

SILVERCREST®

BLUETOOTH®-KARAOKE- MIKROFON SKM 4W A2

DE AT CH

BLUETOOTH®-KARAOKE-MIKROFON

Quick-Start-Guide

FR CH

MICROPHONE KARAOKE BLUETOOTH®

Guide de démarrage rapide

IT CH

MIKROFONO BLUETOOTH® PER KARAOKE

Guida rapida

IAN 425245_2301

AT CH

DE/AT/CH	Quick-Start-Guide	Seite	3
FR/CH	Guide de démarrage rapide	Page	11
IT/CH	Guida rapida	Pagina	19

● Quick-Start-Guide

Dieses Informationsblatt ist fester Bestandteil der Bedienungsanleitung. Bewahren Sie es zusammen mit der Bedienungsanleitung gut auf. Händigen Sie alle Unterlagen bei Weitergabe des Produkts an Dritte mit aus. Lesen Sie vor der Verwendung des Produkts die Bedienungsanleitung und beachten Sie insbesondere die darin enthaltenen Sicherheitshinweise.

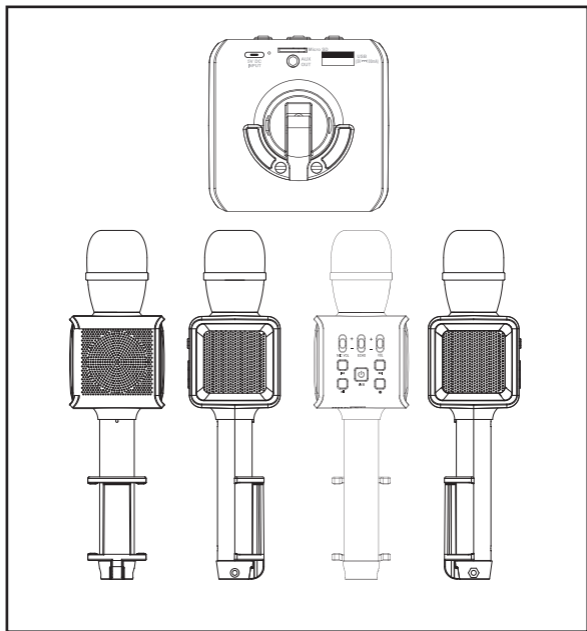

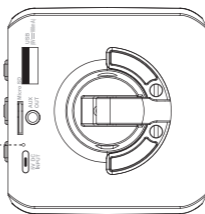
A

Akku-Ladekontrollleuchte

Die Ladedauer für einen leeren Akku beträgt ca. 4 Stunden.

Verbinden Sie das AUX-Kabel mit der AUX-OUT-Buchse am Produkt und der AUX-IN-Buchse eines externen Lautsprechers oder einer Stereoanlage.



HINWEIS: Die Musik und die Stimme vom Mikrofon werden über den externen Lautsprecher oder die Stereoanlage wiedergegeben.

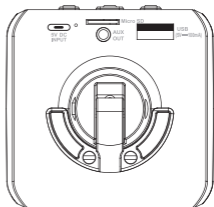

B

Halten Sie diese Taste 2 Sekunden lang gedrückt, um das Produkt ein- oder auszuschalten.

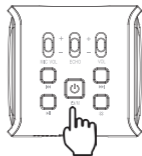
**C**

Bluetooth®-
Kontrollleuchte

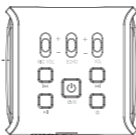

Bluetooth®-
Kontrollleuchte

Der Bluetooth®-Kopplungsmodus wird automatisch aktiviert, nachdem das Produkt eingeschaltet wurde. Ein akustisches Signal ertönt.

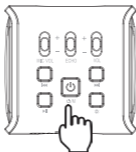

Setzen Sie eine microSD-Karte ein oder verbinden Sie einen USB-Stick mit dem Produkt, nachdem es eingeschaltet wurde. Wählen Sie den Bluetooth®-/SD-/USB-Modus, indem Sie diese Taste einmal drücken.

D

Drücken Sie diese Taste kurz während der Wiedergabe, um die Wiedergabe anzuhalten oder fortzusetzen.

Drücken Sie diese Taste zweimal kurz hintereinander, um den Gesangsentfernungs-Effektmodus zu aktivieren. Drücken Sie diese Taste erneut zweimal kurz hintereinander, um den Gesangsentfernungs-Effektmodus zu verlassen.

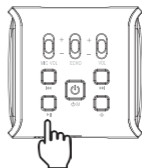
**E**

Drücken Sie diese Taste zweimal kurz hintereinander, um zum vorigen Titel zu springen.

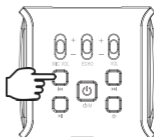

F

Drücken Sie diese Taste kurz, um zum nächsten Titel zu springen.

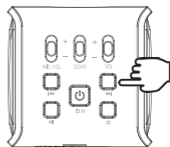
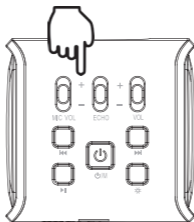
**G**

Schieben Sie **MIC VOL/ECHO/VOL** nach oben oder unten, um die Mikrofon-/Echo-/Gesamtlautstärke anzupassen.

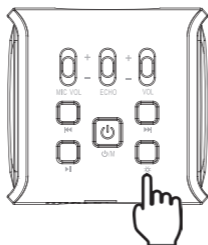
H

Drücken Sie diese Taste kurz, um das Licht ein-/auszuschalten.

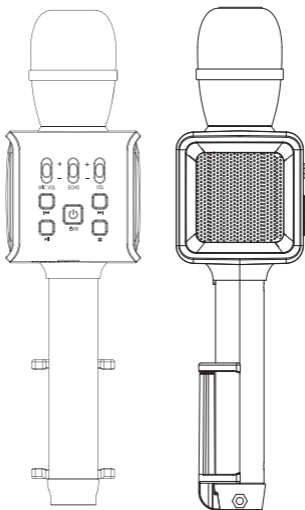
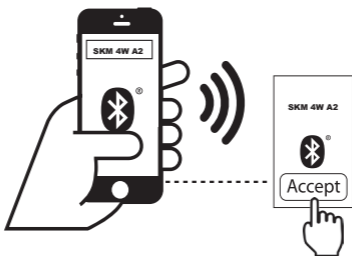

Bedeutung der LED-Signale

LED	AUS	Blinkt	LED-Farbe
Ladekontrollleuchte	Ladekabel nicht verbunden oder Ladevorgang beendet	Schwacher Akku	Während des Ladevorgangs: LED leuchtet dauerhaft rot.
Bluetooth®-Kontrollleuchte	Bluetooth® deaktiviert	Einmal pro Sekunde: Bluetooth®-Kopplungsmodus	Während des Kopplungsvorgangs: LED blinkt blau. Nach erfolgreicher Kopplung: LED leuchtet 2 Sekunden lang blau. Danach wechselt die LED-Farbe in den RGB-Pulsiermodus.

● Guide de démarrage rapide

Cette fiche d'information fait partie intégrante du mode d'emploi. Conservez-la dans un endroit sûr avec le mode d'emploi. Lorsque vous transmettez le produit à un tiers, veuillez lui transmettre tous les documents. Avant d'utiliser votre produit, lisez le mode d'emploi et soyez particulièrement attentif aux consignes de sécurité qu'il contient.

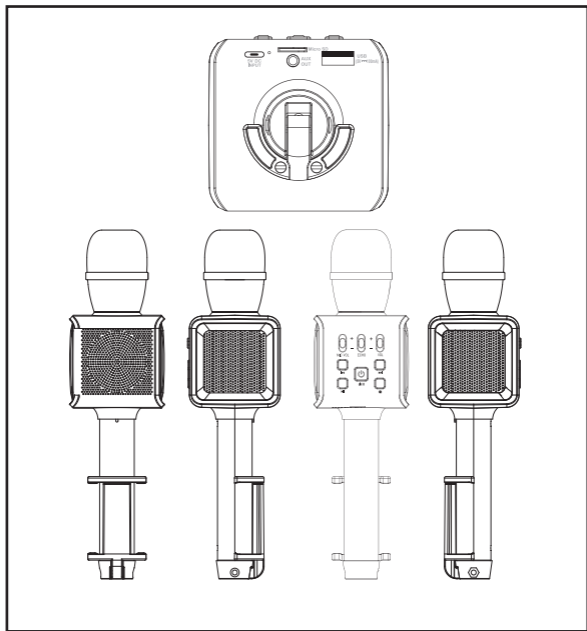

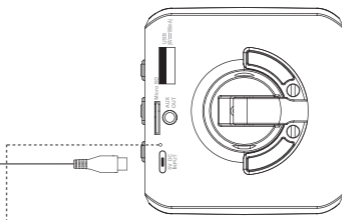
A

Voyant de contrôle de charge de l'accum

La durée de charge d'une accum vide est d'environ 4 heures.

Connectez le câble AUX au port AUX-OUT sur le produit et le port AUX-IN d'un haut-parleur externe ou d'une chaîne hi-fi.



REMARQUE : La musique et la voix du microphone sont diffusées via le haut-parleur externe ou la chaîne hi-fi.

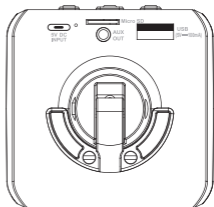

B

Maintenez cette touche enfoncée pendant 2 secondes pour allumer ou éteindre le produit.

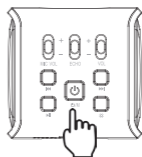
**C**

Voyant de
contrôle
Bluetooth®

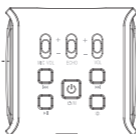

Voyant de
contrôle
Bluetooth®

Le mode d'appairage Bluetooth® s'active automatiquement une fois le produit allumé. Un signal sonore retentit.

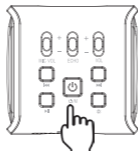

Insérez une carte microSD ou connectez une clé USB avec le produit une fois allumé. Sélectionnez le mode Bluetooth®-/SD-/USB en appuyant une fois sur cette touche.

D

Appuyez brièvement sur cette touche pendant la lecture pour stopper ou poursuivre la lecture.

Appuyez brièvement deux fois sur cette touche pour passer au mode d'effet de suppression de la voix. Réappuyez brièvement deux fois sur cette touche pour quitter le mode d'effet de suppression de la voix.

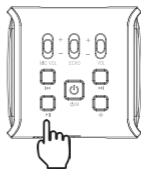
**E**

Appuyez brièvement deux fois sur cette touche pour passer au titre précédent.

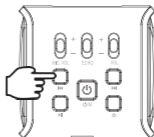

F

Appuyez brièvement sur cette touche pour passer au titre suivant.

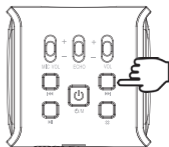
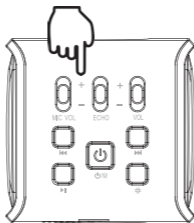
**G**

Poussez le curseur **MIC VOL/ECHO/VOL** vers le haut ou vers le bas pour régler le volume global/du microphone/de l'écho.

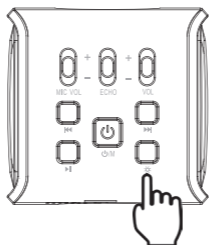
H

Appuyez brièvement sur cette touche pour allumer/
éteindre la lumière.

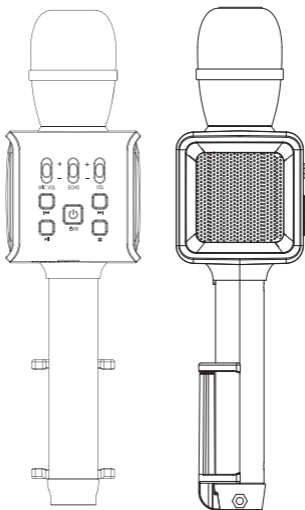
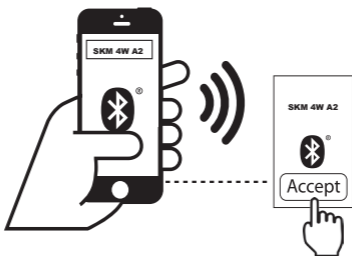

Signification des signaux LED

LED	ARRÊT	Clignote	Couleur de la LED
Voyant de contrôle de charge	Câble de chargement non connecté ou charge terminée	Accu faible	Durant la charge : La LED reste allumée en rouge.
Voyant de contrôle Bluetooth®	Bluetooth® désactivé	Une fois par seconde : Mode d'appairage Bluetooth®	Pendant l'appairage : La LED clignote en bleu.
			Après un appairage réussi : La LED clignote en bleu pendant 2 secondes. La couleur LED passe ensuite en mode à impulsions RGB.

● **Guida rapida**

Questa scheda informativa è parte integrante delle istruzioni per l'uso. Conservarla insieme alle istruzioni per l'uso. In caso di cessione del prodotto a terzi, consegnare anche tutta la documentazione. Prima dell'utilizzo del prodotto leggere le istruzioni per l'uso e fare attenzione in particolare alle avvertenze per la sicurezza ivi contenute.

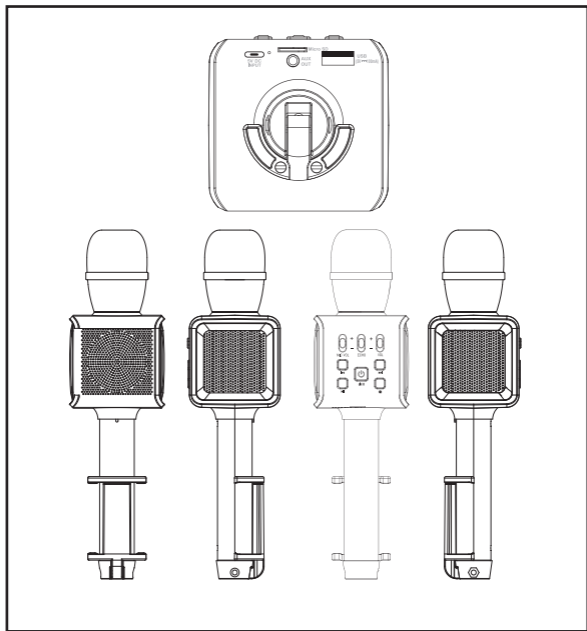

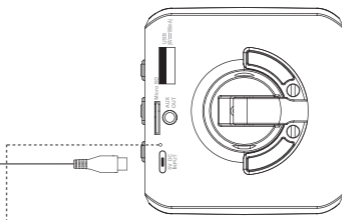
A

Spia di carica dell'accumulatore

Il tempo di ricarica per un accumulatore scarico è di circa 4 ore.

Collegare il cavo AUX alla presa AUX OUT del prodotto e alla presa AUX IN di un altoparlante esterno o di un impianto stereo.



INDICAZIONE: La musica e la voce proveniente dal microfono vengono riprodotte attraverso l'altoparlante esterno o l'impianto stereo.

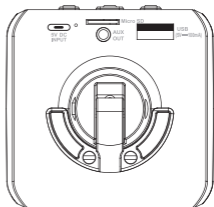

B

Tenere premuto questo tasto per 2 secondi per accendere o spegnere il prodotto.

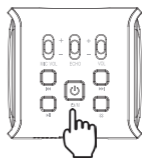
**C**

Spia
Bluetooth®



Spia
Bluetooth®

La modalità di associazione Bluetooth® si attiva automaticamente dopo l'accensione del prodotto. Viene emesso un segnale acustico.

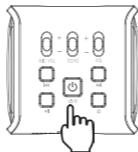

Inserire una scheda microSD o collegare una chiavetta USB al prodotto dopo averlo acceso. Selezionare la modalità Bluetooth®/SD/USB premendo una volta questo tasto.

D

Premere brevemente questo tasto durante la riproduzione per mettere in pausa o riprendere la riproduzione.

Premere questo tasto due volte in rapida successione per attivare la modalità di effetto rimozione della voce. Premere nuovamente questo tasto due volte in rapida successione per uscire dalla modalità di effetto rimozione della voce.

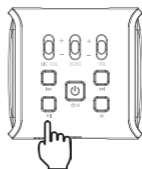
**E**

Premere questo tasto due volte in rapida successione per saltare alla traccia precedente.

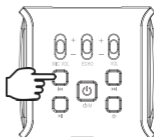

F

Premere brevemente questo tasto per saltare alla traccia successiva.

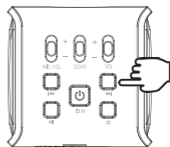
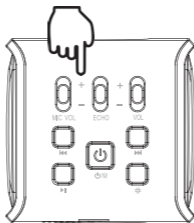
**G**

Far scorrere **MIC VOL/ECHO/VOL** verso l'alto o verso il basso per regolare il volume del microfono, dell'eco e il volume generale.

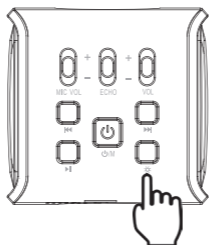
H

Premere brevemente questo tasto per accendere o spegnere la luce.

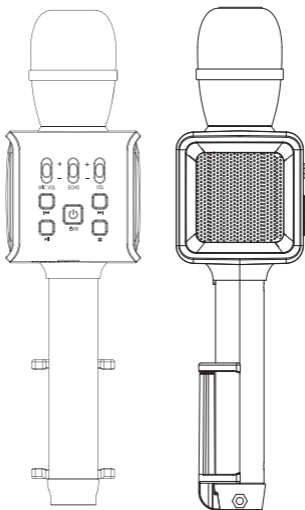
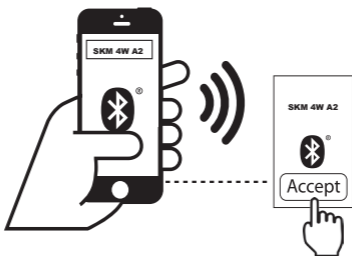

Significato dei segnali a LED

LED	OFF	Lampeggiante	Colore LED
Spia di carica	Il cavo di ricarica non è collegato o il processo di ricarica è terminato	Accumulatore scarico	Durante la carica: Il LED si accende di rosso in modo fisso.
Spia Bluetooth®	Bluetooth® disattivato	Una volta al secondo: Modalità di associazione Bluetooth®	Durante il processo di associazione: Il LED lampeggia in blu. Dopo l'associazione: Il LED si accende di blu per 2 secondi. Il colore del LED passa quindi alla modalità di pulsazione RGB.

OWIM GmbH & Co. KG

Stiftsbergstraße 1
74167 Neckarsulm
GERMANY

Model No.: HG09354

Version: 09/2023



IAN 425245_2301

1