



KONTAKTGRILL SKG 1000 C1

DE AT CH

KONTAKTGRILL

Bedienungsanleitung

FR CH

GRIL MULTI-USAGE

Mode d'emploi

IT CH

PIASTRA ELETTRICA

Istruzioni per l'uso

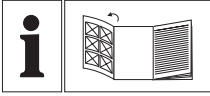





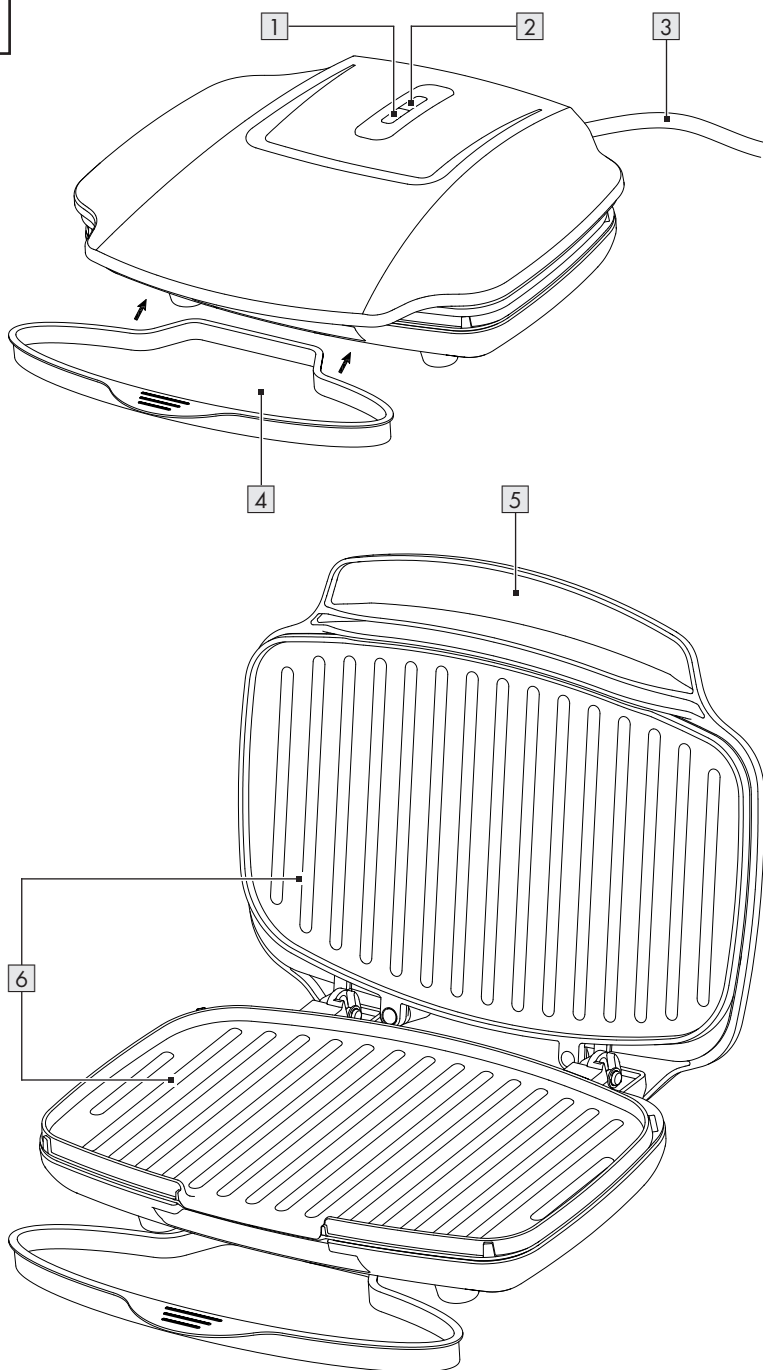











| | | | |
|----------|----------------------|--------|----|
| DE/AT/CH | Bedienungsanleitung | Seite | 5 |
| FR/CH | Mode d'emploi | Page | 15 |
| IT/CH | Istruzioni per l'uso | Pagina | 25 |

A



| | | |
|--|-------|----|
| Liste der verwendeten Piktogramme/Symbole | Seite | 6 |
| Einleitung | Seite | 6 |
| Bestimmungsgemäßer Gebrauch | Seite | 7 |
| Lieferumfang | Seite | 7 |
| Liste der Teile | Seite | 7 |
| Technische Daten | Seite | 7 |
| Allgemeine Sicherheitshinweise | Seite | 7 |
| Inbetriebnahme | Seite | 11 |
| Produkt auspacken und grundreinigen | Seite | 11 |
| Verwendung | Seite | 11 |
| Produkt ein-/ausschalten | Seite | 11 |
| Lebensmittel grillen | Seite | 11 |
| Reinigung | Seite | 12 |
| Lagerung | Seite | 12 |
| Entsorgungshinweise | Seite | 12 |
| Garantie | Seite | 13 |
| Abwicklung im Garantiefall | Seite | 14 |
| Service | Seite | 14 |

Liste der verwendeten Piktogramme/Symbole

| | | | |
|--|--|---|---|
|  | GEFAHR! - Bezeichnet eine Gefahr mit hohem Risikograd, die, wenn sie nicht vermieden wird, den Tod oder eine schwere Verletzung zur Folge hat (z. B. Erstickungsgefahr) |  | Wechselstrom/-spannung |
|  | WARNUNG! - Bezeichnet eine Gefahr mit mittlerem Risikograd, die, wenn sie nicht vermieden wird, den Tod oder eine schwere Verletzung zur Folge haben kann (z. B. Stromschlagrisiko) | Hz | Hertz (Netzfrequenz) |
| | | W | Watt |
|  | VORSICHT! - Bezeichnet eine Gefahr mit niedrigem Risikograd, die, wenn sie nicht vermieden wird, eine leichte bis mäßige Verletzung zur Folge haben kann (z. B. Verbrühungsgefahr) |  | Verwenden Sie das Produkt nur in trockenen Innenräumen. |
|  | ACHTUNG! - Warnt vor möglichen Sachschäden (z. B. Kurzschlussrisiko) |  | Gefahr - Risiko eines Stromschlags! |
|  | INFO: Dieses Symbol mit dem Signalwort „Info“ bietet weitere nützliche Informationen. |  | Vorsicht - heiße Oberfläche! |
|  | Lebensmittelecht Dieses Produkt hat keine negativen Auswirkungen auf Geschmack oder Geruch. |  | Dieses Gerät ist als Schutzklasse I eingestuft und muss geerdet werden. |
|  | Nur für die Fettauffangschale  : Spülmaschinengeeignet |  | Sicherheitshinweise |
|  | Das CE-Zeichen bestätigt Konformität mit den für das Produkt zutreffenden EU-Richtlinien. |  | Handlungsanweisungen |

KONTAKTGRILL

● Einleitung

Wir beglückwünschen Sie zum Kauf Ihres neuen Produkts. Sie haben sich damit für ein hochwertiges Produkt entschieden. Die Bedienungsanleitung ist Teil dieses Produkts. Sie enthält wichtige Hinweise für Sicherheit, Gebrauch und Entsorgung.

Machen Sie sich vor der Benutzung des Produkts mit allen Bedien- und Sicherheitshinweisen vertraut. Benutzen Sie das Produkt nur wie beschrieben und für die angegebenen Einsatzbereiche. Händigen Sie alle Unterlagen bei Weitergabe des Produkts an Dritte mit aus.

● Bestimmungsgemäßer Gebrauch

- Dieses Produkt ist zum Grillen von Lebensmitteln vorgesehen. Verwenden Sie das Produkt für keine anderen Zwecke.
- Das Produkt ist ausschließlich für die Nutzung in privaten Haushalten und nicht für gewerbliche Zwecke vorgesehen.
- Der Hersteller übernimmt keine Haftung für Schäden aufgrund unsachgemäßer Verwendung.

● Lieferumfang

Überprüfen Sie nach dem Auspacken des Produkts, ob die Lieferung vollständig ist und alle Teile in ordnungsgemäßem Zustand sind. Entfernen Sie vor der Verwendung sämtliche Verpackungsmaterialien.

- 1 Kontaktgrill
- 1 Fettauffangschale
- 1 Kurzanleitung

● Liste der Teile

Schlagen Sie vor dem Lesen die Seite mit den Abbildungen auf und machen Sie sich mit allen Funktionen des Produkts vertraut.

(Abb. A)

- 1 Grüne Kontrollleuchte (Bereit)
- 2 Rote Kontrollleuchte (Betrieb)
- 3 Anschlussleitung mit Netzstecker
- 4 Fettauffangschale
- 5 Griff
- 6 Grillplatte

● Technische Daten

| | |
|---------------------------------------|-------------------|
| Modell-Nummer mit VDE-Netzstecker: | HG10534 |
| mit BS-Netzstecker: | HG10534-BS |
| mit CH-Netzstecker: | HG10534-CH |
| Eingangsspannung: | 220-240 V~, 50 Hz |
| Leistungsaufnahme: | 1000 W |
| Schutzklasse: | I |
| Zertifizierung: | |
| HG10534: | GS (Intertek) |
| HG10534-BS: | - |
| HG10534-CH: | - |



Allgemeine Sicherheitshinweise

MACHEN SIE SICH VOR DER BENUTZUNG DES PRODUKTES MIT ALLEN SICHERHEITS- UND BEDIENHINWEISEN VERTRAUT! WENN SIE DIESES PRODUKT AN ANDERE WEITERGEBEN, GEBEN SIE AUCH ALLE DOKUMENTE WEITER!

Im Falle von Schäden aufgrund der Nichteinhaltung dieser Bedienungsanleitung erlischt Ihr Garantieanspruch! Für Folgeschäden wird keine Haftung übernommen! Im Falle von Sach- oder Personenschäden aufgrund einer unsachgemäßen Benutzung oder Nichteinhaltung der Sicherheitshinweise wird keine Haftung übernommen!

Kinder und Personen mit Einschränkungen

⚠️ WARNUNG!

LEBENSGEFAHR UND UNFALLGEFAHR FÜR SÄUGLINGE UND KINDER!

Lassen Sie Kinder nicht mit dem Verpackungsmaterial unbeaufsichtigt. Das Verpackungsmaterial stellt eine Erstickungsgefahr dar.

Kinder unterschätzen die damit verbundenen Gefahren häufig. Halten Sie Kinder stets von Verpackungsmaterialien fern.

- Dieses Produkt kann von Kindern ab 8 Jahren und darüber sowie von Personen mit verringerten physischen, sensorischen oder mentalen Fähigkeiten oder Mangel an Erfahrung und Wissen benutzt werden, wenn sie beaufsichtigt werden oder bezüglich des sicheren Gebrauchs des Produkts unterwiesen wurden und die daraus resultierenden Gefahren verstehen.
- Kinder dürfen nicht mit dem Produkt spielen.

- Reinigung und Benutzer-Wartung dürfen nicht durch Kinder durchgeführt werden, es sei denn, sie sind älter als 8 Jahre und beaufsichtigt.
- Kinder jünger als 8 Jahre sind vom Produkt und der Anschlussleitung fernzuhalten.

Bestimmungsgemäßer Gebrauch

- ⚠️ WARNUNG!** Eine unsachgemäße Verwendung kann zu Verletzungen führen. Verwenden Sie das Produkt ausschließlich dieser Anleitung entsprechend. Versuchen Sie nicht, das Produkt in irgendeiner Weise zu verändern.

Elektrische Sicherheit

- ⚠️ GEFAHR! Stromschlaggefahr!** Versuchen Sie niemals, das Produkt selbst zu reparieren. Im Fall einer Fehlfunktion dürfen Reparaturen ausschließlich von qualifiziertem Personal durchgeführt werden.

⚠️ GEFAHR! Verbrennungsgefahr!

- Die Oberflächen können während der Benutzung heiß werden. Berühren Sie das Produkt nicht während oder unmittelbar nach der Verwendung.
- Die Temperatur der zugänglichen Oberflächen kann hoch sein, wenn das Produkt in Betrieb ist.

⚠️ WARNUNG! Stromschlaggefahr! Tauchen Sie das Produkt nicht in Wasser oder andere Flüssigkeiten ein. Halten Sie das Produkt niemals unter fließendes Wasser.

⚠️ WARNUNG! Stromschlaggefahr! Verwenden Sie kein beschädigtes Produkt. Trennen Sie das Produkt vom Stromnetz und wenden Sie sich an Ihren Händler, wenn es beschädigt ist.

- Das Produkt darf nicht verwendet werden, wenn es fallen gelassen wurde oder wenn es sichtbare Schäden aufweist.
- Dieses Produkt ist eingeschaltet, sobald der Netzstecker mit einer geeigneten Steckdose verbunden ist.

- Bevor Sie das Produkt mit dem Stromnetz verbinden, überprüfen Sie, ob die Spannung und der Nennstrom den am Typenschild des Produktes angegebenen Details zur Stromversorgung entsprechen.
- Überprüfen Sie den Netzstecker und die Anschlussleitung regelmäßig auf Schäden. Wenn die Anschlussleitung beschädigt ist, muss sie vom Hersteller, seinem Kundendienst oder ähnlich qualifizierten Personen ersetzt werden, um Gefahren zu vermeiden.
- Schützen Sie die Anschlussleitung vor Schäden. Lassen Sie sie nicht über scharfe Kanten hängen und quetschen oder biegen Sie sie nicht. Halten Sie die Anschlussleitung von heißen Oberflächen und offenen Flammen fern.

Bedienung

- Lassen Sie das Produkt nicht unbeaufsichtigt, wenn es an das Stromnetz angeschlossen ist.
- Bewegen Sie das Produkt nicht, wenn es in Betrieb ist.

- Stellen Sie das Produkt nicht auf heißen Oberflächen (Gas-herd, Elektroherd, Ofen usw.) ab. Betreiben Sie das Produkt auf einer flachen, stabilen, sauberen, hitzebeständigen und trockenen Oberfläche.
- Decken Sie das Produkt nicht ab, solange es in Gebrauch ist oder kurz nach dem Gebrauch, solange es noch warm ist.
- Achten Sie darauf, dass die Anschlussleitung nicht von den Platten eingeklemmt wird oder die Ränder der Platten berührt.
- Die Verwendung von Verlängerungsleitungen wird nicht empfohlen. Falls der Einsatz einer Verlängerungsleitung erforderlich sein sollte, muss sie für einen Stromfluss von mindestens 10 A vorgesehen sein.
- Verlegen Sie Anschluss- und Verlängerungsleitungen so, dass niemand darüber stolpern und nichts beschädigt werden kann.
- Dieses Produkt ist nicht dazu bestimmt, mit einer externen Zeitschaltuhr oder einem separaten Fernwirkssystem betrieben zu werden.

Reinigung und Aufbewahrung

- ⚠ **WARNUNG! Verletzungsgefahr!** Trennen Sie das Produkt vom Stromnetz, bevor Sie es reinigen oder wenn es nicht in Verwendung ist.
- Bewahren Sie das heiße Produkt nicht in einem Schrank oder in der Verpackung auf.
- Ziehen Sie den Netzstecker nicht an der Anschlussleitung aus der Steckdose.
- Schützen Sie das Produkt, die Anschlussleitung und den Netzstecker vor Staub, direkter Sonneneinstrahlung, Tropf- und Spritzwasser.
- Bewahren Sie das Produkt an einem kühlen, trockenen Ort auf, geschützt vor Feuchtigkeit und außerhalb der Reichweite von Kindern.
- Schützen Sie das Produkt vor Hitze. Positionieren Sie das Produkt nicht in der Nähe von offenen Flammen oder Wärmequellen wie Öfen oder Heizgeräten.

● Inbetriebnahme

● Produkt auspacken und grundreinigen

1. Entnehmen Sie das Produkt aus der Verpackung. Entfernen Sie sämtliche Verpackungsmaterialien und Schutzfolien.
2. Prüfen Sie, ob alle Teile vorhanden sind und ob der beschriebene Lieferumfang vollständig ist (siehe „Lieferumfang“).
3. Prüfen Sie, ob sich das Produkt und sämtliche Teile in gutem Zustand befinden. Sollten Sie eine Beschädigung oder einen Defekt feststellen, verwenden Sie das Produkt nicht, sondern verfahren Sie wie im Kapitel „Garantie“ beschrieben.
4. Während der Produktion werden einige Teile zu ihrem Schutz mit einem dünnen Ölfilm überzogen. Betreiben Sie das Produkt vor der ersten Verwendung ohne jeglichen Inhalt, damit eventuelle Rückstände verdampfen.
5. Reinigen Sie vor der ersten Verwendung alle Teile des Produkts wie im Kapitel „Reinigung“ beschrieben.

● Verwendung

① INFO:

- Wenn das Produkt die ersten Male aufgeheizt wird, kann ein schwacher Geruch auftreten. Sorgen Sie für ausreichende Belüftung.
- Entsorgen Sie die gegrillten Lebensmittel des ersten Durchgangs.

● Produkt ein-/ausschalten

① **INFO:** Während des Betriebs schaltet sich die grüne Kontrollleuchte **1** gelegentlich ein und aus. Dies zeigt an, dass das Produkt wieder auf die Grilltemperatur aufheizt.

1. Produkt einschalten: Verbinden Sie den Netzstecker **3** mit einer geeigneten Steckdose. Die rote Kontrollleuchte **2** leuchtet.

2. Produkt ausschalten: Ziehen Sie den Netzstecker **3** aus der Steckdose. Die rote Kontrollleuchte **2** erlischt.

| Kontrollleuchte | Status |
|---|---------------------------------------|
| Rote Kontrollleuchte 2 ist eingeschaltet | Produkt eingeschaltet |
| Rote Kontrollleuchte 2 ist ausgeschaltet | Produkt ausgeschaltet |
| Grüne Kontrollleuchte 1 ist ausgeschaltet | Produkt wird aufgeheizt/heizt erneut. |
| Grüne Kontrollleuchte 1 ist eingeschaltet | Grilltemperatur wurde erreicht. |

● Lebensmittel grillen

① INFO:

- Setzen Sie die Fettauffangschale **4** in die Öffnung an der Vorderseite des Produkts ein.
- Fetten Sie beide Grillplatten **6** mit geeignetem Speiseöl ein.
- Lassen Sie das Produkt geschlossen, während es aufheizt.
- Überfüllen Sie das Produkt nicht.

1. Heizen Sie das Produkt auf, bis die grüne Kontrollleuchte **1** leuchtet.
2. Öffnen Sie das Produkt am Griff **5**.
3. Geben Sie die Lebensmittel auf die untere Grillplatte **6**.
4. Schließen Sie das Produkt am Griff **5**. Die Lebensmittel werden nun gegrillt. Fett und andere Flüssigkeiten laufen während des Grillens in die Fettauffangschale **4**.
5. Der Grillvorgang dauert ca. 15 Minuten. Kontrollieren Sie die Lebensmittel zwischendurch. Die Grillzeit kann nach Bedarf verkürzt oder verlängert werden.
6. Wenn der Grillvorgang abgeschlossen ist: Entnehmen Sie die Lebensmittel aus dem Produkt. Ziehen Sie den Netzstecker **3** aus der Steckdose.

● **Reinigung**

⚠ GEFAHR! Stromschlaggefahr! Vor der Reinigung: Ziehen Sie den Netzstecker **3** immer aus der Steckdose.

⚠ GEFAHR! Verbrennungsgefahr! Reinigen Sie das Produkt nicht unmittelbar nach dem Betrieb. Lassen Sie das Produkt zunächst abkühlen.

⚠ WARNUNG!

- Tauchen Sie die elektrischen Teile des Produktes nicht in Wasser oder andere Flüssigkeiten ein. Halten Sie das Produkt niemals unter fließendes Wasser.
- Lassen Sie kein Wasser oder andere Flüssigkeiten in das Innere des Produkts gelangen.
- Verwenden Sie keine scheuernden, aggressiven Reinigungsmittel oder harte Bürsten.

i INFO: Reinigen Sie das Produkt unmittelbar, nachdem es abgekühlt ist. Sobald Lebensmittelreste angetrocknet sind, sind diese nicht einfach zu entfernen.

| Teil | Reinigungsmethode |
|-----------------------|---|
| Gehäuse | <ul style="list-style-type: none"> ■ Wischen Sie das Gehäuse mit einem feuchten Tuch ab. ■ Falls nötig, geben Sie ein mildes Reinigungsmittel auf das Tuch. Wischen Sie das Gehäuse danach mit einem feuchten Tuch ohne Reinigungsmittel ab. ■ Trocknen Sie das Gehäuse gründlich ab. ■ Lassen Sie kein Wasser oder andere Flüssigkeiten in das Innere des Produkts gelangen. |
| Grillplatten 6 | <ul style="list-style-type: none"> ■ Wischen Sie die Grillplatten mit einem leicht angefeuchteten Tuch und einem milden Reinigungsmittel ab. |

| Teil | Reinigungsmethode |
|--|---|
| Zwischenräume an den Grillplatten 6 | <ul style="list-style-type: none"> ■ Fett und Flüssigkeiten entfernen: Verwenden Sie ein Blatt Küchenpapier. ■ Anhaftende, angebrannte Rückstände entfernen: Verwenden Sie einen Holzspatel oder kleine Holzspieße. |
| Fettauffangschale 4 | <ul style="list-style-type: none"> ■ Spülen Sie die Fettauffangschale mit Wasser und einem milden Reinigungsmittel ab. ■ Sie können die Fettauffangschale auch in einer Geschirrspülmaschine reinigen. |

● **Lagerung**

⚠ GEFAHR! Verbrennungsgefahr! Lagern Sie das Produkt nicht unmittelbar nach dem Betrieb. Lassen Sie das Produkt zunächst abkühlen.

- Reinigen Sie das Produkt vor der Lagerung.
- Lagern Sie das Produkt in der Originalverpackung, wenn es nicht verwendet wird.
- Bewahren Sie das Produkt an einem trockenen Ort außerhalb der Reichweite von Kindern auf.

● **Entsorgungshinweise**

Die Verpackung besteht aus umweltfreundlichen Materialien, die Sie über die örtlichen Recyclingstellen entsorgen können.



Beachten Sie die Kennzeichnung der Verpackungsmaterialien bei der Abfalltrennung, diese sind gekennzeichnet mit Abkürzungen (a) und Nummern (b) mit folgender Bedeutung: 1-7: Kunststoffe/20-22: Papier und Pappe/80-98: Verbundstoffe.

Produkt:



Möglichkeiten zur Entsorgung des ausgedienten Produkts erfahren Sie bei Ihrer Gemeinde- oder Stadtverwaltung.



Gerät entsorgen

Das Symbol der durchgestrichenen Mülltonne bedeutet, dass dieses Gerät am Ende der Nutzungszeit nicht über den Hausmüll entsorgt werden darf. Das Gerät ist bei eingerichteten Sammelstellen, Wertstoffhöfen oder Entsorgungsbetrieben abzugeben. Zudem sind Vertrieber von Elektro- und Elektronikgeräten sowie Vertrieber von Lebensmitteln zur Rücknahme verpflichtet. LIDL bietet Ihnen Rückgabemöglichkeiten direkt in den Filialen und Märkten an. Rückgabe und Entsorgung sind für Sie kostenfrei. Beim Kauf eines Neugerätes haben Sie das Recht, ein entsprechendes Altgerät unentgeltlich zurückzugeben.

Zusätzlich haben Sie die Möglichkeit, unabhängig vom Kauf eines Neugerätes, unentgeltlich (bis zu drei) Altgeräte abzugeben, die in keiner Abmessung größer als 25 cm sind.

Bitte löschen Sie vor der Rückgabe alle personenbezogenen Daten.

Bitte entnehmen Sie vor der Rückgabe Batterien oder Akkumulatoren, die nicht vom Altgerät umschlossen sind, sowie Lampen, die zerstörungsfrei entnommen werden können und führen diese einer separaten Sammlung zu.

● Garantie

Das Produkt wurde nach strengen Qualitätsrichtlinien hergestellt und vor der Auslieferung sorgfältig geprüft. Im Falle von Material- oder Herstellungsfehlern haben Sie gegenüber dem Verkäufer des Produkts gesetzliche Rechte. Ihre gesetzlichen Rechte werden in keiner Weise durch unsere unten aufgeführte Garantie eingeschränkt.

Die Garantie für dieses Produkt beträgt 3 Jahre ab Kaufdatum. Die Garantiezeit beginnt mit dem Kaufdatum. Bewahren Sie den Originalkaufbeleg an einem sicheren Ort auf, da dieses Dokument als Nachweis des Kaufs erforderlich ist.

Alle Schäden oder Mängel, die bereits zum Zeitpunkt des Kaufs vorhanden sind, müssen unverzüglich nach dem Auspacken des Produkts gemeldet werden.

Sollte das Produkt innerhalb von 3 Jahren ab Kaufdatum einen Material- oder Herstellungsfehler aufweisen, werden wir es – nach unserer Wahl – kostenlos für Sie reparieren oder ersetzen. Die Garantiezeit verlängert sich durch einen stattgegebenen Gewährleistungsanspruch nicht. Dies gilt auch für ersetzte und reparierte Teile.

Diese Garantie erlischt, wenn das Produkt beschädigt oder unsachgemäß verwendet oder gewartet wurde.

Die Garantie deckt Material- und Herstellungsfehler ab. Diese Garantie erstreckt sich weder auf Produktteile, die normalem Verschleiß unterliegen, und somit als Verschleißteile gelten (z. B. Batterien, Akkus, Schläuche, Farbpatronen), noch auf Schäden an zerbrechlichen Teilen, z. B. Schalter oder Teile aus Glas.

● **Abwicklung im Garantiefall**

Um eine schnelle Bearbeitung Ihres Anspruchs zu gewährleisten, beachten Sie die folgenden Hinweise:

Halten Sie den Originalkaufbeleg und die Artikelnummer (IAN 437665_2304) als Nachweis für den Kauf bereit.

Sie finden die Artikelnummer auf dem Typenschild, einer Gravur auf dem Produkt, der Startseite der Bedienungsanleitung (unten links) oder als Aufkleber auf der Rück- oder Unterseite des Produkts.

Sollten Funktionsfehler oder sonstige Mängel auftreten, wenden Sie sich zunächst telefonisch oder per E-Mail an die unten aufgeführte Serviceabteilung.

Sobald das Produkt als defekt erfasst wurde, können Sie es kostenlos an die Ihnen mitgeteilte Service-Anschrift zurücksenden. Stellen Sie sicher, dass Sie den Originalkaufbeleg (Kassenbon) sowie eine kurze, schriftliche Beschreibung beilegen, in der die Einzelheiten des Defekts und der Zeitpunkt des Auftretens dargelegt sind.

● **Service**

DE Service Deutschland

Tel.: 0800 5435 111

E-Mail: owim@lidl.de

AT Service Österreich

Tel.: 0800 292726

E-Mail: owim@lidl.at

CH Service Schweiz

















Tel.: 0800 562153

E-Mail: owim@lidl.ch



| | | |
|---|------|----|
| Liste des pictogrammes/symboles utilisés | Page | 16 |
| Introduction | Page | 16 |
| Utilisation conforme aux prescriptions | Page | 17 |
| Contenu de l'emballage..... | Page | 17 |
| Liste des pièces..... | Page | 17 |
| Données techniques..... | Page | 17 |
| Consignes générales de sécurité | Page | 17 |
| Mise en service | Page | 21 |
| Déballage du produit et premier nettoyage..... | Page | 21 |
| Utilisation | Page | 21 |
| Allumer/éteindre le produit | Page | 21 |
| Griller des aliments | Page | 21 |
| Nettoyage | Page | 22 |
| Rangement | Page | 22 |
| Mise au rebut | Page | 23 |
| Garantie | Page | 23 |
| Faire valoir sa garantie | Page | 23 |
| Service après-vente | Page | 24 |

Liste des pictogrammes/symboles utilisés

| | | | |
|--|--|---|--|
|  | DANGER ! - Indique un danger avec un risque élevé, qui, s'il n'est pas évité, peut entraîner la mort ou une blessure grave (p. ex. risque d'asphyxie) |  | Courant alternatif/tension alternative |
|  | AVERTISSEMENT ! - Indique un danger avec un risque modéré, qui, s'il n'est pas évité, peut entraîner la mort ou une blessure grave (p. ex. risque de décharge électrique) | Hz | Hertz (fréquence du secteur) |
| | | W | Watt |
|  | PRUDENCE ! - Indique un danger avec un faible risque, qui, s'il n'est pas évité, peut entraîner une blessure légère à modérée (p. ex. risque de brûlure) |  | Utilisez le produit seulement à l'intérieur de locaux secs. |
|  | ATTENTION ! - Avertit d'éventuels dommages matériels (p. ex. risque de court-circuit) |  | Danger - risque d'électrocution ! |
|  | INFO : Ce symbole avec ce signal important « Info » propose plus d'informations utiles. |  | Prudence - surface chaude ! |
|  | Convient pour les aliments Ce produit n'a aucune influence négative sur le goût ou l'odeur. |  | Cet appareil est de la classe de protection I et doit être mis à la terre. |
|  | Uniquement pour le bac de récupération des graisses 4 : Va au lave-vaisselle |  | Consignes de sécurité |
|  | |  | Instructions de manipulation |
|  | Le sigle CE confirme la conformité aux directives de l'UE applicables au produit. | | |

GRIL MULTI-USAGE

● Introduction

Nous vous félicitons pour l'achat de votre nouveau produit. Vous avez opté pour un produit de grande qualité. Le mode d'emploi fait partie intégrante de ce produit. Il contient des indications importantes pour la sécurité, l'utilisation et la mise au rebut. Veuillez lire consciencieusement toutes les indications d'utilisation et de sécurité du produit.

Ce produit doit uniquement être utilisé conformément aux instructions et dans les domaines d'application spécifiés. Lors d'une cession à tiers, veuillez également remettre tous les documents.

● Utilisation conforme aux prescriptions

- Ce produit est prévu pour griller des aliments. N'utilisez pas le produit à d'autres fins.
- Le produit est prévu exclusivement pour une utilisation dans le milieu domestique et n'est pas conçu pour un usage commercial.
- Le fabricant décline toute responsabilité pour les dommages résultant d'une utilisation inadéquate.

● Contenu de l'emballage

Vérifiez l'exhaustivité du contenu de l'emballage et si toutes les pièces du produit sont en parfait état après l'ouverture. Retirez tous les matériaux d'emballage avant l'utilisation.

- 1 Gril multi-usage
- 1 Bac de récupération des graisses
- 1 Guide de démarrage rapide

● Liste des pièces

Avant de lire, dépliez la page des illustrations et familiarisez-vous avec toutes les fonctionnalités du produit.

(Fig. A)

- 1 Voyant de contrôle vert (prêt)
- 2 Voyant de contrôle rouge (en fonctionnement)
- 3 Cordon d'alimentation avec fiche secteur
- 4 Bac de récupération des graisses
- 5 Poignée
- 6 Plaques du gril

● Données techniques

| | |
|--------------------------|----------------------|
| Numéro de modèle | |
| avec fiche secteur VDE : | HG10534 |
| avec fiche secteur BS : | HG10534-BS |
| avec fiche secteur CH : | HG10534-CH |
| Tension d'entrée : | 220-240 V~, 50 Hz |
| Consommation d'énergie : | 1000 W |
| Classe de protection : | I |
| Certification : | |
| HG10534 : | GS (Intertek) |
| HG10534-BS : | - |
| HG10534-CH : | - |



Consignes générales de sécurité

AVANT D'UTILISER LE PRODUIT, FAMILIARISEZ-VOUS AVEC TOUTES LES CONSIGNES DE SÉCURITÉ ET DE FONCTIONNEMENT ! TRANSMETTEZ TOUS LES DOCUMENTS CONCERNANT LE PRODUIT LORSQUE VOUS LE DONNEZ À UN TIERS !

Dans le cas de dommages résultant du non-respect des instructions du mode d'emploi, le recours à la garantie est annulé ! Toute responsabilité est déclinée en cas de dommages consécutifs ! Aucune responsabilité n'est assumée dans le cas de dommages aux biens et aux personnes résultant d'une utilisation inappropriée ou du non-respect des consignes de sécurité !

Enfants et personnes atteintes d'un handicap

⚠ AVERTISSEMENT !

DANGER DE MORT ET RISQUE D'ACCIDENTS POUR LES BÉBÉS ET LES ENFANTS !

Ne laissez jamais des enfants sans surveillance avec des matériaux d'emballage.

Les matériaux d'emballage représentent un risque d'asphyxie.

Les enfants sous-estiment fréquemment les dangers en résultant. Maintenez toujours les enfants hors de la portée des matériaux d'emballage.

- Ce produit peut être utilisé par des enfants de plus de 8 ans et par des personnes ayant des capacités physiques, sensorielles ou mentales limitées ou ayant une expérience et des connaissances réduites, seulement s'ils sont surveillés ou s'ils ont reçu des instructions concernant l'utilisation en toute sécurité du produit et ont compris les risques encourus.
- Les enfants ne doivent pas jouer avec le produit.

- Le nettoyage et l'entretien réalisables par l'utilisateur ne doivent pas être effectués par des enfants à moins qu'ils soient âgés de plus de 8 ans et surveillés.
- Les enfants qui ont moins de 8 ans doivent être tenus hors de la portée du produit et du cordon d'alimentation.

Utilisation conforme aux prescriptions

- ⚠ **AVERTISSEMENT !** Une utilisation non conforme peut provoquer des blessures. Utilisez ce produit uniquement comme décrit dans ce mode d'emploi. N'essayez pas de modifier le produit d'une quelconque manière.

Sécurité électrique

- ⚠ **DANGER ! Risque d'électrocution !** N'essayez jamais de réparer le produit par vous-même. En cas de dysfonctionnement, les réparations doivent être effectuées par de la main d'œuvre qualifiée.

DANGER ! Risque de brûlures !

- Les surfaces peuvent devenir brûlantes durant l'utilisation. Ne touchez pas le produit durant ou juste après l'utilisation.
- La température des surfaces accessibles peut être élevée lorsque le produit fonctionne.

AVERTISSEMENT ! Risque d'électrocution !

Ne plongez pas le produit dans de l'eau ou tout autre liquide. Ne maintenez jamais le produit sous l'eau courante.

AVERTISSEMENT ! Risque d'électrocution !

N'utilisez aucun produit endommagé. Débranchez le produit endommagé du réseau électrique et adressez-vous à votre commerçant.

- Le produit ne doit pas être utilisé, s'il est tombé ou s'il présente des signes visibles de dommages.
- Ce produit est allumé dès que la fiche secteur est branchée sur une prise de courant appropriée.

- Avant de brancher le produit sur le courant électrique, vérifiez si la tension et le courant nominal correspondent bien aux données de l'alimentation en électricité indiquées sur l'étiquette signalétique.
- Vérifiez régulièrement l'état de la fiche secteur et du cordon d'alimentation afin de détecter tout dommage éventuel. Si le cordon d'alimentation est endommagé, il doit être remplacé soit par le fabricant ou par son service après-vente ou soit par un personnel qualifié afin d'éviter tout danger.
- Protégez le cordon d'alimentation de tout dommage. Ne le faites pas passer sur des bords tranchants et assurez-vous de ne pas le coincer ou le plier. Conservez le cordon d'alimentation hors de la portée de surfaces chaudes ainsi que des feux et flammes.

Fonctionnement

- Le produit ne doit pas rester sans surveillance lorsqu'il est branché sur le réseau électrique.
- Ne déplacez pas le produit lorsqu'il est en fonctionnement.
- Ne placez pas le produit sur des surfaces chaudes (cuisinière à gaz, plaques électriques, four, etc.). Faites fonctionner le produit sur une surface plane, stable, propre, résistante à la chaleur et sèche.
- Ne couvrez pas le produit pendant son fonctionnement, mais également après son utilisation tant qu'il est encore chaud.
- Assurez-vous que le cordon d'alimentation ne soit pas coincé par les plaques ou ne touche pas les bords des plaques.
- L'utilisation de rallonge électrique n'est pas recommandée. Si l'utilisation d'une rallonge électrique s'avérait nécessaire, elle doit être compatible à une puissance électrique d'au moins 10 A.

- Posez le cordon d'alimentation et la rallonge électrique en toute sécurité afin que personne ne puisse trébucher dessus et que rien ne puisse être endommagé.
- Ce produit n'est pas conçu pour fonctionner avec un programmeur externe ou un système de commande à distance séparé.

Nettoyage et rangement

- ⚠ **AVERTISSEMENT ! Risque de blessures !** Débranchez le produit du réseau électrique, lorsqu'il n'est pas utilisé et avant d'effectuer tout nettoyage.
- Ne rangez pas le produit chaud dans un placard ou un emballage.
- Ne débranchez jamais la fiche secteur en tirant sur le cordon d'alimentation branché sur la prise de courant.
- Protégez le produit, le cordon d'alimentation et la fiche secteur contre la poussière, le rayonnement solaire direct, les projections et l'égouttement d'eau.

- Conservez le produit dans un endroit frais et sec, protégé contre l'humidité et hors de la portée des enfants.
- Protégez le produit de la chaleur. Ne posez pas le produit à proximité de flammes ou sources de chaleur comme des fours ou des chauffages.

● Mise en service

● Déballage du produit et premier nettoyage

1. Sortez le produit de l'emballage. Retirez tous les matériaux d'emballage et films de protection du produit.
2. Vérifiez que toutes les pièces sont présentes et que le contenu de l'emballage listé est complet (voir « Contenu de l'emballage »).
3. Vérifiez si le produit et toutes les pièces sont en bon état. Si vous constatez une détérioration ou un défaut, n'utilisez pas le produit mais procédez comme décrit au chapitre « Garantie ».
4. Durant la fabrication, certaines pièces sont recouvertes d'une fine pellicule d'huile pour les protéger. Avant la première utilisation, utilisez le produit sans y mettre quelque chose afin que les résidus éventuellement présents s'évaporent.
5. Nettoyez toutes les pièces du produit comme décrit au chapitre « Nettoyage » avant la première utilisation.

● Utilisation

① **INFO :**

- Une légère odeur peut se dégager lorsque le produit est chauffé pour la première fois. Assurez-vous qu'une bonne ventilation existe autour de l'appareil.
- À la première utilisation, jetez les aliments grillés.

● Allumer/éteindre le produit

① **INFO :** En cours de fonctionnement, le voyant de contrôle vert **1** s'allume et s'éteint de temps en temps. Cela indique que le produit chauffe à nouveau à la température de gril.

1. Allumer le produit : Branchez la fiche secteur **3** sur une prise de courant compatible. Le voyant de contrôle rouge **2** s'allume.
2. Éteindre le produit : Débranchez la fiche secteur **3** de la prise de courant. Le voyant de contrôle rouge **2** s'éteint.

| Voyant de contrôle | État |
|---|---|
| Le voyant de contrôle rouge 2 est allumé | Produit allumé |
| Le voyant de contrôle rouge 2 est éteint | Produit éteint |
| Le voyant de contrôle vert 1 est éteint | Produit en phase de préchauffage/ de réchauffage. |
| Le voyant de contrôle vert 1 est allumé | La température du gril est atteinte. |

● Griller des aliments

① **INFO :**

- Insérez le bac de récupération des graisses **4** dans l'ouverture située à l'avant du produit.
 - Graissez les deux plaques du gril **6** avec une huile de cuisson appropriée.
 - Gardez le produit fermé pendant qu'il chauffe.
 - Ne remplissez pas trop le produit.
1. Faites chauffer le produit jusqu'à ce que le voyant de contrôle vert **1** s'allume.
 2. Ouvrez le produit au niveau de la poignée **5**.
 3. Placez les aliments sur la plaque du gril **6** inférieure.

4. Fermez le produit au niveau de sa poignée [5]. Les aliments sont maintenant grillés. La graisse et les autres liquides s'écoulent dans le bac de récupération des graisses [4] pendant la cuisson au gril.
5. La cuisson au gril dure env. 15 minutes. Contrôlez les aliments de temps à autre. Le temps de cuisson au gril peut être raccourci ou rallongé selon vos besoins.
6. Lorsque la cuisson au gril est terminée : Enlevez les aliments du produit. Débranchez la fiche secteur [3] de la prise de courant.

● Nettoyage

⚠ DANGER ! Risque d'électrocution !

Avant le nettoyage : Débranchez toujours la fiche secteur [3] de la prise de courant.

⚠ DANGER ! Risque de brûlures ! Ne nettoyez pas le produit immédiatement après son utilisation. Laissez d'abord le produit complètement refroidir.

⚠ AVERTISSEMENT !

- Ne plongez jamais les composants électriques du produit dans l'eau ou dans tout autre liquide. Ne maintenez jamais le produit sous l'eau courante.
- Ne laissez jamais d'eau ou d'autres liquides pénétrer à l'intérieur du produit.
- N'utilisez jamais de produits de nettoyage agressifs ou récurants ou de brosses dures.

ⓘ **INFO :** Nettoyez le produit dès qu'il a refroidi. Une fois que des restes de nourriture sont secs, ils ne sont pas faciles à retirer.

| Pièce | Méthode de nettoyage |
|---|--|
| Boîtier | <ul style="list-style-type: none"> ■ Essuyez le boîtier avec un chiffon humide. ■ Si c'est nécessaire, appliquez un produit de nettoyage doux sur le chiffon. Après, essuyez le boîtier avec un chiffon humide sans y ajouter de produit de nettoyage. ■ Séchez bien le boîtier. ■ Ne laissez jamais d'eau ou d'autres liquides pénétrer à l'intérieur du produit. |
| Plaques du gril [6] | <ul style="list-style-type: none"> ■ Essuyez les plaques du gril avec un chiffon légèrement humide imbibé d'un produit de nettoyage doux. |
| Interstices sur les plaques du gril [6] | <ul style="list-style-type: none"> ■ Éliminer la graisse et les liquides : Utilisez une feuille de papier absorbant. ■ Retirer des résidus brûlés, attachés : Utilisez une spatule en bois ou de petits bâtonnets en bois. |
| Bac de récupération des graisses [4] | <ul style="list-style-type: none"> ■ Lavez le bac de récupération des graisses avec de l'eau et un liquide vaisselle doux. ■ Vous pouvez également mettre le bac de récupération des graisses au lave-vaisselle. |

● Rangement

⚠ DANGER ! Risque de brûlures ! Ne rangez pas le produit immédiatement après son utilisation. Laissez d'abord le produit complètement refroidir.

- Nettoyez le produit avant de le ranger.

- ❑ Rangez le produit dans son emballage d'origine lorsqu'il n'est pas utilisé.
- ❑ Conservez le produit dans un endroit sec hors de la portée des enfants.

● **Mise au rebut**

L'emballage se compose de matières recyclables pouvant être mises au rebut dans les déchetteries locales.



Veillez respecter l'identification des matériaux d'emballage pour le tri sélectif, ils sont identifiés avec des abréviations (a) et des chiffres (b) ayant la signification suivante :
1-7 : plastiques/20-22 : papiers et cartons/80-98 : matériaux composite.

Produit :



Votre mairie ou votre municipalité vous renseigneront sur les possibilités de mise au rebut des produits usagés.



Afin de contribuer à la protection de l'environnement, veuillez ne pas jeter votre produit usagé dans les ordures ménagères, mais éliminez-le de manière appropriée. Pour obtenir des renseignements concernant les points de collecte et leurs horaires d'ouverture, vous pouvez contacter votre municipalité.

● **Garantie**

Le produit a été fabriqué avec soin selon des critères de qualité stricts et contrôlé consciencieusement avant sa livraison. En cas de défaut de matériel ou de fabrication, vous avez des droits légaux vis-à-vis du vendeur du produit. Vos droits légaux ne sont en aucun cas limités par notre garantie mentionnée ci-dessous.

La garantie de ce produit est de 3 ans à partir de la date d'achat. La période de garantie débute à la date d'achat. Conservez le ticket de caisse original dans un endroit sûr, car ce document est nécessaire comme preuve d'achat.

Tout dommage ou défaut déjà présent au moment de l'achat doit être signalé immédiatement après le déballage du produit.

Si le produit présente un défaut de matériel ou de fabrication dans les 3 ans suivant la date d'achat, nous le réparerons ou le remplacerons – selon notre choix – gratuitement pour vous. La période de garantie n'est pas prolongée par un recours à la garantie accordé. Ceci s'applique également aux pièces remplacées et réparées.

La garantie prend fin si le produit a été endommagé, s'il a été utilisé ou entretenu de manière incorrecte.

La garantie couvre les défauts de matériel et de fabrication. Cette garantie ne couvre pas les pièces du produit qui sont soumises à une usure normale et qui sont donc considérées comme des pièces d'usure (par ex. piles, accus, tuyaux, cartouches d'encre), ni les dommages aux pièces cassables, par ex. les interrupteurs ou les pièces en verre.

● **Faire valoir sa garantie**

Afin de garantir un traitement rapide de votre recours, respectez les instructions suivantes :

Conservez le ticket de caisse original et le numéro d'article (IAN 437665_2304) comme preuve d'achat.

Vous trouverez le numéro d'article sur la plaque signalétique, une gravure sur le produit, la page de couverture du mode d'emploi (en bas à gauche) ou sous forme d'autocollant au dos ou en dessous du produit.

Si des dysfonctionnements ou d'autres défauts venaient à apparaître, veuillez d'abord contacter le service après-vente cité ci-dessous par téléphone ou par mail.

Dès que le produit a été enregistré comme défectueux, vous pouvez le renvoyer gratuitement à l'adresse du service après-vente qui vous a été communiquée. Veuillez à joindre la preuve d'achat originale (ticket de caisse) ainsi qu'une brève description écrite détaillant tous les défauts et le moment où ils sont survenus.

● **Service après-vente**

FR Service après-vente France

Tél.: 0800904879

E-Mail: owim@lidl.fr

CH Service après-vente Suisse

















Tél.: 0800562153

E-Mail: owim@lidl.ch



| | | |
|--|--------|----|
| Elenco dei pittogrammi/simboli utilizzati | Pagina | 26 |
| Introduzione | Pagina | 26 |
| Usato previsto | Pagina | 27 |
| Contenuto della confezione | Pagina | 27 |
| Elenco delle parti | Pagina | 27 |
| Dati tecnici | Pagina | 27 |
| Istruzioni generali di sicurezza | Pagina | 27 |
| Messa in funzione | Pagina | 30 |
| Disimballo e pulizia accurata del prodotto | Pagina | 30 |
| Utilizzo | Pagina | 30 |
| Accensione/spegnimento del prodotto | Pagina | 30 |
| Cottura degli alimenti | Pagina | 31 |
| Pulizia | Pagina | 31 |
| Conservazione | Pagina | 31 |
| Smaltimento | Pagina | 31 |
| Garanzia | Pagina | 32 |
| Gestione dei casi in garanzia | Pagina | 32 |
| Assistenza | Pagina | 32 |

Elenco dei pittogrammi/simboli utilizzati

| | | | |
|--|---|---|--|
|  | PERICOLO! - Indica un pericolo ad alto rischio che, se non evitato, causa la morte o gravi lesioni (ad es. rischio di soffocamento) |  | Corrente/tensione alternata |
|  | AVVERTENZA! - Indica un pericolo a medio rischio che, se non evitato, può causare la morte o gravi lesioni (ad es. rischio di scosse elettriche) | Hz | Hertz (frequenza di rete) |
| | | W | Watt |
|  | CAUTELA! - Indica un pericolo a basso rischio che, se non evitato, può causare lesioni lievi o di media gravità (ad es. pericolo di scottature) |  | Utilizzare il prodotto solo in ambiente asciutto. |
|  | ATTENZIONE! - Avverte di possibili danni materiali (ad es. pericolo di cortocircuito) |  | Pericolo - Rischio di scossa elettrica! |
|  | INFO: Questo simbolo con il termine "Info" contiene ulteriori utili informazioni. |  | Cautela - superficie calda! |
|  | Per alimenti Il prodotto non ha effetti avversi su gusto e odore. |  | Questo apparecchio è classificato in classe di protezione I e deve essere collegato a terra. |
|  | Solo per la vaschetta raccogli grasso  : Lavabile in lavastoviglie |  | Istruzioni di sicurezza |
|  | | | Istruzioni |
|  | Il marchio CE conferma la conformità alle direttive UE applicabili al prodotto. | | |

PIASTRA ELETTRICA

● Introduzione

Congratulazioni per l'acquisto del vostro nuovo prodotto. Avete optato per un prodotto di alta qualità. Le istruzioni d'uso sono parte integrante di questo prodotto. Esse contengono importanti avvertenze sulla sicurezza, l'impiego e lo smaltimento. Prima dell'utilizzo del prodotto, prendere conoscenza di tutte le istruzioni d'uso e delle avvertenze di sicurezza.

Utilizzare il prodotto solo come descritto e per i campi di applicazione indicati. Consegnare tutte le documentazioni su questo prodotto quando viene ceduto a terzi.

● Uso previsto

- Questo prodotto è destinato alla cottura di alimenti alla griglia. Non utilizzare il prodotto per altri scopi.
- Il prodotto è destinato esclusivamente all'uso domestico e non a scopi commerciali.
- Il produttore non si assume alcuna responsabilità per danni derivanti da utilizzi non conformi.

● Contenuto della confezione

Dopo avere disimballato il prodotto, verificare che la confezione sia integra e che tutti i componenti non presentino danni. Rimuovere tutti i materiali di imballaggio prima dell'uso.

- 1 Piastra elettrica
- 1 Vaschetta raccogli grasso
- 1 Guida rapida

● Elenco delle parti

Prima di leggere, aprire la pagina delle figure e familiarizzare con tutte le caratteristiche del prodotto.

(Fig. A)

- 1 Spia verde (pronto)
- 2 Spia rossa (funzionamento)
- 3 Cavo di alimentazione e spina
- 4 Vaschetta raccogli grasso
- 5 Impugnatura
- 6 Piastra griglia

● Dati tecnici

| | |
|---|-------------------------------------|
| Numero di modello con spina VDE: con spina BS: con spina CH: | HG10534 HG10534-BS HG10534-CH |
| Tensione di ingresso: | 220-240 V~, 50 Hz |
| Potenza assorbita: | 1000 W |
| Classe di protezione: | I |
| Certificazione: HG10534: HG10534-BS: HG10534-CH: | GS (Intertek) - - |



Istruzioni generali di sicurezza

PRIMA DI UTILIZZARE IL PRODOTTO, FAMILIARIZZARE CON TUTTE LE ISTRUZIONI PER L'USO E LA SICUREZZA! IN CASO DI CESSIONE DEL PRODOTTO A TERZI, AVERE CURA DI CONSEGNARE TUTTA LA DOCUMENTAZIONE!

In caso di danni dovuti al mancato rispetto di queste istruzioni per l'uso, la garanzia è invalidata! La Società declina qualsiasi responsabilità per danni consequenziali! Il Produttore declina qualsiasi responsabilità in caso di danni a cose o persone dovuti a un utilizzo non conforme o al mancato rispetto delle istruzioni di sicurezza!

Bambini e disabili

⚠ AVVERTENZA! PERICOLO DI MORTE E INFORTUNIO PER BAMBINI E INFANTI!

Non lasciare mai i bambini da soli in presenza di materiale di imballaggio. Il materiale di imballaggio comporta un pericolo di soffocamento.

I bambini sottovalutano spesso i pericoli esistenti. Tenere sempre i materiali di imballaggio fuori dalla portata dei bambini.

- Il prodotto può essere usato da bambini di almeno 8 anni e persone con ridotte capacità fisiche, psichiche o sensoriali, oppure senza esperienza e conoscenza del prodotto, solo sotto supervisione o a seguito di istruzioni per un uso sicuro del prodotto e conseguente comprensione dei rischi connessi all'uso dello stesso.
- I bambini non devono giocare con il prodotto.
- Pulizia e manutenzione da parte dell'utente non devono essere eseguite dai bambini, a meno che non siano maggiori di 8 anni e sorvegliati.
- I bambini di età inferiore a 8 anni devono essere tenuti lontano dal prodotto e dal cavo di alimentazione.

Uso previsto

⚠ AVVERTENZA! L'uso improprio può causare lesioni. Utilizzare il prodotto esclusivamente in conformità alle presenti istruzioni. Non tentare di modificare in alcun modo il prodotto.

Sicurezza elettrica

⚠ PERICOLO! Pericolo di folgorazione! Non tentare mai di riparare autonomamente il prodotto. In caso di cattivo funzionamento le riparazioni devono essere eseguite esclusivamente da personale qualificato.

⚠ PERICOLO! Pericolo di ustioni!

- Le superfici possono diventare calde durante l'uso. Non toccare il prodotto durante o immediatamente dopo l'uso.
- La temperatura delle superfici accessibili può essere elevata quando il prodotto è in funzione.

⚠ AVVERTENZA! Pericolo di folgorazione! Non immergere il prodotto in acqua o altri liquidi. Non tenere mai il prodotto sotto l'acqua corrente.

⚠ AVVERTENZA! Pericolo di folgorazione! Non utilizzare un prodotto danneggiato. Scollegare il prodotto dalla rete di alimentazione e rivolgersi al rivenditore se il prodotto è danneggiato.

- Il prodotto non deve essere utilizzato se è stato fatto cadere o se presenta danni visibili di danni.
- Questo prodotto si accende non appena la spina viene collegata a una presa idonea.
- Prima di collegare il prodotto all'alimentazione, verificare che la tensione e la corrente nominale corrispondano ai dati di alimentazione riportati sulla targhetta del prodotto.
- Verificare regolarmente se sono presenti eventuali danni sulla spina e sul cavo di alimentazione. Se il cavo di alimentazione è danneggiato, va sostituito dal produttore, dal suo servizio clienti o da persone analogamente qualificate, per evitare rischi.
- Proteggere il cavo di alimentazione da eventuali danni. Non lasciarlo appeso su spigoli vivi e non schiacciarlo o piegarlo. Tenere il cavo di alimentazione lontano da superfici calde e da fiamme libere.
- Non spostare il prodotto quando è in funzione.
- Non appoggiare il prodotto su superfici calde (fornello a gas, fornello elettrico, forno, ecc.). Utilizzare il prodotto su una superficie piana, stabile, pulita, resistente al calore e asciutta.
- Non coprire il prodotto fin tanto che è in uso o poco dopo l'uso, finché è ancora caldo.
- Prestare attenzione che il cavo di alimentazione non venga schiacciato dalla piastra o che venga in contatto con i suoi bordi.
- Si sconsiglia l'uso di prolunghie. Qualora fosse necessario utilizzare una prolunga, questa deve essere prevista per un flusso di corrente di almeno 10 A.
- Posare i cavi di alimentazione e le prolunghie in modo che nessuno possa inciamparvi e che nulla possa essere danneggiato.
- Questo prodotto non è destinato a essere utilizzato con un timer esterno o un telecomando separato.

Funzionamento

- Non lasciare il prodotto incustodito quando che è collegato alla rete elettrica.

Pulizia e conservazione

⚠ AVVERTENZA! Pericolo di lesioni! Scollegare il prodotto dall'alimentazione prima di pulirlo o quando non lo si utilizza.

- Non conservare il prodotto caldo in un armadio o in un imballaggio.
- Non estrarre la spina dalla presa tirando il cavo di alimentazione.
- Proteggere il prodotto, il cavo di alimentazione e la spina da polvere, luce solare diretta, gocce e spruzzi d'acqua.
- Conservare il prodotto in luogo fresco, asciutto, protetto dall'umidità e fuori dalla portata dei bambini.
- Proteggere il prodotto dal calore. Non posizionare il prodotto vicino a fiamme libere o a fonti di calore quali forni o riscaldatori.

● **Messa in funzione**

● **Disimballo e pulizia accurata del prodotto**

1. Estrarre il prodotto dalla confezione. Rimuovere tutto il materiale di imballaggio e le pellicole protettive.
2. Verificare la presenza di tutti i componenti e la completezza della fornitura descritta (vedi "Contenuto della confezione").

3. Controllare che il prodotto e tutte le parti siano in buone condizioni. Se si riscontrano danni o difetti, non utilizzare il prodotto, ma procedere come descritto nel capitolo "Garanzia".
4. Durante la produzione, alcune parti vengono rivestite con un sottile strato di olio per proteggerle. Prima di utilizzare il prodotto per la prima volta, utilizzarlo senza ingredienti in modo che gli eventuali residui evaporino.
5. Prima del primo utilizzo, pulire tutte le parti del prodotto come descritto nel capitolo "Pulizia".

● **Utilizzo**

① **INFO:**

- Potrebbe sprigionarsi un leggero odore le prime volte che si riscalda il prodotto. Garantire una ventilazione adeguata.
- Smaltire gli alimenti della prima cottura.

● **Accensione/spengimento del prodotto**

① **INFO:** Durante il funzionamento, la spia verde **1** si accende e si spegne di tanto in tanto. Ciò indica che il prodotto si riscalda nuovamente fino alla temperatura di cottura.

1. Accensione del prodotto: Inserire la spina **3** in una presa idonea. La spia rossa **2** si accende.
2. Spegnimento del prodotto: Staccare la spina **3** dalla presa. La spia rossa **2** si spegne.

| Spia | Stato |
|---------------------------------|---|
| La spia rossa 2 è accesa | Prodotto acceso |
| La spia rossa 2 è spenta | Prodotto spento |
| La spia verde 1 è spenta | Il prodotto viene riscaldato/ scaldato di nuovo. |
| La spia verde 1 è accesa | È stata raggiunta la temperatura di cottura. |

● Cottura degli alimenti

❗ INFO:

- Posizionare la vaschetta raccogli grasso [4] nell'apertura sulla parte anteriore del prodotto.
 - Ungere entrambe le piastre [6] con olio da cucina adatto.
 - Lasciare il prodotto chiuso durante il riscaldamento.
 - Non riempire eccessivamente il prodotto.
1. Riscaldare il prodotto fino all'accensione della spia verde [1].
 2. Aprire il prodotto dall'impugnatura [5].
 3. Collocare gli alimenti sulla piastra [6] inferiore.
 4. Chiudere il prodotto dall'impugnatura [5]. Gli alimenti vengono ora cotti. Durante la cottura, il grasso e gli altri liquidi scorrono nella vaschetta raccogli grasso [4].
 5. Il processo di cottura dura 15 minuti circa. Controllare gli alimenti di tanto in tanto. Il tempo di cottura può essere ridotto o prolungato a seconda delle necessità.
 6. Quando il processo di cottura è completo: Rimuovere gli alimenti dal prodotto. Staccare la spina [3] dalla presa.

● Pulizia

⚠ **PERICOLO! Pericolo di folgorazione!** Prima della pulizia: Staccare sempre la spina [3] dalla presa.

⚠ **PERICOLO! Pericolo di ustioni!** Non pulire il prodotto subito dopo l'uso. Per prima cosa, far raffreddare il prodotto.

⚠ AVVERTENZA!

- Non immergere le parti elettriche del prodotto in acqua o in altri liquidi. Non tenere mai il prodotto sotto l'acqua corrente.
- Non permettere all'acqua o ad altri liquidi di penetrare all'interno del prodotto.
- Non utilizzare detergenti abrasivi, aggressivi o spazzole dure.

❗ **INFO:** Pulire il prodotto subito dopo che si è raffreddato. Una volta essiccati, i residui di cibo non sono facili da rimuovere.

| Parte | Metodo di pulizia |
|-------------------------------|--|
| Involucro | <ul style="list-style-type: none">■ Pulire l'alloggiamento con un panno umido.■ Se necessario, applicare del detergente delicato sul panno. Pulire poi l'alloggiamento con un panno umido senza detergente.■ Asciugare accuratamente l'alloggiamento.■ Non permettere all'acqua o ad altri liquidi di penetrare all'interno del prodotto. |
| Piastre [6] | <ul style="list-style-type: none">■ Pulire le piastre con un panno leggermente umido e un detergente delicato. |
| Spazi sulle piastre [6] | <ul style="list-style-type: none">■ Rimuovere grasso e liquidi: Utilizzare un foglio di carta da cucina.■ Rimuovere i residui rimasti attaccati e bruciati: Utilizzare una spatola di legno o dei piccoli spiedini di legno. |
| Vaschetta raccogli grasso [4] | <ul style="list-style-type: none">■ Sciacquare la vaschetta raccogli grasso con acqua e un detergente delicato.■ È anche possibile pulire la vaschetta raccogli grasso in lavastoviglie. |

● Conservazione

⚠ **PERICOLO! Pericolo di ustioni!** Non riporre il prodotto subito dopo l'uso. Per prima cosa, far raffreddare il prodotto.

- Pulire il prodotto prima di conservarlo.
- Conservare il prodotto nella confezione originale quando non viene utilizzato.
- Tenere il prodotto in un luogo asciutto, fuori dalla portata dei bambini.

● Smaltimento

L'imballaggio è composto da materiali ecologici che possono essere smaltiti presso i siti di raccolta locali per il riciclo.



Osservare l'identificazione dei materiali di imballaggio per lo smaltimento differenziato, i quali sono contrassegnati da abbreviazioni (a) e da numeri (b) con il seguente significato: 1-7: plastiche/20-22: carta e cartone/80-98: materiali compositi.

Prodotto:



E' possibile informarsi circa le possibilità di smaltimento del prodotto usato presso l'amministrazione comunale o cittadina.



Per questioni di tutela ambientale non gettare il prodotto usato tra i rifiuti domestici, ma provvedere invece al suo corretto smaltimento. Presso l'amministrazione competente è possibile ricevere informazioni circa i siti di raccolta e i relativi orari di apertura.

● Garanzia

Il prodotto è stato fabbricato secondo rigorose direttive di qualità e controllato attentamente prima della consegna. In caso di difetto nei materiali o nella lavorazione, l'acquirente può far valere i propri diritti legali nei confronti del venditore. I vostri diritti legali non sono in alcun modo limitati dalla nostra garanzia indicata di seguito.

La garanzia per questo prodotto è di 3 anni dalla data di acquisto. Il periodo di garanzia inizia dalla data di acquisto. Conservare lo scontrino di vendita originale in un luogo sicuro poiché questo documento è richiesto come prova d'acquisto.

Eventuali danni o difetti già presenti al momento dell'acquisto devono essere segnalati immediatamente dopo aver disimballato il prodotto.

Se il prodotto si rivela difettoso nei materiali o nella lavorazione entro 3 anni dalla data di acquisto, lo ripareremo o lo sostituiranno, a nostra discrezione, gratuitamente. Il periodo di garanzia non è esteso da una richiesta di garanzia concessa. Ciò vale anche per le parti sostituite e riparate.

La presente garanzia decade nel caso di danneggiamento del prodotto, di utilizzo o di manutenzione impropria.

La garanzia copre i difetti relativi al materiale e alla lavorazione. La presente garanzia non si estende alle parti del prodotto soggette a normale usura e quindi considerate parti soggette ad usura (ad es. batterie, batterie ricaricabili, tubi flessibili, cartucce d'inchiostro), né al danneggiamento di parti fragili, ad es. interruttori o parti in vetro.

● Gestione dei casi in garanzia

Al fine di garantire una rapida elaborazione della propria richiesta, seguire le istruzioni riportate di seguito:

Tenere a portata di mano la ricevuta di acquisto originale e il numero dell'articolo (IAN 437665_2304) come prova di acquisto.

È possibile trovare il numero dell'articolo sulla targhetta, su un'incisione sul prodotto, sulla pagina iniziale delle istruzioni per l'uso (in basso a sinistra) o come adesivo sul retro o sul fondo del prodotto.

Se si verificano errori funzionali o altri difetti, contattare prima telefonicamente o via e-mail il reparto di assistenza elencato di seguito.

Una volta che il prodotto è stato registrato come difettoso, è possibile restituirlo gratuitamente all'indirizzo dell'assistenza comunicato. Assicurarsi di includere la prova d'acquisto originale (scontrino) e una breve descrizione scritta che specifichi il difetto e l'ora in cui si è verificato.

● Assistenza

IT Assistenza Italia
Tel.: 800790789
E-Mail: owim@lidl.it

CH Assistenza Svizzera
Tel.: 0800562153
E-Mail: owim@lidl.ch



OWIM GmbH & Co. KG

Siftsbergstraße 1
74167 Neckarsulm
GERMANY

Model No.: HG10534-CH

Version: 09/2023

IAN 437665_2304

