



MULTIFUNKTIONSBRAUSE-SET MIT BRAUSESTANGE/ MULTIFUNCTION SHOWER HEAD WITH SHOWER RAIL/ COLONNE DE DOUCHE AVEC DOUCHETTE MULTIFONCTION

(DE) (AT) (BE) (CH)

MULTIFUNKTIONSBRAUSE-SET MIT BRAUSESTANGE

Montageanleitung

(GB) (IE) (NI) (CY) (MT)

MULTIFUNCTION SHOWER HEAD WITH SHOWER RAIL

Assembly instructions

(FR) (BE) (CH)

COLONNE DE DOUCHE AVEC DOUCHETTE MULTIFONCTION

Notice de montage

(NL) (BE)

MULTIFUNCTIONELE DOUCHEKOP-SET MET DOUCHESTANG

Montagehandleiding

(PL)

KOMPLET PRYSZNICOWY

Instrukcja montażu

(CZ)

MULTIFUNKČNÍ SPRCHOVÁ SADA

Návod na montáž

(SK)

MULTIFUNKČNÁ SPRCHA S TYČOU

Návod na montáž

(ES)

SET DE DUCHA MULTIFUNCIONAL CON BARRA

Instrucciones de montaje

(DK)

BRUSESÆT MED BRUSESTANG

Montagevejledning

(IT)

SET DOCCETTA MULTIFUNZIONE CON SUPPORTO

Istruzioni di montaggio

(HU)

MULTIFUNKCIÓS ZUHANYKÉSZLET ZUHANYRÚDDAL

Összeszerelési útmutató

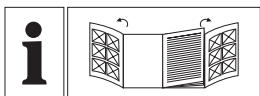

DE/AT/BE/CH	Montageanleitung	Seite	5
GB/IE/NI/CY/MT	Assembly instructions	Page	9
FR/BE/CH	Notice de montage	Page	13
NL/BE	Montagehandleiding	Pagina	18
PL	Instrukcja montażu	Strona	22
CZ	Návod na montáž	Strana	26
SK	Návod na montáž	Strana	30
ES	Instrucciones de montaje	Página	34
DK	Montagevejledning	Side	38
IT	Istruzioni di montaggio	Pagina	42
HU	Összeszerelési útmutató	Oldal	46

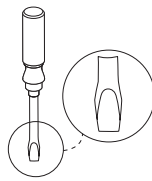
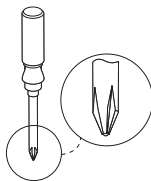
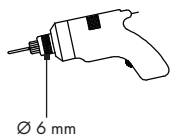
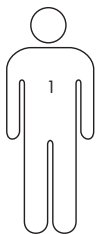

1× 1



2× 2



1× 3

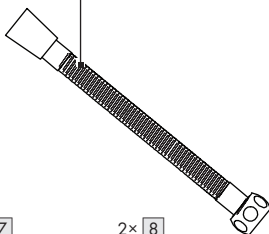

1× 4



1× 5



1× 6



1× 7



2× 8



1× 9



1× 10

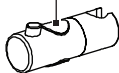

2× 11



1× 12

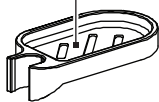

1× 13



1× 17

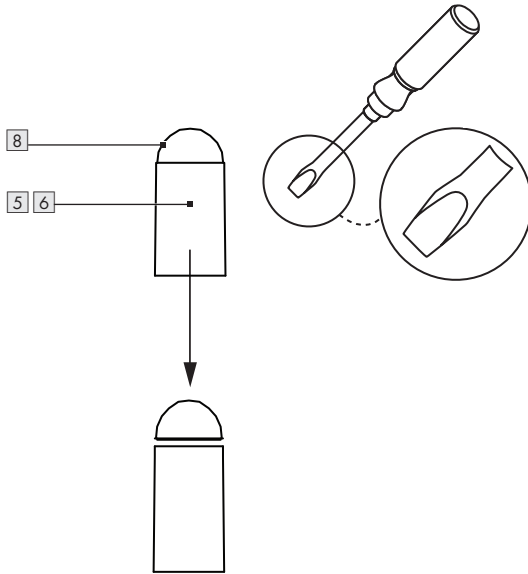
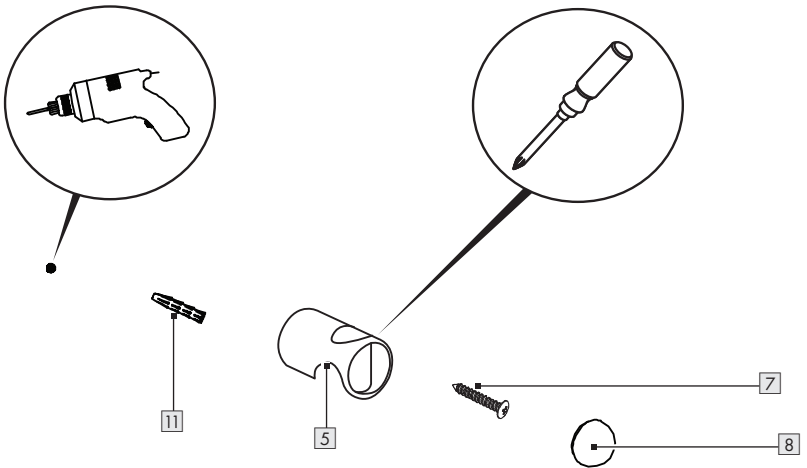

A**B**

C

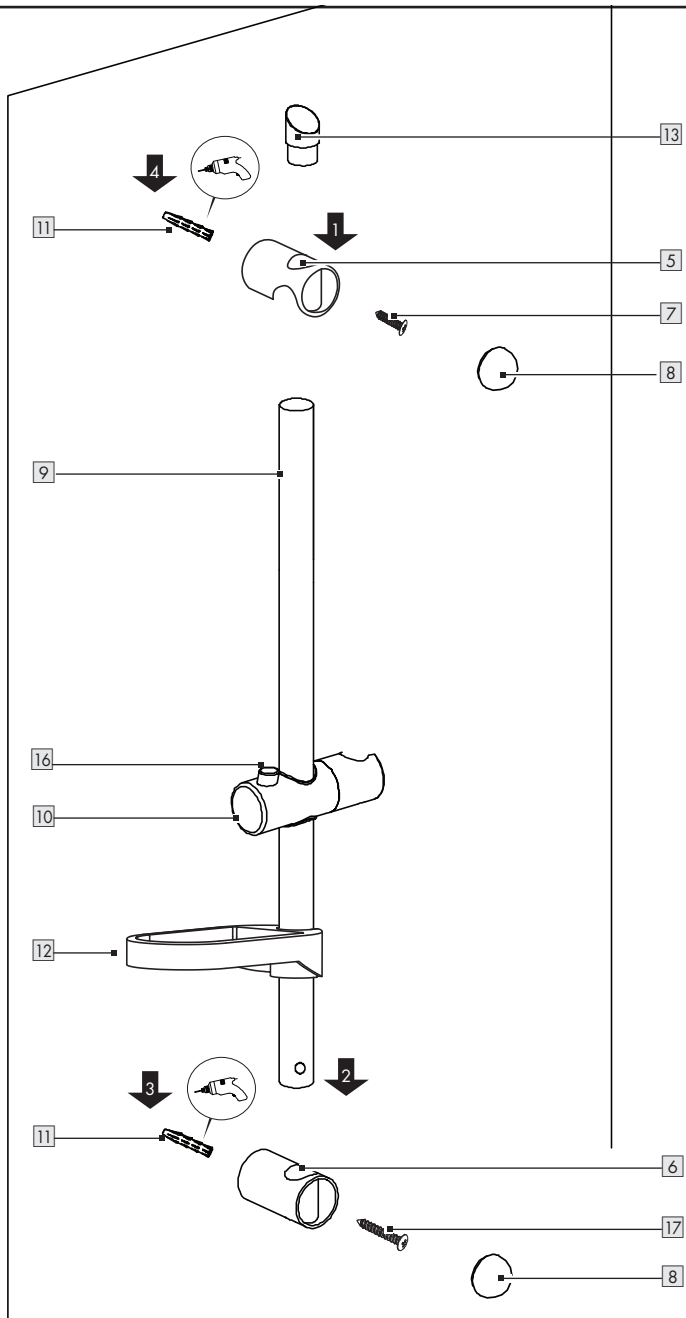

D1

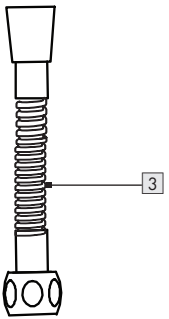
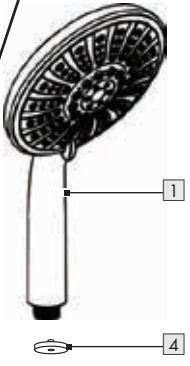
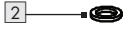
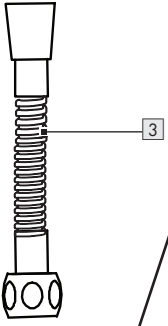
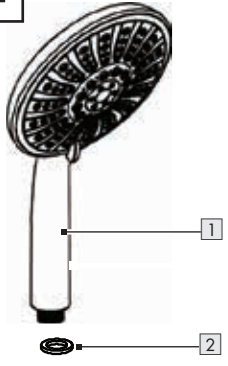

D2

E

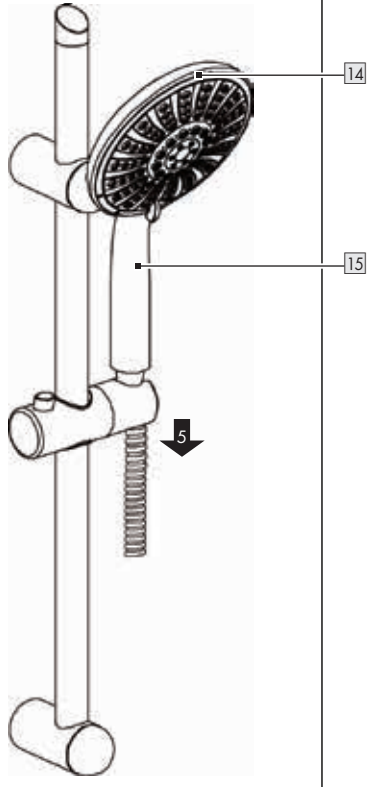

MULTIFUNKTIONSBRAUSE-SET MIT BRAUSESTANGE

● **Einleitung**

Wir beglückwünschen Sie zum Kauf Ihres neuen Produkts. Sie haben sich damit für ein hochwertiges Produkt entschieden. Die Bedienungsanleitung ist Teil dieses Produkts. Sie enthält wichtige Hinweise für Sicherheit, Gebrauch und Entsorgung. Machen Sie sich vor der Benutzung des Produkts mit allen Bedien- und Sicherheitshinweisen vertraut. Benutzen Sie das Produkt nur wie beschrieben und für die angegebenen Einsatzbereiche. Händigen Sie alle Unterlagen bei Weitergabe des Produkts an Dritte mit aus.



Sie können dieses und zahlreiche andere Handbücher unter www.lidl-service.com herunterladen und ansehen. Durch Scannen dieses QR-Codes werden Sie direkt auf die Lidl-Service-Website (www.lidl-service.com) weitergeleitet, wo Sie durch Eingabe der Artikelnummer (IAN) 508867_2507 Ihre Bedienungsanleitung öffnen können.

● **Bestimmungsgemäße Verwendung**

Dieses Produkt ist für alle druckfesten Warmwassersysteme wie Zentralheizung, Durchlauferhitzer, Druckboiler o. Ä. geeignet. Nicht geeignet ist es für Niederdruck-Warmwasserbereiter wie z. B. Holz- oder Kohlebadeöfen, Öl- oder Gasbadeöfen, offene Elektrospeicher. Im Zweifelsfall wenden Sie sich bitte an einen Installateur oder Fachberater. Das Produkt ist nur zur Eigenanwendung, nicht für

den medizinischen oder kommerziellen Gebrauch vorgesehen. Für durch unsachgemäße Verwendung entstandene Schäden übernimmt der Hersteller keine Haftung.

● **Teilebeschreibung**

- 1 Handbrause
- 2 Dichtung
- 3 Brauseschlauch
- 4 Wasserspareinsatz
- 5 Obere Wandhalterung
- 6 Untere Wandhalterung
- 7 Schraube (Ø 3,9 × 37 mm)
- 8 Abdeckkappe
- 9 Brausestange
- 10 Handbrausehalterung
- 11 Dübel (Ø 6 mm)
- 12 Seifenschale
- 13 Abdeckkappe
- 14 Brauseteller
- 15 Handbrausehebel
- 16 Einstellknopf
- 17 Schraube (Ø 3,9 × 72 mm)

● **Technische Daten**

Handbrause:	29 (L) × Ø 15 × 5,5 (H) cm, 5-fach verstellbar
Brausestange:	70 cm, Metall
Brauseschlauch:	175 cm, Metall, G ½"-Standardanschluss (21 mm)
Minimaler Betriebsdruck:	1,5 bar



Sicherheitshinweise



Vermeiden Sie Verletzungsgefahr!

⚠ VORSICHT! VERLETZUNGSGEFAHR!

Stellen Sie sicher, dass alle Teile unbeschädigt und sachgerecht montiert sind. Bei unsachgemäßer Montage besteht

Verletzungsgefahr. Beschädigte Teile können die Sicherheit und Funktion beeinflussen.

⚠ VORSICHT! VERBRÜHUNGSGEFAHR!
Achten Sie bei der Warmwassereinstellung darauf, dass die Temperatur des Wassers nicht zu heiß eingestellt ist.

⚠ VORSICHT! VERBRÜHUNGSGEFAHR!
Durch Verwenden der Wasserstoppfunktion kann sich die Temperatur des austretenden Wassers verändern. Prüfen Sie bitte die Wassertemperatur, bevor Sie sich unter den Wasserstrahl stellen.

⚠ VORSICHT! VERBRÜHUNGSGEFAHR!
Durch Verstellen der Handbrause **1** kann sich die Temperatur des austretenden Wassers verändern. Prüfen Sie bitte erst die Wassertemperatur, bevor Sie sich unter den Wasserstrahl stellen.

- Verwenden Sie die Brausestange **9** nicht, um sich daran festzuhalten oder abzustützen. Die Befestigungsmaterialien und die Brausestange selbst sind für die dabei auftretenden Lasten nicht ausgelegt.



Vermeiden Sie Sachbeschädigungen!

- Lassen Sie die Montage nur durch fachkundige Personen durchführen!
- Überprüfen Sie vor der Wandmontage, ob die gewählte Wand zum Tragen des Brausestangen-Sets geeignet ist. Erkundigen Sie sich gegebenenfalls im Fachhandel.
- **VORSICHT, WASSERSCHADEN!**
Vergewissern Sie sich vor dem Bohren, dass sich keine Rohre an der Bohrstelle befinden.
- Achten Sie darauf, dass alle Dichtungen **2** einen korrekten Sitz haben.
- Bitte beachten Sie, dass die Dichtungen **2** Verschleißteile sind, welche von Zeit zu Zeit ausgetauscht werden müssen.
- Informieren Sie sich vor der Wandmontage über das geeignete Montagematerial für Ihre Wand. Für die Wandmontage haben wir Montagematerial beigelegt, das für übliches, festes Mauerwerk geeignet ist.

● **Montage**



Hinweise:

- Setzen Sie bei Armaturen mit 26,4 mm (G 3/4"-Anschluss bitte ein Adapterstück mit 26,4 mm (G 3/4"-Innengewinde und 21 mm (G 1/2"-Außengewinde ein. Dieses Adapterstück erhalten Sie in jedem Baumarkt oder Sanitärhandel.
- Zum Lieferumfang Ihres Brausestangen-Sets gehört ein Wasserspareinsatz **4**.
- Die konische Mutter des Brauseschlauches ist frei drehbar, um Verdrehungen zu vermeiden.

● **Bedienung**

● **Handbrause einstellen**

- Stellen Sie die Höhe der Handbrausenhalterung **10** mittels des Einstellknopfs **16** ein.
- Stellen Sie den Neigungswinkel der Handbrause **1** über die Handbrausehalterung **10** individuell ein.

● **Brause-Funktionen**

- Stellen Sie durch Drehen des Handbrausehebels **15** die gewünschte Funktion der Handbrause **1** ein (siehe Abb. E).

Die Handbrause **1** verfügt über folgende Funktionen:

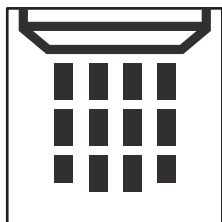

Massagestrahl

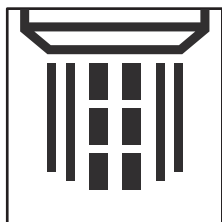

Regen+Massage-Mischstrahl

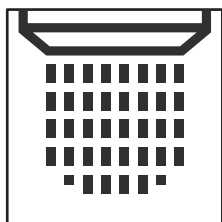

Regenstrahl

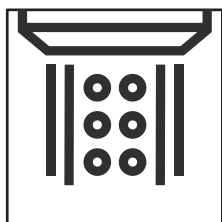

Schaum+Regen-Mischstrahl

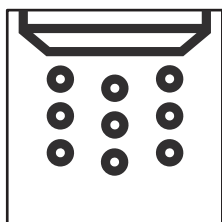

Schaumstrahl

● **Wasserspareinsatz**

- Durch die Verwendung des Wasserspareinsatzes **4** wird der

Wasserdurchfluss reduziert. Dies kann Auswirkungen auf die Funktionstüchtigkeit Ihres Durchlauferhitzers haben. Ist der Wasserdurchfluss zu gering, schaltet sich Ihr Durchlauferhitzer automatisch ab.

● **Reinigung und Pflege**

- Reinigen Sie das Produkt mit einem feuchten, weichen Tuch und ggf. mit einem milden Reinigungsmittel.
- Entfernen Sie Kalkablagerungen am Brausestangen-Set mittels eines handelsüblichen Kalkentferners. Beachten Sie dabei die Gebrauchsanleitung Ihres Reinigers.

● **Entsorgung**

Die Verpackung besteht aus umweltfreundlichen Materialien, die Sie über die örtlichen Recyclingstellen entsorgen können.

Möglichkeiten zur Entsorgung des ausgedienten Produkts erfahren Sie bei Ihrer Gemeinde- oder Stadtverwaltung.



Das Produkt, die Anleitung und die Verpackungsmaterialien sind recyclebar und unterliegen einer erweiterten Herstellerverantwortung.

Entsorgen Sie diese getrennt, den abgebildeten Info-tri (Sortierinformation) folgend, für eine bessere Abfallbehandlung.

Das Triman-Logo gilt nur für Frankreich.

● **Garantie**

Das Produkt wurde nach strengen Qualitätsrichtlinien hergestellt und vor der Auslieferung sorgfältig geprüft. Im Falle von Material- oder Herstellungsfehlern haben Sie gegenüber dem Verkäufer des Produkts gesetzliche Rechte. Ihre gesetzlichen Rechte werden in keiner Weise durch unsere unten aufgeführte Garantie eingeschränkt.

Die Garantie für dieses Produkt beträgt 3 Jahre ab Kaufdatum. Die Garantiezeit beginnt mit dem Kaufdatum. Bewahren Sie den Originalkaufbeleg an einem sicheren Ort auf, da dieses Dokument als Nachweis des Kaufs erforderlich ist.

Alle Schäden oder Mängel, die bereits zum Zeitpunkt des Kaufs vorhanden sind, müssen unverzüglich nach dem Auspacken des Produkts gemeldet werden.

Sollte das Produkt innerhalb von 3 Jahren ab Kaufdatum einen Material- oder Herstellungsfehler aufweisen, werden wir es – nach unserer Wahl – kostenlos für Sie reparieren oder ersetzen. Die Garantiezeit verlängert sich durch einen stattgegebenen Gewährleistungsanspruch nicht. Dies gilt auch für ersetzte und reparierte Teile.

Diese Garantie erlischt, wenn das Produkt beschädigt oder unsachgemäß verwendet oder gewartet wurde.

Die Garantie deckt Material- und Herstellungsfehler ab. Diese Garantie erstreckt sich weder auf Produktteile, die normalem Verschleiß unterliegen, und somit als Verschleißteile gelten (z. B. Batterien, Akkus, Schläuche, Farbpatronen), noch auf Schäden an zerbrechlichen Teilen, z. B. Schalter oder Teile aus Glas.

● Abwicklung im Garantiefall

Um eine schnelle Bearbeitung Ihres Anspruchs zu gewährleisten, beachten Sie die folgenden Hinweise:

Halten Sie den Originalkaufbeleg und die Artikelnummer (IAN 508867_2507) als Nachweis für den Kauf bereit.

Sie finden die Artikelnummer auf dem Typenschild, einer Gravur auf dem Produkt, der Startseite der Bedienungsanleitung (unten links) oder als Aufkleber auf der Rück- oder Unterseite des Produkts.

Sollten Funktionsfehler oder sonstige Mängel auftreten, wenden Sie sich zunächst telefonisch oder per E-Mail an die unten aufgeführte Serviceabteilung.

Sobald das Produkt als defekt erfasst wurde, können Sie es kostenlos an die Ihnen mitgeteilte Service-Anschrift zurücksenden. Stellen Sie sicher, dass Sie den Originalkaufbeleg (Kassenbonn) sowie eine kurze, schriftliche Beschreibung beilegen, in der die Einzelheiten des Defekts und der Zeitpunkt des Auftretens dargelegt sind.

● Service

DE Service Deutschland

Tel.: 0800 5435 111

E-Mail: owim@lidl.de

AT Service Österreich

Tel.: 0800 447744

E-Mail: owim@lidl.at

BE Service Belgien

Tel.: 0800 12089

E-Mail: owim@lidl.be

CH Service Schweiz

Tel.: 0800 56 44 33

E-Mail: owim@lidl.ch



MULTIFUNCTION SHOWER HEAD WITH SHOWER RAIL

● Introduction

We congratulate you on the purchase of your new product. You have chosen a high quality product. The instructions for use are part of the product. They contain important information concerning safety, use and disposal. Before using the product, please familiarise yourself with all of the safety information and instructions for use. Only use the product as described and for the specified applications. If you pass the product on to anyone else, please ensure that you also pass on all the documentation with it.



You can download and view this and numerous other manuals at www.lidl-service.com. By scanning this QR code, you will be taken straight to the Lidl service website (www.lidl-service.com) where you can open your instruction manual by entering the article number (IAN) 508867_2507.

● Intended use

Suitable for use with all pressure-resistant hot water systems such as central heating, continuous-flow water heater, pressure boiler etc. It is not suitable for low-pressure water heaters such as wood-fired or coal-fired hot-water heaters, oil-fired or gas-fired heaters, open electrical storage heaters. If in doubt, please consult a plumber or specialist. The product is intended for personal use only and not for medical or commercial use. The manufacturer does not accept any liability for any damage caused by improper use.

● Description of parts

- 1 Hand shower
- 2 Gaskets
- 3 Shower hose
- 4 Water-saving insert
- 5 Upper wall bracket
- 6 Lower wall bracket
- 7 Screw (Ø 3.9 × 37 mm)
- 8 Covering caps
- 9 Shower rod
- 10 Hand shower holder
- 11 Dowels (Ø 6 mm)
- 12 Soap dish
- 13 Covering cap
- 14 Spray plate
- 15 Hand shower lever
- 16 Adjustment knob
- 17 Screw (Ø 3.9 × 72 mm)

● Technical data

Hand shower:	29 (L) × Ø 15 × 5.5 (H) cm, 5 adjustable positions
Shower rod:	70 cm, metal
Shower hose:	175 cm, metal, G ½" (21 mm) standard connection
Minimum working pressure:	1.5 bar



Safety advice



Avoid the risk of injury!

⚠ CAUTION! DANGER OF INJURY!

Please ensure that no parts are damaged and that all parts are correctly assembled. Incorrect assembly or fitting may lead to injury. Damaged parts can adversely affect safety and proper function.

⚠ CAUTION! RISK OF SCALDING! When making the hot water setting please ensure that the temperature of the water is not too high.

⚠ CAUTION! RISK OF SCALDING! Using the water stop function may alter the temperature of the water. Check the water temperature before stepping into the shower.

⚠ CAUTION! RISK OF SCALDING! Adjusting the hand shower **1** may change the temperature of the water coming out. Check the water temperature before stepping into the shower.

- The shower rod **9** should not be used to attach or support anything, as the fixings and the shower rod are designed to support only their own weight.



Avoid damage to property!

- Assembly should only be carried out by an experienced person!
- Before wall mounting, check that the wall can take the weight of the shower rod set. If in doubt, ask in a specialist shop.
- **CAUTION! WATER DAMAGE!** Before drilling, ensure that there are no water pipes where you intend to drill.
- Ensure that all gaskets **2** are correctly seated.
- Please note that gaskets **2** are wear parts and therefore will require to be replaced from time to time.
- Examine the wall before installation and choose suitable installation fixings. We have supplied fixings suitable for an ordinary solid masonry wall.

● Mounting



Remarks:

- For fittings with 26.4 mm (G 3/4") connection, use an adaptor with 26.4 mm (G 3/4") inner thread and 21 mm (G 1/2") outer thread, available in DIY store or bathroom shops.
- A water-saving insert **4** is included in your shower rod set.
- The conical nut of the shower hose can rotate freely for anti-twist function.

● Operation

● How to adjust the hand shower

- Adjust the height of the hand shower holder **10** by using the adjustment knob **16**.
- Adjust the angle at which the hand shower **1** is tilted by using the hand shower holder **10**.

● Shower functions

- Turn the hand shower lever **15** to set the hand shower **1** function you wish to have (see Fig. E).

The hand shower **1** has the following functions:

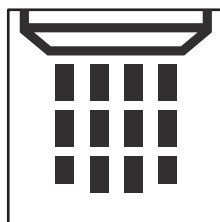

Massage



Rain & Massage

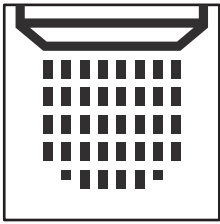

Rain

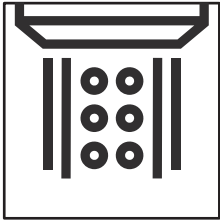

Gentle & Rain

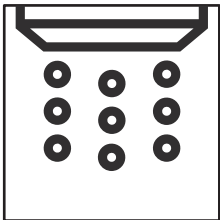

Gentle flow

● Water-saving insert

- The water-saving insert **4** reduces the flow of water. This may have an effect on how your continuous-flow water heater works. If the flow of water is too low, your continuous-flow water heater will automatically switch off.

● Cleaning and care

- Clean the product with a soft, damp cloth and use a mild cleaning agent if necessary.
- Remove the limescale on the shower rod set by using a commercially available limescale remover. Please follow the directions for using your cleaning agent.

● Disposal

The packaging is made of environmentally friendly materials, which you be disposed through your local recycling facilities.

Contact your local refuse disposal authority for more details of how to dispose of your worn-out product.



The product, manual and packaging materials are recyclable and are subject to extended producer responsibility.

Dispose them separately, following the illustrated Info-tri (sorting information), for better waste treatment.

The Triman logo is valid in France only.

● Warranty

The product has been manufactured to strict quality guidelines and meticulously examined before delivery. In the event of material or manufacturing defects you have legal rights against the retailer of this product. Your legal rights are not limited in any way by our warranty detailed below.

The warranty for this product is 3 years from the date of purchase. The warranty period begins on the date of purchase. Keep the original sales receipt in a safe location as this document is required as proof of purchase.

Any damage or defects already present at the time of purchase must be reported without delay after unpacking the product.

Should the product show any fault in materials or manufacture within 3 years from the date of purchase, we will repair or replace it – at our choice – free of charge to you. The warranty period is not extended as a result of a claim being granted. This also applies to replaced and repaired parts.

This warranty becomes void if the product has been damaged, or used or maintained improperly.

The warranty covers material or manufacturing defects. This warranty does not cover product parts subject to normal wear and tear, thus considered consumables (e.g. batteries, rechargeable batteries, tubes, cartridges), nor damage to fragile parts, e.g. switches or glass parts.

● Warranty claim procedure

To ensure quick processing of your claim, observe the following instructions:

Make sure to have the original sales receipt and the item number (IAN 508867_2507) available as proof of purchase.

You can find the item number on the rating plate, an engraving on the product, on the front page of the instruction manual (bottom left), or as a sticker on the rear or bottom of the product.

If functional or other defects occur, contact the service department listed below either by telephone or by e-mail.

Once the product has been recorded as defective you can return it free of charge to the service address that will be provided to you. Ensure to enclose the proof of purchase (sales receipt) and a short, written description outlining the details of the defect and when it occurred.

● Service

GB Service Great Britain

Tel.: 0800 404 7657

E-Mail: owim@lidl.co.uk

IE Service Ireland

Tel.: 1800 101010

E-Mail: owim@lidl.ie

NI Service Northern Ireland

E-Mail: owim@lidl.ie

CY Service Cyprus

Tel.: 8009 4241

E-Mail: owim@lidl.com.cy

MT Service Malta

Tel.: 80062230

E-Mail: owim@lidl.com.mt



COLONNE DE DOUCHE AVEC DOUCHETTE MULTIFONCTION

● **Introduction**

Nous vous félicitons pour l'achat de votre nouveau produit. Vous avez opté pour un produit de grande qualité. Le mode d'emploi fait partie intégrante de ce produit. Il contient des indications importantes pour la sécurité, l'utilisation et la mise au rebut. Veuillez lire consciencieusement toutes les indications d'utilisation et de sécurité du produit. Ce produit doit uniquement être utilisé conformément aux instructions et dans les domaines d'application spécifiés. Lors d'une cession à tiers, veuillez également remettre tous les documents.



Vous pouvez télécharger et consulter ce manuel ainsi que de nombreux autres sur le site www.lidl-service.com. En scannant ce code QR, vous serez directement redirigé vers le site du service Lidl (www.lidl-service.com), où vous pourrez ouvrir votre manuel d'instructions en saisissant le numéro d'article (IAN) 508867_2507.

● **Utilisation conforme aux prescriptions**

Ce produit convient pour tous les systèmes d'eau chaude résistant à la pression comme les chauffages central, chauffe-eau instantané, chauffe-eau à pression, etc. Il n'est pas approprié pour des chauffe-eau à basse pression comme par ex. des chauffe-bains à charbon ou à bois, des chauffe-bains à l'huile ou au gaz et tout appareil électrique à accumulation. En cas de doute, veuillez consulter un plombier ou un technicien.

Le produit est uniquement destiné à un usage domestique, il n'est pas prévu pour une utilisation médicale ou commerciale. Le fabricant décline toute responsabilité pour des dommages causés par une utilisation inappropriée.

● **Description des pièces**

- 1 Douchette
- 2 Joint
- 3 Tuyau flexible
- 4 Économiseur d'eau
- 5 Fixation murale supérieure
- 6 Fixation murale inférieure
- 7 Vis (Ø 3,9 × 37 mm)
- 8 Cache de protection
- 9 Barre de douche
- 10 Fixation pour douchette
- 11 Cheville (Ø 6 mm)
- 12 Porte-savon
- 13 Cache de protection
- 14 Tête de la douchette
- 15 Réglage du jet de la douchette
- 16 Bouton de réglage
- 17 Vis (Ø 3,9 × 72 mm)

● **Données techniques**

Douchette :	29 (L) × Ø 15 × 5,5 (H) cm, réglable sur 5 positions
Barre de douche :	70 cm, en métal
Tuyau flexible :	175 cm, en métal, raccord standard G ½" (21 mm)
Pression de fonctionnement minimale :	1,5 bar



Consignes de sécurité



Évitez tout risque de blessures !

⚠ PRUDENCE ! RISQUE DE BLESSURES !

Vérifiez que toutes les pièces sont en parfait état et correctement montées. Un montage inapproprié représente un risque de blessures.

Les pièces endommagées peuvent affecter la sécurité et le fonctionnement.

⚠ PRUDENCE ! RISQUE DE BRÛLURES PAR ÉBOUILLANTAGE ! Veuillez lors du réglage de l'eau chaude à ce que la température de celle-ci ne soit pas trop chaude.

⚠ PRUDENCE ! RISQUE DE BRÛLURES PAR ÉBOUILLANTAGE ! L'utilisation de la fonction d'arrêt de l'eau peut modifier la température de l'eau qui s'écoule. Veuillez vérifier la température de l'eau avant de vous placer sous le jet.

⚠ PRUDENCE ! RISQUE DE BRÛLURES PAR ÉBOUILLANTAGE ! Le réglage de la douchette [1] permet de modifier la température de l'eau qui s'écoule. Veuillez d'abord vérifier la température de l'eau avant de vous placer sous le jet.

■ N'utilisez jamais la barre de douche [9] pour vous y tenir ou vous y appuyer. Les matériaux de fixation et la barre de douche en elle-même ne sont pas conçus pour supporter des charges.



Éviter tout dommage matériel !

- Confiez le montage seulement à des personnes qualifiées !
- Avant de fixer le produit au mur, vérifiez que le mur convient pour y fixer la barre de douche. Si nécessaire, renseignez-vous auprès dans un magasin spécialisé.
- **PRUDENCE, DÉGÂTS DES EAUX !** Avant de percer, assurez-vous qu'aucune canalisation ou conduite ne se trouve sous la surface.
- Veillez à ce que tous les joints [2] soient correctement positionnés.
- Veillez noter que les joints [2] sont des pièces soumises à l'usure qui doivent être remplacées de temps en temps.
- Renseignez-vous avant le montage mural pour savoir si le matériel de montage convient à votre mur. Nous avons joint le matériel de montage pour un montage mural sur une maçonnerie traditionnelle.

● Montage



Remarques :

- Pour les robinets avec un raccord de 26,4 mm (G $\frac{3}{4}$ "), veuillez utiliser un adaptateur avec un filetage interne de 26,4 mm (G $\frac{3}{4}$ ") et un filetage externe de 21 mm (G $\frac{1}{2}$ "). Vous pouvez obtenir cet adaptateur dans un magasin de bricolage ou une quincaillerie.
- Votre barre de douche est livrée avec un économiseur d'eau [4].
- L'écrou conique du tuyau flexible peut tourner librement afin d'éviter toute torsion.

● Fonctionnement

● Régler la douchette

- Réglez la hauteur de la fixation de la douchette [10] à l'aide du bouton de réglage [16].
- Réglez individuellement l'angle d'inclinaison de la douchette [1] à l'aide de la fixation de la douchette [10].

● Fonctionnalités de la douchette

- Réglez la fonction souhaitée de la douchette [1] en tournant le réglage du jet de la douchette [15] (voir ill. E).

La douchette 1 dispose des fonctions suivantes :

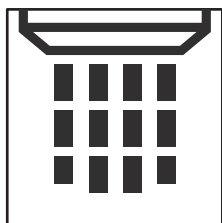

Jet de massage

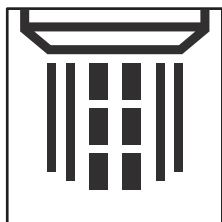

Jet de pluie+multijet de massage

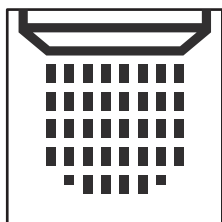

Jet de pluie

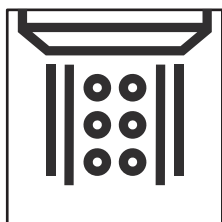

Jet moussant+ multijet de pluie

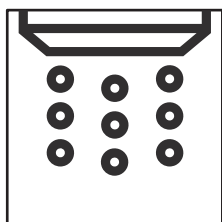

Jet moussant

● Économiseur d'eau

- L'utilisation de l'économiseur d'eau 4 permet de réduire le débit d'eau. Cela peut avoir des conséquences sur le fonctionnement de votre chauffe-eau instantané. Si le débit d'eau est trop faible, votre chauffe-eau instantané s'arrête automatiquement.

● Nettoyage et entretien

- Nettoyez le produit avec un chiffon humide et doux et éventuellement avec un peu de produit de nettoyage doux.
- Éliminez les dépôts de calcaire sur la barre de douche en utilisant un anticalcaire standard disponible dans le commerce. Veuillez vous reporter aux instructions d'utilisation de votre produit de nettoyage.

● Mise au rebut

L'emballage se compose de matières recyclables pouvant être mises au rebut dans les déchetteries locales.

Votre mairie ou votre municipalité vous renseigneront sur les possibilités de mise au rebut des produits usagés.



Le produit et les matériaux d'emballage sont recyclables et relèvent de la responsabilité élargie du producteur.

Éliminez-les séparément, en suivant l'Info-tri illustrée, dans l'intérêt d'un meilleur traitement des déchets.

Le logo Triman n'est valable qu'en France.

● Garantie

Article L217-16 du Code de la consommation

Lorsque l'acheteur demande au vendeur, pendant le cours de la garantie commerciale qui lui a été consentie lors de l'acquisition ou de la réparation d'un bien meuble, une remise en état couverte par la garantie, toute période d'immobilisation d'au moins sept jours vient s'ajouter à la durée

de la garantie qui restait à courir. Cette période court à compter de la demande d'intervention de l'acheteur ou de la mise à disposition pour réparation du bien en cause, si cette mise à disposition est postérieure à la demande d'intervention.

Indépendamment de la garantie commerciale souscrite, le vendeur reste tenu des défauts de conformité du bien et des vices rédhibitoires dans les conditions prévues aux articles L217-4 à L217-13 du Code de la consommation et aux articles 1641 à 1648 et 2232 du Code Civil.

Article L217-4 du Code de la consommation

Le vendeur livre un bien conforme au contrat et répond des défauts de conformité existant lors de la délivrance.

Il répond également des défauts de conformité résultant de l'emballage, des instructions de montage ou de l'installation lorsque celle-ci a été mise à sa charge par le contrat ou a été réalisée sous sa responsabilité.

Article L217-5 du Code de la consommation

Le bien est conforme au contrat :

- 1° S'il est propre à l'usage habituellement attendu d'un bien semblable et, le cas échéant :
 - s'il correspond à la description donnée par le vendeur et posséder les qualités que celui-ci a présentées à l'acheteur sous forme d'échantillon ou de modèle ;
 - s'il présente les qualités qu'un acheteur peut légitimement attendre eu égard aux déclarations publiques faites par le vendeur, par le producteur ou par son représentant, notamment dans la publicité ou l'étiquetage ;
- 2° Ou s'il présente les caractéristiques définies d'un commun accord par les parties ou être propre à tout usage spécial recherché par l'acheteur, porté à la connaissance du vendeur et que ce dernier a accepté.

Article L217-12 du Code de la consommation

L'action résultant du défaut de conformité se prescrit par deux ans à compter de la délivrance du bien.

Article 1641 du Code civil

Le vendeur est tenu de la garantie à raison des défauts cachés de la chose vendue qui la rendent impropre à l'usage auquel on la destine, ou qui diminuent tellement cet usage que l'acheteur ne l'aurait pas acquise, ou n'en aurait donné qu'un moindre prix, s'il les avait connus.

Article 1648 1er alinéa du Code civil

L'action résultant des vices rédhibitoires doit être intentée par l'acquéreur dans un délai de deux ans à compter de la découverte du vice.

Les pièces détachées indispensables à l'utilisation du produit sont disponibles pendant la durée de la garantie du produit.

Le produit a été fabriqué selon des critères de qualité stricts, et contrôlé consciencieusement avant sa livraison. En cas de défaut de matériau ou de fabrication, vous avez des droits légaux vis-à-vis du vendeur du produit. Vos droits légaux ne sont en aucun cas limités par notre garantie mentionnée ci-dessous.

La garantie de ce produit est de 3 ans à partir de la date d'achat. La période de garantie commence à la date d'achat. Conservez l'original de la preuve d'achat dans un endroit sûr car ce document est nécessaire pour prouver l'achat.

Tout dommage ou défaut déjà présent au moment de l'achat doit être signalé immédiatement après le déballage du produit.

Si le produit présente un défaut de matériau ou de fabrication dans les 3 ans qui suivent la date d'achat, nous le réparerons ou le remplacerons – à notre choix – gratuitement pour vous. La période de garantie n'est pas prolongée par une demande de garantie acceptée. Cette mesure s'applique également pour les pièces remplacées et réparées.

Cette garantie est annulée si le produit a été endommagé ou utilisé ou entretenu de manière incorrecte.

La garantie couvre les défauts de matériels et de fabrication. Cette garantie ne couvre pas les pièces du produit soumises à une usure normale, et qui sont donc considérées comme des pièces d'usure (par exemple les piles, les piles rechargeables, tuyaux, les cartouches d'encre), ni les dommages aux pièces fragiles, par exemple les interrupteurs ou les pièces en verre.

● Faire valoir sa garantie

Pour garantir la rapidité d'exécution de la procédure de garantie, veuillez respecter les indications suivantes :

Veuillez conserver le ticket de caisse et la référence du produit (IAN 508867_2507) à titre de preuve d'achat pour toute demande.

Le numéro de référence de l'article est indiqué sur la plaque d'identification, gravé sur la page de titre de votre manuel (en bas à gauche) ou sur un autocollant apposé sur la face arrière ou inférieure du produit.

En cas de dysfonctionnement du produit, ou de tout autre défaut, contactez en premier lieu le service après-vente par téléphone ou par e-mail aux coordonnées indiquées ci-dessous.

Vous pouvez alors envoyer franco de port tout produit considéré comme défectueux au service clientèle indiqué, accompagné de la preuve d'achat (ticket de caisse) et d'une description écrite du défaut avec mention de sa date d'apparition.

● Service après-vente

(FR) Service après-vente France

Tél.: 0800 919 270

E-Mail: owim@lidl.fr

(BE) Service après-vente Belgique

Tél.: 0800 12089

E-Mail: owim@lidl.be

(CH) Service après-vente Suisse

Tél.: 0800 56 44 33

E-Mail: owim@lidl.ch



MULTIFUNCTIONELE DOUCHEKOP-SET MET DOUCHESTANG

● Inleiding

Hartelijk gefeliciteerd met de aankoop van uw nieuwe product. U heeft voor een hoogwaardig product gekozen. De gebruiksaanwijzing is een deel van het product. Deze bevat belangrijke aanwijzingen voor veiligheid, gebruik en verwijdering. Maakt U zich voor de ingebruikname van het product met alle bedienings- en veiligheidsvoorschriften vertrouwd. Gebruik het product alleen zoals beschreven en voor de aangegeven toepassingsgebieden. Overhandig alle documenten bij doorgifte van het product aan derden.



Je kunt deze en vele andere handleidingen downloaden en bekijken op www.lidl-service.com. Door deze QR-code te scannen, kom je meteen op de Lidl service website (www.lidl-service.com) waar je jouw gebruiksaanwijzing kunt openen door het artikelnummer (IAN) 508867_2507 in te voeren.

● Beoogd gebruik

Dit product is geschikt voor alle drukvaste warmwatersystemen zoals centrale verwarming, geisers, drukboilers, etc. Het product is niet geschikt voor met lage druk werkende warmwaterbereiders zoals hout-, kolen-, olie- of gasbadboilers of open elektrische opslagverwarming. Neem in geval van twijfel contact op met een installateur of een deskundige. Het product is alleen bedoeld voor eigen gebruik, niet voor medische of commerciële doeleinden. De fabrikant is niet aansprakelijk voor

schade die terug te voeren is op ondeskundig gebruik.

● Onderdelenbeschrijving

- 1 Handdouche
- 2 Pakking
- 3 Doucheslang
- 4 Waterbesparingsinzetstuk
- 5 Bovenste wandhouder
- 6 Onderste wandhouder
- 7 Schroef (Ø 3,9 × 37 mm)
- 8 Afdekkap
- 9 Douchestang
- 10 Handdouchehouder
- 11 Pluggen (Ø 6 mm)
- 12 Zeepbakje
- 13 Afdekkap
- 14 Douchebord
- 15 Handdouchehendel
- 16 Instelknop
- 17 Schroef (Ø 3,9 × 72 mm)

● Technische gegevens

Handdouche:	29 (L) × Ø 15 × 5,5 (H) cm, in 5 standen verstelbaar
Douchestang:	70 cm, metaal
Doucheslang:	175 cm, metaal, G ½"-standaard aansluiting (21 mm)
Minimale werkdruk:	1,5 bar



Veiligheidsaanwijzingen



Gevaar op letsel vermijden!



VOORZICHTIG! GEVAAR VOOR

LETSEL! Zorg ervoor dat alle onderdelen intact zijn en deskundig zijn geïnstalleerd. Bij ondeskundige montage bestaat er gevaar voor verwondingen. Beschadigde delen kunnen de veiligheid en de werking beïnvloeden.

⚠ VOORZICHTIG! GEVAAR VOOR BRANDWONDEN!

Let er bij de warmwaterinstelling op dat u de watertemperatuur niet te hoog instelt.

⚠ VOORZICHTIG! GEVAAR VOOR BRANDWONDEN!

Door het gebruik van de waterstopfunctie kan de temperatuur van het naar buiten stromende water veranderen. Controleer de watertemperatuur voordat u onder de douchestraal gaat staan.

⚠ VOORZICHTIG! GEVAAR VOOR BRANDWONDEN!

Door het verstellen van de handdouches **1** kan de temperatuur van het naar buiten stromende water veranderen. Controleer eerst de watertemperatuur voordat u onder de douchestraal gaat staan.

- Gebruik de douchestang **9** niet om u daaraan vast te houden of erop te steunen. De bevestigingsmaterialen en de douchestang zelf zijn niet ontworpen voor de belastingen die daarbij optreden.



Vermijd materiële schade!

- Laat de montage uitsluitend door vaklieden uitvoeren!
- Controleer voor wandmontage of de gekozen wand geschikt is voor het dragen van de douchestangen-set. Win eventueel informatie in bij de vakhandel.
- **VOORZICHTIG, WATERSCHADE!**
Vergewis uzelf er voor het boren van dat zich in de muur geen buizen bevinden.
- Let op dat alle pakkingen **2** goed zitten.
- Houd er rekening mee dat de pakkingen **2** aan slijtage onderhevig zijn en regelmatig moeten worden vervangen.
- Informeer u voor montage aan de muur over daarvoor geschikt montage materiaal. Voor bevestiging aan een muur hebben wij bevestigingsmateriaal meegeleverd dat geschikt is voor normaal, stevig metselwerk.

● **Installatie**



Tips:

- Bevestig op armaturen met een 26,4 mm (G^{3/4}") aansluiting een adapterstuk met een 26,4 mm (G^{3/4}") binnenschroefdraad en een 21 mm (G^{1/2}") buitenschroefdraad. Dit adapterstuk is verkrijgbaar in elke bouwmarkt of sanitairwinkel.
- Bij de levering van uw douchestangen-set hoort een waterbesparingsinzetstuk **4**.
- De conische moer van de doucheslang is vrij draaibaar om verdraaiing te voorkomen.

● **Bediening**

● **Handdouches instellen**

- Stel de hoogte van de handdouchehouder **10** in met de instelknop **16**.
- Stel de hellingshoek van de handdouches **1** individueel in met behulp van de handdouchehouder **10**.

● **Douchefuncties**

- Draai aan de handdouchehendel **15** om de gewenste functie van de handdouches **1** in te stellen (zie afb. E).

De handdouches **1 beschikt over de volgende functies:**

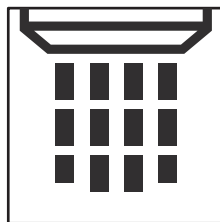

Massagestraal

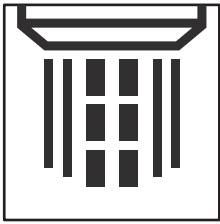

Regen+massage-
mengstraal



Regenstraal

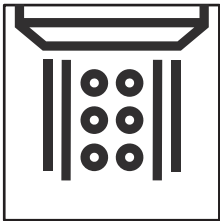

Schuim+
regen-mengstraal

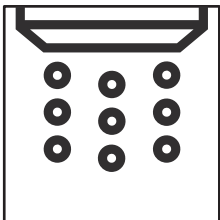

Schuimstraal

● **Waterbesparingsinzetstuk**

- Door het gebruik van het waterbesparingsinzetstuk **4** wordt de waterstroming verminderd. Dit kan effect hebben op de werking van uw geiser. Als er te weinig water door de geiser stroomt, schakelt deze zichzelf automatisch uit.

● **Schoonmaken en onderhoud**

- Maak het product schoon met een vochtig, zacht doekje en een mild schoonmaakmiddel.
- Verwijder kalkafzettingen op de douchestangen-set met behulp

van een commercieel verkrijgbaar ontkalkingsmiddel. Houd daarbij de hand aan de gebruiksaanwijzing van uw schoonmaakmiddel.

● **Afvoer**

De verpakking bestaat uit milieuvriendelijke grondstoffen die u via de plaatselijke recyclingcontainers kunt afvoeren.

Informatie over de mogelijkheden om het uitgediende product na gebruik te verwijderen, verstrekt uw gemeentelijke overheid.



Het product, en de verpakkingsmaterialen kunnen worden gerecycled en zijn onderhevig aan een uitgebreide verantwoordelijkheid van de fabrikant. Gooi ze apart weg, overeenkomstig de aangegeven Info-tri (informatie over afvalscheiding), voor een beter afvalbeheer.

Het Triman-logo geldt alleen voor Frankrijk.

● **Garantie**

Het product werd volgens strenge kwaliteitsrichtlijnen gemaakt en voor de uitlevering zorgvuldig gecontroleerd. In geval van materiaal- of fabricagefouten hebt u tegenover de verkoper van het product wettelijke rechten. Uw wettelijke rechten worden op geen enkele manier door onze hieronder vermelde garantie beperkt.

De garantie voor dit product bedraagt 3 jaar vanaf aankoopdatum. De garantietermijn gaat in op de datum van aankoop. Bewaar het originele bewijs van aankoop op een veilige plek aangezien dit document nodig is als bewijs.

Alle beschadigingen of gebreken die reeds op het moment van aankoop aanwezig zijn, moeten meteen na het uitpakken van het product worden gemeld.

Mocht het product binnen 3 jaar na aankoopdatum een materiaal- of fabricagefout vertonen, zullen wij het – naar onze keuze – gratis

voor u repareren of vervangen. De garantieperiode wordt door een plaatsgevonden garantieverlening niet verlengd. Dit geldt ook voor vervangen en gerepareerde onderdelen.

Deze garantie vervalt als het product werd beschadigd of onjuist is gebruikt of onderhouden.

De garantie dekt materiaal- en fabricagefouten af. Deze garantie dekt geen productonderdelen die aan normale slijtage onderhevig zijn en daarom als verbruiksartikelen worden beschouwd (bv. batterijen, oplaadbare batterijen, slangen, inktpatronen), noch dekt zij schade aan breekbare onderdelen, bv. schakelaars of onderdelen die van glas zijn gemaakt.

● Afwikkeling in geval van garantie

Om een snelle afhandeling van uw reclamatie te waarborgen dient u de volgende instructies in acht te nemen:

Houd bij alle vragen alstublieft de kassabon en het artikelnummer (IAN 508867_2507) als bewijs van aankoop bij de hand.

Het artikelnummer vindt u op de typeplaat, ingegraveerd, op het titelblad van uw handleiding (linksonder) of als sticker op de achter- of onderzijde.

Wanneer er storingen in de werking of andere gebreken optreden, dient u eerst telefonisch of per e-mail contact met de onderstaande service-afdeling op te nemen.

Een als defect geregistreerd product kunt u dan samen met uw aankoopbewijs (kassabon) en vermelding van de concrete schade alsmede het tijdstip van optreden voor u franco aan het u meegedeelde servicepunt verzenden.

● Service

(NL) Service Nederland
Tel.: 0800 0249630
E-Mail: owim@lidl.nl

(BE) Service België
Tel.: 0800 12089
E-Mail: owim@lidl.be



KOMPLET PRYSZNICOWY

● **Wstęp**

Gratulujemy Państwu zakupu nowego produktu. Tym samym zdecydowali się Państwo na zakup produktu wysokiej jakości. Instrukcja obsługi jest częścią tego produktu. Zawiera ona ważne wskazówki dotyczące bezpieczeństwa, użytkowania i utylizacji. Przed pierwszym użyciem produktu należy zapoznać się ze wszystkimi wskazówkami dotyczącymi obsługi i bezpieczeństwa. Używać produktu wyłącznie zgodnie z jego poniżej opisanym przeznaczeniem. W przypadku przekazania produktu innej osobie należy dołączyć do niego całą jego dokumentację.



Tą i wiele innych instrukcji można pobrać i wyświetlić na stronie www.lidl-service.com. Zeskanowanie tego kodu QR spowoduje przejście bezpośrednio do strony internetowej serwisu Lidl (www.lidl-service.com), gdzie można otworzyć instrukcję obsługi, wprowadzając numer artykułu (IAN) 508867_2507.

● **Użytkowanie zgodne z przeznaczeniem**

Produkt przeznaczony do wszystkich odpornych na ciśnienie instalacji ciepłej wody, takich jak centralne ogrzewanie, przepływowo podgrzewacze wody, kotły ciśnieniowe itp. Nie nadaje się natomiast do montażu w instalacjach z niskociśnieniowymi podgrzewaczami wody np. piecami kąpielowymi opalonymi drewnem, węglem, olejem opałowym lub gazem oraz bojlerami elektrycznymi. W razie wątpliwości proszę zwrócić się do instalatora lub o poradę fachowca. Produkt przeznaczony jest

do użytku domowego, nie do użytku medycznego lub handlowego. Za szkody powstałe na wskutek niewłaściwego zastosowania, producent nie przejmuje odpowiedzialności.

● **Opis części**

- 1 Prysznic ręczny
- 2 Uszczelka
- 3 Wąż prysznicowy
- 4 Wkładka oszczędzająca wodę
- 5 Górny uchwyt ścienny
- 6 Dolny uchwyt ścienny
- 7 Wkręt (Ø 3,9 × 37 mm)
- 8 Zaślepka
- 9 Drążek prysznicowy
- 10 Uchwyt prysznica ręcznego
- 11 Dybel (Ø 6 mm)
- 12 Mydelniczka
- 13 Zaślepka
- 14 Płyta prysznicowa
- 15 Dźwignia prysznica ręcznego
- 16 Pokrętko regulacyjne
- 17 Wkręt (Ø 3,9 × 72 mm)

● **Dane techniczne**

Prysznic ręczny:	29 (dł.) × Ø 15 × 5,5 (wys.) cm, regulacja w pięciu kierunkach
Drążek prysznicowy:	70 cm, metalowy
Wąż prysznicowy:	175 cm, metalowy, złącze typowe G 1/2" (21 mm)
Minimalne ciśnienie robocze:	1,5 bar



Instrukcje bezpieczeństwa



Unikać ryzyka obrażeń!

⚠ OSTROŻNIE! RYZYKO OBRAZEŃ!

Upewnić się, czy wszystkie części są nieuszkodzone i prawidłowo zamontowane. W przypadku nieprawidłowego montażu

występuje niebezpieczeństwo odniesienia obrażeń. Uszkodzone części mogą wpłynąć negatywnie na bezpieczeństwo i funkcjonowanie produktu.

⚠ OSTROŻNIE! ZAGROŻENIE POPARZENIEM! Podczas regulacji ciepłej wody należy zwracać uwagę, aby temperatura wody nie była zbyt wysoka.

⚠ OSTROŻNIE! ZAGROŻENIE POPARZENIEM! Użycie funkcji zatrzymania wody może spowodować zmianę temperatury wypływającej wody. Przed wejściem pod strumień wody należy sprawdzić temperaturę wody.

⚠ OSTROŻNIE! ZAGROŻENIE POPARZENIEM! Podczas regulacji prysznica ręcznego **1** temperatura wypływającej wody może się zmieniać. Przed wejściem pod strumień wody należy sprawdzić temperaturę.

- Nie używać drążka prysznicowego **9** do przytrzymywania się lub podpierania. Materiały mocujące oraz sam drążek prysznicowy nie są przystosowane do przenoszenia obciążeń.



Unikać szkód materialnych!

- Dokonanie montażu należy zlecić jedynie osobie z odpowiednimi kwalifikacjami!
- Przed montażem na ścianie należy sprawdzić, czy wybrana ściana nadaje się do montażu zestawu drążków prysznicowych. W razie wątpliwości zapytać sprzedawcę.
- **UWAGA, USZKODZENIA WODNE!** Przed wierceniem upewnić się, że w miejscu wiercenia nie ma rur.
- Upewnić się, że wszystkie uszczelki **2** są prawidłowo osadzone.
- Należy pamiętać, że uszczelki **2** są częściami zużywalnymi, które należy od czasu do czasu wymieniać.
- Przed montażem na ścianie należy sprawdzić rodzaj ściany i dobrać odpowiednie elementy montażowe. Do montażu na ścianie

dołączyliśmy materiał montażowy odpowiedni do zwykłego, solidnego muru.

● Montaż



Rady:

- W przypadku armatury ze złączem 26,4 mm ($G^{3/4}$ ") należy użyć przejściówki z gwintem wewnętrznym 26,4 mm ($G^{3/4}$ ") i gwintem zewnętrznym 21 mm ($G^{1/2}$ "). Taka przejściówka jest dostępna w każdym sklepie z narzędziami lub sprzętem sanitarnym.
- Zestaw drążka prysznicowego jest wyposażony we wkładkę oszczędzającą wodę **4**.
- Stożkową nakrętkę węża prysznicowego można swobodnie obracać, aby uniknąć skręcenia.

● Obsługa

● Regulacja prysznica ręcznego

- Za pomocą pokrętki regulacyjnego **16** ustawić wysokość uchwytu prysznica ręcznego **10**.
- Indywidualnie dostosować kąt nachylenia prysznica ręcznego **1** za pomocą uchwytu prysznica ręcznego **10**.

● Funkcje prysznica

- Ustawić żądaną funkcję prysznica ręcznego **1**, kręcąc dźwignią prysznica ręcznego **15** (patrz rys. E).

Prysznic ręczny 1 posiada następujące funkcje:

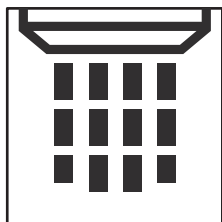

Masaż

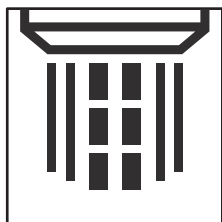

Deszczownica+
masaż

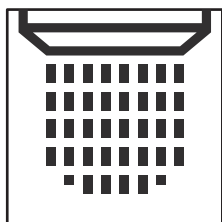

Deszczownica

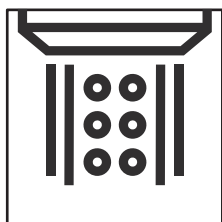

Delikatny deszcz+
deszczownica

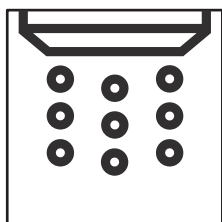

Delikatny deszcz

● **Wkładka oszczędzająca wodę**

- Zastosowanie wkładki oszczędzającej wodę 4 powoduje zmniejszenie przepływu

wody. Może to wpływać na działanie używanego podgrzewacza wody. Jeśli przepływ wody będzie zbyt mały, przepływowy podgrzewacz wody wyłączy się automatycznie.

● **Czyszczenie i konserwacja**

- Czyścić produkt wilgotną, miękką ściereczką i, jeśli to konieczne, łagodnym detergentem.
- Osad wapienny usuwać z drążka prysznicowego za pomocą środków do usuwania kamienia. Przestrzegać instrukcji użytkowania środka czyszczącego.

● **Utylizacja**

Opakowanie wykonane jest z materiałów przyjaznych dla środowiska, które można przekazać do utylizacji w lokalnym punkcie przetwarzania surowców wtórnych.

Informacji na temat możliwości utylizacji wyeksploatowanego produktu udziela urząd gminy lub miasta.



Produkt, materiały opakowaniowe, nadają się do recyklingu i podlegają rozszerzonej odpowiedzialności producenta.

Wyrzucić je osobno, zgodnie z ilustracją przedstawiającą informacje o sortowaniu, aby zapewnić lepszą utylizację odpadów.

Logo Triman jest ważne tylko dla Francji.

● **Gwarancja**

Produkt został wyprodukowany zgodnie z surowymi wytycznymi dotyczącymi jakości i dokładnie przetestowane przed dostawą. W przypadku wad materiałowych lub produkcyjnych przysługują Państwu prawa ustawowe wobec sprzedawcy produktu. Państwa prawa ustawowe nie są w żaden sposób ograniczone przez naszą gwarancję przedstawioną poniżej.

Gwarancja na ten produkt wynosi 3 lata od daty zakupu. Okres gwarancji rozpoczyna się od

daty zakupu. Proszę przechowywać oryginalny rachunek w bezpiecznym miejscu, ponieważ ten dokument jest wymagany jako dowód zakupu.

Wszelkie uszkodzenia lub wady obecne już w momencie zakupu należy zgłosić niezwłocznie po rozpakowaniu produktu.

Jeżeli w ciągu 3 lat od daty zakupu produkt wykaże wady materiałowe lub produkcyjne, to – według naszego uznania – bezpłatnie go naprawimy lub wymienimy. Okres gwarancji nie ulega przedłużeniu o przyznane roszczenie gwarancyjne. Dotyczy to również wymienionych i naprawionych części.

Niniejsza gwarancja traci ważność, jeśli produkt został uszkodzony, był niewłaściwie użytkowany lub konserwowany.

Gwarancja obejmuje wady materiałowe i produkcyjne. Niniejsza gwarancja nie obejmuje części produktu, które podlegają normalnemu zużyciu i dlatego są uważane za części zużywalne (np. baterie, akumulatory, węże, wkłady atramentowe), ani nie obejmuje uszkodzeń części delikatnych, np. przełączników lub części wykonanych ze szkła.

Zgodnie z Kodeksem Cywilnym art. 581 §1 wraz z wymianą urządzenia lub ważnej części czas gwarancji rozpoczyna się na nowo.

● Sposób postępowania w przypadku naprawy gwarancyjnej

Aby zapewnić szybkie rozpatrzenie Państwa wniosku, prosimy stosować się do następujących wskazówek:

Przed skontaktowaniem się z działem serwisowym należy przygotować paragon i numer artykułu (IAN 508867_2507) jako dowód zakupu.

Numery artykułów można znaleźć na tabliczce znamionowej, na grawerunku, na stronie tytułowej jego instrukcji (na dole po lewej stronie) lub jako naklejkę na stronie odwrotnej lub spodniej.

W razie wystąpienia błędów w działaniu lub innych wad, należy skontaktować się najpierw

z wymienionym poniżej działem serwisowym telefonicznie lub pocztą elektroniczną.

Produkt uznany za uszkodzony można następnie z dołączeniem dowodu zakupu (paragonu) i podaniem, na czym polega wada i kiedy wystąpiła, przesłać bezpłatnie na podany Państwu adres serwisu.

● Serwis

PL Serwis Polska
Tel.: 223974996
E-Mail: owim@idl.pl



MULTIFUNKČNÍ SPRCHOVÁ SADA

● Úvod

Blahopřejeme Vám ke koupi nového výrobku. Rozhodli jste se pro kvalitní produkt. Návod k obsluze je součástí tohoto výrobku. Obsahuje důležité pokyny pro bezpečnost, použití a likvidaci. Před použitím výrobku se seznámte se všemi pokyny k obsluze a bezpečnostními pokyny. Používejte výrobek jen popsáním způsobem a na uvedených místech. Při předání výrobku třetí osobě předejte i všechny podklady.



Tento a další návody si můžete stáhnout a prohlédnout na stránkách www.lidl-service.com. Po naskenování tohoto QR kódu budete přeměrováni přímo na stránky Lidl service (www.lidl-service.com) na kterých si můžete po zadání čísla výrobku (IAN) 508867_2507 otevřít příslušný návod k obsluze.

● Použití ke stanovenému účelu

Tento výrobek je vhodný pro všechny tlakové teplovodní systémy, jako je ústřední topení, průtokový ohřivač vody, tlakový kotol apod. Nevhodný je pro nízkotlaké ohřivače teplé vody jako např. koupelnová kamna na dříví nebo uhlí, naftová nebo plynová koupelnová kamna, otevřená elektrická zásobníky. V případě pochyb se obraťte laskavě na instalátéra nebo odborného poradce. Výrobek je určen jen k osobnímu použití, není určen pro použití v lékařské oblasti nebo pro komerční účely. Za škody vzniklé z použití k nestanovenému účelu nepřevezme výrobce ručení.

● Popis dílů

- 1 Ruční sprcha
- 2 Těsnění
- 3 Sprchová hadice
- 4 Vodu šetřící vložka
- 5 Horní nástěnný držák
- 6 Dolní nástěnný držák
- 7 Šroub (Ø 3,9 × 37 mm)
- 8 Krycí čepička
- 9 Sprchová tyč
- 10 Držák ruční sprchy
- 11 Hmoždinka (Ø 6 mm)
- 12 Držák na mýdlo
- 13 Krycí čepička
- 14 Sprchový talíř
- 15 Páka ruční sprchy
- 16 Nastavovací knoflík
- 17 Šroub (Ø 3,9 × 72 mm)

● Technické údaje

Ruční sprcha:	29 (D) × Ø 15 × 5,5 (V) cm, 5násobně přestavitelné
Sprchová tyč:	70 cm, kov
Sprchová hadice:	175 cm, kov, standardní přípojka G 1/2" (21 mm)
Minimální provozní tlak:	1,5 bar



Bezpečnostní pokyny



Zabraňte nebezpečí zranění!

⚠ OPATRNĚ! NEBEZPEČÍ PORANĚNÍ!

Zajistěte, aby byly všechny části nepoškozené a odborně namontované. Při neodborné montáži existuje nebezpečí zranění. Poškozené části mohou ovlivnit bezpečnost a funkci.

⚠ **OPATRNĚ! NEBEZPEČÍ OPAŘENÍ!** Při nastavení teplé vody dbejte na to, aby nebyla teplota vody příliš horká.

⚠ **OPATRNĚ! NEBEZPEČÍ OPAŘENÍ!** Použití funkce zastavení vody může změnit teplotu

vystupující vody. Dříve, než se postavíte pod proud vody, zkontrolujte teplotu vody.

⚠ OPATRNĚ! NEBEZPEČÍ OPĚŘENÍ!

Nastavením ruční sprchy [1] lze změnit teplotu vystupující vody. Dříve, než se postavíte pod proud vody, zkontrolujte nejprve teplotu vody.

- Nepoužívejte sprchovou tyč [9], abyste se za ni drželi nebo se o ni opírali. Montážní materiály a samotná sprchová tyč nejsou navrženy pro zátěže, které přitom nastávají.



Zabraňte poškození majetku!

- Montáž nechejte vykonat jen prostřednictvím odborníků!
- Před montáží na stěnu zkontrolujte, zda je zvolená zeď vhodná pro upevnění sady sprchových tyčí. Případně se informujte v odborném obchodě.
- **POZOR, POŠKOZENÍ VODOU!** Před vrtáním se ujistěte se, že se v místě vrtání nenacházejí žádné trubky.
- Ujistěte se, že všechna těsnění [2] správně sedí.
- Mějte na paměti, že těsnění [2] jsou rychle opotřebitelné díly, které se musí čas od času vyměnit.
- Před montáží na zeď se informujte o vhodném montážním materiálu pro svou zeď. Pro montáž na zeď jsme přiložili montážní materiál, který je vhodný pro obvyklé pevné zdivo.

● Montáž



Upozornění:

- Pro armatury s připojením 26,4 mm ($G^3/4''$) vložte adaptér s vnitřním závitem 26,4 mm ($G^3/4''$) a vnějším závitem 21 mm ($G^1/2''$). Tento adaptér je k dispozici v každé prodejně stavebního materiálu nebo v obchodě se sanitárním zbožím.
- Součástí dodávky sady sprchových tyčí je vodu šetřící vložka [4].
- Kuželovou maticí sprchové hadice lze volně otáčet, aby se zabránilo překroucení.

● Obsluha

● Nastavení ruční sprchy

- Nastavte výšku držáku ruční sprchy [10] s pomocí nastavovacího knoflíku [16].
- Úhel sklonu ruční sprchy [1] nastavte individuálně pomocí ručního držáku sprchy [10].

● Funkce sprchy

- Otáčením páky ruční sprchy [15] nastavte požadovanou funkci ruční sprchy [1] (viz obr. E).

Ruční sprcha [1] má následující funkce:

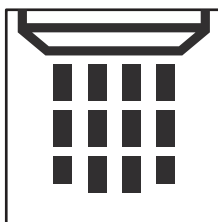

Masážní proud

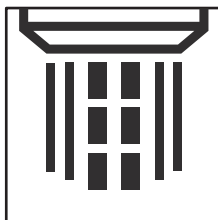

Dešťový+smíšený masážní proud

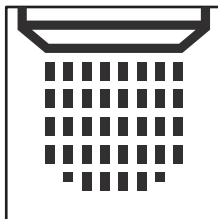

Dešťový proud

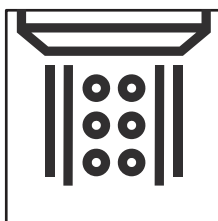

Pěnový proud+ dešťový proud

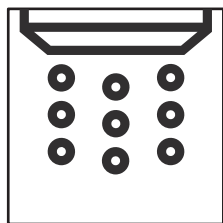

Pěnový proud

● Vodu šetřící vložka

- Použitím vodu šetřící vložky **4** se snižuje průtok vody. To může mít vliv na funkčnost Vašeho průtočného ohřívače. Je-li průtok vody příliš nízký, Váš průtokový ohřívač se automaticky vypne.

● Čištění a péče

- Čistěte výrobek vlhkým hadříkem a popřípadě mírným čistícím prostředkem.
- Odstraňte usazeniny vodního kamene ze sady sprchových tyčí pomocí běžně dostupného odstraňovače vodního kamene. Dodržujte přitom návod k použití svého čističe.

● Zlikvidování

Obal se skládá z ekologických materiálů, které můžete zlikvidovat prostřednictvím místních sběrů recyklovatelných materiálů.

O možnostech likvidace vysloužilých zařízení se informujte u správy vaší obce nebo města.



Výrobek a obalové materiály jsou recyklovatelné a podléhají rozšířené odpovědnosti výrobce. Likvidujte je odděleně podle ilustrovaných Info-tri (informace o třídění), abyste mohli lépe nakládat s odpady.

Logo Triman platí jen pro Francii.

● Záruka

Výrobek byl vyroben podle přísných směrnic kvality a před dodáním pečlivě otestován. V případě materiálních nebo výrobních vad máte zákonná

práva vůči prodejci výrobku. Vaše zákonná práva nejsou níže uvedenou zárukou nijak omezená.

Záruka na tento výrobek je 3 roky od data zakoupení. Záruční doba začíná dnem zakoupení. Originál dokladu o zakoupení si uschovejte na bezpečném místě, protože tento doklad je vyžadován jako doklad o koupi.

Jakékoli poškození nebo závady, které se vyskytly již v okamžiku nákupu, musí být nahlášeny ihned po vybalení výrobku.

Pokud se u výrobku během 3 let od data zakoupení projeví vada materiálu nebo výrobní vada, pak vám ho podle naší volby bezplatně opravíme nebo vyměníme. Záruční doba se po uznané reklamaci neprodlužuje. To platí také pro vyměněné a opravené díly.

Tato záruka je neplatná, pokud byl výrobek poškozený nebo nesprávně používán anebo udržovaný.

Záruka se kryje na materiálové a výrobní vady. Tato záruka se nevztahuje na díly výrobku, které jsou vystaveny běžnému opotřebení, a proto je lze považovat za spotřební díly (např. baterie, akumulátory, hadice, inkoustové patrony) nebo na poškození křehkých součástí, jako jsou např. spínače nebo díly, které jsou vyrobeny ze skla.

● Postup v případě uplatňování záruky

Pro zajištění rychlého zpracování Vašeho případu se řiďte následujícími pokyny:

Pro všechny požadavky si připravte pokladní stvrzenku a číslo artiklu (IAN 508867_2507) jako doklad o zakoupení.

Číslo artiklu najdete na typovém štítku, gravuře, titulní stránce návodu (vlevo dole) nebo na nálepce na zadní nebo spodní straně.

V případě poruch funkce nebo jiných závad nejdříve kontaktujte, telefonicky nebo e-mailem, v následujícím textu uvedené servisní oddělení.

Výrobek registrovaný jako vadný potom můžete s příloženým dokladem o zakoupení (pokladní

stvrzenkou) a údaji k závadě a kdy k ní došlo,
bezplatně zaslat na adresu servisu, která Vám byla
sdělena.

● **Servis**

(CZ) Servis Česká republika

Tel.: 800 143 873

E-Mail: owim@idl.cz

**OWIM GmbH
& Co. KG**

DIN 4109-1

P-IX 38624/1 S



Products

MULTIFUNKČNÁ SPRCHA S TYČOU

● Úvod

Blahoželáme Vám ku kúpe Vášho nového výrobku. Rozhodli ste sa pre veľmi kvalitný výrobok. Návod na obsluhu je súčasťou tohto výrobku. Obsahuje dôležité upozornenia týkajúce sa bezpečnosti, používania a likvidácie. Skôr ako začnete výrobok používať, oboznámte sa so všetkými pokynmi k obsluhu a bezpečnosti. Výrobok používajte iba v súlade s popisom a v uvedených oblastiach používania. V prípade postúpenia výrobku ďalším osobám odovzdajte aj všetky dokumenty patriace k výrobku.



Tento a mnohé ďalšie návody si môžete stiahnuť a prezrieť na stránke www.lidl-service.com. Po naskenovaní tohto QR kódu sa dostanete priamo na stránku www.lidl-service.com, kde si po zadaní čísla IAN 508867_2507 môžete otvoriť svoj návod na obsluhu.

● Použitie v súlade s určením

Tento produkt je vhodný na všetky tlakové systémy s teplou vodou, ako je ústredné kúrenie, prietokové ohrievače vody, tlakové kotly a pod. Nie je vhodný pre nízko tlakové ohrievače vody, ako napr. kúpeľňové kachle na drevo alebo uhlie, olejové alebo plynové kúpeľňové kachle, otvorené elektrické zásobníky. V prípade pochybností sa obráťte na inštalatéra alebo odborného poradcu. Produkt je určený len na súkromné používanie, nie na medicínske alebo komerčné účely. Výrobca nepreberá ručenie za škody vzniknuté v dôsledku nepriemeraného používania.

● Popis súčiastok

- 1 Ručná sprcha
- 2 Tesnenie
- 3 Sprchová hadica
- 4 Vložka na úsporu vody
- 5 Horný nástenný držiak
- 6 Spodný nástenný držiak
- 7 Skrutka ($\varnothing 3,9 \times 37$ mm)
- 8 Krytka
- 9 Sprchová tyč
- 10 Držiak ručnej sprchy
- 11 Hmoždinka ($\varnothing 6$ mm)
- 12 Miska na mydlo
- 13 Krytka
- 14 Sprchová hlavica
- 15 Páčka na ručnej sprche
- 16 Nastavovací gombík
- 17 Skrutka ($\varnothing 3,9 \times 72$ mm)

● Technické údaje

Ručná sprcha:	29 (D) \times \varnothing 15 \times 5,5 (V) cm, 5 možných polôh
Sprchová tyč:	70 cm, kov
Sprchová hadica:	175 cm, kov, štandardná prípojka G $\frac{1}{2}$ " (21 mm)
Minimálny prevádzkový tlak:	1,5 bar



Bezpečnostné upozornenia



Vyhňte sa nebezpečenstvu poranenia!



POZOR! NEBEZPEČENSTVO PORANENIA!

Uistite sa, že všetky diely sú nepoškodené a správne namontované. V prípade neodbornej montáže hrozí nebezpečenstvo poranenia. Poškodené diely môžu ovplyvniť bezpečnosť a funkčnosť.



POZOR! NEBEZPEČENSTVO OBARENIA!

Pri nastavovaní teplej vody dbajte na to, aby teplota vody nebola nastavená príliš vysoko.

POZOR! NEBEZPEČENSTVO

OBARENIA! Používaním funkcie zastavenia vody sa môže zmeniť teplota vytekajúcej vody. Pred tým, ako sa postavíte pod prúd vody, skontrolujte jej teplotu.



POZOR! NEBEZPEČENSTVO

OBARENIA! Prestavením ručnej sprchy  sa môže zmeniť teplota vytekajúcej vody. Pred tým, ako sa postavíte pod prúd vody, skontrolujte jej teplotu.

- Sprchovú tyč  nepoužívajte na pridržiavanie ani podopieranie. Upevňovacie materiály a sprchová tyč nie sú určené na takúto záťaž.



Zabráňte majetkovej škode!

- Montáž prenechajte odborne spôsobilej osobe!
- Pred montážou na stenu skontrolujte, či daná stena unesie túto multifunkčnú sprchu s tyčou. V prípade potreby sa informujte u odborníka.
- **POZOR, POŠKODENIE VODOU!** Pred vŕtaním sa uistite, či sa na mieste vŕtania nenachádzajú žiadne rúry.
- Dbajte na to, aby všetky tesnenia  správne sedeli.
- Nezabúdajte na to, že tesnenia  sú diely podliehajúce opotrebovaniu, ktoré je potrebné z času na čas vymeniť.
- Pred montážou na stenu sa informujte o vhodnom montážnom materiáli pre vašu stenu. Pre montáž na stenu sme priložili montážny materiál, ktorý je vhodný na bežné pevné murované steny.

● **Montáž**







Upozornenia:



- Pri armatúrach s prípojkou s priemerom 26,4 mm (G 3/4") nasadte redukciu s vnútorným závitom s priemerom 26,4 mm (G 3/4") a vonkajším závitom s priemerom 21 mm (G 1/2"). Takúto redukciu zoženiete v každých stavebninách alebo v obchode so sanitárnym zariadením.
- K multifunkčnej sprche s tyčou patrí aj vložka na úsporu vody .
- Kuželovitá matica sprchovej hadice sa dá voľne otáčať, aby sa predišlo skrúteniu.

● **Obsluha**

● **Nastavenie ručnej sprchy**

- Nastavte výšku držiaka na ručnú sprchu  pomocou nastavovacieho gombíka .
- Uhol náklonu ručnej sprchy  nastavte individuálne pomocou držiaka na ručnú sprchu .

● **Funkcie sprchy**

- Otáčaním páčky na ručnej sprche  si nastavte požadovanú funkciu ručnej sprchy  (pozri obr. E).

Ručná sprcha **1** má takéto funkcie:

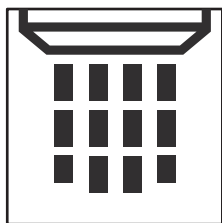

Masáž

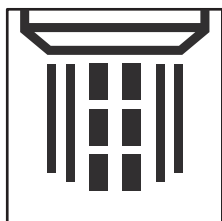

Zmiešaný prúd
dážd'+masáž

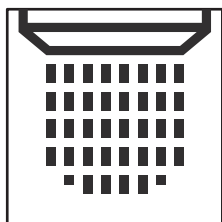

Dážď

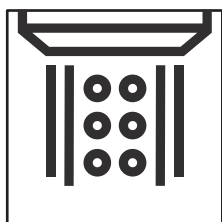

Zmiešaný prúd
poprašok+dážď

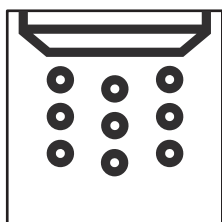

Poprašok

● **Vložka na úsporu vody**

- Použitie vložky na úsporu vody **4** znižuje prietok vody. Môže to mať vplyv na funkciu vášho prietokového ohrievača. Keď je prietok

vody príliš nízky, prietokový ohrievač sa automaticky vypne.

● **Čistenie a starostlivosť**

- Produkt čistíte navlhčenou mäkkou handrou a prípadne jemným čistiacim prostriedkom.
- Usadeniny vápnika na multifunkčnej sprche s tyčou odstráňte pomocou bežne predajného odstraňovača vodného kameňa. Postupujte podľa návodu na použitie čistiaceho prostriedku.

● **Likvidácia**

Obal pozostáva z ekologických materiálov, ktoré môžete odovzdať na miestnych recyklačných zberných miestach.

O možnostiach likvidácie opotrebovaného výrobku sa môžete informovať na Vašej obecnej alebo mestskej správe.



Výrobok a obalové materiály sú recyklovateľné a podliehajú rozšírenej zodpovednosti výrobcu. Pre lepšie spracovanie odpadu ich zlikvidujte oddelene podľa obrázkov Info-tri (informácie o triedení).

Triman-Logo platí iba pre Francúzsko.

● **Záruka**

Výrobok bol starostlivo vyrobený v súlade s prísnyimi smernicami kvality a pred dodaním dôkladne otestovaný. V prípade materiálových alebo výrobných chýb máte zákonné práva voči predajcovi výrobku. Vaše zákonné práva nie sú žiadnym spôsobom obmedzené našou zárukou uvedenou nižšie.

Záruka na tento výrobok je 3 roky od dátumu nákupu. Záručná doba začína plynúť dátumom kúpy. Originál dokladu o kúpe si uschovajte na bezpečnom mieste, pretože tento doklad je potrebný ako dôkaz o kúpe.

Akékoľvek poškodenie alebo nedostatky prítomné už v čase nákupu je potrebné nahlásiť ihneď po vybalení výrobku.

Ak sa v priebehu 3 rokov od dátumu zakúpenia preukáže, že výrobok vykazuje chyby materiálu alebo spracovania, podľa vlastného uváženia Vám ho bezplatne opravíme alebo vymeníme. Záručná doba sa na základe poskytnutej záručnej reklamácie nepredlžuje. To platí aj pre vymenené alebo opravené diely.

Táto záruka je neplatná, ak bol výrobok poškodený alebo nesprávne používaný alebo udržiavaný.

Záruka sa vzťahuje na chyby materiálu a výrobné chyby. Táto záruka sa nevzťahuje na časti výrobku, ktoré podliehajú bežnému opotrebovaniu, a preto sa považujú za opotrebovateľné diely (napr. batérie, nabíjateľné batérie, hadice, atramentové kazety), ani na poškodenie krehkých častí, napr. spínačov alebo častí zo skla.

● Postup v prípade poškodenia v záruke

Pre zaručenie rýchleho spracovania Vašej požiadavky dodržte prosím nasledujúce pokyny:

Pre všetky otázky majte pripravený pokladničný doklad a číslo výrobku (IAN 508867_2507) ako dôkaz o kúpe.

Číslo výrobku nájdete na typovom štítku, gravúre, na prednej strane Vášho návodu (dole vľavo) alebo ako nálepku na zadnej alebo spodnej strane.

Ak sa vyskytnú funkčné poruchy alebo iné nedostatky, najskôr telefonicky alebo e-mailom kontaktujte následne uvedené servisné oddelenie.

Produkt označený ako defektný potom môžete s priloženým dokladom o kúpe (pokladničný lístok) a uvedením, v čom spočíva nedostatok a kedy sa vyskytol, bezplatne odoslať na Vám oznámenú adresu servisného pracoviska.

● Servis

(SK)

Servis Slovensko

Tel.: 0850 232001

E-pošta: owim@lidl.sk



SET DE DUCHA MULTIFUNCIONAL CON BARRA

● **Introducción**

Enhorabuena por la adquisición de su nuevo producto. Ha optado por un producto de alta calidad. El manual de instrucciones forma parte de este producto. Contiene importantes indicaciones sobre seguridad, uso y eliminación. Antes de usar el producto, familiarícese con todas las indicaciones de manejo y de seguridad. Utilice el producto únicamente como se describe a continuación y para las aplicaciones indicadas. Adjunte igualmente toda la documentación en caso de entregar el producto a terceros.



Puede descargar y ver este y muchos otros manuales en www.lidl-service.com. Escaneando este código QR accederá directamente a la página web de servicio de Lidl (www.lidl-service.com), donde puede abrir su manual de instrucciones introduciendo el número de artículo (IAN) 508867_2507.

● **Uso previsto**

Este producto es adecuado para todos los sistemas de agua caliente resistentes a la presión, como los sistemas de calefacción central, los calentadores de agua instantáneos, las calderas a presión o sistemas similares. No es apropiado para calentadores de agua de baja presión como, p. ej., hornos de baño de madera o carbón, hornos de baño de gas o aceite, depósitos abiertos de agua calentados eléctricamente. Si tiene cualquier duda, acuda a un técnico instalador o a un asesor especializado. El producto está destinado

únicamente al uso personal, no al uso médico o comercial. El fabricante no acepta responsabilidad ante pérdidas o daños ocurridos por un uso indebido del producto.

● **Descripción de las piezas**

- 1 Ducha de mano
- 2 Junta
- 3 Manguera de ducha
- 4 Dispositivo de ahorro de agua
- 5 Soporte de pared superior
- 6 Soporte de pared inferior
- 7 Tornillo (Ø 3,9 × 37 mm)
- 8 Tapa
- 9 Barra de ducha
- 10 Soporte de ducha de mano
- 11 Tacos (Ø 6 mm)
- 12 Jabonera
- 13 Tapa
- 14 Plato de ducha
- 15 Palanca de ducha de mano
- 16 Perilla de ajuste
- 17 Tornillo (Ø 3,9 × 72 mm)

● **Datos técnicos**

Ducha de mano:	29 (L) × Ø 15 × 5,5 (H) cm, 5 posiciones de ajuste
Barra de ducha:	70 cm, metal
Manguera de ducha:	175 cm, metal, conexión estándar G ½" (21 mm)
Presión de servicio mínima:	1,5 bar



Indicaciones de seguridad



¡Evite el peligro de lesiones!

⚠ ¡CUIDADO! ¡PELIGRO DE LESIONES!

Asegúrese de que ninguna pieza esté dañada y de que todas estén montadas adecuadamente. Existe peligro de lesiones

por montaje incorrecto. Las piezas dañadas pueden afectar negativamente a la seguridad y al correcto funcionamiento.

⚠ ¡CUIDADO! ¡PELIGRO DE ESCALDADURA! Al usar agua caliente, asegúrese de que la temperatura del agua no sea demasiado alta.

⚠ ¡CUIDADO! ¡PELIGRO DE ESCALDADURA! La temperatura del agua que sale puede regularse con la función de parada de agua. Compruebe la temperatura del agua antes de ponerse bajo el chorro de agua.

⚠ ¡CUIDADO! ¡PELIGRO DE ESCALDADURA! La temperatura del agua que sale puede regularse con la ducha de mano **1**. Compruebe primero la temperatura del agua antes de ponerse bajo el chorro de agua.

- No utilice la barra de ducha **9** para sujetarse o apoyarse. Los materiales de fijación y la barra de ducha no están diseñados para las cargas que se generen.



¡Evite daños materiales!

- ¡Encargue el montaje únicamente a personas calificadas!
- Compruebe antes del montaje en pared si la pared seleccionada es apropiada para fijar el set de la barra de ducha. En su caso, consulte con un distribuidor especializado.
- **¡CUIDADO, DAÑOS POR AGUA!** Antes de perforar, cerciórese de que no haya ninguna tubería en la zona de perforación.
- Asegúrese de que todas las juntas **2** estén bien ajustadas.
- Tenga en cuenta que las juntas **2** son piezas sujetas a desgaste y, por lo tanto, deberán cambiarse cada cierto tiempo.
- Antes del montaje en la pared, infórmese sobre qué material de montaje es apropiado para su pared. Para el montaje en pared o techo hemos adjuntado material de montaje apropiado para un muro firme y común.

● Montaje



Nota:

- Para grifería con conexión de 26,4 mm (G 3/4"), introduzca un adaptador con rosca interior de 26,4 mm (G 3/4") y rosca exterior de 21 mm (G 1/2"). Puedes conseguir este adaptador en cualquier ferretería o tienda de sanitarios.
- El volumen de suministro de su set de barra de ducha incluye un dispositivo de ahorro de agua **4**.
- La tuerca cónica de la manguera de ducha se puede girar libremente para evitar torsiones.

● Funcionamiento

● Ajustar la ducha de mano

- Ajuste la altura del soporte de ducha de mano **10** mediante la perilla de ajuste **16**.
- Ajuste individualmente el ángulo de inclinación de la ducha de mano **1** mediante el soporte de la ducha de mano **10**.

● Funciones de la ducha

- Ajuste la función deseada de la ducha de mano **1** girando la palanca de ducha de mano **15** (véase fig. E).

La ducha de mano **1** dispone de las funciones siguientes:

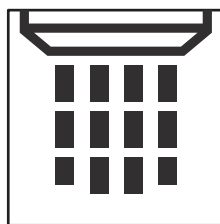

Chorro de masaje

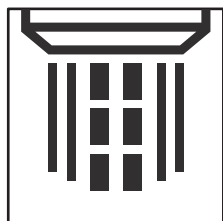

Chorro mixto de lluvia+masaje



Chorro de lluvia

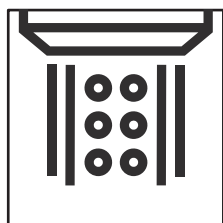

Chorro mixto de lluvia+espuma

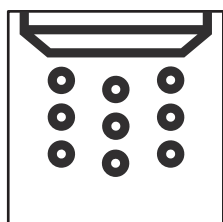

Chorro de espuma

● **Dispositivo de ahorro de agua**

- El caudal de agua se reduce con el dispositivo de ahorro de agua **4**. Esto puede afectar a la funcionalidad de su calentador de agua instantáneo. Si el caudal de agua es demasiado bajo, su calentador de agua instantáneo se desconecta automáticamente.

● **Limpieza y cuidado**

- Limpie el producto utilizando un paño húmedo y suave, y, si fuera necesario, utilizando un detergente suave.

- Elimine las deposiciones de cal en el set de barra de ducha con ayuda de un producto anticál de uso corriente. Observe las instrucciones de uso de su producto de limpieza.

● **Eliminación**

El embalaje está compuesto por materiales no contaminantes que pueden ser desechados en el centro de reciclaje local.

Para obtener información sobre las posibilidades de desecho del producto al final de su vida útil, acuda a la administración de su comunidad o ciudad.



El producto, y el material de embalaje son reciclables y están sujetos a la responsabilidad extendida del fabricante.

Deséchelos por separado siguiendo la información ilustrada de recogida selectiva para un mejor tratamiento de los residuos.

El logotipo Triman se aplica solo para Francia.

● **Garantía**

El producto ha sido fabricado según normas de calidad exigentes y ha sido probado minuciosamente antes de la entrega. En caso de fallos de material o de fabricación, dispone de derechos legales frente al vendedor del producto. Nuestra garantía mencionada a continuación no restringe sus derechos legales de ningún modo.

La garantía para este producto es de 3 años a partir de la fecha de compra. La garantía empieza el día de la fecha de compra. Conserve el justificante de compra original en un lugar seguro, ya que este documento es necesario para demostrar la compra.

Todos los daños o defectos ya presente en el momento de la compra deben informarse inmediatamente tras desembalar el producto.

Si el producto presenta defectos de material o fabricación en los 3 años a partir de la fecha de compra, lo repararemos o sustituiremos, según nuestra elección, gratuitamente para usted. El período de garantía no se extiende por una reclamación de garantía aprobada. Esto también es aplicable a las piezas sustituidas y reparadas.

La garantía pierde su validez si el producto se daña o se utiliza o mantiene de forma inadecuada.

La garantía cubre defectos de material y fabricación. Esta garantía no cubre las piezas del producto sujetas a un uso y desgaste normal y, por lo tanto, consideradas piezas de desgaste (por ej. pilas, baterías, mangueras, cartuchos de tinta) ni los daños a las piezas frágiles, por ej. interruptores o piezas de cristal.

● Tramitación de la garantía

Para garantizar una rápida tramitación de su consulta, tenga en cuenta las siguientes indicaciones:

Para realizar cualquier consulta, tenga a mano el recibo y el número de artículo (IAN 508867_2507) como justificante de compra.

Encontrará el número de artículo en una inscripción de la placa indentificativa, en la portada de las instrucciones (abajo a la izquierda) o en una pegatina en la parte posterior o inferior.

Si el producto fallase o presentase algún defecto, póngase primero en contacto con el departamento de asistencia indicado, ya sea por teléfono o correo electrónico.

Puede enviarnos el producto defectuoso libre de franqueo adjuntando el recibo de compra (ticket de compra) e indicando dónde está y cuándo ha ocurrido el fallo a la dirección de asistencia que le indicamos.

● Asistencia

ES Asistencia en España

Tel.: 900984989

E-Mail: owim@lidl.es



BRUSESÆT MED BRUSESTANG

● Indledning

Hjerteligt tillykke med købet af deres nye produkt. Du har besluttet dig for et produkt af høj kvalitet. Brugervejledningen er en del af dette produkt. Den indeholder vigtige informationer om sikkerhed, brug og bortskaffelse. Gør dig inden ibrugtagning af produktet fortrolig med alle betjenings- og sikkerhedsanvisninger. Benyt kun produktet som beskrevet og til de oplyste formål. Videregiv alle papirer, hvis du giver produktet videre til tredjemand.



Du kan downloade og se denne og mange andre brugsanvisninger på www.lidl-service.com. Når du scanner QR-koden, kommer du direkte ind på Lidl-service-hjemmesiden (www.lidl-service.com), hvor du kan åbne din brugsanvisning ved at indtaste varenummeret (IAN) 508867_2507.

● Forskriftsmæssig anvendelse

Dette produkt er egnet til alle tryksikre varmtvandssystemer som centralvarme, gennemstrømningsvandvarmere, varmtvandsbeholdere med tryk og lign. Det er ikke egnet til lavtryks varmtvandssystemer som fx træ- eller kulfyrede kar, olie-/gasfyrede kar eller åbne elektrobeholdere. I tvivlstilfælde kontaktes en vvs-installatør eller fagmand. Produktet er kun beregnet til privat brug, ikke til medicinsk og professionelt brug. Fabrikanten påtager sig intet ansvar for skader der skyldes forkert anvendelse.

● Beskrivelse af delene

1 Håndbruser

- 2 Pakning
- 3 Bruseslange
- 4 Vandspareindsats
- 5 Øverste vægbeslag
- 6 Nederste vægbeslag
- 7 Skruer (Ø 3,9 × 37 mm)
- 8 Hætte
- 9 Brusestang
- 10 Håndbruserholder
- 11 Rawlplug (Ø 6 mm)
- 12 Sæbeskål
- 13 Hætte
- 14 Bruseskål
- 15 Håndbruserhåndtag
- 16 Indstillingsknap
- 17 Skruer (Ø 3,9 × 72 mm)

● Tekniske data

Håndbruser:	29 (L) × Ø 15 × 5,5 (H) cm, justerbar i 5 trin
Brusestang:	70 cm, metal
Bruseslange:	175 cm, metal, G 1/2"-standardtilslutning (21 mm)
Mindste driftstryk:	1,5 bar



Sikkerhedsanvisninger



Undgå risiko for kvæstelser!

⚠ FORSIGTIG! FARE FOR KVÆSTELSER!

Kontrollér, at alle dele er ubeskadigede og fagmæssigt korrekt monteret. Ved forkert montering er der fare for kvæstelser. Beskadigede dele kan påvirke sikkerhed og funktion.

⚠ FORSIGTIG! SKOLDNINGSFARE! Ved

indstilling af varmt vand skal det sikres, at vandtemperaturen ikke stilles for højt.

⚠ FORSIGTIG! SKOLDNINGSFARE! Ved

anvendelse af vandstopfunktionen kan det

udstrømmende vands temperatur ændre sig. Kontrollér vandtemperaturen inden du stiller dig under vandstrålen.

⚠️ FORSIGTIG! SKOLDNINGSFARE!

Ved justering af håndbruseren **1** kan det udstrømmende vands temperatur ændre sig. Kontrollér vandtemperaturen inden du stiller dig under vandstrålen.

- Anvend ikke bruserstangen **9** til fastholdelse eller forebyggelse af fald. Fastgørelsesmateriale og bruserstangen er ikke konstrueret til at udholde den last, som forekommer herved.



Undgå tingskader!

- Overlad kun monteringen til autoriserede installatører!
- Før vægmontering skal det kontrolleres, at den valgte væg er egnet til at bære bruserstangsættet. Kontakt eventuelt en fagmand.
- **FORSIGTIG, VANDSKADER!** Før boring skal du sikre dig, at der ikke er rør i væggen på stedet, hvor du vil bore.
- Vær opmærksom på, at alle pakninger **2** sidder korrekt.
- Vær opmærksom på, at pakninger er sliddele **2**, der skal udskiftes med mellemrum.
- Vær opmærksom på at anvende monteringsdele, der er egnet til vægtypen. Til montering på væg har vi inkluderet monteringsmateriale, der er egnet til almindeligt, solidt murværk.

● **Montering**



Bemærk:

- For armaturer med 26,4 mm (G³/₄"-tilslutning skal der anvendes en gevindadapter med 26,4 mm (G³/₄"-indvendigt gevind og 21 mm (G¹/₂"-udvendigt gevind. En sådan gevindadapter fås i et byggemarked eller en vvs-butik.
- Bruserstangsættets leveringsomfang omfatter en vandspareindsats **4**.
- Bruseslangens koniske møtrik kan drejes frit, så snoning undgås.

● **Betjening**

● **Indstilling af håndbruser**

- Indstil håndbruserholderens **10** højde ved hjælp af indstillingsknappen **16**.
- Indstil håndbruserens **1** hældningsvinkel individuelt med håndbruserholderen **10**.

● **Bruse-funktioner**

- Indstil håndbruserens **1** ønskede funktion ved at dreje på håndbruserhåndtaget **15** (se fig. E).

Håndbruseren **1 har følgende funktioner:**

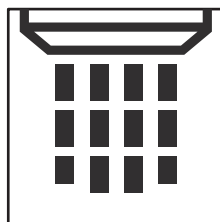

Massagestråle



Regn+massageblandingstråle



Regnstråle

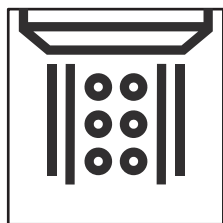

Skum+regn-
blandingsstråle

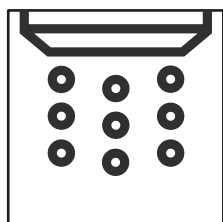

Skumstråle

● Vandspareindsats

- Ved anvendelse af vandspareindsatsen 4 reduceres vandgennemstrømningen. Dette kan evt. påvirke en gennemstrømningsvandvarmers funktionsevne. Hvis vandgennemstrømningen er for lav, slukker gennemstrømningsvandvarmeren automatisk.

● Rengøring og vedligeholdelse

- Rengør produktet med en fugtig, blød klud og eventuelt et mildt rengøringsmiddel.
- Kalkbelægninger på brusestangsættet fjernes med et almindeligt kalkfjerningsmiddel. Følg rengøringsmidlets brugsanvisning.

● Bortskaffelse

Indpakningen består af miljøvenlige materialer, som De kan bortskaffe over de lokale genbrugssteder.

De får oplyst muligheder til bortskaffelse af det udtjente produkt hos deres lokale myndigheder eller bystyre.



Produktet og emballagematerialer kan genbruges og er underlagt udvidet producentansvar. De skal bortskaffes separat. Følg de viste mærkater med sorteringsoplysninger, så de bortskaffes på en bedre måde.

Triman-logoet gælder kun for Frankrig.

● Garanti

Produktet er blevet fremstillet efter strenge kvalitetsstandarder og kontrolleret nøje før udlevering. I tilfælde af materiale- eller produktionsfejl kan du i medfør af loven gøre krav gældende over for sælgeren af produktet. Dine lovmæssige rettigheder begrænses på ingen måde af den af os nedennævnte garanti.

Garantien på dette produkt gælder i 3 år regnet fra købsdatoen. Garantien gælder fra købsdatoen. Opbevar den originale kvittering et sikkert sted, da dette dokument forlanges forlagt som dokumentation for købet.

Alle skader eller mangler, der allerede forefindes på tidspunktet for købet, skal straks meddeles efter udpakningen af produktet.

Hvis der inden for 3 år regnet fra købsdatoen viser sig en materiale- eller produktionsfejl på produktet, reparerer eller udskifter vi det – efter vores valg – gratis for dig. Garantiperioden forlænges ikke som følge af et imødekommet krav om garanti. Dette gælder også for udskiftede og reparerede dele.

Denne garanti bortfalder, hvis produktet er blevet beskadiget eller anvendt og vedligeholdt forkert.

Garantien dækker materiale- og produktionsfejl. Denne garanti dækker hverken produktdele, der er udsat for normal slitage og derfor er at betragte som sliddele (f.eks. batterier, akkumulatorer,

slanger, farvepatroner), eller skader på skrøbelige dele, f.eks. kontakter eller dele af glas.

● Afvikling af garantisager

For at kunne garantere en hurtig sagsbehandling af deres forespørgsel, bedes De følge følgende anvisninger:

Opbevar kassebon og artikelnummer (IAN 508867_2507) som købsdokumentation, så disse kan fremlægges på forespørgsel.

Artikelnumrene er angivet på typeskiltet, ved en indgravering, på forsiden af vejledningen (nederst til venstre) eller på et mærkat på bag- eller undersiden.

Hvis der forekommer funktionsfejl eller andre mangler, skal De først kontakte nedenstående serviceafdeling telefonisk eller via e-mail.

Et produkt, der er registreret som defekt, kan De derefter sende portofrit til den meddelte serviceadresse ved vedlæggelse af købsbeviset (kassebon) og angivelsen af, hvori manglen består, og hvornår den er opstået.

● Service

(DK) **Service Danmark**

Tel.: 32 710005

E-Mail: owim@lidl.dk



SET DOCCETTA MULTIFUNZIONE CON SUPPORTO

● Introduzione

Congratulazioni per l'acquisto del vostro nuovo prodotto. Avete optato per un prodotto di alta qualità. Le istruzioni d'uso sono parte integrante di questo prodotto. Esse contengono importanti avvertenze sulla sicurezza, l'impiego e lo smaltimento. Prima dell'utilizzo del prodotto, prendere conoscenza di tutte le istruzioni d'uso e delle avvertenze di sicurezza. Utilizzare il prodotto solo come descritto e per i campi di applicazione indicati. Consegnare tutte le documentazioni su questo prodotto quando viene ceduto a terzi.



Puoi scaricare e visualizzare questo e numerosi altri manuali sul sito www.lidl-service.com. Scansionando questo codice QR, verrai reindirizzato subito al sito web dell'assistenza di Lidl (www.lidl-service.com) dove potrai aprire il tuo manuale di istruzioni per l'uso inserendo il codice prodotto (IAN) 508867_2507.

● Uso previsto

Questo prodotto è adatto per tutti i sistemi di acqua calda resistenti alla pressione come riscaldamento centralizzato, scaldacqua istantanei, caldaie a pressione o simili. Esso non è adatto per scaldacqua a bassa pressione di alimentazione, quali ad esempio scaldabagno a legna o a carbone, ad olio o a gas, oppure accumulatori elettrici aperti. In caso di dubbio si prega di rivolgersi a un installatore o a un consulente specializzato. L'utilizzo prodotto è previsto solo per uso personale, e non è idoneo per uso medico o

commerciale. Il produttore non si assume alcuna responsabilità per eventuali danni derivanti da un utilizzo improprio del prodotto.

● Descrizione dei componenti

- 1 Doccetta
- 2 Guarnizione
- 3 Tubo doccia
- 4 Insetto per il risparmio idrico
- 5 Supporto a parete superiore
- 6 Supporto a parete inferiore
- 7 Vite ($\varnothing 3,9 \times 37$ mm)
- 8 Tappo di copertura
- 9 Colonna doccia
- 10 Supporto per doccetta manuale
- 11 Tasselli ($\varnothing 6$ mm)
- 12 Portasapone
- 13 Tappo di copertura
- 14 Piatto doccia
- 15 Leva doccetta
- 16 Pomello di regolazione
- 17 Vite ($\varnothing 3,9 \times 72$ mm)

● Dati tecnici

Doccetta:	29 (L) \times \varnothing 15 \times 5,5 (H) cm, regolabile in 5 posizioni
Colonna doccia:	70 cm, metallo
Tubo doccia:	175 cm, metallo, raccordo standard G $\frac{1}{2}$ " (21 mm)
Pressione minima di esercizio:	1,5 bar



Istruzioni di sicurezza



Evitare il rischio di lesioni!

⚠ CAUTELA! PERICOLO DI LESIONI!

Assicurarsi che tutti i componenti siano intatti e siano montati correttamente. In caso di montaggio non corretto sussiste pericolo di infortunio. Componenti danneggiati possono compromettere la sicurezza e il funzionamento.

⚠ CAUTELA! PERICOLO DI SCOTTATURA!

Eseguito la regolazione dell'acqua calda fare attenzione a che la temperatura dell'acqua non venga regolata su livelli troppo elevati.

⚠ CAUTELA! PERICOLO DI SCOTTATURA!

Grazie alla funzione di arresto dell'acqua è possibile cambiare la temperatura dell'acqua che esce. Controllare la temperatura dell'acqua prima di mettersi sotto il getto d'acqua.

⚠ CAUTELA! PERICOLO DI SCOTTATURA!

Regolando la doccetta **1** è possibile cambiare la temperatura dell'acqua che esce. Si prega di controllare la temperatura dell'acqua prima di mettersi sotto il getto d'acqua.

- Non utilizzare la colonna doccia **9** per reggersi o appoggiarsi. I materiali di fissaggio e la stessa colonna doccia non sono progettati per i carichi che si verificano.



Evitare di danneggiare il prodotto!

- Fare eseguire il montaggio solamente a personale esperto!
- Prima del montaggio a parete, verificare se la parete scelta è adatta a sostenere il set di colonne doccia. Informarsi eventualmente presso il rivenditore specializzato.
- **ATTENZIONE, DANNI DA ACQUA!** Prima di forare, assicurarsi che non vi siano nel punto di perforazione.
- Assicurarsi che tutte le guarnizioni **2** siano correttamente inserite.
- Si prega di osservare che le guarnizioni **2** sono pezzi soggetti a usura che vanno sostituiti di tanto in tanto.
- Prima di eseguire il montaggio a parete, informarsi sul materiale di montaggio adatto alla stessa. Per il montaggio a parete, abbiamo incluso del materiale di montaggio adatto alla normale muratura solida.

● **Montaggio**



Indicazioni:

- Per rubinetterie con raccordi da 26,4 mm (G^{3/4}") impiegare un adattatore con filettatura femmina da 26,4 mm (G^{3/4}") e filettatura maschio da 21 mm (G^{1/2}"). Questo adattatore è disponibile in tutti i negozi di bricolage o di idraulica.
- La fornitura del set di colonne doccia comprende un inserto per il risparmio idrico **4**.
- Il dado conico del tubo doccia può essere ruotato liberamente per evitare torsioni.

● **Funzionamento**

● **Regolazione della doccetta**

- Regolare l'altezza del supporto per doccetta manuale **10** tramite il pomello di regolazione **16**.
- Regolare individualmente l'angolo di inclinazione della doccetta **1** tramite il supporto per doccetta manuale **10**.

● **Funzioni della doccetta**

- Impostare la funzione desiderata della doccetta **1** ruotando la leva doccetta **15** (vedere fig. E).

La doccetta **1 dispone delle seguenti funzioni:**

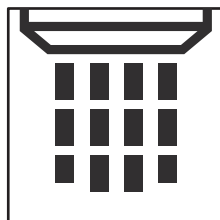

Getto massaggiante

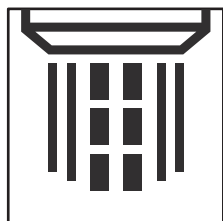

Getto misto
pioggia+massaggio



Getto a pioggia

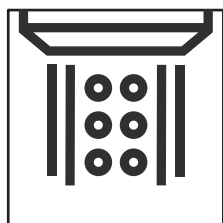

Getto misto
schiuma+pioggia

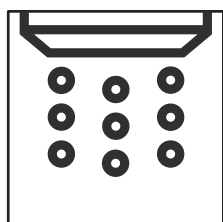

Getto a schiuma

● **Inserto per il risparmio idrico**

- L'utilizzo dell'inserto per il risparmio idrico  4 riduce il flusso dell'acqua. Ciò può avere effetti sulla funzionalità dello scaldabagno. Se il flusso d'acqua è troppo basso, lo scaldabagno si spegne automaticamente.

● **Pulizia e manutenzione**

- Pulire il prodotto con un panno morbido e umido ed eventualmente un detergente delicato.

- Rimuovere i depositi di calcare sul set di colonne doccia con un normale anticalcare. Osservare le istruzioni per l'uso del detergente.

● **Smaltimento**

L'imballaggio è composto da materiali ecologici che possono essere smaltiti presso i siti di raccolta locali per il riciclo.

E' possibile informarsi circa le possibilità di smaltimento del prodotto usato presso l'amministrazione comunale o cittadina.



Il prodotto e i materiali di imballaggio sono riciclabili e soggetti alla responsabilità estesa del produttore.

Per un migliore trattamento dei rifiuti, smaltirli separatamente seguendo i diversi simboli della raccolta differenziata.

Il logo Triman è valido solamente per la Francia.

● **Garanzia**

Il prodotto è stato fabbricato accuratamente secondo severe direttive di qualità ed è stato controllato meticolosamente prima della consegna. In caso di difetti di materiale o fabbricazione l'acquirente può far valere diritti legali nei confronti del venditore. La nostra garanzia sotto riportata non costituisce alcun limite ai diritti legali dell'acquirente.

Questo prodotto è garantito per 3 anni con decorrenza dalla data di acquisto. La garanzia decorre dalla data d'acquisto. Conservare lo scontrino originale in un posto sicuro perché questo documento viene richiesto come prova dell'avvenuto acquisto.

Tutti i danni o difetti presenti già al momento dell'acquisto devono essere comunicati subito dopo l'apertura della confezione.

Se entro 3 anni dalla data di acquisto di questo prodotto si rileva un difetto di materiale o di fabbricazione, noi procederemo, a nostra discrezione, alla riparazione o sostituzione gratuite

del prodotto o al rimborso del prezzo di acquisto. Un eventuale intervento in garanzia non prolunga né rinnova il periodo di garanzia stesso. Ciò vale anche per le parti sostituite e riparate.

Questa garanzia decade in caso di danneggiamento oppure uso o manutenzione impropri del prodotto.

La prestazione in garanzia vale per difetti del materiale o di fabbricazione. Questa garanzia non si estende a componenti del prodotto esposti a normale logorio, che possono pertanto essere considerati come componenti soggetti a usura (esempio capacità della batteria, calcificazione, lampade, pneumatici, filtri, spazzole...). La garanzia non si estende altresì a danni che si verificano su componenti delicati (esempio interruttori, batterie, parti realizzate in vetro, schermi, accessori vari) nonché danni derivanti dal trasporto o altri incidenti.

● Gestione dei casi in garanzia

Per garantire un rapido disbrigo delle proprie pratiche, seguire le istruzioni seguenti:

Per ogni richiesta si prega di conservare lo scontrino e il codice dell'articolo (IAN 508867_2507) come prova d'acquisto.

Il numero d'articolo può essere dedotto dalla targhetta, da un'incisione, dal frontespizio delle istruzioni (in basso a sinistra) oppure dall'adesivo applicato sul retro o sul lato inferiore.

In caso di disfunzioni o avarie, contattare innanzitutto i partner di assistenza elencati di seguito telefonicamente oppure via e-mail.

Si può inviare il prodotto ritenuto difettoso all'indirizzo del centro di assistenza indicato con spedizione esente da affrancatura, completo del documento di acquisto (scontrino) e della descrizione del difetto, specificando anche quando tale difetto si è verificato.

● Assistenza

IT Assistenza Italia
Tel.: 800781188
E-Mail: owim@lidl.it



MULTIFUNKCIÓS ZUHANYKÉSZLET ZUHANYRÚDDAL

● Bevezető

Gratulálunk új termékének vásárlása alkalmából. Ezzel a döntésével vállalatunk értékes terméke mellett döntött. A használati utasítás ezen termék része. A biztonságra, a használatára és a megsemmisítésre vonatkozó fontos tudnivalókat tartalmazza. A termék használata előtt ismerje meg az összes használati és biztonsági tudnivalót. A terméket csak a leírtak szerint és a megadott felhasználási területeken alkalmazza. A termék harmadik személy számára való továbbadása esetén kézbesítse vele annak a teljes dokumentációját is.



Ez és számos más használati útmutató letölthető és megtekinthető a www.lidl-service.com weboldalon. A QR-kódot beolvasva egyenesen a Lidl szolgáltatói weboldalára (www.lidl-service.com) juthat, ahol a cikkszám (IAN) 508867_2507 megadásával megnyithatja használati útmutatóját.

● Rendeltetészerű használat

A termék minden nyomásálló melegvízes rendszerhez használható, mint a központi fűtés, átfolyós vízmelegítő, fali bojler és hasonlók. Nem alkalmas alacsony nyomású vízmelegítőkhöz, például fa- vagy széntüzelésű fűrdőkályhák, olajtat vagy gázt használó fűrdővízmelegítők vagy nyitott elektromos víztárolók. Ha kétsége támad, forduljon egy szerelőhöz vagy egy szaktanácsadóhoz. A terméket kizárólag magánjellegű használatra tervezték, gyógyászati vagy kereskedelmi célokra

nem használható. A gyártó nem vállal felelősséget a nem megfelelő használatból eredő károkért.

● A részegységek leírása

- 1 Zuhanyfej
- 2 Tömítés
- 3 Zuhanycső
- 4 Víztakarékos betét
- 5 Felső fali tartó
- 6 Alsó fali tartó
- 7 Csavar ($\varnothing 3,9 \times 37$ mm)
- 8 Fedősapka
- 9 Zuhanyrúd
- 10 A kézi zuhanyfej tartója
- 11 Tipli ($\varnothing 6$ mm)
- 12 Szappantartó
- 13 Fedősapka
- 14 Zuhanyrózsa
- 15 Kézi zuhanyfej váltókar
- 16 Beállítógomb
- 17 Csavar ($\varnothing 3,9 \times 72$ mm)

● Műszaki adatok

Zuhanyfej:	29 (H) \times $\varnothing 15 \times 5,5$ (M) cm, 5 állásban állítható
Zuhanyrúd:	70 cm, fém
Zuhanycső:	175 cm, fém, G $\frac{1}{2}$ " szabványos csatlakozás (21 mm)
Minimális működési nyomás:	1,5 bar



Biztonsági utasítások



Kerülje a sérülésveszélyt!

⚠ VIGYÁZAT! SÉRÜLÉSVESZÉLY!

Győződjön meg arról, hogy minden rész sértetlenül és szakszerűen van felszerelve. A nem megfelelő összeszerelés sérüléshez vezethet. A sérült alkatrészek befolyásolhatják a biztonságot és a működést.

⚠ VIGYÁZAT! LEFORRÁZÁSVESZÉLY! A melegvíz beállítása során ügyeljen arra, hogy a víz hőmérséklete ne legyen túl magas.

⚠ VIGYÁZAT! LEFORRÁZÁSVESZÉLY! A vízleállítási funkció használatakor a kijövő víz hőmérséklete megváltozhat. Ellenőrizze a víz hőmérsékletét, mielőtt a vízszugár alá állna.

⚠ VIGYÁZAT! LEFORRÁZÁSVESZÉLY! A kézi zuhanyfej **1** átállításával a belőle kilépő víz hőmérséklete megváltozhat. Ellenőrizze a víz hőmérsékletét, mielőtt a vízszugár alá állna.

- A zuhanyrudat **9** soha ne használja kapaszkodásra vagy támaszkodásra. A rögzítőelemek és a zuhanyrúd önmagukban nem képesek megtartani az ilyen terheket.



Kerülje az anyagi károkat!

- Az összeszerelést csakis szakemberrel végeztesse!
- Falra rögzítés előtt ellenőrizze, hogy a kiválasztott fal alkalmas-e a zuhanyrúd készletének megtartására. Szükség esetén kérdezzen utána a szaküzletben.
- **VIGYÁZAT, VÍZKÁROK!** A fúrás megkezdése előtt ellenőrizze, hogy a fúrás helyén nincsenek-e csövek.
- Ügyeljen arra, hogy minden tömítés **2** megfelelően illeszkedjen.
- Vegye figyelembe, hogy valamennyi tömítés **2** kopó alkatrész, ezért azokat időnként ki kell cserélni.
- A falra szerelés előtt nézzen utána a falához alkalmas szerelőanyagoknak. Falra történő szereléshez mellékeltünk szerelési anyagokat, melyek általános, szilárd falakhoz alkalmasak.

● Összeszerelés



Megjegyzések:

- 26,4 mm (G^{3/4}") csatlakozással rendelkező csapok esetén szereljen be egy 26,4 mm (G^{3/4}") belső menetes és 21 mm (G^{1/2}") külső menetes adapterelemet. Adapterelemet barkácsáruházban vagy szerelvényboltban szerezhet be.
- A zuhanyrúd készletéhez egy víztakarékos betét **4** is tartozik.
- A zuhanyosó kúpos anyája a csavarodás elkerülése érdekében szabadon elforgatható.

● Kezelés

● A kézi zuhanyfej beállítása

- Állítsa be a kézi zuhanyfej tartóját **10** a beállítógomb **16** segítségével.
- A kézi zuhanyfej **1** dőlésszögét a kézi zuhanyfej tartójával **10** külön állíthatja be.

● Zuhanyfunkciók

- A kézi zuhanyfej váltókar **15** forgatásával beállíthatja a kézi zuhanyfej **1** funkcióját (lásd az E ábrát).

A kézi zuhanyfej **1** az alábbi funkciókkal rendelkezik:

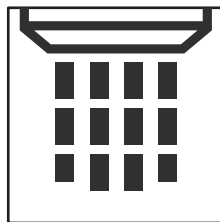

Massázssugár

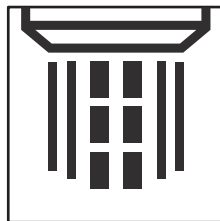

Vegyes sugár
(esőztető+masz-
százs)

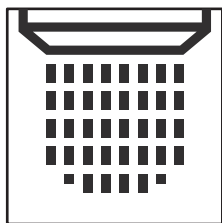

Esőztető sugár

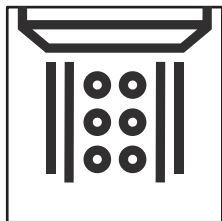

Vegyes sugár
(habosító+esőztető)

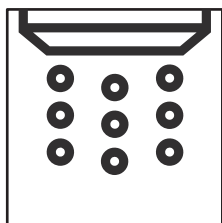

Habosító sugár



A termék, és a csomagolóanyagokat is, újrahasznosítható, és a gyártó kiterjesztett felelőssége alá tartozik.

A jobb hulladékkezelés érdekében az ábrán látható információk (szortírozási információk) alapján külön ártalmatlanítsa őket.

A Triman-logó csak Franciaországra vonatkozik.

● Garancia

A terméket gondosan, szigorú minőségi előírások betartásával gyártottuk, és a szállítás előtt gondosan ellenőriztük. Anyag- vagy gyártási hibák esetén a termék eladójával szemben törvényes jogok illetik meg. Az Ön törvényes jogait az általunk alább meghatározott garancia semmilyen módon nem korlátozza.

Erre a termékre 3 év garanciát adunk a vásárlás dátumától számítva. A garancia idő a vásárlás dátumával kezdődik. Biztonságos helyen őrizze meg az eredeti vásárlói bizonylatot, mert ez a dokumentum szükséges a vásárlás bizonyításához.

A vásárláskor fennálló károkat és hiányosságokat a termék kicsomagolása után haladéktalanul jelezze.

Ha ezen a terméken a vásárlástól számított 3 éven belül anyag- vagy gyártási hibát észlel, választásunk szerint ingyenesen megjavítjuk vagy kicseréljük a terméket. A garancia idő nem hosszabbodik meg a helyette nyújtott szavatossági igény által. Ez a kicserélt vagy javított alkatrészekre is érvényes.

A garancia megszűnik, ha a terméket megrongálták, ill. nem szakszerűen kezelték vagy végezték a karbantartást.

A garancia az anyag- és gyártási hibákra vonatkozik. Ez a garancia nem terjed ki azokra a termékalkatrészekre, amelyek normál kopásnak vannak kitéve, és ezért gyorsan kopó alkatrésznek minősülnek (pl. elemekre, akkumulátorokra, tömlőkre, tintapatronokra), illetve a törékeny

● Víztakarékos betét

- A víztakarékos betét **4** használatával az átfolyó víz mennyisége csökken. Ez hatással lehet az átfolyó vízmelegítője működési módjára. Amikor a vízátfolyás túl kicsi, az átfolyó vízmelegítő automatikusan kikapcsol.

● Tisztítás és ápolás

- A terméket egy enyhén nedves, puha ruhával és szükség szerint lágy tisztítószerrel tisztítsa.
- A zuhanyrúd készletén lévő vízkőlerakódásokat tisztítsa le kereskedelmi forgalomban kapható vízkőoldó segítségével. Vegye figyelembe a tisztítószer gyártójának utasításait.

● Mentesítés

A csomagolás környezetbarát anyagokból készült, amelyeket a helyi újrahasznosító helyeken adhat le ártalmatlanítás céljából.

A kiszolgált termék megsemmisítési lehetőségeiről lakóhelye illetékes önkormányzatánál tájékozódhat.

alkatrészek sérülésére, pl. kapcsolókra vagy üveg alkatrészekre.

● **Garanciális ügyek lebonyolítása**

Ügyének gyors elintézhetsége céljából, kérjük kövesse az alábbi útmutatást:

Kérjük, kérdések esetére készítse elő a pénztárblokkot és a cikkszámot (IAN 508867_2507) a vásárlás tényének az igazolására.

Kérjük, hogy a cikkszámot olvassa le a típustábláról, a gravírozásból, az Útmutató címlapjáról (balra lent), illetve a hátoldalon, vagy a termék alján található matricáról.

Amennyiben működési hibák, vagy egyéb hiányosság lépne fel, először vegye fel a kapcsolatot a következőkben megnevezett szervizek egyikével telefonon, vagy e-mailen.

A hibásnak ítélt terméket ezután a vásárlást igazoló blokk, valamint a hiba leírásának és keletkezési idejének mellékelésével díjmentesen postázhatja az Önnel közölt szervizcímre.

● **Szerviz**

HU Szerviz Magyarország

Tel.: 0680021225

E-mail: owim@lidl.hu



OWIM GmbH & Co. KG

Stiftsbergstraße 1
74167 Neckarsulm
GERMANY

Model No.: HG00518

Version: 01/2026

IAN 508867_2507

