



HAKEN-SET / HOOK SET / SET DE CROCHETS

(DE) (AT) (CH)

HAKEN-SET

Montage- und Sicherheitshinweise

(GB) (IE)

HOOK SET

Assembly and safety advice

(FR) (BE)

SET DE CROCHETS

Instructions de montage et consignes de sécurité

(NL) (BE)

HAKENSET

Montage- en veiligheidsinstructies

(PL)

KOMPLET HAKÓW

Wskazówki dotyczące montażu oraz bezpieczeństwa

(CZ)

SADA HÁKŮ

Pokyny k montáži a bezpečnostní pokyny

(SK)

SÚPRAVA ZÁVESNÝCH HÁKOV

Pokyny pre montáž a bezpečnosť

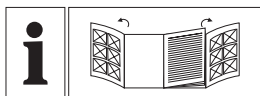

DE/AT/CH	Montage- und Sicherheitshinweise	Seite	5
GB/IE	Assembly and safety advice	Page	8
FR/BE	Instructions de montage et consignes de sécurité	Page	11
NL/BE	Montage- en veiligheidsinstructies	Pagina	14
PL	Wskazówki dotyczące montażu oraz bezpieczeństwa	Strona	17
CZ	Pokyny k montáži a bezpečnostní pokyny	Strana	19
SK	Pokyny pre montáž a bezpečnosť	Strana	21

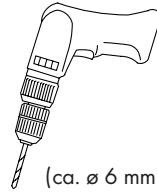
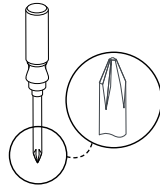
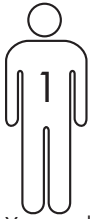

(ca. \varnothing 6 mm)

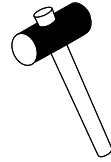

Sie benötigen / You need / Vous avez besoin de / U hebt nodig / Potrzebujesz /
Potřebujete / Potrebujete:

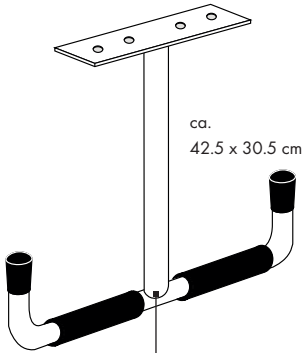

ca.
42.5 x 30.5 cm

2 x **A**

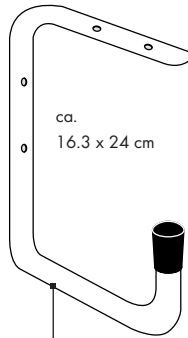

ca.
16.3 x 24 cm

2 x **B**

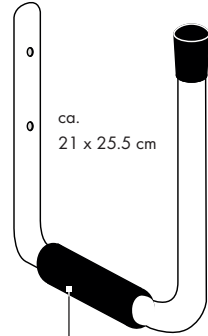

ca.
21 x 25.5 cm

2 x **C**

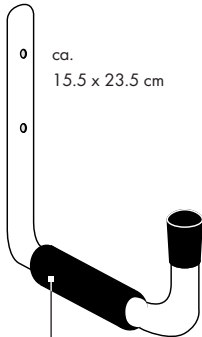

ca.
15.5 x 23.5 cm

2 x **D**

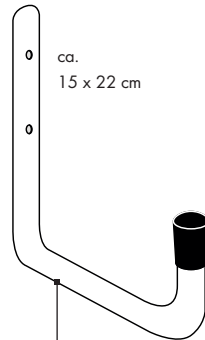

ca.
15 x 22 cm

2 x **E**

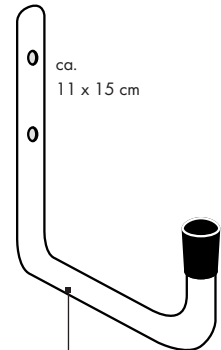

ca.
11 x 15 cm

2 x **F**

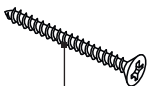

32 x **G**

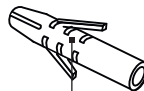

32 x **H**



32 x **I**

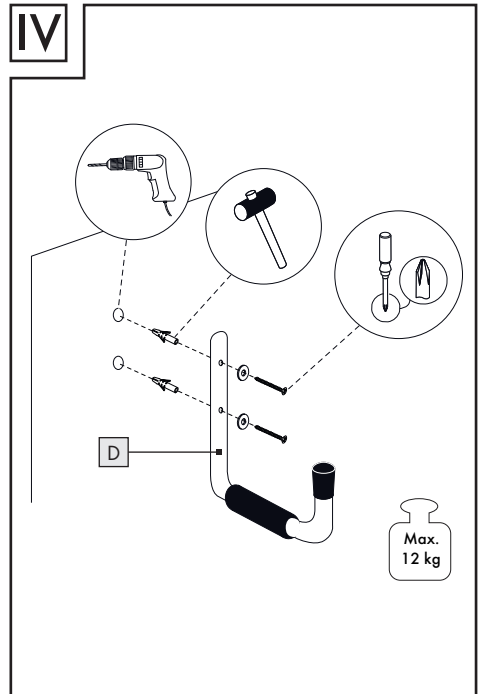
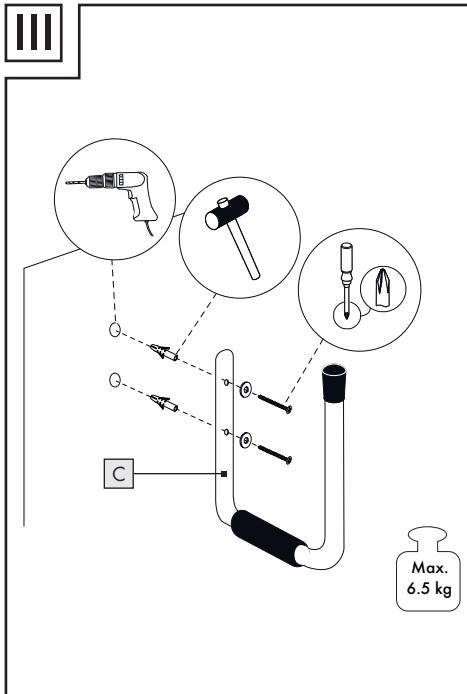
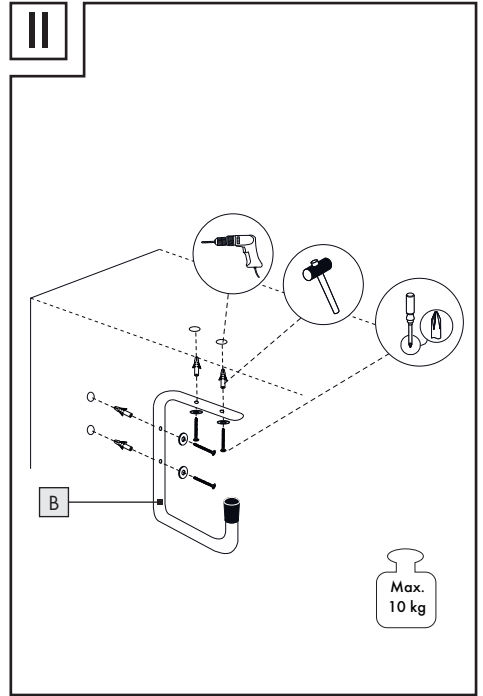
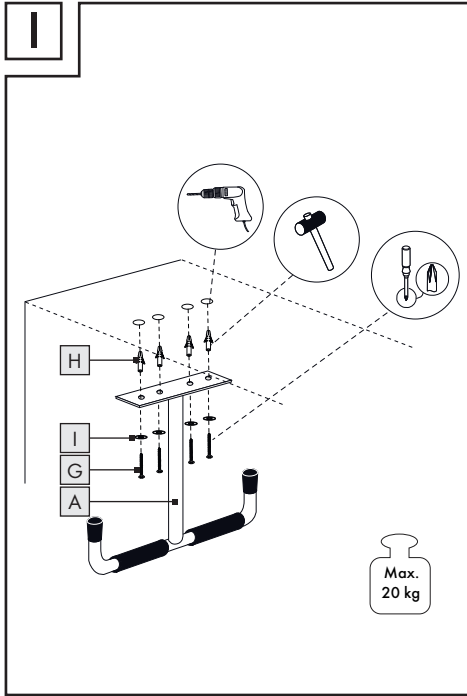

V

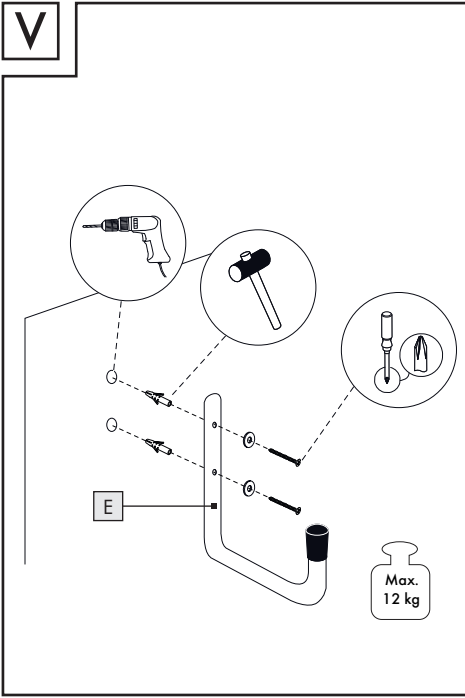

VI

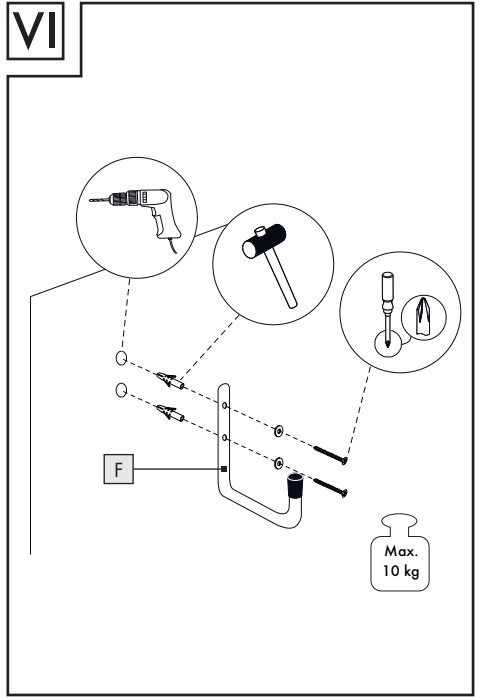

HAKEN-SET

● Einleitung

Wir beglückwünschen Sie zum Kauf Ihres neuen Produkts. Sie haben sich damit für ein hochwertiges Produkt entschieden. Machen Sie sich vor der ersten Inbetriebnahme mit dem Produkt vertraut. Lesen Sie hierzu aufmerksam die nachfolgende Bedienungsanleitung und die Sicherheitshinweise. Benutzen Sie das Produkt nur wie beschrieben und für die angegebenen Einsatzbereiche. Bewahren Sie diese Anleitung an einem sicheren Ort auf. Händigen Sie alle Unterlagen bei Weitergabe des Produktes an Dritte mit aus.

● Bestimmungsgemäße Verwendung

Das Produkt ist zum Aufhängen von Fahrrädern, Leitern, Gartengeräten o.ä. bestimmt. Der Artikel ist nur für die Verwendung im privaten Innenbereich (Keller, Garage, Hobby-Raum o.ä.) vorgesehen. Eine andere Verwendung als zuvor beschrieben oder eine Veränderung des Produkts ist nicht zulässig und kann zu Verletzungen und/oder Beschädigungen des Produkts führen. Für aus bestimmungswidriger Verwendung entstandene Schäden übernimmt der Hersteller keine Haftung. Das Produkt ist nicht für den gewerblichen Einsatz bestimmt.

● Technische Daten

Max. Belastung:

A Deckenhaken, doppelt (Abb. I)

 20 kg pro Haken

 40 kg bei Verwendung von 2 Haken

B Wand-/Deckenhaken, einfach (Abb. II)

 10 kg pro Haken

 20 kg bei Verwendung von 2 Haken

C Wandhaken mit Gummierung, (Abb. III)
hoch

 6,5 kg pro Haken

 13 kg bei Verwendung von 2 Haken

D Wandhaken mit Gummierung, (Abb. IV)
flach

 12 kg pro Haken

 24 kg bei Verwendung von 2 Haken

E Wandhaken, groß (Abb. V)

 12 kg pro Haken

 24 kg bei Verwendung von 2 Haken

F Wandhaken, klein (Abb. VI)

 10 kg pro Haken

 20 kg bei Verwendung von 2 Haken



Sicherheitshinweise

BEWAHREN SIE ALLE SICHERHEITSHINWEISE UND ANWEISUNGEN FÜR DIE ZUKUNFT AUF!



Vermeiden Sie Verletzungsgefahr!



! WARNUNG! LEBENS- UND UNFALLGEFAHR FÜR KLEINKINDER UND KINDER!

Lassen Sie Kinder niemals unbeaufsichtigt mit dem Verpackungsmaterial. Es besteht Erstickungsgefahr. Halten Sie das Produkt von Kindern fern. Das Produkt ist kein Spielzeug.

WARNUNG! LEBENSGEFAHR!

Halten Sie Kinder während der Montage vom Arbeitsbereich fern. Zum Lieferumfang gehören eine Vielzahl von Schrauben und anderen Kleinteilen. Diese können beim Verschlucken oder Inhalieren lebensgefährlich sein.

WARNUNG! LEBENSGEFAHR!

Vergewissern Sie sich, dass Sie nicht auf Strom-, Gas- oder Wasserleitungen stoßen, wenn Sie in die Wand bohren. Prüfen Sie ggf. mit einem Leitungssucher, bevor Sie in eine Wand bohren.

VORSICHT! VERLETZUNGSGEFAHR!

Stellen Sie sicher, dass alle Teile unbeschädigt und sachgerecht montiert sind. Bei unsachgemäßer Montage besteht Verletzungsgefahr. Beschädigte Teile können die Sicherheit und Funktion beeinflussen.

- **VORSICHT!** Lassen Sie Kinder nicht unbeaufsichtigt! Das Produkt ist kein Kletter- oder Spielgerät! Stellen Sie sicher, dass Personen, insbesondere Kinder nicht an das Produkt hängen bzw. sich nicht am Produkt hochziehen. Verletzungen und/oder Beschädigungen können die Folgen sein.
- Achten Sie darauf, dass das Produkt nur von fachkundigen Personen montiert wird.
- Überprüfen Sie vor der Benutzung die Stabilität des Produkts.



Belasten Sie die Haken nicht über die angegebene Maximalbelastung hinaus (siehe „Technische Daten“).

Anderenfalls drohen Verletzungsgefahr und/oder Beschädigungen des Produkts.

- Kontrollieren Sie regelmäßig den festen Sitz der Haken und ziehen Sie regelmäßig die Schrauben  nach.
- Die Stabilität kann durch Befestigen an Möbeln beeinträchtigt werden.
- Es müssen alle Befestigungsschrauben installiert werden.

 **WARNUNG!** Kein weiterer Einsatz bei Schaden.



Vermeiden Sie Sachbeschädigungen!

- Überprüfen Sie vor der Wand- oder Deckenmontage, ob die gewählte Wand bzw. Decke zum Befestigen des Produkts geeignet ist. Erkundigen Sie sich gegebenenfalls bei einer Fachkraft.
- Informieren Sie sich vor der Wand- oder Deckenmontage über das geeignete Montagematerial für Ihre Wand bzw. Decke. Für die Wand- oder Deckenmontage haben wir Montagematerial beigelegt, das für übliches, festes Mauerwerk geeignet ist.

● Montage

Hinweis: Für die Montage benötigen Sie eine Bohrmaschine, einen Schraubendreher und einen Hammer.

VORSICHT! VERLETZUNGSGEFAHR!

Ziehen Sie die Bedienungsanleitung Ihrer Bohrmaschine hinzu.

- Montieren Sie die Haken gemäß den Abbildungen I bis VI.

Hinweis: Achten Sie bei der Verwendung der Haken auf die maximal zulässige Belastung (siehe „Technische Daten“).

● Reinigung und Pflege

- Verwenden Sie keinesfalls ätzende oder scheuernde Reinigungsmittel.
- Verwenden Sie zur Reinigung ein leicht angefeuchtetes, fusselfreies Tuch.

● **Entsorgung**

Die Verpackung besteht aus umweltfreundlichen Materialien, die Sie über die örtlichen Recyclingstellen entsorgen können.

Möglichkeiten zur Entsorgung des ausgedienten Produkts erfahren Sie bei Ihrer Gemeinde- oder Stadtverwaltung.

Service

DE

Service Deutschland

Tel.: 0800 5435 111
(kostenfrei aus dem
dt. Festnetz / Mobilfunknetz)

E-Mail: owim@lidl.de

AT

Service Österreich

Tel.: 0820 201 222
(0,15 EUR/Min.)

E-Mail: owim@lidl.at

CH

Service Schweiz

Tel.: 0842 665566
(0,08 CHF/Min.,
Mobilfunk max. 0,40 CHF/Min.)

E-Mail: owim@lidl.ch

HOOK SET

● Introduction

We congratulate you on the purchase of your new product. You have chosen a high quality product. Familiarise yourself with the product before using it for the first time. In addition, please carefully refer to the operating instructions and the safety advice below. Only use the product as instructed and only for the indicated field of application. Keep these instructions in a safe place. If you pass the product on to anyone else, please ensure that you also pass on all the documentation with it.

● Intended use

The product is designed for hanging up cycles, ladders, garden equipment or similar objects. The article is only intended for private indoor use (cellar, garage, hobby room or similar). Any use other than that described or any modification of the product is not permissible and may result in injury and/or damage to the product. The manufacturer is not liable for damage caused by improper use. The product is not intended for commercial use.

● Technical data

Max. load:

A Double ceiling hook (Fig. I)

 20 kg per hook

 40 kg per 2 hooks

B Single wall/ceiling hook (Fig. II)

 10 kg per hook

 20 kg per 2 hooks

C Deep wall hook with rubber covering (Fig. III)

 6.5 kg per hook

 13 kg per 2 hooks

D Shallow wall hook with rubber covering (Fig. IV)

 12 kg per hook

 24 kg per 2 hooks

E Large wall hook (Fig. V)

 12 kg per hook

 24 kg per 2 hooks

F Small wall hook (Fig. VI)

 10 kg per hook

 20 kg per 2 hooks



Safety advice

KEEP ALL THE SAFETY ADVICE AND INSTRUCTIONS IN A SAFE PLACE FOR FUTURE REFERENCE!



To avoid the risk of injury!



⚠ WARNING! DANGER OF LOSS OF LIFE AND ACCIDENT TO INFANTS AND CHILDREN!

Never leave children unsupervised with the packaging materials. Danger of suffocation. Keep out of the reach of children. It is not a toy.

⚠ WARNING! RISK OF FATAL INJURY!

During installation keep children away from the area in which you are working. The scope of supply includes a number of screws and other small parts. These may prove life-threatening if swallowed or inhaled.

⚠ WARNING! RISK OF FATAL INJURY!

Please ensure that you do not drill into any electrical wiring, gas or water pipes in the wall. If necessary, carry out checks with a wire, pipe and stud detector before you drill into a wall.

⚠ CAUTION! DANGER OF INJURY!

Please ensure that no parts are damaged and that all parts are correctly assembled. Incorrect assembly or fitting may lead to injury. Damaged parts can adversely affect safety and proper function.

■ **CAUTION!** Do not leave children unattended!

The product is not a climbing frame or toy. Make sure that the product is not used by anyone, particularly children, to hang from or climb on. This can result in injury and/or damage.

■ Take care that the product is only installed by competent persons.

■ Check the stability of the product prior to use.

■  Do not load the hooks beyond the stated maximum load (see "Technical data").

There is otherwise a risk of injury and/or damage to the product.

■ Check regularly that the hooks are installed securely and retighten the screws  regularly.

■ The stability can be impaired when attaching to furniture.

■ All of the fastening screws provided have to be used.

⚠ WARNING! Do not use anymore when the product is damaged.



How to avoid property damage!

■ Before installing the hook on a wall or ceiling, check whether the chosen wall or ceiling is suitable for installation of the product. If necessary, seek expert advice.

■ Before installing the hook on a wall or ceiling, please find out which installation material is suitable for your particular wall or ceiling. We have included installation material for walls and ceilings that is suitable for standard, solid masonry.

● **Installation**

Note: You will need an electric drill, a screwdriver and hammer for installation.

⚠ CAUTION! RISK OF INJURY! Please refer to the operating instructions for your drill.

■ Install the hooks as shown in Figures I to VI.

Note: Please observe the maximum permissible load when using the hooks (see "Technical data").

● **Cleaning and care**

■ Do not under any circumstances use corrosive or abrasive cleaning agents.

■ Use a slightly dampened, non-fluffing cloth to clean the product.

● **Disposal**

The packaging is made entirely of recyclable materials, which you may dispose of at local recycling facilities.

Contact your local refuse disposal authority for more details of how to dispose of your worn-out product.

Service

GB

Service Great Britain

Tel.: 0800 404 7657

E-Mail: owim@lidl.co.uk

IE

Service Ireland

Tel.: 1890 930 034

(0,08 EUR/Min., (peak))

(0,06 EUR/Min., (off peak))

E-Mail: owim@lidl.ie

SET DE CROCHETS

● Introduction

Nous vous félicitons pour l'achat de votre nouveau produit. Vous avez opté pour un produit de grande qualité. Avant la première mise en service, vous devez vous familiariser avec toutes les fonctions du produit. Veuillez lire attentivement le mode d'emploi ci-dessous et les consignes de sécurité. N'utilisez le produit que pour l'usage décrit et les domaines d'application cités. Conserver ces instructions dans un lieu sûr. Si vous donnez le produit à des tiers, remettez-leur également la totalité des documents.

● Utilisation conventionnelle

Le produit est conçu pour suspendre des bicyclettes, échelles, outils de jardinage et articles similaires. Les articles sont uniquement prévus pour un usage intérieur privé (cave, garage, atelier, etc.). Une autre utilisation que celle décrite ci-dessus ou une modification du produit n'est pas permise et peut mener à des blessures et/ou à un endommagement du produit. Le fabricant n'assume aucune responsabilité pour les dommages causés suite à une utilisation contraire à celle décrite. Le produit n'est pas destiné à l'utilisation professionnelle.

● Caractéristiques techniques

Charge max. :

A Double crochet de plafond (Fig. I)

 20 kg par crochet

 40 kg pour 2 crochets

B Crochet mural/de plafond simple (Fig. II)

 10 kg par crochet

 20 kg pour 2 crochets

C Crochet mural profond avec revêtement en caoutchouc (Fig. III)

 6,5 kg par crochet

 13 kg pour 2 crochets

D Crochet mural peu profond avec revêtement en caoutchouc (Fig. IV)

 12 kg par crochet

 24 kg pour 2 crochets

E Grand crochet mural (Fig. V)

 12 kg par crochet

 24 kg pour 2 crochets

F Petit crochet mural (Fig. VI)

 10 kg par crochet

 20 kg pour 2 crochets



Consignes de sécurité

CONSERVER TOUTES LES CONSIGNES DE SÉCURITÉ ET INSTRUCTIONS POUR CONSULTATION ULTÉRIEURE !



Évitez les blessures !



**AVERTISSEMENT !
DANGER DE MORT ET
D'ACCIDENT POUR LES**

**ENFANTS EN BAS ÂGE ET LES
ENFANTS !**

Ne jamais laisser les enfants manipuler sans surveillance le matériel d'emballage. Risque d'étouffement. Tenir hors de portée des enfants. Cet article n'est pas un jouet !

AVERTISSEMENT ! DANGER DE MORT !

Toujours tenir les enfants à l'écart de la zone de travail lors du montage. La fourniture comprend de nombreuses vis et d'autres petites pièces, susceptibles de représenter un risque mortel en cas d'ingurgitation ou inhalation.

AVERTISSEMENT ! DANGER DE MORT !

Lorsque vous percez dans un mur, il faut vous assurer que vous ne risquez pas de toucher des lignes électriques ou des conduites de gaz ou d'eau. Le cas échéant, utiliser un détecteur avant de percer un trou dans un mur.

PRUDENCE ! RISQUE DE BLESSURES !

Vérifier que toutes les pièces sont en parfait état et correctement montées. Risque de blessures en cas de montage incorrect. Les pièces endommagées peuvent affecter la sécurité et le fonctionnement.

- **ATTENTION !** Ne pas laisser les enfants sans surveillance ! Ce produit n'est pas un échafaudage, ni un jouet ! Veiller à ce que personne, spécialement les enfants, ne se suspende ou ne s'accroche au produit. Ceci peut causer des blessures et/ou des dégâts matériels.
- Veiller à ce que le produit soit uniquement monté par des personnes qualifiées.
- Contrôler la stabilité du produit avant l'utilisation.



Ne pas charger les crochets au-delà de la charge maximale spécifiée (voir « Caractéristiques techniques »).

Autrement, vous risquez de provoquer des blessures et/ou d'endommager le produit.

- Contrôler la fixation correcte des crochets et resserrer régulièrement les vis .
- La stabilité peut être négativement affectée lors de la fixation à un meuble.
- Toutes les vis de serrage fournies doivent être utilisées.

 **AVERTISSEMENT !** Cessez d'utiliser le produit lorsque celui-ci est endommagé.



Prévention de dégâts matériels !

- Avant d'effectuer le montage au mur ou au plafond, vérifier que le mur ou le plafond sélectionné soit adapté pour la fixation du produit. Le cas échéant, se renseigner auprès d'un professionnel.
- Avant d'effectuer le montage au mur ou au plafond, se renseigner concernant le matériel de montage adéquat pour le mur ou le plafond. Le matériel de montage fourni est adapté pour les ouvrages de maçonnerie usuelle solide.

● Montage

Remarque : Pour l'installation, vous aurez besoin d'une perceuse électrique, d'un tournevis et d'un marteau.

ATTENTION ! RISQUE DE BLESSURES !

Consulter le mode d'emploi de votre perceuse.

- Monter les crochets conformément aux illustrations I-VI.

Remarque : Respecter la charge maximale autorisée lors de l'utilisation des crochets (voir « Caractéristiques techniques »).

● Nettoyage et entretien

- N'utilisez en aucun cas des produits de nettoyage pour décaper ou récuser.
- Utilisez un chiffon légèrement humidifié et ne peluchant pas pour le nettoyage.

● **Mise au rebut**

L'emballage se compose de matières recyclables pouvant être mises au rebut dans les déchetteries locales.

Votre mairie ou votre municipalité vous renseigneront sur les possibilités de mise au rebut des produits usagés.

Service après-vente

FR Service après-vente France

Tél.: 0800 919270

E-Mail: owim@lidl.fr

BE Service après-vente Belgique

Tél.: 070 270 171
(0,15 EUR/Min.)

E-Mail: owim@lidl.be

HAKENSET

● Inleiding

Hartelijk gefeliciteerd met de aankoop van uw nieuwe product. U hebt voor een hoogwaardig product gekozen. Maak u voor de eerste ingebruikname vertrouwd met het product. Lees hiervoor aandachtig de volgende gebruiksaanwijzing en de veiligheidsvoorschriften. Gebruik het product alleen zoals beschreven en voor de aangegeven toepassingsgebieden. Bewaar deze gebruiksaanwijzing op een veilige plek. Geef, wanneer u het product doorgeeft aan derden, ook alle documenten mee.

● Doelmatig gebruik

Dit product is bedoeld voor het ophangen van fietsen, ladders, tuingereedschappen e.d. Dit product is alleen bedoeld voor privégebruik binnenshuis (kelder, garage, hobbyruimte e.d.). Een ander gebruik als eerder beschreven of een verandering van het product is niet toegestaan en kan tot letsel en/of beschadiging van het product voeren. Voor uit onbedoeld gebruik voortvloeiende schade is de fabrikant niet aansprakelijk. Het product is niet voor zakelijke doeleinden geschikt.

● Technische gegevens

Max. belasting:

A Plafondhaak, dubbel (Afb. I)

 20 kg per haak

 40 kg bij gebruik van 2 haken

B Muur-/plafondhaak (Afb. II)

 10 kg per haak

 20 kg bij gebruik van 2 haken

C Muurhaak met rubberen ring, (Afb. III)
hoog

 6,5 kg per haak

 13 kg bij gebruik van 2 haken

D Muurhaak met rubberen ring, (Afb. IV)
vlak

 12 kg per haak

 24 kg bij gebruik van 2 haken

E Muurhaak, groot (Afb. V)

 12 kg per haak

 24 kg bij gebruik van 2 haken

F Muurhaak, klein (Afb. VI)

 10 kg per haak

 20 kg bij gebruik van 2 haken



Veiligheidsinstructies

BEWAAR ALLE VEILIGHEIDSINSTRUCTIES EN AANWIJZINGEN VOOR LATER GEBRUIK!



Vermijd gevaar voor letsel!



WAARSCHUWING!

Levensgevaar en gevaar voor ongevallen voor kleine

kinderen en jongeren! Laat kinderen nooit zonder toezicht hanteren met het verpakkingsmateriaal. Hier bestaat verstikkingsgevaar. Niet in handen van kinderen laten komen. Dit artikel is geen speelgoed!

WAARSCHUWING! Levensgevaar!

Houd kinderen tijdens de montage buiten het werkbereik. Tot de levering behoren heel veel schroeven en andere kleine onderdelen. Bij inslikken of inhaleren kunnen deze levensgevaarlijk zijn.

WAARSCHUWING! Levensgevaar!

Waarborg dat u niet op stroom-, gas- of waterleidingen stoot wanneer u in de muur boort. Controleer de wand eventueel met een leidingzoeker voordat u er in boort.

VOORZICHTIG! GEVAAR VOOR

LETSEL! Waarborg dat alle onderdelen intact en deskundig gemonteerd zijn. Bij ondeskundige montage bestaat gevaar voor letsel. Beschadigde onderdelen kunnen de veiligheid en de functie negatief beïnvloeden.

- **VOORZICHTIG!** Houd steeds toezicht op uw kinderen! Het product is niet geschikt om op te klimmen of te spelen! Waarborg dat personen, in het bijzonder kinderen, niet aan het product gaan hangen of zich aan het product omhoog trekken. Hierdoor kan letsel/schade ontstaan.
- Zorg ervoor dat het product alleen door vakkundige personen wordt gemonteerd.
- Controleer vóór gebruik de stabiliteit van het product.



Belast de haken niet met meer dan de aangegeven maximale belasting (zie "Technische gegevens"). In het

andere geval dreigt gevaar voor persoonlijk letsel en/of schade aan het product.

- Controleer regelmatig of de haken vast gemonteerd zijn en draai de schroeven  vast.
- De stabiliteit kan door het bevestigen aan meubilair verstoord worden.
- Gebruik alle meegeleverde vastzetschroeven.

 **WAARSCHUWING!** Niet verder gebruiken bij beschadiging.



Vermijd materiële schade!

- Controleer vóór de wand- of plafondmontage eerst of de wand / het plafond geschikt is voor de montage van het product. Neem eventueel contact met een vakman.
- Informeer vóór de wand- of plafondmontage naar het geschikte montage materiaal voor uw wand of plafond. Voor de wand- of plafondmontage hebben wij montage materiaal bijgevoegd dat geschikt is voor normaal vast muurwerk.

● Montage

Opmerking: Voor montage heeft u een boormachine, een schroevendraaier en een hamer nodig.

 **VOORZICHTIG! GEVAAR VOOR LETSEL!** Raadpleeg de gebruiksaanwijzing van uw boormachine.

- Monteer de haken overeenkomstig de afbeeldingen I–VI.

Opmerking: let bij het gebruik van de haken op de maximaal toegestane belasting (zie "Technische gegevens").

● Reiniging en onderhoud

- Gebruik in geen geval bijtende of schurende reinigingsmiddelen.
- Gebruik voor het schoonmaken een iets vochtige, niet pluizende doek.

● **Afvoer**

De verpakking bestaat uit milieuvriendelijke grondstoffen die u via de plaatselijke recyclingcontainers kunt afvoeren.

Informatie over de mogelijkheden om het uitgediende product na gebruik te verwijderen, verstrekt uw gemeentelijke overheid.

Service

NL

Service Nederland

Tel.: 0900 0400 223
(0,10 EUR/Min.)

E-Mail: owim@lidl.nl

BE

Service België

Tel.: 070 270 171
(0,15 EUR/Min.)

E-Mail: owim@lidl.be

KOMPLET HAKÓW

● Wstęp

Gratulujemy Państwu zakupu nowego produktu. Zdecydowali się Państwo na zakup produktu najwyższej jakości. Przed uruchomieniem urządzenia po raz pierwszy zapoznaj się z nim. W tym celu przeczytaj uważnie poniższą instrukcję obsługi oraz wskazówki dotyczące bezpieczeństwa. Produkt należy użytkować w sposób tu opisany i zgodnie z określonym zakresem zastosowania. Należy przechowywać tę instrukcję w bezpiecznym miejscu. Przekazując produkt innej osobie, należy również przekazać wszystkie dokumenty.

● Użycie zgodne z przeznaczeniem

Produkt przeznaczony jest do zawieszania rowerów, drabin, przyrządów ogrodowych lub podobnych przedmiotów. Artykuł przeznaczony jest tylko do zastosowania do użytku prywatnego we wnętrzach (piwnice, garaże, pracownie dla majsterkowiczów lub podobne). Użycie inne niż wyżej opisane lub dokonywanie zmian produktu nie jest dozwolone i może prowadzić do jego uszkodzenia. Producent nie ponosi odpowiedzialności za szkody powstałe wskutek użycia produktu niezgodnego z jego przeznaczeniem. Produkt nie jest przeznaczony do użytku komercyjnego.

● Dane techniczne

Maks. obciążenie:

A Hak sufitowy, podwójny (Rys. I)



20 kg na jeden hak



40 kg przy użyciu 2 haków

B Hak ścienny lub sufitowy, prosty (Rys. II)



10 kg na jeden hak



20 kg przy użyciu 2 haków

C Hak ścienny z powłoką gumową, długi (Rys. III)



6,5 kg na jeden hak



13 kg przy użyciu 2 haków

D Hak ścienny z powłoką gumową, płaski (Rys. IV)



12 kg na jeden hak



24 kg przy użyciu 2 haków

E Hak ścienny, duży (Rys. V)



12 kg na jeden hak



24 kg przy użyciu 2 haków

F Hak ścienny, mały (Rys. VI)



10 kg na jeden hak



20 kg przy użyciu 2 haków



Wskazówki dotyczące bezpieczeństwa

PRZECHOWUJ WSZYSTKIE WSKAZÓWKI DOTYCZĄCE BEZPIECZEŃSTWA ORAZ INSTRUKCJE NA PRZYSZŁOŚĆ!



Unikać skałeczeń!



! OSTRZEŻENIE!
ZGROŻENIE DLA ŻYCIA I NIEBEZPIECZEŃSTWO WYPADKU DLA DZIECI!

Ze względu na ryzyko uduszenia się nigdy nie pozostawiać dzieci bez nadzoru z materiałem opakowaniowym. Uważać, aby artykuł nie znajdował się w zasięgu dzieci. Ten artykuł nie jest zabawką!

⚠️ OSTRZEŻENIE! ZAGROŻENIE ŻYCIA!

Podczas montażu należy pilnować, aby w pobliżu miejsca pracy nie było dzieci. W zakresie dostawy znajdują się liczne wkłady i inne drobne części. Mogą one stanowić zagrożenie życia w razie ich połknięcia przez dzieci lub przedostania się do ich dróg oddechowych.

⚠️ OSTRZEŻENIE! ZAGROŻENIE ŻYCIA!

Zwracać uwagę, aby podczas wiercenia otworów w ścianie nie natknąć się na przewody prądowe, gazowe lub wodne. Zanim przystąpi się do wiercenia w ścianie należy dane miejsce sprawdzić odpowiednim przyrządem pod kątem obecności wyżej wzmiankowanych przewodów.

⚠️ UWAGA! NIEBEZPIECZEŃSTWO

OBRAŻEŃ! Upewnić się, czy wszystkie części są nieuszkodzone i prawidłowo zamontowane. W przypadku nieprawidłowego montażu zachodzi niebezpieczeństwo obrażeń. Uszkodzone części mogą wpływać na bezpieczeństwo i funkcje produktu.

- **OSTROŻNIE!** Nie pozostawiać dzieci bez opieki! Produkt nie jest przyrządem do wspinania ani też zabawką! Pilnować, aby osoby, a w szczególności dzieci nie podwieszały się ani też nie podciągały się na hakach. Wskutek takiego postępowania mogą wystąpić obrażenia / lub uszkodzenia.
- Dopilnować, aby produkt został zamontowany tylko przez osobę obeznaną z produktem.
- Przed użyciem sprawdzić stabilność produktu.

 Nie należy obciążać haka ponad podane obciążenie maksymalne (patrz „Dane techniczne”).

W przeciwnym razie istnieje niebezpieczeństwo powstania obrażeń ciała i / lub uszkodzeń produktu.

- Regularnie sprawdzać należyte zamocowanie haka i regularnie dokręcać śruby .
- Stabilność może się zmniejszyć podczas przymocowywania do mebli.
- Należy użyć wszystkich dostarczonych śrub mocujących.

⚠️ OSTRZEŻENIE! Nie używać w przypadku uszkodzenia.



Unikanie szkód rzeczowych!

- Przed zamocowaniem na ścianie lub suficie należy sprawdzić, czy wybrana ściana wzgl. sufit nadaje się do zamocowania haka. W razie potrzeby zapytać o to specjalistę.
- Przed przystąpieniem do montażu na ścianie lub suficie należy zasięgnąć informacji odnośnie elementów mocujących odpowiednich dla danej ściany wzgl. sufitu. Do produktu dołączyliśmy elementy mocujące nadające się do zwykłego, mocnego muru.

● **Montaż**

Wskazówka: Do montażu potrzebne są wiertarka, śrubokręt i młotek.

⚠️ OSTROŻNIE! NIEBEZPIECZEŃSTWO POWSTANIA OBRAŻEŃ! Przestrzegać instrukcji obsługi posiadanej wiertarki.

- Zamontować haki zgodnie z ilustracjami I–VI.

Wskazówka: Podczas użytkowania zwracać uwagę na maksymalne dopuszczalne obciążenie (patrz „Dane techniczne”).

● **Czyszczenie i pielęgnacja**

- Nie używać żrących ani szorujących środków czyszczących.
- Do czyszczenia produktu używać lekko wilgotnej i niemechacącej się ściereczki.

● **Utylizacja**

Opakowanie wykonane jest z materiałów przyjaznych dla środowiska, które można przekazać do utylizacji w lokalnym punkcie przetwarzania surowców wtórnych.

Informacji na temat możliwości utylizacji wyeksploatowanego produktu udziela urząd gminy lub miasta.

Serwis

 **Serwis Polska**

Tel.: 22 397 4996

E-Mail: owim@lidl.pl

SADA HÁKŮ

● Úvod

Blahopřejeme Vám ke koupi nového výrobku. Rozhodli jste se pro kvalitní výrobek. Před prvním uvedením do provozu se seznamte s výrobkem. K tomu si pozorně přečtěte následující návod k obsluze a bezpečnostní pokyny. Používejte výrobek jen popsaným způsobem a pouze pro uvedené oblasti použití. Uchvejte si tento návod na bezpečném místě. Všechny podklady vydejte při předání výrobku i třetí osobě.

● Použití k určenému účelu

Výrobek je určen k pověšení jízdnic kol, žebříků, zahradnického nářadí ap. Výrobek je plánován jen pro použití v soukromé vnitřní oblasti (sklep, garáž, kutilská místnost ap.). Jiné než zde popsané použití či změna výrobku není přípustné a může vést ke zraněním a / nebo k poškození výrobku. Výrobce neručí za škody vzniklé způsobené jiným použitím než použitím k popsanému účelu. Výrobek není určen pro použití k podnikatelským účelům.

● Technická data

Maximální zatížení:

A Stropní hák, dvojitý (Obr. I)

 20 kg na hák

 40 kg při použití 2 háků

B Stěnový / stropní hák, jednoduchý (Obr. II)

 10 kg na hák

 20 kg při použití 2 háků

C Nástěnný hák s gumovým potahem, vysoký (Obr. III)

 6.5 kg na hák

 13 kg při použití 2 háků

D Nástěnný hák s gumovým potahem, plochý (Obr. IV)

 12 kg na hák

 24 kg při použití 2 háků

E Nástěnný hák, velký (Obr. V)

 12 kg na hák

 24 kg při použití 2 háků

F Nástěnný hák, malý (Obr. VI)

 10 kg na hák

 20 kg při použití 2 háků



Bezpečnostní pokyny

**USCHOVEJTE BEZPEČNOSTNÍ POKYNY
A NÁVODY PRO BUDOUCNOST!**



Vyhňte se nebezpečí poranění!

■ **⚠ VÝSTRAHA! NEBEZPEČÍ
OHROŽENÍ ŽIVOTA A ÚRAZU
PRO MALÉ DĚTI A DĚTI!** Nikdy

nenechejte děti bez dozoru s obalovým materiálem. Existuje nebezpečí udušení. Nepatří do rukou dětem. Tento výrobek není dětskou hračkou!

⚠ VÝSTRAHA! NEBEZPEČÍ OHROŽENÍ ŽIVOTA! Během montáže chráňte pracovní oblast před dětmi. K rozsahu dodávky patří velký počet šroubů a jiných drobných dílů. Tyto by mohly být při spolknutí nebo inhalování životu nebezpečné.

⚠ VÝSTRAHA! NEBEZPEČÍ OHROŽENÍ ŽIVOTA! Ujistěte se, že nenarazíte na vodiče proudu, plynové či vodovodní potrubí, vrtáte-li do stěny. Před vrtáním do stěny proveďte zkoušku případně hledačem vodičů.

⚠ POZOR! NEBEZPEČÍ PORANĚNÍ!

Ujistěte se, že jsou všechny díly nepoškozené a odborně namontovány. Při neodborné montáži existuje nebezpečí poranění. Poškozené díly mohou ovlivnit bezpečnost a funkci.

■ **POZOR!** Nikdy nenechejte děti bez dozoru! Výrobek není zařízením na šplhání nebo na hraní! Zajistěte, aby osoby, zejména děti nepověsily na výrobek, popř. na něj nešplhaly. Následkem mohou být poranění a / nebo poškození.

■ Dbejte na to, aby byl výrobek namontován jen odborníky.

■ Před použitím přezkoušejte stabilitu výrobku.

■  Nepřetěžujte háky větší než udanou zátěž (viz „Technické údaje“). Při nedbání na to hrozí nebezpečí poranění a / nebo poškození výrobku.

■ Pravidelně zkontrolujte pevné usazení háků a pravidelně dotáhněte šrouby .

■ Po připojení k nábytku se může narušit stabilita.

■ Musí být použity všechny dodané upevňovací šrouby.

⚠ VAROVÁNÍ! Při poškození dále nepoužívat.



Vyhnete se věcným škodám!

- Před montáží na stěnu nebo na strop přezkoušejte, hodí-li se zvolená stěna, popř. zvolený strop k upevnění výrobku. Informujte se případně v odborném obchodě.
- Před montáží na stěnu nebo na strop se informujte o vhodném montážním materiálu pro stěnu či strop. Pro montáž na stěnu nebo na strop jsme přiložili montážní materiál, který se hodí pro běžné, pevné zdivo.

● Montáž

Upozornění: Pro instalaci, budete potřebovat vrtačku, šroubovák a kladivo.

⚠ POZOR! NEBEZPEČÍ PORANĚNÍ!

Použijte k tomu návod k obsluze vaší vrtačky.

■ Namontujte háky podle obr. I – VI.

Upozornění: Řiďte se při použití háků maximálně povolenou zátěží (viz „Technické údaje“).

● Čištění a údržba

■ V žádném případě nepoužívejte žíravé nebo drhací čisticí prostředky.

■ Pro čištění a ošetřování použijte lehce navlhčený hadřík, který nepouští vlákna.

● Zlikvidování

Obal se skládá z ekologických materiálů, které můžete zlikvidovat prostřednictvím místních sběrů recyklovatelných materiálů.

O možnostech likvidace vysloužilých zařízení se informujte u správy vaší obce nebo města.

Servis

 **Servis Česká republika**

Tel.: 800 143 873

E-Mail: owim@lidl.cz

SÚPRAVA ZÁVESNÝCH HÁKOV

● Úvod

Blahoželáme Vám ku kúpe Vášho nového výrobku. Kúpou ste sa rozhodli pre vysoko kvalitný produkt. Pred prvým uvedením do prevádzky sa oboznámte s výrobkom. Za týmto účelom si pozorne prečítajte nasledujúci návod na obsluhu a bezpečnostné pokyny. Výrobok používajte iba v súlade s popisom a v uvedených oblastiach používania. Tento návod uschovajte na bezpečnom mieste. Ak výrobok odovzdáte ďalšej osobe, priložte k nemu aj všetky podklady.

● Použitie podľa určenia

Výrobok je určený na zavesenie bicyklov, rebrikov, záhradného náradia a pod. Výrobok je určený len na používanie v súkromných vnútorných priestoroch (pivnica, garáž, dielňa). Iné využitie ako je uvedené alebo zmena produktu sú neprípustné a môžu viesť k zraneniu a / alebo poškodeniu výrobku. Výrobca nezodpovedá za škody vzniknuté použitím výrobku, ktoré je v rozpore s jeho účelom. Výrobok nie je určený na podnikateľské účely.

● Technické údaje

Max. zaťaženie:

A Stropný háčik, dvojité (Obr. I)

 20 kg na jeden háčik

 40 kg pri použití 2 háčikov

B Stenový/stropný háčik, jednoduchý (Obr. II)

 10 kg na jeden háčik

 20 kg pri použití 2 háčikov

C Stenový háčik s pogumovaním, vysoký (Obr. III)

 6,5 kg na jeden háčik

 13 kg pri použití 2 háčikov

D Stenový háčik s pogumovaním, plochý (Obr. IV)

 12 kg na jeden háčik

 24 kg pri použití 2 háčikov

E Stenový háčik, veľký (Obr. V)

 12 kg na jeden háčik

 24 kg pri použití 2 háčikov

F Stenový háčik, malý (Obr. VI)

 10 kg na jeden háčik

 20 kg pri použití 2 háčikov



Bezpečnostné pokyny

VŠETKY BEZPEČNOSTNÉ A OSTATNÉ POKYNY SI USCHOVAJTE PRE PRÍPAD POTREBY V BUDÚCNOSTI!



Vyhýbajte sa riziku poranenia!



VAROVANIE! **NEBEZPEČENSTVO** **OHROZENIA ŽIVOTA A**

ÚRAZU PRE MALÉ I STARŠIE DETI! Deti nikdy nenechávajú bez dozoru s obalovým materiálom. Hrozí nebezpečenstvo zadusenia. Nepatrí do rúk deťom. Tento výrobok nie je detskou hračkou!

VAROVANIE! NEBEZPEČENSTVO

OHROZENIA ŽIVOTA! Počas montáže zabráňte prístupu detí do pracovnej oblasti. Obsah zásielky tvorí množstvo skrutiek a iných drobných súčiastok. Tie môžu byť pri prehlnutí alebo vdýchnutí životu nebezpečné.

VAROVANIE! NEBEZPEČENSTVO

OHROZENIA ŽIVOTA! Uistite sa, že pri vŕtaní do steny nenarazíte na rozvody elektriny, plynu alebo vody. V prípade potreby vykonajte kontrolu pomocou detektora rozvodov, skôr než budete vŕtať do steny.

POZOR! NEBEZPEČENSTVO

PORANENIA! Ubezpečte sa, že sú všetky diely nepoškodené a správne namontované. V prípade neodbornej montáže hrozí nebezpečenstvo poranenia. Poškodené diely môžu ovplyvniť bezpečnosť a funkčnosť.

- **POZOR!** Nenechávajte deti bez dozoru! Výrobok nie je určený na lezenie ani na hranie! Zabezpečte, aby sa osoby, najmä deti, nevešali na výrobok, resp. sa na ňom nevyťahovali. Dôsledkom môžu byť poranenia a/alebo poškodenia.
- Dbajte na to, aby výrobok montovali iba osoby s odbornými znalosťami.
- Pred použitím skontrolujte stabilitu výrobku.



Nezaťažujte háky nad rámec uvedeného maximálneho zaťaženia (pozri „Technické údaje“).

V opačnom prípade hrozí nebezpečenstvo poranenia a/alebo poškodenia výrobku.

- Pravidelne kontrolujte pevné dosadenie hákov a pravidelne dotiahnite skrutky .
- Po pripojení k nábytku sa môže narušiť stabilita.
- Musíte použiť všetky dodané upevňovacie skrutky.

VAROVANIE! VÝSTRAHA! V prípade poškodenia viac nepoužívajte.



Zabráňte vecným škodám!

- Pred montážou na stenu alebo na strop skontrolujte, či je zvolená stena, resp. strop vhodný na upevnenie výrobku. V prípade potreby sa informujte u odborníka.
- Pred montážou na stenu alebo strop sa informujte o vhodnom montážnom materiáli pre vašu stenu, resp. strop. Pre montáž na stenu alebo strop sme priložili montážny materiál, ktorý je vhodný pre bežné, pevné murivo.

● **Montáž**

Upozornenie: Pre montáž budete potrebovať vŕtačku, skrutkovač a kladivo.

POZOR! NEBEZPEČENSTVO

PORANENIA! Prečítajte si návod na obsluhu vašej vŕtačky.

- Háky namontujte podľa obrázkov I–VI.

Upozornenie: Pri používaní hákov dbajte na maximálne prípustné zaťaženie (pozri „Technické údaje“).

● **Čistenie a ošetrovanie**

- V žiadnom prípade nepoužívajte žieravé alebo drsné čistiace prostriedky.
- Na čistenie používajte jemne navlhčenú handričku, ktorá nepúšťa chlpy.

● **Likvidácia**

Obal pozostáva z ekologických materiálov, ktoré môžete odovzdať na miestnych recyklačných zberných miestach.

O možnostiach likvidácie opotrebovaného výrobku sa môžete informovať na Vašej obecnej alebo mestskej správe.

Servis



Servis Slovensko

Tel.: 0850 232001

E-pošta: owim@lidl.sk

OWIM GmbH & Co. KG

Stiftsbergstraße 1
74167 Neckarsulm
GERMANY

Model No.: HG04353

Version: 10/2019

IAN 327285_1904