

ELECTRIC FRUIT PRESERVER & JAM MAKER / EINKOCHAUTOMAT / CUISEUR À BOCAUX ÉLECTRIQUE SEAD 1800 A1

(GB) (IE)

ELECTRIC FRUIT PRESERVER & JAM MAKER

Operating instructions

(FR) (BE)

CUISEUR À BOCAUX ÉLECTRIQUE

Mode d'emploi

(CZ)

ZAVAŘOVACÍ HRNEC

Návod k obsluze

(SK)

AUTOMAT NA ZAVÁRANIE

Návod na obsluhu

(DK)

HENKOGNINGSGRYDE

Bedjeningsvejledning

(HU)

BEFŐZŐ AUTOMATA

Használati utasítás

(HR)

APARAT ZA UKUHAVANJE

Upute za upotrebu

(BG)

УРЕД ЗА ВАРЕНЕ

Ръководство за експлоатация

(DE) (AT) (CH)

EINKOCHAUTOMAT

Bedienungsanleitung

(NL) (BE)

INMAAKAUTOMAAT

Gebruiksaanwijzing

(PL)

AUTOMAT DO PASTERYZACJI

Instrukcja obsługi

(ES)

OLLA ELÉCTRICA PARA CONSERVAS

Instrucciones de uso

(IT)

BOLLITORE ELETTRICO PASTORIZZATORE

Istruzioni per l'uso

(SI)

AVTOMAT ZA VKUHAVANJE

Navodila za uporabo

(RO)

OALĂ MULTIFUNCȚIONALĂ

Instrucțiuni de utilizare

(GR)

ΑΥΤΟΜΑΤΟΣ ΒΡΑΣΤΗΡΑΣ ΜΕ ΒΡΥΣΑΚΙ

Οδηγίες χρήσης

IAN 411310_2207

(FR) (BE) (NL)
(CZ) (PL) (SK) (DK) (HU)

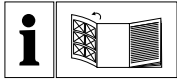

GB / IE	Operating instructions	Page	1
DE / AT / CH	Bedienungsanleitung	Seite	21
FR / BE	Mode d'emploi	Page	41
NL / BE	Gebruiksaanwijzing	Pagina	65
CZ	Návod k obsluze	Strana	85
PL	Instrukcja obsługi	Strona	103
SK	Návod na obsluhu	Strana	123
ES	Instrucciones de uso	Página	141
DK	Betjeningsvejledning	Side	161
IT	Istruzioni per l'uso	Pagina	181
HU	Használati utasítás	Oldal	201
SI	Navodila za uporabo	Stran	221
HR	Upute za upotrebu	Stranica	239
RO	Instrucțiuni de utilizare	Pagina	259
BG	Ръководство за експлоатация	Страница	279
GR	Οδηγίες χρήσης	Σελίδα	299

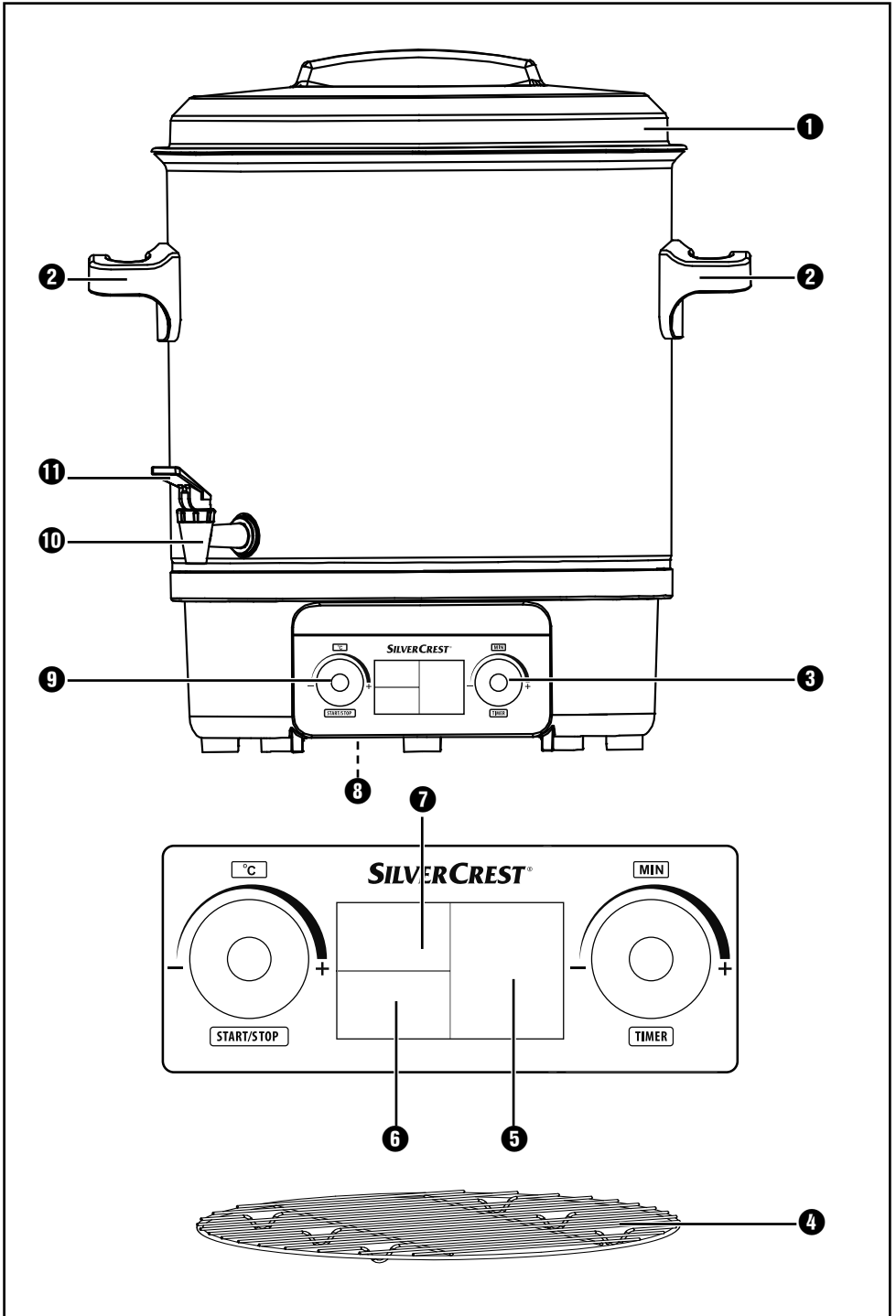

Index

Introduction	2
Information for these operating instructions	2
Copyright	2
Proper use	2
Warnings	3
Safety instructions	4
Items supplied	6
Operating elements	7
Setting up and connecting to the mains power supply	7
Unpacking	7
Appliance set up and making ready for use	7
Preparing food/preserve jars	8
Using the appliance	8
Switching the appliance on and off	8
Preserving	9
Heating and keeping liquids warm	11
Overheating protection	12
Cleaning and Care	12
Cleaning the pouring tap	13
Scale removal	13
Storage	14
Recipes	14
Coarse liver sausage	14
Pumpkin, sweet and sour	14
Caramel Pears	15
Strawberry Jam	15
Disposal	16
Disposal of the appliance	16
Disposal of the packaging	16
Technical data	17
Kompernass Handels GmbH warranty	17
Service	19
Importer	19

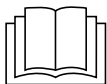

Read these operating instructions carefully before using the appliance for the first time and retain them for future reference. Please pass these operating instructions for the appliance on to any future owner(s).

Introduction

Information for these operating instructions

Congratulations on the purchase of your new appliance.

You have selected a high-quality product. The operating instructions are part of this product. They contain important information about safety, use and disposal. Before using the product, please familiarise yourself with all operating and safety instructions. Use the product only as described and for the range of applications specified. Please also pass these operating instructions on to any future owner

Copyright

This documentation is copyright protected.

Any copying or reproduction, including as extracts, as well as the reproduction of images, also in an altered state, is only permitted with the written authorisation of the manufacturer.

Proper use

This Preserving Boiler is suitable for:

- Preserving
- Heating and keeping drinks warm, and for their pouring
- Heating and keeping boiled sausages, or their like, warm
- Heating and keeping soups warm

The appliance is intended for domestic use only, it is not suitable for commercial or industrial applications.

WARNING

Risks from unintended use!

Risks can be caused by the appliance if it used for unintended purposes and/or other types of use.

- ▶ Use the appliance exclusively its for intended purposes.
- ▶ Observe the procedures described in these operating instructions.

Claims of any kind resulting from damage caused by improper use, incompetent repairs, unauthorized modifications or the use of non-approved spare parts will not be acknowledged.

The operator alone bears liability.

Warnings

In these operating instructions the following warnings are used:

DANGER

A warning at this danger level indicates a threatening dangerous situation.

If the dangerous situation is not avoided, it could result in death or serious physical injury.

- ▶ Follow the instructions given in this warning notice to avoid the risks of death or serious injury to people.

WARNING

A warning at this danger level signifies a possible dangerous situation.

If the dangerous situation is not avoided it could lead to physical injuries.

- ▶ Observe the directives given in this warning to avoid personal injuries.

IMPORTANT

A warning at this danger level signifies possible property damage.

If the situation is not avoided it could lead to property damage.

- ▶ Observe the directives given in this warning to avoid property damage.

NOTICE

- ▶ A notice signifies additional information that can assist you in the handling of the appliance.

Safety instructions

In this chapter you receive important safety information regarding the handling of the appliance.

This appliance complies with the statutory safety regulations. Incorrect usage can, however, lead to personal injury and property damage.

For safe handling of the appliance observe the following safety information:

RISK! ELECTRIC SHOCK!

- ▶ Before taking it into use, check the appliance for signs of visible external damage. Do not take into operation an appliance that is damaged or has been dropped.
- ▶ To prevent accidents, have defective plugs and/or power cables replaced immediately by an authorised specialist, or our Customer Service or a similarly qualified person.
- ▶ Repairs should only be carried out by authorized specialist companies or by the Customer Service Department. Incorrect and/or incompetent repairs can result in significant risks for the user. In addition, warranty claims will become void.
- ▶ Ensure that the base with the electrical connections NEVER comes into contact with water! If it has unintentionally come into contact with water, first allow it to dry out completely before taking it into use.
- ▶ Ensure that the power cable NEVER becomes wet or damp during operation. Lay the cable so that it cannot become trapped or damaged in any way.
- ▶ Always remove the plug from the mains power socket after use. Simply switching the appliance off is not sufficient, because the appliance remains under power for as long as the plug is connected to the mains power socket.
- ▶ Ensure that the power cable does not come into contact with parts of the appliance that are hot.

⚠ WARNING! RISK OF INJURY!

- ▶ This appliance may be used by children over the age of 8 and by persons with reduced physical, sensory or mental abilities or by those without experience and/or knowledge, if they are supervised or have been instructed in the safe use of the appliance and have understood the potential risks.
- ▶ Children must not play with the appliance.
- ▶ Cleaning and user maintenance should not be performed by children unless they are older than 8 years of age and are supervised.
- ▶ Children younger than 8 should be kept away from the device and the mains cable.
- ▶ Children should be supervised to ensure that they do not play with the device.
- ▶ Bursts of hot steam may be released. The container also becomes extremely hot during use. Therefore, wear heat-resistant gloves. Touch the appliance only on the heat-insulated handles.
- ▶ Ensure that the appliance is stable and vertical before switching it on.
- ▶ Do not move the preserve maker after it has heated up!
- ▶ Boiling water could splash out if the water boiler is overfilled.
- ▶ After use, the surfaces of the heating element will still have some residual heat.
- ▶ Do not allow any liquid to run over the appliance connector.
- ▶ Misuse may result in physical injury! Use the appliance only as described in the instructions!

WARNING! PROPERTY DAMAGE!

- ▶ Defective components may only be replaced with original replacement parts. Only by using original replacement parts can it be assured that the safety requirements are being complied with.
- ▶ Ensure that the appliance, the power cable and the plug cannot come into contact with sources of heat such as hot plates or open flames.
- ▶ Do not use an external timing switch or a separate remote control system to operate the appliance.
- ▶ Never leave the appliance unattended while it is being used.
- ▶ The appliance must not be cleaned using a water jet.

NOTICE

- ▶ A repair to the appliance during the warranty period may only be carried out by a customer service department authorised by the manufacturer, non-compliance will mean that successional warranty claims for subsequent damages cannot be considered.

Items supplied

The appliance is delivered with the following components as standard:

- Electric Fruit Preserver & Jam Maker
- Preserving grill
- Lid
- Operating instructions

NOTICE

- ▶ Check the contents to make sure everything is there and for visible damage.
- ▶ If the contents are incomplete or have been damaged due to defective packaging or through transportation, contact the Service Hotline (see chapter **Service**).

Operating elements

- ❶ Lid
- ❷ Heat insulated handles
- ❸ Control dial for "Minutes" (MIN) and, at the same time, TIMER button
- ❹ Preserving grill
- ❺ Display indicator "Minutes" (MIN)
- ❻ Display indicator "Current Temperature" (CURRENT TEMP)
- ❼ Display indicator "Set Temperature" (SET TEMP)
- ❽ Cable storage
- ❾ Control dial for "Temperature" (°C) and, at the same time, START/STOP button
- ❿ Pouring tap
- ⓫ Tap lever

Setting up and connecting to the mains power supply

Unpacking

- ◆ Remove all parts of the appliance and the operating instructions from the packaging.
- ◆ Remove all packing material.

Appliance set up and making ready for use

- Completely unwind the power cable from the cable storage ❽.
- Place the appliance on a level and slip-free surface. Ensure that a mains power socket is easily accessible.
- Clean the appliance as described in the chapter "Cleaning and Care".
- Insert the plug into a mains power socket. The display lights up, a signal tone is heard.

WARNING! PROPERTY DAMAGE!

- ▶ NEVER operate the appliance in a no-load condition! The appliance could be irreparably damaged!

⚠ WARNING! RISK OF INJURY!

- ▶ When it is hot, take hold of the appliance ONLY by means of the heat insulated handles ❷. Risk of Burns!
- Add about 5 litres of water to the appliance and leave it to boil at 100 °C for 20 minutes (see section "Switching the appliance on and off"). After the water has boiled, pour it away.

NOTICE

- ▶ On the first use the generation of a slight smell may occur, this is due to residues from the production. It is completely harmless and disperses after a short time. Provide for sufficient ventilation, for example, open a window.

Preparing food/preserve jars

Preferably use preserving jars with a rubber seal and a lever clamp. The preserving jars must be free of damage.

- 1) The preserving jars must be free of germs and bacteria, otherwise the preserve could spoil prematurely. Preferably, boil the preserving jars for 5–7 minutes before adding the food.
- 2) Use a funnel when filling the preserving jars, if available. The edges of the preserving jars must be clean when the jars are sealed.
- 3) Seal the jars as quickly as possible after filling:
 - Place the rubber seal on the upper rim of the preserving jar and place the glass lid on the preserving jar. The rubber seal is between them.
 - Fasten the glass lid with the clamps: Fit the locking clamps opposite each other.

The preserving jars are now ready for preserving.

Using the appliance

Switching the appliance on and off

- 1) Using the control dial "Temperature" **④**, set the desired temperature. You can set the temperature in 1 °C steps. A signal tone sounds for every 5 °C. The set temperature appears in the display indicator "Set Temperature" **⑦**.
- 2) Using the control dial "Minutes" **③** set the desired cooking time in minutes. You can set the time in 1 minute steps. A signal tone sounds for every 5 minutes. The set time appears in the display indicator "Minutes" **⑤**.

NOTICE

- ▶ The background lighting of the display goes out after about 5 minutes after the last activation of one of the dials if you do not start the heating process. The settings on the display remain visible. Turning one of the dials will reactivate the background lighting in the display.
- 3) Press the START/STOP **⑨** heating button. The heating begins. The heating progress is indicated through the continuous beam "|||||". The momentary heating temperature is shown in the display indicator "Current Temperature" **⑥**. Once the heating up is complete, signal tones sound, "X" appears in the display and the time set in the display indicator "Minutes" **⑤** begins to count down.

NOTICE

- ▶ The background lighting in the display remains switched on while the appliance is working.

As soon as the set time period has expired, signal tones sound. The appliance switches itself off. „X“ and „|||||“ extinguish in the display.

NOTICE

- ▶ To stop a heating process or a boiling process, press the heating START/STOP **9** button.

- 4) When the appliance is not in use, ALWAYS remove the plug from the mains power socket.

Preserving

NOTICE

- ▶ To be understood under the term preserving is the conservation of food-stuffs by, amongst others, the effects of heat. Dependent upon the type and mass of the items to be preserved, a differentiation is made between the processes of sterilisation and pasteurisation. In sterilisation, the items to be preserved are heated to a temperature of at least 100 °C. With pasteurisation, the heating temperature lies at around 80 °C. For domestic purposes, pasteurisation is sufficient. For this, one needs the appropriate preserving jars, with screw-tops or lids with rubber rings.

NOTICE

- ▶ Preserve only fresh foods. Overripe fruits or vegetables are not suitable for preserving.
- ▶ Pay heed to the cleanliness of the jars! Ideally, boil the jars for around 5 -7 minutes before filling them with foodstuffs. This will ensure all germs and bacteria have been killed.

- 1) Place the preserving grill **4** in the preserving boiler. Ensure that the preserving grill **4** does not come into contact with the temperature sensor inside the appliance.
- 2) Place the filled and tightly sealed jars on the preserving grill **4**. Stack the preserving jars on top of each other if required.
- 3) Add water to the preserve maker until the upper preserving jars are around 3/4 covered. However, do not exceed the MAX marking. Ensure that the preserving jars on the lower level are properly closed so that no water can get in.
- 4) Close the preserving boiler with the lid **1**.

⚠ WARNING! RISK OF INJURY!

- ▶ When it is hot, take hold of the appliance **ONLY** by means of the heat insulated handles **2**. Risk of Burns!

5) Using the control dial "Temperature" **9**, set the desired temperature.
Use the following tables when selecting a temperature setting:

Meat	Temperature in °C	Time in minutes
Roast meat, in pieces, (cooked well)	100 (MAX)	85
Broth	100 (MAX)	60
Game / Poultry (cooked well)	100 (MAX)	75
Goulash (cooked well)	100 (MAX)	75
Minced meat, Sausage meat (raw)	100 (MAX)	110

Fruit	Temperature in °C	Time in minutes
Apples soft/hard	85	30/40
Apple sauce	90	30
Cherries	80	30
Pears soft/hard	90	30/80
Strawberries/Blackberries	80	25
Rhubarb	95	30
Raspberries/Gooseberries	80	30
Red- and Blackcurrants/Cranberries	90	25
Apricot	85	30
Mirabelle/Greengages	85	30
Peach	85	30
Plums/Damsons	90	30
Quince	95	30
Blueberries	85	25

Vegetables	Temperature in °C	Time in minutes
Cauliflower	100 (MAX)	90
Asparagus	100 (MAX)	120
Peas	100 (MAX)	120
Pickled gherkin	85	30
Carrots/Baby carrots	100 (MAX)	90

Vegetables	Temperature in °C	Time in minutes
Pumpkin	90	30
Kohlrabi	100 (MAX)	95
Celeriac	100 (MAX)	110
Brussel sprouts/Red cabbage	100 (MAX)	110
Mushrooms	100 (MAX)	110
Beans	100 (MAX)	120
Tomatoes/Tomato puree	90	30

NOTICE

- ▶ The time periods specified in the tables refer to the actual cooking time. The time period begins therefore first when the preserving boiler has reached the set temperature. With a completely full appliance this can take up to 90 minutes!

- Using the control dial "Minutes" **4**, set the cooking time specified in the table.
- Start the appliance by pressing the heating START/STOP **9** button. Signal tones sound and the heating begins. Once the heating up is complete, signal tones sound, "X" appears in the display and the time set in the display indicator "Minutes" **5** begins to count down. As soon as the set time period has expired, signal tones sound. The appliance switches itself off. "X" and "|||||" extinguish in the display.
- Position a heat resistant container under the pouring tap **10** and press the pouring lever **1** down. The water drains itself.
- When the water has drained away allow the preserving jars to cool down.

Heating and keeping liquids warm

WARNING! PROPERTY DAMAGE!

- ▶ Fill it with liquids to NO FURTHER that the MAX level marking! Otherwise, the liquid could overflow!

- Pour the liquid (for example, mulled wine or cocoa) into the preserving boiler.
- Place the lid **1** onto the preserving boiler.





⚠ WARNING! RISK OF INJURY!

- ▶ When it is hot, take hold of the appliance ONLY by means of the heat insulated handles **2**. Risk of Burns!

- Using the control dial "Temperature" **9**, set the desired temperature.
- Press the button TIMER **3**. "∞" appears in the display. It now not necessary to set a cooking time. The appliance heats up continuously until it is switched off.

- 5) Regularly stir the liquid so that the heat is evenly distributed.
- 6) When the desired temperature has been reached, signal tones will sound.
You can drain off liquids without solid particles through the tap .

WARNING! PROPERTY DAMAGE!

- ▶ Do not pour off liquids with solid constituents, for example, soups. The solids will block the pouring tap .
- 1) To do so, hold a cup or similar under the tap  and press the dispensing lever  downwards.
 - 2) When the desired amount of liquid is in the cup, release the dispensing lever . The pouring tap  is now closed.

NOTICE

- ▶ You can also keep stews warm in the preserving boiler. They do however need to be stirred regularly to prevent them sticking to the bottom of the appliance.

Overheating protection

This appliance is fitted with an overheating protector.

Overheating may occur if there is too little or no liquid in the preserving boiler. In this case, signal tones sound and the symbol "" blinks in the display. In this case, immediately pour some liquid into the appliance.

If no liquid is added, the appliance switches itself off after 5 minutes. Once you have topped it up with liquid you can restart the appliance.

Cleaning and Care

WARNING! RISK OF INJURY!

- ▶ Before cleaning, ALWAYS remove the plug from the mains power socket! Otherwise, there is the risk of receiving an electric shock!
- ▶ Let the appliance cool down before cleaning it. Risk of Burns!

WARNING! PROPERTY DAMAGE!

-  NEVER submerge the appliance in water or other liquids! The appliance could be irreparably damaged!
- ▶ The appliance must not be cleaned using a water jet.
- ▶ Do not use abrasive or aggressive cleaning materials. These could attack the upper surfaces and irreparably damage the appliance.
- Clean the appliance with a lightly moist cloth. For stubborn soiling use a mild detergent on the cloth.
- Clean the display with a soft, lint-free cloth.

- Clean the preserving grill ④ in a mild soapy solution and rinse it well with clear water.

Cleaning the pouring tap

To clean the tap ⑩ thoroughly, you can unscrew the tap lever ⑪. The tap ⑩ cannot be unscrewed as this could lead to problems with the seal.

- 1) Screw the tap lever ⑪ anticlockwise off the tap ⑩.
- 2) Place the pouring lever ⑪ in a mild soapy solution and swirl it back and forth.
- 3) Rinse it off with clear water.
- 4) To clean the pouring tap ⑩ allow a mild soapy solution to flow through it. Should there be stubborn soiling on the inside of the pouring tap ⑩ use a pipe cleaner or similar to remove it.
- 5) Afterwards, rinse the pouring tap ⑩ through with clear water.
- 6) Screw the tap lever ⑪ clockwise back onto the tap ⑩.

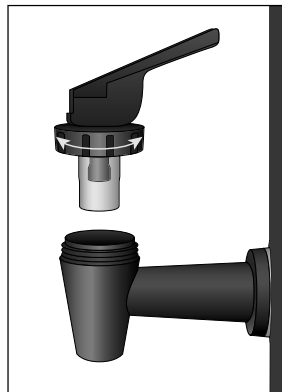

Scale removal

Deposits of scale on the bottom of the appliance lead to increased energy consumption and reduce the service life of the appliance.

Descal the appliance as soon as scale deposits become apparent.

- 1) Use a standard commercial descaling product. Proceed as described in the instructions for usage of the descaler.
- 2) After descaling, rinse the appliance with lots of clean and clear water.

NOTICE

- ▶ At a low level of calcification (limescale), it is usually sufficient to wipe out the inside of the appliance with a cloth soaked with vinegar. Afterwards, rinse out the appliance with clean water and dry it.

Storage

Wind the cable around the cable retainer **8** and insert the plug into the plug holder in the middle of the appliance base.

Store the preserving boiler at a cool and dry location.

Recipes

Coarse liver sausage

- 2 kg Bellypork with rind
- 500 g Pig liver
- 500 g Onions
- 100 g Pork dripping
- 2 Tsp crushed Allspice
- 1 Tbsp Thyme and Marjoram, dried
- 1 Tsp white Pepper
- 1 Tbsp Salt

Preparation

Boil the bellypork for 1.5 hours in salt water and then allow it all to cool.

Subsequently, turn it through a medium meat grinder disc. Turn the liver through a fine hole grinder disc.

Dice the onions and cook them in dripping until glassy. Add the meat, liver, spices and a 1/4 liter of the pork belly broth and then stir it all vigorously. Immediately fill the mixture into prepared jars. Fill the jars only to 1/3!

Boil the jars for about 2 hours at about 98 °C.

This recipe can be varied in different ways: for example, add various herbs, garlic or cubed bacon.

Pumpkin, sweet and sour

- 2 kg Pumpkin
- 1/2 l Vinegar
- 1 l Water
- 1/4 l Wine vinegar
- 1 kg Sugar
- Juice and rind of one Lemon
- a Ginger root (fresh ginger cut into slices)
- a stick of Cinnamon
- a few Cloves

Preparation

Halve the pumpkin and remove the pith. Peel the pumpkin and cut it into small cubes. Weigh the pumpkin cubes and wash them. Cover them in a bowl with a diluted vinegar solution (use a 1/2 liter of vinegar and 1 liter of water for 2 kg of pumpkin flesh). Let the pumpkin cubes stand in it for 12 hours. On the next day, pour the solution away and leave the pumpkin cubes to drain well.

Prepare the decoction out of:

1/4 liter wine vinegar, 1 kilogram of sugar, the juice and rind of 1 lemon, 1 sliced fresh ginger root – as a substitute, 1/2 teaspoon ginger powder, 1 stick of cinnamon, some cloves (about a tablespoon full, as a substitute, ground).

Boil the decoction up and cook the pumpkin cubes in it until glassy.

Fill the pumpkin cubes into preserving jars. Bring the decoction to the boil and then thicken it. Pour it over the pumpkin cubes and seal the preserving jars.

The preserving jars may only be filled to 1/3!

Let the pumpkins cook at 90 °C for about 30 minutes in the preserving boiler.

Caramel Pears

1.5 kg pears (firm/ripe)

150 g sugar

750 ml water

Preparation

Peel the pears. Quarter them and remove the cores. Caramelize the sugar in a pan.

Pour the water into the pan and boil it until the sugar is dissolved. Place the pears into the pre-prepared glasses.

Pour the caramel juice into the glasses so that the pears are covered. Leave some space to the top edge of the glass jars and seal them well.

Let the pears boil in the preserver at 90 °C for about 30 minutes.

Strawberry Jam

Remove the stalks and wash the strawberries. Puree the strawberries. Sprinkle them with preserving sugar at a ratio of 1:1 (1000 g of strawberries to 1000 g of sugar). Let it stand overnight and stir it occasionally.

Fill the strawberries into preserving jars (fill them to only 2/3 full) and seal the jars well.

Let the strawberries cook at 80 °C for about 25 minutes in the preserving boiler.

Disposal

Applies only to France:



The product, its packaging and the operating instructions are recyclable. They are subject to an extended manufacturer responsibility and will be collected separately.

Disposal of the appliance



The adjacent symbol of a crossed-out dustbin means that this appliance is subject to Directive 2012/19/EU. This directive states that this appliance may not be disposed of in the normal household waste at the end of its useful life, but must be taken to specially set-up collection locations, recycling depots or disposal companies.

The disposal is free of charge for the user. Protect the environment and dispose of this appliance properly.

If your old appliance has stored any personal data, you are responsible for deleting it yourself before returning it.



Your local community or municipal authorities can provide information on how to dispose of the worn-out product.

Disposal of the packaging



The packaging materials have been selected for their environmental friendliness and ease of disposal and are therefore recyclable. Dispose of packaging materials that are no longer needed in accordance with applicable local regulations.



Dispose of the packaging in an environmentally friendly manner. Note the labelling on the packaging and separate the packaging material components for disposal, if necessary. The packaging material is labelled with abbreviations (a) and numbers (b) with the following meanings: 1–7: plastics, 20–22: paper and cardboard, 80–98: composites.

Technical data

Power supply	220 - 240 V ~ (alternating current), 50 Hz
Nominal power	1800 W
Capacity	ca. 27 Liter
Temperature range	30 - 100 °C
Protection type	IPX3 (protection against water spray)
	All of the parts of this appliance which come into contact with food are food-safe.

Kompennass Handels GmbH warranty

Dear Customer,

This appliance has a 3-year warranty valid from the date of purchase. If this product has any faults, you, the buyer, have certain statutory rights. Your statutory rights are not restricted in any way by the warranty described below.

Warranty conditions

The warranty period starts on the date of purchase. Please keep your receipt in a safe place. This will be required as proof of purchase.

If any material or manufacturing fault occurs within three years of the date of purchase of the product, we will either repair or replace the product for you or refund the purchase price (at our discretion). This warranty service requires that you present the defective appliance and the proof of purchase (receipt) within the three-year warranty period, along with a brief written description of the fault and of when it occurred.

If the defect is covered by the warranty, your product will either be repaired or replaced by us. The repair or replacement of a product does not signify the beginning of a new warranty period.

Warranty period and statutory claims for defects

The warranty period is not prolonged by repairs effected under the warranty. This also applies to replaced and repaired components. Any damage and defects present at the time of purchase must be reported immediately after unpacking. Repairs carried out after expiry of the warranty period shall be subject to a fee.

Scope of the warranty

This appliance has been manufactured in accordance with strict quality guidelines and inspected meticulously prior to delivery.

The warranty covers material faults or production faults. The warranty does not extend to product parts subject to normal wear and tear or to fragile parts which could be considered as consumable parts such as switches, batteries or parts made of glass.

The warranty does not apply if the product has been damaged, improperly used or improperly maintained. The directions in the operating instructions for the product regarding proper use of the product are to be strictly followed. Uses and actions that are discouraged in the operating instructions or which are warned against must be avoided.

This product is intended solely for private use and not for commercial purposes. The warranty shall be deemed void in cases of misuse or improper handling, use of force and modifications / repairs which have not been carried out by one of our authorised Service centres.

Warranty claim procedure

To ensure quick processing of your case, please observe the following instructions:

- Please have the till receipt and the item number (IAN) 411310_2207 available as proof of purchase.
- You will find the item number on the type plate on the product, an engraving on the product, on the front page of the operating instructions (below left) or on the sticker on the rear or bottom of the product.
- If functional or other defects occur, please contact the service department listed either by **telephone** or by **e-mail**.
- You can return a defective product to us free of charge to the service address that will be provided to you. Ensure that you enclose the proof of purchase (till receipt) and information about what the defect is and when it occurred.



You can download these instructions along with many other manuals, product videos and installation software at www.lidl-service.com.

This QR code will take you directly to the Lidl service page (www.lidl-service.com) where you can open your operating instructions by entering the item number (IAN) 411310_2207.

Service

GB **Service Great Britain**
Tel.: 0800 404 7657
E-Mail: kompernass@lidl.co.uk

IE **Service Ireland**
Tel.: 1800 101010
E-Mail: kompernass@lidl.ie

IAN 411310_2207

Importer

Please note that the following address is not the service address. Please use the service address provided in the operating instructions.

KOMPERNASS HANDELS GMBH
BURGSTRASSE 21
44867 BOCHUM
GERMANY
www.kompernass.com

Inhaltsverzeichnis

Einführung	22
Informationen zu dieser Bedienungsanleitung	22
Urheberrecht	22
Bestimmungsgemäße Verwendung	22
Warnhinweise	23
Sicherheitshinweise	24
Lieferumfang	26
Bedienelemente	27
Aufstellen und Anschließen	27
Auspacken	27
Gerät aufstellen und betriebsbereit machen	27
Lebensmittel/Einmachgläser vorbereiten	28
Gerät benutzen	28
Gerät ein- und ausschalten	28
Einkochen	29
Flüssigkeiten aufwärmen/warmhalten	31
Überhitzungsschutz	32
Reinigen und Pflegen	32
Reinigung des Zapfhahnes	33
Entkalken	34
Aufbewahren	34
Rezepte	34
Grobe Leberwurst	34
Kürbis süß-sauer	35
Karamellbirnen	36
Erdbeer-Konfitüre	36
Entsorgung	36
Gerät entsorgen	36
Verpackung entsorgen	37
Technische Daten	37
Garantie der Kompertnaß Handels GmbH	38
Service	39
Importeur	39



Lesen Sie die Bedienungsanleitung vor der ersten Verwendung aufmerksam durch und heben Sie diese für den späteren Gebrauch auf. Händigen Sie bei Weitergabe des Gerätes an Dritte auch die Anleitung aus.

Einführung

Informationen zu dieser Bedienungsanleitung

Herzlichen Glückwunsch zum Kauf Ihres neuen Gerätes.

Sie haben sich damit für ein hochwertiges Produkt entschieden. Die Bedienungsanleitung ist Bestandteil dieses Produkts. Sie enthält wichtige Hinweise für Sicherheit, Gebrauch und Entsorgung. Machen Sie sich vor der Benutzung des Produkts mit allen Bedien- und Sicherheitshinweisen vertraut. Benutzen Sie das Produkt nur wie beschrieben und für die angegebenen Einsatzbereiche. Händigen Sie alle Unterlagen bei Weitergabe des Produkts an Dritte mit aus.

Urheberrecht

Diese Dokumentation ist urheberrechtlich geschützt.

Jede Vervielfältigung bzw. jeder Nachdruck, auch auszugsweise sowie die Wiedergabe der Abbildungen, auch im veränderten Zustand, ist nur mit schriftlicher Zustimmung des Herstellers gestattet.

Bestimmungsgemäße Verwendung

Der Einkochautomat eignet sich zum:

- Einkochen
- Erwärmen und Warmhalten von Getränken und dessen Entnahme
- Erwärmen und Warmhalten von Würstchen o. Ä.
- Erwärmen und Warmhalten von Suppen

Das Gerät ist nur für den privaten Gebrauch bestimmt und nicht für gewerbliche oder industrielle Zwecke geeignet.

WARNUNG

Gefahr durch nicht bestimmungsgemäße Verwendung!

Von dem Gerät können bei nicht bestimmungsgemäßer Verwendung und/oder andersartiger Nutzung Gefahren ausgehen.

- ▶ Das Gerät ausschließlich bestimmungsgemäß verwenden.
- ▶ Die in dieser Bedienungsanleitung beschriebenen Vorgehensweisen einhalten.

Ansprüche jeglicher Art wegen Schäden aus nicht bestimmungsgemäßer Verwendung, unsachgemäßen Reparaturen, unerlaubt vorgenommenen Veränderungen oder Verwendung nicht zugelassener Ersatzteile sind ausgeschlossen.

Das Risiko trägt allein der Betreiber.

Warnhinweise

In der vorliegenden Bedienungsanleitung werden folgende Warnhinweise verwendet:

GEFAHR

Ein Warnhinweis dieser Gefahrenstufe kennzeichnet eine drohende gefährliche Situation.

Falls die gefährliche Situation nicht vermieden wird, kann dies zum Tod oder zu schweren Verletzungen führen.

- ▶ Die Anweisungen in diesem Warnhinweis befolgen, um die Gefahr des Todes oder schwerer Verletzungen von Personen zu vermeiden.

WARNUNG

Ein Warnhinweis dieser Gefahrenstufe kennzeichnet eine mögliche gefährliche Situation.

Falls die gefährliche Situation nicht vermieden wird, kann dies zu Verletzungen führen.

- ▶ Die Anweisungen in diesem Warnhinweis befolgen, um Verletzungen von Personen zu vermeiden.

ACHTUNG

Ein Warnhinweis dieser Gefahrenstufe kennzeichnet einen möglichen Sachschaden.

Falls die Situation nicht vermieden wird, kann dies zu Sachschäden führen.

- ▶ Die Anweisungen in diesem Warnhinweis befolgen, um Sachschäden zu vermeiden.

HINWEIS

- ▶ Ein Hinweis kennzeichnet zusätzliche Informationen, die den Umgang mit dem Gerät erleichtern.

Sicherheitshinweise

In diesem Kapitel erhalten Sie wichtige Sicherheitshinweise im Umgang mit dem Gerät.

Dieses Gerät entspricht den vorgeschriebenen Sicherheitsbestimmungen.

Ein unsachgemäßer Gebrauch kann zu Personen- und Sachschäden führen.

Beachten Sie für einen sicheren Umgang mit dem Gerät die folgenden Sicherheitshinweise:

GEFAHR! ELEKTRISCHER SCHLAG!

- ▶ Kontrollieren Sie das Gerät vor der Verwendung auf äußere, sichtbare Schäden. Nehmen Sie ein beschädigtes oder heruntergefallenes Gerät nicht in Betrieb.
- ▶ Wenn die Netzanschlussleitung dieses Gerätes beschädigt wird, muss sie durch den Hersteller oder seinen Kundendienst oder eine ähnlich qualifizierte Person ersetzt werden, um Gefährdungen zu vermeiden.
- ▶ Lassen Sie Reparaturen am Gerät nur von autorisierten Fachbetrieben oder dem Kundenservice durchführen. Durch unsachgemäße Reparaturen können Gefahren für den Benutzer entstehen. Zudem erlischt der Garantieanspruch.
- ▶ Stellen Sie sicher, dass der Sockel mit den elektrischen Anschlüssen niemals mit Wasser in Berührung kommt! Lassen Sie den Sockel erst vollständig trocknen, wenn er versehentlich feucht geworden ist.
- ▶ Achten Sie darauf, dass im Betrieb das Netzkabel niemals nass oder feucht wird. Führen Sie es so, dass es nicht eingeklemmt oder anderweitig beschädigt werden kann.
- ▶ Ziehen Sie nach Gebrauch immer den Netzstecker aus der Steckdose. Ausschalten alleine genügt nicht, weil noch immer Netzspannung im Gerät anliegt, solange der Netzstecker in der Steckdose steckt.
- ▶ Stellen Sie sicher, dass das Netzkabel nicht mit heißen Geräteteilen in Berührung kommt.

⚠️ WARNUNG! VERLETZUNGSGEFAHR!

- ▶ Dieses Gerät kann von Kindern ab 8 Jahren sowie von Personen mit reduzierten physischen, sensorischen oder mentalen Fähigkeiten oder Mangel an Erfahrung und/oder Wissen benutzt werden, wenn sie beaufsichtigt oder bezüglich des sicheren Gebrauchs des Gerätes unterwiesen wurden und die daraus resultierenden Gefahren verstanden haben.
- ▶ Kinder dürfen nicht mit dem Gerät spielen.
- ▶ Reinigung und Benutzer-Wartung dürfen nicht durch Kinder durchgeführt werden, es sei denn, sie sind älter als 8 Jahre und beaufsichtigt.
- ▶ Kinder jünger als 8 Jahre sind vom Gerät und der Anschlussleitung fernzuhalten.
- ▶ Kinder sollten beaufsichtigt werden, um sicherzustellen, dass sie nicht mit dem Gerät spielen.
- ▶ Es können heiße Dampfschwaden entweichen. Der Behälter ist zudem im Betrieb sehr heiß. Tragen Sie daher Topf-Handschuhe. Fassen Sie das Gerät nur an den wärmeisolierten Griffen an.
- ▶ Stellen Sie sicher, dass das Gerät stabil und senkrecht steht, bevor Sie dieses einschalten.
- ▶ Versetzen Sie nach dem Erhitzen den Einkochautomaten nicht mehr!
- ▶ Es kann kochendes Wasser herausspritzen, wenn der Wasserkessel überfüllt wird.
- ▶ Die Oberfläche des Heizelements verfügt nach der Anwendung noch über Restwärme.
- ▶ Es darf keine Flüssigkeit auf die Gerätesteckverbindung überlaufen.
- ▶ Bei Fehlanwendung kann es zu Verletzungen kommen! Verwenden Sie das Gerät immer bestimmungsgemäß!

ACHTUNG! SACHSCHADEN!

- ▶ Defekte Bauteile dürfen nur gegen Original-Ersatzteile ausgetauscht werden. Nur bei diesen Teilen ist gewährleistet, dass sie die Sicherheitsanforderungen erfüllen werden.
- ▶ Stellen Sie sicher, dass das Gerät, das Netzkabel oder der Netzstecker nicht mit heißen Quellen wie Kochplatten oder offenen Flammen in Berührung kommt.
- ▶ Benutzen Sie keine externe Zeitschaltuhr oder ein separates Fernwirkssystem, um das Gerät zu betreiben.
- ▶ Lassen Sie das Gerät während des Betriebs niemals unbeaufsichtigt.
- ▶ Das Gerät darf nicht mit einem Wasserstrahl gereinigt werden.

HINWEIS

- ▶ Eine Reparatur des Gerätes während der Garantiezeit darf nur von einem vom Hersteller autorisierten Kundendienst vorgenommen werden, sonst besteht bei nachfolgenden Schäden kein Garantieanspruch mehr.

Lieferumfang

Das Gerät wird standardmäßig mit folgenden Komponenten geliefert:

- Einkochautomat
- Einkochgitter
- Deckel
- Bedienungsanleitung

HINWEIS

- ▶ Prüfen Sie die Lieferung auf Vollständigkeit und auf sichtbare Schäden.
- ▶ Bei einer unvollständigen Lieferung oder Schäden infolge mangelhafter Verpackung oder durch Transport wenden Sie sich an die Service-Hotline (siehe Kapitel **Service**).

Bedienelemente

- ❶ Deckel
- ❷ wärmeisolierte Griffe
- ❸ Drehregler „Minuten“ (MIN) und zugleich Taste TIMER
- ❹ Einkochgitter
- ❺ Displayanzeige „Minuten“ (MIN)
- ❻ Displayanzeige „aktuelle Temperatur“ (CURRENT TEMP)
- ❼ Displayanzeige „eingestellte Temperatur“ (SET TEMP)
- ❽ Kabelaufwicklung
- ❾ Drehregler „Temperatur“ (°C) und zugleich Taste START/STOP
- ❿ Zapfhahn
- ⓫ Zapfhebel

Aufstellen und Anschließen

Auspacken

- ◆ Entnehmen Sie alle Teile des Gerätes und die Bedienungsanleitung aus dem Karton.
- ◆ Entfernen Sie sämtliches Verpackungsmaterial.

Gerät aufstellen und betriebsbereit machen

- Wickeln Sie das Netzkabel vollständig von der Kabelaufwicklung ❽ ab.
- Stellen Sie das Gerät auf eine ebene und rutschfeste Fläche. Achten Sie darauf, dass die Netzsteckdose gut zu erreichen ist.
- Reinigen Sie das Gerät wie im Kapitel „Reinigen und Pflegen“ beschrieben.
- Stecken Sie den Netzstecker in eine Netzsteckdose. Das Display leuchtet, ein Signalton erklingt.

ACHTUNG! SACHSCHADEN!

- ▶ Betreiben Sie das Gerät nie im Leerzustand! Das Gerät kann irreparabel beschädigt werden!

⚠️ WARNUNG! VERLETZUNGSGEFAHR!

- ▶ Fassen Sie das Gerät im heißen Zustand nur an den Griffen ❷ an. Verbrunnungsgefahr!

- Füllen Sie ca. 5 Liter Wasser in das Gerät und lassen Sie es für 20 Minuten bei 100 °C kochen (siehe Abschnitt "Gerät ein- und ausschalten"). Gießen Sie das Wasser nach dem Aufkochen weg.

HINWEIS

- ▶ Bei der ersten Inbetriebnahme kann es, bedingt durch fertigungstechnische Rückstände, zu leichter Geruchsentwicklung kommen. Das ist völlig unschädlich und vergeht nach einiger Zeit. Sorgen Sie für ausreichende Belüftung, öffnen Sie zum Beispiel ein Fenster.

Lebensmittel/Einmachgläser vorbereiten

Benutzen Sie zum Einmachen/Einkochen am besten Gläser mit Gummiring und Klammern. Die Einmachgläser müssen frei von Beschädigungen sein.

- 1) Die Einmachgläser müssen möglichst frei von Keimen und Bakterien sein, ansonsten kann das Einmachgut vorzeitig verderben. Kochen Sie die Einmachgläser am besten vor dem Einfüllen der Lebensmittel ca. 5 - 7 Minuten ab.
- 2) Um die Lebensmittel in die Einmachgläser einzufüllen, benutzen Sie, falls möglich, einen Trichter. Die Ränder der Einmachgläser müssen unbedingt sauber sein, wenn das Einmachglas verschlossen wird.
- 3) Nach dem Befüllen, verschließen Sie die Gläser möglichst zügig:
 - Legen Sie den Gummiring auf den Rand des Einmachglases und legen Sie dann den Glasdeckel auf das Einmachglas. Der Gummiring liegt dazwischen.
 - Befestigen Sie den Glasdeckel mit den Verschlussklammern: Bringen Sie die Verschlussklammern jeweils gegenüberliegend an.

Die Einmachgläser sind nun fertig zum Einkochen.

Gerät benutzen

Gerät ein- und ausschalten

- 1) Stellen Sie mit dem Drehregler „Temperatur“ **9** die gewünschte Temperatur ein. Sie können die Temperatur in 1-°C-Schritten einstellen. Alle 5 °C ertönt ein Signalton. Die eingestellte Temperatur erscheint in der Displayanzeige „eingestellte Temperatur“ **7**.
- 2) Stellen Sie die gewünschte Einkochzeit in Minuten am Drehregler „Minuten“ **3** ein. Sie können die Zeit in 1-Minuten-Schritten einstellen. Alle 5 Minuten ertönt ein Signalton. Die eingestellte Zeit erscheint in der Displayanzeige „Minuten“ **5**.

HINWEIS

- ▶ Die Hintergrundbeleuchtung des Displays schaltet sich ca. 5 Minuten nach der letzten Betätigung eines Drehreglers automatisch aus, wenn Sie den Aufheizvorgang nicht starten. Die Einstellungen im Display sind weiterhin sichtbar.
Durch Betätigen eines der Drehregler schaltet sich die Hintergrundbeleuchtung des Displays wieder ein.

- 3) Drücken Sie die Taste Heizen START/STOP **9**. Das Aufheizen beginnt. Das Aufheizen wird durch die laufenden Balken „||||||“ angezeigt. In der Displayanzeige „aktuelle Temperatur“ **6** wird die momentane Aufheiztemperatur angezeigt. Sobald das Aufheizen abgeschlossen ist, erklingen Signaltöne, im Display erscheint „X“ und die eingestellte Zeit in der Displayanzeige „Minuten“ **5** beginnt abzulaufen.

HINWEIS

- ▶ Die Hintergrundbeleuchtung des Displays leuchtet dauerhaft, während das Gerät arbeitet.

Wenn die eingestellte Zeit abgelaufen ist, ertönen Signaltöne. Das Gerät schaltet sich aus. „X“ und „||||||“ erlöschen im Display.

HINWEIS

- ▶ Um einen Aufheizvorgang oder einen Einkochvorgang abzubrechen, drücken Sie die Taste Heizen START/STOP **9**.

- 4) Wenn Sie das Gerät nicht benutzen, ziehen Sie immer den Netzstecker aus der Netzsteckdose.

Einkochen

HINWEIS

- ▶ Unter Einkochen versteht man die Konservierung von Lebensmitteln durch Hitzeeinwirkung. Je nach Art und Masse des Einkochgutes unterscheidet man die Verfahren Sterilisieren und Pasteurisieren.
Beim Sterilisieren wird das Einkochgut auf mindestens 100 °C erhitzt. Beim Pasteurisieren liegt die Erhitzungstemperatur bei 80 °C. Für den Hausgebrauch ist das Pasteurisieren ausreichend.
Man benötigt hierfür entsprechende Einmachgläser mit Schraubverschluss oder Kappen mit Gummiringen.

HINWEIS

- ▶ Konservieren Sie nur frische Lebensmittel. Überreifes Obst oder Gemüse ist zum Einkochen nicht geeignet.
- ▶ Achten Sie auf Sauberkeit bei den Einmachgläsern! Kochen Sie die Einmachgläser am besten vor dem Einfüllen der Lebensmittel ca. 5 – 7 Minuten ab. Dann sind alle Keime und Bakterien abgetötet.

- 1) Legen Sie das Einkochgitter **4** in den Einkochautomaten. Achten Sie darauf, dass das Einkochgitter **4** nicht den Temperaturfühler im Inneren des Gerätes berührt.
- 2) Stellen Sie die befüllten und gut verschlossenen Einmachgläser auf das Einkochgitter **4**. Stapeln Sie die Einmachgläser gegebenenfalls übereinander.
- 3) Füllen Sie so viel Wasser in den Einkochautomaten, bis die oberen Einmachgläser mindestens zu 3/4 im Wasser stehen. Überschreiten Sie jedoch dabei nicht die Markierung MAX. Achten Sie darauf, dass die Einmachgläser in der unteren Lage gut verschlossen sind, damit kein Wasser eindringen kann.
- 4) Schließen Sie den Einkochautomaten mit dem Deckel **1**.

⚠️ WARNUNG! VERLETZUNGSGEFAHR!

- ▶ Fassen Sie das Gerät im heißen Zustand nur an den Griffen **2** an. Verbrunnungsgefahr!

- 5) Stellen Sie mit dem Drehregler „Temperatur“ **9** die gewünschte Temperatur ein. Richten Sie sich bei der Temperatúrauswahl nach folgenden Tabellen:

Fleisch	Temperatur in °C	Zeit in Minuten
Braten im Stück (durchgebraten)	100 (MAX)	85
Fleischbrühe	100 (MAX)	60
Wild/Geflügel (durchgebraten)	100 (MAX)	75
Gulasch (durchgebraten)	100 (MAX)	75
Hackfleisch/Wurstmasse (roh)	100 (MAX)	110

Obst	Temperatur in °C	Zeit in Minuten
Äpfel weich/hart	85	30/40
Apfelmus	90	30
Kirschen	80	30
Birnen weich/hart	90	30/80
Erdbeeren/Brombeeren	80	25
Rhabarber	95	30
Himbeeren/Stachelbeeren	80	30
Johannisbeeren/Preiselbeeren	90	25
Aprikosen	85	30
Mirabellen/Renekloden	85	30
Pfirsiche	85	30
Pflaumen/Zwetschgen	90	30
Quitten	95	30
Heidelbeeren	85	25

Gemüse	Temperatur in °C	Zeit in Minuten
Blumenkohl	100 (MAX)	90
Spargel	100 (MAX)	120
Erbsen	100 (MAX)	120
Gewürzgurken	85	30
Möhren/Karotten	100 (MAX)	90
Kürbis	90	30
Kohlrabi	100 (MAX)	95
Sellerie	100 (MAX)	110
Rosenkohl/Rotkohl	100 (MAX)	110
Pilze	100 (MAX)	110
Bohnen	100 (MAX)	120
Tomaten/Tomatenmark	90	30

HINWEIS

- ▶ Die in den Tabellen angegebenen Zeitspannen beziehen sich auf die tatsächliche Einkochzeit. Die Zeitspanne beginnt also erst, wenn der Einkochautomat die eingestellte Temperatur erreicht hat. Das Aufheizen kann bei vollem Gerät bis zu 90 Minuten dauern!

- Stellen Sie die in der Tabelle angegebene Einkochzeit mit dem Drehregler „Minuten“ **3** ein.
- Starten Sie das Gerät, indem Sie die Taste Heizen START/STOP **9** drücken. Signaltöne erklingen und das Aufheizen beginnt. Sobald das Aufheizen abgeschlossen ist, erklingen Signaltöne, im Display erscheint „**X**“ und die eingestellte Zeit in der Displayanzeige „Minuten“ **5** beginnt abzulaufen. Wenn die eingestellte Einkochzeit abgelaufen ist, erklingen Signaltöne. Das Gerät schaltet sich aus. „**X**“ und „**|||||**“ erlöschen im Display.
- Stellen Sie ein temperaturresistentes Gefäß unter den Zapfhahn **10** und drücken Sie den Zapfhebel **11** nach unten. Das Wasser läuft heraus.
- Wenn das heiße Wasser abgelaufen ist, lassen Sie die Einmachgläser abkühlen.

Flüssigkeiten aufwärmen/warmhalten

ACHTUNG! SACHSCHADEN!

- ▶ Füllen Sie Flüssigkeiten höchstens bis zur MAX-Markierung ein! Ansonsten kann die Flüssigkeit überlaufen!

- Füllen Sie die Flüssigkeit (zum Beispiel Glühwein oder Kakao) in den Einkochautomaten.
- Setzen Sie den Deckel **1** auf den Einkochautomaten.

⚠️ WARNUNG! VERLETZUNGSGEFAHR!

- ▶ Fassen Sie das Gerät im heißen Zustand nur an den Griffen **2** an. Verbrennungsgefahr!

- 3) Stellen Sie mit dem Drehregler „Temperatur“ **4** die gewünschte Temperatur ein.
- 4) Drücken Sie die Taste TIMER **3**. Es erscheint „∞“ im Display. Es muss nun keine Einkochzeit eingestellt werden. Das Gerät heizt so lange, bis Sie das Gerät wieder ausschalten.
- 5) Rühren Sie die Flüssigkeiten regelmäßig um, damit sich die Wärme gleichmäßig verteilt.
- 6) Wenn die gewünschte Temperatur erreicht ist, erklingen Signaltöne.

Sie können Flüssigkeiten ohne feste Bestandteile durch den Zapfhahn **10** abzapfen:

⚠️ ACHTUNG! SACHSCHADEN!

- ▶ Zapfen Sie keine Flüssigkeiten mit festen Bestandteilen, wie zum Beispiel Suppen o. Ä. Die festen Bestandteile verstopfen den Zapfhahn **10**!

- 1) Halten Sie hierzu einen Becher o. Ä. unter den Zapfhahn **10** und drücken Sie den Zapfhebel **11** nach unten, bis die Flüssigkeit durch den Zapfhahn **10** läuft.
- 2) Wenn sich die gewünschte Flüssigkeitsmenge im Becher befindet, lösen Sie den Zapfhebel **11**. Der Zapfhahn **10** ist wieder geschlossen.

HINWEIS

- ▶ Sie können auch Eintöpfe im Einkochautomaten warmhalten. Rühren Sie die Eintöpfe regelmäßig um, ansonsten brennen diese am Geräteboden an.

Überhitzungsschutz

Dieses Gerät ist mit einem Überhitzungsschutz ausgestattet.

Zu einer Überhitzung kann es kommen, wenn sich zu wenig oder keine Flüssigkeit im Einkochautomat befindet. In diesem Fall erklingen Signaltöne und das Symbol „U“ blinkt im Display. Füllen Sie in diesem Fall sofort Flüssigkeit nach.

Wenn keine Flüssigkeit nachgefüllt wird, schaltet sich das Gerät nach 5 Minuten aus. Sobald Sie Flüssigkeit nachgefüllt haben, können Sie das Gerät wieder starten.

Reinigen und Pflegen

⚠️ WARNUNG! VERLETZUNGSGEFAHR!

- ▶ Ziehen Sie vor jeder Reinigung den Netzstecker aus der Netzsteckdose! Ansonsten besteht Gefahr eines elektrischen Schlages!
- ▶ Lassen Sie das Gerät vor der Reinigung abkühlen. Verbrennungsgefahr!

ACHTUNG! SACHSCHADEN!

- ⊘ Tauchen Sie das Gerät niemals in Wasser oder andere Flüssigkeiten! Ansonsten wird das Gerät irreparabel beschädigt!
- ▶ Das Gerät darf nicht mit einem Wasserstrahl gereinigt werden.
- ▶ Benutzen Sie keine scheuernden oder ätzenden Reinigungsmittel. Diese können die Oberfläche angreifen und das Gerät irreparabel beschädigen.
- Reinigen Sie das Gerät mit einem leicht angefeuchteten Tuch. Bei hartnäckigeren Verschmutzungen geben Sie ein mildes Spülmittel auf das Tuch.
- Reinigen Sie das Display mit einem weichen, fusselfreien Tuch.
- Reinigen Sie das Einkochgitter ④ in milder Seifenlauge und spülen Sie es mit klarem Wasser ab.

Reinigung des Zapfhahnes

Um den Zapfhahn ⑩ gründlich zu reinigen, können Sie den Zapfhebel ① abschrauben. Der Zapfhahn ⑩ kann nicht abgeschraubt werden, da es ansonsten Probleme mit der Dichtigkeit geben kann.

- 1) Schrauben Sie den Zapfhebel ① gegen den Uhrzeigersinn vom Zapfhahn ⑩ ab.
- 2) Legen Sie den Zapfhebel ① in milde Spüllauge und bewegen Sie ihn hin und her.
- 3) Spülen Sie ihn mit klarem Wasser ab.
- 4) Lassen Sie, um den Zapfhahn ⑩ zu reinigen, milde Spüllauge durchlaufen. Bei hartnäckigen Verschmutzungen können Sie das Innere des Zapfhahnes ⑩ mit einem Pfeifenputzer reinigen.
- 5) Lassen Sie danach klares Wasser durch den Zapfhahn ⑩ laufen.
- 6) Schrauben Sie den Zapfhebel ① im Uhrzeigersinn wieder auf den Zapfhahn ⑩.



Entkalken

Kalkablagerungen am Geräteboden führen zu Energieverlusten und beeinträchtigen die Lebensdauer des Gerätes.

Entkalken Sie das Gerät, sobald sich Kalkablagerungen zeigen.

- 1) Benutzen Sie einen handelsüblichen Entkalker. Gehen Sie so vor, wie in der Anleitung des Entkalkers beschrieben.
- 2) Reinigen Sie nach dem Entkalken das Gerät mit viel klarem Wasser.

HINWEIS

- ▶ Bei geringer Verkalkung reicht es meist aus, das Innere des Gerätes mit einem mit Essig getränkten Tuch auszuwischen. Spülen Sie danach das Gerät mit klarem Wasser aus und trocknen Sie es ab.

Aufbewahren

Wickeln Sie das Netzkabel um die Kabelaufwicklung **8** und stecken Sie den Netzstecker in den Netzsteckerhalter in der Mitte des Gerätebodens.

Bewahren Sie den Einkochautomaten an einem trockenen Ort auf.

Rezepte

Grobe Leberwurst

2 kg Schweinebauch mit Schwarte

500 g Schweineleber

500 g Zwiebeln

100 g Schweineschmalz

2 TL zerstoßener Piment

1 EL Thymian und Majoran, getrocknet

1 TL weißer Pfeffer

1 EL Salz

Zubereitung

Kochen Sie den Schweinebauch 1,5 Stunden in Salzwasser und lassen Sie ihn darin abkühlen.

Anschließend drehen Sie ihn durch eine mittlere Fleischwolf Scheibe. Drehen Sie die Leber durch eine feine Lochscheibe.

Würfeln Sie die Zwiebeln und dünsten Sie sie im Schmalz glasig. Geben Sie dann Fleisch, Leber, Gewürze und 1/4 Liter der Schweinebauchbrühe dazu und verrühren Sie diese kräftig. Füllen Sie die Masse sofort in vorbereitete Gläser. Füllen Sie nur 1/3 des Glases!

Kochen Sie die Gläser ca. 2 Stunden bei ca. 98 °C ein.

Dieses Rezept können Sie verschiedenartig variieren: zum Beispiel verschiedene Kräuter, Knoblauch oder Schinkenwürfel hinzugeben.

Kürbis süß-sauer

2 kg Kürbis

1/2 l Essig

1 l Wasser

1/4 l Weinessig

1 kg Zucker

Saft und Schale von einer Zitrone

eine Ingwerwurzel (in Scheiben geschnittener frischer Ingwer)

eine Stange Zimt

einige Nelken

Zubereitung

Halbieren Sie den Kürbis und entfernen Sie das Mark. Schälen Sie den Kürbis und schneiden Sie ihn in kleine Würfel. Wiegen Sie die Kürbiswürfel und waschen Sie sie. Übergießen Sie sie in einer Schüssel mit verdünntem Essig (auf 2 Kilogramm Kürbisfleisch je 1/2 Liter Essig und 1 Liter Wasser). Lassen Sie die Kürbiswürfel 12 Stunden darin stehen. Schütten Sie am nächsten Tag das Wasser ab und lassen Sie die Kürbiswürfel gut abtropfen.

Bereiten Sie den Sud aus:

1/4 Liter Weinessig, 1 Kilogramm Zucker, dem Saft und der Schale von 1 Zitrone, 1 Stück (Wurzel) in Scheiben geschnittenen, frischen Ingwer – ersatzweise 1/2 Teelöffel Ingwerpulver, 1 Stange Zimt, einige Nelken (ca. ein Esslöffel voll, ersatzweise gemahlen).

Kochen Sie den Sud auf und kochen Sie die Kürbiswürfel darin glasig.

Füllen Sie die Kürbiswürfel in Einmachgläser. Lassen Sie den Sud noch einmal aufkochen und dann eindicken. Gießen Sie ihn über die Kürbiswürfel und verschließen Sie die Einmachgläser. Die Einmachgläser dürfen nur zu 1/3 gefüllt sein!

Lassen Sie den Kürbis bei 90 °C ca. 30 Minuten im Einkochautomaten einkochen.

Karamellbirnen

1,5 kg Birnen (fest/reif)

150 g Zucker

750 ml Wasser

Zubereitung

Schälen Sie die Birnen. Vierteln Sie diese und entfernen Sie das Kerngehäuse.

Karamellisieren Sie den Zucker in einer Pfanne. Schütten Sie das Wasser in die Pfanne und kochen Sie es so lange auf, bis der Zucker gelöst ist.

Füllen Sie die Birnen in die vorbereiteten Gläser.

Schütten Sie den Karamellsaft in die Gläser, so dass die Birnen bedeckt sind. Lassen Sie zum Rand der Gläser etwas Platz und verschließen Sie die Gläser gut.

Lassen Sie die Birnen bei 90 °C ca. 30 Minuten im Einkochautomaten einkochen.

Erdbeer-Konfitüre

Entfernen Sie die Stiele und waschen Sie die Erdbeeren. Pürieren Sie die Erdbeeren. Überstreuen Sie sie mit Gelierzucker 1:1 (auf 1000 g Erdbeeren 1000 g Zucker). Lassen Sie sie eine Nacht ziehen und rühren Sie sie um.

Füllen Sie die Erdbeeren in Einmachgläser (nur zu 2/3 füllen) und verschließen Sie die Einmachgläser gut.

Kochen Sie die Erdbeeren bei 80 °C ca. 25 Minuten im Einkochautomaten ein.

Entsorgung

Für Frankreich gilt:



Das Produkt, die Verpackung und die Bedienungsanleitung sind recycelbar, unterliegen einer erweiterten Herstellerverantwortung und werden getrennt gesammelt.

Gerät entsorgen



Das nebenstehende Symbol einer durchgestrichenen Mülltonne auf Rädern zeigt an, dass dieses Gerät der Richtlinie 2012/19/EU unterliegt. Diese Richtlinie besagt, dass Sie dieses Gerät am Ende seiner Nutzungszeit nicht mit dem normalen Haushaltsmüll entsorgen dürfen, sondern in speziell eingerichteten Sammelstellen, Wertstoffhöfen oder Entsorgungsbetrieben abgeben müssen.

Diese Entsorgung ist für Sie kostenfrei. Schonen Sie die Umwelt und entsorgen Sie fachgerecht.

Für den deutschen Markt gilt:

Beim Kauf eines Neugerätes haben Sie das Recht, ein entsprechendes Altgerät an Ihren Händler zurückzugeben. Händler von Elektro- und Elektronikgeräten sowie Lebensmittelhändler, die regelmäßig Elektro- und Elektronikgeräte verkaufen, sind verpflichtet, bis zu drei Altgeräte unentgeltlich zurückzunehmen, auch ohne dass ein Neugerät gekauft wird, wenn die Altgeräte in keiner Abmessung größer als 25 cm sind. LIDL bietet Ihnen Rücknahmemöglichkeiten direkt in den Filialen und Märkten an.

Sofern Ihr Altgerät personenbezogene Daten enthält, sind Sie selbst für deren Löschung verantwortlich, bevor Sie es zurückgeben.



Weitere Möglichkeiten zur Entsorgung des ausgedienten Produkts erfahren Sie bei Ihrer Gemeinde- oder Stadtverwaltung.

Verpackung entsorgen



Die Verpackungsmaterialien sind nach umweltverträglichen und entsorgungstechnischen Gesichtspunkten ausgewählt und deshalb recyclebar. Entsorgen Sie nicht mehr benötigte Verpackungsmaterialien gemäß den örtlich geltenden Vorschriften.

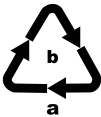

Entsorgen Sie die Verpackung umweltgerecht. Beachten Sie die Kennzeichnung auf den verschiedenen Verpackungsmaterialien und trennen Sie diese gegebenenfalls gesondert. Die Verpackungsmaterialien sind gekennzeichnet mit Abkürzungen (a) und Ziffern (b) mit folgender Bedeutung: 1–7: Kunststoffe, 20–22: Papier und Pappe, 80–98: Verbundstoffe.

Technische Daten

Spannungsversorgung	220 – 240 V ~ (Wechselstrom), 50 Hz
Nennleistung	1800 W
Fassungsvermögen	ca. 27 Liter
Temperaturbereich	30 – 100 °C
Schutzart	IPX3 (Schutz gegen Sprühwasser)
	Alle Teile dieses Gerätes, welche mit Lebensmitteln in Berührung kommen, sind lebensmittelecht.

Garantie der Kompernaß Handels GmbH

Sehr geehrte Kundin, sehr geehrter Kunde,

Sie erhalten auf dieses Gerät 3 Jahre Garantie ab Kaufdatum. Im Falle von Mängeln dieses Produkts stehen Ihnen gegen den Verkäufer des Produkts gesetzliche Rechte zu. Diese gesetzlichen Rechte werden durch unsere im Folgenden dargestellte Garantie nicht eingeschränkt.

Garantiebedingungen

Die Garantiefrist beginnt mit dem Kaufdatum. Bitte bewahren Sie den Kassenbonn auf. Dieser wird als Nachweis für den Kauf benötigt.

Tritt innerhalb von drei Jahren ab dem Kaufdatum dieses Produkts ein Material- oder Fabrikationsfehler auf, wird das Produkt von uns – nach unserer Wahl – für Sie kostenlos repariert, ersetzt oder der Kaufpreis erstattet. Diese Garantieleistung setzt voraus, dass innerhalb der Dreijahresfrist das defekte Gerät und der Kaufbeleg (Kassenbonn) vorgelegt und schriftlich kurz beschrieben wird, worin der Mangel besteht und wann er aufgetreten ist.

Wenn der Defekt von unserer Garantie gedeckt ist, erhalten Sie das reparierte oder ein neues Produkt zurück. Mit Reparatur oder Austausch des Produkts beginnt kein neuer Garantiezeitraum.

Garantiezeit und gesetzliche Mängelansprüche

Die Garantiezeit wird durch die Gewährleistung nicht verlängert. Dies gilt auch für ersetzte und reparierte Teile. Eventuell schon beim Kauf vorhandene Schäden und Mängel müssen sofort nach dem Auspacken gemeldet werden. Nach Ablauf der Garantiezeit anfallende Reparaturen sind kostenpflichtig.

Garantieumfang

Das Gerät wurde nach strengen Qualitätsrichtlinien sorgfältig produziert und vor Auslieferung gewissenhaft geprüft.

Die Garantieleistung gilt für Material- oder Fabrikationsfehler. Diese Garantie erstreckt sich nicht auf Produktteile, die normaler Abnutzung ausgesetzt sind und daher als Verschleißteile angesehen werden können oder für Beschädigungen an zerbrechlichen Teilen, z. B. Schalter, Akkus oder Teile, die aus Glas gefertigt sind.

Diese Garantie verfällt, wenn das Produkt beschädigt, nicht sachgemäß benutzt oder gewartet wurde. Für eine sachgemäße Benutzung des Produkts sind alle in der Bedienungsanleitung aufgeführten Anweisungen genau einzuhalten. Verwendungszwecke und Handlungen, von denen in der Bedienungsanleitung abgeraten oder vor denen gewarnt wird, sind unbedingt zu vermeiden.

Das Produkt ist nur für den privaten und nicht für den gewerblichen Gebrauch bestimmt. Bei missbräuchlicher und unsachgemäßer Behandlung, Gewaltanwendung und bei Eingriffen, die nicht von unserer autorisierten Serviceniederlassung vorgenommen wurden, erlischt die Garantie.

Abwicklung im Garantiefall

Um eine schnelle Bearbeitung Ihres Anliegens zu gewährleisten, folgen Sie bitte den folgenden Hinweisen:

- Bitte halten Sie für alle Anfragen den Kassenbon und die Artikelnummer (IAN) 41 1310_2207 als Nachweis für den Kauf bereit.
- Die Artikelnummer entnehmen Sie bitte dem Typenschild am Produkt, einer Gravur am Produkt, dem Titelblatt der Bedienungsanleitung (unten links) oder dem Aufkleber auf der Rück- oder Unterseite des Produktes.
- Sollten Funktionsfehler oder sonstige Mängel auftreten, kontaktieren Sie zunächst die nachfolgend benannte Serviceabteilung **telefonisch** oder per **E-Mail**.
- Ein als defekt erfasstes Produkt können Sie dann unter Beifügung des Kaufbelegs (Kassenbon) und der Angabe, worin der Mangel besteht und wann er aufgetreten ist, für Sie portofrei an die Ihnen mitgeteilte Serviceanschrift übersenden.



Auf www.lidl-service.com können Sie diese und viele weitere Handbücher, Produktvideos und Installationssoftware herunterladen.

Mit diesem QR-Code gelangen Sie direkt auf die Lidl-Service-Seite (www.lidl-service.com) und können durch die Eingabe der Artikelnummer (IAN) 41 1310_2207 Ihre Bedienungsanleitung öffnen.

Service

DE Service Deutschland

Tel.: 0800 5435 111 (kostenfrei aus dem dt. Festnetz / Mobilfunknetz)

E-Mail: kompernass@lidl.de

AT Service Österreich

Tel.: 0800 447 744

E-Mail: kompernass@lidl.at

CH Service Schweiz

Tel.: 0800 56 44 33

E-Mail: kompernass@lidl.ch

IAN 41 1310_2207

Importeur

Bitte beachten Sie, dass die folgende Anschrift keine Serviceanschrift ist. Kontaktieren Sie zunächst die benannte Servicestelle.

KOMPERNASS HANDELS GMBH

BURGSTRASSE 21

44867 BOCHUM

DEUTSCHLAND

www.kompernass.com

Sommaire

Introduction	42
Informations relatives à ce mode d'emploi	42
Droits d'auteur	42
Utilisation conforme	42
Avvertissements	43
Consignes de sécurité	44
Matériels fournis	46
Boutons de commande et afficheurs	47
Installation et raccordement	47
Déballage	47
Mise en place de l'appareil, préparation pour l'utilisation	47
Préparer les aliments/bocaux	48
Utilisation de l'appareil	48
Mise en marche, mise à l'arrêt de l'appareil	48
Stériliser	49
Chauffage de produits liquides/maintien à la température	52
Protection contre la surchauffe	53
Nettoyage et entretien	53
Nettoyage du robinet	53
Détartrage	54
Rangement	54
Recettes	55
Pâté de foie à gros grains	55
Citrouille à la mode douce amère	55
Poires au caramel	56
Confiture de fraises	56
Recyclage	57
Recyclage de l'appareil	57
Recyclage de l'emballage	57
Caractéristiques techniques	58
Garantie pour Kompernass Handels GmbH pour la France	58
Garantie pour Kompernass Handels GmbH pour la Belgique	61
Service après-vente	63
Importateur	63



Veillez lire attentivement et entièrement le mode d'emploi avant la première utilisation et le conserver en vue d'une réutilisation ultérieure. Lors du transfert de l'appareil à une tierce personne, remettez-lui également le mode d'emploi.

Introduction

Informations relatives à ce mode d'emploi

Toutes nos félicitations pour l'achat de votre nouvel appareil.

Vous venez ainsi d'opter pour un produit de grande qualité. Le mode d'emploi fait partie intégrante de ce produit. Il contient des remarques importantes concernant la sécurité, l'usage et la mise au rebut. Avant d'utiliser le produit, veuillez vous familiariser avec toutes les consignes d'utilisation et de sécurité. N'utilisez le produit que conformément aux consignes et pour les domaines d'utilisation prévus. Si vous cédez le produit à un tiers, remettez-lui également tous les documents.

Droits d'auteur

Cette documentation est protégée par les droits d'auteur.

Toute reproduction de ce document, même partielle, ainsi que la réutilisation des illustrations suppose l'accord écrit du fabricant.

Utilisation conforme

Le stérilisateur de conserves est approprié pour :

- stériliser
- réchauffer et tenir au chaud les boissons et les prélever
- réchauffer et tenir au chaud les saucisses, ou assimilés.
- réchauffer et tenir au chaud les soupes.

L'appareil est prévu pour l'usage privé et n'est pas adapté à un usage dans un cadre commercial ou industriel.

AVERTISSEMENT

Danger suite à un usage non conforme !

L'appareil peut présenter un danger en cas d'usage non conforme et/ou d'usage divergent.

- ▶ Utiliser l'appareil exclusivement de manière conforme à sa destination.
- ▶ Respecter les procédures décrites dans ce mode d'emploi.

Aucune réclamation ne pourra être recevable concernant des dommages résultant d'une utilisation non conforme, de réparations mal effectuées, de modifications non permises effectuées sur le matériel ou d'utilisation de pièces de rechange non validées.

La personne opérant l'appareil est seule à assumer le risque.

Avertissements

Les avertissements suivants sont utilisés dans ce mode d'emploi :

DANGER

Une mise en garde concernant ce niveau de danger signale une situation potentiellement dangereuse.

La non prise en compte d'une mise en garde peut être à l'origine d'un accident grave, éventuellement mortel.

- ▶ Suivre les recommandations accompagnant une mise en garde pour parer au risque d'un accident grave.

AVERTISSEMENT

Un avertissement de ce niveau de danger signale une situation potentiellement dangereuse.

Des accidents peuvent résulter de l'incapacité à éviter la situation dangereuse.

- ▶ Voilà pourquoi il est important de suivre les instructions figurant dans cet avertissement, pour éviter que des personnes ne soient blessées.

ATTENTION

Un avertissement de ce niveau de danger signale un dommage matériel potentiel.

Si vous ne pouvez éviter la situation dangereuse, cela peut entraîner des dommages matériels.

- ▶ Suivre les instructions dans cet avertissement, pour éviter tous dommages matériels.

REMARQUE

- ▶ Une remarque signale des informations supplémentaires qui facilitent la manipulation de l'appareil.

Consignes de sécurité

Ce chapitre contient des consignes de sécurité importantes se rapportant à la manipulation de l'appareil.

Cet appareil est conforme aux consignes de sécurité prescrites. Tout usage non conforme peut toutefois entraîner des accidents et des dommages matériels.

Pour assurer la manipulation de l'appareil en toute sécurité, veuillez respecter les consignes de sécurité suivantes :

DANGER ! RISQUE D'ÉLECTROCUTION !

- ▶ Vérifiez l'absence de dommages visibles extérieurs avant l'usage de l'appareil. Ne mettez pas en service un appareil endommagé ou ayant subi une chute.
- ▶ Faites immédiatement remplacer une fiche secteur ou un cordon d'alimentation endommagé(e) par des spécialistes agréés, ou par le service après-vente ou par une autre personne qualifiée pour éviter tous risques.
- ▶ Confiez les réparations sur l'appareil exclusivement à des entreprises agréées ou au service après-vente. Toute réparation non conforme peut entraîner des risques importants pour l'utilisateur. A cela s'ajoute la suspension des clauses de garantie.
- ▶ S'assurer que le socle comportant les raccordements électriques n'entre jamais en contact avec de l'eau ! Laisser d'abord sécher entièrement le socle, s'il a accidentellement été mouillé.
- ▶ Veiller à ce que le cordon d'alimentation ne soit jamais exposé à l'humidité pendant le fonctionnement. Disposer le cordon de manière à éviter qu'il ne soit endommagé ou coincé.
- ▶ Après utilisation, toujours débrancher l'appareil. Il ne suffit pas d'éteindre l'appareil, en raison de la présence de courant dans l'appareil si celui-ci reste branché.
- ▶ S'assurer que le cordon d'alimentation n'entre pas en contact avec des parties chaudes de l'appareil.

⚠ MISE EN GARDE ! RISQUE D'ACCIDENT !

- ▶ Cet appareil ne doit pas être utilisé par des enfants. Tenir l'appareil et son cordon hors de portée des enfants.
- ▶ Ne laissez pas les enfants jouer avec l'appareil.
- ▶ Les appareils peuvent être utilisés par des personnes dont les capacités physiques, sensorielles ou mentales sont réduites ou qui manquent d'expérience et de connaissances, si elles sont surveillées, si elles ont reçu les instructions sur l'utilisation de l'appareil en toute sécurité et si elles ont conscience des dangers encourus.
- ▶ Il faut surveiller les enfants pour être sûr qu'ils ne jouent pas avec l'appareil.
- ▶ Des vapeurs brûlantes peuvent se dégager. De plus, le récipient est brûlant pendant le fonctionnement. Portez par conséquent des gants de cuisine. Ne touchez l'appareil que sur les poignées calorifugées.
- ▶ Assurez-vous que l'appareil est stable et bien à la verticale avant de le mettre en marche.
- ▶ Ne déplacez plus le stérilisateur après qu'il ait chauffé !
- ▶ De l'eau en ébullition risque de s'échapper si la cuve d'eau est trop remplie.
- ▶ Suite à l'utilisation, la surface de l'élément de chauffe présente encore une chaleur résiduelle.
- ▶ Aucun liquide ne doit couler sur le connecteur de l'appareil.
- ▶ Une mauvaise utilisation peut être la cause de blessures ! Utiliser l'appareil toujours de manière conforme à sa destination !

ATTENTION ! RISQUE DE DOMMAGE MATÉRIEL !

- ▶ Les pièces défectueuses devront impérativement être remplacées par des pièces de rechange d'origine. Seules ces pièces garantissent en effet la satisfaction des critères de sécurité.
- ▶ S'assurer que l'appareil, le câble de tension secteur ou le connecteur ne rentrent pas en contact avec des points chauds (plaque chauffante, flamme, etc.).
- ▶ Ne pas utiliser de minuterie externe ou un système de télécommande distinct pour opérer l'appareil.
- ▶ Pendant l'exploitation, ne jamais laisser l'appareil sans surveillance.
- ▶ L'appareil ne doit pas être lavé au jet d'eau.

REMARQUE

- ▶ Toute réparation de l'appareil au cours de la période sous garantie devra être exclusivement confiée à un service après-vente agréé par le fabricant, sinon tous dommages se produisant ultérieurement ne seront pas couverts par la garantie.

Matériels fournis

L'appareil est équipé par défaut des composants suivants :

- Cuiseur à bocaux électrique
- Grille du stérilisateur
- Couvercle
- Mode d'emploi

REMARQUE

- ▶ Vérifiez que la livraison est bien complète et qu'elle ne présente pas de dommages apparents.
- ▶ En cas de livraison incomplète ou de dommages résultant d'un emballage défectueux ou du transport, s'adresser à la hotline du service après-vente (voir **Service après-vente**).

Boutons de commande et afficheurs

- ❶ Couverture
- ❷ Poignées calorifugées
- ❸ Bouton tournant « Minutes » (MIN) de la minuterie, aussi touche de commande TIMER
- ❹ Grille du stérilisateur
- ❺ Afficheur « minutes » (MIN)
- ❻ Afficheur « température en cours » (CURRENT TEMP)
- ❼ Afficheur « température réglée » (SET TEMP)
- ❽ Enroulement du cordon
- ❾ Bouton tournant du régulateur « Température » (°C) et aussi touche de commande « START/STOP »
- ❿ Robinet
- ⓫ Levier de robinet

Installation et raccordement

Déballage

- ◆ Sortir du carton tout le matériel et la notice.
- ◆ Retirer tous les matériaux d'emballage.

Mise en place de l'appareil, préparation pour l'utilisation

- Déroulez complètement le cordon d'alimentation (enrouleur de câble ❸).
- Installez l'appareil sur une surface plane et anti-dérapante. Veillez à ce que la prise secteur soit facilement accessible.
- Nettoyez l'appareil comme décrit dans le chapitre « Nettoyage et entretien ».
- Enfichez la fiche secteur dans une prise électrique. L'écran s'allume, un signal sonore retentit.

ATTENTION ! RISQUE DE DOMMAGE MATÉRIEL !

- ▶ N'opérez jamais l'appareil lorsqu'il est vide ! L'appareil risque alors d'être endommagé de manière irréparable.

⚠ MISE EN GARDE ! RISQUE D'ACCIDENT !

- ▶ Lorsqu'il est chaud, saisissez l'appareil uniquement au niveau des poignées ❷. Risque de brûlure !
- Remplissez environ 5 litres d'eau dans l'appareil et faites-la bouillir à 100 °C pendant 20 minutes (voir le paragraphe « Allumer et éteindre l'appareil »). Jetez l'eau que vous venez de faire bouillir.

REMARQUE

- ▶ En raison de résidus liés à la fabrication, la première mise en service peut entraîner la formation de certaines odeurs. Ceci n'est pas nocif et s'estompe après quelque temps. Assurez une aération suffisante, par exemple en ouvrant une fenêtre.

Préparer les aliments/bocaux

Utilisez idéalement des bocaux avec un joint en caoutchouc et une attache en métal pour la conservation/stérilisation. Les bocaux ne doivent pas être abîmés.

- 1) Les bocaux doivent être exempts de germes et de bactéries, sans quoi les aliments stérilisés s'abîment plus vite. Ébouillantez de préférence les bocaux pendant env. 5-7 minutes avant de verser les aliments.
- 2) Pour verser les aliments dans les bocaux, utilisez si possible un entonnoir. Les bords des bocaux doivent absolument être propres lorsque vous fermez le bocal.
- 3) Une fois remplis, fermez rapidement les bocaux :
 - Placez le joint en caoutchouc sur le bord du bocal et placez le couvercle en verre sur le bocal. Le joint en caoutchouc se trouve entre les deux.
 - Fixez le couvercle en verre avec les clips de fermeture : Positionnez les clips de fermeture respectivement l'un en face de l'autre.

Les bocaux sont maintenant prêts pour la stérilisation.

Utilisation de l'appareil

Mise en marche, mise à l'arrêt de l'appareil

- 1) Réglez la température appropriée avec le bouton de réglage de la température **1**. La température est réglable par incrément de 1 °C. Un signal sonore retentit à chaque tranche de 5 °C balayée. La température fixée est signalée sur l'afficheur « Température réglée » **7**.
- 2) Fixer le temps de maintien en chauffe souhaité en minutes avec le bouton tournant « Minutes » **3**. Ce temps est réglable par incrément de 1 minute. Un signal sonore retentit à chaque tranche de 5 minutes. La durée fixée est indiquée sur l'afficheur « Minutes » **5**.

REMARQUE

- ▶ Le rétroéclairage de l'écran s'éteint automatiquement 5 minutes environ après le dernier actionnement du bouton de sélection, si vous ne démarrez pas l'opération de chauffe. Les réglages à l'écran demeurent visibles. Le fait d'activer l'un des boutons de sélection allume à nouveau le rétroéclairage de l'écran.

- 3) Actionnez la touche « chauffage START/STOP » **9**. Le chauffage commence. La mise en chauffe est signalée par la rampe « **|||||** ». L'afficheur « température en cours » **6** indique la température momentanée du chauffage. Dès que la mise en chauffe est terminée, un signal sonore retentit, « **X** » s'affiche à l'écran et la minuterie démarre pour le comptage de temps (afficheur « minutes » **5**).

REMARQUE

- ▶ Le rétroéclairage de l'écran reste allumé en permanence pendant que l'appareil fonctionne.

Lorsque le délai fixé est écoulé, le signal sonore retentit. L'appareil s'arrête. « **X** » et « **|||||** » s'effacent de l'écran.

REMARQUE

- ▶ Actionner la touche « chauffage START/STOP » **9** pour interrompre une séquence de chauffage ou de stérilisation.

- 4) Retirez toujours la fiche secteur de la prise lorsque vous n'utilisez pas l'appareil.

Stériliser

REMARQUE

- ▶ La stérilisation consiste à conserver des aliments par exposition à la chaleur. Selon le type et la masse des aliments à stériliser, on distingue entre les procédés de « stérilisation » et celui de « pasteurisation ». Lors de la stérilisation, les aliments à stériliser sont amenés à une température minimum de 100 °C. Pour la pasteurisation la température de chauffage est de 80 °C. La pasteurisation suffit pour les usages domestiques. Pour ce faire, prévoir des bocaux pour conserve avec fermeture à vis correspondants ou des couvercles avec des anneaux en caoutchouc.

REMARQUE

- ▶ Stérilisez uniquement des aliments frais. Des fruits ou des légumes trop mûrs ne sont pas adaptés pour être stérilisés.
- ▶ Veillez à ce que vos bocaux soient très propres ! Il est recommandé d'ébouillanter les bocaux pendant 5 à 7 minutes avant de les remplir d'aliments. Vous éliminez ainsi tous les germes et bactéries.

- 1) Mettre la grille de stérilisation **4** dans le stérilisateur. Veillez à ce que la grille du stérilisateur **4** ne touche pas la sonde de température à l'intérieur de l'appareil.
- 2) Placez les bocaux bien remplis et bien fermés sur la grille du stérilisateur **4**. Le cas échéant, empilez les bocaux.

3) Remplissez le stérilisateur avec de l'eau jusqu'à ce que les bocaux du dessus soient recouverts d'au moins 3/4 d'eau. Veillez toutefois à ne pas dépasser le repère MAX. Veillez également à ce que les bocaux du dessous soient bien fermés pour que l'eau ne puisse pas y pénétrer.

4) Fermer le stérilisateur avec le couvercle ❶.

⚠ MISE EN GARDE ! RISQUE D'ACCIDENT !

▶ Lorsqu'il est chaud, saisissez l'appareil uniquement au niveau des poignées ❷. Risque de brûlure !

5) Régler à la température souhaitée avec le bouton du régulateur « Température » ❸.

Se baser sur le tableau suivant pour la sélection de la température :

produits carnés	température en °C	temps en minutes
rôti cuit en pièce	100 (MAX)	85
consommé	100 (MAX)	60
gibier/volailles (bien rôti)	100 (MAX)	75
goulache (bien rôti)	100 (MAX)	75
viande hachée, farce à saucisse (cru)	100 (MAX)	110

fruits	température en °C	temps en minutes
pommes mûres/dures	85	30/40
compote de pommes	90	30
cerises	80	30
poires mûres/dures	90	30/80
fraises/mûres	80	25
rhubarbe	95	30
framboises/groseilles	80	30
cassis/airelles	90	25
abricots	85	30
mirabelles/reine-claude	85	30
pêches	85	30
pruneaux/prunes	90	30
coings	95	30
myrtilles	85	25

Légumes	température en °C	temps en minutes
chou-fleur	100 (MAX)	90
asperge	100 (MAX)	120
petits pois	100 (MAX)	120
cornichons à la russe	85	30
carottes	100 (MAX)	90
citrouille	90	30
chou-rave	100 (MAX)	95
célerie	100 (MAX)	110
choux de Bruxelles/choux rouges	100 (MAX)	110
champignons	100 (MAX)	110
haricots	100 (MAX)	120
tomates/concentré de tomates	90	30

REMARQUE

► Les durées indiquées dans le tableau concernent des temps de stérilisation effectifs. Le processus de stérilisation (et le comptage du temps réglé) ne commence vraiment que lorsque l'appareil a atteint la température de consigne. La mise en température peut prendre jusqu'à 90 minutes pour un appareil plein !

- 6) Fixer le temps de stérilisation d'après les valeurs indiquées dans le tableau avec le bouton du régulateur « minutes » **3** ein.
- 7) Démarrer l'appareil en actionnant la touche « chauffage START/STOP » **9**. Un signal sonore retentit et le chauffage commence. Dès que le chauffage est terminé, le signal sonore retentit, « **X** » s'affiche à l'écran et la minuterie commence le comptage (afficheur « minutes » **5**). Le signal sonore retentit lorsque le temps fixé pour la stérilisation est écoulé. L'appareil s'arrête. « **X** » et « **|||||** » s'effacent de l'écran.
- 8) Placer un conteneur résistant à la température sous le robinet **10** et appuyer le levier **11** vers le bas. L'eau s'écoule.
- 9) Laisser les bocaux se refroidir une fois l'eau chaude évacuée.

Chauffage de produits liquides/maintien à la température

ATTENTION ! RISQUE DE DOMMAGE MATÉRIEL !

- ▶ Remplissez les liquides au maximum jusqu'à la marque MAX ! Sinon, le liquide risque de déborder!

- 1) Verser le produit liquide (vin chaud, chocolat chaud, etc.) dans le stérilisateur/ réchauffeur.
- 2) Placer le couvercle ❶ sur le stérilisateur/réchauffeur.

⚠ MISE EN GARDE ! RISQUE D'ACCIDENT !

- ▶ Lorsqu'il est chaud, saisissez l'appareil uniquement au niveau des poignées ❷. Risque de brûlure !

- 3) Réglez la température appropriée avec le bouton de réglage de la température ❸.
- 4) Actionnez la touche TIMER ❹. L'écran affiche « ∞ ». Ne pas fixer un temps de stérilisation. L'appareil continue à chauffer tant qu'il reste sous tension.
- 5) Remuez régulièrement les liquides pour une répartition uniforme de la chaleur.
- 6) Un signal sonore retentit lorsque la température souhaitée est atteinte.

Vous pouvez retirer les liquides sans composants solides à l'aide du robinet ❿ :

ATTENTION ! RISQUE DE DOMMAGE MATÉRIEL !

- ▶ Ne pas retirer de liquides contenant des composants solides, comme des soupes ou d'autres préparations alimentaires. Car les composants solides bouchent le robinet ❿!

- 1) Tenez un gobelet ou un récipient similaire sous le robinet ❿ et appuyez le levier du robinet ❿ vers le bas.
- 2) Dès que la quantité de liquide souhaitée se trouve dans le récipient, relâchez le levier du robinet ❿. Le robinet ❿ est à nouveau fermé.

REMARQUE

- ▶ Vous pouvez également tenir au chaud des potées dans le stérilisateur. Remuez régulièrement les potées, afin d'éviter qu'elles ne brûlent et s'attachent au fond de l'appareil.

Protection contre la surchauffe

Cet appareil est pourvu d'une protection anti-surchauffe.

Une surchauffe peut survenir si la quantité de liquide dans l'appareil est trop faible (ou s'il n'y a pas de liquide du tout). Un signal sonore retentit dans ce cas et le pictogramme «» clignote à l'écran. Faire immédiatement un appoint de liquide.

En l'absence d'appoint de liquide, l'appareil se met à l'arrêt au bout de 5 minutes. On peut redémarrer l'appareil lorsque l'appoint de liquide est effectué.

Nettoyage et entretien

MISE EN GARDE ! RISQUE D'ACCIDENT !



- ▶ Avant chaque nettoyage, n'oubliez pas de retirer la fiche secteur de la prise secteur ! Sinon, il y a un risque de choc électrique !
- ▶ Avant chaque nettoyage, laissez entièrement refroidir l'appareil. Risque de brûlure !







ATTENTION ! RISQUE DE DOMMAGE MATÉRIEL !

 N'immergez jamais l'appareil dans de l'eau ou dans d'autres liquides ! L'appareil risque d'être endommagé de manière irréparable.

- ▶ L'appareil ne doit pas être lavé au jet d'eau.
 - ▶ Ne pas utiliser de produit nettoyant récurant ou corrosif. Ces produits pourraient attaquer la surface et endommager l'appareil de manière irréparable.
- Nettoyez l'appareil avec un chiffon légèrement humidifié. Utiliser un produit détergent doux pour les taches tenaces.
 - Nettoyer l'écran avec un chiffon souple, non pelucheux.
 - Nettoyer la grille de stérilisation  dans un bain savonneux doux puis rincer à l'eau claire.

Nettoyage du robinet

Pour bien nettoyer le robinet  vous pouvez dévisser le levier du robinet . Le robinet  ne peut pas être dévissé, car cela pourrait entraîner des problèmes au niveau de l'étanchéité.

- 1) Dévissez le levier du robinet  du robinet  en tournant dans le sens inverse des aiguilles d'une montre.
- 2) Mettre le levier  dans une solution de détergent doux, agiter doucement.
- 3) Rincer à l'eau claire.
- 4) Faire couler la solution détergente dans le robinet . En cas d'encrassements tenaces, nettoyer l'intérieur du robinet  à l'aide d'une chenille.
- 5) Faire couler ensuite de l'eau claire dans le robinet .

- 6) Revissez le levier du robinet ⑩ sur le robinet ⑩ en tournant dans le sens des aiguilles d'une montre.



Détartrage

Les dépôts de calcaire sur le fond de l'appareil entraînent des pertes énergétiques et raccourcissent la durée de vie de l'appareil.

Détartrez l'appareil dès qu'apparaissent des dépôts de calcaire.

- 1) Utilisez un détartréur du commerce. Procédez comme décrit dans le mode d'emploi du détartréur.
- 2) Après le détartrage, rincer abondamment l'appareil à l'eau claire.

REMARQUE

- ▶ En cas d'entartrage léger, il suffit la plupart du temps d'essuyer l'intérieur de l'appareil avec une lavette imbibée de vinaigre. Rincez ensuite l'appareil à l'eau claire et séchez-le.

Rangement

Enroulez le cordon d'alimentation autour de l'enroulement du câble ⑧ et insérez la fiche dans le support pour la fiche situé au milieu sur le dessous de l'appareil.

Conservez le stérilisateur dans un endroit sec.

Recettes

Pâté de foie à gros grains

- 2 kg de poitrine de porc avec couenne
- 500 g de foie de porc
- 500 g d'oignons
- 100 g de saindoux
- 2 petites cuillers de piment pilé
- 1 cuiller à soupe de thym et de marjolaine, à l'état sec
- 1 petite cuiller de poivre blanc
- 1 petite cuiller de sel

Préparation

Faire cuire la poitrine de porc une heure et demi dans l'eau salée, puis laisser refroidir.

Puis la passer au hachoir à viande. Passer le foie sur un disque à hacher et râper à mailles fines.

Découpez les oignons en petits morceaux et faire cuire à l'étuvée dans le saindoux. Puis ajouter la viande, le foie, les condiments et un 1/4 de litre de bouillon de poitrine de porc, mélanger énergiquement. Introduire le tout sans tarder dans le bocal préparé. Ne remplir qu'au 1/3 du bocal !

Laissez les bocaux environ 2 heures à 98 °C.

Différentes variantes sont possibles pour cette recette : ajout d'herbes ou de crudités diverses, d'ail ou de dés de jambon, etc.

Citrouille à la mode douce amère

- 2 kg de citrouille
- 1/2 l de vinaigre
- 1 l d'eau
- 1/4 l de vinaigre de vin
- 1 kg de sucre
- jus et pelures de citron
- une racine de gingembre (gingembre frais découpé en tranches)
- une tige de cannelle
- quelques clous de girofle

Préparation

Découper en deux la citrouille et enlever la pulpe. Eplucher la citrouille et la découper en petits cubes. Peser et laver les dés de citrouille. Les mettre dans une marmite avec du vinaigre dilué (1/2 litre de vinaigre et 1 litre d'eau pour 2 kilogrammes de citrouille). Laisser reposer les dés de citrouille 12 heures. Le jour suivant éliminer l'eau et bien laisser s'égoutter les dés de citrouille.

Préparation spéciale :

1/4 litre de vinaigre de vin, 1 kilogramme de sucre, jus et pelures d'un citron, 1 racine de gingembre frais découpé en tranches - ou 1/2 cuiller à soupe de poudre de gingembre, 1 tige de cannelle, quelques clous de girofle (ou une pleine cuiller à soupe environ, moulus).

Faire mijoter cette préparation et cuire dans celle-ci les dés de citrouille.

Mettre les dés de citrouille dans un bocal pour conserve. Réchauffer encore la préparation, la faire épaissir. Verser la préparation sur les dés de citrouille et refermer le bocal. Ne remplir les bocaux qu'au 1/3 !

Garder la citrouille à 90 °C pendant 30 minutes environ dans l'appareil.

Poires au caramel

1,5 kg de poires (fermes/mûres)

150 g de sucre

750 ml d'eau

Préparation

Pelez les poires. Coupez-les en quatre et retirez les graines.

Caramélisez le sucre dans une poêle. Versez l'eau dans la poêle et faites bouillir jusqu'à dissolution du sucre.

Mettez les poires dans les verres préparés.

Versez le jus de caramel dans les verres afin d'en recouvrir les poires. Laissez un peu de d'espace jusqu'au bord des verres et refermez bien les verres.

Faire bouillir les poires à 90 °C pendant env. 30 minutes dans le stérilisateur.

Confiture de fraises

Enlever les queues et nettoyer les fraises. Réduire en purée les fraises. Saupoudrer avec du sucre gélifiant dans le rapport 1:1 (soit 1000 g de sucre pour 1000 g de fraises). Laisser reposer une nuit, puis remuer.

Mettre les fraises dans un bocal à conserve (ne remplir qu'au 2/3) et bien refermer le bocal.

Chauffer dans l'appareil à 80 °C pendant 25 minutes environ.

Recyclage



Le produit, l'emballage et le mode d'emploi sont recyclables, soumis à une responsabilité élargie du fabricant, et sont collectés séparément.

Recyclage de l'appareil



Le symbole ci-contre, d'une poubelle barrée sur roues, indique que cet appareil doit respecter la directive 2012/19/EU. Cette directive stipule que vous ne devez pas éliminer cet appareil en fin de vie avec les ordures ménagères, mais le rapporter aux points de collecte, aux centres de recyclage ou aux entreprises de gestion des déchets spécialement équipés à cet effet.

Ce recyclage est gratuit. Respectez l'environnement et recyclez en bonne et due forme.

Si votre appareil usagé contient des données à caractère personnel, vous assumez la responsabilité personnelle de les effacer avant de le rapporter.



Renseignez-vous auprès de votre commune ou des services administratifs de votre ville pour connaître les possibilités de recyclage du produit usagé.

Recyclage de l'emballage



Les matériaux d'emballage ont été sélectionnés selon des critères de respect de l'environnement, de technique d'élimination et sont de ce fait recyclables. Veuillez recycler les matériaux d'emballage qui ne servent plus en respectant la réglementation locale.

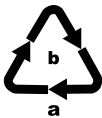

Recyclez l'emballage d'une manière respectueuse de l'environnement. Observez le marquage sur les différents matériaux d'emballage et triez-les séparément si nécessaire. Les matériaux d'emballage sont repérés par des abréviations (a) et des numéros (b) qui ont la signification suivante : 1-7 : plastiques, 20-22 : papier et carton, 80-98 : matériaux composites.

Caractéristiques techniques

Alimentation en tension	220 - 240 V ~ (courant alternatif), 50 Hz
consommation	1800 W
capacité	env. 27 litres
plage de température	30 - 100 °C
Indice de protection	IPX3 (protection contre les projections d'eau)
	Tous les éléments de cet appareil en contact avec les aliments conviennent aux produits alimentaires.

Garantie pour Kompernass Handels GmbH pour la France

Chère cliente, cher client,

Cet appareil est garanti 3 ans à partir de la date d'achat. Si ce produit venait à présenter des vices, vous disposez de droits légaux face au vendeur de ce produit. Vos droits légaux ne sont pas restreints par notre garantie présentée ci-dessous.

Conditions de garantie

La période de garantie débute à la date d'achat. Veuillez bien conserver le ticket de caisse. Celui-ci servira de preuve d'achat.

Si dans un délai de trois ans suivant la date d'achat de ce produit, un vice de matériel ou de fabrication venait à apparaître, le produit sera réparé, remplacé gratuitement par nos soins ou le prix d'achat remboursé, selon notre choix. Cette prestation sous garantie nécessite, dans le délai de trois ans, la présentation de l'appareil défectueux et du justificatif d'achat (ticket de caisse) ainsi que la description brève du vice et du moment de son apparition.

Si le vice est couvert par notre garantie, vous recevrez le produit réparé ou un nouveau produit en retour. Aucune nouvelle période de garantie ne débute avec la réparation ou l'échange du produit.

Période de garantie et réclamation légale pour vices cachés

L'exercice de la garantie ne prolonge pas la période de garantie. Cette disposition s'applique également aux pièces remplacées ou réparées. Les dommages et vices éventuellement déjà présents à l'achat doivent être signalés immédiatement après le déballage. Toute réparation survenant après la période sous garantie fera l'objet d'une facturation.

Étendue de la garantie

L'appareil a été fabriqué avec soin conformément à des directives de qualité strictes et consciencieusement contrôlé avant sa livraison.

La prestation de la garantie s'applique aux vices de matériel et de fabrication. Cette garantie ne s'étend pas aux pièces du produit qui sont exposées à une usure normale et peuvent de ce fait être considérées comme pièces d'usure, ni aux détériorations de pièces fragiles, par ex. interrupteurs, batteries ou pièces en verre.

Cette garantie devient caduque si le produit est détérioré, utilisé ou entretenu de manière non conforme. Toutes les instructions listées dans le manuel d'utilisation doivent être exactement respectées pour une utilisation conforme du produit. Des buts d'utilisation et actions qui sont déconseillés dans le manuel d'utilisation, ou dont vous êtes avertis doivent également être évités.

Le produit est uniquement destiné à un usage privé et ne convient pas à un usage professionnel. La garantie est annulée en cas d'entretien incorrect et inapproprié, d'usage de la force et en cas d'intervention non réalisée par notre centre de service après-vente agréé.

Article L217-16 du Code de la consommation

Lorsque l'acheteur demande au vendeur, pendant le cours de la garantie commerciale qui lui a été consentie lors de l'acquisition ou de la réparation d'un bien meuble, une remise en état couverte par la garantie, toute période d'immobilisation d'au moins sept jours vient s'ajouter à la durée de la garantie qui restait à courir. Cette période court à compter de la demande d'intervention de l'acheteur ou de la mise à disposition pour réparation du bien en cause, si cette mise à disposition est postérieure à la demande d'intervention.

Indépendamment de la garantie commerciale souscrite, le vendeur reste tenu des défauts de conformité du bien et des vices rédhibitoires dans les conditions prévues aux articles L217-4 à L217-13 du Code de la consommation et aux articles 1641 à 1648 et 2232 du Code Civil.

Article L217-4 du Code de la consommation

Le vendeur livre un bien conforme au contrat et répond des défauts de conformité existant lors de la délivrance. Il répond également des défauts de conformité résultant de l'emballage, des instructions de montage ou de l'installation lorsque celle-ci a été mise à sa charge par le contrat ou a été réalisée sous sa responsabilité.

Article L217-5 du Code de la consommation

Le bien est conforme au contrat :

- 1° S'il est propre à l'usage habituellement attendu d'un bien semblable et, le cas échéant :
 - s'il correspond à la description donnée par le vendeur et posséder les qualités que celui-ci a présentées à l'acheteur sous forme d'échantillon ou de modèle ;
 - s'il présente les qualités qu'un acheteur peut légitimement attendre eu égard aux déclarations publiques faites par le vendeur, par le producteur ou par son représentant, notamment dans la publicité ou l'étiquetage ;
- 2° Ou s'il présente les caractéristiques définies d'un commun accord par les parties ou être propre à tout usage spécial recherché par l'acheteur, porté à la connaissance du vendeur et que ce dernier a accepté.

Article L217-12 du Code de la consommation

L'action résultant du défaut de conformité se prescrit par deux ans à compter de la délivrance du bien.

Article 1641 du Code civil

Le vendeur est tenu de la garantie à raison des défauts cachés de la chose vendue qui la rendent impropre à l'usage auquel on la destine, ou qui diminuent tellement cet usage que l'acheteur ne l'aurait pas acquise, ou n'en aurait donné qu'un moindre prix, s'il les avait connus.

Article 1648 1er alinéa du Code civil

L'action résultant des vices rédhibitoires doit être intentée par l'acquéreur dans un délai de deux ans à compter de la découverte du vice.

Les pièces détachées indispensables à l'utilisation du produit sont disponibles pendant la durée de la garantie du produit.

Procédure en cas de garantie

Afin de garantir un traitement rapide de votre demande, veuillez suivre les indications suivantes :

- Veuillez avoir à portée de main pour toutes questions le ticket de caisse et la référence article (IAN) 41 1310_2207 en tant que justificatif de votre achat.
- Vous trouverez la référence sur la plaque signalétique sur le produit, une gravure sur le produit, sur la page de garde du mode d'emploi (en bas à gauche) ou sur l'autocollant au dos ou sur le dessous du produit.

- Si des erreurs de fonctionnement ou d'autres vices venaient à apparaître, veuillez d'abord contacter le département service clientèle cité ci-dessous par **téléphone** ou par **e-mail**.
- Vous pouvez ensuite retourner un produit enregistré comme étant défectueux en joignant le ticket de caisse et en indiquant en quoi consiste le vice et quand il est survenu, sans devoir l'affranchir à l'adresse de service après-vente communiquée.



Sur www.lidl-service.com, vous pourrez télécharger ce mode d'emploi et de nombreux autres manuels, vidéos produit et logiciels d'installation.

Grâce à ce code QR, vous arriverez directement sur le site Lidl service après-vente (www.lidl-service.com) et vous pourrez ouvrir votre mode d'emploi en saisissant votre référence (IAN) 411310_2207.

Garantie pour Kompernass Handels GmbH pour la Belgique

Chère cliente, cher client,

Cet appareil est garanti 3 ans à partir de la date d'achat. Si ce produit venait à présenter des vices, vous disposez de droits légaux face au vendeur de ce produit. Vos droits légaux ne sont pas restreints par notre garantie présentée ci-dessous.

Conditions de garantie

La période de garantie débute à la date d'achat. Veuillez bien conserver le ticket de caisse. Celui-ci servira de preuve d'achat.

Si dans un délai de trois ans suivant la date d'achat de ce produit, un vice de matériel ou de fabrication venait à apparaître, le produit sera réparé, remplacé gratuitement par nos soins ou le prix d'achat remboursé, selon notre choix. Cette prestation sous garantie nécessite, dans le délai de trois ans, la présentation de l'appareil défectueux et du justificatif d'achat (ticket de caisse) ainsi que la description brève du vice et du moment de son apparition.

Si le vice est couvert par notre garantie, vous recevrez le produit réparé ou un nouveau produit en retour. Aucune nouvelle période de garantie ne débute avec la réparation ou l'échange du produit.

Période de garantie et réclamation légale pour vices cachés

L'exercice de la garantie ne prolonge pas la période de garantie. Cette disposition s'applique également aux pièces remplacées ou réparées. Les dommages et vices éventuellement déjà présents à l'achat doivent être signalés immédiatement après le déballage. Toute réparation survenant après la période sous garantie fera l'objet d'une facturation.

Étendue de la garantie

L'appareil a été fabriqué avec soin conformément à des directives de qualité strictes et consciencieusement contrôlé avant sa livraison.

La prestation de la garantie s'applique aux vices de matériel et de fabrication. Cette garantie ne s'étend pas aux pièces du produit qui sont exposées à une usure normale et peuvent de ce fait être considérées comme pièces d'usure, ni aux détériorations de pièces fragiles, par ex. interrupteurs, batteries ou pièces en verre.

Cette garantie devient caduque si le produit est détérioré, utilisé ou entretenu de manière non conforme. Toutes les instructions listées dans le manuel d'utilisation doivent être exactement respectées pour une utilisation conforme du produit. Des buts d'utilisation et actions qui sont déconseillés dans le manuel d'utilisation, ou dont vous êtes avertis doivent également être évités.

Le produit est uniquement destiné à un usage privé et ne convient pas à un usage professionnel. La garantie est annulée en cas d'entretien incorrect et inapproprié, d'usage de la force et en cas d'intervention non réalisée par notre centre de service après-vente agréé.

Procédure en cas de garantie

Afin de garantir un traitement rapide de votre demande, veuillez suivre les indications suivantes :

- Veuillez avoir à portée de main pour toutes questions le ticket de caisse et la référence article (IAN) 411310_2207 en tant que justificatif de votre achat.
- Vous trouverez la référence sur la plaque signalétique sur le produit, une gravure sur le produit, sur la page de garde du mode d'emploi (en bas à gauche) ou sur l'autocollant au dos ou sur le dessous du produit.
- Si des erreurs de fonctionnement ou d'autres vices venaient à apparaître, veuillez d'abord contacter le département service clientèle cité ci-dessous par **téléphone** ou par **e-mail**.
- Vous pouvez ensuite retourner un produit enregistré comme étant défectueux en joignant le ticket de caisse et en indiquant en quoi consiste le vice et quand il est survenu, sans devoir l'affranchir à l'adresse de service après-vente communiquée.



Sur www.lidl-service.com, vous pourrez télécharger ce mode d'emploi et de nombreux autres manuels, vidéos produit et logiciels d'installation.

Grâce à ce code QR, vous arriverez directement sur le site Lidl service après-vente (www.lidl-service.com) et vous pourrez ouvrir votre mode d'emploi en saisissant votre référence (IAN) 411310_2207.

Service après-vente

FR Service France

Tel.: 0800 919270

E-Mail: kompennass@lidl.fr

BE Service Belgique

Tel.: 0800 12089

E-Mail: kompennass@lidl.be

IAN 411310_2207

Importateur

Veuillez tenir compte du fait que l'adresse suivante n'est pas une adresse de service après-vente. Veuillez d'abord contacter le service mentionné.

KOMPERNASS HANDELS GMBH

BURGSTRASSE 21

44867 BOCHUM

ALLEMAGNE

www.kompennass.com

Inhoud

Inleiding	66
Informatie bij deze gebruiksaanwijzing	66
Auteursrecht	66
Gebruik in overeenstemming met bestemming	66
Waarschuwingen	67
Veiligheidsvoorschriften	68
Inhoud van het pakket	70
Bedieningselementen	71
Opstellen en aansluiten	71
Uitpakken	71
Apparaat plaatsen en gebruiksklaar maken	71
Levensmiddelen/inmaakpotten voorbereiden	72
Apparaat gebruiken	72
Apparaat aan-/uitzetten	72
Inmaken	73
Vloeistoffen verwarmen/warm houden	75
Oververhittingsbeveiliging	76
Reiniging en onderhoud	76
Reiniging van de tapkraan	77
Ontkalken	78
Opbergen	78
Recepten	78
Grove leverworst	78
Pompoen, zoet-zuur	79
Karamelpere	79
Aardbeienjam	80
Afvoeren	80
Apparaat afvoeren	80
Verpakking afvoeren	81
Technische gegevens	81
Garantie van Kompernaß Handels GmbH	81
Service	83
Importeur	83



Lees de gebruiksaanwijzing vóór het eerste gebruik aandachtig door en bewaar deze voor toekomstig gebruik. Geef deze mee als u het product doorgeeft aan een derde.

Inleiding

Informatie bij deze gebruiksaanwijzing

Hartelijk gefeliciteerd met de aankoop van uw nieuwe apparaat.

U hebt hiermee gekozen voor een hoogwaardig product. De gebruiksaanwijzing maakt deel uit van dit product. Deze bevat belangrijke aanwijzingen voor veiligheid, gebruik en afvoeren. Lees alle bedienings- en veiligheidsvoorschriften voordat u het product in gebruik neemt. Gebruik het product uitsluitend op de voorgeschreven wijze en voor de aangegeven doeleinden. Geef alle documenten mee als u het product overdraagt aan een derde.

Auteursrecht

Deze documentatie is auteursrechtelijk beschermd. Iedere reproductie, resp. herdruk, ook gedeeltelijk, evenals de weergave van afbeeldingen ook in veranderde toestand, is alleen toegestaan met schriftelijke toestemming van de fabrikant.

Gebruik in overeenstemming met bestemming

De inmaakketel is geschikt voor:

- inmaken
- verwarmen en warm houden van dranken en het ontnemen ervan
- verwarmen en warm houden van worstjes en dergelijke
- verwarmen en warm houden van soepen

Het apparaat is alleen bestemd voor privé-gebruik en niet geschikt om bedrijfsmatig of industrieel gebruikt te worden.

WAARSCHUWING

Gevaar door gebruik dat niet in overeenstemming is met de bestemming!

Er kan gevaar van het apparaat uitgaan in geval van gebruik dat niet in overeenstemming is met de bestemming en/of andersoortig gebruik.

- ▶ Het apparaat uitsluitend gebruiken in overeenstemming met de bestemming.
- ▶ De beschreven procedures in deze gebruiksaanwijzing nakomen.

Alle vormen van claims wegens schade door gebruik dat niet volgens de bestemming is, onvakkundige reparaties, veranderingen die ongeoorloofd zijn uitgevoerd of gebruik van niet toegelaten reserveonderdelen zijn uitgesloten.

Het risico is uitsluitend voor de gebruiker.

Waarschuwingen

In de onderhavige gebruiksaanwijzing worden volgende waarschuwingen gebruikt:

GEVAAR

Een waarschuwing op dit niveau van gevaar duidt op een dreigende gevaarlijke situatie.

Als de gevaarlijke situatie niet wordt vermeden, kan dit fataal of zwaar letsel tot gevolg hebben.

- ▶ De aanwijzingen in deze waarschuwing in acht nemen, om gevaar voor fataal of zwaar letsel van personen te vermijden.

WAARSCHUWING

Een waarschuwing op dit niveau van gevaar duidt op een eventuele gevaarlijke situatie.

Als de gevaarlijke situatie niet wordt vermeden, kan dit letsel tot gevolg hebben.

- ▶ De aanwijzingen in deze waarschuwing opvolgen om persoonlijk letsel te vermijden.

LET OP

Een waarschuwing op dit niveau van gevaar duidt op een eventuele materiële schade.

Als de gevaarlijke situatie niet wordt vermeden, kan dit materiële schade tot gevolg hebben.

- ▶ De aanwijzingen in deze waarschuwing opvolgen om materiële schade te vermijden.

OPMERKING

- ▶ Een opmerking wijst op extra informatie, die de omgang met het apparaat vergemakkelijkt.

Veiligheidsvoorschriften

In dit hoofdstuk krijgt u belangrijke veiligheidsinstructies voor de omgang met het apparaat.

Dit apparaat voldoet aan de gestelde veiligheidsvoorschriften. Een verkeerd gebruik kan echter leiden tot persoonlijk letsel en materiële schade.

Neem de volgende veiligheidsvoorschriften in acht voor een veilige omgang met het apparaat:

GEVAAR! STROOMSCHOK!

- ▶ Controleer het apparaat vóór het gebruik op uitwendig zichtbare schade. Neem een defect apparaat of een apparaat dat gevallen is niet in gebruik.
- ▶ Laat beschadigde stekkers of snoeren onmiddellijk vervangen door geautoriseerd vakkundig personeel of door de klantenservice of een vergelijkbaar gekwalificeerde persoon, om risico's te vermijden.
- ▶ Laat reparaties aan het apparaat alleen uitvoeren door geautoriseerde speciaalzaken of door de klantenservice. Ondeskundige reparaties kunnen resulteren in aanzienlijke gevaren voor de gebruiker. Bovendien wordt er dan geen garantie meer gegeven.
- ▶ Let erop, dat de sokkel met de elektrische aansluitingen nooit in aanraking komt met water! Laat de sokkel eerst volledig opdrogen als deze per ongeluk vochtig is geworden.
- ▶ Let erop dat het netsnoer nooit nat of vochtig wordt wanneer het apparaat in bedrijf is. Leg het zo neer dat het niet beklemd raakt of anderszins beschadigd kan worden.
- ▶ Haal de stekker altijd uit het stopcontact na gebruik. Alleen uitschakelen is niet genoeg, omdat het apparaat onder spanning blijft staan zolang de stekker in het stopcontact zit.
- ▶ Verzekert u zich ervan, dat het netsnoer niet in aanraking komt met de hete delen van het apparaat.

⚠ WAARSCHUWING! LETSELGEVAAR!

- ▶ Dit apparaat mag worden gebruikt door kinderen vanaf 8 jaar en door personen met beperkte fysieke, zintuiglijke of geestelijke vermogens of gebrek aan ervaring en/of kennis, mits ze onder toezicht staan of over het veilige gebruik van het apparaat zijn geïnformeerd en de daaruit voortkomende gevaren hebben begrepen.
- ▶ Kinderen mogen niet met het apparaat spelen.
- ▶ Reiniging en onderhoud mogen niet door kinderen worden uitgevoerd, tenzij ze ouder dan 8 jaar zijn en onder toezicht staan.
- ▶ Houd het apparaat en het snoer buiten bereik van kinderen jonger dan 8 jaar.
- ▶ Bij kinderen is supervisie noodzakelijk om ervoor te zorgen dat ze niet met het product spelen.
- ▶ Er kan hete stoom ontsnappen. Bovendien is het reservoir tijdens bedrijf erg heet. Draag daarom ovenwanten. Pak het apparaat alleen vast aan de geïsoleerde handgrepen.
- ▶ Zorg ervoor dat het apparaat stabiel en rechtop staat alvorens het in te schakelen.
- ▶ Verplaats de inmaakketel niet meer nadat die heet is geworden!
- ▶ Er kan kokend water uit de waterketel spatten als die met te veel water wordt gevuld.
- ▶ Na gebruik bevat het oppervlak van het verwarmingselement nog restwarmte.
- ▶ Er mag geen vloeistof op de stekkerverbinding van het apparaat komen.
- ▶ Bij verkeerd gebruik bestaat er kans op letsel! Gebruik het apparaat altijd in overeenstemming met de bestemming!

LET OP! MATERIËLE SCHADE!

- ▶ Defecte onderdelen mogen alleen worden vervangen door originele onderdelen. Alleen bij deze onderdelen is gegarandeerd, dat zij zullen voldoen aan de veiligheidseisen.
- ▶ Let erop, dat het apparaat, het netsnoer of de netstekker niet in aanraking komt met hittebronnen, zoals kookplaten of open vlammen.
- ▶ Gebruik geen externe tijdschakelklok of een separaat systeem voor afstandbediening om het apparaat aan te sturen.
- ▶ Laat het apparaat nooit zonder toezicht als het in werking is.
- ▶ Het apparaat mag niet met een waterstraal worden gereinigd.

OPMERKING

- ▶ Een reparatie van het apparaat tijdens de garantieperiode mag alleen worden uitgevoerd door een klantenservice die door de fabrikant geautoriseerd is, anders wordt er geen garantie meer gegeven bij schade die nadien optreedt.

Inhoud van het pakket

Het apparaat wordt standaard met volgende componenten geleverd:

- Inmaakautomaat
- Inmaakrooster
- Deksel
- Gebruiksaanwijzing

OPMERKING

- ▶ Controleer of de levering compleet is en of er sprake is van zichtbare schade.
- ▶ Neem contact op met de Service-Hotline als de levering niet compleet is dankzij een gebrekkige verpakking of door transport (zie hoofdstuk **Service**).

Bedieningselementen

- ❶ Deksel
- ❷ Warmtegeïsoleerde handgrepen
- ❸ Draaiknop „minuten“ (MIN) en tevens toets TIMER
- ❹ Inmaakrooster
- ❺ Display-indicatie „minuten“ (MIN)
- ❻ Display-indicatie „actuele temperatuur“ (CURRENT TEMP)
- ❼ Display-indicatie „ingestelde temperatuur“ (SET TEMP)
- ❽ Kabelspoel
- ❾ Draaiknop „temperatuur“ (°C) en tevens toets START/STOP
- ❿ Tapkraan
- ⓫ Taphendel

Opstellen en aansluiten

Uitpakken

- ◆ Haal alle delen van het apparaat en de gebruiksaanwijzing uit de doos.
- ◆ Verwijder al het verpakkingsmateriaal.

Apparaat plaatsen en gebruiksklaar maken

- Rol het netsnoer helemaal af van de kabelspoel ❽.
- Zet het apparaat op een egaal en anti-slip oppervlak. Let erop, dat het stopcontact goed te bereiken is.
- Reinig het apparaat zoals beschreven in het hoofdstuk „Reinigen en onderhouden“.
- Steek de netstekker in een stopcontact. Het display brandt, er klinkt een geluidssignaal.

LET OP! MATERIËLE SCHADE!

- ▶ Zet het apparaat niet aan als het leeg is! Het apparaat kan daardoor onherstelbaar worden beschadigd!

⚠ WAARSCHUWING! LETSELGEVAAR!

- ▶ Pak het apparaat in verhitte toestand alleen bij de handgrepen ❷ vast. Verbrandingsgevaar!
- Doe ca. 5 liter water in het apparaat en laat het 20 minuten lang bij 100 °C koken (zie de sectie „Apparaat in- en uitschakelen“). Giet het water na het uitkoken weg.

OPMERKING

- ▶ bij de eerste ingebruikname kan er, veroorzaakt door restanten van het productieproces, sprake zijn van een lichte geurontwikkeling. Dit is volledig onschadelijk en gaat na enige tijd voorbij. Zorg voor voldoende ventilatie, open bijvoorbeeld een raam.

Levensmiddelen/inmaakpotten voorbereiden

U kunt voor het inmaken/inkoken het beste potten met een rubberring en klemmen gebruiken. De inmaakpotten moeten vrij van beschadigingen zijn.

- 1) De inmaakpotten moeten idealiter vrij van kiemen en bacteriën zijn, anders kunnen de ingemaakte producten voortijdig bederven. U kunt de inmaakpotten het beste ca. 5 - 7 minuten uitkoken voordat u ze met levensmiddelen vult.
- 2) Gebruik zo mogelijk een trechter om de inmaakpotten te vullen met de levensmiddelen. De randen van de inmaakpotten moeten schoon zijn wanneer u de potten sluit.
- 3) Sluit de potten zo snel mogelijk na het vullen:
 - Leg de rubberring op de rand van de inmaakpot en leg het glasdeksel op de inmaakpot. De rubberring bevindt zich er dan tussenin.
 - Bevestig het glasdeksel met de sluitklemmen: Breng de sluitklemmen tegenover elkaar aan.

De inmaakpotten zijn nu klaar voor het inkoken.

Apparaat gebruiken

Apparaat aan-/uitzetten

- 1) Stel met de temperatuur-draaiknop **9** de geschikte temperatuur in. U kunt de temperatuur instellen in 1 °C-stappen. Iedere 5 °C klinkt er een geluidssignaal. De ingestelde temperatuur verschijnt in de display-indicatie „ingestelde temperatuur“ **7**.
- 2) Stel de gewenste inmaaktijd in minuten in op de draaiknop „minuten“ **3**. U kunt de tijd instellen in 1-minuten-stappen. Iedere 5 minuten klinkt er een geluidssignaal. De ingestelde tijd verschijnt in de display-indicatie „minuten“ **5**.

OPMERKING

- ▶ Wanneer u het verwarmingsproces niet start, dan dooft achtergrondverlichting van het display automatisch ongeveer 5 minuten na de laatste bediening van een draaiknop. De instellingen op het display blijven wel zichtbaar. Door bediening van een draaiknop wordt de achtergrondverlichting van het display weer ingeschakeld.

- 3) Druk op de toets verwarmen START/STOP **9**. Het opwarmen begint. Het opwarmen wordt aangegeven door de lopende balk „|||||”. In de display-indicatie „actuele temperatuur” **6** wordt de huidige opwarmtemperatuur aangegeven. Zodra het opwarmen klaar is, klinken er geluidssignalen, op het display verschijnt „X” en de ingestelde tijd van de display-indicatie „minuten” **5** begint af te lopen.

OPMERKING

- ▶ De achtergrondverlichting van het display brandt continu terwijl het apparaat in werking is.

Als de ingestelde tijd is afgelopen, klinken er geluidssignalen. Het apparaat wordt uitgeschakeld. „X” en „|||||” doven op het display.

OPMERKING

- ▶ Om een opwarmprocedure of een kookprocedure te onderbreken, drukt u op de toets verwarmen START/STOP **9**.

- 4) Als u het apparaat niet gebruikt, haalt u altijd de stekker uit het stopcontact.

Inmaken

OPMERKING

- ▶ Met inmaken wordt de conservering van levensmiddelen bedoeld door inwerking van hitte. Afhankelijk van de soort en massa van de levensmiddelen die geconserveerd worden, onderscheidt men tussen het procedé van steriliseren en pasteuriseren. Bij het steriliseren worden de te conserveren levensmiddelen op ten minste 100 °C verhit. Bij het pasteuriseren ligt de verhittingstemperatuur op 80 °C. Voor het thuisgebruik is het pasteuriseren voldoende. Men heeft hiervoor passende inmaakglazen met schroefdeksel nodig, of met doppen en rubberen ringen.

OPMERKING

- ▶ Conserveer alleen verse levensmiddelen. Beurs fruit of verlepte groente is niet geschikt om in te maken.
- ▶ Let erop, dat de wekglazen schoon zijn! Kook de wekglazen het beste ca. 5 - 7 Minuten uit voordat zij met levensmiddelen worden gevuld. Dan zijn alle kiemen en bacteriën gedood.

- 1) Leg het inmaakrooster **4** in de inkoopautomaat. Zorg ervoor dat het inmaakrooster **4** de temperatuursensor op de binnenkant van het apparaat niet aanraakt.
- 2) Zet de gevulde en goed afgesloten wekglazen op het inmaakrooster **4**. Stapel de inmaakpotten eventueel op elkaar.

- 3) Vul de inmaakketel met zo veel water, tot de bovenste inmaakpotten minstens voor 3/4 onder water staan. Overschrijd de markering MAX echter niet. Zorg ervoor dat de onderste inmaakpotten goed zijn afgesloten, zodat er geen water in kan binnendringen.
- 4) Sluit de inkookautomaat met het deksel ❶.

⚠ WAARSCHUWING! LETSELGEVAAR!

- Pak het apparaat in verhitte toestand alleen bij de handgrepen ❷ vast. Verbrandingsgevaar!

- 5) Stel met de temperatuur-draaiknop ❸ de geschikte temperatuur in. Richt u zich bij de temperatuurkeuze naar de volgende tabellen:

Vlees	Temperatuur in °C	Tijd in minuten
Braadstuk in het geheel (doorgebakken)	100 (MAX)	85
Vleesbouillon	100 (MAX)	60
Wild, gevogelte (doorgebakken)	100 (MAX)	75
Goulash (doorgebakken)	100 (MAX)	75
Gehakt/worstmassa (rauw)	100 (MAX)	110

Fruit	Temperatuur in °C	Tijd in minuten
Appels zacht/hard	85	30/40
Appelmoes	90	30
Kersen	80	30
Peren zacht/hard	90	30/80
Aardbeien/bramen	80	25
Rabarber	95	30
Frambozen/kruisbessen	80	30
Aalbessen/rode bosbessen	90	25
Abrikozen	85	30
Mirabellen/Reine Clauden	85	30
Perziken	85	30
Pruimen/kwetsen	90	30
Kweeperen	95	30
Blauwe bosbessen	85	25

Groente	Temperatuur in °C	Tijd in minuten
Bloemkool	100 (MAX)	90
Asperges	100 (MAX)	120

Groente	Temperatuur in °C	Tijd in minuten
Erwten	100 (MAX)	120
Augurken	85	30
Penen/wortelen	100 (MAX)	90
Pompoen	90	30
Koolraap	100 (MAX)	95
Selderij	100 (MAX)	110
Spruitjes/rode kool	100 (MAX)	110
Champignons	100 (MAX)	110
Bonen	100 (MAX)	120
Tomaten/tomatenspuree	90	30

OPMERKING

- ▶ De aangegeven tijdsbestekken in de tabellen hebben betrekking op de feitelijke inkooktijd. Het tijdsbestek begint dus pas, als de inkoopautomaat de ingestelde temperatuur heeft bereikt. Het opwarmen kan wel 90 minuten duren bij een vol apparaat!

- 6) Stel de in de tabel opgegeven inkooktijd in met de draaiknop „minuten“ ③.
- 7) Start het apparaat door te drukken op de toets verwarmen START/STOP ④. Er klinken geluidssignalen en het opwarmen begint. Zodra het opwarmen klaar is, klinken er geluidssignalen, op het display verschijnt „X“ en de ingestelde tijd van de display-indicatie „minuten“ ⑤ begint af te lopen. Als de ingestelde tijd is afgelopen, klinken er geluidssignalen. Het apparaat wordt uitgeschakeld. „X“ en „|||||“ doven op het display.
- 8) Plaats een hittebestendig reservoir onder de tapkraan ⑩ en druk het taphendel ① naar beneden. Het water loopt eruit.
- 9) Is het hete water weggelopen, laat u de inmaakglazen afkoelen.

Vloeistoffen verwarmen/warm houden

LET OP! MATERIËLE SCHADE!

- ▶ Doe er hooguit tot aan de MAX-markering vloeistof is, anders kan de vloeistof overlopen!

- 1) Doe de vloeistof (bijv. glühwein of cacao) in de inmaakautomaat.
- 2) Zet het deksel ① op de inkoopautomaat.

⚠ WAARSCHUWING! LETSELGEVAAR!

- ▶ Pak het apparaat in verhitte toestand alleen bij de handgrepen ② vast. Verbrandingsgevaar!

- 3) Stel met de temperatuur-draaiknop ④ de geschikte temperatuur in.
- 4) Druk op de toets TIMER ③. Er verschijnt „∞“ op het display. Nu hoeft er geen inkooktijd ingesteld te worden. Het apparaat verwarmt zo lang, totdat u het apparaat weer uitschakelt.
- 5) De vloeistoffen regelmatig omroeren, zodat de warmte gelijkmatig wordt verdeeld.
- 6) Als de gewenste temperatuur is bereikt, klinken er geluidssignalen.

Vloeistoffen zonder vaste bestanddelen kunt u via de tapkraan ⑩ aftappen:

LET OP! MATERIËLE SCHADE!

- ▶ tap geen vloeistoffen met vaste ingrediënten zoals bij voorbeeld soep o.i.d. De vaste ingrediënten verstopen de tapkraan ⑩!

- 1) Houd hiervoor een beker o.i.d. onder de tapkraan ⑩ en druk de taphendel ⑪ omlaag.
- 2) Als de beker is gevuld emt de gewenste hoeveelheid vloeistof laat u de taphendel weer los ⑪. De tapkraan ⑩ is weer gesloten.

OPMERKING

- ▶ U kunt ook eenpansgerechten in de inmaakketel warm houden. Roer de eenpansgerechten regelmatig om, anders branden ze aan de bodem van het apparaat aan.

Oververhittingsbeveiliging

Dit apparaat is uitgerust met een oververhittingsbeveiliging.

Er kan oververhitting optreden, als er te weinig of geen vloeistof in de inkookautomaat zit. In dit geval klinken er geluidssignalen en het symbool „U“ knippert op het display. In dit geval meteen vloeistof bijvullen.

Wordt er geen vloeistof bijgevoerd, wordt het apparaat na 5 minuten uitgeschakeld. Zodra u vloeistof heeft bijgevoerd, kunt u het apparaat weer starten.

Reiniging en onderhoud

⚠ WAARSCHUWING! LETSELGEVAAR!

- ▶ Vóór iedere reiniging de stekker uit het stopcontact halen! Anders bestaat er gevaar van een elektrische schok!
- ▶ Laat het apparaat afkoelen voordat u het schoonmaakt. Verbrandingsgevaar!

LET OP! MATERIËLE SCHADE!



Nooit het apparaat onderdompelen in water of in andere vloeistoffen!
Het apparaat kan daardoor onherstelbaar worden beschadigd!

- ▶ Het apparaat mag niet met een waterstraal worden gereinigd.
 - ▶ Gebruik geen schurende of bijtende schoonmaakmiddelen. Die kunnen het oppervlak aantasten en het apparaat onherstelbaar beschadigen.
- Reinig het apparaat met een licht vochtige doek. Bij hardnekkig vuil doet u een mild afwasmiddel op het doek.
 - Reinig het apparaat met een zachte, pluisvrije doek.
 - Reinig het inmaakrooster ④ in mild zeepsop en spoel het af met helder water.

Reiniging van de tapkraan

Om de tapkraan ⑩ grondig te reinigen, kunt u de taphendel ⑪ afschroeven. De tapkraan ⑩ kan niet worden afgeschroefd, omdat er anders problemen met de lektheid kunnen ontstaan.

- 1) Schroef de taphendel ⑪ tegen de wijzers van de klok in van de tapkraan ⑩ af.
- 2) Leg het taphendel ⑪ in mild zeepsop en beweeg het heen en weer.
- 3) Afspoelen met schoon water.
- 4) Laat er mild zeepsop doorheen lopen, om de tapkraan ⑩ te reinigen. Bij hardnekkig vuil kunt u de binnenkant van de tapkraan ⑩ met een pijpenrager schoonmaken.
- 5) Laat daarna helder water door de tapkraan ⑩ lopen.
- 6) Schroef de taphendel ⑪ met de wijzers van de klok mee weer op de tapkraan ⑩.

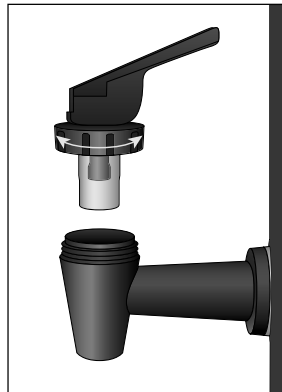

Ontkalken

Verkalking van de bodem van het apparaat leidt tot energieverlies en benadeelt de levensduur van het apparaat.

Ontkalk het apparaat zodra kalkafzetting zichtbaar wordt.

- 1) Gebruik een ontkalker die in de handel te verkrijgen is. Ga zo te werk als beschreven op de gebruiksaanwijzing van de ontkalker.
- 2) Reinig het apparaat met veel schoon water na het ontkalken.

OPMERKING

- Bij geringe kalkvorming is het meestal voldoende om de binnenkant van het apparaat met een in azijn gedrenkte doek schoon te vegen. Spoel het apparaat daarna met schoon water uit en droog het af.

Opbergen

Wikkel het netsnoer om de kabelspoel **8** en steek de stekker in de houder voor de stekker in het midden van de bodem van het apparaat.

Bewaar de inmaakketel op een droge plaats.

Recepten

Grove leverworst

2 kg varkensbuik met zwoerd

500 g varkenslever

500 g uien

100 g varkensreuzel

2 TL grof gemalen piment

1 EL tijm en marjolein, gedroogd

1 TL witte peper

1 EL zout

Toebereiding

Kook de varkensbuik 1,5 uur in water met zout en laat deze daarin afkoelen.

Vervolgens draait u de varkensbuik door een middelgrote schijf van de vleesmolen. Draai de lever door een fijne geperforeerde schijf.

Snijd de uien klein en fruit deze in de reuzel glazig. Voeg dan vlees, lever, kruiden en 1/4 liter van de bouillon van de varkensbuik toe en roer dit goed door. Vul voorbereide glazen direct met deze massa. Slechts 1/3 van het glas vullen!

Maak de glazen ca. 2 uur lang in bij 98 °C.

Dit recept kunt u op verschillende manieren variëren: bij voorbeeld door toevoeging van diverse kruiden, knoflook of blokjes ham.

Pompoen, zoet-zuur

2 kg pompoen
1/2 l azijn
1 l water
1/4 l wijnazijn
1 kg suiker
Sap en schil van een citroen
een gemberwortel (verse gember in plakjes gesneden)
een kaneelstokje
een paar kruidnagels

Toebereiding

Halveer de pompoen en verwijder de kern. Schil de pompoen en snijd deze in kleine blokjes. Weeg de pompoenblokjes en was deze. Doe de blokjes in een schaal en giet er verdunde azijn overheen (1/2 liter azijn en 1 liter water per 2 kilo pompoenvlees). Laat de pompoenblokjes hier 12 uur lang in trekken. Giet het water de volgende dag af en laat de pompoenblokjes goed uitdruipen.

Bereid een aftreksel van:

1/4 liter wijnazijn, 1 kilo suiker, het sap en de schil van 1 citroen, 1 stuk (wortel) in schijven gesneden verse gember - of als vervanging 1/2 TL gemberpoeder, 1 kaneelstokje, een paar kruidnagels (ca. een eetlepel vol, of als vervanging gemalen).

Breng het aftreksel aan de kook en kook de pompoenblokjes hierin glazig.

Vul wekglazen met de pompoenblokjes. Brengt het aftreksel nog een keer aan de kook laat het indikken. Giet het over de pompoenblokjes heen en sluit de wekglazen. De wekglazen mogen slechts voor 1/3 gevuld zijn!

Laat de pompoen ca. 30 minuten lang bij 90 °C in de inkoopautomaat inkoken.

Karamelperen

1,5 kg peren (stevig/rijp)
150 g suiker
750 ml water

Toebereiding

Schil de peren, Snij deze in kwarten en haal het klokhuis eruit.

Karamelliseer de suiker in een pan. Doe water en suiker in een pan en laat dit zo lang koken, totdat de suiker opgelost is.

Doe de peren in de geprepareerde glazen.

Giet het karamelwater in de glazen, zodat de peren onderstaan. Laat nog wat ruimte over onder de rand van de glazen en sluit de glazen goed.

Laat de peren op 90 °C ca. 30 minuten in de inmaakautomaat inkoken.

Aardbeienjam

Verwijder de steeltjes en was de aardbeien. Pureer de aardbeien. Strooi er geleisuiker overheen in de verhouding 1:1 (1000 g suiker op 1000 g aardbeien). Laat dit een nacht trekken en roer het dan om.

Vul de wekglazen met de aardbeien (slechts tot 2/3 vullen) en sluit de wekglazen goed.

Laat de aardbeien ca. 25 minuten lang bij 80 °C in de inkookautomaat inkoken.

Afvoeren

Geldt alleen voor Frankrijk:



Points de collecte sur www.quefairemesdechets.fr
Privilégiez la réparation ou le don de votre appareil !



Het product, de verpakking en de gebruiksaanwijzing zijn recycleerbaar, vallen onder de uitgebreide producentenverantwoordelijkheid en worden gescheiden ingezameld.

Apparaat afvoeren



Het pictogram hiernaast met een doorgekruiste vuilnisbak geeft aan dat dit apparaat is onderworpen aan de Richtlijn 2012/19/EU. Deze richtlijn stelt dat u dit apparaat aan het einde van zijn levensduur niet met het normale huisvuil mag afvoeren, maar moet inleveren bij speciaal daartoe bestemde inzamelpunten, milieuparken of afvalverwerkingsbedrijven.

Afvoeren is voor u kosteloos. Spaar het milieu en voer producten op een voor het milieu verantwoorde manier af.

Als uw oude apparaat persoonlijke gegevens bevat, bent u er zelf verantwoordelijk voor deze te wissen voordat u het apparaat inlevert.



Informatie over mogelijkheden voor het afvoeren van het afgedankte product krijgt u bij uw gemeentereiniging.

Verpakking afvoeren



De verpakkingsmaterialen zijn niet schadelijk voor het milieu. Ze zijn gekozen op grond van hun milieuvriendelijkheid en zijn recyclebaar. Voer niet meer benodigde verpakkingsmaterialen af conform de plaatselijk geldende voorschriften.

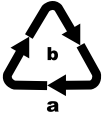

Voer de verpakking af conform de milieuvoorschriften. Let op de aanduiding op de verschillende verpakkingsmaterialen en voer ze zo nodig gescheiden af. De verpakkingsmaterialen zijn voorzien van afkortingen (a) en cijfers (b) met de volgende betekenis: 1-7: kunststoffen, 20-22: papier en karton, 80-98: composietmaterialen.

Technische gegevens

Spanningsvoorziening	220 - 240 V ~ (wisselstroom), 50 Hz
Nominaal vermogen	1800 W
Capaciteit	ca. 27 liter
Temperatuurbereik	30 - 100 °C
Beschermingsgraad	IPX3 (bescherming tegen sproeiend water)
	Alle delen van dit apparaat die in aanraking komen met levensmiddelen, zijn levensmiddelveilig.

Garantie van Kompernaß Handels GmbH

Geachte klant,

U hebt op dit apparaat 3 jaar garantie vanaf de aankoopdatum. In geval van gebreken in dit product hebt u wettelijke rechten tegenover de verkoper van het product. Deze wettelijke rechten worden door onze hierna beschreven garantie niet beperkt.

Garantievoorwaarden

De garantieperiode geldt vanaf de datum van aankoop. Bewaar de kassabon zorgvuldig. U hebt hem nodig als bewijs van aankoop.

Als er binnen drie jaar vanaf de aankoopdatum van dit product een materiaal- of fabricagefout optreedt, wordt - naar onze keuze - het product door ons kosteloos gerepareerd of vervangen of wordt de koopprijs terugbetaald. Voorwaarde voor deze garantie is dat het defecte apparaat en het aankoopbewijs (kassabon) binnen de termijn van drie jaar worden overlegd en dat kort wordt omschreven waaruit het gebrek bestaat en wanneer het is opgetreden.

Wanneer het defect door onze garantie wordt gedekt, krijgt u het gerepareerde product of een nieuw product retour. Met de reparatie of vervanging van het product begint er geen nieuwe garantieperiode.

Garantieperiode en wettelijke aanspraken bij gebreken

De garantieperiode wordt door deze waarborg niet verlengd. Dat geldt ook voor vervangen en gerepareerde onderdelen. Eventueel al bij aankoop aanwezige schade en gebreken moeten meteen na het uitpakken worden gemeld. Voor reparaties na afloop van de garantieperiode worden kosten in rekening gebracht.

Garantieomvang

Het apparaat is op basis van strenge kwaliteitsnormen met de grootst mogelijke zorg vervaardigd en voorafgaand aan de levering nauwkeurig gecontroleerd.

De garantie geldt voor materiaal- of fabricagefouten. Deze garantie geldt niet voor productonderdelen die onderhevig zijn aan normale slijtage en die daarom als slijtonderdelen worden beschouwd, of voor schade aan breekbare onderdelen zoals schakelaars, accu's of onderdelen die van glas zijn gemaakt.

Deze garantie vervalt wanneer het product is beschadigd, ondeskundig is gebruikt of is gerepareerd. Voor deskundig gebruik van het product moeten alle in de gebruiksaanwijzing beschreven aanwijzingen precies worden opgevolgd. Gebruiksdoeleinden en handelingen die in de gebruiksaanwijzing worden afgeraden of waarvoor wordt gewaarschuwd, moeten beslist worden vermeden.

Het product is uitsluitend bestemd voor privégebruik en niet voor bedrijfsmatige doeleinden. Bij verkeerd gebruik en ondeskundige behandeling, bij gebruik van geweld en bij reparaties die niet door ons erkend servicefiliaal zijn uitgevoerd, vervalt de garantie.

Afhandeling bij een garantiekwestie

Voor een snelle afhandeling van uw aanvraag neemt u de volgende aanwijzingen in acht:

- Houd voor alle aanvragen de kassabon en het artikelnummer (IAN) 411310_2207 als aankoopbewijs bij de hand.
- Het artikelnummer vindt u op het typeplaatje van het product, op het product gegraveerd, op de titelpagina van de gebruiksaanwijzing (linksonder) of op de sticker op de achter- of onderkant van het product.
- Als er fouten in de werking of andere gebreken optreden, neemt u eerst contact op met de hierna genoemde serviceafdeling, **telefonisch** of **via e-mail**.
- Een als defect geregistreerd product kunt u dan zonder portokosten naar het aan u doorgegeven serviceadres sturen. Voeg het aankoopbewijs (kassabon) bij en vermeld waaruit het gebrek bestaat en wanneer het is opgetreden.



Op www.lidl-service.com kunt u deze en vele andere handleidingen, productvideo's en installatiesoftware downloaden.

Met deze QR-code gaat u direct naar de website van Lidl Service (www.lidl-service.com) en kunt u met het invoeren van het artikelnummer (IAN) 411310_2207 de gebruiksaanwijzing openen.

Service

NL **Service Nederland**
Tel.: 0800 0249630
E-Mail: kompernass@lidl.nl

BE **Service België**
Tel.: 0800 12089
E-Mail: kompernass@lidl.be

IAN 411310_2207

Importeur

Let op: het volgende adres is geen serviceadres. Neem eerst contact op met het opgegeven serviceadres.

KOMPERNASS HANDELS GMBH
BURGSTRASSE 21
44867 BOCHUM
DUITSLAND
www.kompernass.com

Obsah

Úvod	86
Informace k tomuto návodu k obsluze	86
Autorské právo	86
Použití dle předpisů	86
Výstražná upozornění	87
Bezpečnostní pokyny	88
Rozsah dodávky	90
Ovládací prvky	91
Instalace a připojení	91
Vybalení	91
Postavení a příprava přístroje k provozu	91
Příprava potravin/zavařovacích sklenic	92
Použití přístroje	92
Zapnutí a vypnutí přístroje	92
Zavařování	93
Zahřívání tekutin/udržování teploty	95
Ochrana proti přehřátí	96
Čištění a údržba	96
Čištění kohoutu	97
Odvápňování	97
Uložení	98
Recepty	98
Hrubá paštika	98
Dýně na sladko-kyselo	98
Karamelové hrušky	99
Jahodová marmeláda	99
Likvidace	100
Likvidace přístroje	100
Likvidace obalu	100
Technická data	101
Záruka společnosti Kompernass Handels GmbH	101
Servis	102
Dovozce	102

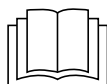

Před prvním použitím si pozorně přečtěte návod k obsluze a uschovejte jej pro pozdější potřebu. V případě předání přístroje třetí osobě předejte také tento návod.

Úvod

Informace k tomuto návodu k obsluze

Blahopřejeme vám k zakoupení vašeho nového přístroje.

Rozhodli jste se tím pro vysoce kvalitní výrobek. Návod k obsluze je součástí tohoto výrobku. Obsahuje důležité informace o bezpečnosti, použití a likvidaci. Před použitím výrobku se seznámte se všemi obslužnými a bezpečnostními pokyny. Výrobek používejte pouze předepsaným způsobem a pro uvedené oblasti použití. Při předávání výrobku třetím osobám předejte spolu s ním i tyto podklady.

Autorské právo

Tato dokumentace je chráněná autorským právem.

Jakékoliv rozmnožování resp. jakýkoliv dotisk, i jenom zkráceně, a reprodukce obrázků, i ve změněném stavu, jsou povoleny pouze s písemným souhlasem výrobce.

Použití dle předpisů

Zavařovací automat je vhodný na:

- zavařování
- ohřívání a udržování teploty nápojů a jejich odběr
- ohřívání a udržování teploty klobás apod.
- ohřívání a udržování teploty polévek

Přístroj je určen pouze pro použití v soukromé sféře a není určen pro podnikatelské nebo průmyslové účely.

VÝSTRAHA

Nebezpečí na základě použití ne dle předpisů!

Z důvodu neodborného použití a použití ne dle předpisů a/nebo použití jiného druhu mohou z přístroje vycházet různá nebezpečí.

- ▶ Přístroj používat výlučně dle předpisů.
- ▶ Dodržovat postup, popsany v tomto návodu k obsluze.

Jakékoliv nároky na náhradu škody, vzniklé z důvodu nesprávného použití, neodborných oprav, nedovoleně provedených změn na přístroji nebo z důvodu použití nedovolených a ne originálních dílů, jsou vyloučeny.

Riziko nese sám v plném rozsahu provozovatel.

Výstražná upozornění

V předloženém návodu k obsluze jsou použita následující výstražná upozornění:

NEBEZPEČÍ

Tímto výstražným upozorněním tohoto stupně nebezpečí se označuje potenciálně nebezpečná situace.

Pokud se nezabrání nebezpečné situaci, tak může mít tato za následek usmrcení nebo vážné zranění.

- ▶ Proto třeba následovat pokynům v tomto výstražném upozornění pro zabránění nebezpečí usmrcení nebo těžkých zranění osob.

VÝSTRAHA

Tímto výstražným upozorněním tohoto stupně nebezpečí se označuje možná nebezpečná situace.

Pokud se nezabrání nebezpečné situaci, může vést tato ke zraněním.

- ▶ Proto třeba následovat pokynům v tomto výstražném upozornění pro zabránění zranění osob.

POZOR

Tímto výstražným upozorněním tohoto stupně nebezpečí se označuje možná hmotná škoda.

Pokud se nezabrání této nebezpečné situaci, může vést tato ke hmotným škodám.

- ▶ Proto třeba následovat pokynům v tomto výstražném upozornění pro zabránění hmotných škod.

UPOZORNĚNÍ

- ▶ Upozornění označuje dodatečné informace, které ulehčí manipulaci s přístrojem.

Bezpečnostní pokyny

V této kapitole obdržíte důležitá bezpečnostní upozornění ohledně manipulace s přístrojem.

Tento přístroj odpovídá příslušně předepsaným bezpečnostním ustanovením. Neodborné použití může vést k jeho poškození a zranění osob.

Pro bezpečnou manipulaci s přístrojem dodržujte následující bezpečnostní pokyny:

⚠ NEBEZPEČÍ ÚRAZU ELEKTRICKÝM PROUDEM!

- ▶ Zkontrolujte přístroj před použitím na vnější viditelná poškození. Vadný nebo na zem padlý přístroj neuvádějte do provozu.
- ▶ Poškozenou síťovou zástrčku nebo síťový kabel nechte okamžitě vyměnit autorizovaným odborným personálem nebo zákaznickým servisem nebo podobně kvalifikovanou osobou, aby se tak zabránilo nebezpečí.
- ▶ Opravy na přístroji nechte provádět pouze autorizovanými odbornými podniky nebo službou zákazníkům. Neodborné opravy mohou způsobit nebezpečí pro uživatele. K tomu zanikají i záruční nároky.
- ▶ Zajistěte, aby podstavec s elektrickými kabely nikdy nepřišel do styku s vodou! Pokud je přesto podstavec vlhký, nechte jej nejprve úplně vyschnout.
- ▶ Dbejte na to, aby přívodní kabel během provozu nikdy neprovlhnul. Veďte jej tak, aby se nikde nemohl zachytit nebo jinak poškodit.
- ▶ Po použití vždy vytáhněte síťovou zástrčku ze zásuvky. Samotné vypnutí nestačí, neboť je-li zástrčka zapojena do síťové zásuvky, je v přístroji stále síťové napětí.
- ▶ Ujistěte se, že síťový kabel nemůže přijít do styku s horkými částmi přístroje.

⚠ VÝSTRAHA! NEBEZPEČÍ ZRANĚNÍ!

- ▶ Děti od 8 let a osoby s omezenými fyzickými, smyslovými nebo mentálními schopnostmi či nedostatkem zkušeností a/ nebo znalostí mohou používat tento přístroj pouze tehdy, pokud jsou pod dohledem nebo pokud byly poučeny o bezpečném používání přístroje a pokud porozuměly nebezpečí, které vyplývá z jeho použití.
- ▶ Děti se nesmí hrát s přístrojem.
- ▶ Čištění a užitelskou údržbu nesmí provádět děti, pokud jsou starší než 8 let a jsou pod dohledem.
- ▶ Děti mladší než 8 let nesmí mít přístup k přístroji a přívodnímu kabelu.
- ▶ Děti musí být pod dohledem, aby se zajistilo, že si s přístrojem nehrají.
- ▶ Může dojít k úniku horké páry. Nádobka je mimoto za provozu velice horká. Používejte proto kuchyňské chňapky. Uchopte přístroj pouze za tepelně izolované rukojeti.
- ▶ Dříve než přístroj zapnete, ujistěte se, zda je umístěn stabilně a ve svislé poloze.
- ▶ Po zahřátí zavařovací automat už nepřesouvejte!
- ▶ Je-li vodní kotel přeplněn, může vystřikovat voda.
- ▶ Po použití je na povrchu topného prvku ještě zbytkové teplo.
- ▶ Na konektor přístroje nesmí přetéct žádná kapalina.
- ▶ V případě chybného použití může dojít ke zranění! Přístroj používejte výlučně v souladu s určením!

POZOR! VĚCNÉ ŠKODY!

- ▶ Závadné stavební součásti se smí nahradit pouze originálními náhradními díly. Pouze při těchto dílech je zaručeno, že se splní bezpečnostní požadavky.
- ▶ Ujistěte se, že přístroj, napájecí kabel nebo síťová zástrčka nemohou přijít do kontaktu s tepelnými zdroji, jako jsou varné desky nebo otevřený plamen.
- ▶ K provozu přístroje nepoužívejte externí spínací hodiny ani zvláštní dálkové ovládání.
- ▶ Nenechávejte přístroj během provozu nikdy bez dozoru.
- ▶ Přístroj se nesmí čistit proudem vody.

UPOZORNĚNÍ

- ▶ Opravu přístroje během záruční doby smí provést pouze výrobcem autorizovaná služba zákazníkům, jinak zaniká při následném poškození nárok na záruku.

Rozsah dodávky

přístroj se standardně dodává s následujícími komponenty:

- zavařovací hrnec
- zavařovací mřížka
- víko
- návod k obsluze

UPOZORNĚNÍ

- ▶ Zkontrolujte dodávku na kompletnost a viditelné poškození.
- ▶ V případě neúplné dodávky nebo poškození, vzniklé v důsledku vadného obalu nebo dopravy, kontaktujte servisní hotline (viz kapitolu **Servis**).

Ovládací prvky

- 1 víko
- 2 tepelně odizolované úchyty
- 3 otočný ovladač „minuty“ (MIN) a současně tlačítko TIMER
- 4 zavařovací mřížka
- 5 displejová indikace „minuty“ (MIN)
- 6 displejová indikace „aktuální teplota“ (CURRENT TEMP)
- 7 displejová indikace „nastavená teplota“ (SET TEMP)
- 8 navíjení kabelu
- 9 otočný ovladač „teplota“ (°C) a současně tlačítko START/STOP
- 10 odběrný kohout
- 11 odběrná páčka

Instalace a připojení

Vybalení

- ♦ Vyberte všechny části přístroje a návod k obsluze z krabice.
- ♦ Odstraňte veškerý obalový materiál.

Postavení a příprava přístroje k provozu

- Síťový kabel kompletně odviňte z navíjení kabelu 8.
- Přístroj postavte na rovnou a neklouzavou plochu. Dbejte na to, aby byla síťová zásuvka snadno dosažitelná.
- Přístroj vyčistěte, jak je uvedeno v kapitole „Čištění a údržba“.
- Zapojte zástrčku do zásuvky. Displej se rozsvítí, zazní signál.

POZOR! VĚCNÉ ŠKODY!

- ▶ Nikdy neprovozujte přístroj naprázdno! Přístroj se může nenávratně poškodit!

⚠ VÝSTRAHA! NEBEZPEČÍ ZRANĚNÍ!

- ▶ Je-li přístroj horký, dotýkejte se ho pouze na úchytech 2. Nebezpečí popálení!
- Nalijte cca 5 litrů vody do přístroje a nechte jej po dobu 20 minut při teplotě 100° C vařit (viz část „Zapnutí a vypnutí přístroje“). Po převaření vodu vylijte.

UPOZORNĚNÍ

- ▶ Při prvním spuštění může dojít ke vzniku lehkého zápachu, což je podmíněno výrobně-technickými okolnostmi. Tento zápach je zcela neškodný a po nějaké době vymizí. Zajistěte dostatečné větrání – otevřete například okno.

Příprava potravin/zavařovacích sklenic

K zavařování/konzervování použijte nejlépe sklenice s gumovým kroužkem a svorkami. Zavařovací sklenice nesmí být poškozené.

- 1) Zavařovací sklenice musí být zbavené choroboplodných zárodků a bakterií, jinak se předčasně mohou zkazit zavařené potraviny. Před naplněním potravin do zavařovacích sklenic je nejlépe vyvařujte cca po dobu 5 – 7 minut.
- 2) Za účelem naplnění potravin do zavařovacích sklenic případně použijte trychtýř. Okraje zavařovacích sklenic musí být bezpodmínečně čisté, když se zavařovací sklenice uzavře.
- 3) Po naplnění případně rychle uzavřete sklenice:
 - Položte gumový kroužek na okraj zavařovací sklenice a nasadte také skleněné víko na zavařovací sklenici. Gumový kroužek leží pod víkem.
 - Upevněte víko sklenice uzavíracími svorkami: Připevněte uzavírací svorky vždy proti sobě.

Zavařovací sklenice jsou nyní připraveny k zavařování.

Použití přístroje

Zapnutí a vypnutí přístroje

- 1) Otočným ovladačem „teplota“ **④** nastavte požadovanou teplotu. Můžete nastavit teplotu v krocích po 1 °C. Každých 5 °C zazní signál. Nastavená teplota se objeví v displejové indikaci „nastavená teplota“ **⑦**.
- 2) Požadovanou zavařovací dobu nastavte v minutách otočným ovladačem „minuty“ **③**. Tuto dobu můžete nastavit v 1 minutových krocích. Každých 5 minut zazní signál. nastavená doba se zobrazí v displejové indikaci „minuty“ **⑤**.

UPOZORNĚNÍ

- ▶ Podsvícení displeje se automaticky vypne cca 5 minut po posledním stisknutí otočného regulátoru, pokud nespustíte proces ohřívání. Nastavení na displeji jsou i nadále viditelná. Otočením jednoho otočného regulátoru se podsvícení displeje opět zapne.

- 3) Stiskněte tlačítko ohřívání START/STOP **4**. Přístroj se začne ohřívát. Ohřívání se zobrazí zvyšujícím se sloupcem „|||||“. V displejové indikaci „aktuální teplota“ **6** se zobrazí momentálně aktuální ohřívací teplota. Jakmile je ohřívání ukončeno, zazní signál, na displeji se zobrazí „X“ a začne běžet nastavený čas v displejové indikaci „minuty“ **5**.

UPOZORNĚNÍ

- ▶ Během provozu přístroje podsvícení displeje trvale svítí.

Po uplynutí nastaveného času zazní signál. Přístroj se vypne. „X“ a „|||||“ na displeji zhasnou.

UPOZORNĚNÍ

- ▶ Pro zrušení ohřevu nebo zavařování stiskněte tlačítko ohřívání START/STOP **4**.

- 4) Pokud přístroj nepoužíváte, vytáhněte vždy síťovou zástrčku ze zásuvky.

Zavařování

UPOZORNĚNÍ

- ▶ Zavařováním rozumíme konzervování potravin působením horka. V závislosti na typu a hmotě zavařovaného materiálu se rozlišuje mezi sterilizováním a pasterizováním. Při sterilizování se zavařovaný materiál zahřívá minimálně na 100 °C. Při pasterizaci je ohřívací teplota cca. 80 °C. Pro domácí použití je pasterizace dostačující. Pro tento účel jsou zapotřebí příslušné zavařovací sklenice se šroubovým uzávěrem nebo víčka s gumovým těsněním.

UPOZORNĚNÍ

- ▶ Zavařujte a konzervujte pouze čerstvé potraviny. Přezrálé ovoce a přezrálá zelenina nejsou vhodné k zavařování.
- ▶ Dbejte na čisté zavařovací sklenice! Ještě před naplněním zavařovacích sklenic potravinami je nechte vyvařit nejlépe cca 5 – 7 minut. Pak jsou všechny choroboplodné zárodky a bakterie usmrcené.

- 1) Zavařovací mřížku **4** vložte do zavařovacího automatu. Dbejte na to, aby zavařovací mřížka **4** nebyla v kontaktu s teplotním čidlem uvnitř přístroje.
- 2) Naplněné a dobře uzavřené zavařovací sklenice postavte na mřížku zavařovacího přístroje **4**. Případně zavařovací sklenice postavte nad sebe.
- 3) Nalijte do zavařovacího automatu tolik vody, dokud horní zavařovací sklenice nebude stát minimálně ze 3/4 ve vodě. Nikdy však přitom nepřekračujte značku MAX. Dbejte na to, aby zavařovací sklenice byly v dolní poloze těsně uzavřeny, aby do nich nemohla vniknout voda.
- 4) Zavařovací automat uzavřete víkem **1**.

⚠ VÝSTRAHA! NEBEZPEČÍ ZRANĚNÍ!

► Je-li přístroj horký, dotýkejte se ho pouze na úchytech ❷. Nebezpečí popálení!

5) Otočným ovladačem „teplota“ ❹ nastavte požadovanou teplotu.

Při volbě teploty se orientujte podle následujících tabulek:

Maso	Teplota v °C	Čas v minutách
Pečeně v kusu (propečená)	100 (MAX)	85
Masový vývar	100 (MAX)	60
Zvěřina/drůbež (propečená)	100 (MAX)	75
Guláš (uvařený)	100 (MAX)	75
Sekané maso, uzeninová hmota (syrová)	100 (MAX)	110

Ovoce	Teplota v °C	Čas v minutách
Jablka měkká/tvrdá	85	30/40
Jablečné pyré	90	30
Třešně	80	30
Hrušky měkké/tvrdé	90	30/80
Jahody/ostružiny	80	25
Rebarbora	95	30
Maliny/angrešt	80	30
Rybíz/brusinky	90	25
Meruňky	85	30
Mirabelky/ryngle	85	30
Broskve	85	30
Švestky/slívy	90	30
Kdoule	95	30
Borůvky	85	25

Zelenina	Teplota v °C	Čas v minutách
Květák	100 (MAX)	90
Chřest	100 (MAX)	120
Hrách	100 (MAX)	120
Nakládačky	85	30
Mrkev	100 (MAX)	90
Dýně	90	30

Zelenina	Teplota v °C	Čas v minutách
Kedlubna	100 (MAX)	95
Celer	100 (MAX)	110
Růžičková kapusta/červené zelí	100 (MAX)	110
Houby	100 (MAX)	110
Fazole	100 (MAX)	120
Rajčata/rajčatový protlak	90	30

UPOZORNĚNÍ

► V tabulkách uvedené časové intervaly se vztahují na skutečnou zavařovací dobu. Časový interval se spustí až tehdy, až když dosáhl zavařovací automat nastavenou teplotu. Ohřívání může trvat při celkem naplněném přístroji až 90 minut!

- 6) Nastavte v tabulce uvedený zavařovací čas otočným ovladačem „minuty“ ❸.
- 7) Stisknutím tlačítka ohřívání START/STOP ❶ přístroj zapnete a uvedte do provozu. Zazní signál a začne ohřívání. Jakmile je ohřívání ukončeno, zazní signál, na displeji se zobrazí „X“ a začne běžet nastavený čas v displejové indikaci „minuty“ ❺. Po uplynutí nastavené doby zazní signál. Přístroj se vypne. „X“ a „|||||“ na displeji zhasnou.
- 8) Pod odběrný kohout ❶ postavte tepelně odolnou nádobu a stiskněte odběrnou páčku ❶ směrem dolů. Voda vyteče ven.
- 9) Po odečtení horké vody nechte zavařovací sklenice vychladnout.

Zahřívání tekutin/udržování teploty

POZOR! VĚCNÉ ŠKODY!

► Tekutiny nalévejte maximálně po značku MAX! V opačném případě může tekutina přetéct!

- 1) Do zavařovacího automatu nalijte tekutinu (např. svařené víno nebo kakao).
- 2) Na zavařovací automat nasadte víko ❶.

⚠ VÝSTRAHA! NEBEZPEČÍ ZRANĚNÍ!

► Je-li přístroj horký, dotýkejte se ho pouze na úchytech ❷. Nebezpečí popálení!

- 3) Otočným ovladačem „teplota“ ❹ nastavte požadovanou teplotu.
- 4) Stiskněte tlačítko TIMER ❸. Na displeji se objeví „∞“. Nyní se nemusí nastavovat zavařovací doba. Přístroj vyhřívá tak dlouho, dokud se opět nevypne.
- 5) Tekutiny pravidelně míchejte, aby se teplota rovnoměrně rozšířila.

6) Jakmile se dosáhne požadovaná teplota, zazní signál.

Tekutiny bez tuhých součástí můžete odebírat pomocí odebíracího kohoutku ⑩:

POZOR! VĚCNÉ ŠKODY!

▶ Neodčerpávejte tekutiny s pevnými součástmi, např. polévky apod. Pevné součásti by ucply kohout ⑩!

- 1) Za tím účelem podržte pohár nebo pod. pod odběracím kohoutkem ⑩ a zatlačte odběrací páčku ① směrem dolů.
- 2) Jakmile je pohár naplněn požadovaným množstvím tekutiny, tak odběrací páčku ① opět pusťte. Odběrný kohout ⑩ je opět uzavřen.

UPOZORNĚNÍ

▶ V zavařovacím automatu můžete udržovat teplé i husté polévky. Husté polévky pravidelně míchejte, aby se nepřipalovaly na dně přístroje.

Ochrana proti přehřátí

Tento přístroj je vybaven ochranou před přehřátím.

K přehřátí může dojít tehdy, pokud se v zavařovacím automatu nachází příliš málo vody nebo tam není žádná voda. V takovém případě zazní signál a na displeji bliká symbol „L”. V tomto případě okamžitě nalijte vodu do automatu.

Pokud se tekutina nedolije, se přístroj po 5 minutách vypne. Po okamžitém dolití tekutiny můžete přístroj opět zapnout a uvést do provozu.

Čištění a údržba

⚠ VÝSTRAHA! NEBEZPEČÍ ZRANĚNÍ!

- ▶ Vytáhněte před každým čištěním zástrčku ze zásuvky!
V opačném případě hrozí nebezpečí zranění elektrickým proudem!
- ▶ Před začátkem čištění nechte přístroj zchladit. Nebezpečí popálení!

POZOR! VĚCNÉ ŠKODY!



Přístroj nikdy neponořujte do vody či jiných tekutin! Nebezpečí úrazu elektrickým proudem!

- ▶ Přístroj se nesmí čistit proudem vody.
- ▶ Nepoužívejte abrazivní ani leptavé čisticí prostředky. Mohly by narušit povrch přístroje a způsobit jeho nenávratné poškození.
- Zařízení čistěte lehce navlhčeným hadříkem. Na těžce odstranitelné nečistoty použijte jemný čisticí prostředek nanesený na hadříku.
- Displej otřete měkkým, nechlupatým hadříkem.
- Zavařovací mřížku ④ čistěte v jemné mýdlové vodě a opláchněte ji čistou vodou.

Čištění kohoutu

K důkladnému vyčištění čepovacího kohoutu ⑩ můžete odšroubovat čepovací páčku ⑪. Výtokový kohoutek ⑩ nelze vyšroubovat, protože jinak by mohlo dojít k problémům s těsností.

- 1) Odšroubujte čepovací páčku ⑪ proti směru hodinových ručiček z čepovacího kohoutu ⑩.
- 2) Páčku ⑪ vložte do jemné mýdlové vody a pohybuje s ní oběma směry.
- 3) Opláchněte ji v čisté vodě.
- 4) Pro vyčištění kohoutu ⑩ jím nechte protékat jemný čistící loup. V případě těžce odstranitelných nečistot můžete vnitřek kohoutu ⑩ vyčistit drátky na čištění dýmek.
- 5) Nechte poté kohoutem ⑩ protékat čistou vodu.
- 6) Našroubujte čepovací páčku ⑪ ve směru hodinových ručiček opět na čepovací kohoutek ⑩.

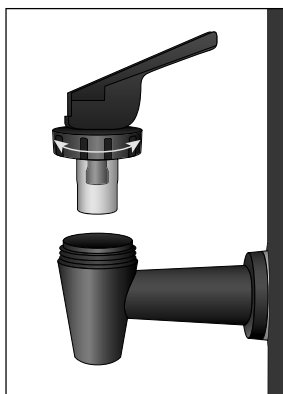

Odvápňování

Vápenaté usazeniny na dně přístroje vedou k energetickým ztrátám a snižují životnost přístroje.

Jakmile zpozorujete vápenaté usazeniny, okamžitě je z přístroje odstraňte.

- 1) Použijte běžně dostupný odvápnovací prostředek. Postupujte podle návodu na odvápnovacím prostředku.
- 2) Po odstranění vodního kamene vyčistěte přístroj velkým množstvím čisté vody.

UPOZORNĚNÍ

- ▶ V případě nižšího zvápenatění je obvykle dostačující vytřít vnitřek přístroje hadříkem namočeným v octě. Přístroj poté vypláchněte čistou vodou a dobře ho vytřete do sucha.

Uložení

Síťový kabel navíjíte kolem navíjení kabelu **8** a síťovou zástrčku zasuňte do držáku zástrčky uprostřed dna přístroje.

Zavařovací automat uchovávejte na suchém místě.

Recepty

Hrubá paštika

- 2 kg vepřového bůčku s kůží
- 500 g vepřových jater
- 500 g cibule
- 100 g vepřového sádla
- 2 ČL drceného nového koření
- 1 PL sušeného tymiánu a majoránky
- 1 ČL bílého pepře
- 1 PL soli

Příprava

Vaříte bůček 1,5 hodiny ve slané vodě a nechte ho v ní vychladnout.

Vzápětí jej rozemelte v mlýnku na maso se středním kotoučem. Játra nechte promlít jemným děrovaným kotoučem.

Cibuli nakrájejte na kostičky a usmažte ji na sádle do sklovita. Poté přidejte k tomu maso, játra, koření a 1/4 litru odvaru z vepřového bůčku a vše dobře promíchejte. Takto připravenou masu dejte do připravených zavařovacích sklenic. Sklenice naplňte pouze do 1/3!

Sklenice nechte zavařovat cca. 2 hodiny při cca. 98 °C.

Tento recept lze měnit různými způsoby: Například můžete přidat různé koření, česnek nebo kousky šunky.

Dýně na sladko-kyselo

- 2 kg dýně
- 1/2 l octu
- 1 l vody
- 1/4 l vinného octu
- 1 kg cukru
- šťáva a kůra z jednoho citronu
- kořen zázvoru (plátky čerstvého zázvoru)
- skořice
- několik hřebíčků

Příprava

Dýni rozpůlíte a vyjměte dřev. Dýni oloupejte a nakrájejte na malé kostky. Kostky dýně odvažte a umyjte je. Dejte je do misky s octovým roztokem (na 2 kilogramy dýňové dužiny po 1/2 litru octu a 1 litr vody). Nechte kostky dýně v něm 12 hodin odstát. Na druhý den vylijte roztok a kostky dýně nechte dobře odkapat.

Připravte nálev z:

1/4 litru vinného octu, 1 kilogramu cukru, šťávy a kůry z 1 citronu, 1 kusu (kořen) na plátky nakrájeného čerstvého zázvoru – jako náhrada 1/2 lžičky zázvorového prášku, 1 skořice, několik hřebíčků (cca. jednu plnou polívkovou lžiči, jako náhradu mleté hřebíčky).

Nálev nechte svařit a uvařte poté v něm dýni do sklovita.

Takto uvařenou dýni dejte do zavařovacích pohárů. Nálev nechte ještě jednou svařit a pak jej zahustěte. Poté jej nalijte k dýni do sklenic a zavařovací sklenice uzavřete. Zavařovací sklenice se smí naplnit pouze do 1/3!

Dýni nechte zavařovat v zavařovacím automatu při 90 °C cca. 30 minut.

Karamelové hrušky

1,5 kg hrušek (tuhé/zralé)

150 g cukru

750 ml vody

Příprava

Hrušky oloupejte. Nakrájejte je na čtvrtky a odstraňte jádro s kostkami.

Na pánvi zkaramelizujte cukr. Nalijte vodu do pánve a vačte tak dlouho, dokud není cukr rozpuštěn.

Oloupané hrušky dejte do připravených zavařovacích sklenic.

Poté nalijte zkaramelizovaný a rozpuštěný cukr do sklenic tak, aby hrušky byly celkem v roztoku. Pod okrajem sklenic nechte trochu místa a sklenice dobře uzavřete.

Při 90 °C cca 30 minut nechte hrušky zavařovat v zavařovacím automatu.

Jahodová marmeláda

Odstraňte stonky a jahody umyjte. Poté jahody rozmačkejte na pyré. Posypte takto rozmačkané jahody želírovacím cukrem v poměru 1:1 (na 1000 g jahod 1000 g cukru). Nechte tuto jahodovou masu přes noc odstát a na druhý den vše dobře promíchejte.

Jahodovou masu dejte do zavařovacích sklenic (naplníte je pouze do 2/3) a zavařovací sklenice dobře uzavřete.

Jahody nechte zavařovat v zavařovacím automatu při 80 °C cca. 25 minut.

Likvidace

Platí pouze pro Francii:



Points de collecte sur www.quefairede mesdechets.fr
Privilégiez la réparation ou le don de votre appareil !



Výrobek, obal a návod k obsluze jsou recyklovatelné, podléhají rozšířené odpovědnosti výrobce a shromažďují se odděleně.

Likvidace přístroje



Symbol přeškrtnuté pojízdné popelnice uvedený vedle označuje, že tento přístroj podléhá směrnici č. 2012/19/EU. Tato směrnice uvádí, že tento přístroj se na konci své životnosti nesmí likvidovat s běžným domovním odpadem, ale musí se odevzdat v určených sběrných místech či dvorech nebo podnicích oprávněných k nakládání s odpady.

Tato likvidace je pro Vás zdarma. Chraňte životní prostředí a zajistěte odbornou likvidaci přístroje.

Pokud váš vysloužilý přístroj obsahuje osobní údaje, jste před odevzdáním přístroje odpovědní za jejich vymazání.



Informace o možnostech likvidace vysloužilého výrobku vám podá obecní nebo městská správa.

Likvidace obalu



Zvolený obalový materiál odpovídá hlediskům ochrany životního prostředí a likvidace a je tudíž recyklovatelný. Již nepotřebný obalový materiál zlikvidujte podle místních platných předpisů.

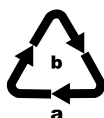

Obal zlikvidujte ekologicky. Dbejte na označení na různých obalových materiálech a v případě potřeby tyto obaly rozřídte. Obalové materiály jsou označeny zkratkami (a) a číslicemi (b) s následujícím významem:
1–7: plasty, 20–22: papír a lepenka, 80–98: kompozitní materiály.

Technická data

Přívod napětí	220 - 240 V ~ (střídavý proud), 50 Hz
Jmenovitý výkon	1800 W
Objem	cca. 27 litrů
Teplotní rozsah	30 - 100 °C
Typ ochrany	IPX3 (Ochrana proti stříkající vodě)
	Všechny části tohoto přístroje, které přicházejí do styku s potravinami, jsou bezpečné pro potraviny.

Záruka společnosti Kompennass Handels GmbH

Vážená zákaznice, vážený zákazniku,

na tento přístroj získáváte záruku v trvání 3 let od data zakoupení. V případě závad tohoto výrobku máte zákonná práva vůči prodejci výrobku. Tato zákonná práva nejsou omezena naší níže uvedenou zárukou.

Záruční podmínky

Záruční doba začíná plynout dnem nákupu. Dobře uschovejte pokladní doklad. Tento doklad je potřebný jako důkaz o koupi.

Pokud se do tří let od data zakoupení tohoto výrobku vyskytne vada materiálu nebo výrobní závada, pak Vám podle našeho uvážení výrobek zdarma opravíme, vyměníme nebo uhradíme kupní cenu. Předpokladem této záruky je, že bude během tříleté lhůty předložen vadný přístroj a doklad o koupi (pokladní doklad) a stručně se popíše, v čem závada spočívá a kdy se vyskytla.

Vztahuje-li se na závadu naše záruka, obdržíte zpět buď opravený nebo nový produkt. Opravu nebo výměnou výrobku nezačne plynout nová záruční doba.

Záruční doba a zákonné nároky vyplývající ze závad

Záručním plněním se záruční doba neprodlužuje. To platí i pro vyměněné a opravené součásti. Poškození nebo vady vyskytující se případně již při nákupu se musí oznámit ihned po vybalení. Po uplynutí záruční doby podléhají veškeré opravy zpoplatnění.

Rozsah záruky

Přístroj byl vyroben pečlivě podle přísných směrnic kvality a před expedicí byl svědomitě vyzkoušen.

Záruka se vztahuje na materiállové nebo výrobní vady. Tato záruka se nevztahuje na součásti výrobku, které jsou vystaveny běžnému opotřebení, a proto je lze považovat za spotřební díly, nebo na poškození křehkých součástí, jako jsou např. spínače, akumulátory nebo díly, které jsou vyrobeny ze skla.

Tato záruka zaniká, pokud je výrobek poškozen, nebyl řádně používán nebo udržován. Pro zajištění správného používání výrobku se musí přesně dodržovat všechny pokyny uvedené v návodu k obsluze. Účelům použití a úkonům, které se v návodu k obsluze nedoporučují nebo se před nimi varuje, je třeba se bezpodmínečně vyhnout.

Výrobek je určen pouze pro soukromé účely a ne pro komerční použití. Při nesprávném a neodborném používání, při použití násilí a při zásazích, které nebyly provedeny našimi autorizovanými servisními provozovny, záruční nároky zanikají.

Vyřízení v případě záruky

Pro zajištění rychlého Vaší žádosti postupujte podle následujících pokynů:

- Pro všechny dotazy mějte připraven pokladní lístek a číslo výrobku (IAN) 411310_2207 jako doklad o koupi.
- Číslo výrobku naleznete na typovém štítku na výrobku, rytině na výrobku, na titulní straně návodu k obsluze (vlevo dole) nebo na nálepce na zadní nebo spodní straně výrobku.
- Pokud by se měly vyskytovat funkční vady nebo jiné závady, kontaktujte nejprve níže uvedené servisní oddělení **telefonicky** nebo **e-mailem**.
- Výrobek, zaevidovaný jako vadný výrobek pak můžete při přiložení dokladu o nákupu (pokladní lístek) a při uvedení, v čem spočívá vada a kdy k ní došlo, poslat výrobek pro Vás bez poštovného na adresu, kterou Vám oznámí servis.



Na webových stránkách www.lidl-service.com si můžete stáhnout tyto a mnoho dalších příruček, videí o výrobku a instalační software.

Pomocí kódu QR se dostanete přímo na stránku servisu Lidl (www.lidl-service.com) a můžete pomocí zadání čísla výrobku (IAN) 411310_2207 otevřít svůj návod k obsluze.

Servis



Servis Česko

Tel.: 800143873

E-Mail: kompernass@lidl.cz

IAN 411310_2207

Dovozce

Dbejte prosím na to, že následující adresa není adresou servisu. Kontaktujte nejprve uvedený servis.

KOMPERNASS HANDELS GMBH

BURGSTRASSE 21 • 44867 BOCHUM

NĚMECKO

www.kompernass.com

Spis treści

Wstęp	104
Informacje o instrukcji obsługi	104
Prawa autorskie	104
Zastosowanie zgodne z przeznaczeniem	104
Ostrzeżenia	105
Wskazówki bezpieczeństwa	106
Zakres dostawy	108
Elementy obsługowe	109
Ustawianie i podłączanie	109
Rozpakowanie	109
Ustawienie urządzenia i przygotowanie go do pracy	109
Przygotowywanie żywności/słoików	110
Korzystanie z urządzenia	110
Włączanie i wyłączanie urządzenia	110
Wekowanie	111
Podgrzewanie/podtrzymywanie ciepła płynów	114
Ochrona przed przegrzaniem	114
Czyszczenie i pielęgnacja	115
Czyszczenie kranu	115
Usuwanie kamienia	116
Przechowywanie	116
Przepisy	117
Grubo krojona kielbasa wątrobowa	117
Dynia słodko-kwaśna	117
Gruszki karmelowe	118
Konfitura truskawkowa	118
Utylizacja	119
Utylizacja urządzenia	119
Utylizacja opakowania	119
Dane techniczne	120
Gwarancja Kompernaß Handels GmbH	120
Serwis	122
Importer	122

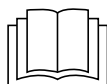

Przed pierwszym użyciem starannie zapoznaj się z instrukcją obsługi i zachowaj ją w celu późniejszego wykorzystania. W przypadku przekazania urządzenia osobom trzecim należy przekazać im także instrukcję.

Wstęp

Informacje o instrukcji obsługi

Serdecznie gratulujemy zakupu nowego urządzenia.

Wybrany produkt charakteryzuje się wysoką jakością. Instrukcja obsługi jest częścią składową produktu. Zawiera ona ważne informacje na temat bezpieczeństwa, użytkowania i utylizacji. Przed rozpoczęciem użytkowania produktu zapoznaj się ze wszystkimi wskazówkami dotyczącymi obsługi i bezpieczeństwa. Produkt należy użytkować wyłącznie zgodnie z zamieszczonym tu opisem oraz w podanym zakresie zastosowań. W przypadku przekazania urządzenia osobie trzeciej należy dołączyć do niego również całą dokumentację.

Prawa autorskie

Niniejsza dokumentacja jest chroniona prawem autorskim.

Wszelkie rozpowszechnianie, wgl. każdy przedruk, także we fragmentach, jak również odtwarzanie ilustracji, również w zmienionym stanie, jest dozwolone wyłącznie po uzyskaniu pisemnej zgody producenta.

Zastosowanie zgodne z przeznaczeniem

Garnek do pasteryzacji nadaje się do:

- wekowania
- podgrzewanie i utrzymywanie ciepła napojów i ich pobieranie
- podgrzewanie i utrzymywanie ciepła kielbasek itp.
- podgrzewanie i utrzymywanie ciepła zup

Urządzenie jest przeznaczone wyłącznie do użytku prywatnego i nie jest przeznaczone do celów komercyjnych ani przemysłowych.

OSTRZEŻENIE

Niebezpieczeństwo związane z użytkowaniem niezgodnym z przeznaczeniem!

Użytkowanie urządzenia w sposób niezgodny z jego przeznaczeniem i/lub inny rodzaj wykorzystania urządzenia może wiązać się z różnymi zagrożeniami.

- ▶ Urządzenie należy użytkować wyłącznie w sposób zgodny z jego przeznaczeniem.
- ▶ Należy przestrzegać zasad postępowania opisanych w niniejszej instrukcji obsługi.

Roszczenia wszelkiego rodzaju, wynikające ze szkód powstałych wskutek użytkowania niezgodnie z przeznaczeniem, przeprowadzenia niefachowych napraw, zmian wprowadzonych bez zezwolenia lub wskutek zastosowania niedopuszczonych części zamiennych, są wykluczone.

Wszelkie ryzyko ponosi wyłącznie użytkownik.

Ostrzeżenia

W niniejszej instrukcji obsługi użyto następujących ostrzeżeń:

NIEBEZPIECZEŃSTWO

Ostrzeżenie o tym stopniu zagrożenia informuje o grożącej niebezpiecznej sytuacji.

Zlekceważenie niebezpiecznej sytuacji może doprowadzić do wypadku śmiertelnego lub spowodowania ciężkich obrażeń.

- ▶ Należy przestrzegać zaleceń zawartych w tym ostrzeżeniu, aby uniknąć wypadku śmiertelnego lub ciężkich obrażeń ciała.

OSTRZEŻENIE

Informacja o tym stopniu zagrożenia oznacza możliwą sytuację niebezpieczną.

Zignorowanie tego ostrzeżenia może doprowadzić do powstania obrażeń.

- ▶ Należy przestrzegać instrukcji zawartych w tym ostrzeżeniu, by uniknąć obrażeń u osób.

UWAGA

Ostrzeżenie o tym stopniu zagrożenia oznacza możliwość powstania szkód materialnych.

Nieuniknięcie takiej niebezpiecznej sytuacji może doprowadzić do powstania szkód materialnych.

- ▶ Aby uniknąć szkód materialnych, należy przestrzegać zaleceń zawartych w tym ostrzeżeniu.

WSKAZÓWKA

- ▶ Wskazówka oznacza dodatkowe informacje, ułatwiające korzystanie z urządzenia.

Wskazówki bezpieczeństwa

W tym rozdziale zawarto ważne wskazówki dotyczące bezpiecznej obsługi urządzenia.

Niniejsze urządzenie jest zgodne z odpowiednimi przepisami bezpieczeństwa. Mimo to, nieprawidłowe użycie może spowodować obrażenia u ludzi i szkody materialne.

Aby zapewnić bezpieczne użytkowanie urządzenia należy przestrzegać następujących zasad bezpieczeństwa:

NIEBEZPIECZEŃSTWO PORAŻENIA PRĄDEM ELEKTRYCZNYM!

- ▶ Przed przystąpieniem do użytkowania sprawdzić, czy urządzenie nie ma widocznych uszkodzeń. Nie wolno uruchamiać urządzenia, jeśli jest uszkodzone lub doszło do jego upadku.
- ▶ By uniknąć zagrożeń, zlecaj wymianę uszkodzonych wtyków sieciowych lub kabli zasilających wyłącznie autoryzowanemu specjalście, serwisowi lub innej podobnie wykwalifikowanej osobie.
- ▶ Naprawy urządzenia zlecaj wyłącznie w autoryzowanych punktach serwisowych lub w serwisie producenta. Nieprawidłowo wykonane naprawy mogą powodować zagrożenia dla użytkownika. Powodują one także utratę gwarancji.
- ▶ Zadbaj o to, aby podstawa z przyłączami elektrycznymi nie miała nigdy kontaktu z wodą! W wypadku przypadkowego zamoczenia podstawy należy ją najpierw dokładnie osuszyć.
- ▶ Dopilnuj, by kabel zasilający podczas pracy nigdy nie został zawilgocony ani zamoczony. Kabel układaj w taki sposób, aby chronić go przed przygnieceniem lub innym rodzajem uszkodzenia.
- ▶ Po zakończeniu używania należy zawsze wyciągać wtyk z gniazda. Samo wyłączenie urządzenia nie wystarczy, gdyż jest ono nadal podłączone do napięcia sieci, dopóki wtyk sieciowy znajduje się w gnieździe.
- ▶ Upewnij się, że kabel zasilający nie styka się z gorącymi elementami urządzenia.

⚠ OSTRZEŻENIE! NIEBEZPIECZEŃSTWO OBRAŻEŃ!

- ▶ To urządzenie może być używane przez dzieci od 8 roku życia oraz przez osoby o ograniczonych zdolnościach fizycznych, sensorycznych lub umysłowych lub też osoby nieposiadające odpowiedniego doświadczenia i/lub wiedzy, wyłącznie pod nadzorem lub po przeszkoleniu w zakresie bezpiecznego używania urządzenia oraz wynikających z niego zagrożeń.
- ▶ Dzieciom nie wolno bawić się urządzeniem.
- ▶ Czyszczenia ani konserwacji nie mogą wykonywać dzieci, chyba że ukończyły one 8. rok życia i są pod nadzorem.
- ▶ Dzieci w wieku poniżej 8 lat należy trzymać z dala od urządzenia i kabla zasilającego.
- ▶ Należy zapewnić nadzór nad dziećmi, aby nie bawiły się urządzeniem.
- ▶ Z urządzenia może wydobywać się gorąca para. Ponadto pojemnik jest w czasie pracy bardzo gorący. Dlatego należy nosić rękawice kuchenne. Chwytaj urządzenie zawsze za izolowane cieplnie uchwyty.
- ▶ Przed włączeniem upewnić się, że urządzenie stoi prosto na stabilnym podłożu.
- ▶ Po podgrzaniu nie przemieszczaj garnka do pasteryzacji!
- ▶ Gdy w urządzeniu jest za dużo wody, może dojść do rozpryskiwania gorącej wody.
- ▶ Po użyciu powierzchnia elementu grzejnego posiada jeszcze ciepło resztkowe.
- ▶ Na połączenie wtykowe urządzenia nie może się wylać żadna ciecz.
- ▶ W przypadku nieprawidłowego zastosowania może dojść do obrażeń!
Urządzenie należy zawsze stosować zgodnie z jego przeznaczeniem!

UWAGA! SZKODY MATERIALNE!

- ▶ Uszkodzone części wymieniać zawsze na oryginalne części zamienne. Tylko te części gwarantują odpowiednie bezpieczeństwo użytkowania urządzenia.
- ▶ Upewnij się, że urządzenie, kabel zasilający lub wtyk sieciowy nie stykają się z gorącymi źródłami, takimi jak gorące płyty grzejne lub nieosłonięty płomień.
- ▶ Do sterowania pracą urządzenia nie używaj żadnych zewnętrznych zegarów sterujących ani żadnego innego systemu zdalnego sterowania.
- ▶ Nigdy nie pozostawiaj działającego urządzenia bez nadzoru.
- ▶ Urządzenia nie wolno czyścić za pomocą strumienia wody.

WSKAZÓWKA

- ▶ W okresie gwarancyjnym naprawy urządzenia należy zlecać wyłącznie w autoryzowanych punktach serwisowych. Wykonywanie napraw poza siecią serwisową powoduje utratę praw gwarancyjnych.

Zakres dostawy

Urządzenie dostarczane jest standardowo z następującymi elementami:

- Automat do pasteryzacji
- Kratka do wekowania
- Pokrywka
- Instrukcja obsługi

WSKAZÓWKA

- ▶ Urządzenie należy sprawdzić pod kątem kompletności dostawy i występowania widocznych uszkodzeń.
- ▶ W przypadku niekompletnej dostawy, bądź wystąpienia uszkodzeń wskutek wadliwego opakowania lub transportu należy skontaktować się z infolinią serwisową (patrz rozdział **Serwis**).

Elementy obsługowe

- ❶ Pokrywka
- ❷ Izolowane termicznie uchwyty
- ❸ Pokrętko regulacyjne „Minuty” (MIN) i jednocześnie przycisk TIMER (programator zegarowy)
- ❹ Kratka do wekowania
- ❺ Wskazanie na wyświetlaczu „Minuty” (MIN)
- ❻ Wskazanie na wyświetlaczu „bieżąca temperatura” (CURRENT TEMP)
- ❼ Wskazanie na wyświetlaczu „ustawiona temperatura” (SET TEMP)
- ❽ Nawijak kabla
- ❾ Pokrętko regulacyjne „temperatura” (°C) i jednocześnie przycisk START/STOP
- ❿ Kran
- ⓫ Dźwignia kranu

Ustawianie i podłączanie

Rozpakowanie

- ◆ Wyjmij z kartonu wszystkie elementy urządzenia oraz instrukcję obsługi.
- ◆ Usuń wszystkie części opakowania.

Ustawienie urządzenia i przygotowanie go do pracy

- Odwiń w całości kabel zasilający z nawijaka kabla ❸.
- Postaw urządzenie na równym i antypoślizgowym podłożu. Upewnij się, że używane gniazdo zasilania jest łatwo dostępne.
- Wyczyść urządzenie w sposób opisany w rozdziale „Czyszczenie i konserwacja”.
- Włóż wtyk sieciowy do gniazda zasilania. Wyświetlacz zaświeci się i usłyszysz sygnał dźwiękowy.

UWAGA! SZKODY MATERIALNE!

- ▶ Nigdy nie uruchamiaj urządzenia bez uprzedniego umieszczenia w nim produktów! Grozi to nieodwracalnym uszkodzeniem urządzenia!

⚠ OSTRZEŻENIE! NIEBEZPIECZEŃSTWO OBRAŻEŃ!

- ▶ Gdy urządzenie jest gorące, chwytaj je tylko za uchwyty ❷. Niebezpieczeństwo poparzenia!

- Nalej ok. 5 litrów wody do urządzenia i gotuj ją przez 20 minut w temperaturze 100 °C (patrz akapit „Włączanie i wyłączanie urządzenia”). Po zagotowaniu wylej wodę.

WSKAZÓWKA

- ▶ Przy pierwszym uruchomieniu może być wyczuwalny lekki zapach spalinyzny. Jest to spowodowane wypalaniem się pozostałości środków zastosowanych przy produkcji urządzenia. Jest to całkowicie nieszkodliwe i mija po pewnym czasie. Pamiętaj o zapewnieniu odpowiedniej wentylacji w pomieszczeniu, np. poprzez otwarcie okna.

Przygotowywanie żywności/słoików

Do konserwowania/wekowania produktów spożywczych stosuj najlepiej słoiki z gumową uszczelką i zaciskami. Słoiki nie mogą być uszkodzone.

- 1) Słoiki muszą być w możliwie jak największym stopniu pozbawione zarazków i bakterii, gdyż w przeciwnym razie zawartość słoików może się przedwcześnie zepsuć. Przed włożeniem do słoików produktów spożywczych słoiki należy gotować przez ok. 5-7 minut.
- 2) Do napełniania słoików żywnością używaj w miarę możliwości lejka. Krawędzie słoików muszą być koniecznie czyste, gdy słoik jest zamykany.
- 3) Po napełnieniu zamknij słoiki możliwie jak najszybciej:
 - Załóż gumową uszczelkę na krawędź słoika do wekowania i załóż na nią szklaną pokrywkę. Gumowa uszczelka znajduje się pomiędzy.
 - Załóż szklaną pokrywkę wraz z zaciskami: Umieść zaciski odpowiednio naprzeciw siebie.

Słoiki do wekowania są teraz gotowe do pasteryzacji.

Korzystanie z urządzenia





Włączanie i wyłączanie urządzenia

- 1) Ustaw pokrętką regulacyjną „Temperatura” ❹ żądaną temperaturę. Temperaturę można ustawić w krokach co 1 °C. Co 5 °C rozlega się sygnał dźwiękowy. Ustawiona temperatura pojawia się na wyświetlaczu, jako wskazanie „Ustawiona temperatura” ❷.
- 2) Ustaw żądany czas pasteryzacji w minutach za pomocą pokrętki regulacyjnego „Minuty” ❸. Czas można ustawiać w krokach po 1 minucie. Co 5 minut rozlega się sygnał dźwiękowy. Ustawiona temperatura pojawia się na wyświetlaczu, jako wskazanie „Minuty” ❹.

WSKAZÓWKA

- ▶ Podświetlenie wyświetlacza wyłącza się automatycznie około 5 minut po ostatnim naciśnięciu pokrętki regulacyjnego, jeśli nie uruchamia się procesu nagrzewania. Ustawienia na wyświetlaczu pozostają w dalszym ciągu widoczne.

Poprzez naciśnięcie jednego z pokręteł regulacyjnych podświetlenie wyświetlacza włączy się ponownie.

- 3) Naciśnij przycisk podgrzewanie START/STOP . Rozpocznie się podgrzewanie. Proces podgrzewania wyświetlany jest jako wędrujące paski „||||||”. Na wskazaniu „Bieżąca temperatura”  wskazywana jest chwilowa temperatura podgrzewania. Po zakończeniu podgrzewania, rozlegną się sygnały dźwiękowe, na wyświetlaczu pojawi się „”, a ustawiony czas na wskazanym „Minuty”  zaczyna się odliczać.

WSKAZÓWKA

- ▶ Podświetlenie wyświetlacza świeci się cały czas, gdy urządzenie pracuje.

Po upływie ustawionego czasu, włączając się sygnały dźwiękowe. Urządzenie wyłączy się. Wskazania „” i „||||||” zgasną na wyświetlaczu.

WSKAZÓWKA

- ▶ Aby przerwać proces podgrzewania lub wekowania, należy nacisnąć przycisk Grzanie START/STOP .

- 4) Zawsze wyciągaj wtyk sieciowy z gniazda zasilania, gdy urządzenie nie jest używane.

Wekowanie

WSKAZÓWKA

- ▶ Pod pojęciem wekowania rozumie się konserwację produktów spożywczych przez ich podgrzewanie. W zależności od rodzaju i masy gotowanej żywności rozróżnia się sterylizację i pasteryzację.

Podczas sterylizacji wekowana żywność jest podgrzewana do temperatury co najmniej 100 °C. Podczas pasteryzacji temperatura podgrzewania wynosi 80 °C. Pasteryzacja jest wystarczająca do użytku domowego. Do tego potrzebne są odpowiednie słoiki do wekowania z zakrętką lub pokrywką z gumowymi uszczelkami.

WSKAZÓWKA

- ▶ Konserwuj tylko świeżą żywność. Nadmiernie dojrzałe owoce i warzywa nie nadają się do wekowania.
- ▶ Przestrzegaj czystości słoików do wekowania! Najlepiej przed włożeniem do słoików produktów spożywczych gotować słoiki przez ok. 5 - 7 minut. Wtedy wszystkie zarazki i bakterie są zabijane.

- 1) Włóż kratkę do wekowania ❹ do garnka do pasteryzacji. Zwróć uwagę na to, aby kratka do wekowania ❹ nie dotykała czujnika temperatury wewnątrz urządzenia.
- 2) Wypełnione i dobrze zamknięte słoiki do wekowania umieść na kratce do wekowania ❹. W razie potrzeby ułóż słoiki do wekowania jeden na drugim.
- 3) Nalej tyle wody do automatycznego garnka do pasteryzacji, aż górne weki będą przynajmniej w 3/4 stały w wodzie. Jednak nie przekrocz przy tym oznaczenia MAX. Zwróć uwagę na to, aby weki znajdujące się na dole były dobrze zamknięte i nie mogła się do ich wnętrza przedostać woda.
- 4) Zamknij automatyczny garnek do pasteryzacji pokrywką ❶.

⚠️ OSTRZEŻENIE! NIEBEZPIECZEŃSTWO OBRAŻEŃ!

- ▶ Gdy urządzenie jest gorące, chwytaj je tylko za uchwyty ❷. Niebezpieczeństwo poparzenia!
- 5) Ustaw pokrętkiem regulacyjnym „Temperatura” ❸ żądaną temperaturę. Przy wyborze temperatury należy kierować się informacjami zawartymi w poniższych tabelach:

Mięso	Temperatura w °C	Czas w minutach
Pieczeń w kawałku (wypieczona)	100 (MAX)	85
Bulion mięsny	100 (MAX)	60
Dziczyzna/drób (wypieczone)	100 (MAX)	75
Gulasz (ugotowany)	100 (MAX)	75
Mielone mięso/masa na kielbasę (surowe)	100 (MAX)	110

Owoce	Temperatura w °C	Czas w minutach
Jabłka miękkie/twarde	85	30/40
Mus jabłkowy	90	30
Wiśnie	80	30
Gruszki miękkie/twarde	90	30/80
Truskawki/jeżyny	80	25
Rabarbar	95	30
Maliny/agrest	80	30
Porzeczka/żurawina	90	25
Morele	85	30
Mirabelki/renklody	85	30
Brzoskwinie	85	30

Owoce	Temperatura w °C	Czas w minutach
Śliwki/węgielki	90	30
Pigwa	95	30
Borówki	85	25

Warzywa	Temperatura w °C	Czas w minutach
Kalafior	100 (MAX)	90
Szparagi	100 (MAX)	120
Groszek	100 (MAX)	120
Korniszony	85	30
Marchew	100 (MAX)	90
Dynia	90	30
Kalarepa	100 (MAX)	95
Seler	100 (MAX)	110
Brukselka/kapusta czerwona	100 (MAX)	110
Grzyby	100 (MAX)	110
Fasola	100 (MAX)	120
Pomidory/przecier pomidorowy	90	30

WSKAZÓWKA

► Okresy podane w tabelach odnoszą się do faktycznego czasu wekowania. Oznacza to, że liczenie czasu rozpoczyna się dopiero wtedy, gdy automatyczny garnek do pasteryzacji osiągnie ustaloną temperaturę. Podgrzewanie może trwać do 90 minut, gdy urządzenie jest pełne!

- 6) Ustaw wskazany w tabeli czas wekowania, używając do tego pokrętkę regulacyjnego „Minuty” ③.
- 7) Uruchom urządzenie naciskając przycisk podgrzewanie START/STOP ⑨. Rozlegną się sygnały dźwiękowe i rozpoczyna się podgrzewanie. Po zakończeniu podgrzewania, rozlegną się sygnały dźwiękowe, na wyświetlaczu pojawi się „X”, a ustawiony czas na wskazaniu „Minuty” ⑤ zaczyna się odliczać. Po upływie ustawionego czasu wekowania, włączają się sygnały dźwiękowe. Urządzenie wyłączy się. Wskazania „X” i „|||||” zgasną na wyświetlaczu.
- 8) Umieść odporny na temperaturę pojemnik pod kranem ⑩ i naciśnij dźwignię kranu ⑪ w dół. Zacznie wypływać woda.
- 9) Po spuszczeniu gorącej wody poczekaj, aż słoiaki ostygną.

Podgrzewanie/podtrzymywanie ciepła płynów

UWAGA! SZKODY MATERIALNE!

- ▶ Nigdy nie nalewaj płynów powyżej oznaczenia MAX! W przeciwnym razie może dojść do wylania się płynu!

- 1) Nalej płyn (np. grzane wino lub kakao) do garnka do pasteryzacji.
- 2) Załóż pokrywkę ❶ na garnek do pasteryzacji.

⚠ OSTRZEŻENIE! NIEBEZPIECZEŃSTWO OBRAŻEŃ!

- ▶ Gdy urządzenie jest gorące, chwytaj je tylko za uchwyty ❷. Niebezpieczeństwo poparzenia!

- 3) Ustaw pokrętkiem regulacyjnym „Temperatura” ❸ żądaną temperaturę.
- 4) Naciśnij przycisk TIMER (programator zegarowy) ❹. Na wyświetlaczu pojawi się „∞”. Teraz nie ma potrzeby ustawiania czasu wekowania. Urządzenie będzie podgrzewało do momentu ponownego jego wyłączenia.
- 5) Regularnie mieszaj płyny, aby ciepło było równomiernie rozprowadzane.
- 6) Po osiągnięciu żądanej temperatury rozlegają się sygnały dźwiękowe. Teraz można pobierać płyty bez stałych składników przez kran ❿:

UWAGA! SZKODY MATERIALNE!

- ▶ Nie wolno przez kran nalewać płynów z stałymi składnikami, takimi jak zupy itp. Stałe składniki zatkają kran ❿!

- 1) Przytrzymaj kubek itp. pod kranem ❿ i naciśnij dźwignię kranu ❶ w dół, aż płyn będzie wypływać przez kran ❿.
- 2) Gdy żądana ilość płynu znajdzie się w kubku, należy zwolnić dźwignię ❶. Kran ❿ jest ponownie zamknięty.

WSKAZÓWKA

- ▶ W automatycznym garnku do pasteryzacji można również podgrzewać gulasze/potrawy. Gulasze/potrawy należy regularnie mieszać, w przeciwnym razie będą się przypalały na dnie urządzenia.

Ochrona przed przegrzaniem

Urządzenie jest wyposażone w system zabezpieczający przed przegrzaniem.

Przegrzanie może wystąpić, jeśli w garnku do pasteryzacji nie ma wystarczającej ilości płynu. W takim przypadku rozlegają się sygnały dźwiękowe, a na wyświetlaczu miga symbol „⌋”. W takim przypadku należy natychmiast uzupełnić płyn.

Jeśli nie zostanie dodany żaden płyn, urządzenie wyłączy się po 5 minutach. Po napełnieniu płynu można ponownie uruchomić urządzenie.

Czyszczenie i pielęgnacja

OSTRZEŻENIE! NIEBEZPIECZEŃSTWO OBRAŻEŃ!



- ▶ Przed każdym czyszczeniem należy wyciągnąć wtyk z gniazda zasilania! W przeciwnym razie istnieje zagrożenie porażenia prądem elektrycznym!
- ▶ Przed czyszczeniem należy odczekać na schłodzenie się urządzenia. Niebezpieczeństwo poparzenia!







UWAGA! SZKODY MATERIALNE!

 Nigdy nie wolno zanurzać urządzenia w wodzie ani w innych cieczach! Spowodowałoby to nieodwracalne uszkodzenie urządzenia!

- ▶ Urządzenia nie wolno czyścić za pomocą strumienia wody.
 - ▶ Nie używaj środków rysujących powierzchnię ani żrących środków czyszczących. Niszczą one powierzchnię urządzenia i mogą doprowadzić do powstania uszkodzenia, którego naprawa nie będzie wykonalna.
- Urządzenie czyść lekko zwilżoną szmatką. W celu usunięcia uporczywych zabrudzeń, dodaj na szmatkę delikatnego płynu do mycia naczyń.
 - Wyświetlacz czyść miękką, niestrzępiącą się szmatką.
 - Kratkę do wekowania  myj w łagodnym roztworze wody z mydłem i wypłucz ją czystą wodą.

Czyszczenie kranu

Aby dokładnie wyczyścić kran , można odkręcić dźwignię kranu . Kranu  nie można wykręcić, gdyż spowodowałoby to problemy z zachowaniem szczelności urządzenia.

- 1) Odkręć dźwignię kranu  w lewo od kranu .
- 2) Umieść dźwignię kranu  w łagodnym roztworze wody z mydłem i poruszaj nią do tyłu i do przodu.
- 3) Wypłucz ją czystą wodą.
- 4) Aby umyć kran , przepuść przez niego łagodny roztwór detergentu. W przypadku uporczywych zabrudzeń można wyczyścić wnętrze kranu  za pomocą przyrządu do czyszczenia fajek.
- 5) Później przepuść przez kran  czystą wodę.

6) Przykręć dźwignię kranu ⑪ w prawo ponownie na kran ⑩.



Usuwanie kamienia

Osady z kamienia na dnie urządzenia powodują straty energii i skracają żywotność urządzenia.

W wypadku zauważenia osadów z kamienia przeprowadź odkamienianie.

- 1) Używaj dostępnego w handlu odkamieniacza. Postępuj zgodnie z instrukcją producenta odkamieniacza.
- 2) Po zakończeniu odkamieniania wypłucz urządzenie obficie bieżącą wodą.

WSKAZÓWKA

- ▶ Przy niewielkim osadzie z kamienia wystarczy z reguły umyć wnętrza urządzenia szmatką nasączoną octem. Następnie należy przepłukać urządzenie czystą wodą i wytrzeć do sucha.

Przechowywanie

Owiń kabel zasilający wokół nawijaka kabla ⑧ i podłącz wtyk sieciowy do uchwyty wtyku sieciowego na środku dna urządzenia.

Przechowuj garnek do pasteryzacji w suchym miejscu.

Przepisy

Grubo krojona kielbasa wątrobowa

- 2 kg boczku wieprzowego ze skórą
- 500 g wątroby wieprzowej
- 500 g cebuli
- 100 g smalcu wieprzowego
- 2 łyżeczki rozdrobnionego ziela angielskiego
- 1 łyżka tymianku i majeranku, suszone
- 1 łyżeczka białego pieprzu
- 1 łyżka soli

Przygotowanie

Gotuj boczek wieprzowy w osolonej wodzie przez 1,5 godziny i pozwól mu w niej ostygnąć.

Następnie zmiel go w maszynce do mięsa, używając do tego średniej tarczy. Zmiel wątrobę przez tarczę z drobnymi otworami.

Cebulę pokrój w kostkę i podsmaż na smalcu aż do zeszklenia. Następnie dodaj mięso, wątrobę, przyprawy i 1/4 litra wywaru z boczku wieprzowego i dobrze wymieszaj. Gotową masę natychmiast wlej do przygotowanych stoików. Wypełnij tylko 1/3 stoika!

Gotuj stoiki przez około 2 godziny w temperaturze ok. 98 °C.

Przepis ten można zmieniać na różne sposoby: na przykład, dodawać różne zioła, czosnek lub szynkę pokrojoną w kostkę.

Dynia słodko-kwaśna

- 2 kg dyni
- 1/2 l octu
- 1 l wody
- 1/4 l octu winnego
- 1 kg cukru
- Sok i skórka z cytryny
- Korzeń imbiru (świeży imbir pokrojony w plastry)
- Laska cynamonu
- Trochę goździków

Przygotowanie

Przekrój dynię na pół i usuń rdzeń. Obierz dynię i pokrój ją w małe kostki. Zważ kostki dyni i umyj je. Zalej je w misce rozcieńczonym octem (na 2 kg miąższu z dyni 1/2 litra octu i 1 litr wody). Pozostaw w nim kostki dyni na 12 godzin. Odlej wodę następnego dnia i dobrze osusz kostki dyni.

Przygotuj zalewę:

1/4 litra octu winnego, 1 kilogram cukru, sok i skórka z 1 cytryny, 1 kawałek (korzeń) świeżego imbiru w plasterkach - ewentualnie 1/2 łyżeczki imbiru w proszku, 1 laska cynamonu, kilka goździków (około 1 pełna łyżka, ewentualnie zmielonych).

Zagotuj zalewę i gotuj w niej kostki dyni aż do uzyskania szklistości.

Włóż kostki dyni do słoików. Ponownie zagotować zalewę i później pozostawić ją do zgęstnienia. Zalej nią kostki dyni i zamknij słoiki. Słoiki powinny być wypełnione tylko do 1/3!

Pozostaw dynię gotującą się w temperaturze 90 °C na ok. 30 minut w garnku do pasteryzacji.

Gruszki karmelowe

1,5 kg gruszek (twarde/dojrzałe)

150 g cukru

750 ml wody

Przygotowanie

Oierz gruszki. Podziel je na ćwiartki i usuń gniazdo nasienne.

Skarmelizuj cukier na patelni. Wlej wodę na patelnię i gotuj, aż cukier się rozpuści.

Włóż gruszki do przygotowanych słoików.

Wlej sok karmelowy do szklanek tak, aby gruszki były przykryte. Pozostaw trochę miejsca przy krawędzi słoików i zamknij je szczelnie.

Gotuj gruszki w temperaturze 90 °C przez ok. 30 minut w garnku do pasteryzacji.

Konfitura truskawkowa

Usuń szypułki i umyj truskawki. Zmiksuj truskawki blenderem. Posyp je cukrem żelującym 1:1 (1000 g cukru na 1000 g truskawek). Pozostaw je na jedną noc i przemieszaj.

Włóż truskawki do słoików (tylko do 2/3 słoika) i szczelnie zamknij słoiki.

Gotuj truskawki w temperaturze 80 °C przez ok. 25 minut w garnku do pasteryzacji.

Utylizacja

Dotyczy wyłącznie Francji:



Produkt, opakowanie nadają i instrukcja obsługi się do recyklingu, podlegają rozszerzonej odpowiedzialności producenta i są zbierane selektywnie.

Utylizacja urządzenia



Widoczny obok symbol przekreślonego pojemnika na kółkach na śmieci oznacza, że urządzenie to podlega postanowieniom dyrektywy 2012/19/EU. Dyrektywa ta stanowi, że zużyte urządzenie nie wolno wyrzucać wraz ze zwykłymi odpadami domowymi, lecz należy je oddać do wyspecjalizowanych punktów zbiórki odpadów, centrów recyklingu lub zakładów utylizacji odpadów.

Utylizacja jest dla użytkownika bezpłatna. Chroń środowisko i usuwaj odpady w prawidłowy sposób.

Jeśli stare urządzenie zawiera dane osobowe, użytkownik jest odpowiedzialny za ich usunięcie przed zwrotem urządzenia.



Informacje na temat możliwości utylizacji wyśłużonego urządzenia można uzyskać w urzędzie gminy lub miasta.

Utylizacja opakowania



Materiały opakowaniowe są przyjazne dla środowiska i można je poddać procesowi recyklingu. Zbędne materiały opakowaniowe należy usuwać zgodnie z lokalnymi przepisami.

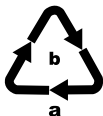

Opakowania należy utylizować w sposób przyjazny dla środowiska. Przestrzegaj oznaczeń umieszczonych na różnych materiałach opakowaniowych i w razie potrzeby zutylizuj je zgodnie z zasadami segregacji odpadów. Materiały opakowaniowe są oznaczone skrótami (a) i cyframi (b) w następujący sposób: 1-7: tworzywa sztuczne, 20-22: papier i tektura, 80-98: kompozyty.

Dane techniczne

Zasilanie	220 - 240 V ~ (prąd przemienny) , 50 Hz
Moc znamionowa	1800 W
Pojemność	ok. 27 litrów
Zakres temperatury	30 - 100 °C
Stopień ochrony	IPX3 (ochrona przed rozbryzganiami wody)
	Wszystkie części tego urządzenia mające kontakt z żywnością, są dopuszczone do kontaktu z żywnością.

Gwarancja Kompernaß Handels GmbH

Szanowny Kliencie,

To urządzenie objęte jest 3-letnią gwarancją, licząc od daty zakupu. W przypadku wad tego produktu, masz gwarantowane ustawowo prawa w stosunku sprzedawcy. Te ustawowe prawa nie są ograniczone przez nasze opisane poniżej warunki gwarancji.

Warunki gwarancji

Okres gwarancji rozpoczyna się od daty zakupu. Należy zachować paragon. Jest on wymagany jako dowód zakupu.

Jeżeli w ciągu trzech lat od daty zakupu produktu ujawni się w nim wada materiałowa lub produkcyjna, produkt zostanie wedle naszego uznania nieodpłatnie naprawiony, wymieniony na nowy lub zostanie zwrócona jego cena. Warunkiem spełnienia tego świadczenia gwarancyjnego jest dostarczenie w trakcie tego trzyletniego okresu uszkodzonego urządzenia wraz z dowodem zakupu (paragonem) oraz krótkim opisem wady i daty jej wystąpienia.

Jeżeli wada jest objęta naszą gwarancją, otrzymasz z powrotem naprawiony lub nowy produkt. Zgodnie z art. 581 §1 polskiego kodeksu cywilnego wraz z wymianą produktu lub jego istotnej części rozpoczyna się nowy okres gwarancyjny.

Okres gwarancji i ustawowe roszczenia gwarancyjne

Wykonanie usługi gwarancyjnej nie przedłuża okresu gwarancji. Dotyczy to również wymienionych i naprawionych części. Wszelkie szkody i wady wykryte w chwili zakupu należy zgłosić bezpośrednio po rozpakowaniu urządzenia. Po upływie okresu gwarancji wszelkie naprawy są wykonywane odpłatnie.

Zakres gwarancji

Urządzenie zostało starannie wyprodukowane i poddane przed wysyłką skrupulatnej kontroli jakości.

Gwarancja obejmuje wady materiałowe lub produkcyjne. Niniejsza gwarancja nie obejmuje części produktu, podlegających normalnemu zużyciu, ani uszkodzeń części łatwo łamliwych, np. przelączników, akumulatorów, lub części wykonanych ze szkła.

Niniejsza gwarancja traci swoją ważność, jeśli produkt został uszkodzony, nie używano go prawidłowo lub nie serwisowano należycie. W celu zapewnienia prawidłowego stosowania produktu należy ściśle przestrzegać wszystkich instrukcji wymienionych w instrukcjach obsługi. Należy bezwzględnie unikać zastosowania oraz postępowania, których odradza się w instrukcji obsługi lub przed którymi się w niej ostrzega.

Produkt przeznaczony jest wyłącznie do użytku domowego, a nie do zastosowań komercyjnych. Niewłaściwe użytkowanie urządzenia, używanie go w sposób niezgodny z jego przeznaczeniem, użycie siły lub ingerencja w urządzenie, dokonywana poza naszymi autoryzowanymi punktami serwisowymi, powodują utratę gwarancji.

Realizacja zobowiązań gwarancyjnych

W celu zapewnienia szybkiego załatwienia sprawy, postępuj zgodnie z poniższymi wskazówkami:

- W przypadku wszelkich pytań przygotuj paragon fiskalny oraz numer artykułu (IAN) 411310_2207 jako dowód zakupu.
- Numer artykułu można znaleźć na tabliczce znamionowej na produkcie, wygrawerowany na urządzeniu, zapisany na stronie tytułowej instrukcji obsługi (w dolnym lewym rogu) lub na naklejce z tyłu bądź na spodzie urządzenia.
- W przypadku wystąpienia błędów działania lub innych wad, prosimy o kontakt z odpowiednim działem serwisu **telefonicznie** lub **przez e-mail**.
- Zarejestrowany jako wadliwy produkt możesz wtedy wraz z dołączonym dowodem zakupu (paragonem) oraz opisem i datą wystąpienia usterki wystać nieodpłatnie na przekazany wcześniej adres serwisu.



Na stronie www.lidl-service.com możesz pobrać te i wiele innych instrukcji, filmów o produktach oraz oprogramowanie instalacyjne.

Za pomocą tego kodu QR możesz przejść bezpośrednio na stronę serwisu Lidl (www.lidl-service.com), gdzie możesz otworzyć instrukcję obsługi, wpisując numer artykułu (IAN) 411310_2207.

Serwis

PL Serwis Polska
Tel.: 22 397 4996
E-Mail: kompernass@lidl.pl

IAN 411310_2207

Importer

Pamiętaj, że poniższy adres nie jest adresem serwisu.
Skontaktuj się najpierw z odpowiednim punktem serwisowym.

KOMPERNASS HANDELS GMBH

BURGSTRASSE 21

44867 BOCHUM

NIEMCY

www.kompernass.com

Obsah

Úvod	124
Informácie k tomuto návodu na používanie	124
Autorské práva	124
Používanie primerané účelu	124
Varovania	125
Bezpečnostné pokyny	126
Obsah dodávky	128
Ovládacie prvky	129
Umiestnenie a pripojenie	129
Vybalenie	129
Umiestnenie a príprava prístroja	129
Príprava potravín/zaváracích pohárov	130
Používanie prístroja	130
Zapnutie a vypnutie prístroja	130
Zaváranie	131
Ohrievanie a udržiavanie tekutín v teple	133
Ochrana pred prehriatím	134
Čistenie a údržba	134
Čistenie kohútika	135
Odvápňovanie	135
Ukladanie	136
Recepty	136
Hrubá pečeňovka	136
Sladkokyslá tekvica	136
Karamelové hrušky	137
Jahodový džem	137
Likvidácia	138
Likvidácia prístroja	138
Likvidácia obalu	138
Technické údaje	139
Záruka spoločnosti Kompernass Handels GmbH	139
Servis	141
Dovozca	141

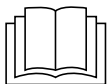

Pred prvým použitím si pozorne prečítajte návod na obsluhu a uschovajte ho pre neskoršie použitie. Pri odovzdávaní prístroja tretej osobe odovzdajte aj tento návod.

Úvod

Informácie k tomuto návodu na používanie

Srdečne Vám gratulujeme ku kúpe Vášho nového prístroja.

Touto kúpou ste sa rozhodli pre výrobok vysokej kvality. Návod na obsluhu je súčasťou tohto výrobku. Obsahuje dôležité upozornenia týkajúce sa bezpečnosti, používania a likvidácie. Pred používaním výrobku sa oboznámte so všetkými pokynmi na obsluhu a bezpečnostnými pokynmi. Výrobok používajte iba podľa popisu a v uvedených oblastiach použitia. Pri postúpení výrobku tretej osobe odovzdajte spolu s ním aj všetky dokumenty.

Autorské práva

Táto dokumentácia je chránená podľa zákona o autorských právach.

Akékoľvek rozmnožovanie alebo dotlač, aj čiastočná, ako aj reprodukcia obrázkov, aj v upravenom stave, je povolená len s písomným súhlasom výrobcu.

Používanie primerané účelu

Zavárací automat je vhodný na:

- zaváranie
- zohrievanie a udržiavanie nápojov v teple, a ich odber
- zohrievanie a udržiavanie párkov a pod. v teple
- zohrievanie a udržiavanie polievok v teple

Prístroj je určený len na používanie v domácnostiach. Nie je vhodný na komerčné a priemyselné účely.

VAROVANIE

Nebezpečenstvo spôsobené používaním mimo rámca určenia!

Prístroj je pri používaní mimo rámca určenia alebo pri inom používaní nebezpečný.

- ▶ Tento prístroj používajte výlučne v zmysle jeho určenia.
- ▶ Dodržte v tomto návode na používanie opísané postupy obsluhy.

Nároky akéhokoľvek druhu za škody spôsobené nesprávnym používaním, neodbornými opravami, nepovolenými úpravami alebo použitím nepovolených náhradných dielov, sú vylúčené.

Riziko znáša výlučne prevádzkovateľ.

Varovania

V tomto návode na používanie sú uvedené nasledujúce varovania:

NEBEZPEČENSTVO

Varovanie s týmto stupňom nebezpečenstva označuje hroziacu nebezpečnú situáciu.

Ak nezabránite tejto nebezpečnej situácii, môže to viesť k smrti alebo ťažkým poraneniam.

- ▶ Riad'te sa pokynmi v tomto varovaní, aby ste zabránili nebezpečenstvu smrti alebo ťažkého poranenia osôb.

VAROVANIE

Varovanie s týmto stupňom nebezpečenstva označuje možnú nebezpečnú situáciu.

Ak sa nevyhnete nebezpečnej situácii, môže to viesť k úrazu.

- ▶ Riad'te sa pokynmi v tomto varovaní, aby ste zabránili úrazom osôb.

POZOR

Varovanie s týmto stupňom nebezpečenstva označuje možné vecné škody.

Ak sa nevyhnete nebezpečnej situácii, môže to viesť k vecným škodám.

- ▶ Riad'te sa pokynmi v tomto varovaní, aby ste zabránili vecným škodám.

UPOZORNENIE

- ▶ Pokyn označuje dodatočné informácie, ktoré uľahčujú zaobchádzanie s prístrojom.

Bezpečnostné pokyny

V tejto kapitole sa dozviete dôležité bezpečnostné pokyny o zaobchádzaní s prístrojom.

Tento prístroj zodpovedá príslušným bezpečnostným predpisom. Jeho neodborné používanie však môže viesť k poraneniu osôb a k vecným škodám.

Pre bezpečné zaobchádzanie s prístrojom dodržujte nasledujúce bezpečnostné pokyny:

⚠ NEBEZPEČENSTVO ÚRAZU ELEKTRICKÝM PRÚDOM!

- ▶ Skontrolujte prístroj pred použitím, či nemá zvonka viditeľné poškodenia. Poškodený alebo spadnutý prístroj neuvádzajte do prevádzky.
- ▶ Poškodenú sieťovú zástrčku alebo sieťový kábel nechajte ihneď vymeniť autorizovaným odborným personálom alebo zákazníckym servisom alebo podobne kvalifikovanou osobou, aby sa zabránilo ohrozeniam.
- ▶ Opravy prístroja zverte len autorizovaným odborníkom alebo zákazníckemu servisu. Pri neodborných opravách môže pre používateľa vzniknúť veľké nebezpečenstvo. Okrem toho zaniknú nároky na záruku.
- ▶ Zabezpečte, aby sa podstavec s elektrickými kontaktmi nikdy nedostal do kontaktu s vodou! Nechajte podstavec najprv úplne vyschnúť, ak bol neúmyselne navlhčený.
- ▶ Dbajte na to, aby počas prevádzky nemohol prírodný kábel nikdy zvlhnúť. Umiestnite ho tak, aby sa nemohol priškripiť ani inak poškodiť.
- ▶ Po použití sieťovú zástrčku vždy vytiahnite z elektrickej zásuvky. Len vypnutie nie je dostatočné, pretože pokiaľ je zástrčka v zásuvke, v prístroj je stále ešte napätie.
- ▶ Zabezpečte, aby sa sieťová šnúra nemohla dostať do styku s horúcimi časťami prístroja.

⚠ VAROVANIE! NEBEZPEČENSTVO PORANENIA!

- ▶ Tento prístroj môžu používať deti staršie ako 8 rokov, ako aj osoby so zníženými fyzickými, senzorickými alebo mentálnymi schopnosťami, prípadne s nedostatočnými skúsenosťami a/alebo znalosťami, ak sú pod dohľadom alebo boli dostatočne poučené o bezpečnom používaní prístroja a pochopili z toho vyplývajúce riziká.
- ▶ Deti sa nesmú hrať s prístrojom.
- ▶ Čistenie a užívateľskú údržbu nesmú vykonávať deti, ibaže, ak sú staršie ako 8 rokov a sú pod dozorom.
- ▶ Deti mladšie ako 8 rokov nesmú mať prístup k prístroju ani k pripojovaciemu káblu.
- ▶ Deti by mali byť pod dohľadom, aby sa zaistilo, že sa s prístrojom nehrajú.
- ▶ Môžu unikáť horúce pary. Okrem toho je nádoba počas prevádzky veľmi horúca. Používajte preto kuchynskú rukavicu. Prístroj chytajte iba za tepelne izolované úchytky.
- ▶ Skôr než prístroj zapnete, sa uistite, či je v stabilnej a zvislej polohe.
- ▶ Zavárací automat po zohriatí viac nepremiestňujte!
- ▶ Keď sa varný kotol preplní, môže vystreknúť vriaca voda.
- ▶ Na povrchu výhrevného prvku je po použití ešte zvyškové teplo.
- ▶ Na zásuvné spojenie prístroja nesmie pretiecť žiadna kvapalina.
- ▶ Pri chybnom použití môže dôjsť k úrazom! Prístroj používajte vždy na určený účel!

POZOR! VECNÉ ŠKODY!

- ▶ Chybné diely sa smú vymeniť len za originálne náhradné diely. Len pri takýchto dieloch je zabezpečené, že budú splnené požiadavky na bezpečnosť.
- ▶ Zabezpečte, aby prístroj, sieťová šnúra a zástrčka nemohli prísť do styku so zdrojmi tepla. ako sú varné dosky alebo otvorený oheň.
- ▶ Na zapínanie a vypínanie prístroja nepoužívajte žiadne externé spínacie hodiny ani samostatný systém diaľkového ovládania.
- ▶ Počas činnosti nenechávajte prístroj nikdy bez dozoru.
- ▶ Prístroj sa nesmie čistiť prúdom vody.

UPOZORNENIE

- ▶ Opravy prístroja v priebehu záručnej doby smie vykonávať len výrobcom autorizovaný zákaznícky servis, inak pri následných škodách záruka stráca platnosť.

Obsah dodávky

Prístroj sa štandardne dodáva s nasledujúcou výbavou:

- Automat na zaváranie
- Zaváracia mriežka
- Veko
- Návod na používanie

UPOZORNENIE

- ▶ Skontrolujte dodávku, či je kompletná a bez viditeľných poškodení.
- ▶ V prípade nekompletnej dodávky alebo poškodení spôsobených zlým balením alebo prepravou sa obráťte na hotline servisu (pozri kapitolu **Servis**).

Ovládacie prvky

- ❶ Veko
- ❷ Tepelne izolované rukoväte
- ❸ Otočný regulátor „Minúty“ (MIN) a zároveň tlačidlo TIMER (časovač)
- ❹ Zaváracia mriežka
- ❺ Údaj displeja „minúty“ (MIN)
- ❻ Údaj displeja „aktuálna teplota“ (CURRENT TEMP)
- ❼ Údaj displeja „nastavená teplota“ (SET TEMP)
- ❽ Príchytky na navíjanie kábla
- ❾ Otočný regulátor „Teplota“ (°C) a zároveň tlačidlo START/STOP
- ❿ Kohútik
- ⓫ Páčka kohútika

Umiestnenie a pripojenie

Vybalenie

- ◆ Vyberte z obalu všetky diely prístroja a návod na používanie.
- ◆ Odstráňte všetok baliaci materiál.

Umiestnenie a príprava prístroja

- Odviňte celú sieťovú šnúru z príchytiek na navíjanie kábla ❸.
- Postavte prístroj na rovný a nešmyklavý podklad. Dbajte na to, aby bola sieťová zástrčka ľahko dostupná.
- Prístroj čistite tak, ako je uvedené v kapitole „Čistenie a údržba“.
- Zasuňte sieťovú zástrčku do zásuvky. Displej sa rozsvieti a zaznie akustický signál.

POZOR! VECNÉ ŠKODY!

- ▶ Nikdy nenechajte prístroj bežať v prázdnom stave! Prístroj by sa mohol neopraviteľne poškodiť!

⚠ VAROVANIE! NEBEZPEČENSTVO PORANENIA!

- ▶ Keď je prístroj v horúcom stave, chytajte ho len za rukoväte ❷. Nebezpečenstvo popálenia!
- Nalite ca. 5 litrov vody do prístroja a nechajte ju variť 20 minút pri 100 °C (pozri časť “Zapnutie a vypnutie prístroja”). Po zvarení vodu vylejte.

UPOZORNENIE

- ▶ Pri prvom uvedení do prevádzky môže dôjsť k miernemu zápachu spôsobenému zvyškami z výroby. Je to celkom neškodné a po určitom čase to zmizne. Zabezpečte dostatočné vetranie, napr. otvorte okno.

Príprava potravín/zaváracích pohárov

Na zaváranie/konzervovanie používajte najlepšie poháre s gumovým krúžkom a svorkami. Zaváracie poháre musia byť bez poškodení.

- 1) Zaváracie poháre musia byť podľa možnosti bez zárodkov a baktérií, inak sa môže zaváranina predčasne pokaziť. Zaváracie poháre vyvarite najlepšie pred naplnením potravínou ca. 5 – 7 minút.
- 2) Na naplnenie potravín do zaváracích pohárov použite podľa možnosti lieviki. Keď sa zavárací pohár uzatvára, musia byť okraje zaváracích pohárov bezpodmienečne čisté.
- 3) Po naplnení poháre podľa možnosti rýchlo uzatvorte:
 - Položte gumový krúžok na okraj zaváracieho pohára a súčasne položte sklenené veko na zavárací pohár. Medzi tým leží gumový krúžok.
 - Upevnite sklenené veko pomocou uzatváracích svoriek: Uzatváracie svorky vždy upevnite naproti sebe.

Zaváracie poháre sú teraz pripravené na zaváranie.

Používanie prístroja

Zapnutie a vypnutie prístroja

- 1) Otočným regulátorom „Teplota“ **9** nastavte požadovanú teplotu. Teplota sa dá nastaviť v krokoch po 1 °C. Pri každých 5 °C zaznie akustický signál. Nastavená teplota sa zobrazí na displeji v údají „nastavená teplota“ **7**.
- 2) Požadovanú dobu varenia v minútach nastavte otočným regulátorom „Minúty“ **3**. Čas sa dá nastaviť v krokoch po 1 minúte. Každých 5 minút zaznie akustický signál. Nastavený čas sa zobrazí na displeji v údají „minúty“ **5**.

UPOZORNENIE

- ▶ Osvetlenie pozadia displeja sa automaticky vypne ca. 5 minút po poslednom otočení otočného regulátora, keď ešte nespustíte proces zohrievania. Nastavenia na displeji sú viditeľné i naďalej. Otočením otočného regulátora sa osvetlenie displeja opäť zapne.
- 3) Stlačte tlačidlo START/STOP **9** ohrevu. Začne zohrievanie. Ohrev je indikovaný bežiacim pruhom „||||||“. Na displeji sa v údají „aktuálna teplota“ **6** zobrazuje vnútorná teplota v danom momente. Len čo skončí zohrievanie, zaznie pípnutie, na displeji sa zobrazí „X“ a čas nastavený na displeji v údají „minúty“ **5** začne plynúť.

UPOZORNENIE

- ▶ Osvetlenie pozadia displeja počas prevádzky prístroja svieti trvalo.

Ak uplynie nastavená doba, zaznie akustický signál. Prístroj sa vypne. „X“ a „|||||“ na displeji zmiznú.

UPOZORNENIE

- ▶ Ak chcete zohrievania lebo varenie prerušiť, stlačte tlačidlo ohrevu START/STOP ❶.

4) Keď prístroj nepoužívate, vždy vytiahnite zástrčku zo sieťovej zásuvky.

Zaváranie

UPOZORNENIE

- ▶ Pod zaváraním sa rozumie konzervácia potravín pôsobením tepla. Podľa druhu a hmotnosti zaváraných potravín sa rozlišuje medzi sterilizáciou a pasterizáciou. Pri sterilizácii sa zaváranina zohreje na minimálne 100°C. Pri pasterizácii je teplota ohrevu 80°C. Pre domáce použitie je takáto pasterizácia postačujúca.

Sú na to potrebné príslušné zaváraninové poháre so skrutkovým uzáverom alebo viečkami s gumovými krúžkami.

UPOZORNENIE

- ▶ Konzervujte len čerstvé potraviny. Prezreté ovocie a zelenina nie sú vhodné na zaváranie.
- ▶ Dbajte na čistotu zaváracích pohárov! Najlepšie je pred vložením potravín variť zaváracie poháre asi 5–7 minút. Tým sa zničia všetky zárodky a baktérie.

- 1) Vložte zaváraciu mriežku ❷ do zaváracieho automatu. Dávajte pozor na to, aby zavarovacia mriežka ❷ sa nedotýkala snímača teploty vo vnútri prístroja.
- 2) Naplnené a dobre uzavreté zaváracie poháre postavte na zaváraciu mriežku ❷. Prípadne zaváracie poháre postavte nad seba.
- 3) Nalite do zaváracieho automatu toľko vody, dokiaľ horné zaváracie poháre nestoja minimálne do 3/4 vo vode. Neprekročte však pritom značku MAX. Dávajte pozor na to, aby boli zaváracie poháre v dolnej polohe dobre zatvorené tak, aby do nich nemohla vniknúť žiadna voda.
- 4) Zatvorte zavárací automat vekom ❶.

⚠ VAROVANIE! NEBEZPEČENSTVO PORANENIA!

- ▶ Keď je prístroj v horúcom stave, chytajte ho len za rukoväť ❷. Nebezpečenstvo popálenia!

- 5) Otočným regulátorom „Teplota“ 9 nastavte požadovanú teplotu.
Pri voľbe teploty sa riadte podľa nasledujúcej tabuľky:

Mäso	Teplota v °C	Čas v minútach
Pečené mäso vcelku (prepečené)	100 (max.)	85
Mäsový vývar	100 (max.)	60
Divina, hydina (prepečená)	100 (max.)	75
Guláš	100 (max.)	75
Mleté mäso, klobásová zmes (surová)	100 (max.)	110



Ovocie	Teplota v °C	Čas v minútach
Jablká mäkké, tvrdé	85	30/40
Jablková kaša	90	30
Čerešne	80	30
Hrušky mäkké, tvrdé	90	30/80
Jahody, černice	80	25
Rebarbora	95	30
Maliny, egreše	80	30
Ríbezle, brusnice	90	25
Marhule	85	30
Mirabelky, ringloty	85	30
Broskyne	85	30
Slivky, slivy	90	30
Dule	95	30
Borievky	85	25

Zelenina	Teplota v °C	Čas v minútach
Karfiol	100 (max.)	90
Špargľa	100 (max.)	120
Hrášok	100 (max.)	120
Nakladané uhorky	85	30
Mrkva, karotka	100 (max.)	90
Tekvica	90	30
Kaleráb	100 (max.)	95

Zelenina	Teplota v °C	Čas v minútach
Zeler	100 (max.)	110
Ružičkový kel, červená kapusta	100 (max.)	110
Hríby	100 (max.)	110
Fazuľa	100 (max.)	120
Rajčiny, rajčinový pretlak	90	30

UPOZORNENIE

► V tabuľke uvedené doby znamenajú skutočnú dobu zavárania. Táto doba začína až vtedy, keď zavárací automat dosiahne nastavenú teplotu. To môže pri celkom naplnenom zaváracom automate trvať až 90 minút!

- 6) Nastavte v tabuľke uvedenú dobu zavárania otočným regulátorom „Minúty“ ③.
- 7) Spusťte prístroj stlačením tlačidla ohrevu START/STOP ①. Zaznie pípnutie a začne ohrev. Len čo skončí zohrievanie, zaznie pípnutie, na displeji sa zobrazí „“ a čas nastavený na displeji v údají „minúty“ ⑤ začne plynúť. Ak uplynie nastavená doba, zaznie akustický signál. Prístroj sa vypne. „“ a „“ na displeji zmiznú.
- 8) Postavte tepelne odolnú nádobu pod kohútik ⑩ a stlačte páku kohútika ① nadol. Voda začne vytekať.
- 9) Keď horúca voda vytečie, nechajte zavárací automat vychladnúť.

Ohrievanie a udržiavanie tekutín v teple

POZOR! VECNÉ ŠKODY!

► Tekutinu dávajte nanajvýš po značku MAX! Inak by mohla z pohára vyteciť!

- 1) Dajte tekutinu (napríklad varené víno alebo kakao) do zaváracieho automatu.
- 2) Nasadte veko ① na zavárací automat.

⚠ VAROVANIE! NEBEZPEČENSTVO PORANENIA!

► Keď je prístroj v horúcom stave, chytajte ho len za rukoväť ②. Nebezpečenstvo popálenia!

- 3) Otočným regulátorom „Teplota“ ② nastavte požadovanú teplotu.
- 4) Stlačte tlačidlo TIMER ③. Na displeji sa zobrazí „“. Teraz netreba nastavovať dobu zavárania. Prístroj bude zohrievať dovtedy, kým ho nevypnete.
- 5) Pravidelne miešajte tekutinu, aby sa teplo rovnomerne rozdelilo.
- 6) Po dosiahnutí požadovanej teploty zaznie pípnutie.

Tekutiny bez pevných častíc môžete čapovať cez kohút ⑩:

POZOR! VECNÉ ŠKODY!

- ▶ Nečapujte tekutiny obsahujúce tuhé časti, ako sú napríklad polievky a pod. Tuhé častice upchajú kohútik ⑩!
- 1) Podržte pohár alebo podobnú nádobku pod kohútom ⑩ a stlačte páčku ⑪ nadol.
- 2) Keď máte v pohári požadované množstvo tekutiny, pusťte páčku ⑪. Kohútik ⑩ je opäť zatvorený.

UPOZORNENIE

- ▶ Aj husté polievky môžete v zaváracom automате držať teplé. Pravidelne miešajte husté polievky, inak sa na dne prístroja pripália.

Ochrana pred prehriatím

Tento prístroj má zabudovanú ochranu pred prehriatím.

K prehriatiu môže dôjsť, keď je v zaváracom automате príliš málo alebo žiadna tekutina. V takom prípade zaznie pípnutie a symbol „U“ bliká na displeji. Ak k tomu dôjde, ihneď doplňte tekutinu.

Ak nedoplňte tekutinu, po 5 minútach sa prístroj vypne. Len čo doplníte tekutinu, môžete prístroj znova zapnúť.

Čistenie a údržba

⚠ VAROVANIE! NEBEZPEČENSTVO PORANENIA!

- ▶ Pred každým čistením vytiahnite sieťovú zástrčku z elektrickej zásuvky! Inak hrozí nebezpečenstvo úrazu elektrickým prúdom!
- ▶ Pred čistením nechajte prístroj vychladnúť. Nebezpečenstvo popálenia!

POZOR! VECNÉ ŠKODY!

- ⊘ Nikdy neponárajte prístroj do vody ani do iných tekutín! Nebezpečenstvo úrazu elektrickým prúdom!
- ▶ Prístroj sa nesmie čistiť prúdom vody.
- ▶ Nepoužívajte žiadne drhúce ani leptajúce čistiace prostriedky. Tieto reagujú s povrchom a môžu prístroj neopraviteľne poškodiť.
- Prístroj čistite mierne navlhčenou utierkou. V prípade odolnejších nečistôt môžete pridať na utierku jemný prostriedok na umývanie.
- Displej čistite len mäkkou utierkou, ktorá nepúšťa vlákna.
- Zaváraciu mriežku ④ čistite v jemnom mydlovom roztoku a opláchnite ju čistou vodou.

Čistenie kohútika

Na dôkladné vyčistenie výpustného kohútika 10 môžete odskrutkovať výpustnú páčku 11. Vylievací kohútik 10 sa nemôže vyskrutkovať, pretože inak by mohli vzniknúť problémy s tesnosťou.

- 1) Odskrutkujte výpustnú páčku 11 z výpustného kohútika 10 proti smeru hodinových ručičiek.
- 2) Dajte páku kohútika 11 do jemného mydlového roztoku a pohybuje ňou sem a tam.
- 3) Potom ho opláchnite čistou vodou.
- 4) Ak chcete vyčistiť kohútik 10, nechajte cezeň pretiecť jemný mydlový roztok. Pri odolávajúcich nečistotách môžete vnútrokohútik 10 vyčistiť čističom fajok.
- 5) Potom nechajte kohútikom 10 pretekať čistú vodu.
- 6) Výpustnú páčku 11 opäť naskrutkujte na výpustný kohútik 10 v smere hodinových ručičiek.



Odvápňovanie

Vápenné usadeniny na dne prístroja spôsobujú straty energie a skracujú životnosť prístroja.

Odvápnite prístroj, len čo uvidíte vápenné usadeniny.

- 1) Používajte bežne dostupné odvápnovacie prostriedky. Postupujte tak, ako je uvedené v návode na používanie odvápňovača.
- 2) Po každom odvápnovaní vyčistíte prístroj množstvom čistej vody.

UPOZORNENIE

- ▶ Pri malom množstve vodného kameňa väčšinou postačuje, vytrieť vnútro prístroja handrou nasiaknutou octom. Prístroj potom vypláchnite čistou vodou a vysušte ho.

Uskladnenie

Navíňte sieťovú šnúru okolo príchytiek na navíjanie kábla **8** a zasuňte zástrčku do držiaka zástrčky v strede dna prístroja.

Zavárací automat uskladnite na suchom mieste.

Recepty

Hrubá pečeňovka

- 2 kg bravčového bôčika s kožou
- 500 g bravčovej pečene
- 500 g cibule
- 100 g bravčovej masti
- 2 ČL mletého nového korenia
- 1 PL sušeného tymiánu a majoránu
- 1 ČL bieleho korenia
- 1 PL soli

Príprava

Bravčový bôčik varíme 1,5 hodiny v slanej vode a potom ho v nej necháme vychladnúť.

Potom ho pomelieme cez stredný kotúč mlynčeka na mäso. Pečeň pomelieme cez jemný kotúč s otvormi.

Pokrájame cibuľu a na masti ju udusíme do sklovita. Pridáme mäso, pečeň, korenie a 1/4 l vývaru z bôčika a silno pomiešame. Hmotu ihneď naplníme do pripravených pohárov. Poháre naplníme len do 1/3!

Varíme ich asi 2 hodiny pri teplote asi 98 °C.

Tento recept môžete rôzne obmieňať: napríklad pridať rôzne bylinky, cesnak alebo kocky šunky.

Sladkokyslá tekvica

- 2 kg tekvice
- 1/2 l octu
- 1 l vody
- 1/4 l vínneho octu
- 1 kg cukru
- šťava a kôra z citróna
- koreň zázvora (na plátky pokrúpaný čerstvý zázvor)
- tyčinka škorice
- pár klinčekov

Príprava

Tekvice rozrežeme na polovice a vyberieme dreň. Olúpeme tekvice a pokrájame ich na malé kocky. Kocky odvážíme a umyjeme. V mise ich polejeme rozriedeným octom (na 2 kg tekvicovej masy 1/2 l octu a 1 l vody). Tam ich necháme stáť 12 hodín. Na druhý deň vylejeme vodu a necháme kocky poriadne odkvapkať.

Prípravíme mäsový vývar:

1/4 l vínneho octu, 1 kg cukru, šľava a kôra z citróna, 1 (koreň) na plátky pokrájanej čerstvý zázvor – alebo 1/2 ČL sušeného zázvoru, 1 tyčinka škorice, pár klinčekov (asi 1 PL celých, v nůdzi mletých).

Uvaríme mäsový vývar a v ňom uvaríme tekvicové kocky do sklovita.

Tkvicové kocky dáme do zaváraninových pohárov. Necháme mäsový vývar znova zovrieť a potom zhutnúť. Nalejeme ho na tekvicové kocky a zatvoríme poháre. Zaváraninové poháre smú byť len do 1/3 naplnené!

Tekvice necháme zavárať v automate pri 90 °C asi 30 minút.

Karamelové hrušky

1,5 kg hrušiek (tvrdé/zrelé)

150 g cukru

750 ml vody

Príprava

Olúpte hrušky. Rozkrojte ich na štvrtky a vyberte z nich jaderník.

Na panvici nechajte skaramelizovať cukor. Nalejte do panvice vodu a varte dotedy, kým sa cukor nerozpuští.

Dajte hrušky do pripravených pohárov.

nalejte do pohárov karamelovú šľavu tak, aby boli hrušky celkom zakryté. nechajte trochu miesta po okraj pohárov a dobre ich zatvorte.

Zavárajte hrušky v automate pri 90 °C asi 30 minút.

Jahodový džem

Odstránime stonky a umyjeme jahody. Urobíme z nich pyré. Posypeme želírovacím cukrom 1:1 (na 1000 g jahôd 1000 g cukru). Necháme stáť celú noc a potom ich pomiešame.

Jahody dáme do zaváraninových pohárov (len do 2/3) a poháre dobre zatvoríme.

Jahody necháme zavárať v automate pri 80 °C asi 25 minút.

Likvidácia

Platí len pre Francúzsko:



Produkt, obal a návod na obsluhu sú recyklovateľné, podliehajú rozšírenej zodpovednosti výrobcu a zbierajú sa oddelene.

Likvidácia prístroja



Symbol preškrtnutej odpadovej nádoby na kolieskach upozorňuje, že tento prístroj podlieha smernici č. 2012/19/EU. Táto smernica stanovuje, že tento prístroj po uplynutí doby používania nesiete zlikvidovať s normálnym domovým odpadom, ale musíte ho odovzdať v špeciálne zriadených zberných miestach, zberných dvoroch alebo v prevádzkach na likvidáciu odpadov.

Táto likvidácia je pre vás bezplatná. Chráňte životné prostredie a likvidujte odborne.

Pokiaľ váš starý prístroj obsahuje osobné údaje, máte zodpovednosť vymazať ich skôr, ako ho odovzdáte.



Informácie o možnostiach likvidácie výrobku, ktorý doslúžil, získate od svojej obecnej alebo mestskej samosprávy.

Likvidácia obalu



Pri výbere obalových materiálov sa prihliadalo na ekologické hľadisko a odborné možnosti likvidácie, a preto ich možno recyklovať. Nepotrebné obalové materiály zlikvidujte podľa miestne platných predpisov.

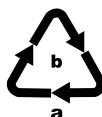

Obal zlikvidujte ekologicky. Dbajte na označenie na rôznych obalových materiáloch a triedte ich prípadne osobitne. Obalové materiály sú označené skratkami (a) a číslicami (b) s nasledujúcim významom:

1–7: plasty, 20–22: papier a lepenka, 80–98: kompozitné materiály.

Technické údaje

Napájanie	220 - 240 V ~ (striedavý prúd), 50 Hz
Menovitý výkon	1800 W
Kapacita	asi 27 l
Rozsah teplôt	30 - 100 °C
Trieda ochrany	IPX3 (ochrana pred striekajúcou vodou)
	Všetky diely tohto prístroja, ktoré prichádzajú do styku s potravinami, sú bezpečné z hľadiska použitia s potravinami.

Záruka spoločnosti Kompennass Handels GmbH

Vážená zákaznička, vážený zákazník,

na tento prístroj máte záruku 3 roky od dátumu zakúpenia. V prípade nedostatkov tohto výrobku máte práva vyplývajúce zo zákona voči predajcovi tohto výrobku. Tieto Vaše práva vyplývajúce zo zákona nie sú obmedzené našou zárukou, uvedenou nižšie.

Záručné podmienky

Záručná doba začína plynúť dátumom zakúpenia. Prosím, uschovajte si pokladničný blok. Tento bude potrebný ako dôkaz o zakúpení.

Ak v priebehu troch rokov od dátumu zakúpenia tohto výrobku dôjde k chybe materiálu alebo výrobnnej chybe, výrobok vám – podľa nášho uváženia – bezplatne opravíme, vymeníme alebo uhradíme kúpnu cenu. Podmienkou tohto záručného plnenia je, že počas trojročnej lehoty sa poškodený prístroj a doklad o zakúpení (pokladničný blok) predloží so stručným opisom, v čom spočíva nedostatok prístroja a kedy sa vyskytol.

Ak je chyba pokrytá našou zárukou, zašleme Vám späť opravený alebo nový výrobok. Opravou alebo výmenou výrobku nezačína plynúť žiadna nová záručná doba.

Záručná doba a zákonné nároky na odstránenie chýb

Záručná doba sa záručným plnením nepredlži. To platí aj pre vymenené a opravené diely. Poškodenia a chyby zistené prípadne už pri kúpe, sa musia hlásiť okamžite po vybalení. Po uplynutí záručnej doby podliehajú prípadné opravy poplatku.

Rozsah záruky

Prístroj bol starostlivo vyrobený v súlade s prísnymi smernicami kvality a pred dodaním bol svedomito preskúšaný.

Záručné plnenie sa vzťahuje na chyby materiálu alebo výrobné chyby. Táto záruka sa nevzťahuje na časti výrobku, ktoré sú vystavené bežnému opotrebovaniu a preto ich možno pokladať za rýchlo opotrebitelné diely, ani na poškodenia krehkých dielov, ako sú napríklad spínače, akumulátory alebo diely vyrobené zo skla.

Táto záruka zaniká v prípade poškodenia výrobku neodborným používaním alebo neodbornou údržbou. Na správne používanie výrobku sa musia presne dodržiavať všetky pokyny, uvedené v návode na obsluhu. Bezpodmienečne sa musí zabrániť použitiu alebo úkonom, ktoré sa v návode na obsluhu neodporúčajú alebo pred ktorými sa varuje.

Výrobok je určený len na súkromné použitie a nie na priemyselné používanie. Záruka zaniká pri nesprávnom a neodbornom zaobchádzaní, pri použití násilia a pri zásahoch, ktoré neboli vykonané naším autorizovaným servisom.

Vybavenie v prípade záruky

Na zaručenie rýchleho vybavenia Vašej žiadosti postupujte podľa nasledujúcich pokynov:

- Na všetky otázky majte pripravený pokladničný doklad a číslo výrobku (IAN) 411310_2207 ako doklad o nákupe.
- Číslo výrobku nájdete na typovom štítku na výrobku, na gravúre na výrobku, na titulnej stránke návodu na obsluhu (dole vľavo) alebo ako nálepkou na zadnej alebo spodnej strane výrobku.
- Ak dôjde k funkčným poruchám alebo iným nedostatkom, kontaktujte najprv nižšie uvedené servisné oddelenie **telefonicky** alebo **e-mailom**.
- Výrobok, zaevidovaný ako poruchový, môžete potom spolu s dokladom o nákupe (pokladničný blok) a uvedením popisu chyby a dátumu, kedy k nej došlo, bezplatne odoslať na adresu servisného strediska, ktorá Vám bude oznámená.



Na webovej stránke www.lidl-service.com si môžete stiahnuť tieto a mnoho ďalších príručiek, videá o výrobkoch a inštalачný softvér.

Pomocou tohto QR-kódu sa dostanete priamo na stránku servisu Lidl (www.lidl-service.com) a pomocou zadania čísla výrobku (IAN) 411310_2207 otvoríte váš návod na obsluhu.

Servis

SK Servis Slovensko
Tel. 0850 232001
E-Mail: kompernass@lidl.sk

IAN 411310_2207

Dovozca

Majte na pamäti, že nižšie uvedená adresa nie je adresou servisného strediska.
Najprv kontaktujte uvedené servisné stredisko.

KOMPERNASS HANDELS GMBH
BURGSTRASSE 21
44867 BOCHUM
NEMECKO
www.kompernass.com

Índice

Introducción	144
Información sobre estas instrucciones de uso	144
Derechos de propiedad intelectual	144
Uso previsto	144
Indicaciones de advertencia	145
Indicaciones de seguridad	146
Volumen de suministro	148
Elementos de mando	149
Colocación y conexión	149
Desembalaje	149
Colocación y preparación del aparato para ponerlo en funcionamiento	149
Preparación de los alimentos/frascos de conservas	150
Manejo del aparato	150
Encendido y apagado del aparato	150
Cocción	151
Calentamiento de líquidos y mantenimiento del calor	154
Protección contra el sobrecalentamiento	155
Limpieza y mantenimiento	155
Limpieza del grifo	155
Eliminación de la cal	156
Almacenamiento	156
Recetas	157
Paté de hígado	157
Calabaza agrídulce	157
Peras caramelizadas	158
Mermelada de fresa	158
Desecho	159
Desecho del aparato	159
Desecho del embalaje	159
Características técnicas	160
Garantía de Kompernass Handels GmbH	160
Asistencia técnica	162
Importador	162



Lea atentamente estas instrucciones de uso antes de utilizar el producto por primera vez y consérvelas para posteriores utilizations. Entréguelas junto al aparato cuando transfiera el producto a terceros.

Introducción

Información sobre estas instrucciones de uso

Felicidades por la compra de su aparato nuevo.

Ha adquirido un producto de alta calidad. Las instrucciones de uso forman parte del producto y contienen indicaciones importantes acerca de la seguridad, del uso y del desecho de este producto. Antes de usar el producto, familiarícese con todas las indicaciones de manejo y de seguridad. Utilice el producto únicamente como se describe y para los ámbitos de aplicación indicados. Entregue todos los documentos cuando transfiera el producto a terceros.

Derechos de propiedad intelectual

Esta documentación está protegida por derechos de propiedad intelectual.

Solo se permite su reproducción o reimpresión, total o parcial, así como la reproducción de imágenes, incluso modificadas, con la autorización por escrito del fabricante.

Uso previsto

La olla automática para conservas está prevista para lo siguiente:

- Cocer conservas.
- Calentar bebidas, mantenerlas calientes y dispensarlas.
- Calentar salchichas y productos similares y mantenerlos calientes.
- Calentar sopas y mantenerlas calientes.

Este aparato se ha diseñado para su uso privado y no está previsto para fines comerciales ni industriales.

ADVERTENCIA

¡Peligro por una utilización contraria al uso previsto!

Este aparato puede ser una fuente de peligros si se utiliza de forma contraria al uso previsto o para una finalidad diferente.

- ▶ Utilice el aparato exclusivamente para su uso previsto.
- ▶ Deben observarse los procedimientos descritos en estas instrucciones de uso.

Se excluyen las reclamaciones de cualquier tipo por los daños causados por un uso contrario a lo dispuesto, reparaciones incorrectas, modificaciones no autorizadas o el uso de recambios no homologados.

El riesgo será responsabilidad exclusiva del usuario.

Indicaciones de advertencia

En estas instrucciones de uso se utilizan las siguientes indicaciones de advertencia:

PELIGRO

Una advertencia de este nivel de peligro indica una situación de peligro inminente.

Si no se evita la situación de peligro, puede causar la muerte o lesiones graves.

- ▶ Deben cumplirse las instrucciones de esta advertencia para evitar un peligro de muerte o de lesiones graves.

ADVERTENCIA

Una advertencia de este nivel de peligro indica una posible situación de peligro.

Si no se evita la situación de peligro, pueden producirse lesiones.

- ▶ Deben cumplirse las instrucciones de esta advertencia para evitar lesiones personales.

ATENCIÓN

Una advertencia de este nivel de peligro indica un posible daño material.

Si no se evita la situación, pueden producirse daños materiales.

- ▶ Deben cumplirse las instrucciones de esta advertencia para evitar daños materiales.

INDICACIÓN

- ▶ La indicación proporciona información adicional que facilita el manejo del aparato.

Indicaciones de seguridad

En este capítulo obtendrá indicaciones de seguridad importantes para el manejo del aparato.

Este aparato cumple las normas de seguridad prescritas.

Un uso inadecuado puede causar lesiones personales y daños materiales.

Para manejar con seguridad el aparato, deben tenerse en cuenta las siguientes indicaciones de seguridad:

¡PELIGRO! ¡DESCARGA ELÉCTRICA!

- ▶ Antes de usar el aparato, compruebe si hay daños externos visibles. No ponga en funcionamiento un aparato dañado o que se haya caído.
- ▶ Encargue la sustitución inmediata del enchufe o del cable de red dañado al personal especializado autorizado, al servicio de asistencia técnica o a una persona con una cualificación similar para evitar riesgos.
- ▶ Solo los talleres autorizados o el servicio de asistencia técnica pueden reparar el aparato. Una reparación inadecuada puede provocar riesgos para el usuario. Además, se anulará la garantía.
- ▶ Asegúrese de que la base con conexiones eléctricas no entre nunca en contacto con agua. Si la base se humedece por accidente, deje que se seque por completo.
- ▶ Procure que el cable de red no se moje ni se humedezca durante el funcionamiento. Tienda el cable de modo que no pueda quedar aplastado ni dañarse.
- ▶ Después de su uso, desconecte siempre el enchufe de la red eléctrica. No es suficiente con apagar el aparato, ya que mientras el enchufe esté conectado a la red eléctrica, el aparato seguirá estando bajo tensión.
- ▶ Asegúrese de que el cable de red no entre en contacto con piezas del aparato que estén calientes.

⚠ ¡ADVERTENCIA! ¡PELIGRO DE LESIONES!

- ▶ Este aparato puede ser utilizado por niños a partir de 8 años y por personas cuyas facultades físicas, sensoriales o mentales sean reducidas o carezcan de los conocimientos y de la experiencia necesarios siempre que sean vigilados o hayan sido instruidos correctamente sobre el uso seguro del aparato y hayan comprendido los peligros que entraña.
- ▶ Los niños no deben jugar con el aparato.
- ▶ Los niños no deben realizar las tareas de limpieza y mantenimiento del aparato a no ser que sean mayores de 8 años y estén bajo supervisión.
- ▶ El aparato y el cable de conexión deben mantenerse fuera del alcance de los niños menores de 8 años.
- ▶ Vigile a los niños para asegurarse de que no jueguen con el aparato.
- ▶ Es posible que se genere vapor caliente. Además, el recipiente se calienta mucho durante el funcionamiento. Por este motivo, utilice guantes de cocina para usar el aparato. Cuando el aparato esté caliente, tóquelo solo por las asas con aislamiento térmico.
- ▶ Asegúrese de que el aparato esté colocado de forma estable y en posición vertical antes de encenderlo.
- ▶ ¡No cambie de sitio la olla automática para conservas cuando se haya calentado!
- ▶ Es posible que el agua en ebullición llegue a rebosar si se llena el recipiente en exceso.
- ▶ La superficie del elemento térmico sigue manteniendo el calor residual después de su uso.
- ▶ No debe rebosar ningún líquido en la conexión del aparato.
- ▶ ¡Un manejo incorrecto podría provocar lesiones!
¡Use siempre el aparato para el fin previsto!

¡ATENCIÓN! ¡DAÑOS MATERIALES!

- ▶ Los componentes defectuosos deben sustituirse exclusivamente por recambios originales. Solo puede garantizarse el cumplimiento de los requisitos de seguridad con el uso de estos recambios.
- ▶ Asegúrese de que el aparato, el cable de red o el enchufe no entren en contacto con fuentes de calor, como placas de cocina o llamas abiertas.
- ▶ No utilice ningún tipo de reloj programador externo ni sistema de control remoto para accionar el aparato.
- ▶ No deje nunca el aparato desatendido durante su funcionamiento.
- ▶ El aparato no debe limpiarse con un chorro de agua.

INDICACIÓN

- ▶ La reparación del aparato durante el periodo de garantía debe ser realizada exclusivamente por un servicio de asistencia técnica autorizado por el fabricante; de lo contrario, los posibles daños posteriores no estarán cubiertos por la garantía.

Volumen de suministro

El aparato se suministra de serie con los siguientes componentes:

- Olla eléctrica para conservas
- Rejilla de cocción
- Tapa
- Instrucciones de uso

INDICACIÓN

- ▶ Compruebe la integridad del suministro y si hay daños visibles.
- ▶ Si el suministro está incompleto o se observan daños debidos a un empaque deficiente o al transporte, póngase en contacto con la línea directa de asistencia (consulte el capítulo **Asistencia técnica**).

Elementos de mando

- ❶ Tapa
- ❷ Asas con aislamiento térmico
- ❸ Regulador giratorio "Minutos" (MIN) y botón TIMER
- ❹ Rejilla de cocción
- ❺ Indicador "Minutos" (MIN)
- ❻ Indicador "Temperatura actual" (CURRENT TEMP)
- ❼ Indicador "Temperatura ajustada" (SET TEMP)
- ❽ Enrollacables
- ❾ Regulador giratorio "Temperatura" (°C) y botón START/STOP
- ❿ Grifo
- ⓫ Palanca del grifo

Colocación y conexión

Desembalaje

- ◆ Extraiga todas las piezas del aparato y las instrucciones de uso de la caja.
- ◆ Retire todo el material de embalaje.

Colocación y preparación del aparato para ponerlo en funcionamiento

- Desenrolle completamente el cable de red del enrollacables ❽.
- Coloque el aparato sobre una superficie plana y antideslizante. Asegúrese de que la toma eléctrica sea fácilmente accesible.
- Limpie el aparato como se describe en el capítulo "Limpieza y mantenimiento".
- Conecte el enchufe a la red eléctrica. A continuación, se enciende la pantalla y se emite una señal acústica.

¡ATENCIÓN! ¡DAÑOS MATERIALES!

- ▶ No ponga nunca el aparato en marcha si está vacío. De lo contrario, ¡podría dañarse de forma irreparable!

⚠ ¡ADVERTENCIA! ¡PELIGRO DE LESIONES!

- ▶ Cuando el aparato esté caliente, tóquelo solo por las asas ❷. ¡Peligro de quemaduras!
- Rellene el aparato con unos 5 litros de agua y deje que hierva durante unos 20 minutos a 100 °C (consulte el apartado "Encendido y apagado del aparato"). Tras la cocción, vacíe el agua del aparato.

INDICACIÓN

- ▶ Durante la primera puesta en funcionamiento, es posible que se genere un ligero olor debido a los residuos de fabricación. Es algo totalmente inocuo y desaparece después de un tiempo. Procure que haya suficiente ventilación; por ejemplo, abra una ventana.

Preparación de los alimentos/frascos de conservas

Recomendamos el uso de frascos con anillo de goma y ganchos de cierre para cocer/embotar conservas. Los frascos de conservas deben estar intactos.

- 1) En la medida de lo posible, los frascos de conservas deben estar libres de gérmenes y bacterias, ya que, de lo contrario, los alimentos podrían estropearse prematuramente. Antes de llenar los frascos de conservas con los alimentos, hiérvalos durante unos 5-7 minutos.
- 2) Si es posible, utilice un embudo para llenar los frascos de conservas con alimentos. Los bordes de los frascos deben estar limpios al cerrarlos.
- 3) Después de llenarlos, cierre los frascos lo antes posible:
 - Coloque el anillo de goma en el borde del frasco de conservas y ponga la tapa de vidrio sobre el frasco. Con esto, el anillo de goma queda entre el frasco y la tapa.
 - Fije la tapa de vidrio con los ganchos de cierre. Para ello, coloque los ganchos de cierre en posiciones opuestas.

Con esto, los frascos quedarán listos para cocer las conservas.

Manejo del aparato

Encendido y apagado del aparato

- 1) Ajuste el regulador giratorio "Temperatura" **9** a la temperatura deseada. Puede ajustar la temperatura en intervalos de 1 °C. Cada 5 °C se emite una señal acústica. La temperatura ajustada aparecerá en el indicador "Temperatura ajustada" **7**.
- 2) Ajuste el tiempo de cocción deseado en minutos con el regulador giratorio "Minutos" **3**. Puede ajustar el tiempo en intervalos de 1 minuto. Cada 5 minutos se emite una señal acústica. El tiempo ajustado aparecerá en el indicador "Minutos" **5**.

INDICACIÓN

- ▶ La retroiluminación de la pantalla se apaga automáticamente pasados unos 5 minutos desde la última activación del regulador giratorio si no se inicia el proceso de calentamiento. No obstante, seguirán viéndose los ajustes en la pantalla.
Al accionar uno de los reguladores giratorios, la retroiluminación de la pantalla vuelve a encenderse.

- 3) Pulse el botón de calentamiento START/STOP **9**. Tras esto, comenzará el calentamiento. El calentamiento se muestra por medio del avance de las barras "||||||". En el indicador "Temperatura actual" **6** se indica la temperatura de calentamiento actual. En cuanto haya terminado el calentamiento, se emitirán señales acústicas, en la pantalla aparecerá "X" y el tiempo ajustado en el indicador "Minutos" **5** comenzará a descontar.

INDICACIÓN

- ▶ La retroiluminación de la pantalla permanece activada mientras el aparato esté en funcionamiento.

Cuando haya transcurrido el tiempo ajustado, se emitirán señales acústicas. El aparato se apagará. "X" y "||||||" desaparecerán de la pantalla.

INDICACIÓN

- ▶ Para interrumpir el proceso de calentamiento o de cocción, pulse el botón de calentamiento START/STOP **9**.

- 4) Cuando no vaya a utilizar el aparato, desconéctelo siempre de la red eléctrica.

Cocción

INDICACIÓN

- ▶ Por cocción de conservas, se entiende la conservación de alimentos por medio de la acción del calor. Según el tipo y la cantidad del alimento que pretenda cocerse para conservas, se distingue entre dos procesos: la esterilización y la pasteurización.
En la esterilización, el alimento se calienta a un mínimo de 100 °C. En la pasteurización, la temperatura de calentamiento es de 80 °C. Para un uso doméstico, es suficiente con pasteurizar los alimentos.
Para ello, se necesitan frascos de conservas adecuados con cierre de rosca o tapas con anillos de goma.

INDICACIÓN

- ▶ Conserve solo alimentos frescos. La verdura o fruta demasiado madura no es apropiada para conservas.
- ▶ Asegúrese de que los frascos de conservas estén limpios. Antes de llenar los frascos de conservas con los alimentos, hiévalos durante unos 5-7 minutos. Así eliminará todos los gérmenes y bacterias.

- 1) Introduzca la rejilla de cocción ❹ en la olla automática para conservas. Asegúrese de que la rejilla de cocción ❹ no toque el sensor de temperatura del interior del aparato.
- 2) Coloque los frascos de conservas llenos y bien cerrados sobre la rejilla de cocción ❹. En caso necesario, apile los frascos de conservas los unos sobre los otros.
- 3) Rellene la olla automática para conservas con agua hasta que los frascos de conservas superiores estén cubiertos con agua en al menos 3/4 de su superficie, pero sin superar nunca la marca MAX. Procure que los frascos de conservas del nivel inferior estén bien cerrados para que no pueda penetrar agua.
- 4) Cierre la olla automática para conservas con la tapa ❶.

⚠ ¡ADVERTENCIA! ¡PELIGRO DE LESIONES!

- ▶ Cuando el aparato esté caliente, tóquelo solo por las asas ❷. ¡Peligro de quemaduras!

- 5) Ajuste la temperatura deseada con el regulador giratorio "Temperatura" ❸. Para seleccionar la temperatura, siga las indicaciones de las siguientes tablas:

Carne	Temperatura en °C	Tiempo en minutos
Pieza de asado (hecha)	100 (MAX)	85
Caldo de carne	100 (MAX)	60
Caza/aves (hechas)	100 (MAX)	75
Estofado (hecho)	100 (MAX)	75
Carne picada/masa para salchichas (cruda)	100 (MAX)	110

Fruta	Temperatura en °C	Tiempo en minutos
Manzanas blandas/duras	85	30/40
Compota de manzana	90	30
Cerezas	80	30
Peras blandas/duras	90	30/80
Fresas/moras	80	25
Ruibarbo	95	30
Frambuesas/grosellas espinosas	80	30
Grosellas/arándanos rojos	90	25
Albaricoques	85	30
Ciruelas amarillas/ciruelas Claudia	85	30

Fruta	Temperatura en °C	Tiempo en minutos
Melocotones	85	30
Ciruelas	90	30
Membrillo	95	30
Arándanos	85	25

Verduras	Temperatura en °C	Tiempo en minutos
Coliflor	100 (MAX)	90
Espárragos	100 (MAX)	120
Guisantes	100 (MAX)	120
Pepinillos en vinagre	85	30
Zanahorias	100 (MAX)	90
Calabaza	90	30
Colinabo	100 (MAX)	95
Apio	100 (MAX)	110
Coles de Bruselas/lombarda	100 (MAX)	110
Setas	100 (MAX)	110
Judías	100 (MAX)	120
Tomates/concentrado de tomate	90	30

INDICACIÓN

- ▶ Los tiempos indicados en las tablas se refieren al tiempo de cocción real. Es decir, el tiempo indicado comienza cuando la olla automática para conservas ha alcanzado la temperatura ajustada. El calentamiento puede durar hasta 90 minutos si el aparato está completamente lleno.
- 6) Ajuste el tiempo de cocción indicado en la tabla con el regulador giratorio "Minutos" **3**.
 - 7) Pulse el botón de calentamiento START/STOP **4** para activar el aparato. Tras esto, se emitirán señales acústicas y comenzará el calentamiento. En cuanto haya terminado el calentamiento, se emitirán señales acústicas, en la pantalla aparecerá "X" y el tiempo ajustado en el indicador "Minutos" **5** comenzará a descontar. Cuando haya transcurrido el tiempo de cocción, se emitirán señales acústicas. El aparato se apagará. "X" y "|||||" desaparecerán de la pantalla.
 - 8) Coloque un recipiente resistente a la temperatura debajo del grifo **10** y presione la palanca del grifo **11** hacia abajo. A continuación, saldrá el agua.

- 9) Cuando haya acabado de salir el agua caliente, espere a que los frascos de conservas se hayan enfriado.

Calentamiento de líquidos y mantenimiento del calor

¡ATENCIÓN! ¡DAÑOS MATERIALES!

- ▶ No supere nunca la marca MAX al rellenar con líquidos, ya que, de lo contrario, podrían rebosar.

- 1) Rellene con líquido (por ejemplo, vino caliente o leche con cacao) la olla automática para conservas.
- 2) Coloque la tapa ❶ de la olla automática para conservas.

⚠ ¡ADVERTENCIA! ¡PELIGRO DE LESIONES!

- ▶ Cuando el aparato esté caliente, tóquelo solo por las asas ❷. ¡Peligro de quemaduras!

- 3) Ajuste el regulador giratorio "Temperatura" ❸ a la temperatura deseada.
- 4) Pulse el botón "TIMER" ❹. En la pantalla aparecerá "∞". No es necesario ajustar ningún tiempo de cocción. El aparato seguirá calentando hasta que lo apague.
- 5) Remueva con regularidad el líquido para que el calor se reparta de manera uniforme.
- 6) Una vez alcanzada la temperatura deseada, se emitirán señales acústicas.

El grifo ❿ permite dispensar el líquido que no contenga elementos sólidos:

¡ATENCIÓN! ¡DAÑOS MATERIALES!

- ▶ No dispense líquidos que contengan elementos sólidos, como sopas, etc., ya que obstruirían el grifo ❿.

- 1) Coloque un recipiente debajo del grifo ❿ y presione la palanca del grifo ❶ hacia abajo hasta que salga el líquido por el grifo ❿.
- 2) Cuando tenga la cantidad de líquido deseada en el recipiente, suelte la palanca del grifo ❶. Con esto, el grifo ❿ volverá a cerrarse.

INDICACIÓN

- ▶ También puede mantener calientes guisos o potajes en la olla automática para conservas. Remuévalos regularmente, ya que de lo contrario se quemarán en el fondo de la olla.

Protección contra el sobrecalentamiento

Este aparato está equipado con una protección contra el sobrecalentamiento. Existe un riesgo de sobrecalentamiento si no hay suficiente líquido en la olla automática para conservas o si esta no tiene líquido. En tal caso, se emitirán señales acústicas y el símbolo "U" parpadeará en la pantalla. Si eso sucede, rellénela inmediatamente con líquido.

Si no se rellena con líquido, el aparato se apagará después de 5 minutos. En cuanto haya rellenado con líquido el aparato, podrá volver a ponerlo en funcionamiento.

Limpieza y mantenimiento

¡ADVERTENCIA! ¡PELIGRO DE LESIONES!

- ▶ ¡Antes de limpiar el aparato, desconecte siempre el enchufe de la toma eléctrica! De lo contrario, ¡existe peligro de descarga eléctrica!
- ▶ Deje que el aparato se enfríe antes de limpiarlo. ¡Peligro de quemaduras!

¡ATENCIÓN! ¡DAÑOS MATERIALES!



¡No sumerja nunca el aparato en agua ni en otros líquidos! De lo contrario, el aparato se dañaría irreparablemente.

- ▶ El aparato no debe limpiarse con un chorro de agua.
 - ▶ No utilice productos de limpieza abrasivos ni corrosivos, ya que pueden dañar la superficie y provocar daños irreparables en el aparato.
- Limpie el aparato con un paño ligeramente húmedo. En caso de suciedad incrustada, añada al paño un poco de jabón lavavajillas suave.
 - Limpie la pantalla con un trapo suave y que no suelte pelusas.
 - Limpie la rejilla de cocción ④ en una solución jabonosa suave y enjuáguela con agua limpia.

Limpieza del grifo

Para limpiar bien el grifo ⑩, puede desenroscarse la palanca del grifo ⑪. El propio grifo ⑩ no puede desenroscarse, ya que, de lo contrario, podría perder su hermetismo.

- 1) Desenrosque la palanca del grifo ⑪ del propio grifo ⑩ en sentido antihorario.
- 2) Sumerja la palanca del grifo ⑪ en una solución jabonosa suave y muévala de un lado para otro.
- 3) Tras esto, enjuáguela con agua limpia.
- 4) Para limpiar el grifo ⑩, deje pasar por él una solución jabonosa suave. Si la suciedad está incrustada, puede limpiar el interior del grifo ⑩ con un limpiapipas.

- 5) Tras esto, deje pasar agua limpia por el grifo 10.
- 6) Vuelva a enroscar la palanca del grifo 11 en el grifo 10 en sentido horario.



Eliminación de la cal

La acumulación de restos de cal en el fondo del aparato provoca una pérdida de energía y afecta a su vida útil.

Elimine la cal del aparato en cuanto aprecie signos de depósitos de cal.

- 1) Utilice para ello un producto antical de los habituales en el mercado. Proceda como se describe en las instrucciones del producto antical.
- 2) Tras eliminar la cal del aparato, lávelo con agua limpia abundante.

INDICACIÓN

- ▶ Si hay pocos restos de cal, suele bastar con limpiar el interior del aparato con un paño empapado de vinagre. A continuación, enjuague el aparato con agua limpia y séquelo bien.

Almacenamiento

Enrolle el cable en el enrollacables 8 e introduzca el enchufe en el soporte situado en el centro de la base del aparato.

Guarde la olla automática para conservas en un lugar seco.

Recetas

Paté de hígado

- 2 kg de panza de cerdo con corteza
- 500 g de hígado de cerdo
- 500 g de cebollas
- 100 g de manteca de cerdo
- 2 cucharaditas de pimienta de Jamaica machacada
- 1 cucharada de tomillo y mejorana, secos
- 1 cucharadita de pimienta blanca
- 1 cucharada de sal

Preparación

Cueza la panza de cerdo 1,5 horas en agua salada y déjela enfriar en el agua.

A continuación, pásela por una picadora con disco de grosor medio. Pase el hígado por un disco de agujeros finos.

Pique las cebollas y rehóguelas en la manteca hasta que estén sofritas.

A continuación, introduzca la carne, el hígado, las especias y 1/4 de litro del caldo de la panza de cerdo y remuévalo todo vigorosamente. Introduzca la mezcla inmediatamente en los frascos preparados. Rellene solo 1/3 del frasco.

Cueza los frascos unas 2 horas a unos 98 °C.

La receta puede variarse, por ejemplo, añadiendo diferentes hierbas, ajo o dados de jamón.

Calabaza agridulce

- 2 kg de calabaza
- 1/2 l de vinagre
- 1 l de agua
- 1/4 l de vinagre de vino
- 1 kg de azúcar
- El zumo y la piel de un limón
- 1 raíz de jengibre (rodajas de jengibre fresco)
- 1 rama de canela
- Unos pocos clavos

Preparación

Corte la calabaza por la mitad y retire las pipas. Pele la calabaza y córtela en pequeños dados. Pese los dados y lávelos. Rellene un bol con vinagre diluido (para 2 kilos de calabaza, 1/2 litro de vinagre y 1 litro de agua) y añada los dados. Deje reposar los dados de calabaza en el líquido durante 12 horas.

Al día siguiente, retire el agua y deje escurrir bien los dados de calabaza.

Prepare el caldo:

1/4 litro de vinagre de vino, 1 kilo de azúcar, el zumo y la piel de 1 limón, 1 raíz de jengibre fresco cortado en rodajas (se puede sustituir por 1/2 cucharadita de jengibre en polvo), 1 rama de canela y unos pocos clavos (alrededor de una cucharada sopera, se puede sustituir por clavo en polvo).

Lleve el caldo a ebullición y cueza en él los dados de calabaza.

Introduzca los dados de calabaza en los frascos de conservas. Vuelva a cocer el caldo y déjelo espesar. Viértalo sobre los dados de calabaza y cierre los frascos de conservas. ¡Solo pueden llenarse los frascos de conservas hasta 1/3 de su capacidad!

Cueza la calabaza durante unos 30 minutos a 90 °C en la olla automática para conservas.

Peras caramelizadas

1,5 kg de peras (duras/maduras)

150 g de azúcar

750 ml de agua

Preparación

Pele las peras. Córtelas en cuatro trozos y descorazónelas.

Caramelice el azúcar en una sartén. Vierta el agua en la sartén y cuézala hasta que el azúcar se haya disuelto.

Introduzca las peras en los frascos preparados.

Vierta el jugo del caramelo en los frascos para cubrir las peras. Deje espacio en el borde de los frascos y ciérrelos bien.

Cueza las peras durante unos 30 minutos a 90 °C en la olla automática para conservas.

Mermelada de fresa

Retire los tallos y lave las fresas. A continuación, tritúrelas. Espolvoréelas con azúcar gelificante (para conservas) en una proporción de 1:1 (para 1000 g de fresas, 1000 g de azúcar). Déjelas reposar durante la noche y remuévalas.

Introduzca las fresas en los frascos de conservas (llénelos solo 2/3 del volumen) y ciérrelos bien.

Cueza las fresas durante unos 25 minutos a 80 °C en la olla automática para conservas.

Desecho

Válido únicamente para Francia:



El producto, el embalaje y las instrucciones de uso son reciclables, se someten a una responsabilidad ampliada del fabricante y se desechan por separado.

Desecho del aparato



El símbolo adyacente de un contenedor tachado sobre unas ruedas indica que este aparato está sujeto a la Directiva 2012/19/EU. Dicha Directiva estipula que el aparato no debe desecharse con la basura doméstica normal al finalizar su vida útil, sino en puntos de recogida, puntos limpios o a través de empresas de desechos previstas especialmente para ello.

Este tipo de desecho es gratuito. Cuide el medio ambiente y deseché el aparato de la manera adecuada.

Si el aparato contiene datos personales, será su responsabilidad eliminarlos antes de entregarlo para su desecho.



Puede informarse acerca de las posibilidades de desecho de los aparatos usados en su administración municipal o ayuntamiento.

Desecho del embalaje



El material de embalaje se ha seleccionado teniendo en cuenta criterios ecológicos y de desecho, por lo que es reciclable. Deseche el material de embalaje innecesario de la forma dispuesta por las normativas locales aplicables.

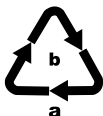

Deseche el embalaje de forma respetuosa con el medio ambiente. Observe las indicaciones de los distintos materiales de embalaje y, si procede, recíclelos de la manera correspondiente. Los materiales de embalaje cuentan con abreviaciones (a) y cifras (b) que significan lo siguiente: 1-7: plásticos; 20-22: papel y cartón; 80-98: materiales compuestos.

Características técnicas

Alimentación de tensión	220-240 V ~ (corriente alterna), 50 Hz
Potencia nominal	1800 W
Capacidad	Aprox. 27 litros
Rango de temperatura	30-100 °C
Grado de protección	IPX3 (protección contra agua nebulizada)
	Todas las piezas de este aparato que entran en contacto con alimentos son aptas para su uso con alimentos.

Garantía de Kompernass Handels GmbH

Estimado cliente:

Este aparato cuenta con una garantía de 3 años a partir de la fecha de compra. Si se detectan defectos en el producto, puede ejercer sus derechos legales frente al vendedor. Estos derechos legales no se ven limitados por la garantía descrita a continuación.

Condiciones de la garantía

El plazo de la garantía comienza con la fecha de compra. Guarde bien el comprobante de caja, ya que lo necesitará como justificante de compra.

Si dentro de un periodo de tres años a partir de la fecha de compra de este producto se detecta un defecto en su material o un error de fabricación, asumiremos la reparación o sustitución gratuita del producto o restituiremos el precio de compra a nuestra elección. La prestación de la garantía requiere la presentación del aparato defectuoso y del justificante de compra (comprobante de caja), así como una breve descripción por escrito del defecto detectado y de las circunstancias en las que se haya producido dicho defecto, dentro del plazo de tres años.

Si el defecto está cubierto por nuestra garantía, le devolveremos el producto reparado o le suministraremos uno nuevo. La reparación o sustitución del producto no supone el inicio de un nuevo periodo de garantía.

Duración de la garantía y reclamaciones legales por vicios

La duración de la garantía no se prolonga por hacer uso de ella. Este principio también se aplica a las piezas sustituidas y reparadas. Si después de la compra del aparato, se detecta la existencia de daños o de defectos al desembalarlo, deben notificarse de inmediato. Cualquier reparación que se realice una vez finalizado el plazo de garantía estará sujeta a costes.

Alcance de la garantía

El aparato se ha fabricado cuidadosamente según estándares elevados de calidad y se ha examinado en profundidad antes de su entrega.

La prestación de la garantía se aplica a defectos en los materiales o errores de fabricación. Esta garantía no cubre las piezas del producto normalmente sometidas al desgaste y que, en consecuencia, puedan considerarse piezas de desgaste ni los daños producidos en los componentes frágiles, p. ej., interruptores, baterías o piezas de vidrio.

Se anulará la garantía si el producto se daña o no se utiliza o mantiene correctamente. Para utilizar correctamente el producto, deben observarse todas las indicaciones especificadas en las instrucciones de uso. Debe evitarse cualquier uso y manejo que esté desaconsejado o frente al que se advierta en las instrucciones de uso.

El producto está previsto exclusivamente para su uso privado y no para su uso comercial. En caso de manipulación indebida e incorrecta, uso de la fuerza y apertura del aparato por personas ajenas a nuestros centros de asistencia técnica autorizados, la garantía perderá su validez.

Proceso de reclamación conforme a la garantía

Para garantizar una tramitación rápida de su reclamación, le rogamos que observe las siguientes indicaciones:

- Mantenga siempre a mano el comprobante de caja y el número de artículo (IAN) 411310_2207 como justificante de compra.
- Podrá ver el número de artículo en la placa de características del producto, grabado en el producto, en la portada de las instrucciones de uso (parte inferior izquierda) o en el adhesivo de la parte trasera o inferior del producto.
- Si se producen errores de funcionamiento u otros defectos, póngase primero en contacto con el departamento de asistencia técnica especificado a continuación **por teléfono o por correo electrónico**.
- Podrá enviar el producto calificado como defectuoso junto con el justificante de compra (comprobante de caja) y la descripción del defecto y de las circunstancias en las que se haya producido de forma gratuita a la dirección de correo proporcionada.



En www.lidl-service.com, podrá descargar este manual de usuario y muchos otros más, así como vídeos sobre los productos y software de instalación.

Con este código QR, accederá directamente a la página del Servicio Lidl (www.lidl-service.com) y podrá abrir las instrucciones de uso mediante la introducción del número de artículo (IAN) 411310_2207.

Asistencia técnica

ES Servicio España
Tel.: 900 984 989
E-Mail: kompernass@lidl.es

IAN 411310_2207

Importador

Tenga en cuenta que la dirección siguiente no es una dirección de asistencia técnica. Póngase primero en contacto con el centro de asistencia técnica especificado.

KOMPERNASS HANDELS GMBH
BURGSTRASSE 21
44867 BOCHUM
ALEMANIA
www.kompernass.com

Indholdsfortegnelse

Introduktion	164
Informationer om denne betjeningsvejledning	164
Ophavsret	164
Forskriftsmæssig anvendelse	164
Advarsler	165
Sikkerhedsanvisninger	166
Pakkens indhold	168
Betjeningselementer	169
Opstilling og tilslutning	169
Udpakning	169
Opstilling og første brug	169
Forberedelse af fødevarer/henkogningsglas	170
Anvendelse af produktet	170
Tænd og sluk for produktet	170
Henkogning	171
Opvarmning/varmholdning af væsker	173
Overophedningssikring	174
Rengøring og vedligeholdelse	174
Rengøring af tappehanen	175
Afkalkning	175
Opbevaring	176
Opskrifter	176
Grov leverpølse	176
Sur-sød græskar	176
Karamelpærer	177
Jordbærsyltetøj	177
Bortskaffelse	178
Bortskaffelse af produktet	178
Bortskaffelse af emballage	178
Tekniske data	179
Garanti for Kompernass Handels GmbH	179
Service	181
Importør	181

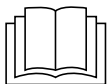

Læs betjeningsvejledningen omhyggeligt igennem, før du bruger produktet første gang, og gem vejledningen til senere brug. Lad betjeningsvejledningen følge med produktet, hvis du giver det videre til andre.

Introduktion

Informationer om denne betjeningsvejledning

Tillykke med købet af dit nye produkt.

Du har valgt et produkt af høj kvalitet. Betjeningsvejledningen er en del af dette produkt. Den indeholder vigtige informationer om sikkerhed, anvendelse og bortskaffelse. Du bør sætte dig ind i alle produktets betjenings- og sikkerhedsanvisninger før brug. Brug kun produktet som beskrevet og kun til de angivne anvendelsesområder. Lad vejledningen følge med produktet, hvis du giver det videre til andre.

Ophavsret

Denne dokumentation er ophavsretligt beskyttet.

Kopiering eller eftertryk – også i uddrag – samt videregivelse af billederne – også i ændret tilstand – er kun tilladt med producentens skriftlige samtykke.

Forskriftsmæssig anvendelse

Kogeautomaten egner sig til:

- Kogning af æg
- Opvarmning og varmholdning af drikkevarer og udtræk af disse
- Opvarmning og varmholdning af pølser o.lign.
- Opvarmning og varmholdning af supper

Produktet er udelukkende beregnet til privat brug og ikke til erhvervmæssige eller industrielle formål.

ADVARSEL

Fare ved anvendelse, der ikke er i overensstemmelse med den forskriftsmæssige anvendelse!

Der kan være farer forbundet med produktet, hvis det ikke anvendes forskriftsmæssigt.

- ▶ Brug kun produktet til de formål, det er beregnet til.
- ▶ Følg fremgangsmåderne som er beskrevet i denne betjeningsvejledning.

Krav af en hvilken som helst art på grund af skader, som er opstået ved anvendelse, der ikke er i overensstemmelse med den forskriftsmæssige anvendelse, forkert udførte reparationer, ikke-tilladte ændringer eller anvendelse af ikke-tilladte reservedele, er udelukket.

Ejeren/brugeren bærer selv risikoen.

Advarsler

I den foreliggende betjeningsvejledning anvendes følgende advarsler:

FARE

En advarsel på dette faretrin angiver en truende farlig situation.

Hvis den farlige situation ikke undgås, kan det medføre livsfarlige eller alvorlige personskader.

- ▶ Følg anvisningerne i denne advarsel, så livsfarlige og alvorlige personskader undgås.

ADVARSEL

En advarsel på dette faretrin angiver en potentielt farlig situation.

Hvis den farlige situation ikke undgås, kan det føre til personskader.

- ▶ Følg anvisningerne i denne advarsel for at undgå, at personer kommer til skade.

OBS

En advarsel på dette faretrin angiver en mulig materiel skade.

Hvis situationen ikke undgås, kan det føre til materielle skader.

- ▶ Følg anvisningerne i denne advarsel for at undgå materielle skader.

BEMÆRK

- ▶ "Bemærk" henviser til yderligere oplysninger, som gør det nemmere at bruge produktet.

Sikkerhedsanvisninger

Dette kapitel indeholder vigtige sikkerhedsanvisninger vedrørende brug af produktet.

Dette produkt overholder de foreskrevne sikkerhedsbestemmelser. Forkert anvendelse kan føre til personskader og materielle skader.

Overhold følgende sikkerhedsanvisninger for sikker brug af produktet:

FARE! ELEKTRISK STØD!

- ▶ Kontrollér produktet for uvendige, synlige skader før brug. Brug ikke produktet, hvis det er beskadiget eller har været tabt på gulvet.
- ▶ Hvis strømskikket eller ledningen er beskadiget, skal det/den straks udskiftes af en autoriseret reparatør, af kundeservice eller af en tilsvarende kvalificeret person, så farlige situationer undgås.
- ▶ Lad kun autoriserede specialforretninger eller kundeservice reparere produktet. Forkert udførte reparationer kan medføre fare for brugeren. Desuden bortfalder alle garantikrav.
- ▶ Sørg for, at soklen med de elektriske tilslutninger aldrig kommer i kontakt med vand! Lad soklen tørre helt, hvis den ved en fejltagelse er blevet fugtig.
- ▶ Sørg for, at ledningen aldrig bliver våd eller fugtig under brug. Læg ledningen, så den ikke kommer i klemme eller beskadiges på anden vis.
- ▶ Træk strømskikket ud af stikkontakten efter brug. Det er ikke tilstrækkeligt at slukke for produktet, da der stadig er spænding på det, så længe stikket sidder i stikkontakten.
- ▶ Sørg for, at produktet, strømledningen og strømskikket ikke kommer i kontakt med varme dele.

⚠ ADVARSEL! FARE FOR PERSONSKADER!

- ▶ Dette produkt kan bruges af børn over 8 år samt af personer med reducerede fysiske, sensoriske eller mentale evner eller manglende erfaring og viden, hvis de er under opsyn eller er blevet oplært i brug af produktet og de farer, som kan være forbundet med det.
- ▶ Børn må ikke lege med produktet.
- ▶ Rengøring og brugervedligeholdelse må ikke udføres af børn, medmindre de er ældre end 8 år og under opsyn.
- ▶ Børn under 8 år skal holdes på afstand af produktet og tilslutningsledningen.
- ▶ Børn skal være under opsyn, så det sikres, at de ikke leger med produktet.
- ▶ Der kan slippe varme dampe ud. Beholderen bliver desuden meget varm under brug. Brug derfor grillhandsker. Hold kun i produktet på de isolerede håndtag.
- ▶ Sørg for, at produktet står stabilt og lodret, før du tænder for det.
- ▶ Flyt ikke kogeautomaten, når den først er blevet varm!
- ▶ Der kan sprøjte varmt vand ud, hvis der hældes for meget vand i kogeautomaten.
- ▶ Varmeelementets overflade indeholder stadig en del restvarme efter brugen.
- ▶ Der må ikke løbe væske ud over produktets stikforbindelse.
- ▶ Ved forkert anvendelse er der fare for personskader! Brug kun produktet til det formål, det er beregnet til!

OBS! MATERIELLE SKADER!

- ▶ Defekte komponenter må kun udskiftes med originale reservedele. Kravene til sikkerhed kan kun garanteres, hvis der anvendes originale dele.
- ▶ Sørg for, at produktet, strømledningen og strømstikket ikke kommer i kontakt med varmekilder, som kogeplader eller åben ild.
- ▶ Brug aldrig en ekstern timer eller et separat fjernbetjenings-system til betjening af produktet.
- ▶ Hold altid produktet under opsyn under brug.
- ▶ Produktet må ikke rengøres under rindende vand.

BEMÆRK

- ▶ Reparation af produktet i løbet af garantiperioden må kun foretages af en kundeserviceafdeling, som er autoriseret af producenten, da der ellers ikke kan stilles garantikrav ved efterfølgende skader.

Pakkens indhold

Produktet leveres som standard med følgende dele:

- Henkogningsgryde
- Kogegitter
- Låg
- Betjeningsvejledning

BEMÆRK

- ▶ Kontrollér, at alle dele er leveret med, og at de ikke har synlige skader.
- ▶ Hvis der mangler dele, eller hvis nogle af delene er defekte på grund af mangelfuld emballage eller på grund af transporten, bedes du henvende dig til service-hotline (se kapitlet **Service**).

Betjeningselementer

- ❶ Låg
- ❷ Varmeisolerede greb
- ❸ Drejeknappen "Minutter" (MIN) og samtidig TIMER-knap
- ❹ Kogegitter
- ❺ Displayvisning "Minutter" (MIN)
- ❻ Displayvisning "Aktuel temperatur" (CURRENT TEMP)
- ❼ Displayvisning "Indstillet temperatur" (SET TEMP)
- ❽ Ledningsopvikling
- ❾ Drejeknap "Temperatur" (°C) og samtidig START/STOP-knap
- ❿ Tappehane
- ⓫ Tappearms

Opstilling og tilslutning

Udpakning

- ◆ Tag alle delene samt betjeningsvejledningen ud af kassen.
- ◆ Fjern al emballage.

Opstilling og første brug

- Vikl ledningen helt af ledningsopviklingen ❸.
- Stil produktet på en plan og tør flade. Sørg for, at det er nemt at få adgang til stikkontakten.
- Rengør produktet som beskrevet i kapitlet "Rengøring og vedligeholdelse".
- Sæt stikket i en stikkontakt. Displayet lyser, og der afgives en signallyd.

OBS! MATERIELLE SKADER!

- ▶ Anvend aldrig produktet i tom tilstand! Produktet kan blive permanent beskadiget!

⚠ ADVARSEL! FARE FOR PERSONSKADER!

- ▶ Tag kun fat i produktet på de isolerede greb ❷, når det er varmt. Fare for forbrændinger!
- Hæld ca. 5 liter vand i produktet og lad det koge i 20 minutter ved 100 °C (se afsnittet "Tænd og sluk for produktet"). Hæld vandet ud efter at det har kogt.

BEMÆRK

- ▶ Når produktet bruges første gang, kan der udvikles en smule røg og lugt på grund af produktionsbetingede rester. Det er fuldstændigt uskadeligt og forsvinder efter et stykke tid. Sørg for tilstrækkelig udluftning, åbn for eksempel et vindue.

Forberedelse af fødevarer/henkogningsglas

Brug altid henkogningsglas af god kvalitet med gummiring og klemmer til henkogning/indkogning. Henkogningsglassene skal være uden skader.

- 1) Henkogningsglassene skal rengøres for bakterier så godt som muligt, da de henkogte fødevarer ellers hurtigt kan mugne. Det bedste er at koge henkogningsglassene i ca. 5-7 minutter, før de fyldes med fødevarer.
- 2) Brug en tragt til at fylde henkogningsglassene med fødevarerne, hvis det er muligt. Kanten på henkogningsglasset skal altid være fuldstændig ren, når henkogningsglasset lukkes.
- 3) Efter påfyldning lukkes glassene så hurtigt som muligt:
 - Læg gummiringen på kanten af henkogningsglasset, og anbring glaslåget oven på henkogningsglasset. Gummiringen ligger mellem disse to.
 - Fastgør glaslåget med lukkeklemmerne: Placer lukkeklemmerne overfor hinanden.

Nu er henkogningsglassene klar til henkogning.

Anvendelse af produktet

Tænd og sluk for produktet

- 1) Indstil drejeknappen "Temperatur" **①** på den ønskede temperatur. Du kan indstille temperaturen i 1-°C-trin. For hver 5 °C lyder en signallyd. Den indstillede temperatur vises i displayvisningen "Indstillet temperatur" **⑦**.
- 2) Indstil den ønskede henkogningstid i minutter på drejeknappen "Minutter" **③**. Tiden kan indstilles i 1-minut-trin. For hver 5 minutter lyder en signallyd. Den indstillede tid vises i displayvisningen "Minutter" **⑤**.

BEMÆRK

- ▶ Baggrundsbelysningen på displayet slukker automatisk ca. 5 minutter efter den seneste betjening af en drejeknap, hvis opvarmningsprocessen ikke startes. Indstillingerne på displayet er stadig synlige. Ved betjening af en af drejeknapperne tændes displayets baggrundsbelysning igen.

- 3) Tryk på knappen START/STOP opvarmning ⑨. Opvarmningen starter. Opvarmningen vises via de løbende bjælker "|||||" i displayvisningen "Aktuel temperatur" ⑥ vises den øjeblikkelige opvarmningstemperatur. Så snart opvarmningen er afsluttet, lyder en signallyd, i displayet vises "X" og den indstillede tid i displayvisningen "Minutter" ⑤ starter.

BEMÆRK

- ▶ Displayets baggrundsbelysning lyser permanent, mens produktet er i drift.

Der afgives en signallyd, når den indstillede tid er gået. Produktet slukker. "X" og "|||||" slukkes i displayet.

BEMÆRK

- ▶ For at afbryde opvarmningen eller henkogningen skal du trykke på knappen START/STOP opvarmning ⑨.

- 4) Når du ikke bruger produktet, skal stikket trækkes ud af stikkontakten.

Henkogning

BEMÆRK

- ▶ Ved henkogning forstås man konservering af fødevarer med varmpåvirkning. Alt efter fødevarernes type og sammensætning skelner man mellem sterilisering og pasteurisering. Ved sterilisering varmes fødevarerne op til 100 °C. Ved pasteurisering er opvarmningstemperaturen på 80 °C. Pasteurisering er tilstrækkelig til husholdningsbrug. Hertil bruges henkogningsglas med skruelåg eller låg med gummiringe.

BEMÆRK

- ▶ Konservér kun friske fødevarer. Overmoden frugt og grøntsager er ikke egnet til henkogning.
- ▶ Kontrollér, at henkogningsglassene er rene! Det bedste er at koge henkogningsglassene i ca. 5-7 minutter, før de fyldes. Så sikrer du, at der ikke er bakterier i glasset.

- 1) Læg kogegitteret ④ ned i kogearmaten. Sørg for, at kogegitteret ④ ikke kommer i berøring med temperaturføleren inde i produktet.
- 2) Stil de fyldte og godt lukkede henkogningsglas på kogegitteret ④. Stabil eventuelt henkogningsglassene oven på hinanden.
- 3) Hæld vand i kogearmaten, så de øverste henkogningsglas er dækket mindst 3/4 med vand. Overskrid dog aldrig MAX-markeringen. Sørg for, at de nederste henkogningsglas er lukket godt, så der ikke kan trænge vand ind i dem.
- 4) Luk kogearmaten med låget ①.

⚠ ADVARSEL! FARE FOR PERSONSKADER!

- Tag kun fat i produktet på de isolerede greb ❷, når det er varmt. Fare for forbrændinger!

5) Indstil drejeknappen "Temperatur" ❸ på den ønskede temperatur.
Overhold temperaturerne i nedenstående tabeller:

Kød	Temperatur i °C	Tid i minutter
Stegning i et stykke (gennemstegt)	100 (MAX)	85
Kødbouillon	100 (MAX)	60
Vildt/fjerkræ (gennemstegt)	100 (MAX)	75
Gullasch (gennemstegt)	100 (MAX)	75
Oksefars/pølsemasse (rå)	100 (MAX)	110

Frugt	Temperatur i °C	Tid i minutter
Æbler bløde/hårde	85	30/40
Æblemos	90	30
Kirsebær	80	30
Pærer bløde/hårde	90	30/80
Jordbær/brombær	80	25
Rabarber	95	30
Hindbær/stikkelsbær	80	30
Ribs/tyttebær	90	25
Abrikoser	85	30
Mirabeller/renekloder	85	30
Ferskner	85	30
Blommer/svesker	90	30
Kvæder	95	30
Tranebær	85	25

Grøntsager	Temperatur i °C	Tid i minutter
Blomkål	100 (MAX)	90
Asparges	100 (MAX)	120
Ærter	100 (MAX)	120
Syltede agurker	85	30
Gulerødder/karotter	100 (MAX)	90
Græskar	90	30

Grøntsager	Temperatur i °C	Tid i minutter
Kålrabi	100 (MAX)	95
Selleri	100 (MAX)	110
Rosenkål/rødkål	100 (MAX)	110
Svampe	100 (MAX)	110
Bønner	100 (MAX)	120
Tomater/tomatpure	90	30

BEMÆRK

- ▶ De angivne tider i tabellerne refererer til den faktiske henkogningstid. Tiden starter først, når kogeautomaten har nået den indstillede temperatur. Opvarmningen kan tage op til 90 minutter, når produktet er fyldt!
- 6) Indstil henkogningstiden som angivet i tabellen ved hjælp af drejeknappen "Minutter" ③.
 - 7) Start produktet ved at trykke på knappen START/STOP opvarmning ④. Der afgives en signallyd, og opvarmningen starter. Så snart opvarmningen er afsluttet, lyder signallyden igen, i displayet vises "X", og den indstillede tid i displayvisningen "Minutter" ⑤ starter. Når den indstillede henkogningstid er gået, afgives en signallyd. Produktet slukkes. "X" og "|||||" forsvinder i displayet.
 - 8) Stil et ildfast fad under tappehanen ⑩ og tryk tappearmen ⑪ ned. Vandet løber ud.
 - 9) Når det varme vand er løbet ud, skal du lade henkogningsglassene køle af.

Opvarmning/varmholdning af væsker

OBS! MATERIELLE SKADER!

- ▶ Hæld maksimalt væske i til MAX-markeringen! Ellers kan væsken løbe over!

- 1) Hæld væske (fx gløgg eller kakao) i kogeautomaten.
- 2) Sæt låget ① på kogeautomaten.

⚠ ADVARSEL! FARE FOR PERSONSKADER!

- ▶ Tag kun fat i produktet på de isolerede greb ②, når det er varmt. Fare for forbrændinger!

- 3) Indstil drejeknappen "Temperatur" ③ på den ønskede temperatur.
- 4) Tryk på knappen TIMER ④. "∞" vises i displayet. Der skal ikke indstilles en henkogningstid. Produktet varmer, indtil du slukker for det.
- 5) Rør rundt i væsken med jævne mellemrum, så varmen fordeles jævnt.
- 6) Når den ønskede temperatur er nået, afgives en signallyd.

Du kan tappe væske uden fyld med tappehanen 10:

OBS! MATERIELLE SKADER!

▶ Aftap ikke væske med fyld som for eksempel suppe og lignende, da fyldet tilstopper tappehanen 10!

- 1) Hold et krus eller lignende under tappehanen 10 og tryk tappearmen 11 ned, indtil væsken løber ud gennem tappehanen 10.
- 2) Når den ønskede væske er i kruset, slipper du tappearmen 11. Tappehanen 10 er nu lukket igen.

BEMÆRK

▶ Du kan også holde gryderetter varme i kogeautomaten. Rør rundt i gryderetten med jævne mellemrum, så den ikke brænder fast i bunden.

Overophedningssikring

Dette produkt er udstyret med en overophedningssikring.

Produktet kan overophedes, når der kun er lidt eller slet ingen væske i kogeautomaten. I dette tilfælde afgives signallyde, og symbolet "U" blinker i displayet. Hæld straks mere væske i.

Hvis der ikke fyldes væske på, slukker produktet efter 5 minutter. Så snart du hælder væske på, kan du starte kogeautomaten igen.

Rengøring og vedligeholdelse

⚠ ADVARSEL! FARE FOR PERSONSKADER!

- ▶ Tag altid strømstikket ud af stikkontakten før hver rengøring! Ellers er der fare for elektrisk stød!
- ▶ Lad produktet afkøle før rengøring. Fare for forbrændinger!

OBS! MATERIELLE SKADER!

- ⊘ Læg aldrig produktet ned i vand eller andre væsker! Det vil føre til skader på produktet, som ikke kan repareres igen!
- ▶ Produktet må ikke rengøres under rindende vand.
- ▶ Brug ikke skurende eller ætsende rengøringsmidler. De kan angribe overfladen og beskadige produktet, så det ikke kan repareres igen.
- Rengør produktet med en let fugtet klud. Hvis snavset sidder godt fast, kan du komme lidt mildt opvaskemiddel på kluden.
- Rengør displayet med en blød, fnugfri klud.
- Rengør kogegitteret 4 i mildt sæbevand og skyl det af med rent vand.

Rengøring af tappehanen

For at rengøre tappehanen ⑩ grundigt kan du skrue tappearmen ⑪ af. Tappehanen ⑩ kan ikke skrues af, da den så ikke kan holde tæt.

- 1) Skru tappearmen ⑪ af tappehanen ⑩ ved at dreje mod uret.
- 2) Læg tappearmen ⑪ i en mild sæbeblanding og bevæg den lidt frem og tilbage i vandet.
- 3) Skyl den med rent vand.
- 4) Lad en mild sæbeblanding løbe gennem tappehanen ⑩ for at gøre den ren. Er der meget snavs, kan tappehanen ⑩ gøres ren indvendigt med en piberenser.
- 5) Skyl derefter tappehanen ⑩ igennem med rent vand.
- 6) Skru tappearmen ⑪ på tappehanen ⑩ igen ved at dreje med uret.

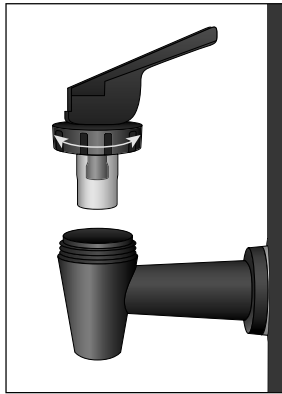

Afkalkning

Kalkaflejringer på bunden af produktet fører til energitab og forkorter dets levetid.

Afkalk produktet, så snart der er tegn på kalkaflejringer.

- 1) Brug et almindeligt afkalkningsmiddel. Følg vejledningen for afkalkningsmidlet.
- 2) Rengør produktet med rent vand efter afkalkning.

BEMÆRK

- Ved mindre forkalkninger er det som regel nok at tørre indersiden af produktet af med en klud vædet i eddike. Skyl derefter produktet med rent vand og tør det af.

Opbevaring

Vikl ledningen om ledningsopviklingen ❸, og stik stikket ind i stikholderen, som befinder sig i midten af produktets bund.

Opbevar kogeautomaten på et tørt sted.

Opskrifter

Grov leverpølse

2 kg svineslag med svær

500 g svinelever

500 g løg

100 g svinefedt

2 tsk. allehånde

1 spsk. timian og merian, tørret

1 spsk. hvid peber

1 spsk. salt

Tilberedning

Kog svineslaget i 1,5 timer i saltvand og lad det derefter køle af.

Kør den derefter gennem en mellemstor kødhakker. Kør leveren igennem en fin hulsive.

Hak løgene og steg dem på en pande, uden at de tager farve. Tilsæt 1/4 liter af svineslagsfonden til kødet, leveren og krydderierne, og rør godt rundt. Hæld straks massen i de klargjorte glas. Fyld kun glassene 1/3 del op!

Henkog glassene i ca. 2 timer ved ca. 98 °C.

Du kan variere opskriften på forskellige måder: Du kan f.eks. tilsætte forskellige krydderier, hvidløg eller skinketern.

Sur-sød græskar

2 kg. græskar

1/2 l eddike

1 l vand

1/4 l vineddike

1 kg sukker

Saft og skal fra en citron

En ingefærrod (frisk ingefær skåret i skiver)

En stang kanel

Nogle nelliker

Tilberedning

Halver græskarrene og fjern kernerne. Skræl græskarret og skær det i små tern. Vej græskarternene og vask dem. Hæld fortyndet eddike over dem i en skål (til 2 kg græskarkød bruges 1/2 liter eddike og 1 liter vand). Lad græskarternene stå i blandingen i 12 timer. Hæld eddikeblandingen fra næste dag og lad græskarternene dryppe godt af.

Gør marinaden klar:

1/4 liter vineddike, 1 kg sukker, saft og skal fra 1 citron, 1 stk. (rod) frisk ingefær skåret i skiver – eller 1/2 tsk. ingefærpulver, 1 kanelstang, nogle nelliker (ca. en spiseskefuld, eller stødt).

Kog marinaden op, og kog græskarternene heri.

Hæld græskarternene i henkogningsglas. Lad marinaden koge op endnu en gang og lad den tykne. Hæld marinaden over græskarternene og luk henkogningsglassene. Henkogningsglassene må kun fyldes 1/3 del op!

Lad græskarret henkoge ved 90 °C i ca. 30 minutter i kogeautomaten.

Karamelpærer

1,5 kg pærer (faste/modne)

150 g sukker

750 ml vand

Tilberedning

Skræl pærerne. Del dem i fire og fjern kernehuset.

Karamelliser sukkeret på en panden. Kom forsigtig vandet på panden og kog det, indtil sukkeret opløses.

Hæld pærerne i de klargjorte glas.

Hæld karamelsaft i glassene, indtil pærerne er dækket. Lad der være lidt plads op til kanten af glassene og luk glassene godt til.

Lad pærerne henkoge ved 90 °C i ca. 30 minutter i kogeautomaten.

Jordbærsyltetøj

Vask jordbærrene, og fjern stilken. Purer jordbærrene. Strø geleringssukker over jordbærrene 1:1 (til 1000 g jordbær 1000 g sukker). Lad jordbærrene trække natten over og rør rundt.

Hæld jordbærrene i henkogningsglas (fyld kun glasset 2/3) og luk henkogningsglassene godt til.

Lad jordbærrene henkoge ved 80 °C i ca. 25 minutter i kogeautomaten.

Bortskaffelse

Gælder kun for Frankrig:



Points de collecte sur www.quefairede mesdechets.fr
Privilégiez la réparation ou le don de votre appareil !



Produktet, emballagen og betjeningsvejledning kan genbruges, er underlagt et udvidet producentansvar og indsamles sorteret.

Bortskaffelse af produktet



Det viste symbol med den overstregede affaldscontainer på hjul viser, at dette produkt er underlagt direktivet 2012/19/EU. Dette direktiv angiver, at produktet ikke må bortskaffes sammen med det normale husholdningsaffald, når dets brugstid er omme, men skal afleveres på specielle indsamlingssteder, genbrugspladser eller affaldsvirksomheder.

Denne bortskaffelse er gratis for dig. Skån miljøet, og bortskaf produktet korrekt.

Hvis det udtjente produkt indeholder persondata, er du selv ansvarlig for sletningen, før du afleverer det.



Du kan få oplysninger hos kommunen om bortskaffelse af udtjente produkter.

Bortskaffelse af emballage



Emballeringsmaterialerne er valgt ud fra kriterier som miljøførlighed og bortskaffelsesteknik og kan derfor genbruges. Bortskaf emballagematerialer, som du ikke skal bruge mere, efter de lokalt gældende forskrifter.

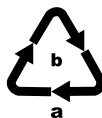

Bortskaf emballagen miljøvenligt. Vær opmærksom på mærkningen på de forskellige emballagematerialer, og aflever dem sorteret til bortskaffelse. Emballagematerialerne er mærket med forkortelserne (a) og tallene (b) med følgende betydning: 1–7: Plast, 20–22: Papir og pap, 80–98: Kompositmaterialer.

Tekniske data

Spændingsforsyning	220 - 240 V ~(vekselstrøm), 50 Hz
Mærkeeffekt	1800 W
Volumen	ca. 27 liter
Temperaturområde	30 - 100 °C
Kapslingsklasse	IPX3 (beskyttelse mod vandsprøjt)
	Alle produktets dele, som kommer i kontakt med fødevarer, er fødevareregnede.

Garanti for Kompernass Handels GmbH

Kære kunde

På dette produkt får du 3 års garanti fra købsdatoen. I tilfælde af mangler ved produktet har du en række juridiske rettigheder i forhold til sælgeren af produktet. Dine juridiske rettigheder forringes ikke af den nedenfor anførte garanti.

Garantibetingelser

Garantiperioden begynder på købsdatoen. Opbevar venligst kvitteringen et sikkert sted. Den er nødvendig for at kunne dokumentere købet.

Hvis der inden for tre år fra dette produkts købsdato opstår en materiale- eller fabriktionsfejl, vil produktet – efter vores valg – blive repareret eller udskiftet, eller købsprisen vil blive refunderet gratis til dig. Denne garantiydelse forudsætter, at det defekte produkt afleveres, og købsbeviset (kvitteringen) forevises i løbet af fristen på tre år, og at der gives en kort skriftlig beskrivelse af, hvori manglen består, og hvornår den er opstået.

Hvis defekten er dækket af vores garanti, får du et repareret eller et nyt produkt retur. Reparation eller ombytning af produktet udløser ikke en ny garantiperiode.

Garantiperiode og juridiske mangelkrav

Garantiperioden forlænges ikke, hvis der gøres brug af garantien. Det gælder også for udskiftede og reparerede dele. Skader og mangler, som eventuelt allerede fandtes ved køb, samt manglende dele, skal anmeldes straks efter udpakningen. Når garantiperioden er udløbet, er reparation af skader betalingspligtig.

Garantiens omfang

Produktet er produceret omhyggeligt efter strenge kvalitetsretningslinjer og testet grundigt inden levering.

Garantien dækker materiale- og fabrikationsfejl. Denne garanti omfatter ikke produktdele, der er udsat for normal slitage og derfor kan betragtes som sliddele, eller skader på skrøbelige dele som f.eks. kontakter, genopladelige batterier eller dele af glas.

Denne garanti bortfalder, hvis produktet er blevet beskadiget, ikke er forskriftsmæssigt anvendt eller vedligeholdt. For at sikre forskriftsmæssig anvendelse af produktet skal alle anvisninger nævnt i betjeningsvejledningen nøje overholdes. Anvendelsesformål og handlinger, som frarådes eller der advares imod i betjeningsvejledningen, skal ubetinget undgås.

Produktet er kun beregnet til privat og ikke til kommercielt brug. Ved misbrug og uhensigtsmæssig brug, anvendelse af vold og ved indgreb, som ikke er foretaget af vores autoriserede serviceafdeling, bortfalder garantien.

Afvikling af garantisager

For at sikre en hurtig behandling af din anmeldelse bør du følge nedenstående anvisninger:

- Ved alle forespørgsler bedes du have kvitteringen og artikelnummeret (IAN) 411310_2207 klar som dokumentation for købet.
- Artikelnummeret kan du finde på typeskiltet på produktet, som indgravering på produktet, på betjeningsvejledningens forside (nederst til venstre) eller som klæbemærke på bag- eller undersiden af produktet.
- Hvis der opstår funktionsfejl eller øvrige mangler, bedes du først kontakte nedennævnte serviceafdeling **telefonisk** eller **via e-mail**.
- Et produkt, der er registreret som defekt, kan du derefter indsende portofrit til den oplyste serviceadresse med vedlæggelse af købsbevis (kvittering) og en beskrivelse af, hvori manglen består, og hvornår den er opstået.



På www.lidl-service.com kan du downloade denne og mange andre manualer, produktvideoer og installationssoftware.

Med denne QR-kode kommer du direkte til Lidl-servicesiden (www.lidl-service.com) og kan åbne den ønskede betjeningsvejledning ved indtastning af artikelnummeret (IAN) 411310_2207.

Service

DK Service Danmark
Tel.: 32 710005
E-Mail: kompernass@lidl.dk

IAN 411310_2207

Importør

Bemærk at den efterfølgende adresse ikke er en serviceadresse. Kontakt først det nævnte servicested.

KOMPERNASS HANDELS GMBH
BURGSTRASSE 21
44867 BOCHUM
TYSKLAND
www.kompernass.com

Indice

Introduzione	184
Informazioni sul presente manuale di istruzioni	184
Diritto d'autore	184
Uso conforme	184
Avvertenze	185
Avvertenze di sicurezza	186
Materiale in dotazione	188
Elementi di comando	189
Installazione e collegamento	189
Disimballaggio	189
Installazione dell'apparecchio e preparazione al funzionamento	189
Preparazione di alimenti/vasetti	190
Uso dell'apparecchio	190
Accensione e spegnimento dell'apparecchio	190
Bollitura	191
Riscaldamento/tenuta in caldo di liquidi	194
Protezione dal surriscaldamento	195
Pulizia e manutenzione	195
Pulizia del rubinetto di prelievo	195
Eliminazione del calcare	196
Conservazione	196
Ricette	197
Salsiccia di fegato grezza	197
Zucca agrodolce	197
Pere caramellate	198
Confettura di fragole	198
Smaltimento	199
Smaltimento dell'apparecchio	199
Smaltimento dell'imballaggio	199
Dati tecnici	200
Garanzia della Kompennass Handels GmbH	200
Assistenza	202
Importatore	202



Leggere con attenzione il manuale di istruzioni prima del primo utilizzo e conservarlo per l'uso successivo. In caso di cessione dell'apparecchio a terzi, consegnare anche le istruzioni.

Introduzione

Informazioni sul presente manuale di istruzioni

Congratulazioni per l'acquisto del nuovo apparecchio.

È stato scelto un prodotto di alta qualità. Il manuale di istruzioni è parte integrante del presente prodotto. Esso contiene importanti note sulla sicurezza, sull'uso e sullo smaltimento. Prima di utilizzare il prodotto, acquisire dimestichezza con tutte le note relative ai comandi e alla sicurezza. Utilizzare il prodotto solo come descritto e per i campi d'impiego indicati. In caso di cessione del prodotto a terzi, consegnare anche tutta la relativa documentazione.

Diritto d'autore

La presente documentazione è tutelata dal diritto d'autore.

Qualsiasi forma di copia o ristampa, anche se parziale, nonché la riproduzione delle illustrazioni, anche se modificate, è consentita solo previa autorizzazione scritta del produttore.

Uso conforme

Il bollitore è idoneo ai seguenti impieghi:

- bollire
- riscaldare e tenere in caldo bevande e prelevare bevande
- riscaldare e tenere in caldo salsicce e simili
- riscaldare e tenere in caldo zuppe

L'apparecchio è destinato solo all'uso privato e non è idoneo a fini commerciali o industriali.

AVVERTENZA

Pericolo derivante da uso non conforme!

In caso di uso non conforme o diverso da quello previsto, possono verificarsi situazioni di pericolo.

- ▶ L'apparecchio deve essere impiegato esclusivamente per l'uso previsto.
- ▶ Attenersi alle procedure descritte nel presente manuale di istruzioni.

Sono escluse rivendicazioni di qualsiasi tipo per danni derivanti da uso non conforme, riparazioni non professionali, modifiche non autorizzate o uso di parti di ricambio non autorizzate.

Il rischio è esclusivamente a carico dell'utilizzatore.

Avvertenze

Nel presente manuale di istruzioni vengono utilizzate le seguenti avvertenze:

PERICOLO

Un'avvertenza contrassegnata da questo livello di pericolo indica una situazione pericolosa.

Se non prevenuta, tale situazione di pericolo può causare decesso o lesioni gravi.

- ▶ Seguire le indicazioni di questa avvertenza per evitare il pericolo di morte o gravi lesioni personali.

AVVERTENZA

Un'avvertenza contrassegnata da questo livello di pericolo indica una situazione potenzialmente pericolosa.

Se non si evita tale situazione pericolosa, essa può dare luogo a lesioni.

- ▶ Seguire le indicazioni riportate in questa avvertenza per evitare lesioni personali.

ATTENZIONE

Un'avvertenza contrassegnata da questo livello di pericolo indica la possibilità di danni materiali.

Se non si evita tale situazione, essa può dare luogo a danni materiali.

- ▶ Seguire le indicazioni di questa avvertenza per evitare danni materiali.

NOTA

- ▶ Una nota fornisce ulteriori informazioni volte a facilitare l'uso dell'apparecchio.

Avvertenze di sicurezza

In questo capitolo sono riportate importanti indicazioni relative alla sicurezza nell'uso dell'apparecchio.

L'apparecchio è conforme alle norme di sicurezza prescritte. L'uso non conforme può comportare danni a persone e a cose.

Per un impiego sicuro dell'apparecchio, rispettare le seguenti note relative alla sicurezza:

PERICOLO! RISCHIO DI FOLGORAZIONE!

- ▶ Controllare l'apparecchio prima dell'uso per rilevare eventuali danni esterni visibili. Non mettere in funzione l'apparecchio se è danneggiato o nel caso in cui sia caduto.
- ▶ In caso di danni al cavo di rete dell'apparecchio, farlo sostituire dal produttore, dal servizio di assistenza clienti o da personale altrettanto qualificato per evitare pericoli.
- ▶ Fare eseguire le riparazioni solo da aziende specializzate o dall'assistenza clienti. Le riparazioni inadeguate possono causare gravi pericoli per l'utente e comportano il decadere della garanzia.
- ▶ Assicurarsi che la base con i collegamenti elettrici non venga mai a contatto con l'acqua! Se la base si bagnasse accidentalmente, farla asciugare completamente prima di rimetterla in funzione.
- ▶ Impedire che il cavo di alimentazione si bagni o si inumidisca durante l'uso dell'apparecchio. Condurlo in modo tale da impedire che si incastri o danneggi in altro modo.
- ▶ Dopo l'uso disinserire sempre la spina dalla presa. Non è sufficiente spegnere l'apparecchio, poiché esso è ancora sotto tensione finché la spina è inserita nella presa.
- ▶ Assicurarsi che il cavo di alimentazione non venga a contatto con parti calde dell'apparecchio.

⚠ AVVERTENZA! PERICOLO DI LESIONI!

- ▶ Questo apparecchio può essere utilizzato da bambini di almeno 8 anni di età e da persone con capacità fisiche, sensoriali o mentali ridotte o insufficiente esperienza o conoscenza, solo se sorvegliati o istruiti sull'uso sicuro dell'apparecchio e qualora ne abbiano compreso i pericoli associati.
- ▶ I bambini non devono giocare con l'apparecchio.
- ▶ La pulizia e la manutenzione a cura dell'utente non devono essere eseguite da bambini, a meno che non abbiano almeno 8 anni di età e siano sorvegliati.
- ▶ Tenere l'apparecchio e il cavo di alimentazione fuori dalla portata di bambini di età inferiore agli 8 anni.
- ▶ Sorvegliare i bambini per assicurarsi che non giochino con l'apparecchio.
- ▶ Possono fuoriuscire nubi di vapore rovente. Il contenitore si surriscalda durante l'uso. Utilizzare pertanto guanti da cucina. Toccare l'apparecchio solo dalle maniglie termoisolanti.
- ▶ Assicurarsi che l'apparecchio sia posizionato stabilmente e in verticale prima di accenderlo.
- ▶ Dopo il riscaldamento, non spostare più il bollitore!
- ▶ Se il bollitore è troppo pieno d'acqua, potrebbe schizzare fuori acqua bollente.
- ▶ Dopo l'uso, la superficie dell'elemento riscaldante presenta ancora del calore residuo.
- ▶ Impedire che sul collegamento a spina dell'apparecchio si riversino liquidi.
- ▶ Un uso errato può provocare lesioni! Utilizzare l'apparecchio sempre in modo conforme alla destinazione!

ATTENZIONE! DANNI MATERIALI!

- ▶ I componenti difettosi devono essere sostituiti esclusivamente con pezzi di ricambio originali. Solo con questi pezzi di ricambio è garantita la conformità ai requisiti di sicurezza.
- ▶ Assicurarsi che l'apparecchio, il cavo di alimentazione o la spina non vengano mai a contatto con sorgenti di calore come piastre di cottura o fiamme libere.
- ▶ Non utilizzare timer esterni o un sistema di telecomando separato per azionare l'apparecchio.
- ▶ Non lasciare mai l'apparecchio incustodito durante l'uso.
- ▶ Non pulire l'apparecchio con un getto d'acqua.

NOTA

- ▶ La riparazione dell'apparecchio durante il periodo di garanzia può avere luogo solo tramite l'assistenza ai clienti autorizzata dal produttore; altrimenti in caso di successivi danni la garanzia non sarà ritenuta valida.

Materiale in dotazione

La fornitura standard dell'apparecchio comprende i seguenti componenti:

- bollitore elettrico pastorizzatore
- griglia di bollitura
- coperchio
- Manuale di istruzioni

NOTA

- ▶ Controllare se la fornitura è integra e se presenta danni visibili.
- ▶ In caso di fornitura incompleta o in presenza di danni da trasporto o da imballaggio inadeguato, rivolgersi alla linea diretta di assistenza (vedere capitolo **Assistenza**).

Elementi di comando

- ❶ Coperchio
- ❷ Maniglie termoisolanti
- ❸ Manopola "Minuti" (MIN) e allo stesso tempo tasto TIMER
- ❹ Griglia di bollitura
- ❺ Indicazione del display "Minuti" (MIN)
- ❻ Indicazione del display "Temperatura attuale" (CURRENT TEMP)
- ❼ Indicazione del display "Temperatura impostata" (SET TEMP)
- ❽ Avvolgicavo
- ❾ Manopola "Temperatura" (°C) e allo stesso tempo tasto START/STOP
- ❿ Rubinetto di prelievo
- ⓫ Leva di prelievo

Installazione e collegamento

Disimballaggio

- ◆ Rimuovere dalla scatola tutte le parti dell'apparecchio e il manuale di istruzioni.
- ◆ Rimuovere completamente il materiale di imballaggio.

Installazione dell'apparecchio e preparazione al funzionamento

- Svolgere completamente il cavo dall'avvolgicavo ❽.
- Collocare l'apparecchio su una superficie piana e antiscivolo. Assicurarsi che la presa di corrente sia facilmente accessibile.
- Pulire l'apparecchio come descritto nel capitolo "Pulizia e manutenzione".
- Inserire la spina in una presa di corrente. Il display si illumina e viene emesso un segnale acustico.

ATTENZIONE! DANNI MATERIALI!

- ▶ Non azionare mai l'apparecchio a vuoto. L'apparecchio potrebbe danneggiarsi irreparabilmente!

⚠ AVVERTENZA! PERICOLO DI LESIONI!

- ▶ Se l'apparecchio è caldo, prenderlo solo dalle maniglie termoisolanti ❷. Pericolo di ustioni!

- Versare circa 5 litri di acqua nell'apparecchio e farla bollire per circa 20 minuti a 100 °C (v. la sezione "Accensione e spegnimento dell'apparecchio"). Gettare via l'acqua dopo la bollitura.

NOTA

- ▶ Durante la prima messa in funzione può avere luogo una leggera formazione di odori dovuta ai resti di lavorazione del prodotto. Il fenomeno è assolutamente innocuo e cessa dopo poco tempo. Provvedere a un'aerazione sufficiente, aprendo ad esempio una finestra.

Preparazione di alimenti/vasetti

Per la bollitura utilizzare possibilmente vasetti di vetro con anello di gomma e fermaglio di chiusura. I vasetti devono essere perfettamente integri.

- 1) I vasetti devono essere il più possibile privi di germi e batteri, poiché in caso contrario si potrebbe verificare il deterioramento precoce degli alimenti. Si consiglia di far bollire i vasetti per circa 5-7 minuti prima di riempirli con gli alimenti.
- 2) Per versare gli alimenti da conservare nei vasetti, si consiglia di utilizzare, se possibile, un imbuto. I bordi dei vasetti devono essere assolutamente puliti prima della chiusura dei vasetti stessi.
- 3) Dopo aver riempito i vasetti, chiuderli al più presto:
 - Collocare l'anello di gomma sul bordo del vasetto e chiudere poi il vasetto con il coperchio di vetro. L'anello di gomma viene a trovarsi in mezzo.
 - Fissare il coperchio di vetro con gli appositi fermagli: posizionare i fermagli uno di fronte all'altro.

I vasetti sono ora pronti per la bollitura.

Uso dell'apparecchio

Accensione e spegnimento dell'apparecchio

- 1) Impostare la temperatura desiderata con la manopola "Temperatura" **9**. È possibile impostare la temperatura a passi di 1 °C. Ogni 5 °C viene emesso un segnale acustico. La temperatura impostata compare nell'indicazione del display "Temperatura impostata" **7**.
- 2) Impostare il tempo di bollitura in minuti desiderato con la manopola "Minuti" **3**. Il tempo può essere impostato a passi di 1 minuto. Ogni 5 minuti viene emesso un segnale acustico. Il tempo impostato compare nell'indicazione del display "Minuti" **5**.

NOTA

- ▶ Se non si avvia il procedimento di riscaldamento, la retroilluminazione del display si spegne dopo circa 5 minuti dall'ultimo azionamento di una manopola. Le impostazioni sul display continuano a essere visibili. Azionando una manopola, la retroilluminazione del display si riattiva.

- 3) Premere il tasto di riscaldamento START/STOP **9**. Ha inizio il riscaldamento. Il riscaldamento è indicato dalla barra progressiva "||||||". Nell'indicazione del display "Temperatura attuale" **6** compare la temperatura di riscaldamento attuale. Una volta concluso il riscaldamento, vengono emessi dei segnali acustici e sul display compare "X", mentre il tempo impostato nell'indicazione del display "Minuti" **5** comincia a scorrere.

NOTA

- ▶ La retroilluminazione del display resta accesa mentre l'apparecchio è in funzione.

Quando il tempo impostato è scaduto, vengono emessi alcuni segnali acustici. L'apparecchio si spegne. Sul display si spengono "X" e "||||||".

NOTA

- ▶ Per interrompere il riscaldamento o la bollitura, premere il tasto di riscaldamento START/STOP **9**.

- 4) Se non si utilizza l'apparecchio, staccare sempre la spina dalla presa di corrente.

Bollitura

NOTA

- ▶ Per bollitura s'intende la messa in conserva di alimenti per effetto del calore. A seconda del tipo e della massa dell'alimento da conservare, si distingue tra due procedimenti: sterilizzazione e pastorizzazione. Nella sterilizzazione l'alimento da conservare viene portato ad almeno 100 °C di temperatura. Nella pastorizzazione la temperatura di riscaldamento è di 80 °C. Per l'impiego domestico è sufficiente la pastorizzazione. A tale scopo occorrono appositi vasetti con chiusura a vite o coperchi con anelli di gomma.

NOTA

- ▶ Conservare solo alimenti freschi. La frutta o la verdura troppo mature non sono idonee alla conservazione.
- ▶ Assicurarsi che i vasetti siano puliti! Si consiglia di far bollire i vasetti per circa 5-7 minuti prima di riempirli con gli alimenti. In questo modo si uccidono tutti i germi e i batteri.

- 1) Inserire la griglia di bollitura **4** nel bollitore. Assicurarsi che la griglia di bollitura **4** non venga in contatto con il sensore termico che si trova all'interno dell'apparecchio.
- 2) Collocare i vasetti riempiti e ben chiusi sulla griglia di bollitura **4**.
Se necessario impilare i vasetti.
- 3) Versare nel bollitore una quantità di acqua che consenta l'immersione in acqua dei vasetti superiori per almeno i 3/4. Non superare mai il segno MAX. Per impedire la penetrazione di acqua, assicurarsi che i vasetti dello strato inferiore siano ben chiusi.
- 4) Chiudere il bollitore con il coperchio **1**.

⚠ AVVERTENZA! PERICOLO DI LESIONI!

- ▶ Se l'apparecchio è caldo, prenderlo solo dalle maniglie termoisolanti **2**.
Pericolo di ustioni!

- 5) Impostare la temperatura desiderata con la manopola "Temperatura" **9**.
Per la scelta della temperatura orientarsi con le seguenti tabelle:

Carne	Temperatura in °C	Tempo in minuti
Pezzi di arrosto (ben cotti)	100 (MAX)	85
Brodo di carne	100 (MAX)	60
Selvaggina/pollame (ben cotti)	100 (MAX)	75
Gulasch (ben cotto)	100 (MAX)	75
Carne tritata/impasto per salsicce (crudi)	100 (MAX)	110

Frutta	Temperatura in °C	Tempo in minuti
Mele morbide/dure	85	30/40
Mousse di mele	90	30
Ciliegie	80	30
Pere morbide/dure	90	30/80
Fragole/more	80	25
Rabarbaro	95	30
Lamponi/uva spina	80	30
Ribes/mirtilli rossi	90	25
Albicocche	85	30
Mirabelle/susine bianche	85	30
Pesche	85	30

Frutta	Temperatura in °C	Tempo in minuti
Prugne/susine	90	30
Mele cotogne	95	30
Mirtilli	85	25

Verdure	Temperatura in °C	Tempo in minuti
Cavolfiore	100 (MAX)	90
Asparagi	100 (MAX)	120
Piselli	100 (MAX)	120
Cetrioli sott'aceto	85	30
Carote	100 (MAX)	90
Zucca	90	30
Cavolo rapa	100 (MAX)	95
Sedano	100 (MAX)	110
Cavolino di Bruxelles/cavolo rosso	100 (MAX)	110
Funghi	100 (MAX)	110
Fagioli	100 (MAX)	120
Pomodori/polpa di pomodoro	90	30

NOTA

► I lassi di tempo indicati nelle tabelle si riferiscono al tempo di bollitura effettivo. Il lasso di tempo inizia cioè solo una volta che il bollitore ha raggiunto la temperatura impostata. Quando l'apparecchio è pieno, il riscaldamento può richiedere fino a 90 minuti!

- 6) Impostare il tempo di bollitura indicato nella tabella con la manopola "Minuti" **3**.
- 7) Avviare l'apparecchio premendo il tasto di riscaldamento START/STOP **9**. Vengono emessi dei segnali acustici e ha inizio il riscaldamento. Una volta concluso il riscaldamento, vengono emessi dei segnali acustici e sul display compare "X", mentre il tempo impostato nell'indicazione del display "Minuti" **5** comincia a scorrere. Quando il tempo di bollitura impostato è trascorso, vengono emessi alcuni segnali acustici. L'apparecchio si spegne. Sul display si spengono "X" e "|||||".
- 8) Collocare un recipiente resistente al calore sotto il rubinetto di prelievo **10** e spingere la leva di prelievo **11** verso il basso. L'acqua scorre fuori.
- 9) Una volta defluita l'acqua calda, fare raffreddare i vasetti.

Riscaldamento/tenuta in caldo di liquidi

ATTENZIONE! DANNI MATERIALI!

- ▶ Versare i liquidi non oltre il segno MAX! In caso contrario il liquido potrebbe traboccare.

- 1) Versare il liquido (ad esempio vin brûlé o cioccolata) nel bollitore.
- 2) Applicare il coperchio **1** al bollitore.

⚠ AVVERTENZA! PERICOLO DI LESIONI!

- ▶ Se l'apparecchio è caldo, prenderlo solo dalle maniglie termoisolanti **2**. Pericolo di ustioni!

- 3) Impostare la temperatura desiderata con la manopola "Temperatura" **9**.
- 4) Premere il tasto TIMER **3**. Sul display compare "∞". A questo punto non è necessario impostare un tempo di bollitura. L'apparecchio riscalda finché non viene spento nuovamente.
- 5) Rimestare regolarmente i liquidi per distribuire il calore uniformemente.
- 6) Una volta raggiunta la temperatura desiderata, vengono emessi alcuni segnali acustici.

È possibile prelevare i liquidi privi di componenti solide attraverso il rubinetto di prelievo **10**:

ATTENZIONE! DANNI MATERIALI!

- ▶ Non prelevare liquidi con componenti solide, ad esempio zuppe o simili. Le componenti solide ostruiscono il rubinetto di prelievo **10**!

- 1) A tale scopo sostenere un bicchiere di carta o un contenitore analogo sotto il rubinetto di prelievo **10** e abbassare la leva di prelievo **11** fino a quando il liquido non scorre attraverso il rubinetto di prelievo **10**.
- 2) Quando nel bicchiere si trova la quantità di liquido desiderata, rilasciare la leva di prelievo **11**. Il rubinetto di prelievo **10** è di nuovo chiuso.

NOTA

- ▶ Nel bollitore è possibile tenere in caldo anche stufati. Rimestare gli stufati regolarmente, altrimenti si attaccano al fondo dell'apparecchio.

Protezione dal surriscaldamento

Questo apparecchio è provvisto di un dispositivo di protezione dal surriscaldamento.

Il surriscaldamento può verificarsi se nel bollitore non si trova liquido o se il liquido presente è insufficiente. In tal caso vengono emessi dei segnali acustici e sul display lampeggia il simbolo "L". In tal caso aggiungere subito liquido.

Se non si aggiunge liquido, l'apparecchio si spegne dopo 5 minuti. Dopo aver aggiunto liquido, si può riaccendere l'apparecchio.

Pulizia e manutenzione

AVVERTENZA! PERICOLO DI LESIONI!

- ▶ Prima della pulizia, staccare sempre la spina di alimentazione dalla presa di corrente! Sussiste altrimenti il rischio di scossa elettrica!
- ▶ Fare raffreddare l'apparecchio prima della pulizia. Pericolo di ustioni!

ATTENZIONE! DANNI MATERIALI!



Non immergere mai l'apparecchio in acqua o altri liquidi! In caso contrario, l'apparecchio potrebbe danneggiarsi irreparabilmente.

- ▶ Non pulire l'apparecchio con un getto d'acqua.
 - ▶ Non utilizzare detersivi abrasivi o corrosivi. Essi possono aggredire la superficie e danneggiare irreparabilmente l'apparecchio.
- Pulire l'apparecchio con un panno leggermente inumidito. In caso di sporco ostinato, versare un poco di detersivo delicato sul panno.
 - Pulire il display con un panno morbido e privo di filacce.
 - Pulire la griglia di bollitura **4** in una soluzione saponosa delicata e sciacquarla con acqua pulita.

Pulizia del rubinetto di prelievo

Per pulire bene il rubinetto di prelievo **10** si può svitare la leva di prelievo **11**. Il rubinetto di prelievo **10** non si può svitare, altrimenti potrebbero crearsi problemi di tenuta.

- 1) Svitare la leva di prelievo **11** dal rubinetto di prelievo **10** in senso antiorario.
- 2) Immergere la leva di prelievo **11** in una soluzione saponosa delicata e muoverla avanti e indietro.
- 3) Sciacquarla con acqua pulita.
- 4) Per pulire il rubinetto di prelievo **10**, farvi scorrere una soluzione saponosa delicata. In caso di sporco ostinato si può pulire l'interno del rubinetto di prelievo **10** con uno scovolino per pipe.

- 5) Poi far scorrere acqua pulita attraverso il rubinetto di prelievo ⑩.
- 6) Riavvitare la leva di prelievo ⑪ sul rubinetto di prelievo ⑩ in senso orario.

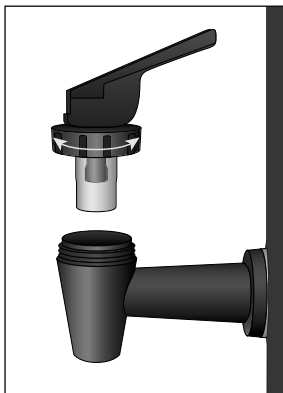

Eliminazione del calcare

I depositi di calcare sul fondo dell'apparecchio provocano sprechi di energia e compromettono la durata dell'apparecchio. Eliminare il calcare dall'apparecchio non appena si notano i primi depositi di calcare.

- 1) Utilizzare un comune anticalcare. Procedere in base alle istruzioni riportate sul prodotto.
- 2) Dopo l'eliminazione del calcare, risciacquare l'apparecchio con abbondante acqua corrente.

NOTA

- ▶ In presenza di scarse incrostazioni di calcare, di solito è sufficiente pulire l'apparecchio con un panno imbevuto in aceto. Risciacquare quindi l'apparecchio con acqua pulita e asciugarlo.

Conservazione

Avvolgere il cavo di rete attorno all'avvolgicavo ⑧ e inserire la spina nel portaspina al centro della base dell'apparecchio.

Conservare il bollitore in un luogo asciutto.

Ricette

Salsiccia di fegato grezza

2 kg di pancia di maiale con cotenna

500 g di fegato di maiale

500 g di cipolle

100 g di strutto

2 cucchiaini di pimento pestato

1 cucchiaio di timo e maggiorana secchi

1 cucchiaino di pepe bianco

1 cucchiaio di sale

Preparazione

Cuocere la pancia di maiale per 1 ora e mezza in acqua salata, poi lasciarla raffreddare nell'acqua.

A questo punto passarla al tritacarne con un disco medio. Passare il fegato con un disco fine.

Tagliare le cipolle a dadini e farle rosolare nello strutto. Aggiungere la carne, il fegato, le spezie e 1/4 di litro del brodo della pancia di maiale e mescolare con forza. Versare subito l'impasto nei vasetti preparati. Riempire solo 1/3 del vasetto!

Far bollire i vasetti per circa 2 ore a circa 98 °C.

Questa ricetta si presta a molteplici variazioni: ad esempio l'aggiunta di diverse erbe aromatiche, di aglio o di dadini di prosciutto.

Zucca agrodolce

2 kg di zucca

1/2 l di aceto

1 l di acqua

1/4 di litro di aceto di vino

1 kg di zucchero

Il succo e la buccia di un limone

Una radice di zenzero (zenzero fresco tagliato a fette)

Un bastoncino di cannella

Qualche chiodo di garofano

Preparazione

Dividere a metà la zucca e togliere la polpa. Sbucciare la zucca e tagliarla a dadini. Pesare i dadini di zucca e lavarli. Versarli in una ciotola con aceto diluito (per 2 chilogrammi di polpa di zucca, 1/2 litro di aceto e 1 litro d'acqua). Fare riposare i dadi di zucca nella ciotola per 12 ore. Il giorno dopo versare via l'acqua e fare sgocciolare bene i dadi di zucca.

Preparate il decotto in questo modo:

1/4 di litro di aceto di vino, 1 chilo di zucchero, il succo e la buccia di 1 limone, 1 pezzo (radice) di zenzero fresco tagliato a fette - in alternativa 1/2 cucchiaino di zenzero in polvere - 1 bastoncino di cannella, qualche chiodo di garofano (circa un cucchiaino pieno, in alternativa macinato).

Portare a ebollizione il decotto e cuocervi i dadi di zucca fino a renderli trasparenti.

Versare i dadi di zucca in vasetti. Riportare il decotto ad ebollizione facendolo addensare. Versarlo sui dadi di zucca e chiudere i vasetti. Riempire i vasetti solo per 1/3!

Far bollire la zucca per circa 30 minuti a 90 °C nel bollitore.

Pere caramellate

1,5 kg di pere (sode/mature)

150 g di zucchero

750 ml di acqua

Preparazione

Sbucciare le pere. Tagliarle in quattro e rimuovere il torsolo.

Caramellare lo zucchero in una padella. Versare l'acqua nella padella e far cuocere fino a sciogliere lo zucchero.

Mettere le pere nei vasetti preparati.

Versare il succo caramellato nei vasetti in modo da coprire le pere. Lasciare un poco di spazio dal bordo dei vasetti e chiudere bene i vasetti.

Far bollire le pere per circa 30 minuti a 90 °C nel bollitore.

Confettura di fragole

Eliminare il picciolo e lavare le fragole. Frullare le fragole. Cospargerle di zucchero gelificante 1:1 (1000 g di zucchero per 1000 g di fragole). Farle riposare una notte e rimescolarle.

Versare le fragole in vasetti (riempire solo fino a 2/3) e chiudere bene i vasetti.

Far bollire le fragole per circa 25 minuti a 80 °C nel bollitore.

Smaltimento

Valido solo per la Francia:



Il prodotto, l'imballaggio e il libretto di istruzioni sono riciclabili, sono soggetti ad una responsabilità estesa del produttore e vengono raccolti in maniera differenziata.

Smaltimento dell'apparecchio



Il simbolo del bidone dei rifiuti barrato, raffigurato lateralmente, indica che l'apparecchio è soggetto alla Direttiva 2012/19/EU. Tale direttiva prescrive che, al termine della sua vita utile, l'apparecchio non venga smaltito assieme ai normali rifiuti domestici, bensì conferito in appositi centri di raccolta, centri di riciclaggio o aziende di smaltimento.

Lo smaltimento è gratuito per l'utente. Rispettare l'ambiente e smaltire l'apparecchio in modo conforme alle direttive pertinenti.



Per lo smaltimento del prodotto una volta che ha terminato la sua funzione, informarsi presso l'amministrazione comunale.

Smaltimento dell'imballaggio



I materiali di imballaggio sono stati selezionati in relazione alla loro ecocompatibilità e alle caratteristiche di smaltimento, pertanto sono riciclabili. Smaltire il materiale di imballaggio inutilizzato in conformità alle vigenti norme locali.

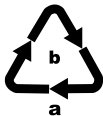

Smaltire l'imballaggio conformemente alle norme di tutela ambientale. Tenere conto dei codici presenti sui vari materiali di imballaggio ed eventualmente separare i materiali effettuando una raccolta differenziata. I materiali di imballaggio presentano codici costituiti da abbreviazioni (a) e numeri (b) con il seguente significato: 1-7: materie plastiche, 20-22: carta e cartone, 80-98: materiali compositi.

Dati tecnici

Alimentazione di tensione	220 - 240 V ~ (corrente alternata), 50 Hz
Potenza nominale	1800 W
Capacità	circa 27 litri
Intervallo di temperatura	30 - 100 °C
Grado di protezione	IPX3 (protezione contro gli spruzzi d'acqua)
	Tutti i componenti di questo apparecchio che vengono a contatto con alimenti sono adatti per alimenti.

Garanzia della Kompnass Handels GmbH

Egregio Cliente,

Questo apparecchio ha una garanzia di 3 anni dalla data di acquisto. Qualora questo prodotto presentasse vizi, Le spettano diritti legali nei confronti del venditore del prodotto. La garanzia qui di seguito descritta non costituisce alcun limite a tali diritti legali.

Condizioni di garanzia

Il periodo di garanzia decorre dalla data di acquisto. Si prega di conservare bene lo scontrino di cassa. Quest'ultimo è necessario come prova d'acquisto.

Qualora entro tre anni a partire dalla data d'acquisto del prodotto si presentasse un difetto del materiale o di fabbricazione, provvederemo a nostra discrezione a riparare o a sostituire gratuitamente il prodotto oppure a rimborsare il prezzo d'acquisto. Questa prestazione di garanzia ha come presupposto che l'apparecchio guasto e la prova d'acquisto (scontrino di cassa) vengano presentati entro il termine di tre anni e che si descriva per iscritto in cosa consiste il difetto e quando si è evidenziato.

Se il vizio rientra nell'ambito della nostra garanzia, il Suo prodotto verrà riparato o sostituito da uno nuovo. Con la riparazione o la sostituzione del prodotto non decorre un nuovo periodo di garanzia.

Periodo di garanzia e diritti legali di rivendicazione di vizi

Il periodo di garanzia non viene prolungato da interventi in garanzia. Ciò vale anche per le parti sostituite e riparate. Danni e vizi eventualmente già presenti al momento dell'acquisto devono venire segnalati immediatamente dopo che l'apparecchio è stato disimballato. Le riparazioni eseguite dopo la scadenza del periodo di garanzia sono a pagamento.

Ambito della garanzia

L'apparecchio è stato prodotto con cura secondo severe direttive qualitative e debitamente collaudato prima della consegna.

La prestazione in garanzia vale per difetti del materiale o di fabbricazione. Questa garanzia non si estende a componenti del prodotto esposti a normale logorio, che possono pertanto essere considerati come componenti soggetti a usura (esempio capacità della batteria, calcificazione, lampade, pneumatici, filtri, spazzole...). La garanzia non si estende altresì a danni che si verificano su componenti delicati (esempio interruttori, batterie, parti realizzate in vetro, schermi, accessori vari) nonché danni derivanti dal trasporto o altri incidenti.

Questa garanzia decade se il prodotto è stato danneggiato oppure utilizzato o sottoposto a interventi di manutenzione in modo non conforme. Per un utilizzo adeguato del prodotto si devono rigorosamente rispettare tutte le istruzioni espresse nel manuale di istruzioni per l'uso. Si devono assolutamente evitare modalità di utilizzo e azioni che il manuale di istruzioni per l'uso sconsiglia o da cui esso mette in guardia.

Il prodotto è destinato esclusivamente all'uso domestico e non a quello commerciale. La garanzia decade in caso di impiego improprio o manomissione, uso della forza e interventi non eseguiti dalla nostra filiale di assistenza autorizzata.

Trattamento dei casi di garanzia

Per garantire una rapida evasione della Sua richiesta, La preghiamo di seguire le seguenti istruzioni:

- Tenga a portata di mano per qualsiasi richiesta lo scontrino di cassa e il codice dell'articolo (IAN) 41 1310_2207 come prova di acquisto.
- Il codice dell'articolo è riportato sulla targhetta identificativa o su un'incisione presenti sul prodotto, sul frontespizio del manuale di istruzioni (in basso a sinistra) o su un adesivo applicato alla parte posteriore o inferiore del prodotto.
- Qualora si presentassero malfunzionamenti o altri tipi di vizi, contatti innanzitutto il reparto assistenza clienti qui di seguito indicato **telefonicamente** o via **e-mail**.
- Una volta che il prodotto è stato registrato come difettoso, lo può poi spedire a nostro carico, provvedendo ad allegare la prova di acquisto (scontrino di cassa), una descrizione del vizio e l'indicazione della data in cui si è presentato, all'indirizzo del servizio di assistenza clienti che Le è stato comunicato.



Sul sito www.lidl-service.com è possibile scaricare questo e molti altri manuali di istruzioni, filmati sui prodotti e software d'installazione.

Con questo codice QR si giunge direttamente al sito dell'assistenza clienti Lidl (www.lidl-service.com) e con la digitazione del codice articolo (IAN) 41 1310_2207 si può aprire il manuale di istruzioni di proprio interesse.

Assistenza

IT Assistenza Italia
Tel.: 800781188
E-Mail: kompennass@lidl.it

IAN 411310_2207

Importatore

Badi che il seguente indirizzo non è quello del servizio di assistenza clienti.
Contatti innanzitutto il servizio di assistenza clienti indicato.

KOMPERNASS HANDELS GMBH
BURGSTRASSE 21
44867 BOCHUM
GERMANIA
www.kompennass.com

Tartalomjegyzék

Bevezetés	204
Információk a jelen használati útmutatóhoz	204
Szerzői jogvédelem	204
Rendeltetésszerű használat	204
Figyelmeztető utasítások	205
Biztonsági utasítások	206
A csomag tartalma	208
Kezelőelemek	209
Felszerelés és csatlakoztatás	209
Kicsomagolás	209
A készülék felállítása és beüzemelése	209
Az élelmiszer/befőttesüvegek előkészítése	210
A készülék használata	210
A készülék ki- és bekapcsolása	210
Befőzés	211
Folyadék felmelegítése/melegentartása	213
Túlhevülés elleni védelem	214
Tisztítás és ápolás	214
A csap tisztítása	215
Vizkőoldás	215
Tárolás	216
Receptek	216
Durva májas	216
Édes-savanyú tők	216
Karamellizált körte	217
Eperlekvár	217
Ártalmatlanítás	218
A készülék ártalmatlanítása	218
A csomagolás ártalmatlanítása	218
Műszaki adatok	219
A Kompernass Handels GmbH garanciája	219
Szerviz	221
Gyártja	221



Az első használat előtt figyelmesen olvassa el a használati útmutatót és tegye el későbbi használatra. A termék harmadik személynek történő továbbadása esetén adja át a használati útmutatót is.

Bevezetés

Információk a jelen használati útmutatóhoz

Gratulálunk új készüléke megvásárlásához.

Vásárlásával kiváló minőségű termék mellett döntött. A használati útmutató a termék része. Fontos tudnivalókat tartalmaz a biztonságra, használatra és ártalmatlanításra vonatkozóan. A termék használata előtt ismerkedjen meg valamennyi használati és biztonsági utasítással. Csak a leírtak szerint és a megadott célokra használja a készüléket. A termék harmadik személynek történő továbbadása esetén adja át a készülékhez tartozó valamennyi leírást is.

Szerzői jogvédelem

Ez a dokumentáció szerzői jogvédelem alatt áll.

A sokszorosítás bármilyen formában, még utánnymósként is, kivonatos formában is, valamint az ábrák megjelenítése még módosított formában is csak a gyártó írásos engedélyével lehetséges.

Rendeltetészerű használat

A befőző automata az alábbi dolgokra alkalmas:

- befőzésre
- italok melegentartására és kiöntésére
- virsli melegítésére és melegen tartására
- leves melegítésére és melegentartására

A készülék csak magánhasználatra, nem pedig ipari és kereskedelmi célokra alkalmas.

FIGYELMEZTETÉS

Nem a rendeltetésnek megfelelő használatból eredő veszély!

A készülék a nem rendeltetésnek megfelelő használatából és/vagy másfajta használatából veszélyek adódhatnak.

- ▶ A készüléket csak rendeltetésének megfelelően szabad használni.
- ▶ Be kell tartani a jelen használati útmutatóban leírt eljárási módot.

A nem rendeltetészerű használatból, szakszerűtlen szerelésből, engedély nélküli módosításból, vagy nem engedélyezett pótalkatrészek használatából eredő károk miatti bármilyen igény ki van zárva.

A kockázatot egyedül az üzemeltető viseli.

Figyelmeztető utasítások

Az alábbi használati útmutatóban a következő figyelmeztető utasításokat használjuk:

VESZÉLY

Ennek a veszélyességi fokozatnak a figyelmeztető jele fenyegető veszélyes helyzetet jelöl.

Ha nem kerül el a veszélyes helyzetet, az halált vagy súlyos sérülést okozhat.

- ▶ Kövesse az ebben a figyelmeztetésben lévő utasításokat, hogy elkerülje az életveszélyt vagy a súlyos személyi sérülést.

FIGYELMEZTETÉS

Ennek a veszélyességi fokozatnak a figyelmeztető jele lehetséges veszélyes helyzetet jelöl.

Sérülést okozhat, ha nem tudjuk elkerülni ezeket a veszélyes helyzeteket.

- ▶ Tartsa be a használati útmutatóban lévő figyelmeztető utasításokat, hogy elkerülje a személyi kárt.

FIGYELEM

Ezen veszélyességi fokozat figyelmeztető utasítása lehetséges anyagi kárt jelöl.

Anyagi kárt okozhat, ha nem tudjuk elkerülni ezeket a veszélyes helyzeteket.

- ▶ Az anyagi kár elkerülése érdekében tartsa be a figyelmeztető utasításban szereplő felszólítást.

TUDNIVALÓ

- ▶ Tudnivaló jelöli a kiegészítő információkat, melyek megkönnyítik a készülék kezelését.

Biztonsági utasítások

Ebben a fejezetben a készülék kezelésével kapcsolatos fontos biztonsági utasításokat ismerhet meg.

A készülék megfelel az előírt biztonsági utasításoknak. A szakszerűtlen használat azonban személyi és anyagi kárt is okozhat.

A készülék biztonságos használata érdekében tartsa be az alábbi biztonsági utasításokat:

⚠ VESZÉLY! ELEKTROMOS ÁRAMÜTÉS!

- ▶ Használat előtt ellenőrizze a készüléket, hogy nincsen-e rajta szemmel látható kár. Ne működtessen hibás vagy leesett készüléket.
- ▶ A veszélyek megelőzése érdekében a sérült hálózati csatlakozódugót vagy hálózati kábelt azonnal cseréltesse ki erre felhatalmazott szakemberrel, vagy az ügyfélszolgálattal vagy hasonlóan képzett személlyel.
- ▶ Csak engedélyezett szakemberrel vagy az ügyfélszolgáltatása javíttassa a készüléket. Szakszerűtlen javítások jelentős veszélyt jelethetnek a használó számára. Ezenkívül a garancia is megszűnik.
- ▶ Biztosítsa, hogy az elektromos csatlakozóval felszerelt alapkészülék soha ne érintkezessen vízzel! Hagyja a talpat teljesen megszáradni, ha az véletlenül nedves lett!
- ▶ Ügyeljen rá, hogy a hálózati kábel ne legyen vizes vagy nedves üzemeltetés közben. Tárolja úgy, hogy ne szorulhasson be és más módon se sérülhessen meg.
- ▶ Használat után mindig húzza ki a hálózati csatlakozót a dugaszoló aljzatból. A kikapcsolás magában nem elegendő, mert a készülékben hálózati feszültség van, amíg a csatlakozó dugó be van dugva a dugaszoló aljba.
- ▶ Győződjön meg arról, hogy a vezeték ne érjen hozzá a forró készülékrészekhez.

⚠ FIGYELMEZTETÉS! SÉRÜLÉS VESZÉLYE!

- ▶ A készüléket 8 éves kor feletti gyermekek és csökkent fizikai, érzékszervi vagy mentális képességű vagy tapasztalattal és/vagy tudással nem rendelkező személyek csak felügyelet mellett használhatják, vagy ha felvilágosították őket a készülék biztonságos használatáról és megértették az ebből eredő veszélyeket.
- ▶ Gyermekek nem játszhatnak a készülékkel.
- ▶ Tisztítást és a felhasználói karbantartást 8 évesnél fiatalabb vagy felügyelet nélküli gyermekek nem végezhetnek.
- ▶ Ne engedjen 8 évesnél fiatalabb gyerekeket a készülék és a csatlakozóvezeték közelébe.
- ▶ Ügyeljen a gyermekekre, hogy ne játsszanak a készülékkel.
- ▶ Forró gőz léphet ki. Működés közben az edény nagyon forró. Ezért viseljen edényfogó kesztyűt. A készüléket csak a hőszigetelt fogóknál markolja meg.
- ▶ Bekapcsolás előtt győződjön meg arról, hogy a készülék stabilan és függőlegesen áll.
- ▶ A felmelegítés után ne mozgassa el a befőzőautomatát!
- ▶ Forrásban lévő víz fröccsenhet ki, ha a víztartály túlságosan tele van.
- ▶ A fűtőelem felülete használat után még meleg.
- ▶ Nem kerülhet folyadék a készülék dugós csatlakozásába.
- ▶ A hibás használat sérülést okozhat! A készüléket mindig a rendeltetésnek megfelelően használja!

FIGYELEM! ANYAGI KÁR!

- ▶ A hibás részeket csak eredeti alkatrészekre szabad cserélni. Csak ezeknél a részeknél tudjuk biztosítani, hogy megfelelnek a biztonsági elvárásoknak.
- ▶ Bizonyosodjon meg arról, hogy a készülék, a csatlakozó kábel vagy a csatlakozó dugó ne érjen hozzá olyan forró dolgokhoz, mint főzőlaphoz vagy nyílt lánghoz.
- ▶ Ne használjon a készülék üzemeltetésére külső időkapcsoló órát vagy külön távirányító rendszert.
- ▶ Üzemeltetés közben soha se hagyja a készüléket felügyelet nélkül.
- ▶ A készüléket ne tisztítsa vízszugárral.

TUDNIVALÓ

- ▶ A készüléket a garanciaidő alatt csak a gyártó által engedélyezett ügyfélszolgálat javíthatja, különben az utána előforduló kár esetén már nem érvényes a garancia.

A csomag tartalma

A készüléket szabványszerűen az alábbi elemekkel szállítjuk:

- befőző automata
- befőző rács
- fedél
- használati útmutató

TUDNIVALÓ

- ▶ Ellenőrizze a csomag tartalmát, hogy hiánytalan-e és nincs-e rajta látható sérülés.
- ▶ Forduljon az ügyfélszolgálati forródrótunkhoz.

Kezelőelemek

- 1 fedél
- 2 hőszigetelt nyelek
- 3 „Percek” (MIN) szabályzó és egyben TIMER gomb
- 4 befőző rács
- 5 „Percek” (MIN) kijelző
- 6 „aktuális hőmérséklet” (CURRENT TEMP) kijelző
- 7 „beállított hőmérséklet” (SET TEMP) kijelző
- 8 vezetékartó
- 9 „Hőmérséklet” (°C) szabályzó és egyben START/STOP gomb
- 10 csap
- 11 csap kar

Felszerelés és csatlakoztatás

Kicsomagolás

- ◆ Vegye ki a dobozból a készülék részeit és a használati útmutatót.
- ◆ Távolítsa el az összes csomagolóanyagot!

A készülék felállítása és beüzemelése

- Tekerje le teljesen a vezetékét a vezetékartóról **8**.
- Helyezze a készüléket sík és csúszásmentes felületre. Ügyeljen arra, hogy a csatlakozó aljzat könnyen hozzáférhető legyen.
- Tisztítsa meg a készüléket a „Tisztítás és ápolás” fejezetben leírtak szerint.
- Dugja a hálózati csatlakozót egy konnektorba. A kijelző világít, hangjelzés hallatszik.

FIGYELEM! ANYAGI KÁR!

- ▶ A készüléket ne üzemeltesse üres állapotban! A készülékben helyrehozhatatlan kár keletkezhet!

⚠ FIGYELMEZTETÉS! SÉRÜLÉS VESZÉLYE!

- ▶ Ha a készülék forró, csak a nyélnél **2** fogja meg. Megégetheti magát!
- Töltsön kb. 5 liter vizet a készülékbe és hagyja 20 percig 100°C-on forni (lásd a „Készülék be- és kikapcsolása” fejezetet). Felforrás után öntse ki a vizet.

TUDNIVALÓ

- ▶ Ha először üzemeli be a készüléket, előfordulhat, hogy a gyártásból visszamaradt anyagok miatt enyhén kellemetlen szag képződik. Ez teljesen ártalmatlan és kis idő elteltével elmúlik. Gondoskodjon elegendő szellőzésről, nyisson ki például egy ablakot.

Az élelmiszer/befőttesüvegek előkészítése

A befőzéshez/eltevéshez a gumigyűrűs és csatos üvegek a legalkalmasabbak. A befőttesüvegeknek épeknek kell lenniük.

- 1) A befőttesüvegeknek lehetőleg csíra- és baktérium-mentesnek kell lenni, ellenkező esetben a befőzött élelmiszer gyorsan megromlik. Legjobb, ha a befőttesüvegeket az élelmiszer betöltése előtt kb. 5 – 7 percig kifőzi.
- 2) Az élelmiszert lehetőleg tölcséren keresztül töltsé a befőttesüvegekbe. A befőttesüvegek peremének lezáráskor feltétlenül tisztának kell lenniük.
- 3) A megtöltés után lehetőleg hamar zárja le az üvegeket:
 - Tegyen gumigyűrűt a befőttesüveg szélére és tegye az üvegfedelet is a befőttesüvegre. A gumigyűrűnek középre kell lenni.
 - Rögzítse az üvegfedelet a lezárócsatokkal: A lezárócsatokat mindig az ellenkező oldalra tegye.

A befőttesüvegeket ezzel készek a befőzésre.

A készülék használata

A készülék ki- és bekapcsolása

- 1) Állítsa be ezután az alkalmas „Hőmérséklet” szabályozóval **9**. A hőmérsékletet 1 °C-os lépésekben állíthatja be. 5 °C-onként hangjelzés hallatszik. A beállított hőmérséklet a „Beállított hőmérséklet” kijelzőn **7** jelenik meg.
- 2) Állítsa be a kívánt befőzési időt percekben a „Percek” szabályozóval **3**. Az időt 1 perces lépésekben állíthatja be. 5 percenként hangjelzés hallatszik. A beállított idő a „Percek” kijelzőn **5** jelenik meg.

TUDNIVALÓ

- ▶ A képernyő háttérvilágítása kb. 5 perccel a forgószabályozó utolsó működtetése után automatikusan kikapcsol, ha nem indítja el a felmelegítő folyamatot. A képernyőn lévő beállítások továbbra is láthatók. Az egyik forgószabályozó működtetése révén ismét bekapcsolódik a képernyő háttérvilágítása.

- 3) Nyomja meg a Fűtés START/STOP gombot **③**. Megkezdődik a felmelegítés. A felmelegítést a mozgó „||||||” oszlopok jelzik. Az „aktuális hőmérséklet” kijelzésben **⑥** a pillanatnyi felmelegítési hőmérséklet jelenik meg. Amint befejeződik a felemegítés, hangjelzés hallatszik és a kijelzőn „X”, valamint a „Percek” kijelzőn **⑤** a beállított idő elkezdi visszafele számlálódni.

TUDNIVALÓ

- ▶ A képernyő háttérvilágítása a készülék működése közben folyamatosan világít.

Ha lejárt a beállított idő, hangjelzés hallatszik. A készülék magától kikapcsol. A „X” és „||||||” kialszik a kijelzőn.

TUDNIVALÓ

- ▶ Ha meg szeretné szakítani a felmelegítést, vagy a befőzést, nyomjuk meg a Fűtés START/STOP gombot **③**.

- 4) Ha nem szeretné használni a készüléket, mindig húzza ki a csatlakozót a dugaszoló aljzatból.

Befőzés

TUDNIVALÓ

- ▶ Befőzés alatt élelmiszerek hőhatással történő tartósítását értjük. A befőzött élelmiszer fajtájától és mennyiségétől függően sterilizálási és pasztörizálási folyamatot különböztetünk meg. Sterilizáláskor a befőzendő élelmiszer legalább 100 °C-ra melegítjük fel. Pasztörizálás közben a felemegítés hőfoka 80 °C. Házi használatra elegendő a pasztörizálás. Ehhez megfelelő csavaros fedelű vagy gumis befőttesüvegre van szükség.

TUDNIVALÓ

- ▶ Csak friss élelmiszereket tartósítson! A túlérett zöldség és gyümölcs nem alkalmas befőzésre.
- ▶ Ügyeljen arra, hogy a befőttes üvegek tiszták legyenek! Főzze ki a befőttes üvegeket kb. 5 - 7 perccel azelőtt, hogy bele töltené az élelmiszert. Így valamennyi csíra és baktérium elpusztul.

- 1) Helyezze a befőző rácsot **④** a befőző automatába. Ügyeljen arra, hogy a befőzőrács **④** ne érjen a készülékben lévő hőmérsékletérzékelőhöz.
- 2) Helyezze a megtöltött és jól lezárt befőttes üvegeket a befőző rácsra **④**. Adott esetben rakja egymás tetejére a befőttesüvegeket.
- 3) Töltsön annyi vizet a befőzőautomatába, hogy a felső befőttesüvegek legalább 3/4 részig vízben álljanak. Ne lépje túl a MAX jelzést. Ügyeljen arra, hogy az alsó sorban lévő befőttesüvegek jól le legyenek zárva, hogy ne menjen az üvegekbe víz.

4) Zárja rá a befőző automatára a fedélét **1**.

⚠ FIGYELMEZTETÉS! SÉRÜLÉS VESZÉLYE!

▶ Ha a készülék forró, csak a nyélnél **2** fogja meg. Megégetheti magát!

5) Állítsa be ezután a „Hőmérséklet” szabályozóval **4** a megfelelő hőmérsékletet. A hőmérséklet kiválasztásakor az alábbi táblázathoz igazodjon:

Hús	Hőmérséklet °C-ban	Idő percekben
sült egészben megsütve (átsütve)	100 (MAX)	85
húsleves	100 (MAX)	60
vad/szárnyas (átsütve)	100 (MAX)	75
pörkölt (átfőzve)	100 (MAX)	75
darálthús, kolbásztöltelék (nyersen)	100 (MAX)	110

Gyümölcs	Hőmérséklet °C-ban	Idő percekben
alma puha/kemény	85	30/40
almaszósz	90	30
cseresznye/meggy	80	30
körte puha/kemény	90	30/80
eper/szeder	80	25
rebarbara	95	30
málna/egres	80	30
ribizli/áfonya	90	25
sárgabarack	85	30
mirabella szilva/ringló	85	30
őszibarack	85	30
szilva	90	30
birsalma	95	30
áfonya	85	25

Zöldség	Hőmérséklet °C-ban	Idő percekben
karfiol	100 (MAX)	90
spárga	100 (MAX)	120
borsó	100 (MAX)	120
savanyúuborka	85	30
sárgarépa	100 (MAX)	90

Zöldség	Hőmérséklet °C-ban	Idő percekben
tök	90	30
karalábé	100 (MAX)	95
zeller	100 (MAX)	110
kelbimbó/vöröskáposzta	100 (MAX)	110
gomba	100 (MAX)	110
bab	100 (MAX)	120
paradicsom/paradicsompüré	90	30

TUDNIVALÓ

▶ A táblázatban megadott adatok a tényleges befőzési időre vonatkoznak. Az időtartam tehát csak akkor kezdődik, ha a befőző automata elérte a beállított hőmérsékletet. Ez telerakott készülék esetén akár 90 percig is eltarthat!

- 6) Állítsa be a táblázatban megadott befőzési időt a „Percek” szabályzóval ③.
- 7) Indítsa el a készüléket a Fűtés START/STOP gomb ① megnyomásával. Hangjelzés hallatszik és a melegítés megkezdődik. Amint befejeződik a felmelegítés, hangjelzés hallatszik és a kijelzőn „X”, valamint a beállított idő elkezd visszafele számlálódni a „Percek” kijelzőn ⑤. Ha lejárt a beállított befőzési idő, hangjelzés hallatszik. A készülék magától kikapcsol. A „X” és „|||||” kialszik a kijelzőn.
- 8) Tegyen egy hőálló edényt a csap ⑩ alá és nyomja le a csapoló kart ⑪. A víz kifolyik.
- 9) Ha kifolyt a forró víz, hagyja kihűlni a befőttes üvegeket.

Folyadék felmelegítése/melegentartása

FIGYELEM! ANYAGI KÁR!

▶ Legfeljebb a MAX jelölésig töltsön be folyadékot! Különbön kifolyhat a folyadék!

- 1) Töltsse bele a folyadékot (például forraltbort vagy kakaót) a befőző automatába.
- 2) Tegye rá a befőző automatára a fedelét ①.

⚠ FIGYELMEZTETÉS! SÉRÜLÉS VESZÉLYE!

▶ Ha a készülék forró, csak a nyélnél ② fogja meg. Megégetheti magát!

- 3) Állítsa be ezután a kívánt hőmérsékletet a „Hőmérséklet” szabályzóval ④.
- 4) Nyomja meg a TIMER gombot ③. A kijelzőn „∞” jelenik meg. Nem kell beállítani befőzési időt. A készülék addig melegít fel, amíg a készülékelt ki nem kapcsolja.

5) Rendszeresen kavargassa meg a folyadékot, hogy egyenletesen oszolhasson el a hő.

6) Ha a készülék elérte a kívánt hőmérsékletet, hangjelzés hallatszik.

A darabos részek nélküli folyadékot a csapolón **10** keresztül is lecsapolhatja:

FIGYELEM! ANYAGI KÁR!

▶ Ne csapoljon szilárd darabkákat tartalmazó folyadékot, mint pl. levest, stb. A szilárd darabkák eltömíthetik a csapot **10**!

1) Ehhez tartson a csapoló **10** alá egy poharat és nyomja le a csapoló kart **11**.

2) Ha elég folyadék van a pohárban, oldja ki a csapoló kart **11**. Ismét zárja el a csapot **10**.

TUDNIVALÓ

▶ Főzeléket/egytálételt is melegen tarthat a befőző automatában. Folyamatosan keverje a főzeléket/egytálételt, különben leragadhat az edény alján.

Túlhevülés elleni védelem

A készülék túlmelegedés elleni védelemmel van ellátva!

Túlmelegedés akkor fordulhat elő, ha túl kevés, vagy túl sok folyadék van a befőző automatában. Ebben az esetben hangjelzés hallatszik és a „U” jel villog a kijelzőn. Ebben az esetben azonnal öntsön még bele folyadékot.

Ha nem tölt bele még folyadékot, a készülék 5 perc múlva kikapcsol. Amint utántöltötte a folyadékot, a készüléket megint el lehet indítani.

Tisztítás és ápolás

⚠ FIGYELMEZTETÉS! SÉRÜLÉS VESZÉLYE!

▶ Tisztítás előtt húzza ki a konnektorból a csatlakozót. Máskülönben áramütés veszélye állhat fenn!

▶ A tisztítás előtt hagyja a készüléket megfelelően lehűlni. Megégetheti magát!

FIGYELEM! ANYAGI KÁR!

 Soha ne merítse a készüléket vízbe vagy más folyadékba! A készülékben helyrehozhatatlan kár keletkezhet!

▶ A készüléket nem szabad vízsugárral tisztítani.

▶ Ne használjon súroló vagy maró hatású tisztítószeret! Ez megsértheti a felületet és a készülékben helyrehozhatatlan kár keletkezhet.

■ A készüléket enyhén benedvesített kendővel tisztítsa. Makacsabb szennyeződések esetén tegyen egy kis enyhe mosogatószeret a kendőre.

■ Puha és nem bolyhozó kendővel tisztítsa meg a készüléket.

■ Enyhén szappanos vízben mossa el a befőző automatát **4**, majd tiszta vízzel öblítse le.

A csap tisztítása

A lefolyócsap ❶ alapos tisztításához csavarozza le a lefolyókart ❶. A lefolyócsapot ❷ nem lehet lecsavarni, mert ellenkező esetben szivárgási probléma adódhat.

- 1) Csavarozza le a lefolyókart ❶ a lefolyócsapról ❷ az óramutató járásával ellentétes irányban.
- 2) Tegye a csapoló kart ❶ enyhén szappanos vízbe és mozgassa ide-oda.
- 3) Tiszta vízzel öblítse le.
- 4) A csap ❷ tisztításához enyhe szappanos vizet engedjen át rajta. Makacs szennyeződések esetén pipatisztítóval tisztíthatja meg a csap ❷ belsejét.
- 5) Ezután tiszta vizet engedjen át a csapon ❷.
- 6) Csavarozza fel a lefolyókart ❶ a lefolyócsapra ❷ az óramutató járásával megegyező irányban.

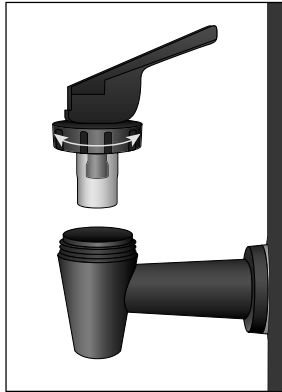

Vízkőoldás

A készülék alján lévő vízkőlerakódás energiaveszteséget okozhat és csökkenti a készülék élettartamát.

Oldja le a készülékben lévő vízkövet, ha ilyet tapasztal rajta.

- 1) Kereskedelemben hagyományos vízkőoldót használjon! A vízkőoldó használat utasítása szerint járjon el.
- 2) A készülék vízkőoldása után tiszta vízzel tisztítsa meg a készüléket.

TUDNIVALÓ

- ▶ Kisebb vízkövesedés esetén legtöbbször elegendő, ha a készülék belsejét egy ecettel átítatott törölkendővel kitörli. Ezután öblítse le tiszta vízzel a készüléket és törölje szárazra.

Tárolás

Tekerje fel a vezetéket a vezetéktartóra **8** és dugja a csatlakozót a készülék alján lévő csatlakozótartóba.

A befőző automatát száraz helyen tárolja.

Receptek

Durva májas

- 2 kg császárszalonna bőrrel
- 50 dkg sertésmáj
- 50 dkg hagyma
- 10 dkg sertézsír
- 2 tk. zúzott szegfűbors
- 1 ek. szárított kakukkfű és majoranna
- 1 tk. fehérbors
- 1 ek. só

Elkészítése

1,5 óráig főzzük a császárszalonnát sós vízben, majd hagyjuk lehűlni.

Ezután daráljuk át a közepes húsdaráló tárcsán. A májat kisllyukú tárcsán daráljuk meg.

Vágjuk kockára a hagymát, és pirítsuk üvegesre a zsírban. Ezután adjuk hozzá a húst, májat, fűszereket és a szalonnás lé negyedét, majd jól keverjük el. Ezt a masszát azonnal töltjük be az elkészített üvegekbe. Az üveget csak harmadáig töltjük meg!

Az üvegeket kb. 2 óráig dunsztoljuk 98 °C fokon.

Ezt a receptet különböző módon lehet variálni: például különböző fűszernövényekkel, fokhagymával vagy kockára vágott sonkával.

Édes-savanyú tök

- 2 kg tök
- 1/2 l ecet
- 1 l víz
- 1/4 l borecet
- 1 kg cukor
- egy citrom leve és héja
- egy gyömbér (felszeletelt friss gyömbér)
- egy rúd fahéj
- pár darab szegfűszeg

Elkészítése

Vágjuk félbe a tököt és vegyük ki a belsejét. Hámozzuk meg a tököt és kockázzuk fel. Mérjük meg a kockára vágott tököt és mossuk meg. Töltsünk fel egy tálat higított ecettel (2 kg-nyi hámozott tökhöz 1/2 l ecetet és 1 l vizet tegyünk). 12 óráig hagyjuk benne a tökkockákat. Másnap öntsük le a vizet és jól csepegtessük le a tökkockákat.

Készítsük el a levet:

1/4 l borecetből, 1 kg cukorból, 1 citrom levéből és héjából, 1 db felszeletelt gyömbérgyökérből – ha nincsen, fél tk. szárított gyömbérporból, 1 rúd fahéjból, pár darab szegfűszegből (kb. egy evőkanálnyit, ha nincsen, őrölve).

Forraljuk fel a levet, és főzzük meg benne a tökkockákat.

Töltsük bele a tökkockákat a befőttesüvegekbe. Még egyszer forraljuk fel a levet és sűrítsük be. Öntsük a tökkockákra és zárjuk le a befőttesüvegeket. A befőttesüvegek csak harmad részig legyenek tele!

A tököt 90 °C-on kb. 30 percig dunsztoljuk ki a befőző automatában.

Karamellizált körte

1,5 kg körte (kemény/éret)

15 dkg cukor

7,5 dl víz

Elkészítése

Hámozzuk meg a körtét. Vágjuk négy részre és vegyük ki a magházát.

Karamellizáljuk meg a cukrot egy serpenyőben. Adjuk hozzá a vizet és addig forraljuk, míg a cukor meg nem olvadt.

Töltsük bele a körtét az előkészített üvegekbe.

Töltse a karamellizált levet az üvegekbe, hogy ellepje a körtét. Az üveg szélén még maradjon egy kis hely, majd jól zárja le őket.

A körtét 90 °C-on kb. 30 percig főzze be a befőző automatában.

Eperlekvár

Szedjük le az eper szárát és mossuk meg. Turmixoljuk le, vagy nyomjuk össze. Szórvuk le 1:1 arányú befőző cukorral (1 kg eperhez 1 kg zselírozó cukrot kell tenni). Egy napig hagyjuk állni és kavarjuk meg.

Töltsük bele a befőttesüvegbe (csak 2/3-ig töltsük tele), majd jól zárjuk le az üvegeket.

A lekvárt 80 °C-on kb. 25 percig dunsztoljuk ki a befőző automatában.

Ártalmatlanítás

Csak Franciaországra vonatkozik:



Points de collecte sur www.quefairede mesdechets.fr
Privilégiez la réparation ou le don de votre appareil !



A termék, a csomagolás és a használati utasítás újrahasznosítható, a gyártó kiterjesztett felelőssége alá tartozik, és szelektív hulladékgyűjtéssel gyűjtik.

A készülék ártalmatlanítása



Az áthúzott kerek szeméttároló itt látható szimbóluma azt jelzi, hogy ez a készülék a 2012/19/EU irányelv hatálya alá tartozik. Ez az irányelv azt mondja ki, hogy a készüléket életciklusa végén nem szabad a szokásos háztartási hulladékkal ártalmatlanítani, hanem külön létrehozott gyűjtőhelyen, újrahasznosító központokban vagy hulladékkezelő üzemben kell leadni.

Ez az ártalmatlanítás az Ön számára díjtalan. Kímélje a környezetet és ártalmatlanítson szakszerűen.

Ha hulladékká vált készüléke személyes adatokat tartalmaz, akkor az Ön felelőssége ezeket törölni, mielőtt a készüléket visszaadja.



Az elhasználadott termék ártalmatlanításának lehetőségeiről tájékozódjon települése vagy városa önkormányzatánál.

A csomagolás ártalmatlanítása

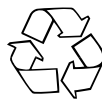

A csomagolóanyagokat környezetbarát és hulladék-ártalmatlanítási szempontok szerint választottuk ki és ezért újrahasznosíthatók. Ártalmatlanítsa a feleslegessé vált csomagolóanyagokat a hatályos helyi előírásoknak megfelelően.

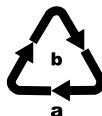

Ártalmatlanítsa a csomagolást környezetbarát módon. Vegye figyelembe a különböző csomagolóanyagokon lévő jelzéseket és adott esetben válassza külön azokat. A csomagolóanyagok rövidítésekkel (a) és számjegyekkel (b) vannak megjelölve, az alábbi jelentéssel:

1-7: műanyagok; 20-22: papír és karton, 80-98: kompozit anyagok.

Műszaki adatok

Feszültségellátás	220 - 240 V ~ (váltóáram), 50 Hz
Névleges teljesítmény	1800 W
Űrtartalom	kb. 27 l
Hőtartomány	30 - 100 °C
Védelem fajtája	IPX3 (vízpermet elleni védelem)
	A készülék élelmiszerekkel érintkező részei élelmiszer-biztosak.

A Kompennass Handels GmbH garanciája

Tisztelt Vásárlónk!

A készülékre a vásárlás napjától számított 3 év garanciát vállalunk. A termék meghibásodása esetén. Önt jogszabályban foglalt jogok illetik meg az eladóval szemben. Az alábbi garanciánk nem korlátozza vagy szünteti meg a jogszabályban biztosított jogokat.

Garanciális feltételek

A garanciális időszak a vásárlás napján kezdődik. Gondosan őrizze meg a nyugtát. Ez a vásárlás igazolásához szükséges.

Ha a termékvásárlás napjától számított három éven belül anyag- vagy gyártási hibát észlel, akkor a terméket saját belátásunk szerint ingyen megjavítjuk, kicseréljük vagy visszafizetjük az árát. A garancia feltétele a hibás készülék és a vásárlást igazoló bizonylat (pénztári blokk) három éves garanciaidőn belüli bemutatása, valamint a hiba lényegének és megjelenése idejének rövideleírása.

Ha garanciánk fedezetet nyújt a hibára, akkor javított vagy egy új terméket kap vissza. A termék javítása vagy cseréje esetén a garancia nem kezdődik előlről.

Garanciális idő és a jogszabályban foglalt szavatossági igények

A garancia ideje nem hosszabbodik meg a jótállással. Ez a cserélt és javított alkatrészekre is vonatkozik. Az esetlegesen már a vásárláskor is fennálló sérüléseket és hiányosságokat a kicsomagolás után azonnal jelezni kell. A garanciai lejárat után esedékes javítások díjkötelesek.

A garancia köre

A készüléket szigorú minőségi előírások szerint gyártottuk és kiszállítás előtt lelkiismeretesen ellenőriztük.

A garancia anyag- vagy gyártási hibákra vonatkozik. A garancia nem terjed ki a termék normális elhasználódásnak kitett és ezért kopó alkatrészeknek tekinthető alkatrészeire vagy a törékeny alkatrészek – mint például kapcsolók, akkumulátorok vagy üvegből készült alkatrészek – sérüléseire.

A garancia megszűnik akkor, ha a termék megsérül, nem megfelelően használják vagy nem tartják karban. A termék megfelelő használata érdekében a használati útmutatóban foglalt összes utasítást pontosan be kell tartani. Feltétlenül kerülni kell minden olyan felhasználási és kezelési módot, amit a használati útmutató nem javasol, vagy amelynek elkerülésére kifejezetten figyelmeztet.

A termék csak magánhasználatra és nem ipari használatra készült. A garancia érvényét veszti visszaélészerű vagy szakszerűtlen kezelés, erőszak alkalmazása vagy olyan beavatkozások esetén, amelyeket általunk nem engedélyezett szervizben végeztek el.

A garancia érvényesítése

Ügyének gyors feldolgozása érdekében kövesse a következő utasításokat:

- Kérjük, hogy minden kapcsolatfelvételnél tartsa készenlétben a vásárlást igazoló pénztári blokkot és a cikkszámot (IAN) 411310_2207.
- A cikkszám a termék adattábláján, a termékre gravírozva, a használati útmutató címlapján (balra lent) vagy a termék hátoldalán vagy alján lévő címkén található.
- Működési hiba vagy más hiba észlelése esetén vegye fel a kapcsolatot az alábbi szervizrészleggel **telefonon** vagy **e-mailben**.
- Küldje el díjmentesen a megadott szerviz címére a hibásnak talált terméket és a vásárlást igazoló bizonylatot (pénztári blokk), illetve röviden írja le azt is, hogy hol és mikor jelentkezett a hiba.



Más használati útmutatókhoz, termékbemutató videókhoz és a telepítési szoftverekhez hasonlóan ezt is letöltheti a www.lidl-service.com oldalról.

Ezzel a QR-kóddal közvetlenül a Lidl ügyfélszolgálati oldalra kerülnek (www.lidl-service.com) és a cikkszám megadásával (IAN) 411310_2207 megnyithatja a használati útmutatót.

Szerviz

HU Szerviz Magyarország
Tel.: 06800 21 225
E-Mail: kompernass@lidl.hu

IAN 411310_2207

Gyártja

Ügyeljen arra, hogy az alábbi cím nem a szerviz címe. Először forduljon a megjelölt szervizhez.

KOMPERNASS HANDELS GMBH
BURGSTRASSE 21
44867 BOCHUM
NÉMETORSZÁG
www.kompernass.com

Kazalo

Uvod	224
Informacije o navodilih za uporabo	224
Avtorske pravice	224
Namenska uporaba	224
Opozorila	225
Varnostni napotki	226
Vsebina kompleta	228
Upravljalni elementi	229
Postavitev in priključitev	229
Razpakiranje	229
Postavitev in priprava naprave za uporabo	229
Priprava živila/kozarcev za vkuhanje	230
Uporaba naprave	230
Vklop in izklop avtomata	230
Vkuhanje	231
Segrevanje in dogrevanje tekočin	233
Zaščita pred pregretjem	234
Čiščenje in vzdrževanje	234
Čiščenje pipe za točenje	235
Odstranjevanje vodnega kamna	235
Shranjevanje	236
Recepti	236
Velika jetrna klobasa	236
Sladkokisle buče	236
Karamelne hruške	237
Jagodov džem	237
Odstranjevanje	238
Odstranitev naprave med odpadke	238
Odstranitev embalaže	238
Tehnični podatki	239
Proizvajalec	239
Pooblaščen serviser	239
Garancijski list	240

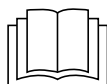

Pred prvo uporabo ta navodila za uporabo skrbno preberite in jih shranite za poznejšo uporabo. Ob predaji naprave tretji osebi zraven priložite tudi ta navodila.

Uvod

Informacije o navodilih za uporabo

Iskrene čestitke ob nakupu vaše nove naprave.

Odločili ste se za kakovosten izdelek. Navodila za uporabo so sestavni del izdelka. Vsebujejo pomembna navodila za varnost, uporabo in odlaganje naprave med odpadke. Preden začnete izdelek uporabljati, se seznanite z vsemi navodili za uporabo in varnost. Izdelek uporabljajte le tako, kot je opisano, in samo za navedena področja uporabe. Ob predaji izdelka tretji osebi zraven priložite svo dokumentacijo.

Avtorske pravice

Ta dokumentacija je zaščiten z Zakonom o avtorskih in sorodnih pravicah.

Vsakršno razmnoževanje oz. ponatis, tudi deloma, ter predvajanje slik, tudi v spremenjenem stanju, so dovoljeni le s pisnim dovoljenjem proizvajalca.

Namenska uporaba

Avtomat za vkuhanje je primeren za:

- vkuhanje,
- segrevanje in dogrevanje pijač in njihovo natakanje,
- segrevanje in dogrevanje klobasic, ipd.,
- segrevanje in dogrevanje juh.

Naprava je namenjena izključno za zasebno uporabo in ne za poslovne ali industrijske namene.

OPOZORILO

Nevarnost zaradi nenamenske uporabe!

Če se naprava ne uporablja v skladu s svojo namembnostjo oziroma se uporablja na drugačen način, je lahko nevarna.

- ▶ Napravo uporabljajte izključno po navodilih in za namen, za katerega je izdelana.
- ▶ Izvajajte postopke, opisane v tem navodilu za uporabo.

Izključeno je uveljavljanje kakršnih koli zahtevkov zaradi škode, nastale zaradi nenamenske uporabe, nestrokovnih popravil, nedovoljenih sprememb ali uporabe nedovoljenih nadomestnih delov.

Tveganje nosi izključno uporabnik.

Opozorila

V teh navodilih za uporabo se uporabljajo naslednja opozorila:

NEVARNOST

Opozorilo te stopnje nevarnosti označuje grozečo nevarno situacijo.

Če nevarne situacije ne preprečite, lahko povzroči smrt ali hude telesne poškodbe.

- ▶ Upoštevajte navodila v tem opozorilu, da preprečite nevarnost smrti ali hudih telesnih poškodb.

OPOZORILO

Opozorilo te stopnje nevarnosti označuje možno nevarno situacijo.

Če nevarne situacije ne preprečite, lahko povzroči telesne poškodbe.

- ▶ Upoštevajte navodila v tem opozorilu, da preprečite telesne poškodbe.

POZOR

Opozorilo te stopnje nevarnosti označuje možno materialno škodo.

Če te situacije ne preprečite, lahko povzroči materialno škodo.

- ▶ Upoštevajte navodila v tem opozorilu, da preprečite materialno škodo.

NAPOTEK

- ▶ Napotek označuje dodatne informacije, ki olajšajo uporabo naprave.

Varnostni napotki

V tem poglavju najdete pomembne varnostne napotke za uporabo naprave.

Ta naprava ustreza predpisanim varnostnim določilom. Nepravilna uporaba lahko povzroči telesne poškodbe in materialno škodo.

Za varno uporabo naprave upoštevajte naslednje varnostne napotke:

NEVARNOST UDARA ELEKTRIČNEGA TOKA!

- ▶ Pred uporabo preglejte napravo, ali nima vidnih zunanjih poškodb. Ne uporabljajte poškodovane naprave ali naprave, ki je padla na tla.
- ▶ Poškodovane električne vtiče ali električne kable naj takoj zamenja pooblaščen strokovno osebje ali servisna služba, da se izognete nevarnosti.
- ▶ Popravila naprave naj izvaja le pooblaščen strokovno podjetje ali servisna služba. Zaradi nestrokovnih popravil lahko pride do nevarnosti za uporabnike. Poleg tega preneha veljati tudi garancija.
- ▶ Poskrbite, da podstavek z električnimi priključki nikoli ne pride v stik z vodo! Podstavek najprej pustite, da se posuši, če je pomotoma prišlo do njegove navlažitve.
- ▶ Pazite, da se med uporabo električni kabel nikoli ne zmoči ali navlaži. Kabel speljite tako, da se nikjer ne zatika in da se ga ne da poškodovati na kak drugačen način.
- ▶ Po uporabi vtič zmeraj potegnite iz vtičnice. Izklop sam ne zadostuje, ker je naprava pod električno napetostjo, dokler je električni vtič priključen v električno vtičnico.
- ▶ Poskrbite, da se električni kabel ne bo dotikal vročih delov naprave.

⚠ OPOZORILO! NEVARNOST TELESNIH POŠKODB!

- ▶ Otroci od 8. leta starosti naprej in osebe z zmanjšanimi fizičnimi, zaznavnimi ali duševnimi sposobnostmi ali s pomanjkljivimi izkušnjami in znanjem lahko to napravo uporabljajo le, če jih pri tem nekdo nadzoruje ali jih je poučil o varni uporabi naprave in so razumeli nevarnosti, ki izhajajo iz uporabe naprave.
- ▶ Otroci se ne smejo igrati z napravo.
- ▶ Otroci ne smejo naprave čistiti ali je vzdrževati kot uporabniki, razen če so starejši od 8 let in dela izvajajo pod nadzorom.
- ▶ Otrokom, ki so mlajši od 8 let, približevanje napravi in priključni napeljavi ni dovoljeno.
- ▶ Otroke je treba nadzorovati, da preprečite igro z napravo.
- ▶ Iz naprave lahko uhaja vroča para. Poleg tega je posoda med delovanjem naprave zelo vroča. Zato uporabljajte prijemalke za lonec. Napravo prijemajte samo na toplotno izoliranih ročajih.
- ▶ Pred vklopom naprave preverite, ali je postavljena stabilno in pokončno.
- ▶ Po začetku segrevanja avtomata za vkuhanje ne premikajte več!
- ▶ Če je vodni kotel preveč napolnjen, lahko iz njega brizga vrela voda.
- ▶ Po koncu uporabe je površina grelnega elementa še nekaj časa topla.
- ▶ Na vtični spoj naprave ne sme nikoli steči tekočina.
- ▶ Pri napačni uporabi lahko pride do telesnih poškodb! Napravo vedno uporabljajte v predvidene namene!

POZOR! NEVARNOST MATERIALNE ŠKODE!

- ▶ Okvarjeni deli naprave se lahko zamenjajo le za originalne nadomestne dele. Samo pri teh delih je zagotovljeno, da izpolnjujejo varnostne zahteve.
- ▶ Poskrbite, da naprava, električni kabel in električni vtič ne bodo v stiku z vročimi predmeti, kot so kuhalne plošče ali plameni ognja.
- ▶ Za upravljanje naprave ne uporabljajte eksterne programske ure ali ločenega daljinskega sistema za upravljanje.
- ▶ Naprave med obratovanjem nikoli ne pustite brez nadzora.
- ▶ Naprave ni dovoljeno čistiti z vodnim curkom.

NAPOTEK

- ▶ Med garancijsko dobo sme popravila naprave izvajati le servisna služba, ki jo je proizvajalec pooblastil za to, drugače v primeru nastale škode zahtevki iz naslova garancije niso več možni.

Vsebina kompleta

Napravo ob nakupu sestavljajo naslednje standardne komponente:

- avtomat za vkuhanje,
- rešetka za vkuhanje,
- pokrov,
- navodilo za uporabo.

NAPOTEK

- ▶ Preverite, ali komplet vsebuje vse dele in ali nima vidnih poškodb.
- ▶ Če v kompletu ni vseh navedenih delov ali je zaradi pomanjkljive embalaže ali transporta poškodovan, pokličite telefonsko pomoč (glejte poglavje **Servis**).

Upravljalni elementi

- 1 pokrov
- 2 toplotno izolirani ročaji
- 3 vrtljiv gumb za nastavljanje minut (MIN) in hkrati tipka ČASOVNIKA (TIMER)
- 4 rešetka za vkuhanje
- 5 prikaz minut (MIN) na zaslonu
- 6 prikaz trenutne temperature (CURRENT TEMP) na zaslonu
- 7 prikaz nastavljene temperature (SET TEMP) na zaslonu
- 8 navijalo za kabel
- 9 vrtljiv gumb za temperaturo (°C) in hkrati tipka za VKLOP/IZKLOP
- 10 pipa za točenje
- 11 ročica za točenje

Postavitev in priključitev

Razpakiranje

- ♦ Vzemite vse dele naprave in navodila za uporabo iz kartona.
- ♦ Odstranite ves embalažni material.

Postavitev in priprava naprave za uporabo

- Kabel v celoti odvijte z navijala za kabel 8.
- Napravo postavite na ravno in nedrsljivo površino. Pazite na to, da je zidna električna vtičnica dobro dosegljiva.
- Napravo očistite, kot je to opisano v poglavju Čiščenje in nega.
- Električni vtič priklopite v zidno električno vtičnico. Ko to storite, zasveti zaslon in zazveni zvočni signal.

POZOR! NEVARNOST MATERIALNE ŠKODE!

- ▶ Naprave nikoli ne uporabljajte prazne! Naprava se lahko nepopravljivo poškoduje!

⚠ OPOZORILO! NEVARNOST TELESNIH POŠKODB!

- ▶ Napravo vročo prijemajte le za ročaje 2. Nevarnost opeklin!
- V napravo nalijte pribl. 5 litrov vode in jo pri 100 °C pustite kuhati 20 minut (glejte poglavje »Vklp in izklop naprave«). Ko voda zavre, jo odlijte vstran.

NAPOTEK

- ▶ Pri prvem zagonu lahko pride do rahlega neprijetnega vonja zaradi ostankov od izdelave. Ta je popolnoma neškodljiv in čez nekaj časa izgine. Poskrbite za zadostno prezračevanje, tako da na primer odprete okno.

Priprava živila/kozarcev za vkuhanje

Za vlaganje/vkuhanje bo najbolje, da uporabite kozarce z gumijastim obročem in zaponi. Kozarci za vlaganje ne smejo biti poškodovani.

- 1) Na kozarcih za vlaganje po možnosti ne sme biti klic in bakterij, saj se drugače lahko vloženo živilo prehitro pokvari. Najbolje bo, da kozarce za vlaganje pred dodajanjem živila pribl. 5 – 7 minut prekuhate.
- 2) Za dolivanje živila v kozarce za vlaganje po možnosti uporabite lijak. Ko kozarce za vlaganje zapirate, morajo biti njihovi robovi obvezno čisti.
- 3) Napolnjene kozarce zaprite čim prej po koncu polnjenja:
 - Položite gumijasti obroč na rob kozarca za vlaganje in nanj namestite stekleni pokrov. Gumijasti obroč naj bo med kozarcem in pokrovom.
 - Pritrdite stekleni pokrov z zaponami: zapnite zaponi na obeh straneh.

Kozarci za vlaganje so zdaj pripravljeni za vkuhanje.

Uporaba naprave

Vklop in izklop avtomata

- 1) Z vrtiljivim gumbom za temperaturo **9** nastavite želeno temperaturo. Temperaturo lahko nastavljate po 1 °C naenkrat. Na vsakih 5 °C zazveni zvočni signal. Na zaslonu za prikaz nastavljene temperature **7** se izpiše nastavljena temperatura.
- 2) Z vrtiljivim gumbom za nastavljanje minut **3** nastavite želen čas vkuhanja v minutah. Čas lahko nastavite v korakih po 1 minuto. Vsakih 5 minut zazveni zvočni signal. Nastavljen čas se izpiše na zaslonu za prikaz minut **5**.

NAPOTEK

- ▶ Osvetlitev ozadja zaslona se približno 5 minut po zadnji uporabi vrtiljivega gumba samodejno izklopi, če ne zaženete postopka segrevanja. Nastavitve na zaslonu so vidne še naprej. Ob sprožitvi enega od vrtiljivih gumbov se osvetlitev ozadja zaslona znova vklopi.

- 3) Pritisnite tipko za VKLOP/IZKLOP grejta ⑨. Vklopi se grejta. Grejta ponazarja premikajoč znak za napredovanje **|||||**. Na zaslonu za prikaz trenutne temperature ⑥ se izpisuje trenutna temperatura grejta. Ko je grejta končano, zazvenijo zvočni signali in na zaslonu se prikaže **✕**, nastavljen čas na zaslonu za prikaz minut ⑤ pa se začne odštevati.

NAPOTEK

- ▶ Med delovanjem naprave osvetlitev ozadja zaslona sveti trajno.

Ko nastavljen čas poteče, zazvenijo zvočni signali. Naprava se izklopi. Na zaslonu ugasneta **✕** in **|||||**.

NAPOTEK

- ▶ Grejta ali vkuhanje prekinete s tipko za VKLOP/IZKLOP grejta ⑨.

- 4) Ko naprave ne uporabljate več, električni vtič zmeraj potegnite iz električne vtičnice.

Vkuhanje

NAPOTEK

- ▶ Pod vkuhanjem razumemo konzerviranje živil pod vplivom vročine. Odvisno od vrste in količine živil za vkuhanje razlikujemo postopek steriliziranja in pasterizacije. Pri sterilizaciji se živilo za vkuhanje segreje na najmanj 100 °C. Temperatura grejta pri pasteriziranju je 80 °C. Za domačo uporabo zadostja pasteriziranje. Potrebujete ustrezne kozarce za vlaganje z navojnimi pokrovi ali pokrove z gumijastimi tesnili.

NAPOTEK

- ▶ Konzervirajte samo sveža živila. Prezrelo sadje ali zelenjava nista primerna za vkuhanje.
- ▶ Pazite na čistočo kozarcev za vlaganje! Najbolje bo, da kozarce za vlaganje pred dolivanjem živil približno 5 –7 minut prekuhate. Tako boste uničili vse klice in bakterije.

- 1) V avtomat za vkuhanje položite rešetko za vkuhanje ④. Pazite, da se rešetka za vkuhanje ④ ne dotika temperaturnega tipala v notranjosti naprave.
- 2) Položite napolnjene in dobro zaprte kozarce za vlaganje na rešetko za vkuhanje ④. Po potrebi kozarce za vlaganje naložite enega na drugega.
- 3) V avtomat za vkuhanje dolijte toliko vode, da bodo zgornji kozarci za vlaganje najmanj do 3/4 v vodi. Pri tem pa ne smete preseči oznake MAX. Pazite, da so kozarci za vlaganje v spodnji vrsti dobro zaprti, da vanje ne more priteči voda.

4) Avtomat za vkuhanje zaprite s pokrovom ❶.

⚠ OPOZORILO! NEVARNOST TELESNIH POŠKODB!

► Napravo vročo prijemajte le za ročaje ❷. Nevarnost opeklin!

5) Z vrtiljivim gumbom za temperaturo ❸ nastavite želeno temperaturo.

Pri izbiranju temperature upoštevajte naslednje tabele:

Meso	Temperatura v °C	Čas v minutah
Peka kosov (prepečeno)	100 (NAJVEČ)	85
Mesna juha	100 (NAJVEČ)	60
Divjačina/perutnina (prepečeno)	100 (NAJVEČ)	75
Golaž (prekuhano)	100 (NAJVEČ)	75
Mleto meso/masa za klobase (surova)	100 (NAJVEČ)	110

Sadje	Temperatura v °C	Čas v minutah
Mehka/trda jabolka	85	30/40
Jabolčna čežana	90	30
Češnje	80	30
Mehke /trde hruške	90	30/80
Jagode in robide	80	25
Rabarbara	95	30
Maline in kosmulje	80	30
Rižez in brusnice	90	25
Mareljice	85	30
Mirabele in riglo	85	30
Breskve	85	30
Slive in češplje	90	30
Kutine	95	30
Borovnice	85	25

Zelenjava	Temperatura v °C	Čas v minutah
Cvetača	100 (NAJVEČ)	90
Šparglji	100 (NAJVEČ)	120
Grah	100 (NAJVEČ)	120
Kumarice	85	30
Korenje in korenček	100 (NAJVEČ)	90

Zelenjava	Temperatura v °C	Čas v minutah
Buče	90	30
Koleraba	100 (NAJVEČ)	95
Zelena	100 (NAJVEČ)	110
Brstični ohrovt in rdeče zelje	100 (NAJVEČ)	110
Gobe	100 (NAJVEČ)	110
Fižol	100 (NAJVEČ)	120
Paradižnik in paradižnikova mezga	90	30

NAPOTEK

► Časi, navedeni v tabelah, so časi dejanskega vkuhanja. Navedeni čas torej začne teči šele, ko se avtomat za vkuhanje ogreje na nastavljeno temperaturo. Ko je naprava popolnoma napolnjena, lahko ogrevanje traja do 90 minut!

- Z vrtljivim gumbom za nastavljanje minut **5** nastavite čas vkuhanja, naveden v tabeli.
- S tipko za VKLOP/IZKLOP gretja **9** vklopite napravo. Zazveneli bodo zvočni signali in gretje se bo začelo. Ko je gretje končano, zazvenijo zvočni signali, na zaslonu se prikaže **X** in nastavljen čas na zaslonu za prikaz minut **5** se začne odštevati. Ko nastavljen čas vkuhanja poteče, zazvenijo zvočni signali. Naprava se izklopi. Na zaslonu ugasneta **X** in **|||||**.
- Pod pipo za točenje **10** postavite na toploto odporno posodo in ročico za točenje **11** potisnite navzdol. Vode steče ven.
- Ko vroča voda odteče, počakajte, da se kozarci za vlaganje ohladijo.

Segrevanje in dogrevanje tekočin

POZOR! NEVARNOST MATERIALNE ŠKODE!

► Tekočine dolivajte samo do oznake MAX! Drugače tekočina lahko steče čez rob!

- V avtomat za vkuhanje nalijte tekočino (na primer vino za kuhanje ali kakav).
- Na avtomat za vkuhanje namestite pokrov **1**.

⚠ OPOZORILO! NEVARNOST TELESNIH POŠKODB!

► Napravo vročo prijemajte le za ročaje **2**. Nevarnost opeklin!

- Z vrtljivim gumbom za temperaturo **9** nastavite zeleno temperaturo.
- Pritisnite tipko ČASOVNIKA (TIMER) **3**. Na zaslonu se prikaže **∞**. Časa vkuhanja zdaj ni treba nastavljanje. Naprava greje tako dolgo, dokler je ne izklopite.
- Tekočino redno mešajte, da se bo enakomerno porazdeljevala toplota.

6) Ko je dosežena zelena temperatura, zazvenijo zvočni signali.

Tekočine brez trdnih delcev lahko natočite s pomočjo pipe za točenje 10:

POZOR! NEVARNOST MATERIALNE ŠKODE!

- ▶ S pipe za točenje ne natakajte tekočin s trdimi delci, kot npr. juhe ali podobno. Trdi delci bi pipe za točenje 10 zamašili!
- 1) V ta namen pod pipe za točenje 10 postavite lonček ipd. in potisnite ročico za točenje 11 navzdol.
- 2) Ko v lonček nateče zelena količina tekočine, ročico za točenje 11 spustite. Pipe za točenje 10 se spet zapre.

NAPOTEK

- ▶ V avtomatu za vkuhanje lahko dogrevate tudi enolončnice. Enolončnico redno premešajte, drugače se bo prižgala na dno lonca.

Zaščita pred pregretjem

Naprava ima zaščito proti pregrevanju.

Do pregrevanja lahko pride, če je v avtomatu za vkuhanje premalo ali nič tekočine. V takem primeru zazvenijo zvočni signali in na zaslonu začne utripati znak . Takrat takoj dolijete tekočino.

Če tekočine ne dolijete, se naprava po 5 minutah izklopi. Napravo lahko znova vklopite takoj, ko dolijete tekočino.

Čiščenje in vzdrževanje

⚠ OPOZORILO! NEVARNOST TELESNIH POŠKODB!

- ▶ Pred vsakim čiščenjem električni vtič potegnite iz električne vtičnice. V nasprotnem primeru obstaja nevarnost udara električnega toka!
- ▶ Pred čiščenjem počakajte, da se naprava ohladi. Nevarnost opeklin!

POZOR! NEVARNOST MATERIALNE ŠKODE!

-  Naprave nikoli ne polagajte v vodo ali druge tekočine! Naprava se lahko nepopravljivo poškoduje!
- ▶ Naprave ni dovoljeno čistiti z vodnim curkom.
- ▶ Ne uporabljajte ostrih ali jedkih čistil. Ta lahko povzročijo razjede na površini in napravo nepopravljivo poškodujejo.
- Napravo očistite z rahlo navlaženo krpo. Pri trdovratni umazaniji na krpo dodajte blago sredstvo za pomivanje posode.
- Zaslon čistite z mehko krpo, ki ne pušča kosmičev.
- Rešetko za vkuhanje 4 čistite v blagi milnici in jo nato sperite s čisto vodo.

Čiščenje pipe za točenje

Za temeljito čiščenje pipe za točenje 10 lahko ročico za točenje 11 odvijete. Pipe za točenje 10 ni mogoče odvit, ker se sicer lahko pojavijo težave s tesnjenjem.

- 1) Odvijte ročico za točenje 11 v nasprotni smeri urnega kazalca s pipe za točenje 10.
- 2) Ročico za točenje 11 položite v blago milnico za pomivanje posode in jo po njej premikajte sem ter tja.
- 3) Nato jo sperite s čisto vodo.
- 4) Pipo za točenje 10 očistite tako, da skozi njo spustite blago milnico za pomivanje posode. Pri trdovratni umazaniji lahko notranjost pipe za točenje 10 očistite s pripravo za čiščenje pip za kajenje.
- 5) Nato skozi pipo za točenje 10 spustite čisto vodo.
- 6) Privijte ročico za točenje 11 v smeri urnega kazalca nazaj na pipo za točenje 10.



Odstranjevanje vodnega kamna

Plasti vodnega kamna na dnu naprave privedejo do izgube energije in neugodno vplivajo na življenjsko dobo naprave.

Odstranite vodni kamen iz naprave, kakor hitro se vidno začne nalagati na dnu.

- 1) Uporabite običajno sredstvo za odstranjevanje vodnega kamna, ki ga je mogoče kupiti v trgovini. Postopajte, kot je opisano v navodilih sredstva za odstranjevanje vodnega kamna.
- 2) Po opravljenem čiščenju vodnega kamna napravo operite z veliko čiste vode.

NAPOTEK

- V primeru manjšega pojava vodnega kamna večinoma zadostuje, da notranjost naprave obrišete s krpo, prepojeno s kisom. Nato napravo sperite s čisto vodo in jo osušite.

Shranjevanje

Električni kabel navijte okrog navijala za kabel **1** in električni vtič vtaknite v držalo vtiča v sredini dna naprave.

Avtomat za vkuhavanje shranite na suhem kraju.

Recepti

Velika jetrna klobasa

- 2 kg svinjske potrebušine s kožo
- 500 g svinjskih jeter
- 500 g čebule
- 100 g svinjskega sala
- 2 čajni žlički zdrobljenega klinčkovega popra
- 1 jedilna žlica timijana in majarona, suhega
- 1 čajna žlička belega popra
- 1 jedilna žlica soli

Priprava

Svinjsko potrebušino kuhajte 1,5 ure v slani vodi in nato počakajte, da se v tej vodi ohladi.

Nato jo zmeljite v mesoreznici z luknjičasto ploščo srednje velikosti. Jetra zmeljite z drobno luknjičasto ploščo.

Na kocke narežite čebulo in jo dušite na masti, dokler ne postekleni. Nato ji dodajte meso, jetra, začimbe in 1/4 litra vode, v kateri se je kuhala potrebušina, in mešanico dobro premešajte. Maso takoj naložite v že pripravljene kozarce. Napolnite le 1/3 posameznega kozarca!

Kozarce približno 2 uri vkuhavajte na približno 98 °C.

Ta recept lahko različno prilagajate, na primer tako, da dodate različne začimbe, česen ali kocke šunke.

Sladkokisle buče

- 2 kg buč
- 1/2 l kisa
- 1 l vode
- 1/4 l vinskega kisa
- 1 kg sladkorja
- sok in lupina ene limone
- korenina ingverja (na rezine narezan svež ingver)
- vejica cimeta
- nekaj nageljnovih žbic (klinčkov)

Priprava

Bučo prerežite na pol in odstranite sredico. Nato jo olupite in narežite na drobne kocke. Kocke buč stehtajte in operite. V skledi jih prelijte z razredčenim kisom (na 2 kilograma buč, narezanih na kocke, dodajte 1/2 litra kisa in 1 liter vode). Nato kocke buč 12 ur pustite v tej zmesi. Naslednji dan odlijte vodo in na kocke narezane buče dobro odcedite.

Iz naslednjih sestavin pripravite prevretek:

1/4 litra vinskega kisa, 1 kilogram sladkorja, sok in lupina 1 limone, 1 kos (korenina) na rezine narezanega svežega ingverja - ali namesto njega 1/2 čajne žličke ingverja v prahu, 1 vejica cimeta, nekaj nageljnovih žbic - klinčkov (približno ena polna jedilna žlica, namesto tega lahko uporabite mlete klinčke).

Prevretek kuhajte do vrenja in v njem na kocke narezane buče kuhajte, dokler ne posteklenijo.

Z bučami, narezanimi na kocke, napolnite kozarce za vlaganje. Prevretek še enkrat skuhajte do vrenja in nato počakajte, da se zgosti. Nato z njim prelijte na kocke narezane buče in zaprite kozarce za vlaganje. Kozarci za vlaganje so lahko polni le do 1/3!

Buče v avtomatu za vkuhanje vkuhavajte na temperaturi 90 °C približno 30 minut.

Karamelne hruške

1,5 kg hrušk (trdih/zrelih)

150 g sladkorja

750 ml vode

Priprava

Hruške olupite. Razrežite jih na četrtine in odstranite sredico s peškami.

Sladkor karamelizirajte v ponvi. V ponev dolijte vodo in vse skupaj kuhajte, dokler se sladkor ne raztopi.

Hruške dajte v pripravljene kozarce.

V kozarce nalijte karamelni sirup, tako da ta hruške prekrije. Do roba kozarcev pustite malce prostora in kozarce dobro zaprite.

Hruške pribl. 30 minut kuhajte v avtomatu za vkuhanje pri 90 °C.

Jagodov džem

Z jagod odstranite peclje in jagode operite. Jagode pretlačite, da nastane pireju podobna masa. Potresijte jih z želirnim sladkorjem v razmerju 1:1 (na 1000 g jagod 1000 g sladkorja). Vse skupaj pustite počivati eno noč in nato premešajte.

Z jagodami napolnite kozarce za vlaganje (napolnite jih le do 2/3) in nato kozarce dobro zaprite.

Jagode v avtomatu za vkuhanje vkuhavajte na temperaturi 80 °C približno 25 minut.

Odstranjevanje

Velja samo za Francijo:



Izdelek in embalažo je mogoče reciklirati, sta podvržena razširjeni odgovornosti proizvajalca in se zbirata ločeno.

Odstranitev naprave med odpadke



Ta simbol prečrtanega smetnjaka na kolesih pomeni, da za to napravo velja Direktiva 2012/19/EU. Ta direktiva predpisuje, da naprave po koncu uporabe ni dovoljeno zavreči med običajne gospodinjske odpadke, ampak jo morate oddati na posebnih zbirališčih ali deponijah za odpadke ali pri podjetjih za odstranjevanje odpadkov.

To odstranjevanje med odpadke je za vas brezplačno. Varujte svoje okolje in odpadke ustrezno odstranijte.

Če vaša odpadna oprema vsebuje osebne podatke, ste sami odgovorni za to, da te podatke izbrišete, preden premo vrnete.



O možnostih za odstranitev odsluženega izdelka vprašajte pri svoji občinski ali mestni upravi.

Odstranitev embalaže



Embalažni materiali so izbrani glede na svojo ekološko primernost in tehnične vidike odstranjevanja, zato jih je mogoče reciklirati. Nepotrebne embalažne materiale zavrzite med odpadke v skladu z veljavnimi lokalnimi predpisi.



Embalažo odstranite med odpadke na okoljsko primeren način. Upoštevajte oznake na različnih embalažnih materialih in jih po potrebi ločite. Embalažni materiali so označeni s kraticami (a) in številkami (b) z naslednjim pomenom: 1–7: umetne snovi, 20–22: papir in karton, 80–98: sestavljeni materiali.

Tehnični podatki

Električno napajanje	220 - 240 V ~ (izmenični tok) 50 Hz
Nazivna moč	1800 W
Prostornina	pribl. 27 litrov
Temperaturni razpon	30 - 100 °C
Vrsta zaščite	IPX3 (zaščita pred pršečo vodo)
	Vsi deli te naprave, ki pridejo v stik z živili, so primerni za živila.

Proizvajalec

KOMPERNASS HANDELS GMBH
BURGSTRASSE 21
44867 BOCHUM
NEMČIJA
www.kompernass.com

Pooblaščen serviser

 **Servis Slovenija**
Tel.: 080 080 917
E-Mail: kompernass@lidl.si

IAN 411310_2207

Garancijski list

1. S tem garancijskim listom Kompnass Handels GmbH jamčimo, da bo izdelek v garancijskem roku ob normalni in pravilni uporabi brezhibno deloval in se zavezujemo, da bomo ob izpolnjenih spodaj navedenih pogojih odpravili morebitne pomanjkljivosti in okvare zaradi napak v materialu ali izdelavi oziroma po svoji presoji izdelek zamenjali ali vrnili kupnino.
2. Garancija je veljavna na ozemlju Republike Slovenije.
3. Garancijski rok za proizvod je 3 leta od datuma izročitve blaga. Datum izročitve blaga je razviden iz računa.
4. Kupec je dolžan okvaro javiti pooblaščenemu servisu oziroma se informirati o nadaljnjih postopkih na zgoraj navedeni telefonski številki. Svetujemo vam, da pred tem natančno preberete navodila o sestavi in uporabi izdelka.
5. Kupec je dolžan pooblaščenemu servisu predložiti garancijski list in račun, kot potrdilo in dokazilo o nakupu ter dnevu izročitve blaga.
6. V primeru, da proizvod popravlja nepooblaščen servis ali oseba, kupec ne more uveljavljati zahtevkov iz te garancije.
7. Vzroki za okvaro oziroma nedelovanje izdelka morajo biti lastnosti stvari same in ne vzroki, ki so zunaj proizvajalčeve oziroma prodajalčeve sfere. Kupec ne more uveljavljati zahtevkov iz te garancije, če se ni držal priloženih navodil za sestavo in uporabo izdelka ali če je izdelek kakorkoli spremenjen ali nepravilno vzdrževan.
8. Jamčimo servis in rezervne dele še 3 leta po preteku garancijskega roka.
9. Obrabni deli oz. potrošni material so izvzeti iz garancije.
10. Vsi potrebni podatki za uveljavljanje garancije se nahajajo na dveh ločenih dokumentih (garancijski list, račun).
11. Ta garancija proizvajalca ne izključuje pravic potrošnika, ki izhajajo iz odgovornosti prodajalca za napake na blagu.

Prodajalec:

Lidl Slovenija d.o.o. k.d., Pod lipami 1, SI-1218 Komenda

Sadržaj

Uvod	242
Informacije o ovim uputama za uporabu	242
Autorsko pravo	242
Namjenska uporaba	242
Upozorenja	243
Sigurnosne napomene	244
Opseg isporuke	246
Upravljački elementi	247
Postavljanje i priključivanje	247
Raspakiranje	247
Postavljanje uređaja i priprema za rad	247
Priprema namirnica/staklenki	248
Uporaba uređaja	248
Uključivanje i isključivanje uređaja	248
Ukuhavanje	249
Zagrijavanje / održavanje topline tekućina	251
Zaštita od pregrijavanja	252
Čišćenje i održavanje	252
Čišćenje slavine za točenje	253
Uklanjanje kamenca	253
Čuvanje	254
Recepti	254
Gruba jetrena kobasica	254
Slako-kisela bundeva	254
Karamelizirane kruške	255
Džem od jagoda	255
Zbrinjavanje	256
Zbrinjavanje uređaja	256
Zbrinjavanje ambalaže	256
Tehnički podaci	257
Jamstvo tvrtke Kompennass Handels GmbH	257
Servis	259
Uvoznik	259

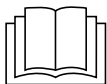

Prije prve uporabe pažljivo pročitajte upute za rukovanje i sačuvajte ih za kasniju uporabu. Ako uređaj dajete trećim osobama, priložite i ove upute.

Uvod

Informacije o ovim uputama za uporabu

Srdačno čestitamo na kupnji vašeg novog uređaja.

Time ste se odlučili za vrlo kvalitetan proizvod. Upute za uporabu predstavljaju sastavni dio ovog proizvoda. One sadrže važne napomene za sigurnost, rukovanje i zbrinjavanje. Prije uporabe proizvoda upoznajte se sa svim napomenama za rukovanje i svim sigurnosnim napomenama. Proizvod koristite isključivo na opisani način i u navedenim područjima uporabe. U slučaju predaje proizvoda trećim osobama, priložite i predajte i svu dokumentaciju.

Autorsko pravo

Ova je dokumentacija zaštićena autorskim pravima.

Svako umnožavanje, odnosno svako naknadno tiskanje, čak i djelomično, kao i reprodukcija slika, makar i u promijenjenom stanju, dopušteni su isključivo uz pisano odobrenje proizvođača.

Namjenska uporaba

Automat za ukuhavanje prikladan je za:

- Ukuhavanje
- Zagrijavanje i održavanje topline napitaka i njihovo točenje
- Zagrijavanje i održavanje topline kobasica i sl.
- Zagrijavanje i održavanje topline juha

Uređaj je namijenjen isključivo za privatnu uporabu i nije prikladan za gospodarske ili industrijske svrhe.

UPOZORENJE

Opasnost uslijed nenamjenske uporabe!

Uređaj može predstavljati opasnost u slučaju nenamjenske uporabe i/ili uporabe drugačije od opisane.

- ▶ Uređaj koristite isključivo u svrhu za koju je namijenjen.
- ▶ Poštujte postupke opisane u ovim uputama za uporabu.

Isključena su sva potraživanja bilo koje vrste za štete nastale nenamjenskom uporabom, nestručno obavljenim popravcima, neovlašteno izvršenim preinakama ili uporabom neodobrenih rezervnih dijelova.

Rizik snosi isključivo sam korisnik.

Upozorenja

U ovim uputama za uporabu korištena su sljedeća upozorenja:

OPASNOST

Upozorenje ovog stupnja opasnosti označava prijetecu opasnu situaciju.

Ako ne izbjegnute opasnu situaciju, ona može dovesti do smrti ili do teških ozljeda.

- ▶ Slijedite naputke navedene u ovom upozorenju kako biste izbjegli opasnost od smrtnog slučaja ili teških ozljeda osoba.

UPOZORENJE

Upozorenje ovog stupnja opasnosti označava moguću opasnu situaciju.

Ako ne izbjegnute opasnu situaciju, može doći do ozljeda.

- ▶ Slijedite naputke navedene u ovom upozorenju kako biste izbjegli ozljede.

POZOR

Upozorenje ovog stupnja opasnosti označava mogućnost materijalne štete.

Ako ne izbjegnute opasnu situaciju, može doći do materijalne štete.

- ▶ Slijedite naputke navedene u ovom upozorenju kako biste izbjegli materijalnu štetu.

NAPOMENA

- ▶ Napomena označava dodatne informacije za jednostavnije rukovanje uređajem.

Sigurnosne napomene

U ovom se poglavlju nalaze važne sigurnosne napomene za rukovanje uređajem.

Ovaj uređaj zadovoljava propisane sigurnosne odredbe.

Nepravilna uporaba može uzrokovati ozljede i materijalnu štetu.

Za sigurno rukovanje uređajem pridržavajte se sljedećih sigurnosnih napomena:

OPASNOST! STRUJNI UDAR!

- ▶ Prije uporabe provjerite uređaj kako biste ustanovili eventualna vidljiva vanjska oštećenja. Ne koristite oštećen uređaj ili uređaj koji je pao.
- ▶ Ako dođe do oštećenja mrežnog kabela, isti mora zamijeniti proizvođač, servis za kupce ili slična kvalificirana osoba, kako bi se izbjegle opasnosti.
- ▶ Popravke uređaja smiju obavljati isključivo ovlaštena stručna poduzeća ili servis za kupce. Nestručno izvedeni popravci mogu prouzročiti opasnosti za korisnika. Osim toga, u tom se slučaju gubi i pravo na jamstvo.
- ▶ Pazite da postolje s električnim priključcima nikada ne dođe u dodir s vodom! Ostavite postolje da se do kraja osuši, ako je slučajno navlaženo.
- ▶ Pazite da naponski kabel nikada ne bude vlažan ili mokar dok uređaj radi. Kabel postavite tako da se ne može prignječiti ili na drugi način oštetiti.
- ▶ Nakon uporabe uređaja uvijek izvucite mrežni utikač iz utičnice. Samo isključivanje uređaja nije dovoljno, jer je u uređaju još uvijek prisutan mrežni napon sve dok se mrežni utikač nalazi u utičnici.
- ▶ Pazite da mrežni kabel ne dođe u dodir s vrućim dijelovima uređaja.

⚠ UPOZORENJE! OPASNOST OD OZLJEDA!

- ▶ Djeca od navršениh 8 godina kao i osobe sa smanjenim fizičkim, senzornim ili mentalnim sposobnostima ili nedostatkom iskustva i/ili znanja uređaj smiju koristiti ako su pod nadzorom, ili ako su primile i shvatile upute o uporabi uređaja, kao i opasnosti koje proizlaze iz uporabe uređaja.
- ▶ Djeca se ne smiju igrati uređajem.
- ▶ Čišćenje i održavanje koje provodi korisnik ne smiju obavljati djeca ako nisu navršila 8 godina i ako nisu pod nadzorom.
- ▶ Djecu mlađu od 8 godina treba držati podalje od uređaja i priključnog voda.
- ▶ Djecu treba nadzirati kako bi se osiguralo da se ne igraju uređajem.
- ▶ Iz uređaja mogu izlaziti oblaci vruće pare. Osim toga se posuda prilikom rada uređaja jako zagrijava. Zbog toga nosite kuhinjske rukavice. Uređaj držite samo za toplinski izolirane ručke.
- ▶ Pazite da uređaj stoji stabilno i okomito prije nego ga uključite.
- ▶ Automat za ukuhavanje nakon zagrijavanja više ne pomičite!
- ▶ Može doći do prskanja ključajuće vode, ako prepunite posudu za vodu.
- ▶ Površina grijača nakon uporabe još uvijek sadrži preostalu toplinu.
- ▶ Tekućina se ne smije prelijevati na utični spoj uređaja.
- ▶ U slučaju pogrešne primjene može doći do ozljeda! Uređaj uvijek koristite u svrhe za koje je namijenjen!

POZOR! OŠTEĆENJE PROIZVODA!

- ▶ Neispravni dijelovi smiju se zamjenjivati isključivo originalnim zamjenskim dijelovima. Samo kod takvih dijelova zajamčeno je ispunjavanje sigurnosnih zahtjeva.
- ▶ Pazite da uređaj, mrežni kabel ili mrežni utikač ne dođu u dodir s izvorima topline kao što su ploče štednjaka ili otvoreni plamen.
- ▶ Ne koristite vanjski uklopni sat ili posebne sustave za daljinsko upravljanje uređajem.
- ▶ Uređaj za vrijeme rada nikada ne ostavljajte bez nadzora.
- ▶ Uređaj se ne smije čistiti mlazom vode.

NAPOMENA

- ▶ Tijekom jamstvenog razdoblja uređaj smiju popravljati samo službe za kupce koje je za to ovlastio proizvođač. U protivnom se u slučaju naknadne štete gubi pravo na jamstvo.

⚠ Opasnost – strujni udar!

⚠ Oprez! ⚠ Upozorenje:

Mogućnost strujnog udara ! Ne otvarati kućište proizvoda !

Opseg isporuke

Uređaj se standardno isporučuje sa sljedećim sastavnim dijelovima:

- Aparat za ukuhavanje
- Rešetka za ukuhavanje
- Poklopac
- Upute za uporabu

NAPOMENA

- ▶ Provjerite cjelovitost opsega isporuke i provjerite postoje li na uređaju vidljiva oštećenja.
- ▶ U slučaju nepotpune isporuke ili štete uzrokovane nedostatnim pakiranjem, kao i štete nastale prilikom transporta, nazovite dežurnu liniju servisne službe (vidi poglavlje **Servis**).

Upravljački elementi

- ❶ Poklopac
- ❷ Toplinski izolirane ručke
- ❸ Okretni regulator „Minute“ (MIN) i istovremeno tipka TIMER
- ❹ Rešetka za ukuhavanje
- ❺ Prikaz „Minute“ (MIN)
- ❻ Prikaz „trenutna temperatura“ (CURRENT TEMP)
- ❼ Prikaz „postavljena temperatura“ (SET TEMP)
- ❽ Namatač za kabel
- ❾ Okretni regulator „Temperatura“ (°C) i istovremeno tipka START/STOP
- ❿ Slavina za točenje
- ⓫ Poluga za točenje

Postavljanje i priključivanje

Raspakiranje

- ◆ Sve dijelove uređaja i upute za rukovanje izvadite iz kutije.
- ◆ Odstranite svu ambalažu.

Postavljanje uređaja i priprema za rad

- Mrežni kabel do kraja odmotajte s namatača za kabel ❽.
- Uređaj postavite na ravnu podlogu koja nije skliska. Pazite da je mrežna utičnica lako dostupna.
- Očistite uređaj na način opisan u poglavlju „Čišćenje i održavanje“.
- Mrežni utikač utaknite u utičnicu. Zaslom svijetli i oglašava se zvučni signal.

POZORI! OŠTEĆENJE PROIZVODA!

- ▶ Uređaj nikada ne pogonite ako je prazan! Uređaj se može nepopravljivo oštetiti!

⚠ UPOZORENJE! OPASNOST OD OZLJEDA!

- ▶ Uređaj kada je vruć držite samo za ručke ❷. Opasnost od opeklin!
- Ulijte oko 5 litara vode u uređaj i pustite uređaj da kuha 20 minuta na temperaturi od 100 °C (vidi odlomak „Uključivanje i isključivanje uređaja“). Ovu vodu izlijte nakon prokuhavanja.

NAPOMENA

- ▶ Prilikom prvog puštanja u rad uslijed naslaga uzrokovanih proizvodnjom može doći do laganog razvijanja dima i mirisa. To je potpuno bezopasno i nestaje nakon kratkog vremena. Osigurajte dostatno prozračivanje, primjerice otvorite prozor.

Priprema namirnica/staklenki

Za spremanje/ukuhavanje najbolje koristite staklenke s gumenim prstenom i kopčama. Staklenke za namirnice ne smiju biti oštećene.

- 1) Staklenke za namirnice po mogućnosti trebaju biti očišćene od klica i bakterija, jer se u protivnom namirnice mogu prije vremena pokvariti. Staklenke najbolje prije punjenja namirnicama prokuhajte približno 5–7 minuta.
- 2) Kako biste namirnice napunili u staklenke, po mogućnosti koristite lijevak. Rubovi staklenki moraju obavezno biti čisti kada staklenku zatvarate.
- 3) Nakon punjenja staklenke zatvorite što je brže moguće:
 - Postavite gumeni prsten na rub staklenke i stakleni poklopac postavite na staklenku. Gumeni prsten se nalazi između.
 - Pričvrstite stakleni poklopac kopčama za zatvaranje: kopče za zatvaranje postavite tako da leže jedna nasuprot drugoj.

Staklenke za namirnice sada su spremne za ukuhavanje.

Uporaba uređaja

Uključivanje i isključivanje uređaja

- 1) Pomoću okretnog regulatora „Temperatura“ **9** namjestite željenu temperaturu. Temperaturu možete postaviti u koracima od po 1 °C. Svakih 5 °C oglašava se signalni zvuk. Postavljena temperatura prikazuje se na prikazu „postavljena temperatura“ **7**.
- 2) Željeno vrijeme ukuhavanja u minutama podesite pomoću okretnog regulatora „Minute“ **3**. Vrijeme možete postaviti u koracima od po 1 minute. Svakih 5 minuta oglašava se zvučni signal. Podešeno vrijeme prikazuje se na prikazu „Minute“ **5**.

NAPOMENA

- ▶ Pozadinsko osvjetljenje zaslona automatski se isključuje oko 5 minuta nakon zadnjeg aktiviranja okretnog regulatora ako ne pokrenete postupak zagrijavanja. Postavke su na zaslonu međutim i dalje vidljive. Aktiviranjem jednog od okretnih regulatora pozadinsko osvjetljenje zaslona se ponovo uključuje.

- 3) Pritisnite tipku Zagrijavanje START/STOP **9**. Počinite zagrijavanje. Zagrijavanje se signalizira tekućom trakom „||||||”. Na prikazu „trenutna temperatura” **6** prikazuje se trenutna temperatura zagrijavanja. Čim se zagrijavanje završi, oglašavaju se signalni zvuci, na zaslonu se prikazuje „X” i postavljeno vrijeme se počinje odbrojavati na prikazu „Minute” **5**.

NAPOMENA

- ▶ Pozadinsko osvjettljenje zaslona trajno svijetli dok uređaj radi.

Čim postavljeno vrijeme istekne, oglašavaju se signalni zvuci. Uređaj se isključuje. „X” i „||||||” se gase na zaslonu.

NAPOMENA

- ▶ Za prekid postupka zagrijavanja ili postupka ukuhavanja, pritisnite tipku Zagrijavanje START/STOP **9**.

- 4) Kada uređaj ne koristite, uvijek izvucite utikač iz mrežne utičnice.

Ukuhavanje

NAPOMENA

- ▶ Pod ukuhavanjem se podrazumijeva konzerviranje namirnica djelovanjem topline. Ovisno o vrsti i količini namirnica koje se ukuhavaju, razlikujemo postupke steriliziranja i pasteriziranja. Prilikom steriliziranja, namirnice se zagrijavaju na najmanje 100 °C. Prilikom pasteriziranja, temperatura zagrijavanja je 80 °C. Za uporabu u domaćinstvima, dostatna je pasterizacija. U tu su svrhu potrebne staklenke za ukuhavanje s vijčanim poklopcem ili s poklopcima s gumenim prstenom.

NAPOMENA

- ▶ Konzervirajte samo svježe namirnice. Prezrelo voće i povrće nije pogodno za ukuhavanje.
- ▶ Pazite na čistoću staklenki za ukuhavanje! Staklenke najbolje prije punjenja namirnicama prokuhajte približno 5–7 minuta. Time ćete uništiti sve klice i bakterije.

- 1) Rešetku za ukuhavanje **4** postavite u automat za ukuhavanje. Pazite da rešetka za ukuhavanje **4** ne dodiruje senzor temperature u unutrašnjosti uređaja.
- 2) Napunjene i dobro zatvorene staklenke za ukuhavanje stavite na rešetku za ukuhavanje **4**. Po potrebi staklenke stavite jednu na drugu.
- 3) U automat za ukuhavanje ulijte toliko vode da su gornje staklenke do 3/4 uronjene u vodu. Pritom, međutim, ne smijete prekoračiti oznaku MAX. Obratite pozornost na to da staklenke u donjem redu budu dobro zatvorene, tako da voda ne može prodrijeti u njih.
- 4) Automat za ukuhavanje zatvorite poklopcem **1**.

⚠ UPOZORENJE! OPASNOST OD OZLJEDA!

► Uređaj kada je vruć držite samo za ručke ❷. Opasnost od opeklin!

5) Pomoću okretnog regulatora „Temperatura“ ❸ namjestite željenu temperaturu.

Priklom odabira temperature ravnajte se prema sljedećoj tablici:

Meso	Temperatura u °C	Vrijeme u minutama
Pečenje u komadu (zapečeno)	100 (MAX)	85
Mesna juha	100 (MAX)	60
Divljač/perad (zapečena)	100 (MAX)	75
Gulaš (zapečen)	100 (MAX)	75
Mljeveno meso / smjesa za kobasice (sirovo)	100 (MAX)	110

Voće	Temperatura u °C	Vrijeme u minutama
Jabuke meke / tvrde	85	30/40
Kaša od jabuka	90	30
Višnje	80	30
Kruške meke / tvrde	90	30/80
Jagode / kupine	80	25
Rabarbara	95	30
Maline / ogrozd	80	30
Crni ribiz / brusnice	90	25
Marelice	85	30
Šljive zelene / žute	85	30
Breskve	85	30
Šljive / bistrice	90	30
Dunje	95	30
Borovnice	85	25

Povrće	Temperatura u °C	Vrijeme u minutama
Cvjetača	100 (MAX)	90
Šparoge	100 (MAX)	120
Grašak	100 (MAX)	120
Krastavci	85	30
Mrkva	100 (MAX)	90

Povrće	Temperatura u °C	Vrijeme u minutama
Bundeва	90	30
Korabica	100 (MAX)	95
Celer	100 (MAX)	110
Prokulice / crveni kupus	100 (MAX)	110
Gljive	100 (MAX)	110
Mahunarke	100 (MAX)	120
Rajčica / pasirana rajčica	90	30

NAPOMENA

- ▶ Vremena navedena u tablici odnose se na stvarno vrijeme ukuhanja. Vrijeme dakle započinje teći tek kada automat za ukuhanje postigne podešenu temperaturu. Ako je uređaj pun, zagrijavanje može potrajati i do 90 minuta!
- 6) U tablici navedeno vrijeme ukuhanja postavite pomoću okretnog regulatora „Minute“ ③.
 - 7) Pokrenite uređaj pritiskom na tipku Zagrijavanje START/STOP ④. Oglašavaju se signalni zvukovi i započinje zagrijavanje. Čim se zagrijavanje završi, oglašavaju se signalni zvuci, na zaslonu se prikazuje „X“ i postavljeno vrijeme se počinje odbrojavati na prikazu „Minute“ ⑤. Kada postavljeno vrijeme ukuhanja istekne, oglašavaju se signalni zvuci. Uređaj se isključuje. „X“ i „|||||“ se gase na zaslonu.
 - 8) Pod slavinu za točenje ⑩ postavite posudu otpornu na visoke temperature i pritisnite polugu za točenje ⑪ prema dolje. Voda istječe.
 - 9) Kada vruća voda istekne, staklenke za ukuhanje ostavite da se ohlade.

Zagrijavanje / održavanje topline tekućina

POZOR! OŠTEĆENJE PROIZVODA!

- ▶ Tekućine napunite najviše do oznake MAX! U protivnom može doći do izlivanja tekućine!

- 1) Automat za ukuhanje napunite tekućinom (primjerice kuhanim vinom ili kakaom).
- 2) Stavite poklopac ① na automat za ukuhanje.

⚠ UPOZORENJE! OPASNOST OD OZLJEDA!

- ▶ Uređaj kada je vruć držite samo za ručke ②. Opasnost od opeklina!
- 3) Pomoću okretnog regulatora „Temperatura“ ⑥ namjestite željenu temperaturu.
 - 4) Pritisnite tipku TIMER ③. Na zaslonu se prikazuje „∞“. Nije potrebno postaviti vrijeme ukuhanja. Uređaj zagrijava sve dok ga ne isključite.

- 5) Tekućine redovito promiješajte kako bi se toplina ravnomjerno raspodjelila.
- 6) Kada se postigne željena temperatura, oglašavaju se signalni zvuci.

Tekućine bez krutih sastojaka možete točiti kroz slavinu za točenje ⑩:

POZOR! OŠTEĆENJE PROIZVODA!

- ▶ Ne točite tekućine s krutim sastojcima, kao što su juhe i sl. Kruti sastojci će začepiti slavinu za točenje ⑩!

- 1) Pod slavinu za točenje ⑩ stavite čašu ili sl. i pritisnite polugu za točenje ① prema dolje, dok kroz slavinu za točenje ⑩ ne isteče tekućina.
- 2) Kada se u čaši nalazi željena količina tekućine, otpustite polugu za točenje ①. Slavina za točenje ⑩ ponovno je zatvorena.

NAPOMENA

- ▶ U automatu za ukuhavanje možete održavati i toplinu variva. Variva redovito promiješajte, u protivnom će zagorjeti na dnu uređaja.

Zaštita od pregrijavanja

Ovaj je uređaj opremljen zaštitom od pregrijavanja.

Do pregrijavanja može doći ako se u automatu za ukuhavanje nalazi premalo tekućine ili u njemu uopće nema tekućine. U tom se slučaju oglašavaju zvučni signali i na zaslonu treperi simbol „U”. U tom slučaju odmah napunite tekućinom.

Ako se ne napuni tekućina, uređaj će se isključiti nakon 5 minuta. Čim napunite tekućinu, uređaj možete ponovno pokrenuti.

Čišćenje i održavanje

⚠ UPOZORENJE! OPASNOST OD OZLJEDA!

- ▶ Prije svakog čišćenja izvucite mrežni utikač iz mrežne utičnice! U protivnom postoji opasnost od strujnog udara!
- ▶ Uređaj prije čišćenja ostavite da se ohladi. Opasnost od opeklina!

POZOR! OŠTEĆENJE PROIZVODA!

 Uređaj nikada ne uranjajte u vodu ili u druge tekućine! U protivnom će se uređaj nepopravljivo oštetiti!

- ▶ Uređaj se ne smije čistiti mlazom vode.
- ▶ Ne koristite abrazivna ili nagrizajuća sredstva za čišćenje. Takva sredstva mogu nagrčiti površinu i nepopravljivo oštetiti uređaj.

- Uređaj čistite lagano navlaženom krpom. U slučaju tvrdokornih onečišćenja, na krpu dodajte blago sredstvo za pranje posuđa.
- Zaslon čistite mekom krpom koja ne pušta dlačice.
- Rešetku za ukuhavanje ④ operite u blagoj otopini deterdženta za pranje posuđa i isperite čistom vodom.

Čišćenje slavine za točenje

Za temeljito čišćenje slavine za točenje ⑩ možete odvrnuti polugu za točenje ①. Slavinu za točenje ⑩ nije moguće odvrnuti, jer bi u protivnom moglo doći do problema s brtvljenjem.

- 1) Polugu za točenje ① odvrnite sa slavine za točenje ⑩ u smjeru suprotnom od kazaljke na satu.
- 2) Polugu za točenje ① uronite u blagu otopinu deterdženta za pranje posuđa i pomičite tamo-amo.
- 3) Isperite je čistom vodom.
- 4) Da biste očistili slavinu za točenje ⑩ pustite da kroz nju teče blaga otopina deterdženta za pranje posuđa. U slučaju tvrdokornih onečišćenja, unutrašnjost slavine za točenje ⑩ možete očistiti četkom za lule.
- 5) Nakon toga pustite da kroz slavinu za točenje ⑩ protječe čista voda.
- 6) Polugu za točenje ① ponovno u smjeru kazaljke na satu navrnite na slavinu za točenje ⑩.

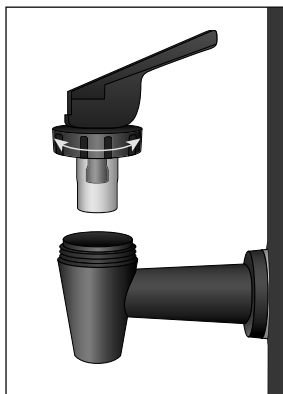

Uklanjanje kamenca

Naslage kamenca na dnu uređaja uzrokuju gubitak energije i utječu na vijek trajanja uređaja.

Odstranite naslage kamenca u uređaju, čim ih uočite.

- 1) Koristite komercijalno dostupno sredstvo za uklanjanje kamenca. Postupite na način opisan u uputama sredstva za uklanjanje kamenca.
- 2) Nakon odstranjivanja kamenca uređaj isperite velikom količinom čiste vode.

NAPOMENA

- ▶ U slučaju manjih naslaga uglavnom je dovoljno unutrašnjost uređaja obrisati krpom prethodno natopljenom octom. Nakon toga uređaj isperite čistom vodom i osušite ga.

Čuvanje

Mrežni kabel omotajte oko namatača kabela ⑧ i mrežni utikač utaknite u držač utikača na sredini dna uređaja.

Automat za ukuhavanje čuvajte na suhom mjestu.

Recepti

Gruba jetrena kobasica

- 2 kg svinjskog trbuha sa slaninom
- 500 g svinjske jetre
- 500 g luka
- 100 g svinjske masti
- 2 čajne žličice pimenta u prahu
- 1 jušna žlica suhog timijana i mažurana
- 1 čajna žličica bijelog papra
- 1 jušna žlica soli

Priprema

Svinjski trbuh kuhajte 1,5 sata u slanoj vodi i nakon toga ostavite da se ohladi u vodi.

Potom usitnite kroz stroj za mljevenje mesa s pločom s rupama srednje veličine. Jetru usitnite koristeći ploču s finim rupama.

Luk narežite na kockice pa staklasto propirijajte na masti. Dodajte meso, jetru, začine i 1/4 litre juhe od svinjskog trbuha pa energično promiješajte. Smjesu odmah punite u pripremljene staklenke. Napunite samo 1/3 staklenke!

Staklenke ukuhajte oko 2 sata na oko 98 °C.

Ovaj recept možete prilagoditi na različite načine: primjerice, možete dodati razno začinsko bilje, češnjak ili kockice šunke.

Slako-kisela bundeva

- 2 kg bundeve
- 1/2 l octa
- 1 l vode
- 1/4 l vinskog octa
- 1 kg šećera
- sok i korica jednog limuna
- komad đumbira (svježi đumbir narezan na kriške)
- štapić cimeta
- nekoliko klinčića

Priprema

Prepolovite bundevu i uklonite sredinu. Ogulite bundevu i narežite na sitne kocke. Izvažite kocke bundeve i operite ih. U posudi ih prelijte razrijeđenim octom (na 2 kilograma bundeve 1/2 litre octa i 1 litra vode). Kockice bundeve ostavite da tako odstoje 12 sati. Sljedeći dan izlijte vodu i ostavite kockice bundeve da se dobro ocijede.

Pripremite juhu:

1/4 litre vinskog octa, 1 kilogram šećera, sok i koricu 1 limuna, 1 komad (kocku) na kriške narezanog, svježeg đumbira – eventualno umjesto toga 1/2 čajne žličice đumbira u prahu, 1 štapić cimeta, nekoliko klinčića (otprilike punu jušnu žlicu, eventualno umjesto toga mljevenog).

Zakuhajte juhu i u tome staklasto skuhaite kocke bundeve.

Kocke bundeve napunite u staklenke za ukuhavanje. Juhu ponovno zakuhajte i zgusnite. Prelijte preko kockica bundeve i zatvorite staklenke za ukuhavanje. Staklenke za ukuhavanje smiju biti napunjene smo do 1/3!

Bundevu ukuhajte u automatu za ukuhavanje na 90 °C otprilike 30 minuta.

Karamelizirane kruške

1,5 kg kruški (čvrste/zrele)

150 g šećera

750 ml vode

Priprema

Ogulite kruške. Narežite na četvrtine i uklonite sredinu s košticama.

U tavi karamelizirajte šećer. Ulijte vodu u tavu i kuhajte sve dok se šećer ne otopi.

Kruške napunite u pripremljene staklenke.

Karamelizirani sirup ulijte u staklenke tako da prekrije kruške. Ostavite malo mjesta do ruba staklenke i dobro ih zatvorite.

Kruške ukuhajte u automatu za ukuhavanje na 90 °C otprilike 30 minuta.

Džem od jagoda

Uklonite peteljke i operite jagode. Napravite pire od jagoda. Posipajte šećerom za želiranje 1:1 (na 1000 g jagoda 1000 g šećera). Ostavite preko noći i zatim promiješajte.

Jagode punite u staklenke (samo do 2/3) i staklenke dobro zatvorite.

Jagode ukuhajte u automatu za ukuhavanje na 80 °C otprilike 25 minuta.

Zbrinjavanje

Odnosi se samo na Francusku:



Proizvod, ambalaža i upute za upotrebu mogu se reciklirati, podliježu proširenoj odgovornosti proizvođača i prikupljaju se odvojeno.

Zbrinjavanje uređaja



Ovaj simbol prekržišene kante za otpad na kotačicama ukazuje na to da ovaj uređaj podliježe direktivi 2012/19/EU. Tom se direktivom zabranjuje bacati uređaj na kraju njegova roka uporabe u obično kućno smeće. Uređaj se mora predati na mjestu za sakupljanje posebnog otpada ili predati poduzeću za zbrinjavanje posebnog otpada.

To je zbrinjavanje za vas besplatno. Čuvajte okoliš i zbrinite uređaj na ispravan način.

Ako vaš stari uređaj sadrži osobne podatke, sami ste odgovorni za njihovo brisanje prije nego uređaj vratite.



O mogućnostima zbrinjavanja starih uređaja možete se raspitati u gradskom ili općinskom poglavarstvu.

Zbrinjavanje ambalaže



Materijali ambalaže odabrani su prema ekološkim načelima i načelima zbrinjavanja, te se stoga mogu reciklirati. Ambalažu koja vam više nije potrebna zbrinite u skladu s važećim lokalnim propisima.



Ambalažu zbrinite na ekološki prihvatljiv način. Pazite na oznake na različitim materijalima ambalaže i po potrebi ih zbrinite odvojeno.

Materijali ambalaže označeni su kraticama (a) i brojkama (b) sljedećeg značenja: 1–7: Plastika, 20–22: Papir i karton, 80–98: Kompozitni materijali.

Tehnički podaci

Napajanje	220 - 240 V ~ (izmjenična struja), 50 Hz
Nazivna snaga	1800 W
Kapacitet	oko 27 litara
Temperaturno područje	30 - 100 °C
Vrsta zaštite	IPX3 (Zaštita od prskanja vodom)
	Svi dijelovi ovog uređaja koji dolaze u dodir s namirnicama su prehrambeno sigurni.

Jamstvo tvrtke Kompennass Handels GmbH

Poštovani kupci,

Za ovaj uređaj odobrava se jamstvo u trajanju od 3 godine od datuma kupnje. U slučaju nedostataka ovoga proizvoda, Vama pripadaju zakonska prava na teret prodavača proizvoda. U nastavku izloženo jamstvo ne ograničava ova zakonska prava.

Uvjeti jamstva

Jamstveni rok započinje danom kupnje. Molimo, sačuvajte račun. Potreban je kao dokaz o kupnji. Ako u roku od tri godine od datuma kupnje ovog proizvoda nastupi greška na materijalu ili tvornička greška proizvod će biti - po našem izboru - za Vas besplatno popravljen ili zamijenjen, ili će Vam se vratiti novac. Za takvo ispunjenje jamstvene obveze potrebno je unutar trogodišnjeg roka predložiti uređaj s nedostatkom i dokaz o kupnji (račun), te pisanim putem ukratko opisati u čemu se sastoji greška proizvoda i kada se pojavila. Ako je kvar pokriven našim jamstvom, poslat ćemo Vam popravljen ili novi proizvod.

1. U slučaju manjeg popravka jamstveni rok se produljuje onoliko koliko je kupac bio lišen uporabe stvari.
2. Međutim, kad je zbog neispravnosti stvari izvršena njezina zamjena ili njezin bitni popravak, jamstveni rok počinje teći ponovno od zamjene, odnosno od vraćanja popravljene stvari.
3. Ako je zamijenjen ili bitno popravljen samo neki dio stvari, jamstveni rok počinje teći ponovno samo za taj dio.

Jamstveni rok i zakonsko pravo u slučaju nedostataka

Korištenje prava na jamstvo ne produžuje jamstveni rok. To vrijedi i za zamijenjene i popravljene dijelove. Štete i nedostatke koji eventualno postoje već prilikom kupnje treba javiti neposredno nakon raspakiranja. Nakon isteka jamstvenog roka izvršeni popravci se naplaćuju.

Opseg jamstva

Uređaj je pažljivo proizveden sukladno strogim smjernicama u pogledu kvalitete i prije isporuke brižljivo provjeren. Ovo jamstvo vrijedi za greške u materijalu i izradi. Ovo jamstvo ne pokriva dijelove proizvoda koji su izloženi uobičajenom habanju i stoga se smatraju dijelovima brzog habanja ili za štetu lomljivih dijelova, npr. prekidača, akumulatora ili dijelova koji su proizvedeni iz stakla. Ovo jamstvo propada ako je proizvod oštećen, i ako nije stručno korišten ili servisiran. Za stručno korištenje proizvoda potrebno je točno poštivati sve naputke navedene u uputama za uporabu. Uporabne namjene i radnje, koje se u uputama ne preporučuju ili na koje se upozorava, obavezno se moraju izbjegavati. Proizvod je namijenjen isključivo za privatnu, nekomercijalnu uporabu. Jamstvo prestaje vrijediti u slučaju zlorabe, nenamjenskog korištenja, primjene sile i zahvata na uređaju koje nije obavila za to ovlaštena podružnica servisa.

Realizacija u slučaju jamstvenog zahtjeva

Kako bismo zajamčili brzu obradu Vašeg zahtjeva, molimo slijedite sljedeće napomene:

- Molimo Vas da za sve upite u pripravnosti držite blagajnički račun i broj artikla (IAN) 411310_2207 kao dokaz o kupnji.
- Broj artikla možete pronaći na tipskoj pločici na proizvodu, u obliku gravure na proizvodu, na naslovnoj stranici uputa za uporabu (dolje lijevo) ili u obliku naljepnice na stražnjoj ili donjoj strani proizvoda.
- Ako dođe do smetnji u radu ili drugih nedostataka, najprije **telefonski** ili **preko elektronske pošte** kontaktirajte servisni odjel naveden u nastavku.
- Proizvod registriran kao neispravan onda možete zajedno s priloženim dokazom o kupnji (blagajnički račun) i s opisom nedostatka i kada se pojavio, besplatno poslati na dobivenu adresu servisa.



Na stranici www.lidl-service.com možete preuzeti ove i mnoge druge priručnike, videosnimke o proizvodu i softver za instalaciju.

S ovim QR kodom, možete otići izravno na Lidl servisnu stranicu (www.lidl-service.com) i otvoriti upute za uporabu unosom broja artikla (IAN) 411310_2207.

Servis

HR Servis Hrvatska
Tel.: 0800 777 999
E-Mail: kompernass@lidl.hr

IAN 411310_2207

Uvoznik

Molimo obratite pozornost na to, da adresa navedena u nastavku nije adresa servisa. Najprije kontaktirajte navedenu ispostavu servisa.

Lidl Hrvatska d.o.o. k.d.,
Ulica kneza Ljudevita Posavskog 53,
HR-10410 Velika Gorica, Hrvatska

Proizvođač:

KOMPERNASS HANDELS GMBH

BURGSTRASSE 21

44867 BOCHUM

NJEMAČKA

www.kompernass.com

Cuprins

Introducere	262
Informații privind aceste instrucțiuni de utilizare.	262
Dreptul de autor.	262
Utilizarea conform destinației	262
Indicații de avertizare	263
Indicații de siguranță	264
Furnitura	266
Elemente de operare	267
Amplasarea și conectarea	267
Dezambalarea.	267
Amplasarea aparatului și pregătirea acestuia pentru funcționare.	267
Pregătirea alimentelor/borcanelor de conserve	268
Utilizarea aparatului	268
Pornirea și oprirea aparatului	268
Conservare	269
Încălzirea/păstrarea la cald a lichidelor.	271
Protecția la supraîncălzire	272
Curățarea și îngrijirea	272
Curățarea robinetului de scurgere.	273
Îndepărtarea calcarului.	274
Depozitarea	274
Rețete	274
Caltaboș neprelucrat.	274
Dovleac dulce-acrișor	275
Pere caramelizate	276
Dulceață de căpșuni	276
Eliminarea	276
Eliminarea aparatului.	277
Eliminarea ambalajelor	277
Date tehnice	277
Garanția Kompennass Handels GmbH	278
Service-ul	280
Importator	280

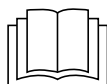

Citiți cu atenție instrucțiunile înainte de prima utilizare și păstrați-le pentru consultarea ulterioară. În cazul transmiterii aparatului unei alte persoane, predați-i și instrucțiunile de utilizare.

Introducere

Informații privind aceste instrucțiuni de utilizare

Felicitări pentru cumpărarea noului dvs. aparat!

Ați decis să alegeți un produs de calitate superioară. Instrucțiunile de utilizare fac parte integrantă din acest produs. Acestea cuprind indicații importante privind siguranța, utilizarea și eliminarea. Înainte de a folosi produsul, familiarizați-vă cu toate indicațiile privind utilizarea și siguranța. Utilizați produsul numai în modul descris și numai în domeniile de utilizare menționate. În cazul transmiterii produsului unei alte persoane, predați-i toate documentele aferente acestuia.

Dreptul de autor

Această documentație este protejată prin drepturi de autor.

Reproducerea, respectiv retipărirea, chiar și numai parțială, precum și redarea imaginilor, chiar și modificate, sunt permise numai cu acordul scris al producătorului.

Utilizarea conform destinației

Oala electrică pentru conservare este adecvată pentru:

- Conservare
- Încălzirea și păstrarea la cald a băuturilor și pentru extragerea acestora
- Încălzirea și păstrarea la cald a cârnăciorilor etc.
- Încălzirea și păstrarea la cald a supelor

Aparatul este destinat numai pentru uz privat și nu pentru utilizări în scopuri comerciale sau industriale.

AVERTIZARE

Pericol cauzat de utilizarea neconformă!

În cazul utilizării aparatului în mod necorespunzător și/sau în alt fel decât cel prevăzut, pot apărea pericole.

- ▶ Utilizați aparatul numai în conformitate cu destinația.
- ▶ Respectați procedeele descrise în aceste instrucțiuni de utilizare.

Sunt excluse pretențiile de orice natură pentru pagubele rezultate în urma utilizării neconforme cu destinația, a reparațiilor necorespunzătoare, a modificărilor nepermise sau a utilizării de piese de schimb neautorizate.

Riscul este suportat în exclusivitate de către beneficiar.

Indicații de avertizare

În cadrul acestor instrucțiuni de utilizare sunt folosite următoarele indicații de avertizare:

PERICOL

O indicație de avertizare pentru acest grad de pericol marchează o situație periculoasă iminentă.

Dacă nu se va evita situația periculoasă, aceasta poate provoca moartea sau rănirea gravă.

- ▶ Respectați instrucțiunile prezentate în această indicație de avertizare pentru a evita pericolul de moarte sau de rănire gravă a persoanelor.

AVERTIZARE

O indicație de avertizare pentru acest grad de pericol marchează o situație potențial periculoasă.

Dacă situația periculoasă nu este evitată, aceasta poate provoca răniri.

- ▶ Respectați indicațiile din această avertizare pentru a evita rănirea persoanelor.

ATENȚIE

O indicație de avertizare pentru acest grad de pericol marchează posibile pagube materiale.

În cazul în care situația respectivă nu este evitată, aceasta poate provoca pagube materiale.

- ▶ Respectați instrucțiunile prezentate în această avertizare pentru a evita pagubele materiale.

INDICAȚIE

- ▶ O indicație marchează informații suplimentare care facilitează manipularea aparatului.

Indicații de siguranță

În acest capitol sunt cuprinse indicații importante privind siguranța în manipularea aparatului.

Acest aparat corespunde dispozițiilor obligatorii cu privire la siguranță. Utilizarea necorespunzătoare a aparatului poate provoca rănirea persoanelor și pagube materiale.

Respectați următoarele indicații de siguranță, pentru o manipulare sigură a acestui aparat:

PERICOL! ELECTROCUTARE!

- ▶ Înainte de utilizare verificați dacă aparatul prezintă deteriorări vizibile la exterior. Nu puneți aparatul în funcțiune dacă este deteriorat sau dacă a căzut.
- ▶ Pentru a evita orice risc, la defectarea cablului de alimentare al aparatului, acesta trebuie înlocuit de către producător, de serviciul clienți al acestuia sau de către o persoană cu calificare similară.
- ▶ Reparația aparatului trebuie realizată numai într-un atelier de specialitate autorizat sau de către serviciul pentru clienți. În urma reparațiilor necorespunzătoare pot apărea pericole pentru utilizator. În plus, se pierde garanția.
- ▶ Asigurați-vă că suportul care conține conexiunile electrice nu intră niciodată în contact cu apa! Dacă, din întâmplare, suportul s-a umezit, lăsați-l să se usuce complet.
- ▶ Nu permiteți contactul cablului de alimentare cu lichide sau umezirea acestuia în timp ce aparatul este în funcțiune. Ghidați cablul astfel încât să nu se blocheze sau să se deterioreze într-un alt mod.
- ▶ După utilizare, scoateți întotdeauna ștecărul din priză. Simpla oprire nu este suficientă, deoarece în aparat mai există încă tensiune cât timp ștecărul este în priză.
- ▶ Asigurați-vă că nu intră în contact cablul de alimentare cu componentele fierbinți ale aparatului.

⚠️ AVERTIZARE! PERICOL DE RĂNIRE!

- ▶ Acest aparat poate fi utilizat de copii începând cu vârsta de 8 ani, precum și de persoane cu abilități fizice, senzoriale sau mentale reduse sau fără experiență și/sau fără cunoștințe necesare, dacă sunt supravegheați sau dacă au fost instruiți cu privire la utilizarea sigură a acestui aparat și au înțeles pericolele cu privire la acesta.
- ▶ Copiilor le este interzis să se joace cu aparatul.
- ▶ Curățarea și acțiunile de întreținere destinate utilizatorului nu se vor efectua de către copii, cu excepția cazului în care aceștia au vârsta peste 8 ani și sunt supravegheați.
- ▶ Copiii cu vârsta sub 8 ani nu trebuie să se afle în apropierea aparatului și a cablului de conexiune.
- ▶ Copiii trebuie supravegheați pentru a vă asigura că nu se joacă cu aparatul.
- ▶ Se pot degaja aburi fierbinți. În plus, recipientul este foarte fierbinte în timpul funcționării. De aceea, purtați mănuși de bucătărie. Apucați aparatul numai de mânerele termoizolante.
- ▶ Înainte de a porni aparatul, asigurați-vă că acesta este așezat într-o poziție stabilă și verticală.
- ▶ Nu mai deplasați oala electrică pentru conservare după încălzire!
- ▶ În cazul umplerii excesive a recipientului de apă, există riscul de împrôscare cu apă clocotită.
- ▶ După utilizare, suprafața elementului de încălzire continuă să prezinte căldură reziduală.
- ▶ Lichidele nu trebuie să se reverse peste elementul de cuplare a aparatului.
- ▶ În cazul utilizării eronate există riscul de rănire!
Utilizați aparatul întotdeauna conform destinației acestuia!

ATENȚIE! PAGUBE MATERIALE!

- ▶ Componentele defecte trebuie înlocuite numai cu piese de schimb originale. Numai utilizând aceste piese este garantată respectarea dispozițiilor de siguranță.
- ▶ Asigurați-vă că aparatul, cablul de alimentare sau ștecărul nu vor intra în contact cu suprafețe fierbinți ca, de exemplu, plitele sau cu flăcări deschise.
- ▶ Nu utilizați temporizatoare externe sau sisteme separate de comandă de la distanță pentru a opera aparatul.
- ▶ În timpul funcționării nu lăsați niciodată aparatul nesupravegheat.
- ▶ Aparatul nu trebuie curățat cu jet de apă.

INDICAȚIE

- ▶ În perioada de garanție, lucrările de reparație ale aparatului trebuie efectuate numai de către serviciul pentru clienți autorizat de producătorul aparatului. În caz contrar, nu va mai fi acordată garanția pentru defecțiunile ulterioare.

Furnitura

În mod standard, aparatul este livrat cu următoarele componente:

- Oală multifuncțională
- Grătar suport
- Capac
- Instrucțiuni de utilizare

INDICAȚIE

- ▶ Verificați dacă furnitura este completă și dacă prezintă deteriorări vizibile.
- ▶ În cazul în care furnitura este incompletă sau componentele sunt deteriorate din cauza ambalajului precar sau a transportului, apălați linia telefonică directă de service (a se vedea capitolul **Service**).

Elemente de operare

- ❶ Capac
- ❷ Mânere termoizolante
- ❸ Buton rotativ „Minute” (MIN) și totodată tasta TIMER
- ❹ Grătar suport
- ❺ Afișajul ecranului „Minute” (MIN)
- ❻ Afișajul ecranului „Temperatura actuală” (CURRENT TEMP)
- ❼ Afișajul ecranului „Temperatura setată” (SET TEMP)
- ❽ Suport înfășurare cablu
- ❾ Buton rotativ „Temperatură” (°C) și totodată tasta START/STOP
- ❿ Robinet de scurgere
- ⓫ Manetă

Amplasarea și conectarea

Dezambalarea

- ◆ Scoateți din cutie toate componentele aparatului și instrucțiunile de utilizare.
- ◆ Îndepărtați toate materialele de ambalare.

Amplasarea aparatului și pregătirea acestuia pentru funcționare

- Desfășurați complet cablul de alimentare de pe suportul de înfășurare a cablului ❸.
- Așezați aparatul pe o suprafață plană și antiderapantă. Aveți în vedere ca priza utilizată să fie ușor accesibilă.
- Curățați aparatul în modul descris în capitolul „Curățarea și îngrijirea”.
- Introduceți ștecărul într-o priză. Ecranul luminează constant, se aude un semnal sonor.

ATENȚIE! PAGUBE MATERIALE!

- ▶ Nu utilizați niciodată aparatul în stare neîncărcată! Aparatul se poate defecta iremediabil!

⚠ AVERTIZARE! PERICOL DE RĂNIRE!

- ▶ Când este fierbinte, apucați aparatul numai de mânere ❷. Pericol de arsuri!

- Umpleți aparatul cu cca 5 litri de apă și lăsați apa să fiarbă timp de 20 de minute la 100 °C (a se vedea capitolul „Pornirea și oprirea aparatului”). Aruncați apa după ce a fiert.

INDICAȚIE

- ▶ La prima punere în funcțiune, din cauza resturilor tehnice de fabricație, se poate simți un miros ușor. Acest lucru este complet inofensiv și dispare după puțin timp. Asigurați aerisirea suficientă a încăperii, de exemplu, prin deschiderea unei ferestre.

Pregătirea alimentelor/borcanelor de conserve

Pentru prepararea conservelor se vor utiliza, de preferat, borcane cu garnitură de cauciuc și cleme. Borcanele de conserve nu trebuie să prezinte deteriorări.

- 1) Pe cât posibil, borcanele de conserve nu trebuie să prezinte germeni și bacterii, în caz contrar, conservele putându-se altera prematur. Este preferabil să fierbeți cca 5 - 7 minute borcanele de conserve înainte de a le umple cu alimente.
- 2) Dacă este posibil, pentru umplerea cu alimente a borcanelor de conserve, utilizați o pâlnie. Marginile borcanelor de conserve trebuie să fie neapărat curate la închiderea borcanului.
- 3) După umplere închideți borcanele cât mai repede posibil:
 - Poziționați garnitura de cauciuc pe marginea borcanului de conserve și apoi așezați capacul pe borcan. Garnitura de cauciuc se află între acestea.
 - Fixați capacul borcanului cu clemele de închidere: așezați clemele de închidere față în față.

Acum, borcanele de conserve sunt pregătite pentru conservare.

Utilizarea aparatului

Pornirea și oprirea aparatului

- 1) Setați temperatura dorită cu ajutorul butonului rotativ „Temperatura” **9**. Puteți seta temperatura în intervale de 1 °C. La fiecare 5 °C este emis un semnal sonor. Temperatura setată apare pe afișajul ecranului „Temperatura setată” **7**.
- 2) Setați în minute timpul de pregătire dorit, de la butonul rotativ „Minute” **3**. Puteți seta timpul în intervale de 1 minut. La fiecare 5 minute este emis un semnal sonor. Timpul setat apare pe afișajul ecranului „Minute” **5**.

INDICAȚIE

- ▶ Iluminarea de fundal a ecranului se oprește automat după cca 5 minute de la ultima acționare a unui buton rotativ, dacă nu începeți procedeul de încălzire. Setările de pe ecran sunt vizibile în continuare.

Acționarea unuia dintre butoanele rotative determină pornirea iluminării de fundal a ecranului.

- 3) Apăsăți tasta START/STOP încălzire **9**. Începe încălzirea. Încălzirea este afișată pe barele aflate în mișcare „|||||”. Pe afișajul ecranului „Temperatura actuală” **6** este indicată temperatura momentană de încălzire. De îndată ce s-a încheiat încălzirea, se aud semnale sonore, pe ecran apare „X” și timpul setat pe afișajul ecranului „Minute” **5** începe să se scurgă.

INDICAȚIE

- ▶ Iluminarea de fundal a ecranului este activă permanent pe durata funcționării aparatului.

La expirarea timpului setat sunt emise semnale sonore. Aparatul se oprește.

De pe ecran dispar „X” și „|||||”.

INDICAȚIE

- ▶ Pentru a întrerupe un proces de încălzire sau un proces de conservare, apăsați tasta START/STOP încălzire **9**.

- 4) Scoateți întotdeauna ștecărul din priză atunci când nu utilizați aparatul.

Conservare

INDICAȚIE

- ▶ Prin conservare se înțelege pregătirea alimentelor sub formă de conserve, sub efectul căldurii. În funcție de tipul și greutatea alimentului care trebuie conservat, se face o distincție între procedeele de sterilizare și pasteurizare. În cazul sterilizării, alimentul care trebuie conservat este încălzit la minimum 100 °C. În cazul pasteurizării, temperatura de încălzire se situează la 80 °C. Pentru uz casnic, pasteurizarea este suficientă. Pentru aceasta aveți nevoie de borcane de conserve adecvate, cu bușon filetat sau capace cu garnituri de cauciuc.

INDICAȚIE

- ▶ Conservați numai alimente proaspete. Fructele sau legumele prea coapte nu sunt adecvate pentru conservare.
- ▶ Acordați atenție curățeniei borcanelor de conserve! Este preferabil să fierbeți cca 5 - 7 minute borcanele de conserve înainte de a le umple cu alimente. Astfel sunt uciși toți germeni și toate bacteriile.

- 1) Introduceți grătarul suport **4** în oala electrică pentru conservare. Aveți grijă ca grătarul suport **4** să nu intre în contact cu senzorul de temperatură din interiorul aparatului.

- 2) Așezați borcanele de conserve umplute și bine închise pe grătarul suport ❹. Dacă este necesar, așezați borcanele de conserve unul peste altul.
- 3) Umpleți oala electrică pentru conservare cu apă până când borcanele de conserve de deasupra se află cel puțin 3/4 în apă. Cu toate acestea, nu depășiți marcajul MAX. Se va avea în vedere ca borcanele de conserve de pe rândul inferior să fie bine închise, pentru a evita pătrunderea apei în acestea.
- 4) Acoperiți oala electrică pentru conservare cu capacul ❶.

⚠️ AVERTIZARE! PERICOL DE RĂNIRE!

- ▶ Când este fierbinte, apucați aparatul numai de mânăre ❷. Pericol de arsuri!

- 5) Setați temperatura dorită cu ajutorul butonului rotativ „Temperatura” ❸. Pentru selectarea temperaturii consultați următoarele tabele:

Carne	Temperatura în °C	Timpul în minute
Prăjirea sub formă de bucăți (bine preparat)	100 (MAX)	85
Zeamă de carne	100 (MAX)	60
Vânat/pasăre (bine preparat)	100 (MAX)	75
Gulaș (bine preparat)	100 (MAX)	75
Carne tocată/compoziție pentru cârnăciori (crudă)	100 (MAX)	110

Fructe	Temperatura în °C	Timpul în minute
Mere moi/tari	85	30/40
Piure de mere	90	30
Cireșe	80	30
Pere moi/tari	90	30/80
Căpșuni/mure	80	25
Rubarbă	95	30
Zmeură/agrișe	80	30
Coacăze/merișoare	90	25
Caise	85	30
Corcodușe/renglote	85	30
Piersici	85	30
Prune/prune de Damasc	90	30
Gutui	95	30
Afine	85	25

Legume	Temperatura în °C	Timpul în minute
Conopidă	100 (MAX)	90
Sparanghel	100 (MAX)	120
Mazăre	100 (MAX)	120
Castraveți murați	85	30
Morcovi	100 (MAX)	90
Dovleac	90	30
Gulie	100 (MAX)	95
Țelină	100 (MAX)	110
Varză de Bruxelles/varză roșie	100 (MAX)	110
Ciuperci	100 (MAX)	110
Fasole	100 (MAX)	120
Roșii/pastă de roșii	90	30

INDICAȚIE

- ▶ Timpii indicați în tabele reprezintă timpul efectiv de conservare. Timpul începe abia atunci când oala electrică pentru conservare a atins temperatura setată.
Încălzirea poate dura până la 90 de minute, dacă aparatul este plin!

- 6) Setează timpul de conservare indicat în tabel cu ajutorul butonului rotativ „Minute” ③.
- 7) Porniți aparatul apăsând tasta START/STOP încălzire ⑨.
Sunt emise semnale sonore și începe încălzirea. De îndată ce s-a încheiat încălzirea, se aud semnale sonore, pe ecran apare „X” și timpul setat pe afișajul ecranului „Minute” ⑤ începe să se scurgă.
La expirarea timpului de conservare setat sunt emise semnale sonore. Aparatul se oprește. De pe ecran dispar „X” și „|||||”.
- 8) Așezați un recipient termorezistent sub robinetul de scurgere ⑩ și apăsați pe manetă ⑪ în jos. Apa se scurge.
- 9) După scurgerea apei fierbinți, lăsați borcanele să se răcească.

Încălzirea/păstrarea la cald a lichidelor

ATENȚIE! PAGUBE MATERIALE!

- ▶ Introduceți lichide cel mult până la marcajul MAX! În caz contrar, lichidul se poate revărsa!

- 1) Introduceți lichidul (de exemplu, vin fiert sau cacao) în oala electrică pentru conservare.
- 2) Așezați capacul ① pe oala electrică pentru conservare.

⚠️ AVERTIZARE! PERICOL DE RĂNIRE!

▶ Când este fierbinte, apucați aparatul numai de mânăre **2**. Pericol de arsuri!

- 3) Setează temperatura dorită cu ajutorul butonului rotativ „Temperatura” **9**.
- 4) Apăsăți tasta TIMER **3**. Pe ecran apare „∞”. Acum nu trebuie setat niciun timp de conservare. Aparatul încălzește până când îl opriți din nou.
- 5) Amestecați lichidele periodic, astfel încât căldura să fie distribuită uniform.
- 6) La atingerea temperaturii dorite se aud semnale sonore.

Puteți scurge lichide fără părți componente solide prin robinetul de scurgere **10**:

ATENȚIE! PAGUBE MATERIALE!

▶ Nu scurgeți lichide cu părți componente solide, cum ar fi supe etc. Componentele solide înfundă robinetul de scurgere **10**!

- 1) Țineți în acest scop un pahar etc. sub robinetul de scurgere **10** și apăsați maneta **11** în jos până când curge apa prin robinetul de scurgere **10**.
- 2) Dacă în pahar se află cantitatea de lichid dorită, eliberați maneta **11**. Robinetul de scurgere **10** este din nou închis.

INDICAȚIE

▶ Puteți păstra la cald și tocănițe în oala electrică pentru conservare. Amestecați periodic în tocăniță, în caz contrar, aceasta se arde pe fundul aparatului.

Protecția la supraîncălzire

Acest aparat este prevăzut cu un sistem de protecție la supraîncălzire.

Se poate ajunge la supraîncălzire dacă în oala electrică pentru conservare se află prea puțin lichid sau deloc. În acest caz se aud semnale sonore și pe ecran luminează intermitent simbolul „U”. În acest caz adăugați imediat lichid.

Dacă nu este adăugat lichid, aparatul se oprește după 5 minute. De îndată ce ați adăugat lichid, puteți reporni aparatul.

Curățarea și îngrijirea

⚠️ AVERTIZARE! PERICOL DE RĂNIRE!

- ▶ Înainte de fiecare curățare, scoateți ștecărul din priză! În caz contrar, există pericol de electrocutare!
- ▶ Lăsați aparatul să se răcească înainte de curățare. Pericol de arsuri!

ATENȚIE! PAGUBE MATERIALE!



Nu introduceți niciodată aparatul în apă sau în alte lichide! În caz contrar, aparatul se poate defecta iremediabil!

- ▶ Aparatul nu trebuie curățat cu jet de apă.
 - ▶ Nu utilizați substanțe de curățare corozive sau abrazive. Acestea pot ataca suprafața și pot deteriora aparatul în mod iremediabil.
- Curățați aparatul cu o lavetă ușor umezită. În cazul unor impurități persistente, adăugați pe lavetă un detergent delicat.
 - Curățați ecranul cu o lavetă moale, fără scame.
 - Curățați grătarul suport ④ în apă cu un detergent delicat și clățiți-l cu apă curată.

Curățarea robinetului de scurgere

Pentru curățarea temeinică a robinetului de scurgere ⑩ este posibilă deșurubarea manetei ①. Robinetul de scurgere ⑩ nu poate fi deșurubat, deoarece, în caz contrar, pot exista probleme cu etanșeitatea.

- 1) Deșurubați maneta ① în sens antiorar de la robinetul de scurgere ⑩.
- 2) Așezați maneta ① în apă cu un detergent delicat și mișcați-o înainte și înapoi.
- 3) Clățiți-o cu apă curată.
- 4) Pentru a curăța robinetul de scurgere ⑩ lăsați să curgă apă cu un detergent delicat prin acesta. În cazul murdăriei persistente puteți curăța interiorul robinetului de scurgere ⑩ cu o perie pentru curățat pipa.
- 5) Apoi lăsați să curgă apă curată prin robinetul de scurgere ⑩.
- 6) Înșurubați maneta ① în sens orar din nou la robinetul de scurgere ⑩.

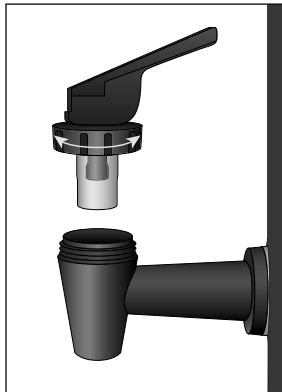

Îndepărtarea calcarului

Depunerile de calcar de pe fundul aparatului duc la pierderi de energie și influențează negativ durata de viață a aparatului.

Îndepărtați calcarul din aparat, imediat ce se observă depuneri de calcar.

- 1) Utilizați o substanță pentru decalcifiere obișnuită, din comerț. Procedați conform descrierii din instrucțiunile substanței de decalcifiere.
- 2) După îndepărtarea calcarului, curățați aparatul cu apă curată din abundență.

INDICAȚIE

- De regulă, în cazul depunerilor minore de calcar, este suficientă ștergerea interiorului aparatului cu o lavetă îmbibată cu oțet. Apoi clătiți aparatul cu apă curată și uscați-l temeinic.

Depozitarea

Înfășurați cablul de alimentare pe suportul de înfășurare a cablului **8** și introduceți ștecărul în suportul situat în mijloc, pe fundul aparatului.

Depozitați oala electrică pentru conservare într-un loc uscat.

Rețete

Caltaboș neprelucrat

- 2 kg burtă de porc cu șorici
- 500 g ficat de porc
- 500 g ceapă
- 100 g untură de porc
- 2 lingurițe de ienibahar zdrobit
- 1 lingură de cimbru și măghiran, uscat
- 1 linguriță de piper alb
- 1 lingură de sare

Preparare

Fierbeți burta timp de 1,5 ore în apă cu sare și lăsați-o să se răcească în aceasta.

Apoi tocați-o cu ajutorul mașinii de tocat, folosind o sită medie. Tocați ficatul printr-o sită fină.

Tăiați ceapa în cuburi și căliți-o în untură până când devine sticloasă. Adăugați apoi carne, ficat, condimente și 1/4 litri de zeamă de burtă fiartă și amestecați bine. Puneți imediat compoziția în borcanele pregătite. Umpleți numai 1/3 din borcan!

Fierbeți borcanele timp de cca 2 ore la cca 98 °C.

Puteți modifica această rețetă în diferite feluri: de exemplu, adăugând diferite ierburi aromatice, usturoi sau cuburi de șuncă.

Dovleac dulce-acrișor

2 kg dovleac

1/2 l oțet

1 l apă

1/4 l oțet de vin

1 kg zahăr

sucul și coaja de la o lămâie

o rădăcină de ghimbir (ghimbir proaspăt tăiat în felii)

un baton de scorțișoară

câteva cuișoare

Preparare

Tăiați dovleacul pe jumătate și îndepărtați miezul. Decojiți dovleacul și tăiați-l în cuburi mici. Cântăriți cuburile de dovleac și spălați-le. Puneți-le într-un castron cu oțet diluat (la 2 kilograme de pulpă de dovleac câte 1/2 litru de oțet și 1 litru de apă). Lăsați cuburile de dovleac în acesta timp de 12 ore. În ziua următoare vărsați apa și scurgeți bine cuburile de dovleac.

Pregătiți decoctul:

1/4 litru oțet de vin, 1 kilogram zahăr, sucul și coaja de la 1 lămâie, 1 bucată (rădăcină) de ghimbir tăiat în felii, proaspăt – ca înlocuitor, 1/2 linguriță de pudră de ghimbir, 1 baton de scorțișoară, câteva cuișoare (cca o lingură plină, ca înlocuitor, măcinate).

Dați în clocot decoctul și fierbeți în acesta cuburile de dovleac până devin sticloase.

Puneți cuburile de dovleac în borcane. Dați încă o dată în clocot decoctul și apoi îngroșați-l. Turnați-l peste cuburile de dovleac și închideți borcanele. Borcanele trebuie umplute numai 1/3!

Lăsați dovleacul să fiarbă la 90 °C timp de cca 30 de minute în oala electrică pentru conservare.

Pere caramelizate

1,5 kg pere (tari/coapte)

150 g zahăr

750 ml apă

Preparare

Decojii perele. Tăiați-le în patru și îndepărtați cotorul.

Caramelizați zahărul într-o tigaie. Puneți apa în tigaie și fierbeți până când s-a dizolvat zahărul.

Puneți perele în borcanele pregătite.

Turnați sucul de caramel în borcane, astfel încât perele să fie acoperite. Lăsați puțin loc până la marginea borcanelor și închideți bine borcanele.

Lăsați perele să fiarbă la 90 °C timp de cca 30 de minute în oala electrică pentru conservare.

Dulceață de căpșuni

Îndepărtați tulpinile și spălați căpșunile. Pasați căpșunile. Presărați cu zahăr gelifiant 1:1 (1000 g de zahăr la 1000 g de căpșuni). Lăsați-le o noapte la macerat și amestecați.

Puneți căpșunile în borcane (umpleți numai 2/3) și închideți bine borcanele.

Lăsați căpșunile să fiarbă la 80 °C timp de cca 25 de minute în oala electrică pentru conservare.

Eliminarea

Se aplică numai în Franța:



Points de collecte sur www.quefairedemesdechets.fr
Privilégiez la réparation ou le don de votre appareil !



Produsul, ambalajul și instrucțiunile de utilizare sunt reciclabile; acestea fac obiectul unei răspunderi extinse a producătorului și sunt colectate separat.

Eliminarea aparatului



Simbolul alăturat al pubelei tăiate cu roți indică faptul că acest aparat face obiectul Directivei 2012/19/EU. Această directivă stabilește că la sfârșitul perioadei de utilizare a aparatului, acesta nu trebuie eliminat în gunoierul menajer obișnuit, ci trebuie predat la punctele de colectare speciale sau la centrele de eliminare a deșeurilor.

Eliminarea nu implică niciun cost pentru dvs. Contribuiți la protejarea mediului înconjurător prin eliminarea corespunzătoare a deșeurilor.

În cazul în care aparatul dvs. vechi conține date cu caracter personal, ține de responsabilitatea dvs. să le ștergeți înainte de a-l restitui.



Informații despre posibilitățile de eliminare a produsului scos din uz pot fi obținute de la administrația locală.

Eliminarea ambalajelor



Materialele de ambalare sunt alese conform compatibilității acestora cu mediul înconjurător și aspectelor tehnice privind eliminarea, fiind astfel reciclabile. Eliminați materialele de ambalare de care nu mai aveți nevoie conform prevederilor locale în vigoare.

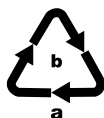

Eliminați ambalajul în mod ecologic. Respectați marcajul de pe diferitele materiale de ambalare și separați-le dacă este cazul. Materialele de ambalare sunt marcate cu abrevieri (a) și cifre (b) cu următoarea semnificație: 1-7: materiale plastice, 20-22: hârtie și carton, 80-98: materiale compozite.

Date tehnice

Alimentare cu tensiune	220 - 240 V ~ (curent alternativ), 50 Hz
Putere nominală	1800 W
Capacitate	cca 27 litri
Interval de temperatură	30 - 100 °C
Tip de protecție	IPX3 (protecție împotriva apei pulverizate)
	Toate componentele acestui aparat care intră în contact cu alimentele sunt adecvate pentru uz alimentar.

Garanția Kompernass Handels GmbH

Stimate client,

Pentru acest aparat se acordă o garanție de 3 ani de la data cumpărării. În cazul în care produsul prezintă defecte, beneficiați de drepturi legale față de vânzătorul produsului. Aceste drepturi legale nu sunt limitate prin garanția noastră prezentată în cele ce urmează.

Condiții de garanție

Perioada de garanție începe de la data cumpărării. Păstrați cu grijă bonul fiscal. Acesta este necesar pentru a dovedi cumpărarea.

Dacă în decurs de trei ani de la data cumpărării acestui produs apare un defect de material sau de fabricație, produsul va fi reparat, înlocuit de către noi în mod gratuit sau vi se va restitui prețul de cumpărare, la alegerea noastră. Garanția presupune ca în timpul perioadei de trei ani să se prezinte aparatul defect și dovada cumpărării (bonul fiscal), precum și o scurtă descriere în scris, în care să se specifice în ce constă defecțiunea și când a survenit aceasta.

Dacă defectul este acoperit de garanția noastră, veți primi înapoi produsul reparat sau unul nou. Timpul de nefuncționare din cauza lipsei de conformitate apărute în cadrul termenului de garanție prelungește termenul de garanție legală de conformitate și cel al garanției comerciale și curge, după caz, din momentul la care a fost adusă la cunoștința vânzătorului lipsa de conformitate a produsului sau din momentul prezentării produsului la vânzător/unitatea service până la aducerea produsului în stare de utilizare normală și, respectiv, al notificării în scris în vederea ridicării produsului sau predării efective a produsului către consumator.

Produsele de folosință îndelungată care înlocuiesc produsele defecte în cadrul termenului de garanție vor beneficia de un nou termen de garanție care curge de la data preschimbării produsului.

Perioada de garanție și pretențiile legale privind defectele

Perioada de garanție nu este prelungită după efectuarea reparațiilor realizate în perioada de garanție. Acest lucru este valabil și pentru piesele înlocuite și reparate. Eventualele deteriorări și deficiențe prezente deja la cumpărare trebuie semnalate imediat după dezambalarea produsului. Reparațiile necesare după expirarea perioadei de garanție se efectuează contra cost.

Domeniul de aplicare a garanției

Aparatul a fost produs cu grijă, în conformitate cu orientările stricte privind calitatea și verificat cu rigurozitate înaintea livrării.

Garanția se acordă în caz de defecte de material sau de fabricație. Această garanție nu se extinde asupra componentelor produsului care sunt expuse uzurii normale și care, prin urmare, pot fi considerate piese de uzură sau asupra deteriorărilor apărute la componentele fragile, de exemplu comutatoare, acumulatori sau componente realizate din sticlă.

Această garanție se pierde în cazul în care produsul a fost deteriorat, a fost utilizat sau întreținut în mod necorespunzător. Pentru utilizarea corespunzătoare a produsului trebuie respectate cu strictețe toate indicațiile prezentate în instrucțiunile de utilizare. Trebuie evitate în mod obligatoriu utilizările și acțiunile nerecomandate sau care fac obiectul unor avertizări în cadrul instrucțiunilor de utilizare.

Aparatul este destinat numai uzului privat și nu utilizărilor comerciale. În cazul manevrării abuzive sau necorespunzătoare, al uzului de forță și al intervențiilor care nu au fost realizate de către filiala noastră autorizată de service, garanția își pierde valabilitatea.

Procedura de acordare a garanției

Pentru a se asigura prelucrarea rapidă a solicitării dvs., urmați instrucțiunile de mai jos:

- Pentru toate solicitările păstrați la îndemână bonul fiscal și numărul articolului (IAN) 411310_2207 ca dovadă a cumpărării.
- Numărul articolului poate fi consultat pe plăcuța cu date tehnice de pe produs, pe o gravură de pe produs, pe coperta instrucțiunilor de utilizare (în partea stângă, jos) sau pe autocolantul de pe partea din spate sau de jos a produsului.
- În cazul în care apar defecte funcționale sau alte defecțiuni, contactați mai întâi **telefonic** sau **prin e-mail** departamentul de service menționat în continuare.
- Apoi puteți expedia produsul înregistrat ca fiind defect la adresa de service care v-a fost comunicată, fără a plăti taxe poștale, anexând dovada cumpărării (bonul fiscal) și indicând în ce constă defectul și când a apărut acesta.



Acest manual, precum și multe alte manuale, videoclipuri cu produsele și software-uri de instalare pot fi descărcate de pe www.lidl-service.com.

Cu ajutorul acestui cod QR puteți accesa direct pagina Lidl de service (www.lidl-service.com) și puteți deschide instrucțiunile de utilizare prin introducerea numărului de articol (IAN) 411310_2207.

Service-ul

RO Service România

Tel.: 0800896637

E-Mail: kompernass@lidl.ro

IAN 411310_2207

Importator

Vă rugăm să aveți în vedere faptul că următoarea adresă nu reprezintă o adresă pentru service. Contactați mai întâi centrul de service indicat.

KOMPERNASS HANDELS GMBH

BURGSTRASSE 21

44867 BOCHUM

GERMANIA

www.kompernass.com

Съдържание

Въведение	282
Информация относно това ръководство за потребителя	282
Авторско право	282
Употреба по предназначение	282
Предупредителни указания	283
Указания за безопасност	284
Окомплектовка на доставката	286
Елементи за обслужване	287
Инсталиране и свързване	287
Разопаковане	287
Инсталиране и подготовка на уреда за експлоатация	287
Подготовка на хранителните продукти/бурканите за консервиране	288
Употреба на уреда	288
Включване и изключване на уреда	288
Варене на буркани	289
Притопляне/Поддържане в топло състояние на течности	292
Защита от прегряване	293
Почистване и поддръжка	293
Почистване на канелката	293
Почистване на котлен камък	294
Съхранение	294
Рецепти	295
Лебервурст на едро	295
Сладкокисела тиква	295
Карамелени круши	296
Конфитюр от ягоди	296
Предаване за отпадъци	297
Предаване на уреда за отпадъци	297
Предаване на опаковката за отпадъци	297
Технически данни	298
Гаранция	298
Сервизно обслужване	300
Вносител	300

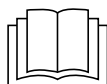

Преди да използвате уреда за пръв път, прочетете внимателно ръководството за потребителя и го запазете за по-късна справка. Предавайте уреда на трети лица заедно с това ръководство.

Въведение

Информация относно това ръководство за потребителя

Поздравяваме ви за покупката на вашия нов уред.

Избрали сте висококачествен продукт. Ръководството за потребителя е неразделна част от този продукт. То съдържа важни указания относно безопасността, употребата и предаването за отпадъци. Преди да използвате продукта, се запознайте с всички указания за обслужване и безопасност. Използвайте продукта единствено според описанието и за указаните области на приложение. Предавайте продукта на трети лица заедно с цялата документация.

Авторско право

Тази документация е защитена от Закона за авторското право.

Всяко размножаване респ. препечатване на ръководството или на части от него, както и възпроизвеждане на фигурите, също и с извършени промени в тях, е разрешено единствено с писменото съгласие на производителя.

Употреба по предназначение

Автоматичният уред за варене на буркани е подходящ за:

- варене на буркани за консервиране
- затопляне и поддържане в топло състояние на напитки и сипване на напитки
- затопляне и поддържане в топло състояние на наденички или др.п.
- затопляне и поддържане в топло състояние на супи

Уредът е предназначен само за лична употреба и не е подходящ за професионални или промишлени цели.

ПРЕДУПРЕЖДЕНИЕ

Опасност в резултат на нецелесъобразна употреба!

Употреба на уреда не по предназначение и/или друг вид използване могат да представляват опасност.

- ▶ Използвайте уреда единствено по предназначение.
- ▶ Спазвайте начините на процедиране, описани в това ръководство за потребителя.

Претенции от всякакъв вид за щети, произтичащи от неотговаряща на предназначението употреба, неправилни ремонти, извършени без разрешение изменения или използване на неодобри резервни части, са изключени.

Рискът се носи единствено от потребителя.

Предупредителни указания

В настоящото ръководство за потребителя се използват следните предупредителни указания:

ОПАСНОСТ

Предупредително указание с тази степен на опасност обозначава грозяща опасна ситуация.

Ако опасната ситуация не бъде избегната, тя може да доведе до смърт или тежки наранявания.

- ▶ Спазвайте инструкциите в това предупредително указание, за да избегнете опасността от смърт или тежки наранявания на хора.

ПРЕДУПРЕЖДЕНИЕ

Предупредително указание с тази степен на опасност обозначава възможна опасна ситуация.

Ако опасната ситуация не бъде избегната, тя може да доведе до наранявания.

- ▶ Спазвайте инструкциите в това предупредително указание, за да избегнете наранявания на хора.

ВНИМАНИЕ

Предупредително указание с тази степен на опасност обозначава възможни материални щети.

Ако ситуацията не бъде избегната, тя може да доведе до материални щети.

- ▶ Спазвайте инструкциите в това предупредително указание, за да избегнете материални щети.

УКАЗАНИЕ

- ▶ Указанието дава допълнителна информация, която улеснява работата с уреда.

Указания за безопасност

Тази глава съдържа важни указания за безопасност при работа с уреда.

Този уред отговаря на предписаните правила за техническа безопасност. Неправилна употреба може да доведе до телесни увреждания и материални щети.

За безопасна работа с уреда спазвайте следните указания за безопасност:

ОПАСНОСТ ОТ ТОКОВ УДАР!

- ▶ Преди употреба проверявайте уреда за видими външни повреди. Не използвайте уреда, ако е повреден или е падал.
- ▶ Повредени мрежови щепсели или мрежови кабели трябва незабавно да се сменят от оторизиран специализиран персонал, службата за обслужване на клиенти или лице с подходяща квалификация, за да се избегнат опасности.
- ▶ Възлагайте ремонтите на уреда само на оторизирани специализирани фирми или на сервизната служба. При некомпетентно извършени ремонти могат да възникнат опасности за потребителя. Освен това отпада правото за изискване на гаранция.
- ▶ Уверете се, че основата с електрическите връзки никога не влиза в съприкосновение с вода! Ако по невнимание основата се навлажни, първо я оставете да изсъхне напълно.
- ▶ По време на работа не допускате мрежовият кабел да се намокри или навлажни. Прокарайте го така, че да не се притиска или поврежда по друг начин.
- ▶ След употреба изключвайте винаги щепсела от контакта. Само изключване на уреда не е достатъчно, тъй като той все още се намира под напрежение, докато щепселът е включен в контакта.
- ▶ Уверете се, че мрежовият кабел не влиза в съприкосновение с горещи части на уреда.

⚠ ПРЕДУПРЕЖДЕНИЕ! ОПАСНОСТ ОТ НАРАНЯВАНЕ!

- ▶ Този уред може да се използва от деца на възраст над 8 години, както и от лица с намалени физически, сетивни или умствени възможности или без опит и/или знания, ако са под наблюдение или са инструктирани по отношение на безопасната употреба на уреда и са разбрали опасностите, произтичащи от работата с него.
- ▶ Не допускайте деца да играят с уреда.
- ▶ Почистването и поддръжката от страна на потребителя не трябва да се извършват от деца, освен ако не са на възраст над 8 години и под наблюдение.
- ▶ Дръжте уреда и захранващия кабел далеч от деца на възраст под 8 години.
- ▶ Наблюдавайте децата, за да сте сигурни, че не играят с уреда.
- ▶ Възможно е отделяне на облаци от гореща пара. Освен това по време на работа съдът се нагорещява силно. Затова е необходимо да използвате готварски ръкавици. Хващайте уреда само за топлоизолираните дръжки.
- ▶ Уверете се, че уредът е разположен стабилно и във вертикално положение, преди да го включите.
- ▶ След загряване повече не премествайте автоматичния уред за варене на буркани!
- ▶ При препълване на водния казан е възможно да пръска вряла вода.
- ▶ След употреба повърхността на нагревателя разполага с още остатъчна топлина.
- ▶ По щепселното съединение на уреда не трябва да прелива течност.
- ▶ При неправилна употреба са възможни наранявания! Използвайте уреда винаги по предназначение!

ВНИМАНИЕ! ОПАСНОСТ ОТ МАТЕРИАЛНИ ЩЕТИ!

- ▶ Повредени части трябва да се сменят само с оригинални резервни части. Само за тези части е гарантирано, че отговарят на изискванията за безопасност.
- ▶ Уверете се, че уредът, мрежовият кабел или щепселът не влизат в съприкосновение с източници на топлина, като котлони или открит огън.
- ▶ За работа с уреда не използвайте външен таймер или отделна система за дистанционно управление.
- ▶ По време на работа никога не оставяйте уреда без наблюдение.
- ▶ Уредът не трябва да се почиства с водна струя.

УКАЗАНИЕ

- ▶ Ремонт на уреда по време на гаранционния срок трябва да се извършва само от оторизиран от производителя сервиз, в противен случай при последващи повреди не може да се предявява гаранционен иск.

Окомплектовка на доставката

Стандартната окомплектовка на доставката включва следните компоненти:

- уред за барене
- решетка за варене на буркани
- капак
- ръководство за потребителя

УКАЗАНИЕ

- ▶ Проверете доставката за комплектност и видими повреди.
- ▶ При непълна доставка или повреди поради лоша опаковка или щети, получени при транспорта, се обърнете към горещата линия на сервиза (вж. глава **Сервизно обслужване**).

Елементи за обслужване

- 1 Капак
- 2 Топлоизолирани дръжки
- 3 Въртящ се регулатор „Минуты“ (MIN) и същевременно бутон TIMER
- 4 Решетка за варене на буркани
- 5 Показание на дисплея „Минуты“ (MIN)
- 6 Показание на дисплея „Текуща температура“ (CURRENT TEMP)
- 7 Показание на дисплея „Настроена температура“ (SET TEMP)
- 8 Място за навиване на кабела
- 9 Въртящ се регулатор „Температура“ (°C) и същевременно бутон START/STOP
- 10 Канелка
- 11 Лост на канелката

Инсталиране и свързване

Разопаковане

- ◆ Извадете всички части на уреда и ръководството за потребителя от кутията.
- ◆ Отстранете всички опаковъчни материали.

Инсталиране и подготовка на уреда за експлоатация

- Развийте изцяло мрежовия кабел от мястото за навиване на кабела 8.
- Поставете уреда на равна и устойчива на плъзгане повърхност. Осигурете лесен достъп до електрически контакт.
- Почистете уреда съгласно описанието в глава „Почистване и поддръжка“.
- Включете щепсела в контакт. Дисплеят свети, чува се звук сигнал.

ВНИМАНИЕ! ОПАСНОСТ ОТ МАТЕРИАЛНИ ЩЕТИ!

- ▶ Никога не оставяйте уреда да работи в празно състояние! Уредът може да се повреди непоправимо!

⚠ ПРЕДУПРЕЖДЕНИЕ! ОПАСНОСТ ОТ НАРАНЯВАНЕ!

- ▶ В горещо състояние хващайте уреда само за топлоизолираните дръжки 2. Опасност от изгаряне!
- Налейте около 5 литра вода в уреда и я оставете да ври 20 минути на 100 °C (вж. раздел „Включване и изключване на уреда“). След изваряването изхвърлете водата.

УКАЗАНИЕ

- ▶ При първото пускане в експлоатация е възможно обусловено от производствени остатъци образуване на лека миризма. Тя е напълно безвредна и изчезва след известно време. Осигурете достатъчно проветряване на помещението, напр. отворете прозорец.

Подготовка на хранителните продукти/ бурканите за консервиране

За консервиране/стерилизиране препоръчваме да използвате буркани с гумен пръстен и скоби. По бурканите за консервиране не трябва да има повреди.

- 1) Бурканите за консервиране трябва да са почистени от микроорганизми и бактерии, в противен случай е възможно консервираните продукти да се развалят преждевременно. Препоръчваме преди напълване с хранителни продукти да изварите бурканите за консервиране около 5–7 минути.
- 2) По възможност използвайте фуния, за да напълните бурканите за консервиране с хранителни продукти. Когато затваряте бурканите за консервиране, ръбовете им задължително трябва да са чисти.
- 3) След напълване затворете бурканите възможно най-бързо:
 - Поставете гумения пръстен по ръба на буркана за консервиране и след това стъкления капак върху буркана за консервиране. Гуменият пръстен трябва да се намира между ръба и капака.
 - Затегнете стъкления капак със скобите: Поставете скобите една срещу друга.

Сега бурканите за консервиране са готови за варене.

Употреба на уреда

Включване и изключване на уреда

- 1) Настройте желаната температура с въртящия се регулатор „Температура“ **①**. Можете да настроите температурата на стъпки от 1 °C. На всеки 5 °C се чува звуков сигнал. Настроената температура се появява в показанието на дисплея „Настроена температура“ **⑦**.
- 2) Настройте желаното време на варене в минути с въртящия се регулатор „Минути“ **③**. Можете да настроите времето на стъпки от 1 минута. На всеки 5 минути се чува звуков сигнал. Настроеното време се появява в показанието на дисплея „Минути“ **⑤**.

УКАЗАНИЕ

- ▶ Фоновото осветление на дисплея се изключва автоматично около 5 минути след последното задействане на въртящия се регулатор, ако не стартирате загреването. Настройките продължават да се виждат на дисплея.
При задействане на един от въртящите се регулатори фоновото осветление на дисплея се включва отново.

- 3) Натиснете бутона Загреване START/STOP . Загреването започва. Загреването се показва с бягащата лента „|||||“. В показанието на дисплея „Текуща температура“  се показва текущата температура на загреване. След като завърши загреването, се чуват звукови сигнали, на дисплея се появява „X“ и започва отброяване на настроеното време в показанието на дисплея „Минути“ .

УКАЗАНИЕ

- ▶ По време на работа на уреда фоновото осветление на дисплея свети постоянно.

След отброяване на настроеното време се чуват звукови сигнали. Уредът се изключва. „X“ и „|||||“ угасват на дисплея.

УКАЗАНИЕ

- ▶ За прекратяване на процес на загреване или варене натиснете бутона Загреване START/STOP .

- 4) Когато не използвате уреда, винаги изключвайте щепсела от контакта.

Варене на буркани

УКАЗАНИЕ

- ▶ Под „варене на буркани“ се разбира консервиране на хранителни продукти чрез топлинно въздействие. В зависимост от вида и масата на продуктите за консервиране се прави разлика между методите стерилизиране и пастьоризиране.
При стерилизирането продуктите за консервиране се загреват до минимум 100 °C. При пастьоризирането температурата на загреване е 80 °C. За домашна употреба е достатъчно пастьоризиране.
За целта са необходими подходящи буркани за консервиране с винтови капачки или капачки с гумени пръстени.

УКАЗАНИЕ

- ▶ Консервирайте само пресни хранителни продукти. Презрели плодове или зеленчуци не са подходящи за консервиране.
- ▶ Следете за чистота на бурканите за консервиране! Препоръчваме преди напълване с хранителни продукти да изварите бурканите за консервиране около 5–7 минути. Тогава всички микроорганизми и бактерии са унищожени.

- 1) Поставете решетката за варене на буркани ④ в автоматичния уред за варене на буркани. Внимавайте решетката за варене на буркани ④ да не допира до температурния датчик вътре в уреда.
- 2) Поставете напълнените и добре затворени буркани за консервиране върху решетката за варене на буркани ④. При необходимост подредете бурканите за консервиране един върху друг.
- 3) В автоматичния уред за варене на буркани налейте количеството вода, необходимо за потапяне на горните буркани за консервиране минимум до 3/4 от височината им. Но не превишавайте маркировката MAX. Внимавайте бурканите за консервиране от долния ред да са добре затворени, за да не може да проникне вода в тях.
- 4) Затворете автоматичния уред за варене на буркани с капака ①.

⚠ ПРЕДУПРЕЖДЕНИЕ! ОПАСНОСТ ОТ НАРАНЯВАНЕ!

- ▶ В горещо състояние хващайте уреда само за топлоизолираните дръжки ②. Опасност от изгаряне!

- 5) Настройте желаната температура с въртящия се регулатор „Температура“ ③.

При избора на температура се ориентирайте по следните таблици:

Месо	Температура в °C	Време в минути
Парчета месо (добре изпечено)	100 (MAX)	85
Месен бульон	100 (MAX)	60
Дивечово/Птиче (добре изпечено)	100 (MAX)	75
Гулаш (добре изпечен)	100 (MAX)	75
Кайма/Смес за наденица (сурова)	100 (MAX)	110

Плодове	Температура в °C	Време в минути
Ябълки меки/твърди	85	30/40
Ябълков мус	90	30
Череша	80	30
Круши меки/твърди	90	30/80

Плодове	Температура в °C	Време в минути
Ягоди/Къпини	80	25
Ревен	95	30
Малини/Цариградско грозде	80	30
Френско грозде/Червени боровинки	90	25
Кайсии	85	30
Сливи сорт мирабела/ренклюд	85	30
Праскови	85	30
Сливи/Сини сливи	90	30
Дюли	95	30
Черни боровинки	85	25

Зеленчуци	Температура в °C	Време в минути
Цветно зеле	100 (MAX)	90
Аспержи	100 (MAX)	120
Грах	100 (MAX)	120
Кисели краставички	85	30
Моркови	100 (MAX)	90
Тиква	90	30
Алабаш	100 (MAX)	95
Целина	100 (MAX)	110
Брюкселско зеле/Червено зеле	100 (MAX)	110
Гъби	100 (MAX)	110
Боб	100 (MAX)	120
Домати/Доматена паста	90	30

УКАЗАНИЕ

► Посочените в таблиците периоди от време се отнасят за действителното време на варене. Следователно периодът от време започва едва когато автоматичният уред за варене на буркани е достигнал настроената температура.

При пълен уред загряването може да продължи до 90 минути!

б) Настройте посоченото в таблицата време на варене с въртящия се регулатор „Минути“ ③.

- 7) Включете уреда, като натиснете бутона Загряване START/STOP **9**.
Чуват се звукови сигнали и загреването започва. След като завърши загреването, се чуват звукови сигнали, на дисплея се появява „X” и започва отброяване на настроеното време в показанието на дисплея „Минути” **5**. След отброяване на настроеното време на варене се чуват звукови сигнали. Уредът се изключва. „X” и „|||||” угасват на дисплея.
- 8) Поставете температуроустойчив съд под канелката **10** и натиснете лоста на канелката **11** надолу. Водата изтича.
- 9) След като горещата вода изтече, оставете бурканите за консервиране да се охладят.

Притопляне/Поддържане в топло състояние на течности

ВНИМАНИЕ! ОПАСНОСТ ОТ МАТЕРИАЛНИ ЩЕТИ!

- ▶ Пълнете с течности максимум до маркировката MAX! В противен случай течността може да прелее!

- 1) Налейте течността (напр. греяно вино или какао) в автоматичния уред за варене на буркани.
- 2) Поставете капака **1** върху автоматичния уред за варене на буркани.

⚠ ПРЕДУПРЕЖДЕНИЕ! ОПАСНОСТ ОТ НАРАНЯВАНЕ!

- ▶ В горещо състояние хващайте уреда само за топлоизолираните дръжки **2**. Опасност от изгаряне!

- 3) Настройте желаната температура с въртящия се регулатор „Температура” **4**.
- 4) Натиснете бутона TIMER **3**. На дисплея се появява „∞”. Сега не е необходимо да се настройва време на варене. Уредът загрева, докато го изключите отново.
- 5) Разбърквайте периодично течностите, за да се разпределя равномерно топлината.
- 6) Когато е достигната желаната температура, се чуват звукови сигнали.

Течности без твърди съставки можете да източвате през канелката **10**:

ВНИМАНИЕ! ОПАСНОСТ ОТ МАТЕРИАЛНИ ЩЕТИ!

- ▶ Не източвайте течности с твърди съставки, като например супи или др.п. Твърдите съставки запушват канелката **10**!

- 1) За целта поставете чаша или др.п. под канелката **10** и натискайте лоста на канелката **11** надолу, докато през канелката **10** потече вода.
- 2) След като източите желаното количество течност в чашата, отпуснете лоста на канелката **11**. Канелката **10** е затворена отново.

УКАЗАНИЕ

- ▶ В автоматичния уред за варене на буркани можете да поддържате в топло състояние също и яхнии. Периодично разбърквайте яхниите, в противен случай те загарят на дъното на уреда.

Защита от прегряване

Уредът е оборудван със защита от прегряване.

Прегряване може да се получи, когато в автоматичния уред за варене на буркани се намира твърде малко или няма течност. В такъв случай се чуват звукови сигнали и символът „U“ мига на дисплея. В такъв случай допълнете незабавно течност.

Ако не бъде допълнена течност, уредът се изключва след 5 минути.

След като сте допълнили течност, можете да включите отново уреда.

Почистване и поддръжка

⚠ ПРЕДУПРЕЖДЕНИЕ! ОПАСНОСТ ОТ НАРАНЯВАНЕ!

- ▶ Преди почистване винаги изключвайте щепсела от контакта! В противен случай съществува опасност от токов удар!
- ▶ Преди почистване оставете уреда да се охлади. Опасност от изгаряне!

ВНИМАНИЕ! ОПАСНОСТ ОТ МАТЕРИАЛНИ ЩЕТИ!



Никога не потапяйте уреда във вода или други течности!

В противен случай уредът се поврежда непоправимо!

- ▶ Уредът не трябва да се почиства с водна струя.
- ▶ Не използвайте абразивни или разяждащи препарати за почистване. Те могат да разядат повърхността и да повредят непоправимо уреда.

- Почистете уреда с леко навлажнена кърпа. При упорити замърсявания използвайте мек миеш препарат върху кърпата.
- Почистете дисплея с мека, немъхеста кърпа.
- Измийте решетката за варене на буркани ④ в мек сапунен разтвор и я изплакнете с чиста вода.

Почистване на канелката

За основно почистване на канелката ⑩ можете да отвинтите лоста на канелката ⑪. Канелката ⑩ не може да се отвинтва, тъй като в противен случай са възможни проблеми с уплътнеността.

- 1) Отвинтете лоста на канелката ⑪ обратно на часовниковата стрелка от канелката ⑩.
- 2) Поставете лоста на канелката ⑪ в мек сапунен разтвор и го движете напред-назад.

- 3) Изплакнете го с чиста вода.
- 4) За да почистите канелката ⑩, пуснете мек сапунен разтвор да тече през нея. При упорити замърсявания можете да почистите вътрешността на канелката ⑩ с шомпол.
- 5) След това пуснете да тече чиста вода през канелката ⑩.
- 6) Завинтете лоста на канелката ⑪ по часовниковата стрелка отново на канелката ⑩.

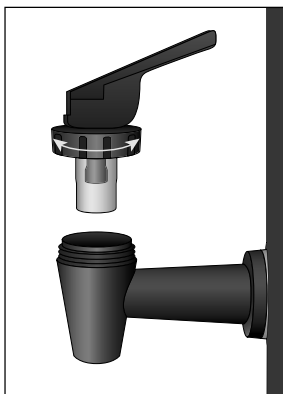

Почистване на котлен камък

Отлаганията от котлен камък по дъното на уреда водят до загуба на електроенергия и съкращават експлоатационния срок на уреда. Почиствайте котления камък, веднага щом се появят отлагания от котлен камък.

- 1) Използвайте обикновен препарат за отстраняване на котлен камък. Постъпете, както е описано в упътването на препарата за отстраняване на котлен камък.
- 2) След отстраняване на котления камък изплакнете уреда с обилно количество чиста вода.

УКАЗАНИЕ

- ▶ При слабо отлагане на котлен камък обикновено е достатъчно избърсване на вътрешността на уреда с напоена с оцет кърпа. След това изплакнете уреда с чиста вода и го подсушете.

Съхранение

Навийте мрежовия кабел на мястото за навиване на кабела ⑧ и поставете щепсела в държача за щепсела в средата на дъното на уреда.

Съхранявайте автоматичния уред за варене на буркани на сухо място.

Рецепти

Лебервурст на едро

- 2 kg свинско шкембе с кожа
- 500 g свински черен дроб
- 500 g лук
- 100 g свинска мас
- 2 ч.л. счукан бахар
- 1 с.л. мащерка и майоран, сушени
- 1 ч.л. бял пипер
- 1 с.л. сол

Приготвяне

Варете свинското шкембе 1,5 часа в подсолена вода и го оставете да се охлади в нея.

След това го смелете през средна решетка на месомелачка. Смелете черния дроб през решетка за ситно мелене.

Нарезете лука на кубчета и го задушете до прозрачност в маста. След това прибавете месото, черния дроб, подправките и 1/4 литър от бульона от свинското шкембе и разбъркайте енергично. Незабъркайте сипете сместа в подготвени буркани. Пълнете само 1/3 на буркана!

Варете бурканите около 2 часа на около 98 °C.

Можете да промените тази рецепта по различни начини: например да добавите други подправки, чесън или кубчета шунка.

Сладкокисела тиква

- 2 kg тиква
- 1/2 l оцет
- 1 l вода
- 1/4 l винен оцет
- 1 kg захар
- сок и кора на един лимон
- един корен джинджифил (нарязан на филийки пресен джинджифил)
- една пръчка канела
- няколко зърна карамфил

Приготвяне

Разрежете тиквата на половини и отстранете вътрешността. Обелете тиквата и я нарежете на малки кубчета. Претеглете кубчетата тиква и ги измийте. Залейте ги в купа с разреден оцет (на 2 килограма тиквено месо по 1/2 литър оцет и 1 литър вода). Оставете кубчетата тиква да престоят там 12 часа. На следващия ден изсипете водата и оставете кубчетата тиква да се отцедят добре.

Пригответе соса от:

1/4 литър оцет, 1 килограм захар, сока и кората на 1 лимон, 1 брой (корен) нарязан за филийки пресен джинджифил или 1/2 чаена лъжичка джинджифил на прах, 1 пръчка канела, няколко зърна (или около една пълна супена лъжица смлян) карамфил.

Кипнете соса и сварете в него кубчетата тиква до прозрачност.

Сипете купчетата тиква в буркани за консервиране. Кипнете още веднъж соса и след това го състете. Залейте с него кубчетата тиква и затворете бурканите за консервиране. Бурканите за консервиране трябва да са пълни само до 1/3!

Варете тиквата около 30 минути на 90 °C в автоматичния уред за варене на буркани.

Карамелени круши

1,5 kg круши (твърди/зрели)

150 g захар

750 ml вода

Приготвяне

Обелете крушите. Разрежете ги на четвъртини и отстранете семенника.

Карамелизирайте захарта в тиган. Налейте водата в тигана и варете, докато захарта се разтвори.

Сипете крушите в подготвените буркани.

Налейте карамеления сироп в бурканите, така че крушите да се покрят. Оставете малко място до ръба на бурканите и затворете добре бурканите.

Варете крушите около 30 минути на 90 °C в автоматичния уред за варене на буркани.

Конфитюр от ягоди

Отстранете зелената част и измийте ягодите. Пюрирайте ягодите. Поръсете ги с желираща захар 1:1 (на 1000 g ягоди 1000 g захар). Оставете ги да киснат една нощ и ги разбъркайте.

Сипете ягодите в буркани за консервиране (пълнете само до 2/3) и затворете добре бурканите за консервиране.

Варете ягодите около 25 минути на 80 °C в автоматичния уред за варене на буркани.

Предаване за отпадъци

Отнася се само за Франция:



Продуктът, опаковката и ръководство за експлоатация могат да се рециклират и подлежат на разширена отговорност на производителя, както и на разделно събиране на отпадъци.

Предаване на уреда за отпадъци



Показаният в страни символ на зачеркнат контейнер за отпадъци на колела показва, че този уред подлежи на Директивата 2012/19/EU. Съгласно тази Директива, след изтичане на срока на ползване, уредът не трябва да се изхвърля с обикновените битови отпадъци, а да се предаде в специален събирателен пункт, депо за обработка и рециклиране на отпадъци или във фирма за управление на отпадъци.

Това предаване за отпадъци е безплатно за вас. Пазете околната среда и предавайте отпадъците според правилата.

В случай че вашият излязъл от употреба уред съдържа лични данни, вие носите отговорност за изтриването им, преди да го върнете.



Информация относно възможностите за предаване за отпадъци на излезлия от употреба продукт можете да получите от Вашата общинска или градска управа.

Предаване на опаковката за отпадъци



Опаковъчните материали са подбрани от гледна точка на екологичната съвместимост и утилизацията и затова могат да се рециклират. Предайте ненужните ви вече опаковъчни материали за отпадъци съгласно действащите местни разпоредби.



Предайте опаковката за отпадъци в съответствие с екологичните изисквания. Вземете под внимание обозначението върху различните опаковъчни материали и при необходимост ги събирайте разделно. Опаковъчните материали са обозначени със съкращения (a) и цифри (b) със следното значение: 1–7: пластмаси, 20–22: хартия и картон, 80–98: композитни материали.

Технически данни

Захранване с напрежение	220 - 240 V ~ (променлив ток), 50 Hz
Номинална мощност	1 800 W
Вместимост	около 27 l
Температурен диапазон	30 - 100 °C
Степен на защита	IPX3 (защита срещу пръскаща вода)
	Всички влизаци в контакт с хранителни продукти части на този уред са от материал, разрешен за контакт с хранителни продукти.

Гаранция

Уважаеми клиенти, за този уред получавате 3 години гаранция от датата на покупката. В случай на несъответствие на продукта с договора за продажба Вие имате законно право да предявите рекламация пред продавача на продукта при условията и в сроковете, определени в глава трета, раздел II и III и глава четвърта от Закона за предоставяне на цифрово съдържание и цифрови услуги и за продажба на стоки (ЗПЦСЦУПС)*.

Вашите права, произтичащи от посочените разпоредби, не се ограничават от нашата по-долу представена търговска гаранция, не са свързани с разходи за потребителите и независимо от нея продавачът на продукта отговаря за липсата на съответствие на потребителската стока с договора за продажба съгласно ЗПЦСЦУПС.

Гаранционни условия

Гаранционният срок е 3 години от датата на получаване на стоката. Пазете добре оригиналната касова бележка. Този документ е необходим като доказателство за покупката. Ако в рамките на три години от датата на закупуване на този продукт се появи дефект на материала или производствен дефект, продуктът ще бъде безплатно ремонтиран или заменен. Гаранцията предполага в рамките на тригодишния гаранционен срок да се представят дефектния уред, касовата бележка (касовият бон), както и всички други документи, установяващи наличието на дефект и писмено да се обясни в какво се състои дефектът и кога е възникнал. Ако дефектът е покрит от нашата гаранция, Вие ще получите обратно ремонтирания или нов продукт. В случай на замяна на дефектна стока първоначалните гаранционен срок и гаранционни условия се запазват. В случай на ремонт на дефектна стока, срокът на ремонта се прибавя към гаранционния срок. За евентуално наличните и установени повреди и дефекти още при покупката трябва да се съобщи веднага след разопаковането. Евентуалните ремонти след изтичане на гаранционния срок са срещу заплащане.

Ремонтът или замяната на продукта не поражда нова гаранция.

Обхват на гаранцията

Уредът е произведен грижливо според строгите изисквания за качество и добросъвестно изпитан преди доставка. Гаранцията важи за дефекти на материала или производствени дефекти. Гаранцията не обхваща консумативите, както и частите на продукта, които подлежат на нормално износване, поради което могат да бъдат разглеждани като бързо износващи се части (например филтри или приставки) или повредите на чупливи части (например прекъсвачи, батерии или такива произведени от стъкло). Гаранцията отпада, ако уредът е повреден поради неправилно използване или в резултат на неосъществяване на техническа поддръжка.

За правилната употреба на продукта трябва точно да се спазват всички указания в упътването за експлоатация. Предназначение и действия, които не се препоръчват от упътването за експлоатация или за които то предупреждава, трябва задължително да се избягват. Продуктът е предназначен само за частна, а не за професионална употреба. При злоупотреба и неправилно третиране, употреба на сила и при интервенции, които не са извършени от клона на нашия оторизиран сервиз, гаранцията отпада.

Процедура при гаранционен случай

За да се гарантира бърза обработка на Вашия случай, следвайте следните указания:

- За всички запитвания подгответе касовата бележка и идентификационния номер (IAN 411310_2207) като доказателство за покупката.
- Вземете артикулния номер от фабричната табелка.
- При възникване на функционални или други дефекти първо се свържете по телефона или чрез имейл с долупосочения сервизен отдел. След това ще получите допълнителна информация за уреждането на Вашата reklamация.
- След съгласуване с нашия сервиз можете да изпратите дефектния продукт на посочения Ви адрес на сервиза безплатно за Вас, като приложите касовата бележка (касовия бон) и посочите писмено в какво се състои дефектът и кога е възникнал. За да се избегнат проблеми с приемането и допълнителни разходи, задължително използвайте само адреса, който Ви е посочен. Осигурете изпращането да не е като експресен товар или като друг специален товар. Изпратете уреда заедно с всички принадлежности, доставени при покупката, и осигурете достатъчно сигурна транспортна опаковка.

Ремонтен сервиз / извънгаранционно обслужване

Ремонти извън гаранцията можете да възложите на клона на нашия сервиз срещу заплащане. Той с удоволствие ще Ви направи предварителна калкулация. Можем да обработваме само уреди, които са достатъчно опаковани и изпратени с платени транспортни разходи.

Внимание: Изпратете Вашия уред на клона на нашия сервиз почистен и с указание за дефекта.

Уредите, предмет на извънгаранционно обслужване, изпратени с неплатени транспортни разходи – с наложен платеж, като експресен или друг специален товар – не се приемат.

Ние ще извършим безплатно изхвърлянето на изпратените от Вас дефектни уреди.

Сервизно обслужване

BG България
Тел.: 00800 111 4920
Е-мейл: kompernass@lidl.bg

IAN 411310_2207

Вносител

Моля, обърнете внимание, че следващият адрес не е адрес на сервиза. Първо се свържете с горепосочения сервизен център.

КОМПЕРНАС ХАНДЕЛС ГМБХ

БУРГЦРАСЕ 21

44867 БОХУМ

ГЕРМАНИЯ

www.kompernass.com

* Като физическо лице – потребител, независимо от настоящата търговска гаранция, Вие се ползвате от правата на законовата гаранция, предоставена от Закона за предоставяне на цифрово съдържание и цифрови услуги и за продажбата на стоки /ЗПЦСЦУПС/. По-специално Вие имате право при несъответствие на стоката да бъде извършен ремонт или замяна по Ваш избор, освен ако това е невъзможно или е свързано с непропорционално големи разходи за продавача. Вие имате право на пропорционално намаляване на цената или на разваляне на договора при наличие на условията на чл. 33, ал. 3 от ЗПЦСЦУПС. Условията и сроковете на законовата гаранция са регламентирани в глава трета, раздел II и III и в глава четвърта на ЗПЦСЦУПС

Περιεχόμενα

Εισαγωγή	302
Πληροφορίες για τις παρούσες οδηγίες χρήσης	302
Πνευματικά δικαιώματα	302
Προβλεπόμενη χρήση	302
Υποδείξεις προειδοποίησης	303
Υποδείξεις ασφαλείας	304
Περιεχόμενο συσκευασίας	306
Στοιχεία χειρισμού	307
Τοποθέτηση και σύνδεση	307
Αποσυσκευασία	307
Τοποθέτηση συσκευής και ετοιμότητα λειτουργίας	307
Προετοιμασία τροφίμων/βάζων συντήρησης	308
Χρήση της συσκευής	308
Ενεργοποίηση και απενεργοποίηση της συσκευής	308
Κονσερβοποίηση	309
Ζέσταμα/διατήρηση θερμότητας υγρών	312
Προστασία από υπερθέρμανση	313
Καθαρισμός και φροντίδα	313
Καθαρισμός της βρύσης	314
Αφαίρεση των αλάτων	314
Φύλαξη	315
Συνταγές	315
Χονδρό πατέ σικωπιού	315
Γλυκόξινο κολοκύθι	316
Καραμελωμένα αχλάδια	317
Μαρμελάδα φράουλα	317
Απόρριψη	317
Απόρριψη συσκευής	318
Απόρριψη συσκευασίας	318
Τεχνικά χαρακτηριστικά	318
Εγγύηση της Kompagnass Handels GmbH	319
Σέρβις	320
Εισαγωγέας	320



Διαβάστε προσεκτικά τις οδηγίες χρήσης πριν από την πρώτη χρήση και φυλάξτε τις για μελλοντική χρήση. Σε περίπτωση παράδοσης της συσκευής σε τρίτους, παραδώστε μαζί και τις οδηγίες χρήσης.

Εισαγωγή

Πληροφορίες για τις παρούσες οδηγίες χρήσης

Συγχαρητήρια για την αγορά της νέας σας συσκευής.

Το προϊόν που αποκτήσατε είναι ένα προϊόν υψηλής ποιότητας. Οι οδηγίες χρήσης αποτελούν τμήμα αυτού του προϊόντος. Περιλαμβάνουν σημαντικές υποδείξεις για την ασφάλεια, τη χρήση και την απόρριψη. Πριν από τη χρήση του προϊόντος, εξοικειωθείτε με όλες τις υποδείξεις χειρισμού και ασφάλειας. Χρησιμοποιείτε το προϊόν αποκλειστικά όπως περιγράφεται και για τους αναφερόμενους τομείς χρήσης. Παραδώστε όλα τα έγγραφα σε περίπτωση παράδοσης του προϊόντος σε τρίτους.

Πνευματικά δικαιώματα

Οι παρούσες οδηγίες διαθέτουν προστασία πνευματικών δικαιωμάτων.

Οιαδήποτε αναπαραγωγή ή ανατύπωση, ακόμα και αποσπασματική, καθώς και η αναπαραγωγή των εικόνων, ακόμα και σε τροποποιημένη κατάσταση, επιτρέπεται μόνο κατόπιν έγγραφης έγκρισης του κατασκευαστή.

Προβλεπόμενη χρήση

Η συσκευή κονσερβοποίησης είναι κατάλληλη για τις εξής χρήσεις:

- Κονσερβοποίηση
- Ζέσταμα και διατήρηση θερμότητας ποτών και λήψη τους
- Ζέσταμα και διατήρηση θερμότητας αλλαντικών και παρόμοιων τροφίμων
- Ζέσταμα και διατήρηση θερμότητας σουπών

Η συσκευή προορίζεται μόνο για ιδιωτική χρήση και όχι για επαγγελματικούς ή βιομηχανικούς σκοπούς.

ΠΡΟΕΙΔΟΠΟΙΗΣΗ

Κίνδυνος σε περίπτωση μη προβλεπόμενης χρήσης!

Μπορεί να προκύψουν κίνδυνοι από τη συσκευή λόγω μη προβλεπόμενης και/ή άλλου είδους χρήσης.

- ▶ Χρησιμοποιείτε τη συσκευή αποκλειστικά με τρόπο σύμφωνα με τους κανονισμούς.
- ▶ Τηρείτε τις διαδικασίες που περιγράφονται στις παρούσες οδηγίες χρήσης.

Αποκλείονται αξιώσεις οποιουδήποτε είδους λόγω ζημιών από μη προβλεπόμενη χρήση, ακατάλληλες επισκευές, μη επιτρεπόμενες τροποποιήσεις ή από χρήση μη εγκεκριμένων ανταλλακτικών.

Την ευθύνη φέρει αποκλειστικά ο χρήστης.

Υποδείξεις προειδοποίησης

Στις παρούσες οδηγίες χρήσης χρησιμοποιούνται οι εξής υποδείξεις προειδοποίησης:

ΚΙΝΔΥΝΟΣ

Μια υπόδειξη προειδοποίησης αυτού του βαθμού κινδύνου χαρακτηρίζει μια επικείμενη επικίνδυνη κατάσταση.

Σε περίπτωση που δεν μπορεί να αποφευχθεί αυτή η επικίνδυνη κατάσταση, μπορεί να προκληθεί θάνατος ή σοβαροί τραυματισμοί.

- ▶ Τηρείτε τις οδηγίες σε αυτή την υπόδειξη προειδοποίησης, ώστε να αποφευχθεί ο κίνδυνος θανάτου ή σοβαρών σωματικών τραυματισμών.

ΠΡΟΕΙΔΟΠΟΙΗΣΗ

Μια υπόδειξη προειδοποίησης αυτού του βαθμού κινδύνου επισημαίνει μια πιθανή επικίνδυνη κατάσταση.

Σε περίπτωση που δεν αποφευχθεί αυτή η επικίνδυνη κατάσταση, μπορεί να προκληθούν τραυματισμοί.

- ▶ Τηρείτε τις οδηγίες σε αυτή την υπόδειξη προειδοποίησης, ώστε να αποφευχθούν σωματικοί τραυματισμοί.

ΠΡΟΣΟΧΗ

Μια υπόδειξη προειδοποίησης αυτού του βαθμού κινδύνου επισημαίνει μια πιθανή υλική ζημιά.

Σε περίπτωση που δεν μπορεί να αποφευχθεί αυτή η κατάσταση, μπορεί να προκληθούν υλικές ζημιές.

- ▶ Τηρείτε τις οδηγίες σε αυτή την υπόδειξη προειδοποίησης, ώστε να αποφευχθούν υλικές ζημιές.

ΥΠΟΔΕΙΞΗ

- ▶ Μια υπόδειξη επισημαίνει επιπλέον πληροφορίες που διευκολύνουν τον χειρισμό της συσκευής.

Υποδειξεις ασφαλείας

Σε αυτό το κεφάλαιο λαμβάνετε σημαντικές υποδείξεις ασφαλείας για τον χειρισμό της συσκευής.

Αυτή η συσκευή ανταποκρίνεται στους προδιαγεγραμμένους κανόνες ασφαλείας. Μία μη σύμφωνη με τους κανονισμούς χρήση μπορεί να οδηγήσει σε σωματικές βλάβες και υλικές ζημιές.

Τηρείτε τις κάτωθι υποδείξεις ασφαλείας για έναν ασφαλή χειρισμό της συσκευής:

ΚΙΝΔΥΝΟΣ! ΗΛΕΚΤΡΟΠΛΗΞΙΑ!

- ▶ Πριν από τη χρήση, ελέγχετε τη συσκευή ως προς εξωτερικές εμφανείς φθορές. Μη θέτετε σε λειτουργία μια συσκευή που έχει υποστεί φθορές ή έχει πέσει κάτω.
- ▶ Εάν το καλώδιο σύνδεσης δικτύου της συσκευής υποστεί βλάβη, πρέπει να αντικατασταθεί από τον κατασκευαστή ή το τμήμα εξυπηρέτησης πελατών ή ένα αντίστοιχα εξειδικευμένο άτομο, ώστε να αποφευχθούν τυχόν κίνδυνοι.
- ▶ Επισκευές στη συσκευή επιτρέπεται να πραγματοποιούνται μόνο από εξουσιοδοτημένα και εξειδικευμένα συνεργεία ή από το τμήμα εξυπηρέτησης πελατών. Σε περίπτωση ακατάλληλων επισκευών, ενδέχεται να προκύψουν κίνδυνοι για τον χρήστη. Επίσης, ακυρώνεται η αξίωση εγγύησης.
- ▶ Βεβαιωθείτε ότι αποκλείεται οποιαδήποτε επαφή της υποδοχής με τις ηλεκτρικές συνδέσεις με νερό! Αφήνετε την υποδοχή να στεγνώσει καλά, εάν έχει βραχεί ακούσια.
- ▶ Το καλώδιο δικτύου δεν πρέπει να βρέχεται ή να έρχεται σε επαφή με υγρά κατά τη διάρκεια της λειτουργίας. Τοποθετείτε το κατά τέτοιο τρόπο, ώστε να μην υπάρχει περίπτωση να μαγκώσει ή να υποστεί άλλου είδους ζημιά.
- ▶ Μετά τη χρήση, αποσυνδέετε πάντοτε το βύσμα από την πρίζα. Η απενεργοποίηση από μόνη της δεν αρκεί, διότι υπάρχει ακόμα τάση στη συσκευή, όσο το βύσμα βρίσκεται στην πρίζα.
- ▶ Βεβαιωθείτε ότι το καλώδιο δεν έρχεται σε επαφή με καυτά μέρη της συσκευής.

⚠ ΠΡΟΕΙΔΟΠΟΙΗΣΗ! ΚΙΝΔΥΝΟΣ ΤΡΑΥΜΑΤΙΣΜΟΥ!

- ▶ Μπορεί να γίνεται χρήση αυτής της συσκευής από παιδιά άνω των 8 ετών καθώς και από άτομα με μειωμένες φυσικές, αισθητηριακές ή νοητικές ικανότητες ή με έλλειψη εμπειρίας και/ή γνώσεων, εφόσον επιτηρούνται ή έχουν εκπαιδευτεί αναφορικά με την ασφαλή χρήση της συσκευής και έχουν κατανοήσει τους επακόλουθους κινδύνους.
- ▶ Τα παιδιά δεν επιτρέπεται να παίζουν με τη συσκευή.
- ▶ Ο καθαρισμός και η συντήρηση χρήστη δεν επιτρέπεται να διεξάγονται από παιδιά, εκτός εάν είναι άνω των 8 ετών και επιβλέπονται.
- ▶ Παιδιά κάτω των 8 ετών δεν επιτρέπεται να έρχονται σε επαφή με τη συσκευή και το καλώδιο σύνδεσης.
- ▶ Τα παιδιά πρέπει να επιτηρούνται, ώστε να είστε σίγουροι ότι δεν παίζουν με τη συσκευή.
- ▶ Ενδέχεται να διαφύγει καυτός ατμός. Επίσης, στο δοχείο αναπτύσσονται ιδιαίτερα υψηλές θερμοκρασίες κατά τη λειτουργία. Για τον λόγο αυτό φοράτε γάντια κουζίνας. Πιάνετε τη συσκευή μόνο από τις θερμομονωμένες λαβές.
- ▶ Πριν από την ενεργοποίηση, να βεβαιώνετε ότι η συσκευή έχει τοποθετηθεί σταθερά και κάθετα.
- ▶ Μη μετακινείτε άλλο τη συσκευή κονσερβοποίησης αφότου θερμανθεί!
- ▶ Μπορεί να εκτοξευτεί νερό που βράζει, εάν το δοχείο νερού έχει γεμίσει υπερβολικά.
- ▶ Στην επιφάνεια του θερμαντικού στοιχείου συνεχίζει να υπάρχει υπολειπόμενη θερμότητα μετά την χρήση.
- ▶ Δεν επιτρέπεται να υπερχειλίζουν υγρά από τη σύνδεση φιαλίδων της συσκευής.
- ▶ Σε περίπτωση εσφαλμένης χρήσης, ενδέχεται να προκληθούν τραυματισμοί!
Χρησιμοποιείτε τη συσκευή πάντα όπως προβλέπεται!

ΠΡΟΣΟΧΗ! ΥΛΙΚΕΣ ΖΗΜΙΕΣ!

- ▶ Τα ελαττωματικά εξαρτήματα πρέπει να αντικαθίστανται μόνο από γνήσια ανταλλακτικά. Μόνο με αυτά τα ανταλλακτικά εξασφαλίζεται η εκπλήρωση των απαιτήσεων ασφαλείας.
- ▶ Βεβαιωθείτε ότι η συσκευή, το καλώδιο ή το βύσμα δεν έρχονται σε επαφή με πηγές θερμότητας, όπως μάτια κουζίνας ή ακάλυπτες φλόγες.
- ▶ Μην χρησιμοποιείτε εξωτερικό χρονοδιακόπτη ή ξεχωριστό τηλεχειριστήριο για τη χρήση της συσκευής.
- ▶ Μην αφήνετε τη συσκευή ποτέ χωρίς επιτήρηση κατά τη λειτουργία.
- ▶ Η συσκευή δεν επιτρέπεται να καθαρίζεται με δέσμη νερού.

ΥΠΟΔΕΙΞΗ

- ▶ Επισκευή της συσκευής κατά τον χρόνο της εγγύησης επιτρέπεται να γίνεται μόνο από ένα εξουσιοδοτημένο από τον κατασκευαστή τμήμα εξυπηρέτησης πελατών, αλλιώς η αξίωση εγγύησης δεν ισχύει σε επακόλουθες φθορές.

Περιεχόμενο συσκευασίας

Η συσκευή παραδίδεται με τα ακόλουθα εξαρτήματα:

- Αυτόματος βραστήρας με βρυσάκι
- Σχάρα
- Καπάκι
- Οδηγίες χρήσης

ΥΠΟΔΕΙΞΗ

- ▶ Ελέγξτε τον παραδοτέο εξοπλισμό ως προς την πληρότητά του, καθώς και για εμφανείς ζημιές.
- ▶ Σε περίπτωση ελλιπούς παραδοτέου εξοπλισμού ή ζημιών λόγω ελλιπούς συσκευασίας ή λόγω μεταφοράς, απευθυνθείτε στην ανοικτή τηλεφωνική γραμμή εξυπηρέτησης (βλ. κεφάλαιο **Σέρβις**).

Στοιχεία χειρισμού

- ❶ Καπάκι
- ❷ Θερμομονωμένες λαβές
- ❸ Περιστρεφόμενος ρυθμιστής «Λεπτά» (MIN) και παράλληλα πλήκτρο TIMER [χρονοδιακόπτης]
- ❹ Σχάρα
- ❺ Ένδειξη οθόνης «Λεπτά» (MIN)
- ❻ Ένδειξη οθόνης «Τρέχουσα θερμοκρασία» (CURRENT TEMP)
- ❼ Ένδειξη οθόνης «Ρυθμισμένη θερμοκρασία» (SET TEMP)
- ❽ Διάταξη τύλιξης καλωδίου
- ❾ Περιστρεφόμενος ρυθμιστής «Θερμοκρασία» (°C) και παράλληλα πλήκτρο START/STOP
- ❿ Βρύση
- ⓫ Μοχλός

Τοποθέτηση και σύνδεση

Αποσυσκευασία

- ◆ Αφαιρέστε όλα τα εξαρτήματα της συσκευής και τις οδηγίες χρήσης από το κουτί.
- ◆ Αφαιρέστε όλα τα υλικά της συσκευασίας.

Τοποθέτηση συσκευής και ετοιμότητα λειτουργίας

- Ξετυλίξτε πλήρως το καλώδιο δικτύου από τη διάταξη τύλιξης καλωδίου ❽.
- Τοποθετήστε τη συσκευή επάνω σε μια επίπεδη και αντιολισθητική επιφάνεια. Φροντίστε ώστε να έχετε εύκολη πρόσβαση στην πρίζα δικτύου.
- Καθαρίστε τη συσκευή όπως περιγράφεται στο κεφάλαιο «Καθαρισμός και φροντίδα».
- Συνδέστε το βύσμα σε μια πρίζα. Η οθόνη ανάβει και ακούγεται ένας ήχος.

ΠΡΟΣΟΧΗ! ΥΛΙΚΕΣ ΖΗΜΙΕΣ!

- ▶ Ποτέ μη χειρίζεστε τη συσκευή όταν είναι άδεια! Η συσκευή μπορεί να υποστεί ανεπανόρθωτη βλάβη!

⚠ ΠΡΟΕΙΔΟΠΟΙΗΣΗ! ΚΙΝΔΥΝΟΣ ΤΡΑΥΜΑΤΙΣΜΟΥ!

- ▶ Πιάνετε τη συσκευή όταν είναι ζεστή μόνο από τις θερμομονωμένες λαβές **2**. Κίνδυνος εγκαύματος!
- Γεμίζετε τη συσκευή περ. με 5 λίτρα νερού, το οποίο αφήνετε να βράσει για 20 λεπτά στους 100°C (βλ. παράγραφο «Ενεργοποίηση και απενεργοποίηση της συσκευής»). Μετά το βράσιμο, αδειάστε το νερό.

ΥΠΟΔΕΙΞΗ

- ▶ Κατά την πρώτη έναρξη λειτουργίας, ενδέχεται να παρατηρηθεί μικρή ποσότητα καπνού και οσμή λόγω κατασκευαστικών υπολειμμάτων. Αυτά είναι εντελώς αβλαβή και φεύγουν μετά από ένα διάστημα. Φροντίζετε για επαρκή αερισμό, ανοίγοντας για παράδειγμα ένα παράθυρο.

Προετοιμασία τροφίμων/βάζων συντήρησης

Για τη συντήρηση/κονσερβοποίηση, χρησιμοποιείτε καλύτερα βάζα με ελαστικό δακτύλιο και άγκιστρα. Τα βάζα συντήρησης δεν πρέπει να έχουν ζημιές.

- 1) Τα βάζα συντήρησης δεν πρέπει να έχουν μικρόβια και βακτήρια, αλλιώς το προϊόν συντήρησης μπορεί να χαλάσει πρόωρα. Είναι καλύτερο να βράζετε τα βάζα συντήρησης περ. για 5-7 λεπτά, πριν τοποθετήσετε μέσα σε αυτά τα τρόφιμα.
- 2) Για την πλήρωση των τροφίμων στα βάζα συντήρησης, χρησιμοποιείτε εάν είναι δυνατόν μια χοάνη. Το χείλος των βάζων συντήρησης πρέπει να είναι οπωσδήποτε καθαρό κατά το κλείσιμο.
- 3) Μετά την πλήρωση, κλείνετε τα βάζα όσο πιο γρήγορα γίνεται:
 - Τοποθετήστε τον ελαστικό δακτύλιο στο χείλος του βάζου συντήρησης και στη συνέχεια τοποθετήστε από πάνω το γυάλινο καπάκι. Ο ελαστικός δακτύλιος βρίσκεται ενδιάμεσα.
 - Στερεώστε το γυάλινο καπάκι με τα άγκιστρα ασφάλισης: τοποθετήστε τα άγκιστρα ασφάλισης το ένα απέναντι στο άλλο.

Τα βάζα συντήρησης είναι τώρα έτοιμα για κονσερβοποίηση.

Χρήση της συσκευής

Ενεργοποίηση και απενεργοποίηση της συσκευής

- 1) Ρυθμίστε την επιθυμητή θερμοκρασία με τον περιστρεφόμενο ρυθμιστή «Θερμοκρασία» **6**. Μπορείτε να ρυθμίσετε τη θερμοκρασία σε βήματα 1°C. Κάθε 5°C ακούγεται ένα ηχητικό σήμα. Η ρυθμισμένη θερμοκρασία εμφανίζεται στην ένδειξη οθόνης «Ρυθμισμένη θερμοκρασία» **7**.
- 2) Ρυθμίστε τον επιθυμητό χρόνο κονσερβοποίησης σε λεπτά στον περιστρεφόμενο ρυθμιστή «Λεπτά» **3**. Μπορείτε να ρυθμίσετε τον χρόνο σε βήματα του 1 λεπτού.

Κάθε 5 λεπτά ακούγεται ένα ηχητικό σήμα. Ο ρυθμισμένος χρόνος εμφανίζεται στην ένδειξη οθόνης «Λεπτά» ⑤.

ΥΠΟΔΕΙΞΗ

- ▶ Ο φωτισμός φόντου της οθόνης απενεργοποιείται αυτόματα μετά από περ. 5 λεπτά από την τελευταία ενεργοποίηση ενός περιστρεφόμενου ρυθμιστή, εάν δεν εκκινήσετε τη διαδικασία θέρμανσης. Οι ρυθμίσεις στην οθόνη συνεχίζουν να εμφανίζονται. Με την ενεργοποίηση ενός εκ των περιστρεφόμενων ρυθμιστών, ενεργοποιείται πάλι ο φωτισμός φόντου της οθόνης.

- 3) Πιέστε το πλήκτρο Θέρμανση START/STOP ④. Η θέρμανση ξεκινάει. Η θέρμανση προβάλλεται μέσω των κινούμενων ράβδων «|||||». Στην ένδειξη οθόνης «Τρέχουσα θερμοκρασία» ⑥ προβάλλεται η στιγμιαία θερμοκρασία θέρμανσης. Μόλις η θέρμανση ολοκληρωθεί, ακούγονται ηχητικά σήματα, στην οθόνη εμφανίζεται η ένδειξη «X» και ο ρυθμισμένος χρόνος στην ένδειξη οθόνης «Λεπτά» ⑤ αρχίζει να τρέχει.

ΥΠΟΔΕΙΞΗ

- ▶ Ο φωτισμός φόντου της οθόνης ανάβει συνεχώς κατά τη διάρκεια λειτουργίας της συσκευής.

Ακούγονται ήχοι σήματος όταν έχει λήξει ο ρυθμισμένος χρόνος. Η συσκευή απενεργοποιείται. Οι ενδείξεις «X» και «|||||» σβήνουν στην οθόνη.

ΥΠΟΔΕΙΞΗ

- ▶ Για να διακόψετε μια διαδικασία θέρμανσης ή κονσερβοποίησης, πιέστε το πλήκτρο Θέρμανση START/STOP ④.

- 4) Όταν δεν χρησιμοποιείτε τη συσκευή, αποσυνδέετε πάντα το βύσμα από την πρίζα.

Κονσερβοποίηση

ΥΠΟΔΕΙΞΗ

- ▶ Πρόκειται εδώ για την κονσερβοποίηση τροφίμων μέσω θερμότητας. Ανάλογα με το είδος και τη μάζα του προϊόντος κονσερβοποίησης, γίνεται διαχωρισμός μεταξύ αποστείρωσης και παστερίωσης. Κατά την αποστείρωση, το προϊόν κονσερβοποίησης θερμαίνεται τουλάχιστον στους 100°C. Κατά την παστερίωση, η θερμοκρασία θέρμανσης κυμαίνεται στους 80°C. Για την οικιακή χρήση, η παστερίωση επαρκεί. Εδώ απαιτούνται κατάλληλα βάζα συντήρησης με βιδωτό πώμα ή καπάκια με ελαστικούς δακτυλίους.

ΥΠΟΔΕΙΞΗ

- ▶ Συντηρείτε μόνο φρέσκα τρόφιμα. Τα παραγινωμένα φρούτα και λαχανικά δεν είναι κατάλληλα για κονσερβοποίηση.
- ▶ Τα βάζα συντήρησης πρέπει να είναι καθαρά! Είναι καλύτερο να βράζετε τα βάζα συντήρησης περ. για 5-7 λεπτά, πριν τοποθετήσετε μέσα σε αυτά τα τρόφιμα. Έτσι, σκοτώνονται όλα τα μικρόβια και βακτήρια.

- 1) Τοποθετήστε τη σχάρα ❹ μέσα στη συσκευή κονσερβοποίησης. Προσέξτε ώστε η σχάρα ❹ να μην αγγίζει τον αισθητήρα θερμοκρασίας στο εσωτερικό της συσκευής.
- 2) Τοποθετήστε τα γεμισμένα και καλά σφραγισμένα βάζα συντήρησης στη σχάρα ❹. Εάν χρειάζεται, τοποθετήστε τα βάζα συντήρησης το ένα επάνω στο άλλο.
- 3) Γεμίστε τη συσκευή κονσερβοποίησης με νερό, έως ότου τα επάνω βάζα συντήρησης να βρίσκονται τουλάχιστον κατά τα 3/4 μέσα στο νερό. Ωστόσο, μην ξεπερνάτε τη σήμανση MAX. Φροντίστε ώστε τα βάζα συντήρησης στην κάτω θέση να έχουν κλείσει καλά, ώστε να μην μπορεί να εισχωρήσει νερό.
- 4) Κλείστε τη συσκευή κονσερβοποίησης με το καπάκι ❶.

⚠ ΠΡΟΕΙΔΟΠΟΙΗΣΗ! ΚΙΝΔΥΝΟΣ ΤΡΑΥΜΑΤΙΣΜΟΥ!

- ▶ Πιάνετε τη συσκευή όταν είναι ζεστή μόνο από τις θερμομονωμένες λαβές ❷. Κίνδυνος εγκαύματος!

- 5) Ρυθμίστε την επιθυμητή θερμοκρασία με τον περιστρεφόμενο ρυθμιστή «Θερμοκρασία» ❸.
Κατά την επιλογή της θερμοκρασίας, συμβουλευθείτε τους ακόλουθους πίνακες:

Κρέας	Θερμοκρασία σε °C	Χρόνος σε λεπτά
Ψητό σε κομμάτια (ψημένο)	100 (MAX)	85
Ζωμός κρέατος	100 (MAX)	60
Κυνήγι/πουλερικά (ψημένα)	100 (MAX)	75
Γκούλας (ψημένο)	100 (MAX)	75
Κιμάς/λουκάνικα (ωμά)	100 (MAX)	110

Φρούτα	Θερμοκρασία σε °C	Χρόνος σε λεπτά
Μήλα μαλακά/σκληρά	85	30/40
Πολτός μήλου	90	30
Κεράσια	80	30
Αχλάδια μαλακά/σκληρά	90	30/80

Φρούτα	Θερμοκρασία σε °C	Χρόνος σε λεπτά
Φράουλες/βατόμουρα	80	25
Ραβέντι	95	30
Σμέουρα/λαγοκέρασα	80	30
Φραγκοστάφυλα/κόκκινα μύρtilλα	90	25
Βερίκοκα	85	30
Δαμάσκηνα (Πράουστα)/πράσινα δαμάσκηνα	85	30
Ροδάκινα	85	30
Δαμάσκηνα	90	30
Κυδώνια	95	30
Μύρtilλα	85	25

Λαχανικά	Θερμοκρασία σε °C	Χρόνος σε λεπτά
Κουνουπίδι	100 (MAX)	90
Σπαράγγια	100 (MAX)	120
Αρακάς	100 (MAX)	120
Αγγουράκια τουρσί	85	30
Καρότα	100 (MAX)	90
Κολοκύθια	90	30
Λαχανόγουλα	100 (MAX)	95
Σέλερι	100 (MAX)	110
Λαχανάκια Βρυξελλών/κόκκινο λάχανο	100 (MAX)	110
Μανιτάρια	100 (MAX)	110
Φασόλια	100 (MAX)	120
Τομάτες/τοματοπολτός	90	30

ΥΠΟΔΕΙΞΗ

► Τα χρονικά διαστήματα που δίνονται στους πίνακες αφορούν στον πραγματικό χρόνο κονσερβοποίησης. Δηλαδή, το χρονικό διάστημα αρχίζει μόλις η συσκευή κονσερβοποίησης πιάσει τη ρυθμισμένη θερμοκρασία. Με γεμάτη συσκευή, η θέρμανση μπορεί να διαρκέσει έως και 90 λεπτά!

δ) Ρυθμίστε τον χρόνο κονσερβοποίησης που δίνεται στον πίνακα με τον περιστρεφόμενο ρυθμιστή «Λεπτά» ③.

- 7) Ξεκινήστε τη συσκευή πιέζοντας το πλήκτρο Θέρμανση START/STOP **1**.
Ακούγονται ηχητικά σήματα και η θέρμανση ξεκινάει. Μόλις η θέρμανση ολοκληρωθεί, ακούγονται ηχητικά σήματα, στην οθόνη εμφανίζεται η ένδειξη «**X**» και ο ρυθμισμένος χρόνος στην ένδειξη οθόνης «Λεπτά» **5** αρχίζει να τρέχει.
Μόλις ο ρυθμισμένος χρόνος κονσερβοποίησης λήξει, ακούγονται ηχητικά σήματα.
Η συσκευή απενεργοποιείται. Οι ενδείξεις «**X**» και «**|||||**» σβήνουν στην οθόνη.
- 8) Τοποθετήστε ένα ανθεκτικό στη θερμοκρασία δοχείο κάτω από τη βρύση **10** και πιέστε τον μοχλό **1** προς τα κάτω. Το νερό τρέχει προς τα έξω.
- 9) Μόλις το καυτό νερό βγει έξω, αφήστε τα βάζα συντήρησης να κρυσώσουν.

Ζέσταμα/διατήρηση θερμότητας υγρών

ΠΡΟΣΟΧΗ! ΥΛΙΚΕΣ ΖΗΜΙΕΣ!

- Γεμίζετε με υγρά το μέγιστο έως τη σήμανση MAX! Σε αντίθετη περίπτωση, το υγρό θα υπερχειλίσει!

- 1) Γεμίστε τη συσκευή κονσερβοποίησης με το υγρό (για παράδειγμα ζεστό κρασί ή κακάο).
2) Τοποθετήστε το καπάκι **1** στη συσκευή κονσερβοποίησης.

⚠ ΠΡΟΕΙΔΟΠΟΙΗΣΗ! ΚΙΝΔΥΝΟΣ ΤΡΑΥΜΑΤΙΣΜΟΥ!

- Πιάνετε τη συσκευή όταν είναι ζεστή μόνο από τις θερμομονωμένες λαβές **2**. Κίνδυνος εγκαύματος!

- 3) Ρυθμίστε την επιθυμητή θερμοκρασία με τον περιστρεφόμενο ρυθμιστή «Θερμοκρασία» **4**.
4) Πιέστε το πλήκτρο TIMER **3**. Στην οθόνη εμφανίζεται η ένδειξη «**∞**». Τώρα δεν πρέπει να ρυθμιστεί χρόνος κονσερβοποίησης. Η συσκευή θερμαίνει, έως ότου την απενεργοποιήσετε ξανά.
5) Ανακατεύετε τακτικά τα υγρά, ώστε η θερμότητα να κατανέμεται ομοιόμορφα.
6) Μόλις επιτευχθεί η επιθυμητή θερμοκρασία, ακούγονται ηχητικά σήματα.

Μπορείτε να αντλήσετε υγρά χωρίς στέρεα συστατικά από τη βρύση **10**:

ΠΡΟΣΟΧΗ! ΥΛΙΚΕΣ ΖΗΜΙΕΣ!

- Μην αντλείτε υγρά με στέρεα συστατικά, όπως παραδείγματος χάριν σούπες ή άλλα παρόμοια. Τα στέρεα συστατικά φράζουν τη βρύση **10**!

- 1) Για τον σκοπό αυτό, κρατήστε ένα δοχείο ή άλλο παρόμοιο σκεύος κάτω από τη βρύση **10** και πιέστε τον μοχλό **1** προς τα κάτω, έως ότου το υγρό τρέξει από τη βρύση **10**.

- 2) Μόλις η επιθυμητή ποσότητα υγρού γεμίσει το δοχείο, αφήστε τον μοχλό ⑩. Η βρύση ⑩ κλείνει πάλι.

ΥΠΟΔΕΙΞΗ

- ▶ Στη συσκευή κονσερβοποίησης μπορείτε, επίσης, να διατηρήσετε ζεστές και σουπές. Ανακατεύετε τακτικά τις σουπές, ειδάλλως καίγονται στον πάτο της συσκευής.

Προστασία από υπερθέρμανση

Αυτή η συσκευή διαθέτει προστασία από υπερθέρμανση.

Υπερθέρμανση μπορεί να προκύψει εάν στη συσκευή κονσερβοποίησης υπάρχει πολύ λίγο ή καθόλου υγρό. Σε αυτή την περίπτωση, ακούγονται ηχητικά σήματα και το σύμβολο «» αναβοσβήνει στην οθόνη. Σε αυτή την περίπτωση, συμπληρώστε αμέσως υγρό.

Εάν δεν συμπληρώσετε υγρό, η συσκευή απενεργοποιείται μετά από 5 λεπτά. Μόλις συμπληρώσετε υγρό, μπορείτε να ξεκινήσετε ξανά τη συσκευή.

Καθαρισμός και φροντίδα

ΠΡΟΕΙΔΟΠΟΙΗΣΗ! ΚΙΝΔΥΝΟΣ ΤΡΑΥΜΑΤΙΣΜΟΥ!

- ▶ Πριν από κάθε καθαρισμό, αποσυνδέετε το βύσμα από την πρίζα! Αλλιώς, υπάρχει κίνδυνος ηλεκτροπληξίας!
- ▶ Αφήνετε τη συσκευή να κρυώσει πριν από τον καθαρισμό. Κίνδυνος εγκαύματος!

ΠΡΟΣΟΧΗ! ΥΛΙΚΕΣ ΖΗΜΙΕΣ!

-  Ποτέ μη βυθίζετε τη συσκευή σε νερό ή άλλα υγρά! Αλλιώς, η συσκευή θα πάθει ανεπανόρθωτες ζημιές!
- ▶ Η συσκευή δεν επιτρέπεται να καθαρίζεται με δέσμη νερού.
- ▶ Μη χρησιμοποιείτε δραστικά ή καυστικά απορρυπαντικά. Μπορεί να διαβρώσουν την επιφάνεια και να προκαλέσουν ανεπανόρθωτες ζημιές στη συσκευή.
- Καθαρίζετε τη συσκευή με ένα ελαφρώς νωπό πανί. Σε περίπτωση επίμονων ακαθαρσιών, προσθέτετε στο πανί ένα ήπιο απορρυπαντικό.
- Καθαρίζετε την οθόνη με ένα μαλακό πανί χωρίς χνούδι.
- Καθαρίζετε τη συσκευή κονσερβοποίησης ④ σε ήπιο διάλυμα σαπουνάδας και ξεπλένετε με καθαρό νερό.

Καθαρισμός της βρύσης

Για να καθαρίσετε σχολαστικά τη βρύση 10, μπορείτε να ξεβιδώσετε τον μοχλό 11. Η βρύση 10 δεν ξεβιδώνει, διότι αλλιώς δημιουργούνται προβλήματα στεγανότητας.

- 1) Ξεβιδώστε τον μοχλό 11 από τη βρύση 10 γυρίζοντάς τον προς τα αριστερά.
- 2) Βάλτε τον μοχλό 11 σε ήπιο διάλυμα σαπουνάδας και κουνήστε τον πέρα-δώθε.
- 3) Ξεπλύνετε τον με καθαρό νερό.
- 4) Για να καθαρίσετε τη βρύση 10, αφήστε να τρέξει ήπιο διάλυμα σαπουνάδας. Σε περίπτωση επίμονων ακαθαρσιών, μπορείτε να καθαρίσετε το εσωτερικό της βρύσης 10 με ένα καθαριστικό σωλήνων.
- 5) Στη συνέχεια, αφήστε να τρέξει καθαρό νερό από τη βρύση 10.
- 6) Βιδώστε πάλι τον μοχλό 11 στη βρύση 10 γυρίζοντάς τον προς τα δεξιά.

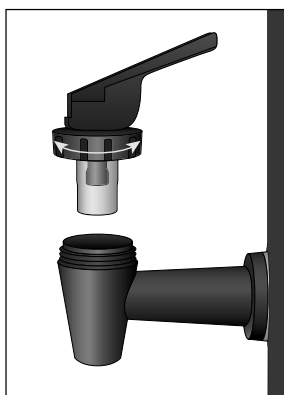

Αφαίρεση των αλάτων

Οι αποθέσεις αλάτων στον πάτο της συσκευής προκαλούν απώλεια ενέργειας και μειώνουν τη διάρκεια ζωής της συσκευής.

Αφαιρείτε τα άλατα από τη συσκευή, μόλις εμφανίζονται αποθέσεις.

- 1) Χρησιμοποιείτε κοινό καθαριστικό αφαίρεσης αλάτων. Ακολουθείτε σε αυτή την περίπτωση τη διαδικασία που περιγράφεται στις οδηγίες χρήσης του εκάστοτε προϊόντος αφαίρεσης αλάτων.
- 2) Μετά την αφαίρεση των αλάτων, καθαρίζετε τη συσκευή με άφθονο καθαρό νερό.

ΥΠΟΔΕΙΞΗ

- ▶ Όταν υπάρχουν λίγα άλατα, αρκεί συνήθως να σκουπίσετε το εσωτερικό της συσκευής με ένα πανί βρεγμένο με ξύδι. Ξεπλύνετε στη συνέχεια τη συσκευή με καθαρό νερό και στεγνώστε την.

Φύλαξη

Τυλίξτε το καλώδιο τροφοδοσίας γύρω από τη διάταξη τύλιξης καλωδίου **8** και βάλτε το βύσμα στο σχετικό στήριγμα στο κέντρο του πάτου της συσκευής. Φυλάτε τη συσκευή κονσερβοποίησης σε έναν στεγνό χώρο.

Συνταγές

Χονδρό πατέ συκωτιού

- 2 κιλά πανσέτα με λαρδί
- 500 γρ. χοιρινό συκώτι
- 500 γρ. κρεμμύδια
- 100 γρ. χοιρινό λίπος
- 2 ΚΓ κοπανισμένο μπαχάρι
- 1 ΚΣ θυμάρι και μαντζουράνα, αποξηραμένα
- 1 ΚΓ λευκό πιπέρι
- 1 ΚΣ αλάτι

Παρασκευή

Βράζετε την πανσέτα σε αλατισμένο νερό για 1,5 ώρα και μετά την αφήνετε να κρυώσει.

Στη συνέχεια, την λιώνετε με έναν μεσαίο δίσκο κρεατομηχανής. Κάνετε το συκώτι κιμά μέσω ενός λεπτού διάτρητου δίσκου.

Κόβετε τα κρεμμύδια σε κύβους και τα σοτάρете στο λίπος, μέχρι να γυαλίσουν. Στη συνέχεια, προσθέτετε το κρέας, το συκώτι, τα μπαχαρικά και 1/4 λίτρου από τον ζωμό της πανσέτας και ανακατεύετε καλά. Βάζετε αμέσως το μείγμα σε προετοιμασμένα βάζα. Γεμίζετε το βάζο μόνο κατά το 1/3!

Κονσερβοποιείτε τα βάζα για περ. 2 ώρες στους περ. 98°C.

Αυτή η συνταγή μπορεί να ποικίλλει: για παράδειγμα μπορείτε να προσθέσετε διάφορα βότανα, σκόρδο ή ζαμπόν σε κύβους.

Γλυκόξινο κολοκύθι

2 κιλά κολοκύθι

1/2 λ. ξύδι

1 λ. νερό

1/4 λ. ξύδι από κρασί

1 κιλό ζάχαρη

Χυμός και ξύσμα από ένα λεμόνι

Μία ρίζα τζίντζερ (φρέσκο τζίντζερ κομμένο σε φέτες)

Ένα κλαράκι κανέλα

Λίγο γαρύφαλλο

Παρασκευή

Κόβετε στη μέση το κολοκύθι και αφαιρείτε την ψίχα. Ξεφλουδίζετε το κολοκύθι και το κόβετε σε κύβους. Ζυγίζετε τους κύβους κολοκυθιού και τους πλένετε. Σε ένα μπολ τους περιχύνετε με αραιωμένο ξύδι (σε 2 κιλά σάρκα κολοκυθιού από 1/2 λίτρο ξύδι και 1 λίτρο νερό). Αφήνετε τους κύβους κολοκυθιού μέσα σε αυτό το μείγμα για 12 ώρες. Χύνετε το νερό την επόμενη μέρα και αφήνετε τους κύβους κολοκυθιού να στραγγίξουν καλά.

Προετοιμάστε το αφέψημα:

1/4 λίτρο ξύδι από κρασί, 1 κιλό ζάχαρη, χυμός και ξύσμα από 1 λεμόνι, 1 κομμάτι (ρίζα) κομμένο σε φέτες, φρέσκο τζίντζερ – εναλλακτικά 1/2 ΚΓ σκόνη τζίντζερ, 1 κλαράκι κανέλα, λίγο γαρύφαλλο (περ. ένα κουτάλι σουπας γεμάτο, εναλλακτικά τριμμένο).

Βράζετε το αφέψημα και στη συνέχεια τους κύβους κολοκυθιού σε αυτό, μέχρι να γυαλίσουν.

Βάζετε τους κύβους κολοκυθιού σε βάζα συντήρησης. Αφήνετε το αφέψημα να βράσει ξανά και στη συνέχεια συμπυκνώνετε. Περιχύνετε πάνω στους κύβους κολοκυθιού και κλείνετε τα βάζα συντήρησης. Τα βάζα συντήρησης επιτρέπεται να γεμίζουν μόνο κατά το 1/3!

Αφήνετε το κολοκύθι να δέσει μέσα στη συσκευή κονσερβοποίησης στους 90°C για περ. 30 λεπτά.

Καραμελωμένα αχλάδια

1,5 κιλό αχλάδια (σκληρά/ώριμα)

150 γρ. ζάχαρη

750 ml νερό

Παρασκευή

Ξεφλουδίζετε τα αχλάδια. Τα κόβετε στα τέσσερα και αφαιρείτε τα κουκούτσια.

Καραμελώνετε τη ζάχαρη σε ένα τηγάνι. Χύνετε το νερό στο τηγάνι και το αφήνετε να πάρει βράση, έως ότου διαλυθεί η ζάχαρη.

Βάζετε τα αχλάδια στα προετοιμασμένα βάζα.

Χύνετε το σιρόπι καραμέλας στα βάζα, έτσι ώστε να καλύπτονται τα αχλάδια.

Αφήνετε λίγο χώρο στο χείλος των βάζων και τα κλείνετε καλά.

Αφήνετε τα αχλάδια να δέσουν μέσα στη συσκευή κονσερβοποίησης στους 90°C για περ. 30 λεπτά.

Μαρμελάδα φράουλα

Αφαιρείτε τα κοτσανάκια και πλένετε τις φράουλες. Πολτοποιείτε τις φράουλες. Τις πασπαλίζετε με ζάχαρη για μαρμελάδα σε αναλογία 1:1 (σε 1000 γρ. φράουλες 1000 γρ. ζάχαρη). Αφήνετε για μια νύχτα και ανακατεύετε.

Βάζετε τις φράουλες σε βάζα συντήρησης (γεμίζετε μόνο κατά 2/3) και κλείνετε τα βάζα καλά.

Αφήνετε τις φράουλες να δέσουν στη συσκευή κονσερβοποίησης για περ. 25 λεπτά στους 80°C.

Απόρριψη

Ισχύει μόνο για τη Γαλλία:



Points de collecte sur www.quefairede mesdechets.fr
Privilégiez la réparation ou le don de votre appareil !



Το προϊόν, η συσκευασία και οι οδηγίες χρήσης είναι ανακυκλώσιμα, υπόκεινται σε διευρυνόμενη ευθύνη του κατασκευαστή και η συλλογή τους γίνεται ξεχωριστά.

Απόρριψη συσκευής



Το παρακείμενο σύμβολο ενός διαγραμμένου τροχήλατου κάδου απορριμμάτων υποδηλώνει ότι η συσκευή αυτή υπόκειται στην οδηγία 2012/19/EU. Σύμφωνα με αυτήν την οδηγία, δεν επιτρέπεται να απορρίψετε αυτήν τη συσκευή στα οικιακά απορρίμματα στο τέλος του κύκλου ζωής της, αλλά σε ειδικά διαμορφωμένα σημεία συλλογής, κέντρα ανακύκλωσης ή επιχειρήσεις απόρριψης.

Η δυνατότητα απόρριψης παρέχεται δωρεάν. Φροντίζετε το περιβάλλον και τηρείτε τις οδηγίες απόρριψης.

Εφόσον η παλαιά συσκευή σας περιέχει δεδομένα προσωπικού χαρακτήρα, φέρετε εσείς οι ίδιοι την ευθύνη της διαγραφής τους προτού την επιστρέψετε.



Για τις δυνατότητες απόρριψης του προϊόντος μετά το τέλος του κύκλου ζωής του, απευθυνθείτε στην αρμόδια υπηρεσία της κοινότητας ή του δήμου σας.

Απόρριψη συσκευασίας



Τα υλικά συσκευασίας έχουν επιλεγεί σύμφωνα με τους κανόνες προστασίας του περιβάλλοντος και τις τεχνικές απόρριψης και, ως εκ τούτου, είναι ανακυκλώσιμα. Απορρίψτε τα υλικά συσκευασίας που δεν χρησιμοποιούνται πλέον σύμφωνα με τους κατά τόπους ισχύοντες κανονισμούς.

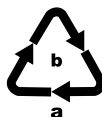

Απορρίψτε τη συσκευασία με τρόπο φιλικό προς το περιβάλλον. Λαμβάνετε υπόψη τη σήμανση στα διάφορα υλικά συσκευασίας και, εφόσον απαιτείται, ξεχωρίζετε τα. Τα υλικά συσκευασίας φέρουν σήμανση με συντομογραφίες (a) και ψηφία (b) με την εξής σημασία: 1-7: Πλαστικά, 20-22: Χαρτί και χαρτόνι, 80-98: Συνθετικά υλικά.

Τεχνικά χαρακτηριστικά

Τροφοδοσία τάσης	220 - 240 V ~ (εναλλασσόμενο ρεύμα), 50 Hz
Ονομαστική ισχύς	1800 W
Χωρητικότητα	περ. 27 λίτρα
Εύρος θερμοκρασίας	30-100 °C
Είδος προστασίας	IPX3 (Προστασία από εκτοξευόμενο νερό)
	Όλα τα εξαρτήματα αυτής της συσκευής που έρχονται σε επαφή με τρόφιμα μπορούν να χρησιμοποιούνται με ασφάλεια στα τρόφιμα.

Εγγύηση της Kompennass Handels GmbH

Αξιότιμη πελάτισσα, αξιότιμε πελάτη,
Η παρούσα συσκευή διαθέτει 3 χρόνια εγγύηση από την ημερομηνία αγοράς.
Στην περίπτωση ελλείψεων στο προϊόν έχετε νομικά δικαιώματα έναντι του
πωλητή του προϊόντος. Αυτά τα νομικά δικαιώματα δεν περιορίζονται μέσω της
κατωτέρω αναφερόμενης εγγύησης.

Προϋποθέσεις εγγύησης

Η περίοδος εγγύησης ξεκινά την ημερομηνία αγοράς. Φυλάσσετε την απόδειξη
αγοράς. Απαιτείται ως αποδεικτικό αγοράς.

Εάν, εντός τριών ετών από την ημερομηνία αγοράς, παρατηρηθεί κάποιο σφάλ-
μα υλικού ή κατασκευής στο προϊόν, θα επισκευάσουμε ή θα αντικαταστήσουμε
(κατόπιν κρίσης μας) το προϊόν δωρεάν ή θα σας επιστραφεί το ποσό αγοράς.
Η παρούσα εγγύηση προϋποθέτει ότι η ελαττωματική συσκευή και η απόδειξη
αγοράς θα υποβληθούν μαζί με μια σύντομη περιγραφή αναφορικά με το πού
βρίσκεται η έλλειψη και τότε παρατηρήθηκε, εντός της περιόδου των τριών ετών.

Εάν το ελάττωμα καλύπτεται από την εγγύησή μας, θα λάβετε το επισκευασμένο
ή ένα νέο προϊόν. Η αντικατάσταση του προϊόντος συνεπάγεται, σύμφωνα με τον
ΝΟΜΟΣ 2251/1994, ανανέωση του χρόνου εγγύησης. Για την Κύπρο ισχύει:
Η επισκευή ή η αντικατάσταση του προϊόντος δε συνεπάγεται ανανέωση του
χρόνου εγγύησης.

Περίοδος εγγύησης και νομικές απαιτήσεις λόγω ελλείψεων

Ο χρόνος εγγύησης δεν παρατείνεται μέσω της παροχής εγγύησης. Αυτό ισχύει
και για εξαρτήματα, τα οποία έχουν αντικατασταθεί και επισκευαστεί. Ενδεχόμε-
νες ήδη υπάρχουσες ζημιές και ελλείψεις κατά την αγορά πρέπει να γνωστοποι-
ούνται αμέσως μετά την αποσυσκευασία. Μετά τη λήξη του χρόνου εγγύησης,
τυχόν εμφανιζόμενες επισκευές χρεώνονται.

Εύρος εγγύησης

Η συσκευή κατασκευάστηκε σύμφωνα με αυστηρές οδηγίες ποιότητας και ελέγ-
χθηκε προσεκτικά πριν από την αποστολή.

Η εγγύηση ισχύει για σφάλματα υλικού ή κατασκευής. Η παρούσα εγγύηση δεν
καλύπτει εξαρτήματα του προϊόντος που υπόκεινται σε φυσιολογική φθορά
και, ως εκ τούτου, θεωρούνται αναλώσιμα εξαρτήματα ή ζημιές σε εύθραυστα
εξαρτήματα, π.χ. διακόπτες, συσσωρευτές ή γυάλινα εξαρτήματα. Η παρούσα
εγγύηση ακυρώνεται εάν προκληθεί ζημιά στο προϊόν, εάν δεν γίνεται σωστή
χρήση ή συντήρηση. Για μια σωστή χρήση του προϊόντος πρέπει να τηρούνται
επακριβώς οι αναφερόμενες υποδείξεις στις οδηγίες χειρισμού. Σκοποί χρήσης
και χειρισμοί που δεν συνιστώνται ή για τους οποίους υπάρχει προειδοποίηση
πρέπει απαραίτητα να αποφεύγονται. Το προϊόν προορίζεται μόνο για ιδιωτική
και όχι για επαγγελματική χρήση. Σε περίπτωση κακής μεταχείρισης και ακατάλ-
ληλης χρήσης, χρήσης βίας και παρεμβάσεων, οι οποίες δεν διεξήχθησαν από
το εξουσιοδοτημένο μας τμήμα σέρβις, η εγγύηση παύει να ισχύει.

Διαδικασία σε περίπτωση εγγύησης

Για την εξασφάλιση γρήγορης επεξεργασίας του Ζητήματός σας, τηρείτε τις ακόλουθες υποδείξεις:

- Για όλες τις ερωτήσεις έχετε έτοιμη την απόδειξη αγοράς και τον κωδικό προϊόντος (IAN) 411310_2207 ως απόδειξη για την αγορά.
- Για τον κωδικό προϊόντος, ανατρέξτε στην πινακίδα τύπου στο προϊόν, σε μια ετικέτα στο προϊόν, στο εξώφυλλο των οδηγιών χρήσης (κάτω αριστερά) ή σε ένα αυτοκόλλητο στην πίσω ή κάτω πλευρά του προϊόντος.
- Εάν προκύψουν σφάλματα λειτουργίας ή άλλες ελλείψεις, επικοινωνήστε κατ' αρχήν με το ακόλουθο αναφερόμενο τμήμα σέρβις **τηλεφωνικά** ή **με E-Mail**.
- Ένα προϊόν που θεωρείται ελαττωματικό μπορείτε να το αποστείλετε ατελώς στην αναφερόμενη διεύθυνση του σέρβις επισυνάπτοντας την απόδειξη αγοράς (απόδειξη ταμείου) και αναφέροντας που βρίσκεται η έλλειψη και πότε εμφανίστηκε.



Στην ιστοσελίδα www.lidl-service.com μπορείτε να πραγματοποιήσετε λήψη των παρόντων ή άλλων οδηγιών χρήσης, βίντεο προϊόντων και λογισμικού.

Με αυτόν τον κωδικό QR μεταβαίνετε απευθείας στη σελίδα εξυπηρέτησης Lidl (www.lidl-service.com) και εισαγάγοντας τον κωδικό προϊόντος (IAN) 411310_2207 μπορείτε να ανοίξετε τις αντίστοιχες οδηγίες χρήσης.

Σέρβις

GR Σέρβις Ελλάδα
Tel.: 00800 490826606
E-Mail: kompennass@lidl.gr

IAN 411310_2207

Εισαγωγέας

Η ακόλουθη διεύθυνση δεν είναι διεύθυνση σέρβις. Επικοινωνήστε, κατ' αρχήν, με την αναφερόμενη υπηρεσία σέρβις.

KOMPERNASS HANDELS GMBH
BURGSTRASSE 21
44867 BOCHUM
GERMANIA
www.kompennass.com



KOMPERNASS HANDELS GMBH

BURGSTRASSE 21
44867 BOCHUM
GERMANY
www.kompernass.com

Last Information Update · Stand der Informationen · Version des informations · Stand van de informatie · Stav informací
Stan informácií · Stav informácií · Estado de las informaciones · Tilstand af information · Versione delle informazioni
Információk állása · Stanje informacij · Stanje informacija · Versiunea informațiilor · Актуалност на информацията
Έκδοση των πληροφοριών: 08/2022 · Ident.-No.: SEAD1800A1-082022-1

IAN 411310_2207