

LIVARNOLUX®



LED-DECKENLEUCHTE / LED CEILING LIGHT / PLAFONNIER À LED

DE AT CH

LED-DECKENLEUCHTE

Montage-, Bedienungs- und Sicherheitshinweise

FR BE

PLAFONNIER À LED

Instructions de montage, d'utilisation et consignes de sécurité

PL

LAMPA SUFITOWA LED

Wskazówki montażu, obsługi i bezpieczeństwa

SK

STROPNÉ SVIETIDLO LED

Pokyny pre montáž, obsluhu a bezpečnostné pokyny

GB IE

LED CEILING LIGHT

Assembly, operating and safety instructions

NL BE

LED-PLAFONDLAMP

Montage-, bedienings- en veiligheidsinstructies

CZ

STROPNÍ LED SVÍTIDLO

Pokyny k montáži, obsluze a bezpečnostní pokyny

IAN 309727

OS

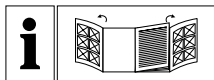

DE AT CH

Klappen Sie vor dem Lesen die beiden Seiten mit den Abbildungen aus und machen Sie sich anschließend mit allen Funktionen des Gerätes vertraut.

GB IE

Before reading, unfold both pages containing illustrations and familiarise yourself with all functions of the device.

FR BE

Avant de lire le mode d'emploi, ouvrez les deux pages contenant les illustrations et familiarisez-vous ensuite avec toutes les fonctions de l'appareil.

NL BE

Vouw vóór het lezen de beide pagina's met de afbeeldingen open en maak u vertrouwd met alle functies van het apparaat.

PL

Przed przeczytaniem proszę rozłożyć obie strony z ilustracjami, a następnie proszę zapoznać się z wszystkimi funkcjami urządzenia.

CZ

Před čtením si odklopte obě dvě strany s obrázky a potom se seznámte se všemi funkcemi přístroje.

SK

Pred čítaním si odklopte obidve strany s obrázkami a potom sa oboznámte so všetkými funkciami prístroja.

DE/AT/CH	Montage-, Bedienungs- und Sicherheitshinweise	Seite	5
GB/IE	Assembly, operating and safety instructions	Page	13
FR/BE	Instructions de montage, d'utilisation et consignes de sécurité	Page	21
NL/BE	Montage-, bedienings- en veiligheidsinstructies	Pagina	29
PL	Wskazówki montażu, obsługi i bezpieczeństwa	Strona	37
CZ	Pokyny k montáži, obsluze a bezpečnostní pokyny	Strana	45
SK	Pokyny pre montáž, obsluhu a bezpečnostné pokyny	Strana	53

A

14134909L

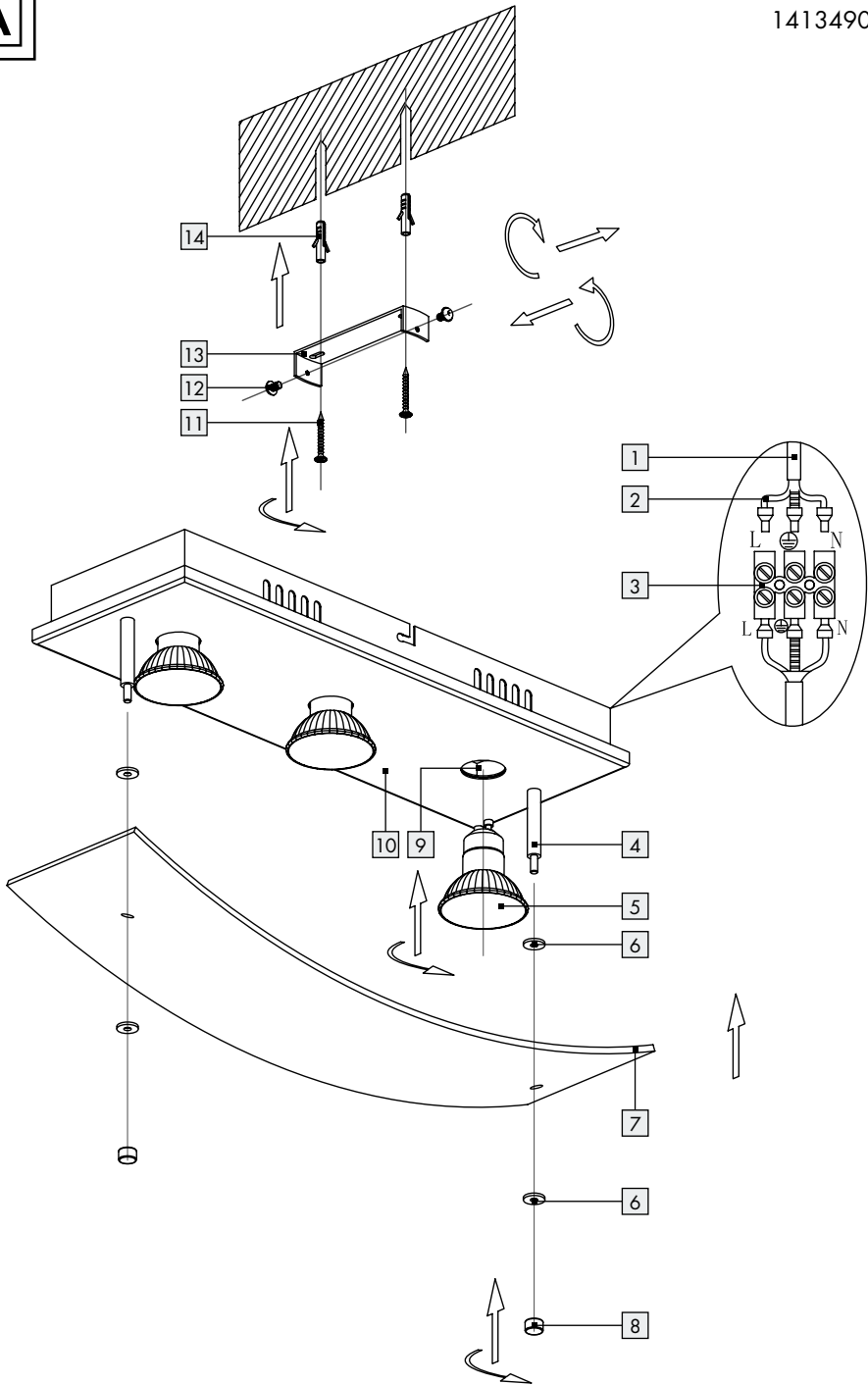

B

14135002L

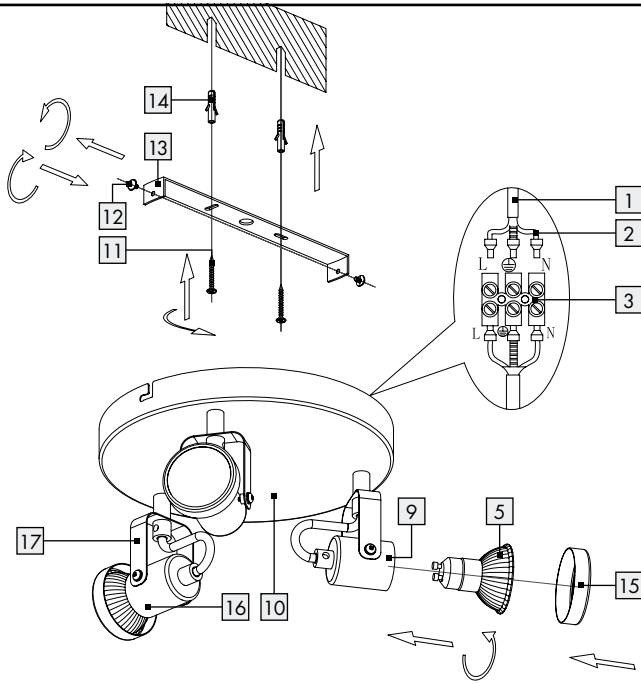
**C**

14135102L

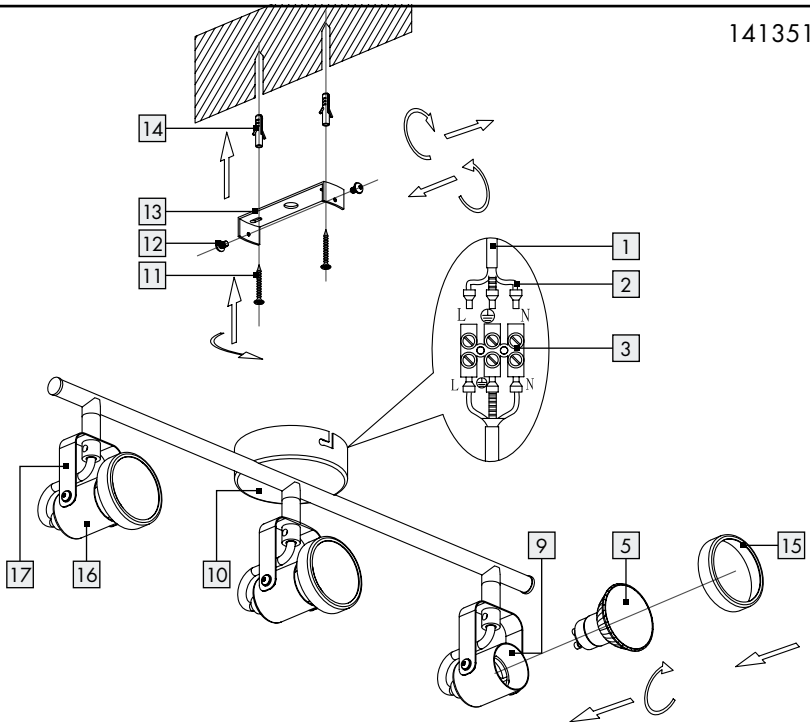

Legende der verwendeten Piktogramme	Seite	6
Einleitung	Seite	6
Bestimmungsgemäße Verwendung.....	Seite	6
Lieferumfang.....	Seite	7
Teilebeschreibung.....	Seite	7
Technische Daten.....	Seite	7
Sicherheit	Seite	7
Sicherheitshinweise.....	Seite	7
Vorbereitung	Seite	8
Benötigtes Werkzeug und Material.....	Seite	8
Vor der Installation	Seite	8
Inbetriebnahme	Seite	9
Leuchte montieren.....	Seite	9
Spot ausrichten.....	Seite	9
Leuchtmittel dimmen.....	Seite	9
Leuchtmittel wechseln.....	Seite	10
Wartung und Reinigung	Seite	10
Entsorgung	Seite	10
Garantie und Service	Seite	11
Garantie.....	Seite	11
Serviceadresse.....	Seite	11
Konformitätserklärung.....	Seite	11
Hersteller.....	Seite	11

Legende der verwendeten Piktogramme			
	Anweisungen lesen!		Warnung vor elektrischem Schlag! Lebensgefahr!
	Diese Leuchte ist ausschließlich für den Betrieb im Innenbereich, in trockenen und geschlossenen Räumen geeignet.		Vorsicht! Verbrennungsgefahr durch heiße Oberflächen!
V ~	Volt (Wechselspannung)		Abstrahlwinkel
Hz	Hertz (Frequenz)		So verhalten Sie sich richtig
W	Watt (Wirkleistung)		Entsorgen Sie Verpackung und Gerät umweltgerecht!
	Schutzleiter		LED-Lebensdauer
	Warn- und Sicherheitshinweise beachten!		60% < 1s Startzeit
	Schaltzyklen		Leuchtmittel - Nur in trockener Umgebung einsetzen.
	Lebens- und Unfallgefahr für Kleinkinder und Kinder!		Inklusive LED-Leuchtmittel

LED-Deckenleuchte

● Einleitung

 Wir beglückwünschen Sie zum Kauf Ihres neuen Gerätes. Sie haben sich damit für ein hochwertiges Produkt entschieden.

Bitte lesen Sie diese Bedienungsanleitung vollständig und sorgfältig durch. Klappen Sie die Seite mit den Abbildungen aus. Diese Anleitung gehört zu diesem Produkt und enthält wichtige Hinweise zur Inbetriebnahme und Handhabung. Beachten Sie immer alle Sicherheitshinweise. Prüfen Sie vor der Inbetriebnahme, ob die korrekte Spannung vorhanden ist und ob alle Teile richtig montiert sind. Sollten Sie Fragen haben oder unsicher in Bezug auf die Handhabung des Gerätes sein, setzen Sie sich bitte mit Ihrem

Händler oder der Servicestelle in Verbindung. Bewahren Sie diese Anleitung bitte sorgfältig auf und geben Sie sie ggf. an Dritte weiter.

● Bestimmungsgemäße Verwendung

 Diese Leuchte ist ausschließlich für den Betrieb im Innenbereich, in trockenen und geschlossenen Räumen geeignet. Die Leuchte kann auf allen normal entflammaren Oberflächen befestigt werden. Dieses Gerät ist nur für den Einsatz in privaten Haushalten vorgesehen.

● Lieferumfang

Kontrollieren Sie unmittelbar nach dem Auspacken immer den Lieferumfang auf Vollständigkeit sowie den einwandfreien Zustand des Gerätes.

- 1 LED-Deckenleuchte, Modell 14134909L/
14135002L / 14135102L
- 1 Glas (14134909L)
- 3 Lampenringe (14135002L / 14135102L)
- 2 Dübel
- 2 Schrauben (Montagewinkel)
- 2 Schutzschläuche
- 1 Montage- und Bedienungsanleitung

● Teilebeschreibung

- 1 Netzanschlusskabel (extern)
- 2 Schutzschlauch
- 3 Lüsterklemme
- 4 Abstandshalter (14134909L)
- 5 Leuchtmittel
- 6 Silikonring (14134909L)
- 7 Glas (14134909L)
- 8 Hutmutter (14134909L)
- 9 Fassung
- 10 Anschlussgehäuse
- 11 Schraube (Montagewinkel)
- 12 Fixierschraube (Anschlussgehäuse)
- 13 Montagewinkel
- 14 Dübel
- 15 Lampenring (14135002L / 14135102L)
- 16 Spot (14135002L / 14135102L)
- 17 Leuchtenarm (14135002L / 14135102L)

● Technische Daten

Artikelnummern: 14134909L / 14135002L /
14135102L

Schutzklasse: I

Betriebsspannung: 230–240V~, 50Hz

Nennleistung max.: 3 x GU 10, LED, max. 5 W
(3-stufig dimmbar)

● Sicherheit



Sicherheitshinweise

Bei Schäden, die durch Nichtbeachtung dieser Bedienungsanleitung verursacht werden, erlischt der Garantieanspruch! Für Folgeschäden wird keine Haftung übernommen! Bei Sach- oder Personenschäden, die durch unsachgemäße Handhabung oder Nichtbeachtung der Sicherheitshinweise verursacht werden, wird keine Haftung übernommen!

■ **LEBENS- UND UNFALLGEFAHR FÜR KLEINKINDER UND KINDER!**

- Lassen Sie Kinder niemals unbeaufsichtigt mit dem Verpackungsmaterial. Es besteht Erstickungsgefahr durch Verpackungsmaterial. Kinder unterschätzen häufig die Gefahren. Halten Sie Kinder stets vom Produkt fern.
- Dieses Gerät kann von Kindern ab 8 Jahren und darüber, sowie von Personen mit verringerten physischen, sensorischen oder mentalen Fähigkeiten oder Mangel an Erfahrung und Wissen benutzt werden, wenn sie beaufsichtigt oder bezüglich des sicheren Gebrauchs des Gerätes unterwiesen wurden und die daraus resultierenden Gefahren verstehen. Kinder dürfen nicht mit dem Gerät spielen. Reinigung und Benutzerwartung dürfen nicht von Kindern ohne Beaufsichtigung durchgeführt werden.



Vermeiden Sie Lebensgefahr durch elektrischen Schlag

- Lassen Sie die Elektroinstallation durch einen ausgebildeten Elektriker oder eine für Elektroinstallationen eingewiesene Person durchführen.
- Überprüfen Sie vor jedem Netzanschluss die Leuchte und das Netzanschlusskabel auf etwaige Beschädigungen. Benutzen Sie Ihre Leuchte niemals, wenn Sie irgendwelche Beschädigungen feststellen.

WARNUNG!

Beschädigte Netzkabel bedeuten Lebensgefahr durch elektrischen Schlag. Wenden Sie sich bei Beschädigungen, Reparaturen oder anderen

Problemen an der Leuchte an die Servicestelle oder eine Elektrofachkraft.

- Entfernen Sie vor der Montage die Sicherung oder schalten Sie den Leitungsschutzschalter im Sicherungskasten aus (0-Stellung).
- Vergewissern Sie sich vor der Montage, dass die vorhandene Netzspannung mit der benötigten Betriebsspannung der Leuchte übereinstimmt (siehe „Technische Daten“).
- Vermeiden Sie unbedingt die Berührung der Leuchte mit Wasser oder anderen Flüssigkeiten.
- Öffnen Sie niemals eines der elektrischen Betriebsmittel oder stecken irgendwelche Gegenstände in dieselben. Derartige Eingriffe bedeuten Lebensgefahr durch elektrischen Schlag.
- Die Leuchte nicht auf feuchtem oder leitendem Untergrund installieren!

-  Leuchtmittel - Nur in trockener Umgebung einsetzen.



Vermeiden Sie Brand- und Verletzungsgefahr

VERLETZUNGSGEFAHR!

Überprüfen Sie unmittelbar nach dem Auspacken jedes Leuchtmittel und den Lampenschirm auf Beschädigungen.

- Montieren Sie die Leuchte nicht mit defekten Leuchtmitteln und/ oder defektem Lampenschirm. Setzen Sie sich in diesem Fall für Ersatz mit der Servicestelle in Verbindung.

-  **VORSICHT! VERBRENNUNGS-GEFAHR DURCH HEISSE OBERFLÄCHEN!**

Stellen Sie sicher, dass die Leuchte ausgeschaltet und abgekühlt ist, bevor Sie diese berühren, um Verbrennungen zu vermeiden. Leuchtmittel entwickeln im Bereich des Lampenkopfes eine starke Hitze.

- Lassen Sie die Leuchte vollständig abkühlen.

ACHTUNG!

- Bei Betrieb nicht aus kurzem Abstand in die LED schauen.
- Die LED nicht mit einem optischen Instrument (z. B. Lupe) betrachten.
- Installieren Sie die Leuchte außerhalb der Armreichweite.



So verhalten Sie sich richtig

- Montieren Sie die Leuchte so, dass sie vor Feuchtigkeit und Verschmutzung geschützt ist.
- Bereiten Sie die Montage sorgfältig vor und nehmen Sie sich ausreichend Zeit. Legen Sie alle Einzelteile und zusätzlich benötigtes Werkzeug oder Material vorher übersichtlich und griffbereit zurecht.
- Seien Sie stets aufmerksam! Achten Sie immer darauf was Sie tun und gehen Sie stets mit Vernunft vor. Montieren Sie die Leuchte in keinem Fall, wenn Sie unkonzentriert sind oder sich unwohl fühlen.

● Vorbereitung

● Benötigtes Werkzeug und Material

Die genannten Werkzeuge und Materialien sind nicht im Lieferumfang enthalten. Es handelt sich hierbei um unverbindliche Angaben und Werte zur Orientierung. Die Beschaffenheit des Materials richtet sich nach den individuellen Gegebenheiten vor Ort.

- Bleistift/ Markierwerkzeug
- Spannungsprüfer
- Schraubendreher
- Bohrmaschine
- Bohrer (ø ca. 0,6 cm)
- Seitenschneider
- Leiter

● Vor der Installation

Wichtig: Der elektrische Anschluss muss durch einen ausgebildeten Elektriker oder eine für Elektroinstallationen eingewiesene Person erfolgen. Diese muss Kenntnis über die Eigenschaften der Leuchte und Anschlussbestimmungen haben.

- Machen Sie sich vor der Installation mit allen Anweisungen und Abbildungen in dieser Anleitung sowie mit der Leuchte selbst vertraut.

- Stellen Sie vor der Installation sicher, dass an der Leitung, an der die Leuchte angeschlossen werden soll, keine Spannung vorliegt. Entfernen Sie hierfür die Sicherung oder schalten Sie den Leitungsschutzschalter im Sicherungskasten aus (0-Stellung).
- Überprüfen Sie die Spannungsfreiheit mittels Spannungsprüfer.

● Inbetriebnahme

● Leuchte montieren

- Entfernen Sie vor der Montage die Sicherung oder schalten Sie den Leitungsschutzschalter im Sicherungskasten aus (0-Stellung).
- Entfernen Sie die seitlich am Anschlussgehäuse [10] sichtbaren Fixierschrauben [12] und nehmen Sie den Montagewinkel [13] auf der Rückseite ab.
- Markieren Sie die Bohrlöcher mit Hilfe der im Montagewinkel [13] für die Schrauben [11] vorgesehenen Langlöcher.
- Bohren Sie nun die Befestigungslöcher (ø ca. 6 mm, Tiefe ca. 40 mm). Stellen Sie sicher, dass Sie die Zuleitung nicht beschädigen.
- Führen Sie die Dübel [14] in die Bohrlöcher ein.
- Befestigen Sie den Montagewinkel [13] mit den mitgelieferten Schrauben [11].
- Führen Sie das Netzanschlusskabel (extern) [1] durch die Schutzschläuche [2].
- Verbinden Sie nun das Anschlusskabel der Leuchte mittels der Lüsterklemme [3] mit dem Netzanschlusskabel (extern) [1].
- Achten Sie auch auf den farblichen Zusammenschluss der angeschlossenen Leitungen (stromführender Leiter, schwarz oder braun = Symbol L, Neutraleiter, blau = Symbol N).
- Verbinden Sie nun den Schutzleiter (grün-gelb) mit der im Anschlussgehäuse [10] gekennzeichneten Erdungsklemme ⚡.
- Verschrauben Sie nun die Leuchte mittels der Fixierschrauben [12] mit dem Montagewinkel [13].

Nur Modell 14134909L:

- Drehen Sie das Leuchtmittel [5] im Uhrzeigersinn vorsichtig in die Fassung [9].

- Entfernen Sie jeweils einen Silikonring [6] und eine Hutmutter [8] von den Abstandshaltern [4]. Achten Sie darauf, dass ein Silikonring [6] auf den Abstandshaltern [4] bleibt.
- Stecken Sie nun das Glas [7] auf die Silikonringe [6] und befestigen Sie auf dem Glas [7] einen weiteren Silikonring [6].
- Befestigen Sie das Glas [7] mit den beiden Hutmuttern [8].

Hinweis: Befestigen Sie das Glas [7] vorsichtig! Bei zu starkem Druck kann das Glas [7] brechen.

Nur Modelle 14135002L / 14135102L:

- Stecken Sie den Lampenring [15] auf das Leuchtmittel [5].
- Drehen Sie das Leuchtmittel [5] im Uhrzeigersinn vorsichtig in die Fassung [9]. Achten Sie auf den richtigen Sitz.
- Setzen Sie die Sicherung wieder ein oder schalten Sie den Leitungsschutzschalter am Sicherungskasten ein (I-Stellung).

Ihre Leuchte ist nun betriebsbereit.

● Spot ausrichten (14135002L / 14135102L)

- Verändern Sie die Ausrichtung der Spots [16] nur, wenn die Leuchte ausgeschaltet ist.
- Lassen Sie die Leuchte vollständig abkühlen.
- Drehen Sie die einzelnen Spots [16] am Fuß in die gewünschte Richtung. Die Spots lassen sich um ca. 320° drehen.

● Leuchtmittel dimmen

- Das Leuchtmittel [5] ist über den Wandschalter in 3 Stufen dimmbar.
- Wählen Sie die gewünschte Dimmstufe durch wiederholtes Betätigen des Wandschalters aus.
- Die Leuchte startet wieder mit der ersten Dimmstufe, wenn sie längere Zeit aus war.

● Leuchtmittel wechseln

WARNUNG! STROMSCHLAGGEFAHR!



Trennen Sie zum Auswechseln von Leuchtmitteln die Leuchte zuerst vom Stromnetz. Entfernen Sie hierfür die Sicherung oder schalten Sie den Leitungsschutzschalter im Sicherungskasten aus (0-Stellung).

VORSICHT! VERBRENNUNGSGEFAHR DURCH HEISSE OBERFLÄCHEN!







Lassen Sie die Leuchte vollständig abkühlen.

- Wechseln Sie das Leuchtmittel  nur dann aus, wenn es vollständig abgekühlt ist.

Modell 14134909L:

- Entfernen Sie das Glas  der Leuchte, indem Sie die Hutmuttern  und die Silikonringe  vorsichtig entfernen.



Modell 14135002L/ 14135102L:

- Entfernen Sie den Lampenring  von dem Leuchtmittel .
- Drehen Sie das defekte Leuchtmittel  gegen den Uhrzeigersinn aus der Fassung .
- Benutzen Sie zum Auswechseln ein sauberes, fusselloses Tuch.
- Verwenden Sie nur Leuchtmittel  wie im Kapitel „Technische Daten“ beschrieben.
- Drehen Sie das neue Leuchtmittel  im Uhrzeigersinn in die Fassung  ein. Überprüfen Sie den richtigen Sitz.

Modell 14134909L:

- Montieren Sie das Glas  wie im Kapitel „Leuchte montieren“ beschrieben.

Modell 14135002L/ 14135102L:

- Stecken den Lampenring  auf das Leuchtmittel . Überprüfen Sie den richtigen Sitz.
- Setzen Sie die Sicherung wieder ein oder schalten Sie den Leitungsschutzschalter am Sicherungskasten ein (I-Stellung).

● Wartung und Reinigung

WARNUNG! STROMSCHLAGGEFAHR!

Trennen Sie zur Reinigung die Leuchte zuerst vom Stromnetz. Entfernen Sie hierfür die Sicherung oder schalten Sie den Leitungsschutzschalter im Sicherungskasten aus (0-Stellung).

WARNUNG! STROMSCHLAGGEFAHR!

Aus Gründen der elektrischen Sicherheit darf die Leuchte niemals mit Wasser oder anderen Flüssigkeiten gereinigt oder gar in Wasser getaucht werden.

VORSICHT! VERBRENNUNGSGEFAHR DURCH HEISSE OBERFLÄCHEN!

Lassen Sie die Leuchte vollständig abkühlen.

- Benutzen Sie keine Lösungsmittel, Benzin o. ä. Die Leuchte würde hierbei Schaden nehmen.
- Verwenden Sie zur Reinigung nur ein trockenes, fusselloses Tuch.
- Setzen Sie die Sicherung wieder ein oder schalten Sie den Leitungsschutzschalter am Sicherungskasten ein (I-Stellung).

● Entsorgung



Die Verpackung besteht aus umweltfreundlichen Materialien, die Sie über die örtlichen Recyclingstellen entsorgen können.



Beachten Sie die Kennzeichnung der Verpackungsmaterialien bei der Abfalltrennung, diese sind gekennzeichnet mit Abkürzungen (a) und Nummern (b) mit folgender Bedeutung: 1–7: Kunststoffe/ 20–22: Papier und Pappe/ 80–98: Verbundstoffe.



Werfen Sie Ihr Produkt, wenn es ausgedient hat, im Interesse des Umweltschutzes nicht in den Hausmüll, sondern führen Sie es einer fachgerechten Entsorgung zu. Über Sammelstellen und deren Öffnungszeiten können Sie sich bei Ihrer zuständigen Verwaltung informieren.

● Garantie und Service

● Garantie

Sie erhalten zum Zeitpunkt des Kaufs auf dieses Gerät 36 Monate Garantie. Das Gerät wurde sorgfältig produziert und einer genauen Qualitätskontrolle unterzogen. Innerhalb der Garantiezeit beheben wir kostenlos alle Material- oder Herstellerfehler. Sollten sich dennoch während der Garantiezeit Mängel herausstellen, senden Sie das Gerät bitte an die aufgeführte Service-Adresse unter Angabe folgender Artikel-Nummer: 14134909L/14135002L/14135102L.

Von der Garantie ausgeschlossen sind Schäden durch nicht sachgemäße Handhabung, Nichtbeachtung der Bedienungsanleitung oder Eingriff durch nicht autorisierte Personen sowie Verschleißteile (wie z. B. Leuchtmittel). Durch die Garantieleistung wird die Garantiezeit weder verlängert noch erneuert.

● Serviceadresse

Briloner Leuchten GmbH & Co. KG
 Im Kissen 2
 DE-59929 Brilon
 DEUTSCHLAND
 Tel.: +49 (0) 29 61 / 97 12-800
 Fax: +49 (0) 29 61 / 97 12-199
 E-Mail: kundenservice@briloner.com
 www.briloner.com

IAN 309727

Bitte halten Sie für alle Anfragen den Kassenbon und die Artikelnummer (z. B. IAN 12345) als Nachweis für den Kauf bereit.

● Konformitätserklärung







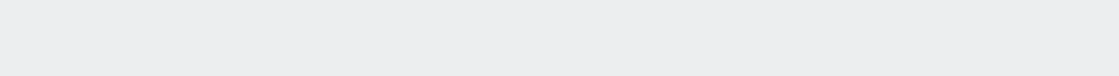









Dieses Produkt erfüllt die Anforderungen der geltenden europäischen und nationalen Richtlinien. Die Konformität wurde nachgewiesen. Entsprechende Erklärungen und Unterlagen sind beim Hersteller hinterlegt.

● Hersteller

Briloner Leuchten GmbH & Co. KG
 Im Kissen 2
 DE-59929 Brilon
 DEUTSCHLAND



List of pictograms used	Page 14
Introduction	Page 14
Intended use.....	Page 14
Scope of delivery.....	Page 14
Parts description.....	Page 15
Technical data.....	Page 15
Safety	Page 15
Safety advice.....	Page 15
Preparation	Page 16
Required tools and material.....	Page 16
Prior to installation	Page 16
Start-up	Page 16
Mounting the light.....	Page 16
Adjusting the spotlight.....	Page 17
Dimming the light bulbs.....	Page 17
Replacing the bulb.....	Page 17
Cleaning and maintenance	Page 18
Disposal	Page 18
Warranty and service	Page 18
Warranty declaration.....	Page 18
Service address.....	Page 18
Declaration of conformity.....	Page 19
Manufacturer.....	Page 19

List of pictograms used			
	Read the instructions!		Electric shock warning! Danger to life!
	This light is only suitable for indoor use in dry and enclosed spaces.		Caution! Risk of burns due to hot surfaces!
	Volt (AC)		Beam angle
Hz	Hertz (mains frequency)		For your safety
W	Watt (effective power)		Dispose of packaging and device in an environmentally-friendly manner!
	Earth conductor		LED operating life
	Observe the warning and safety instructions!		60% < 1 sec. start time
	Switching cycles		Lamp - use only in a dry environment.
	Danger to life and risk of accidents for infants and children!		Includes LED light bulb

LED ceiling light

● Introduction

 Congratulations on your new product. You have selected a high quality product. Please be sure to carefully read the complete operating instructions. Fold out the page with the illustrations. These instructions are part of the product and contain important information on setup and handling. Always follow all safety instructions. Before using this product for the first time verify the correct voltage and that all parts are properly installed. Should you have any questions or you are unsure about operating the product, please contact the dealer or service centre. Please keep these instructions in a safe place and pass them on third parties as applicable.

● Intended use

 This light is only suitable for indoor use in dry and enclosed spaces. The light can be fastened to any normally inflammable surface. This product is intended for private household use only.

● Scope of delivery

Check immediately after unpacking that the parts are complete and that the product is in proper condition.

1 LED ceiling light, model 141 34909L/
14135002L/14135102L
1 Glass (14134909L)
3 Lamp rings (14135002L/14135102L)
2 Wall plugs

- 2 Screws (mounting bracket)
- 2 Protective tubes
- 1 Set of assembly instructions and instructions for use

● Parts description

- 1 Mains connection cord (external)
- 2 Protective tube
- 3 Lustre terminal
- 4 Spacer (14134909L)
- 5 Light bulb
- 6 Silicone ring (14134909L)
- 7 Glass (14134909L)
- 8 Box nut (14134909L)
- 9 Bulb socket
- 10 Connection housing
- 11 Screw (mounting bracket)
- 12 Locating screw (connection housing)
- 13 Mounting bracket
- 14 Wall plug
- 15 Lamp ring (14135002L/ 14135102L)
- 16 Spotlight (14135002L/ 14135102L)
- 17 Lamp arm (14135002L/ 14135102L)

● Technical data

Item numbers:	14134909L/ 14135002L/ 14135102L
Protection class:	I
Operating voltage:	230–240V~, 50Hz
Rated power max.:	3 x GU 10, LED, max. 5 W (3-level dimmable)

● Safety



Safety advice

The right to claim under the guarantee shall be rendered invalid in respect of damage caused by the non-observance of these operating instructions! No liability is accepted for consequent damage! No liability is accepted for damage to property or persons caused by improper handling or non-observance of the safety advice!



RISK OF FATAL INJURY AND ACCIDENT HAZARD FOR TODDLERS AND SMALL

CHILDREN!

Never leave children unsupervised with the packaging materials. The packaging material poses a suffocation hazard. Children frequently underestimate the dangers. Please always keep the product out of the reach of children.

- This device may be used by children aged 8 years and up, as well as by persons with reduced physical, sensory or mental capacities, or lacking experience and/or knowledge, so long as they are supervised or instructed in the safe use of the device and understand the associated risks. Do not allow children to play with the device. Cleaning and user maintenance must not be performed by children without supervision.



To avoid danger to life from electric shock

- Ensure that a qualified electrician or a person trained to carry out electrical installations performs the electrical installation.
- Before connecting the lamp to the mains, always check it and the mains lead / plug for any damage. Never use your lamp if you discover that it is damaged in any way.

⚠ WARNING!

A damaged mains lead presents a serious danger to life from electric shock. The external flexi-cable cannot be replaced, if the cable is damaged then the lamp must be disposed of.

- Before installation, remove the fuse for this circuit or switch off at the circuit breaker (0 setting) in the fuse box.
- Before assembly, ensure that the mains voltage available corresponds to the operating voltage necessary of the light (see “Technical data”).
- Never let the lamp come into contact with water or other liquids.
- Never open or insert anything into electrical fittings or equipment. Doing this sort of thing can lead to a serious danger to life from electric shock.
- Do not install the lamp on a moist and conductive surface!

-  Lamp - use only in a dry environment.



Prevent fire and injury hazards

RISK OF INJURY!

Check each light bulb and lampshade for damage immediately after unpacking.

- Do not assemble the light if the light bulbs or lampshade are defective. In this case, contact the service centre for a replacement.



CAUTION! RISK OF BURNS DUE TO HOT SURFACES!

Ensure that the luminaire has been switched off and has cooled before touching it, to avoid burn injuries. Lamps develop a lot of heat in the area of the lamp head.

- Allow the lamp to cool off completely.

ATTENTION!

- Do not look into the LED from a close distance during operation.
- Do not look at the LED with an optical instrument (e. g. magnifier).
- Only to be installed outside arms reach.



Safe working

- Mount the light so that it is protected from moisture and dirt.
- Carefully prepare for assembly and allow yourself adequate time. Organise all parts and any necessary additional tools or materials before starting so they are easy to reach.
- Always be attentive! Always pay attention to what you are doing and use common sense. Never install the light if you are having difficulty concentrating or do not feel well.

● Preparation

● Required tools and material

The tools and materials specified are not included. This information and these values are non-binding and are only provided as a reference. The nature of the material is determined by the individual local conditions.

- Pencil / Making tool
- Voltage tester
- Screwdriver
- Electric drill
- Bit (∅ approx. 0.6 cm)
- Side cutting pliers
- Ladder



● Prior to installation

Important: The electrical connection must be established by a qualified electrician or a person trained to perform electrical installations. This person must be familiar with the properties of the light and the connection regulations.

- Familiarise yourself with all the instructions and diagrams in this manual, as well as with the light itself, before you install it.
- Before installation ensure that the circuit, to which the light will be connected, is not energised. To do so, remove the fuse or switch off the circuit breaker in the fuse box (0 position).
- Use the voltage tester to verify the de-energised status.

● Start-up

● Mounting the light

- Prior to installation, remove the fuse or switch off the circuit breaker 0 setting in the fuse box.
- Remove the screws  visible at the side of the connection housing  and remove the mounting bracket  at the back.

- Use the slotted holes in the mounting bracket [13] intended for the screws [11] to mark the bores.
- Now drill the fixing holes (ø approx. 6 mm, depth approx. 40 mm). Ensure that you do not damage the supply line.
- Insert the rawlplugs [14] into the bores.
- Fasten the mounting bracket [13] with the provided screws [11].
- Feed the mains cable (external) [1] through the protective tubes [2].
- Now connect the connection cable of the light to the mains connection cable (external) [1] using the included terminal block [3].
- Also ensure to connect the correct coloured wires (live wire, black or brown = symbol L, neutral wire, blue = symbol N).
- Now connect the earth conductor (green-yellow) to the earth terminal (⊕) marked inside the connection housing [10].
- Now use the screws [12] to connect the light to the mounting bracket [13].

Model 14134909L only:

- Carefully turn the light bulb [5] clockwise into the bulb socket [9].
 - Remove a silicone ring [6] and a box nut [8] from each spacer [4]. Ensure that one silicone ring [6] remains on each spacer [4].
 - Now place the glass [7] on the silicone rings [6] and attach another silicone ring [6] to the glass [7].
 - Attach the glass [7] using both box nuts [8].
- Note:** Be careful when attaching the glass [7]! The glass [7] could break if you exert too much pressure.

Model 14135002L / 14135102L only:

- Place the lamp ring [15] on the light bulb [5].
- Carefully turn the light bulb [5] clockwise into the bulb socket [9]. Be sure they are positioned correctly.
- Replace the fuse or switch on the circuit breaker (I setting) inside the fuse box.

Your light is now ready to use.

● Adjusting the spotlight (14135002L / 14135102L)

- Only change the direction of the spotlights [16] when the light is switched off.
- Allow the light to cool off completely.
- Adjust the individual spotlights [16] to the desired position by their base. The spots can be turned by approx. 320°.

● Dimming the light bulbs

- The light bulb [5] can be dimmed to 3 levels using the wall switch.
- Select the desired dimming level by repeatedly pressing the wall switch.
- The light will restart at the first dimming level if it has been switched off for an extended period.

● Replacing the bulb

⚠ **WARNING! DANGER OF ELECTRIC SHOCK!**

To replace the bulb, first disconnect the light from the mains circuit. To do so, remove the fuse or switch off the circuit breaker in the fuse box (position 0).

⚠ **CAUTION! RISK OF BURNS DUE TO HOT SURFACES!**

Allow the lamp to cool down completely.

- Only replace the light bulb [5] once it has fully cooled down.

Model 14134909L:

- Remove the glass [7] from the light by carefully removing the box nuts [8] and silicone rings [6].



Model 14135002L / 14135102L:

- Remove the lamp ring [15] from the light bulb [5].
- Turn the defective light bulb [5] carefully anti-clockwise out of the bulb socket [9].
- Use a clean, lint-free cloth to replace the bulb.
- Only use the light bulbs [5] specified in chapter "Technical data".
- Screw the new bulb [5] clockwise into the bulb socket [9]. Ensure that it is positioned correctly.

Model 14134909L:

- Assemble the glass  as described in the chapter "Mounting the light".

Model 14135002L / 14135102L:

- Place the lamp ring  on the light bulb . Ensure that they are positioned correctly.
- Replace the fuse or switch on the circuit breaker (Position I) inside the fuse box.

● Cleaning and maintenance

WARNING! RISK OF ELECTRIC SHOCK!

Disconnect the light from the mains circuit before cleaning. To do so, remove the fuse or switch off the circuit breaker in the fuse box 0 setting.

WARNING! RISK OF ELECTRIC SHOCK!

For electrical safety, never clean the light with water or other liquids, or immerse it in water.

CAUTION! RISK OF BURNS DUE TO HOT SURFACES!

Allow the light to cool completely.

- Do not use solvents, benzene or similar substances. They could damage the light.
- Only use a dry, lint-free cloth for cleaning.
- Replace the fuse or switch on the circuit breaker (Position I) inside the fuse box.

● Disposal



The packaging is made entirely of recyclable materials, which you may dispose of at local recycling facilities.



Observe the marking of the packaging materials for waste separation, which are marked with abbreviations (a) and numbers (b) with following meaning: 1-7: plastics / 20-22: paper and fibre-board / 80-98: composite materials.



To help protect the environment, please dispose of the product properly when it has reached the end of its useful life and

not in the household waste. Information on collection points and their opening hours can be obtained from your local authority.

● Warranty and service

● Warranty declaration

You receive a 36 month warranty on this product, valid from the date of purchase. The device has been carefully produced under strict quality control. Within the warranty period we shall rectify without charge all material and manufacturing defects. In the event of a defect arising during the warranty period, please send the device to the listed Service Centre address, making reference to the following article number: 14134909L / 14135002L / 14135102L.

Wear parts (such as bulbs) and damage caused by improper handling, non-observance of the operating instructions or unauthorised interference are excluded from the warranty. The performance of services under the warranty does not extend or renew the warranty period.

● Service address

Briloner Leuchten GmbH & Co. KG
Im Kissen 2
DE-59929 Brilon
GERMANY
Tel.: +49 (0) 29 61 / 97 12-800
Fax: +49 (0) 29 61 / 97 12-199
E-Mail: kundenservice@briloner.com
www.briloner.com

IAN 309727

Please have your receipt and the product number (e.g. IAN 12345) available for all queries as proof of purchase.

● Declaration of conformity CE







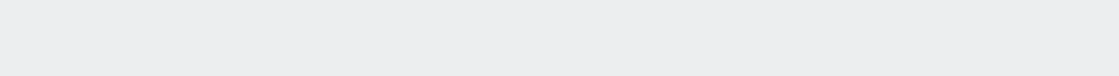











This product fulfils the requirements of the applicable European and national directives. Conformity has been demonstrated. The relevant declarations and documents are held by the manufacturer.

● Manufacturer

Briloner Leuchten GmbH & Co. KG
Im Kissen 2
DE-59929 Brilon
GERMANY



Légende des pictogrammes utilisés	Page 22
Introduction	Page 22
Utilisation conforme.....	Page 22
Contenu de la livraison.....	Page 22
Descriptif des pièces.....	Page 23
Caractéristiques techniques.....	Page 23
Sécurité	Page 23
Indications de sécurité.....	Page 23
Préparation	Page 24
Outils et matériel nécessaires.....	Page 24
Avant l'installation	Page 24
Mise en marche	Page 25
Montage de la lampe.....	Page 25
Orienter le spot.....	Page 25
Variation de l'ampoule.....	Page 25
Changer la lampe.....	Page 25
Entretien et nettoyage	Page 26
Mise au rebut	Page 26
Garantie et service après-vente	Page 26
Déclaration de garantie.....	Page 26
Adresse du service après-vente.....	Page 27
Déclaration de conformité.....	Page 27
Fabricant.....	Page 27

Légende des pictogrammes utilisés			
	Lisez les instructions !		Attention, surfaces très chaudes !
	Cette lampe est exclusivement conçue pour un usage intérieur, dans des locaux secs et fermés.		Attention ! Risque de brûlures du fait des surfaces brûlantes !
	Volt (tension alternative)		Angle de rayonnement
	Hertz (fréquence)		Conduite à tenir
	Watt (puissance active)		Mettez l'emballage et l'appareil au rebut dans le respect de l'environnement !
	Conducteur de protection		Durée de vie des LED
	Respectez les avertissements et les consignes de sécurité !		60% < 1s de démarrage
	Cycles de commutation		Ampoule - Utiliser uniquement dans un environnement sec.
	Danger de mort et risque de blessures pour les enfants en bas âge et les enfants !		Ampoule LED fournie

Plafonnier à LED

● Introduction

 Félicitations pour l'achat de votre nouvel appareil. Vous avez opté pour un produit de grande qualité. Veuillez lire ce mode d'emploi intégralement et attentivement. Ouvrez la page contenant les illustrations. Le présent mode d'emploi fait partie de ce produit et contient des instructions essentielles pour sa mise en service et sa manipulation. Respectez toujours toutes les consignes de sécurité. Avant la mise en service, vérifiez si la tension est correcte et si toutes les pièces sont correctement montées. Si vous avez des questions ou des doutes concernant la manipulation de l'appareil, veuillez contacter votre revendeur ou le service

après-vente. Veuillez conserver soigneusement ce mode d'emploi et remettez-le aux autres utilisateurs.

● Utilisation conforme

 Cette lampe est exclusivement conçue pour un usage intérieur, dans des locaux secs et fermés. Cette lampe peut être fixée sur toutes les surfaces normalement inflammables. Cet appareil est uniquement destiné à un usage domestique privé.

● Contenu de la livraison

Contrôlez toujours immédiatement après le déballage du produit que le contenu de la livraison est complet et que l'appareil se trouve en parfait état.

- 1 plafonnier à LED, modèle 14134909L/
14135002L/14135102L
- 1 verre (14134909L)
- 3 anneaux de lampe (14135002L/14135102L)
- 2 chevilles
- 2 vis (équerre de montage)
- 2 gaines de protection
- 1 notice de montage et mode d'emploi

● Descriptif des pièces

- 1 Câble d'alimentation électrique (externe)
- 2 Gaine de protection
- 3 Domino de raccordement
- 4 Écarteur (14134909L)
- 5 Ampoule
- 6 Anneau en silicone (14134909L)
- 7 Verre (14134909L)
- 8 Écrou borgne (14134909L)
- 9 Douille
- 10 Boîtier de raccordement
- 11 Vis (équerre de montage)
- 12 Vis de fixation (boîtier de raccordement)
- 13 Équerre de montage
- 14 Cheville
- 15 Anneau de lampe (14135002L/14135102L)
- 16 Spot (14135002L/14135102L)
- 17 Bras de lampe (14135002L/14135102L)

● Caractéristiques techniques

Références d'article : 14134909L/14135002L/
14135102L

Classe de protection : I

Tension de service : 230-240V~, 50Hz

Puissance

nominale max. : 3 x GU 10, LED, max. 5W
(variable sur 3 niveaux)

● Sécurité



Indications de sécurité

Les droits de recours en garantie sont annulés en cas de dommages résultant du non-respect du présent mode d'emploi ! Le fabricant décline toute responsabilité pour les dommages indirects ! De même, toute responsabilité est déclinée pour les dommages matériels ou corporels causés par une manipulation incorrecte ou le non-respect des consignes de sécurité !



DANGER DE MORT ET RISQUE D'ACCIDENT POUR LES ENFANTS EN BAS ÂGE ET LES

ENFANTS !

- Ne jamais laisser les enfants sans surveillance avec le matériel d'emballage. L'emballage présente un risque d'étouffement. Les enfants sous-estiment souvent le danger. Toujours tenir le produit à l'écart des enfants.
- Ce produit peut être utilisé par des enfants âgés de 8 ans et plus ainsi que par des personnes ayant des capacités physiques, sensorielles ou mentales réduites ou manquant d'expérience ou de connaissances, s'ils sont surveillés ou s'ils ont été informés de l'utilisation sûre du produit et comprennent les risques liés à son utilisation. Les enfants ne doivent pas jouer avec ce produit. Le nettoyage et l'entretien du produit ne doivent pas être effectués par des enfants laissés sans surveillance.



Prévention de risques mortels par électrocution

- Confier l'installation électrique à un électricien professionnel ou à une personne instruite pour exécuter une installation électrique.
- Avant chaque branchement sur le secteur, contrôlez le bon état de la lampe et du câble d'alimentation avec la fiche secteur. N'utilisez jamais la lampe si vous constatez le moindre dommage.

⚠ AVERTISSEMENT !

Des câbles secteur endommagés impliquent un danger de mort par électrocution. Le câble flexible

externe ne peut être remplacé; si le câble est endommagé, il faut mettre la lampe au rebut.

- Avant le montage, retirez le fusible ou coupez le disjoncteur (position 0).
- Avant d'effectuer le montage, vérifiez que la tension secteur corresponde à la tension de service requise de la lampe (voir « Caractéristiques techniques »).
- Absolument éviter tout contact de la lampe avec de l'eau ou d'autres liquides.
- Ne jamais ouvrir les composants électriques, ni insérer des objets quelconques dans ceux-ci. Ce type d'intervention représente un danger mortel d'électrocution.
- Ne pas installer la lampe sur un support humide ou conducteur !



Ampoule - Utiliser uniquement dans un environnement sec.



Prévention de risque d'incendies et de blessures

RISQUE DE BLESSURES !

Vérifiez l'état des ampoules et de l'abat-jour immédiatement après le déballage.

- Ne montez pas la lampe avec des ampoules et/ou un abat-jour défectueux. Si vous constatez des dommages, veuillez contacter le service après-vente pour procéder au remplacement de la pièce défectueuse.



ATTENTION ! RISQUE DE BRÛLURES ! SURFACES TRÈS CHAUDES !

Afin d'éviter toute brûlure, vérifiez que la lampe soit éteinte et suffisamment froide avant de la manipuler. L'ampoule dégage une forte chaleur au niveau du logement de la lampe.

- Laissez refroidir la lampe complètement.

ATTENTION !

- Lorsque les LED sont allumées, évitez de les regarder d'une trop courte distance.
- Ne pas regarder les LED à l'aide d'un instrument optique (par exemple une loupe).
- Installez la lampe hors de portée de bras.



Pour travailler en toute sécurité

- Montez la lampe de telle sorte qu'elle soit protégée de l'humidité et des salissures.
- Soigneusement préparer le montage et l'effectuer sans précipitation. Préparez toutes les pièces détachées et l'outillage ou le matériel requis et posez-les à portée de main.
- Soyez toujours vigilant ! Faites toujours attention à ce que vous faites et agissez raisonnablement. N'effectuez jamais le montage de la lampe si vous n'êtes pas concentré ou si vous vous sentez mal.

● Préparation

● Outils et matériel nécessaires

Les outils et matériels indiqués ne sont pas inclus dans le contenu de la livraison. Il s'agit là de données et de valeurs indicatives vous permettant de vous orienter. Les caractéristiques du matériel dépendent des conditions spécifiques sur place.

- Crayon / Outil marqueur
- Détecteur de tension
- Tournevis
- Perceuse
- Foret (ø env. 0,6 cm)
- Pince coupante diagonale
- Escabeau

● Avant l'installation

Important : l'installation électrique doit être effectuée par un électricien ou par une personne dûment formée à cet effet. Celle-ci doit connaître les caractéristiques des lampes et des conditions de raccordement.

- Avant l'installation, familiarisez-vous avec l'ensemble des instructions et des illustrations du présent mode d'emploi et avec la lampe elle-même.
- Avant l'installation, vérifiez l'absence de tension au niveau du câble auquel doit être raccordé la

lampe. Pour ce faire, retirez le fusible ou coupez le disjoncteur de la boîte à fusible (position 0).

- Vérifiez l'absence de tension à l'aide d'un détecteur de tension.

● Mise en marche

● Montage de la lampe

- Avant le montage, retirez le fusible ou coupez le disjoncteur de la boîte à fusibles (position 0).
- Ôtez les vis de fixation [12] visibles latéralement sur le boîtier de raccordement [10] et détachez l'équerre de montage [13] de la face arrière.
- Marquez les trous de perçage à l'aide des trous oblongs prévus pour les vis [11] se trouvant dans l'équerre de montage [13].
- Percez à présent les trous de fixation (∅ env. 6 mm, profondeur env. 40 mm). Assurez-vous de ne pas endommager l'alimentation.
- Insérer les chevilles [14] dans les trous de perçage.
- Fixez l'équerre de montage [13] avec les vis fournies [11].
- Introduisez le câble de raccordement (externe) [1] dans les gaines de protection [2].
- Reliez maintenant le câble d'alimentation de la lampe au câble d'alimentation (externe) [1] à l'aide du domino [3].
- Soyez également attentif aux couleurs des fils raccordés ensemble (fil conducteur, noir ou marron = symbole L, fil neutre, bleu = symbole N).
- Reliez maintenant le conducteur de protection (vert-jaune) avec la borne de mise à la terre (⊕) marquée dans le boîtier de raccordement [10].
- Vissez maintenant la lampe sur l'équerre de montage [13] à l'aide des vis de fixation [12].

Modèle 14134909L uniquement :

- Vissez l'ampoule [5] dans la douille [9] avec précaution, dans le sens horaire.
- Retirez respectivement un anneau en silicone [6] et un écrou borgne [8] des écarteurs [4]. Veillez à ce qu'un anneau en silicone [6] reste sur les écarteurs [4].
- Enfichez désormais le verre [7] sur les anneaux en silicone [6], et fixez sur le verre [7] un autre anneau en silicone [6].

- Fixez le verre [7] avec les deux écrous borgnes [8].

Remarque : fixez le verre [7] avec précaution ! En cas de pression trop forte, le verre [7] peut casser.

Uniquement pour les modèles

14135002L / 14135102L :

- Enfichez l'anneau de lampe [15] sur l'ampoule [5].
- Vissez l'ampoule [5] dans la douille [9] avec précaution, dans le sens horaire. Assurez-vous que le positionnement est correct.
- Remettez le fusible en place ou réenclenchez le disjoncteur dans le boîtier à fusibles (position I).

Votre lampe est maintenant prête à l'emploi.

● Orienter le spot (14135002L / 14135102L)

- Modifiez l'orientation du spot [16] uniquement lorsque celui-ci est éteint.
- Laissez la lampe refroidir complètement.
- Saisissez individuellement les pieds des spots [16] et tournez-les pour les orienter dans la direction souhaitée. Les spots peuvent être orientés à 320° environ.

● Variation de l'ampoule

- L'ampoule [5] est variable sur 3 niveaux, en utilisant l'interrupteur mural.
- Sélectionnez le niveau de variation souhaité en actionnant plusieurs fois l'interrupteur mural.
- La lampe redémarre sur le premier niveau de variation, lorsqu'elle est éteinte durant une période prolongée.

● Changer la lampe

⚠ AVERTISSEMENT ! RISQUE D'ÉLECTROCUTION !

Pour procéder au remplacement des ampoules, coupez tout d'abord l'alimentation secteur de la

lampe. Retirez à cet effet le fusible ou coupez le disjoncteur de la boîte à fusible (position 0).

⚠ ATTENTION ! RISQUE DE BRÛLURES ! SURFACES TRÈS CHAUDES !

Laissez la lampe refroidir complètement.

- Remplacez l'ampoule [5] uniquement lorsque celle-ci est complètement refroidie.

Modèle 14134909L :

- Retirez le verre [7] de la lampe, en retirant avec précaution les écrous borgnes [8] et les anneaux en silicone [6].

Modèle 14135002L/14135102L :

- Retirez l'anneau de lampe [15] de l'ampoule [5].
- Dévissez l'ampoule défectueuse [5] de la douille [9] dans le sens inverse des aiguilles d'une montre.
- Utilisez un chiffon propre et sans peluche pour procéder au remplacement.
- Utilisez uniquement les ampoules [5] spécifiées au chapitre «Caractéristiques techniques».
- Vissez l'ampoule [5] neuve dans la douille [9] dans le sens horaire. Contrôler la bonne fixation de l'installation.

Modèle 14134909L :

- Montez le verre [7], comme décrit au chapitre «Montage de la lampe».

Modèle 14135002L/14135102L :

- Enfichez l'anneau de lampe [15] sur l'ampoule [5]. Vérifiez que l'installation est bien fixée.
- Remettez le fusible en place ou remettez en route le disjoncteur dans le boîtier à fusibles (position I).

● Entretien et nettoyage

⚠ AVERTISSEMENT ! RISQUE D'ÉLECTROCUTION !

Pour procéder au nettoyage, coupez tout d'abord l'alimentation secteur de la lampe. Pour ce faire, retirez le fusible ou coupez le disjoncteur de la boîte à fusible (position 0).

⚠ AVERTISSEMENT ! RISQUE D'ÉLECTROCUTION !

Pour des raisons de sécurité électrique, il est interdit de nettoyer la lampe à l'eau ou avec d'autres liquides ou encore de la plonger dans de l'eau.

⚠ ATTENTION ! RISQUE DE BRÛLURES ! SURFACES TRÈS CHAUDES !

Laissez la lampe refroidir complètement.

- N'utilisez ni solvants, ni benzine, ni autres produits similaires. Ceci endommagerait la lampe.
- Pour procéder au nettoyage, utilisez uniquement un chiffon sec, non pelucheux.
- Remettez le fusible en place ou remettez en route le disjoncteur dans le boîtier à fusibles (position I).

● Mise au rebut



L'emballage se compose de matières recyclables pouvant être mises au rebut dans les déchetteries locales.



Veillez respecter l'identification des matériaux d'emballage pour le tri sélectif, ils sont identifiés avec des abbréviations (a) et des chiffres (b) ayant la signification suivante : 1-7 : plastiques / 20-22 : papiers et cartons / 80-98 : matériaux composite.



Afin de contribuer à la protection de l'environnement, veuillez ne pas jeter votre produit usagé dans les ordures ménagères, mais éliminez-le de manière appropriée. Pour obtenir des renseignements concernant les points de collecte et leurs horaires d'ouverture, vous pouvez contacter votre municipalité.

● Garantie et service après-vente

● Déclaration de garantie

Vous bénéficiez d'une garantie de 36 mois à partir de la date d'achat de l'appareil. Cet appareil a été

fabriqué avec soin et soumis à un contrôle qualité minutieux. Pendant la durée de la garantie, nous réparons gratuitement tous les défauts de matériaux ou de fabrication. Si toutefois une vous constatez des défauts pendant la durée de la garantie, veuillez envoyer l'article à l'adresse indiquées plus bas en indiquant le numéro d'article suivant : 14134909L/14135002L/14135102L.

La garantie exclue les dommages dus à une manipulation incorrecte, au non respect des instructions du mode d'emploi ou à une intervention par une personne non autorisée, ainsi que les pièces d'usure (par ex, ampoule). La durée de garantie n'est aucunement prolongée ou renouvelée par une prestation de garantie.

● Adresse du service après-vente

Briloner Leuchten GmbH & Co. KG

Im Kissen 2

DE-59929 Brilon

ALLEMAGNE

Tel. : +49 (0) 29 61/97 12 - 800

Fax. : +49 (0) 29 61/97 12 - 199

E-Mail : kundenservice@briloner.com

www.briloner.com

IAN 309727

Veuillez conserver le ticket de caisse et la référence de l'article (par ex. IAN 12345) à titre de preuves d'achat pour toute demande.

● Déclaration de conformité CE

Ce produit remplit les critères des réglementations européennes et nationales. La conformité a été attestée. Les déclarations et documents respectifs sont en possession du fabricant.

● Fabricant

Briloner Leuchten GmbH & Co. KG







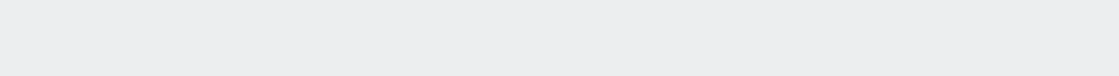







Im Kissen 2

DE-59929 Brilon

ALLEMAGNE



Legenda van de gebruikte pictogrammen	Pagina 30
Inleiding	Pagina 30
Correct gebruik	Pagina 30
Omvang van de levering	Pagina 31
Beschrijving van de onderdelen	Pagina 31
Technische gegevens	Pagina 31
Veiligheid	Pagina 31
Veiligheidsinstructies	Pagina 31
Voorbereiding	Pagina 32
Benodigd gereedschap en materiaal	Pagina 32
Voor de installatie	Pagina 32
Ingebruikname	Pagina 33
Lamp monteren	Pagina 33
Spot afstellen	Pagina 33
Lichtbron dimmen	Pagina 33
Verlichtingsmiddel vervangen	Pagina 34
Onderhoud en reiniging	Pagina 34
Afvoer	Pagina 34
Garantie en service	Pagina 35
Garantieverklaring	Pagina 35
Serviceadres	Pagina 35
Conformiteitsverklaring	Pagina 35
Fabrikant	Pagina 35

Legenda van de gebruikte pictogrammen			
	Instructies lezen!		Waarschuwing voor een elektrische schok! Levensgevaar!
	Deze lamp is uitsluitend bedoeld voor gebruik binnenshuis, in droge en gesloten ruimtes.		Voorzichtig! Kans op brandwonden door hete oppervlakken!
V ~	Volt (wisselspanning)		Stralingshoek
Hz	Hertz (frequentie)		Zo handelt u correct
W	Watt (nuttig vermogen)		Verwijder de verpakking en het apparaat op een milieuvriendelijke manier!
	Aardingskabel		LED-levensduur
	Waarschuwings- en veiligheidsinstructies in acht nemen!		60% < 1s starttijd
	Schakelcyclus		Lichtbron - Alleen gebruiken in een droge omgeving.
	Levensgevaar en kans op ongevallen bij kleuters en kinderen!		Inclusief LED-verlichtingsmiddel

LED-plafondlamp

● Inleiding

 Gefeliciteerd met de aankoop van uw nieuwe apparaat. U heeft voor een hoogwaardig product gekozen. Lees deze gebruiksaanwijzing volledig en zorgvuldig door. Vouw de pagina met de afbeeldingen open. Deze gebruiksaanwijzing hoort bij dit product en bevat belangrijke aanwijzingen voor de ingebruikname en bediening. Neem altijd de veiligheidsinstructies in acht. Controleer vóór de ingebruikname of de juiste spanning beschikbaar is en of alle onderdelen goed gemonteerd zijn. Wanneer u vragen heeft of onzeker bent in verband met de bediening van het apparaat, kunt u contact opnemen met uw leverancier

of met het servicepunt. Bewaar deze handleiding op een veilige plaats en geef hem eventueel aan derden door.

● Correct gebruik

 Deze lamp is uitsluitend bedoeld voor gebruik binnenshuis, in droge en gesloten ruimtes. De lamp kan op alle normaal ontvlambare oppervlakken bevestigd worden. Dit product is bestemd voor het gebruik in privé-huishoudens.

● Omvang van de levering

Controleer de levering altijd direct na het uitpakken op volledigheid en optimale staat van het product.

- 1 LED-plafondlamp, model 14134909L / 14135002L / 14135102L
- 1 glasplaat (14134909L)
- 3 lampenringen (14135002L / 14135102L)
- 2 pluggen
- 2 schroeven (montagebeugel)
- 2 isolatiekousen
- 1 montage- en bedieningshandleiding

● Beschrijving van de onderdelen

- 1 Stroomkabel (extern)
- 2 Isolatiekous
- 3 Kroonsteentje
- 4 Afstandshouder (14134909L)
- 5 Lichtbron
- 6 Siliconen ring (14134909L)
- 7 Glasplaat (14134909L)
- 8 Dopmoer (14134909L)
- 9 Fitting
- 10 Behuizing
- 11 Schroef (montagebeugel)
- 12 Fixeerschroef (behuizing)
- 13 Montagebeugel
- 14 Plug
- 15 Lampenring (14135002L / 14135102L)
- 16 Spot (14135002L / 14135102L)
- 17 Lampbeugel (14135002L / 14135102L)

● Technische gegevens

- Artikelnummers: 14134909L / 14135002L / 14135102L
- Beschermingsklasse: I
- Bedrijfsspanning: 230-240V~, 50 Hz
- Nominaal vermogen max.: 3 x GU 10, LED, max. 5W (op 3-niveau's dimbaar)

● Veiligheid



Veiligheidsinstructies

Bij beschadigingen die worden veroorzaakt door het niet in acht nemen van deze gebruiksaanwijzing vervalt de garantie! Wij zijn niet aansprakelijk voor gevolgschade! Bij materiële schade of persoonlijk letsel dat wordt veroorzaakt door onjuist gebruik of het niet in acht nemen van de veiligheidsinstructies zijn wij niet aansprakelijk!

■ **LEVENSGEVAAR EN KANS OP ONGEVALLEN BIJ KLEUTERS EN KINDEREN!**

- Laat kinderen nooit zonder toezicht bij het verpakkingsmateriaal. Er bestaat kans op verstikking door verpakkingsmateriaal. Kinderen onderschatten vaak de gevaren. Houd kinderen altijd uit de buurt van het product.
- Dit apparaat kan door kinderen vanaf 8 alsmede door personen met verminderde fysieke, sensorische of mentale vaardigheden of een gebrek aan ervaring en kennis worden gebruikt, als zij onder toezicht staan of geïnstrueerd werden met betrekking tot het veilige gebruik van het apparaat en zij de hieruit voortvloeiende gevaren begrijpen. Kinderen mogen niet met het apparaat spelen. Reiniging en onderhoud mag niet door kinderen zonder toezicht worden uitgevoerd.



Vermijd levensgevaar door een elektrische schok

- Laat de installatie uitvoeren door een opgeleide elektricien of een voor elektro-installaties bevoegde persoon.
- Controleer de lamp altijd op eventuele beschadigingen voordat u hem met de stroomkabel met stekker aansluit op de stroom. Gebruik uw lamp nooit, wanneer u een beschadiging heeft geconstateerd.

WAARSCHUWING!

Beschadigde stroomkabels zorgen voor levensgevaar door elektrische schokken. De externe, flexibele kabel kan niet vervangen worden;

indien de kabel beschadigd is, moet de lamp worden afgevoerd.

- Verwijder de zekering of schakel de desbetreffende stroomkring in de zekeringkast uit (0-stand) voordat u met de montage begint.
- Overtuig u er vóór de montage van dat de bestaande netspanning overeenstemt met de vereiste bedrijfsspanning van de lamp (zie „Technische gegevens“).
- Vermijd elk contact van de lamp met water of andere vloeistoffen.
- Open nooit een van de elektrische bedrijfsmiddelen en steek ook geen voorwerpen in deze onderdelen. Bij dergelijke ingrepen bestaat levensgevaar door elektrische schokken.
- Installeer de lamp niet op vochtige of geleidende ondergronden!
-  Lichtbron - Alleen gebruiken in een droge omgeving.



Vermijd brandgevaar en kans op letsel

GEVAAR VOOR LETSEL!

Controleer direct na het uitpakken elk verlichtingsmiddel en de lampenkap op beschadigingen.

- Monteer de lamp niet met defecte verlichtingsmiddelen en / of een defecte lampenkap. Neem in dit geval contact op met de klantenservice.



VOORZICHTIG! GEVAAR VOOR BRANDWONDEN DOOR HETE OPPERVLAKKEN!

Zorg ervoor, dat de lamp is uitgeschakeld en afgekoeld, voordat u deze aanraakt, om brandwonden te voorkomen. Verlichtingsmiddelen ontwikkelen rondom de lampenkap een behoorlijke hitte.

- Laat de lamp volledig afkoelen.

ATTENTIE!

- Tijdens het gebruik niet van dichtbij in de LED kijken.
- De LED niet met behulp van een optisch instrument (bijv. vergrootglas) bekijken.
- Installeer de lamp op minstens een armlengte afstand.



Zo handelt u correct

- Monteer de lamp zo, zodat hij tegen vocht en vuil beschermd is.
- Bereid de montage zorgvuldig voor en maak hier voldoende tijd voor vrij. Leg alle onderdelen en extra benodigd gereedschap of materiaal van tevoren overzichtelijk en binnen handbereik klaar.
- Wees altijd alert! Let er altijd op wat u doet en ga steeds bedachtzaam te werk. Monteer de lamp niet als u niet geconcentreerd bent of zich niet lekker voelt.

● Vorbereitung

● Benodigd gereedschap en materiaal

Het genoemde gereedschap en materiaal wordt niet meegeleverd. Het gaat hierbij om niet-bindende informatie en waarden ter oriëntatie. De hoedanigheid van het materiaal is afhankelijk van de individuele omstandigheden ter plekke.

- Potlood / Markeergereedschap
- Spanningzoeker
- Schroevendraaier
- Boormachine
- Boor (ø ca. 0,6 cm)
- Zijkniptang
- Ladder

● Voor de installatie

Belangrijk: Laat de installatie uitvoeren door een opgeleide electricien of een voor elektro-installaties bevoegde persoon. Deze persoon moet op de hoogte zijn van de eigenschappen van de lamp en van de aansluitvoorwaarden.

- Maak uzelf voor de installatie vertrouwd met alle aanwijzingen en afbeeldingen in deze gebruiksaanwijzing alsook met de lamp zelf.

- Wees er voor de installatie zeker van dat de leiding, waaraan de lamp wordt aangesloten, geen spanning heeft. Verwijder hiervoor de zekering of schakel het betreffende stroomcircuit in de groepenkast uit (0-stand).
- Controleer hiervoor de spanningsvrijheid met een spanningsoeker.

● Ingebruikname

● Lamp monteren

- Verwijder voor de montage de zekering of schakel de aardlekschakelaar in de groepenkast uit (0-stand).
- Verwijder de zijdelings aan de aansluitbehuizing [10] zichtbare fixeerschroeven [12] en verwijder de montagehoek [13] aan de achterkant.
- Markeer de boorgaten met behulp van de montagehoek [13] voor de lange gaten voor de schroeven [11].
- Boor vervolgens de bevestigingsgaten (ø ca. 6 mm, diepte ca. 40 mm). Zorg ervoor dat u de stroomkabel niet beschadigt.
- Plaats de pluggen [14] in de boorgaten.
- Bevestig de montagehoek [13] met de meegeleverde schroeven [11].
- Trek de stroomkabel (extern) [1] door de beschermende slangen [2].
- Sluit vervolgens de aansluitkabel van de lamp met behulp van het kroonsteentje [3] aan op de stroomkabel (extern) [1].
- Let op de gekleurde aansluiting van de aangesloten kabels (fasedraad, zwart of bruin = symbool L, nuldraad, blauw = symbool N).
- Sluit nu de massakabel (groen-geel) aan op de in de aansluitbehuizing [10] gemarkeerde aardingsklem ⚡.
- Schroef nu de lamp met behulp van de fixeerschroeven [12] aan de montagehoek [13].

Alleen model 14134909L:

- Draai de lichtbron [5] met de klok mee voorzichtig in de fitting [9].
- Verwijder een siliconen ring [6] en een dopmoer [8] van de beide afstandshouders [4].

Let erop dat één siliconen ring [6] op de afstandshouders [4] blijft zitten.

- Plaats nu de glasplaat [7] op de siliconen ringen [6] en leg op de glasplaat [7] weer een siliconen ring [6].
- Bevestig de glasplaat [7] met de beide dopmoeren [8].

Opmerking: Bevestig de glasplaat [7] voorzichtig! Bij te hard drukken kan de glasplaat [7] breken.

Alleen modellen 14135002L / 14135102L:

- Plaats de lampenring [15] op de lichtbron [5].
- Draai de lichtbron [5] met de klok mee voorzichtig in de fitting [9]. Let op de juiste positie.
- Plaats de zekering weer terug of schakel de installatie-automaat in de groepenkast weer in (I-stand).

Uw lamp is nu gereed voor gebruik.

● Spot afstellen (14135002L / 14135102L)

- Verander de afstelling van de spots [16] alleen als de lamp is uitgeschakeld.
- Laat de lamp volledig afkoelen.
- Draai de afzonderlijke spots [16] aan de voet in de gewenste richting. De spots kunnen ca. 320° draaien.

● Lichtbron dimmen

- De lichtbron [5] is via de wandchakelaar op 3 niveau's dimbaar.
- Kies het gewenste dim-niveau door de wandchakelaar meermaals in te drukken.
- De lamp start weer op het eerste dim-niveau als hij langere tijd uit is geweest.

● Verlichtingsmiddel vervangen

WAARSCHUWING! KANS OP EEN ELEKTRISCHE SCHOK!



Onderbreek voor het vervangen van de verlichtingsmiddelen eerst de stroomtoevoer van de lamp. Verwijder hiervoor de zekering of schakel de betreffende installatie-automaat in de groepenkast uit (0-stand).

VOORZICHTIG! KANS OP BRANDWONDEN DOOR HETE OPPERVLAKKEN!







Laat de lamp volledig afkoelen.

- Vervang het verlichtingsmiddel  alleen, als het volledig is afgekoeld.

Model 14134909L:

- Verwijder de glasplaat  van de lamp door de dopmoeren  en de siliconen ringen  voorzichtig te verwijderen.



Model 14135002L / 14135102L:

- Verwijder de lampenring  van de lichtbron .
- Draai het defecte verlichtingsmiddel  linksom uit de fitting .
- Gebruik voor de vervanging een schone, pluisvrije doek.
- Gebruik alleen verlichtingsmiddelen  zoals beschreven in het hoofdstuk „Technische gegevens“.
- Draai het nieuwe verlichtingsmiddel  voorzichtig met de klok mee in de fitting . Controleer de juiste montage.

Model 14134909L:

- Monteer de glasplaat  zoals beschreven bij het onderdeel „Lamp monteren“.

Model 14135002L / 14135102L:

- Plaats de lampenring  op de lichtbron . Controleer of deze goed vast zit.
- Plaats de zekering weer terug of schakel de hoofdzekering in de zekeringskast weer in (I-stand).

● Onderhoud en reiniging

WAARSCHUWING! KANS OP ELEKTRISCHE SCHOK!

Verbreek voor de reiniging eerst de verbinding van de lamp met het stroomnet. Verwijder hiervoor de zekering of schakel het betreffende stroomcircuit in de groepenkast uit (0-stand).

WAARSCHUWING! KANS OP ELEKTRISCHE SCHOK!

Op basis van de elektrische veiligheid mag de verlichting nooit met water of andere vloeistoffen worden gereinigd of in zijn geheel in water worden gedompeld.

VOORZICHTIG! GEVAAR VOOR BRANDWONDEN DOOR HETE OPPERVLAKKEN!

Laat de lamp volledig afkoelen.

- Gebruik geen oplosmiddel, benzine e.d. De lichten zullen hierdoor beschadigd raken.
- Gebruik voor de reiniging uitsluitend een droge, pluisvrije doek.
- Plaats de zekering weer terug of schakel de hoofdzekering in de zekeringskast weer aan (I-stand).

● Afvoer



De verpakking bestaat uit milieuvriendelijke grondstoffen die u via de plaatselijke recyclingcontainers kunt afvoeren.



Neem de aanduiding van de verpakkingsmaterialen voor de afvalscheiding in acht. Deze zijn gemarkeerd met de afkortingen (a) en een cijfers (b) met de volgende betekenis: 1-7: kunststoffen / 20-22: papier en vezelplaten / 80-98: composietmaterialen.



Gooi het afgedankte product omwille van het milieu niet weg via het huisvuil, maar geef het af bij het daarvoor bestemde depot of het gemeentelijke milieupark. Over afgifteplaatsen en hun openingstijden kunt u zich bij uw aangewezen instantie informeren.

● Garantie en service

● Garantieverklaring

Op dit product verlenen wij 36 maanden garantie vanaf koopdatum. Het apparaat werd zorgvuldig vervaardigd en aan een nauwkeurige kwaliteitscontrole onderworpen. Binnen de garantieperiode herstellen wij kosteloos alle materiaal- of productiefouten. Indien tijdens de garantieperiode gebreken worden vastgesteld, kunt u het product naar het onderstaande serviceadres sturen met vermelding van het volgende artikelnummer: 14134909L/14135002L/14135102L.

Beschadigingen door ondeskundig gebruik, negeren van de handleiding of ingrepen door niet-geautoriseerde personen zijn van de garantieverlening uitgesloten. Dit geldt eveneens voor slijtende delen (zoals bijv. gloeilampen). Door de garantieservice wordt de garantieperiode noch verlengd noch vernieuwd.

● Serviceadres

Briloner Leuchten GmbH & Co. KG
 Im Kissen 2
 DE-59929 Brilon
 DUITSLAND
 Tel.: +49 (0) 2961 / 9712-800
 Fax: +49 (0) 2961 / 9712-199
 E-Mail: kundenservice@briloner.com
 www.briloner.com

IAN 309727

Houd a.u.b. bij alle aanvragen de kassabon en het artikelnummer (bijv. IAN 12345) als bewijs voor de aankoop bij de hand.

● Conformiteitsverklaring CE







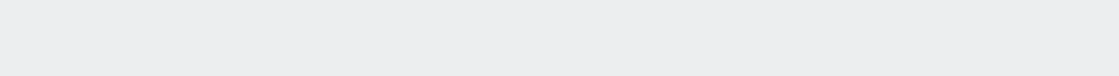









Dit product voldoet aan de eisen van de van toepassing zijnde Europese en nationale richtlijnen. De conformiteit is aangetoond. Desbetreffende verklaringen liggen ter inzage bij de fabrikant.

● Fabrikant

Briloner Leuchten GmbH & Co. KG
 Im Kissen 2
 DE-59929 Brilon
 DUITSLAND

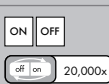

Legenda zastosowanych piktogramów	Strona 38
Instrukcja	Strona 38
Zastosowanie zgodne z przeznaczeniem	Strona 38
Zawartość	Strona 39
Opis części	Strona 39
Dane techniczne	Strona 39
Bezpieczeństwo	Strona 39
Wskazówki bezpieczeństwa	Strona 39
Przygotowanie	Strona 40
Potrzebne narzędzia i materiały	Strona 40
Przed instalacją	Strona 40
Uruchomienie	Strona 41
Montaż lampy	Strona 41
Ustawienie spotu	Strona 41
Ściemnianie żarówki	Strona 41
Wymiana żarówki	Strona 42
Konserwacja i czyszczenie	Strona 42
Utylizacja	Strona 42
Gwarancja i serwis	Strona 43
Gwarancja	Strona 43
Adres serwisu	Strona 43
Deklaracja zgodności	Strona 43
Producent	Strona 43

Legenda zastosowanych piktogramów			
	Należy przeczytać instrukcję!		Ostrzeżenie o możliwości porażenia prądem! Zagrożenie życia!
	Niniejsza lampa nadaje się wyłącznie do pracy wewnątrz, w suchych i zamkniętych pomieszczeniach.		Ostrożnie! Niebezpieczeństwo poparzenia gorącymi powierzchniami!
	Wolt (napięcie przemienne)		Kąt świecenia
Hz	Herc (częstotliwość)		Prawidłowy sposób postępowania
W	Wat (moc czynna)		Opakowanie i urządzenie przekazać do utylizacji zgodnie z przepisami o ochronie środowiska!
	Przewód ochronny		Żywotność diod LED
	Przestrzegać wskazówek ostrzegawczych i bezpieczeństwa!		60% < 1s czasu uruchamiania
	Cykle włączania		Żarówka - stosować jedynie w suchym otoczeniu.
	Niebezpieczeństwo utraty życia i odniesienia obrażeń przez dzieci!		Załączone żarówki LED

Lampa sufitowa LED

● Instrukcja

 Gratulujemy Państwu zakupu nowego urządzenia. Zdecydowali się Państwo na zakup produktu najwyższej jakości. Proszę dokładnie przeczytać całą niniejszą instrukcję obsługi. Proszę rozłożyć stronę z rysunkami. Niniejsza instrukcja obsługi należy do produktu. Zawiera ona ważne wskazówki dotyczące uruchamiania i posługiwania się nim. Zawsze należy przestrzegać wszystkich wskazówek dotyczących bezpieczeństwa. Przed uruchomieniem proszę sprawdzić, czy występuje prawidłowe napięcie i czy wszystkie części są prawidłowo zamontowane. W przypadku zapytań lub niepewności odnośnie obchodzenia się z

urządzeniem prosimy o kontakt ze sprzedawcą lub punktem serwisowym. Proszę starannie przechowywać niniejszą instrukcję obsługi, a w razie oddania urządzenia osobom trzecim przekazać ją wraz z nim.

● Zastosowanie zgodne z przeznaczeniem

 Niniejsza lampa nadaje się wyłącznie do pracy wewnątrz, w suchych i zamkniętych pomieszczeniach. Lampa może być mocowana na wszystkich powierzchniach o normalnym stopniu palności. To urządzenie przewidziano wyłącznie do użytku w prywatnym gospodarstwie domowym.

● Zawartość

Bezpośrednio po wypakowaniu należy sprawdzić, czy zestaw jest kompletny oraz czy urządzenie znajduje się w nienagannym stanie.

- 1 lampa sufitowa LED, model 14134909L / 14135002L / 14135102L
- 1 szklany klosz (14134909L)
- 3 pierścienie lampy (14135002L / 14135102L)
- 2 kołki
- 2 śruby (kątownik montażowy)
- 2 wężyki ochronne
- 1 instrukcja montażu i obsługi

● Opis części

- 1 Przewód zasilający (zewnętrzny)
- 2 Wężyk ochronny
- 3 Zacisk
- 4 Uchwyt dystansowy (14134909L)
- 5 Żarówka
- 6 Pierścień silikonowy (14134909L)
- 7 Szklany klosz (14134909L)
- 8 Nakrętka kołpakowa (14134909L)
- 9 Oprawa
- 10 Obudowa połączeniowa
- 11 Śruba (kątownik montażowy)
- 12 Śruba mocująca (obudowa połączeniowa)
- 13 Kątownik montażowy
- 14 Kołek
- 15 Pierścień lampy (14135002L / 14135102L)
- 16 Spot (14135002L / 14135102L)
- 17 Ramię lampy (14135002L / 14135102L)

● Dane techniczne

Numery artykułów: 14134909L / 14135002L / 14135102L

Klasa ochrony: I

Napięcie robocze: 230–240 V~, 50 Hz

Moc znamionowa maks.: 3 x GU 10, LED, max. 5 W (3 poziomy ściemniania)

● Bezpieczeństwo



Wskazówki bezpieczeństwa

W przypadku szkód spowodowanych nieprzestrzeganiem niniejszej instrukcji obsługi wygasa prawo do gwarancji! Za szkody pośrednie producent nie ponosi odpowiedzialności! W przypadku szkód materialnych lub osobowych, które powstały wskutek niewłaściwego obchodzenia się lub nieprzestrzegania wskazówek dotyczących bezpieczeństwa, nie ponosimy żadnej odpowiedzialności!

■ ZAGROŻENIE ŻYCIA I NIEBEZPIECZEŃSTWO WYPADKU DLA DZIECI!

Nigdy nie należy pozostawiać dzieci bez nadzoru z materiałem opakowaniowym. Istnieje zagrożenie uduszeniem spowodowane przez materiał opakowaniowy. Dzieci często nie dostrzegają niebezpieczeństwa. Dzieci nie powinny mieć dostępu do produktu.

- Niniejsze urządzenie może być używane przez dzieci od lat 8 oraz przez osoby z obniżonymi zdolnościami fizycznymi, sensorycznymi lub mentalnymi lub brakiem doświadczenia i/lub wiedzy, jeśli pozostają pod nadzorem lub zostały pouczone w kwestii bezpiecznego użycia urządzenia i rozumieją wynikające z niego zagrożenia. Dzieci nie mogą bawić się urządzeniem. Czyszczenie i konserwacja nie mogą być wykonywane przez dzieci bez nadzoru.



Porażenie prądem elektrycznym grozi śmiercią

- Wykonanie instalacji elektrycznej należy zlecić wykwalifikowanemu elektrykowi lub osobie przeszkolonej w zakresie wykonywania instalacji elektrycznych.
- Przed każdym podłączeniem do sieci elektrycznej należy dokonać kontroli lampy oraz przewodu zasilającego pod względem uszkodzeń. Nigdy nie używać lampy w razie stwierdzenia jakichkolwiek uszkodzeń.

OSTRZEŻENIE!

Uszkodzone przewody sieciowe stwarzają niebezpieczeństwo utraty życia wskutek porażenia prądem elektrycznym. W razie uszkodzeń, napraw lub innych problemów z lampą należy zwrócić się do punktu serwisowego lub do elektryka.

- Przed rozpoczęciem montażu wyjąć bezpiecznik lub wyłączyć wyłącznik nadmiarowo-prądowy w skrzynce bezpiecznikowej (położenie 0).
- Przed montażem należy upewnić się, że istniejące napięcie sieci jest zgodne z wymaganym napięciem roboczym oprawy oświetleniowej (patrz „Dane techniczne”).
- Bezwzględnie unikać kontaktu lampy z wodą lub innymi cieczami.
- Nigdy nie otwierać elementów elektrycznych i nie wkładać do nich jakichkolwiek przedmiotów. Taka ingerencja oznacza zagrożenie życia poprzez porażenie prądem.
- Lampy nie należy instalować na podłożu wilgotnym lub przewodzącym prąd!

-  Żarówka - stosować jedynie w suchym otoczeniu.



Jak uniknąć zagrożenia pożarowego i obrażeń ciała

NIEBEZPIECZEŃSTWO OBRAŻEŃ CIAŁA!

Od razu po rozpakowaniu sprawdzić każdą żarówkę i klosz pod kątem uszkodzeń.

- Nie montować lampy z uszkodzonymi żarówkami i / lub uszkodzonym kloszem. W razie uszkodzenia należy skontaktować się z punktem serwisowym.

■ **OSTROŻNIE! NIEBEZPIECZEŃSTWO POPARZENIA GORĄCYMI POWIERZCHNIAMI!**

Aby uniknąć oparzenia, należy upewnić się przed dotknięciem lampy, że jest ona wyłączona i schłodzona. Żarówki wytwarzają w obrębie głowicy lampy wysokie temperatury.

- Odczekać, aż lampa całkowicie ostygnie.

UWAGA!

- Podczas uruchomienia nie patrzeć w diody LED z bliskiej odległości.

- Diod LED nie należy oglądać za pomocą optycznego instrumentu (np. lupy).
- Lampę należy zamontować poza zasięgiem rąk.



Prawidłowy sposób postępowania

- Lampę zamontować w taki sposób, aby była zabezpieczona przed wilgocią, wiatrem i zanieczyszczeniami.
- Starannie przygotować montaż i zarezerwować sobie wystarczającą ilość czasu. Wszystkie pojedyncze elementy i dodatkowo potrzebne narzędzia lub materiał należy wcześniej ułożyć w sposób przejrzysty i pod ręką.
- Zachować ostrożność! Zawsze zwracać uwagę na wykonywane czynności i kierować się rozsądkiem. Nie należy wykonywać montażu lampy w przypadku braku koncentracji lub złego samopoczucia.

● **Przygotowanie**

● **Potrzebne narzędzia i materiały**

Wymienione narzędzia i materiały nie są częścią zestawu. Są to jedynie niewiążące informacje i wartości orientacyjne. Właściwości materiału zależą od indywidualnych warunków w pomieszczeniu.

- ołówek / narzędzie do oznaczania
- detektor napięcia
- śrubokręt
- wiertarka
- wiertło (Ø ok. 0,6 cm)
- szczypce do cięcia drutu
- drabina

● **Przed instalacją**

Ważne: Wykonanie podłączenia elektrycznego należy zlecić wykwalifikowanemu elektrykowi lub osobie przeszkolonej w zakresie wykonywania instalacji elektrycznych. Osoba ta musi posiadać

wiedzę na temat właściwości lampy i przepisów dotyczących podłączania.

- Przed instalacją należy zapoznać się ze wszystkimi instrukcjami i rysunkami zawartymi w niniejszej instrukcji oraz z samą lampą.
- Przed instalacją należy upewnić się, że przewód, do którego ma być podłączona lampa, nie znajduje się pod napięciem. W tym celu należy wyjąć bezpiecznik lub wyłączyć wyłącznik instalacyjny w skrzynce bezpiecznikowej (pozycja 0).
- Brak napięcia należy stwierdzić za pomocą wskaźnika napięcia.

● Uruchomienie

● Montaż lampy

- Przed rozpoczęciem montażu wyjąć bezpiecznik lub wyłączyć wyłącznik nadmiarowo-prądowy w skrzynce bezpiecznikowej (położenie 0).
- Usunąć widoczne śruby [12] po bokach obudowy połączeniowej [10] i zdjąć kątownik montażowy [13] na odwrotnej stronie.
- Zaznaczyć otwory do wiercenia za pomocą otworów wzdłużnych w kątowniku montażowym [13] przeznaczonych na śruby [11].
- Nawiercić otwory mocujące (\varnothing ok. 6mm, głębokość ok. 40mm). Uważać na to, aby nie uszkodzić przewodu doprowadzającego.
- Wprowadzić kołki [14] w nawiercone otwory.
- Zamocować kątownik montażowy [13] za pomocą dołączonych śrub [11].
- Przeprowadzić przewód zasilający (zewnątrzny) [1] przez wężyki ochronne [2].
- Za pomocą zacisku [3] połączyć kabel instalacyjny lampy z przewodem zasilającym (zewnątrznym) [1].
- Należy zwrócić uwagę na kolorowe łączenie podłączonych przewodów (przewód przewodzący prąd, czarny lub brązowy = symbol L, przewód neutralny, niebieski = symbol N).
- Połączyć przewód ochrony (zielono-żółty) z zaznaczonym w obudowie połączeniowej [10] zaciskiem uziemiającym .

- Przykręcić lampę za pomocą śrub mocujących [12] do kątownika montażowego [13].

Tylko model 14134909L:

- Ostrożnie wkręcić żarówkę [5] w oprawę [9], zgodnie z kierunkiem ruchu wskazówek zegara.
- Usunąć za każdym razem po jednym pierścieniu silikonowym [6] i nakrętkę kołpakowej [8] z uchwyty dystansowego [4]. Zwrócić uwagę na to, aby pierścień silikonowy [6] pozostał na uchwytych dystansowych [4].
- Szklany klosz [7] nałożyć na pierścienie silikonowe [6] a na szklanym kloszu [7] przymocować drugi pierścień silikonowy [6].
- Szklany klosz [7] przymocować przy pomocy obu nakrętek kołpakowych [8].

Wskazówka: Ostrożnie mocować szklany klosz [7]! Przy zbyt mocnym naciskaniu szklany klosz [7] może pęknąć.

Tylko modele 14135002L / 14135102L:

- Pierścień lampy [15] nałożyć na żarówkę [5].
- Ostrożnie wkręcić żarówkę [5] w oprawę [9], zgodnie z kierunkiem ruchu wskazówek zegara. Należy uważać na właściwe ułożenie.
- Ponownie włożyć bezpiecznik lub włączyć wyłącznik nadmiarowo-prądowy na skrzynce bezpiecznikowej (pozycja I).

Lampa jest gotowa do zastosowania.

● Ustawienie spotu (14135002L / 14135102L)

- Pozycję spotu [16] należy zmieniać jedynie wtedy, kiedy lampa jest wyłączona.
- Lampa musi się zupełnie ochłodzić.
- Obrócić poszczególne spoty [16] na podstawie w żądanym kierunku. Spoty można obrócić o ok. 320°.

● Ściemnianie żarówki

- Żarówkę [5] można ściemniać w 3 poziomocho przy pomocy przełącznika na ścianie.

- Wybrać żądany poziom ściemnienia poprzez powtarzające się naciskanie przelącznika na ścianie.
- Lampa włącza się na pierwszym poziomie ściemnienia, jeśli była wyłączona przez dłuższy czas.
- Ponownie włożyć bezpiecznik lub włączyć wyłącznik nadmiarowo-prądowy na skrzynce bezpiecznikowej (pozycja I).

● Wymiana żarówki

⚠ OSTRZEŻENIE! NIEBEZPIECZEŃSTWO PORAŻENIA PRĄDEM ELEKTRYCZNYM!

Przed wymianą żarówki odłączyć lampę od sieci elektrycznej. W tym celu należy wyjąć bezpiecznik lub wyłączyć wyłącznik instalacyjny w skrzynce bezpiecznikowej (pozycja 0).

⚠ OSTROŻNIE! NIEBEZPIECZEŃSTWO POPARZENIA WSKUTEK GORĄCYCH POWIERZCHNI!

Odczekać, aż lampa całkowicie ostygnie.

- Żarówkę [5] należy wymieniać tylko wtedy, gdy jest całkowicie ochłodzona.

Model 14134909L:

- Usunąć szklany klosz [7] z lampy, w tym celu należy ostrożnie usunąć nakrętki kołpakowe [8] i pierścienie silikonowe [6].

Model 14135002L / 14135102L:

- Pierścień lampy [15] zdjąć z żarówki [5].
- Wykręcić niesprawną żarówkę [5] z oprawy [9] w kierunku przeciwnym do ruchu wskazówek zegara.
- W celu wymiany użyć czystej, niestrzępiącej się szmatki.
- Stosować wyłącznie żarówki [5] opisane w rozdziale „Dane techniczne”.
- Wkręcić nową żarówkę [5] do oprawy [9] w kierunku zgodnym ruchem wskazówek zegara. Sprawdzić, czy jest dobrze zamocowana.

Model 14134909L:

- Szklany klosz [7] zamontować jak jest to opisane w rozdziale „Montaż lampy”.

Model 14135002L / 14135102L:

- Pierścień lampy [15] nałożyć na żarówkę [5]. Sprawdzić, czy jest dobrze zamocowana.

● Konserwacja i czyszczenie

⚠ OSTRZEŻENIE! NIEBEZPIECZEŃSTWO PORAŻENIA PRĄDEM ELEKTRYCZNYM!

Przed rozpoczęciem czyszczenia lampę odłączyć od sieci elektrycznej. W tym celu należy wyjąć bezpiecznik lub wyłączyć wyłącznik instalacyjny w skrzynce bezpiecznikowej (pozycja 0).

⚠ OSTRZEŻENIE! NIEBEZPIECZEŃSTWO PORAŻENIA PRĄDEM ELEKTRYCZNYM!

Ze względu na zachowanie bezpieczeństwa w zakresie elektryczności nie wolno czyścić lampy za pomocą wody lub innych płynów, ani też zanurzać w wodzie.

⚠ OSTROŻNIE! NIEBEZPIECZEŃSTWO POPARZENIA GORĄCYMI POWIERZCHNIAMI!

Odczekać, aż lampa całkowicie ostygnie.

- Nie używać rozpuszczalników, benzyny itp. Mogłoby to spowodować uszkodzenie lampy.
- Do czyszczenia należy używać wyłącznie suchej, niestrzępiącej się szmatki.
- Ponownie włożyć bezpiecznik lub włączyć wyłącznik nadmiarowo-prądowy na skrzynce bezpiecznikowej (pozycja I).

● Utylizacja



Opakowanie wykonane jest z materiałów przyjaznych dla środowiska, które można przekazać do utylizacji w lokalnym punkcie przetwarzania surowców wtórnych.



Przy segregowaniu odpadów prosimy zwrócić uwagę na oznakowanie materiałów opakowaniowych, oznaczone są one skrótami (a) i numerami (b) o następującym znaczeniu: 1–7: Tworzywa sztuczne / 20–22: Papier i tektura / 80–98: Materiały kompozytowe.



Z uwagi na ochronę środowiska nie wyrzucać urządzenia po zakończeniu eksploatacji do odpadów domowych, lecz prawidłowo zutylizować. Informacji o punktach zbiorczych i ich godzinach otwarcia udziela odpowiedni urząd.

● **Gwarancja i serwis**

● **Gwarancja**

W momencie zakupu otrzymują Państwo na to urządzenie 36 miesięcy gwarancji. Urządzenie wyprodukowano starannie i poddano dokładnej kontroli jakości. W okresie gwarancji usuwamy bezpłatnie wszystkie wady materiałowe lub fabryczne. Jeśli mimo to w okresie gwarancji pojawią się usterki, urządzenie należy przesać na podany adres serwisowy, podając następujący numer artykułu: 14134909L / 14135002L / 14135102L.

Gwarancji nie podlegają uszkodzenia wynikające z nieprawidłowego użytkowania, nieprzestrzegania instrukcji obsługi lub ingerencji osób nieuprawnionych, a także części zużywalne (jak np. żarówka). Usługa gwarancyjna nie przedłuża ani nie odnawia okresu gwarancji.

● **Adres serwisu**

Briloner Leuchten GmbH & Co. KG
 Im Kissen 2
 DE-59929 Brilon
 NIEMCY
 Tel.: +49 (0) 29 61 / 97 12-800
 Fax: +49 (0) 29 61 / 97 12-199
 E-mail: kundenservice@briloner.com
 www.briloner.com

IAN 309727

Przed skontaktowaniem się z działem serwisowym należy przygotować paragon i numer artykułu (np. IAN 12345) jako dowód zakupu.

● **Deklaracja zgodności CE**







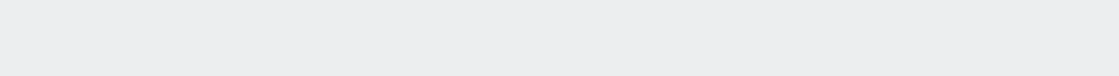









Niniejszy produkt spełnia wymagania obowiązujących dyrektyw europejskich i krajowych. Zgodność została wykazana. Odpowiednie deklaracje i dokumenty są przechowywane przez producenta.

● **Producent**

Briloner Leuchten GmbH & Co. KG
 Im Kissen 2
 DE-59929 Brilon
 NIEMCY



Vysvětlení použitých piktogramů	Strana 46
Úvod	Strana 46
Použití ke stanovenému účelu.....	Strana 46
Obsah dodávky.....	Strana 46
Popis dílů.....	Strana 47
Technická data.....	Strana 47
Bezpečnost	Strana 47
Bezpečnostní upozornění.....	Strana 47
Příprava	Strana 48
Potřebné nářadí a materiál.....	Strana 48
Před instalací	Strana 48
Uvedení do provozu	Strana 48
Montáž svítilny.....	Strana 48
Nasměrování bodového světla.....	Strana 49
Tlumení osvětlovacího prostředku.....	Strana 49
Výměna osvětlovacího prostředku.....	Strana 49
Údržba a čištění	Strana 50
Odstranění do odpadu	Strana 50
Záruka a servis	Strana 50
Prohlášení k záruce.....	Strana 50
Adresa servisu.....	Strana 50
Prohlášení o shodě.....	Strana 50
Výrobce.....	Strana 51

Vysvětlení použitých piktogramů			
	Přečtěte si pokyny!		Varování před zásahem elektrického proudu! Ohrožení života!
	Toto svítidlo je určené výhradně pro provoz v interiérech, v suchých a uzavřených místnostech.		Pozor! Nebezpečí popálení horkými povrchy!
	Volt (střídavé napětí)		Úhel vyzařování světla
Hz	Hertz (kmitočet)		Tak postupujete správně
W	Watt (činný výkon)		Obal i výrobek odstraňujte do odpadu ekologicky!
	Vodič uzemnění		Životnost LED
	Dbejte na výstrahy a řiďte se bezpečnostními pokyny!		60% < 1 s doba rozsvícení
	Spínací cykly		Osvětlovací prostředek - používat jen v suchém prostředí.
	Nebezpečí ohrožení života a zranění malých i větších dětí!		Včetně LED osvětlovacího prostředku

Stropní LED svítidlo

● Úvod

 Blahopřejeme vám ke koupi nového výrobku. Rozhodli jste se tím pro vysoce kvalitní výrobek. Přečtěte si laskavě kompletně a pečlivě tento návod k obsluze. Rozevřete stránku s obrázkem. Tento návod je součástí tohoto výrobku a obsahuje důležité informace o uvedení zařízení do provozu a k zacházení s ním. Řiďte se vždy bezpečnostními pokyny. Před uvedením do provozu zkontrolujte, jestli je k dispozici správné napětí a jestli jsou všechny díly správně namontované. Jestliže máte ještě otázky nebo jste si nejistí při ovládání přístroje, kontaktujte vašeho prodejce nebo servis. Návod pečlivě uschovejte a případně jej předejte třetí osobě.

● Použití ke stanovenému účelu

 Lampa je určena výhradně pro provoz v interiéru, v suchých a uzavřených místnostech. Svítidlo lze upevnit na všechny běžně hořlavé povrchy. Tento přístroj je určen pouze pro soukromé použití.

● Obsah dodávky

Bezprostředně po vybalení vždy zkontrolujte úplnost dodávky a bezvadný stav zařízení.

- 1 stropní LED svítidlo, model 14134909L/14135002L/14135102L
- 1 sklo (14134909L)
- 3 kroužky lampy (14135002L/14135102L)
- 2 hmoždinky

- 2 šrouby (montážní úhelník)
- 2 ochranné hadičky
- 1 návod k montáži a obsluze

● Popis dílů

- 1 Síťový připojovací kabel (externí)
- 2 Ochranná hadička
- 3 Lustrová svorka
- 4 Distanční prvek (14134909L)
- 5 Osvětlovací prostředek
- 6 Silikonový kroužek (14134909L)
- 7 Sklo (14134909L)
- 8 Uzavřená matice (14134909L)
- 9 Objímka
- 10 Připojovací krabice
- 11 Šroub (úhelník)
- 12 Fixační šroub (připojovací krabice)
- 13 Montážní úhelník
- 14 Hmoždinky
- 15 Kroužek lampy (14135002L/ 14135102L)
- 16 Bodové světlo (14135002L/ 14135102L)
- 17 Rameno svítidla (14135002L/ 14135102L)

● Technická data

- Čísla výrobků: 14134909L/ 14135002L/
14135102L
- Třída ochrany: I
- Provozní napětí: 230–240V~, 50 Hz
- Jmenovitý výkon max.: 3 x GU 10, LED, max. 5 W
(3 stupně nastavení stmívání)

● Bezpečnost



Bezpečnostní upozornění

Při škodách způsobených nerespektováním pokynů v tomto návodu k obsluze záruka zaniká! Rovněž za následné škody se neručí! Za věcné škody nebo za ublížení na zdraví osobám, způsobené neodborným zacházením nebo nerespektováním bezpečnostních pokynů, se neručí!



NEBEZPEČÍ OHROŽENÍ ŽIVOTA A ÚRAZU PRO MALÉ DĚTI A DĚTI!

Nenechávejte děti nikdy samotné s obalovým materiálem. Hrozí nebezpečí udušení obalovým materiálem. Děti nebezpečí často podceňují. Výrobek chraňte před dětmi.

- Tento výrobek mohou používat děti od 8 let, osoby se sníženými fyzickými, smyslovými nebo duševními schopnostmi nebo s nedostatečnými zkušenostmi a znalostmi, jestliže budou pod dohledem nebo byly poučeny o bezpečném používání výrobku a chápou nebezpečí, která z jeho používání vyplývají. S výrobkem si děti nesmí hrát. Děti nesmí bez dohledu provádět čištění ani uživatelskou údržbu.



Zabraňte ohrožení života elektrickým proudem

- Elektrickou instalaci nechte provést vyučeným elektrikářem nebo příslušně schopnou osobou.
- Před každým připojením na síť kontrolujte svítidlo a síťový kabel, jestli nejsou poškozené. Nikdy nepoužívejte vadné svítidlo.

⚠ VÝSTRAHA!

Poškozený síťový kabel znamená ohrožení života zásahem elektrického proudu. Při poškození, potřebné opravě nebo při jiných problémech se svítidlem se obraťte na servis nebo vyučeného elektrikáře.

- Před montáží odstraňte pojistku nebo vypněte jistič v pojistkové skřínce (poloha 0).
- Před montáží se také přesvědčte, jestli odpovídá napětí elektrické sítě, kterou máte k dispozici, provoznímu napětí potřebnému pro svítidlo (viz „Technická data“).
- Vyhybte se bezpodmínečně kontaktu svítidla s vodou nebo s jinými tekutinami.
- Neotvírejte nikdy jeden z elektrických provozních prostředků ani do něho nestrkejte žádné předměty. Podobné zásahy znamenají ohrožení života zásahem elektrického proudu.
- Neinstalujte svítidlo na vlhkém nebo vodivém podkladu!
-  Osvětlovací prostředek - používat jen v suchém prostředí.



Zabraňte požáru a zranění

⚠ NEBEZPEČÍ ZRANĚNÍ!

Ohledně po vybalení zkontrolujte žárovky a stínítko lampy, zda nejsou poškozené.

- Svítidlo nemontujte s vadnými žárovkami nebo vadným stínítkem lampy. V takovém případě se obraťte na servis se žádostí o náhradu.



POZOR! NEBEZPEČÍ POPÁLENÍ HORKÝMI POVRCHY!

Zajistěte, aby bylo svítidlo vypnuté a úplně vychladlé než se ho znovu dotknete. Svítící prostředky vyvinou v oblasti hlavy lampy silné horko.

- Nechte reflektor úplně vychladnout.

⚠ POZOR!

- Nedívejte se za provozu zblízka do LED.
- Nedívejte se na LED optickou pomůckou (např. lupou).
- Instalujte světlo mimo dosah paže.



Tak postupujete správně

- Montujte svítidlo tak, aby bylo chráněné před vlhkem a znečištěním.
- Montáž nejdříve pečlivě připravte, udělejte si na ní čas. Připravte si předtím přehledně všechny jednotlivé díly a navíc potřebné nástroje nebo materiál.
- Buďte vždy pozorní! Dbejte vždy na to, co děláte, a postupujte vždy s rozumem. Nikdy nemontujte svítidlo, nejste-li koncentrovaní nebo necítíte-li se dobře.

● Příprava

● Potřebné nářadí a materiál

Uvedené nářadí a materiály nejsou součástí dodávky. Jedná se zde o nezávazné údaje a orientační hodnoty. Vlastnosti materiálu jsou závislé na individuálních podmínkách v místě.

- tužka / nástroj k označení
- zkoušečka napětí

- šroubovák
- vrtačka
- vrták (ø cca 0,6 cm)
- kleště štípačky
- žebřík

● Před instalací

Důležité: Připojení na elektrický rozvod musí provést vyučený elektrikář nebo osoba zaškolená pro práce na elektrických rozvodech. Tato osoba musí být seznámena s vlastnostmi svítidla a s předpisy pro připojení.

- Před instalací se nejdříve seznámte se světlem, pokyny a obrázky v tomto návodu.
- Před instalací zajistěte, aby byl přívod elektrického proudu ke svítidlu bez napětí. Za tímto účelem vyjměte pojistku nebo vypněte jistič v pojistkové skříni (poloha 0).
- Zkontrolujte beznapěťový stav zkoušečkou.

● Uvedení do provozu

● Montáž svítilny

- Před montáží odstraňte pojistku nebo vypněte jistič v pojistkové skříni (poloha 0).
- Odšroubujte viditelné šrouby [12] na straně připojovacího tělesa [10] a sejměte montážní úhelník [13] ze zadní strany.
- Označte si místa pro vrtání otvorů, pomocí montážního úhelníku [13], pro šrouby [11] v příslušných oválných otvorech.
- Nyní vyvrtejte otvory (ø cca 6 mm, hloubka cca 40 mm). Dbejte, abyste nepoškodili vodiče přívodu elektrického proudu.
- Nasadte hmoždinky [14] do vyvrtaných otvorů.
- Přišroubujte úhelník [13] dodanými šrouby [11].
- Protáhněte síťový připojovací kabel (externí) [1] skrz ochranné hadičky [2].
- Nyní spojte připojovací kabel svítidla pomocí svorkovnice [3] se síťovým kabelem (externím) [1].
- Dbejte přitom na spojení vodičů se stejnou barvou (vodič vedoucí proud, černý nebo hnědý = symbol L, neutrální vodič, modrý = symbol N).

- Spojte ochranný vodič (zelenožlutý) s označenou svorkou uzemnění (⊕) v přípojovacím tělese [10].
- Nyní přišroubujte svítidlo šrouby [12] na úhelník [13].
- Vyberte požadovaný stupeň tlumení světla opakovaným stiskáním nástěnného vypínače.
- Pokud bylo svítidlo delší dobu zhasnuto, rozsvítí se s intenzitou nastavení prvního stupně.

Jen model 14134909L:

- Zašroubujte opatrně osvětlovací prostředek [5] do objímky [9] ve směru hodinových ručiček.
- Odstraňte vždy jeden silikonový kroužek [6] a uzavřenou matici [8] z distančních prvků [4]. Dávejte pozor, aby zůstal jeden silikonový kroužek [6] na distančních prvcích [4].
- Nyní nasadte sklo [7] na silikonové kroužky [6] a upevněte na sklo [7] další silikonový kroužek [6].
- Upevněte sklo [7] oběma uzavřenými maticemi [8].

Upozornění: Opatrně upevněte sklo [7]. Následkem příliš silného tlaku může sklo [7] prasknout.

Pouze modely 14135002L / 14135102L:

- Nasadte kroužek lampy [15] na osvětlovací prostředek [5].
- Zašroubujte opatrně osvětlovací prostředek [5] do objímky [9] ve směru hodinových ručiček. Dbejte na správné usazení.
- Nasadte zase pojistku nebo zapněte jistič v pojistkové skříni (do polohy I).

Nyní je svítidlo připravené k použití.

● Nasměrování bodového světla (14135002L / 14135102L)

- Seřizujte jen vypnutá bodová světla [16].
- Nechte svítidlo úplně vychladnout.
- Natočte jednotlivá bodová světla [16] do požadovaného směru. Bodová světla se dají natáčet v úhlu cca 320°.

● Tlumení osvětlovacího prostředku

- Osvětlovací prostředek [5] je možné tlumit nástěnným vypínačem ve 3 stupních nastavení.

● Výměna osvětlovacího prostředku

⚠ VÝSTRAHA! NEBEZPEČÍ ZÁSACHU ELEKTRICKÝM PROUDEM!

Při výměně žárovek nejprve svítidlo odpojte od elektrické sítě. Za tímto účelem vyjměte pojistku nebo vypněte jistič v pojistkové skříni (poloha 0).

⚠ POZOR! NEBEZPEČÍ POPÁLENÍ HORKÝMI POVRCHY!

Nechte výrobek úplně vychladnout.

- Vyměňujte jen úplně vychladlý osvětlovací prostředek [5].

Model 14134909L:

- Odstraňte sklo [7] ze svítidla opatrným odstraněním uzavřených matic [8] a silikonových kroužků [6].

Model 14135002L / 14135102L:

- Odstraňte kroužek lampy [15] z osvětlovacího prostředku [5].
- Vyšroubujte vadný osvětlovací prostředek [5] z objímky [9].
- Při výměně použijte čistý hadr, který nepouští vlákna.
- Používejte pouze osvětlovací prostředky [5] uvedené v kapitole „Technická data“.
- Našroubujte nový osvětlovací prostředek [5] do objímky [9]. Přezkoušejte správné usazení.

Model 14134909L:

- Opatrně namontujte sklo [7] tak, jak je popsáno v kapitole „Montáž svítiny“.

Model 14135002L / 14135102L:

- Nasadte kroužek lampy [15] na osvětlovací prostředek [5]. Zkontrolujte správné usazení.
- Nasadte zase pojistku nebo zapněte jistič v pojistkové skříni (do polohy I).

● Údržba a čištění

VÝSTRAHA! NEBEZPEČÍ ZÁSAHU ELEKTRICKÝM PROUDEM!

Při čištění nejprve svítidlo odpojte od elektrické sítě. Za tímto účelem vyjměte pojistku nebo vypněte jistič v pojistkové skříni (poloha 0).

VÝSTRAHA! NEBEZPEČÍ ZÁSAHU ELEKTRICKÝM PROUDEM!

Z důvodu elektrické bezpečnosti se lampa nikdy nesmí čistit vodou nebo jinými kapalinami či dokonce do vody ponořovat.

POZOR! NEBEZPEČÍ POPÁLENÍ HORKÝMI POVRCHY!

Nechte svítidlo úplně vychladnout.

- Nepoužívejte na čištění rozpouštědla, benzin nebo podobné látky, lampu můžete poškodit.
- K čištění používejte jen suchou utěrku nepouštějící vlákna.
- Nasadte zase pojistku nebo zapněte jistič v pojistkové skříni (do polohy I).

● Odstranění do odpadu



Obal se skládá z ekologických materiálů, které můžete zlikvidovat prostřednictvím místních sběrů recyklovatelných materiálů.



Při třídění odpadu se řiďte podle označení obalových materiálů zkratkami (a) a čísly (b), s následujícím významem: 1–7: umělé hmoty / 20–22: papír a lepenka / 80–98: složené látky.



V zájmu ochrany životního prostředí vysloužilý výrobek nevyhazujte do domovního odpadu, ale předejte k odborné likvidaci. O sběrech a jejich otevíracích hodinách se můžete informovat u příslušné správy města nebo obce.

● Záruka a servis

● Prohlášení k záruce

K okamžiku koupě obdržíte na toto zařízení záruku po dobu 36 měsíců. Zařízení bylo svědomitě vyrobeno a podrobeno přesné kontrole jakosti. Během záruční doby odstraníme bezplatně všechny chyby materiálu a výrobce. V případě, že se však během záruční doby vyskytnou nedostatky, zašlete laskavě zařízení na uvedenou adresu servisu při udání následujícího čísla sort. položky: 14134909L / 14135002L / 14135102L.

Ze záruky vyloučeny škody vzhledem k neodbornému zacházení, nedbání na návod k obsluze nebo zásahu neautorizovanou osobou, jakož i poškození rychleopotřebitelných dílů (např. svítící prostředky). Záručním výkonem se záruční doba ani neprodlouží ani neobnoví.

● Adresa servisu

Briloner Leuchten GmbH & Co. KG

Im Kissen 2

DE-59929 Brilon

NĚMECKO

Tel.: +49 (0) 29 61 / 97 12-800

Fax: +49 (0) 29 61 / 97 12-199

E-Mail: kundenservice@briloner.com

www.briloner.com

IAN 309727

Pro všechny požadavky si připravte pokladní blok a číslo výrobku (např. IAN 12345) jako doklad o nákupu.

● Prohlášení o shodě CE

Tento výrobek splňuje požadavky platných evropských a národních směrnic. Shoda byla prokázána. Příslušná prohlášení a dokumentace jsou uloženy u výrobce.

● **Výrobce**

Briloner Leuchten GmbH & Co. KG







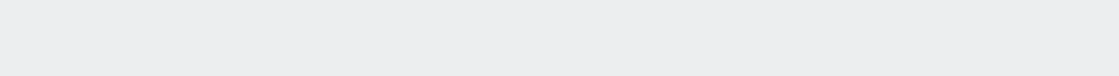







Im Kissen 2

DE-59929 Brilon

NĚMECKO



Legenda použitých piktogramov	Strana 54
Úvod	Strana 54
Používanie v súlade s určeným účelom	Strana 54
Obsah dodávky	Strana 55
Popis častí	Strana 55
Technické údaje	Strana 55
Bezpečnosť	Strana 55
Bezpečnostné pokyny	Strana 55
Príprava	Strana 56
Potrebné náradie a materiál	Strana 56
Pred inštaláciou	Strana 56
Uvedenie do prevádzky	Strana 57
Montáž svetidla	Strana 57
Nasmerovanie bodového svetla	Strana 57
Stĺmenie osvetľovacieho prostriedku	Strana 57
Výmena osvetľovacieho prostriedku	Strana 57
Údržba a čistenie	Strana 58
Likvidácia	Strana 58
Záruka a servis	Strana 58
Garančné prehlásenie	Strana 58
Servisná adresa	Strana 59
Konformitačné vyhlásenie	Strana 59
Výrobca	Strana 59

Legenda použitých piktogramov			
	Prečítajte si pokyny!		Pozor na zásah elektrickým prúdom! Nebezpečenstvo ohrozenia života!
	Toto svietidlo je určené výhradne na prevádzku v interiéri, v suchých a uzatvorených priestoroch.		Pozor! Nebezpečenstvo popálenia skrze horúce povrchy!
V ~	Volt (striedavé napätie)		Uhol vyžarovania
Hz	Hertz (frekvencia)		Obal a zariadenie ekologicky zlikvidujte!
W	Watt (efektívny výkon)		Obal a zariadenie ekologicky zlikvidujte!
	Ochranný vodič		Životnosť LED
	Rešpektujte výstražné a bezpečnostné upozornenia!		60% < 1s čas spustenia
	Spínacie cykly		Osvetľovací prostriedok - Používajte iba v suchom prostredí.
	Nebezpečenstvo ohrozenia života a nebezpečenstvo nehody pre malé i staršie deti!		Vrátane LED osvetľovacieho prostriedku

Stropné svietidlo LED

● Úvod

 Blahoželáme Vám ku kúpe Vášho nového výrobku. Rozhodli ste sa tým pre vysokokvalitný výrobok. Dôkladne si prečítajte celý tento návod na obsluhu. Otvorte stranu s obrázkami. Tento návod patrí k tomuto výrobku a obsahuje dôležité upozornenia pre uvedenie do prevádzky a manipuláciu. Dodržiavajte vždy všetky bezpečnostné upozornenia. Pred uvedením do prevádzky prekontrolujte, či je k dispozícii správne napätie a či sú všetky diely správne namontované. V prípade otázok alebo neistoty ohľadom manipulácie s prístrojom sa prosím spojte

s Vaším predajcom alebo servisným pracoviskom. Tento návod si starostlivo uschovajte a prípadne ho odovzdajte tretej osobe.

● Používanie v súlade s určeným účelom

 Toto svietidlo je určené výhradne na prevádzku v interiéri, v suchých a uzatvorených priestoroch. Svietidlo možno pripievať na všetky normálne zápalné povrchy. Tento výrobok je určený len na používanie v súkromných domácnostiach.

● Obsah dodávky

Bezprostredne po vybalení vždy skontrolujte úplnosť dodávky ako aj bezchybný stav zariadenia.

- 1 stropné svietidlo LED, model 14134909L/ 14135002L/ 14135102L
- 1 sklo (14134909L)
- 3 krúžky lampy (14135002L/ 14135102L)
- 2 hmoždinky
- 2 skrutky (montážny uhol)
- 2 ochranné hadičky
- 1 návod na montáž a obsluhu

● Popis časti

- | | |
|----|---|
| 1 | Sieťový prípojný kábel (externý) |
| 2 | Ochranná hadička |
| 3 | Svorka svietidla |
| 4 | Distančné teliesko (14134909L) |
| 5 | Osvetľovací prostriedok |
| 6 | Silikónový krúžok (14134909L) |
| 7 | Sklo (14134909L) |
| 8 | Klobúková matica (14134909L) |
| 9 | Objímka |
| 10 | Pripojovacia schránka |
| 11 | Skrutka (montážny uhol) |
| 12 | Upevňovacia skrutka (pripojovacia schránka) |
| 13 | Montážny uhol |
| 14 | Hmoždinky |
| 15 | Krúžok lampy (14135002L/ 14135102L) |
| 16 | Bodové svetlo (14135002L/ 14135102L) |
| 17 | Rameno svietidla (14135002L/ 14135102L) |

● Technické údaje

- Čísla výrobkov: 14134909L/ 14135002L/ 14135102L
- Trieda ochrany: I
- Prevádzkové napätie: 230–240 V~, 50 Hz
- Menovitý výkon max.: 3 x GU 10, LED, max. 5 W (3 stupne stmienia)

● Bezpečnosť



Bezpečnostné pokyny

Pri škodách, ktoré budú zapríčinené nedodržiavaním tohto návodu na obsluhu, zaniká nárok na záruku! Pri následných škodách nepreberáme záruku! Pri vecných škodách alebo zraneniach osôb, ktoré boli zapríčinené neodbornou manipuláciou alebo nedodržiavaním bezpečnostných pokynov, nepreberáme žiadnu záruku!

-  **NEBEZPEČENSTVO OHROZENIA ŽIVOTA A NEBEZPEČENSTVO ÚRAZU PRE MALÉ I**

STARŠIE DETI!

Nikdy nenechávajte deti bez dozoru s obalovým materiálom. Hrozí nebezpečenstvo udusenía obalovým materiálom. Deti často podceňujú nebezpečenstvá. Držte deti vždy v bezpečnej vzdialenosti od výrobku.

- Tento prístroj môžu používať deti od 8 rokov, ako aj osoby so zníženými psychickými, senzorickými alebo duševnými schopnosťami alebo s nedostatkom skúseností a vedomostí, ak sú pod dozorom, alebo ak boli poučené ohľadom bezpečného používania prístroja, a ak porozumeli nebezpečenstvám spojeným s jeho používaním. Deti sa s prístrojom nesmú hrať. Čistenie a údržbu nesmú vykonávať deti bez dozoru.



Vyhňte sa ohrozeniu života úderom elektrického prúdu

- Elektrickú inštaláciu prenechajte kvalifikovanému elektrikárovi alebo osobe zaškolenej pre elektroinštalácie.
- Pred každým zapojením do siete skontrolujte, či lampa a sieťový kábel so sieťovou zástrčkou nie sú poškodené. Svietidlo nikdy nepoužívajte vtedy, keď zistíte akékoľvek poškodenia.

VAROVANIE!

Poškodené sieťové káble predstavujú nebezpečenstvo ohrozenia života v dôsledku zásahu elektrickým prúdom. Vonkajšie ohybné vedenie nemožno vymeniť; ak je vedenie poškodené, je potrebné svietidlo zlikvidovať.

- Pred montážou odstráňte poistku alebo vypnite istič vedenia v poistkovej skrinke (poloha 0).
- Pred montážou sa uistite, že sa existujúce sieťové napätie zhoduje s potrebným prevádzkovým napätím svietidla (pozri „Technické údaje“).
- Bezpodmienečne zabráňte kontaktu svietidla s vodou alebo inými kvapalinami.
- Nikdy neotvárajte žiadny z elektrických prevádzkových prostriedkov, ani do nich nestrkajte žiadne predmety. Takéto zásahy predstavujú ohrozenie života v dôsledku zásahu elektrickým prúdom.
- Svietidlo neinštalujte na vlhký alebo vodivý podklad!



Osvetľovací prostriedok - Používajte iba v suchom prostredí.



Zabráňte nebezpečenstvu požiaru a poranení

NEBEZPEČENSTVO PORANENIA!

Bezprostredne po vybalení prekontrolujte každý osvetľovací prostriedok a tienidlo lampy ohľadom prípadných poškodení.

- Svietidlo nemontujte s chybnými osvetľovacími prostriedkami a/alebo defektným tienidlom lampy. V takom prípade sa spojte so servisným strediskom kvôli výmene.



POZOR! NEBEZPEČENSTVO POPÁLENIA SKRZE HORÚCE PLOCHY!

Zabezpečte, aby bolo svietidlo vypnuté a vychladené predtým, ako sa ho budete dotýkať, aby ste predišli popáleninám. Osvetľovacie prostriedky vytvárajú v oblasti hlavy lampy silné teplo.

- Nechajte svietidlo úplne vychladnúť.

POZOR!

- Počas prevádzky nepozerajte z krátkej vzdialenosti do LED-svietidiel.
- LED-svietidlá si neprehliadajte pomocou optického nástroja (napr. lupa).
- Svietidlo nainštalujte mimo dosahu ramien.



Takto postupujete správne

- Svietidlo namontujte tak, aby bolo chránené pred vlhkom a znečistením.
- Montáž si starostlivo pripravte a doprajte si dostatok času. Dopredu si pripravte všetky jednotlivé diely a dodatočne potrebné náradie alebo materiál prehľadne a na dosah ruky.
- Buďte neustále opatrní! Dávajte vždy pozor na to, čo robíte, a vždy konajte uvážlivo. Svietidlo v žiadnom prípade nemontujte, ak ste práve nesústredený alebo sa necítite dobre.

● Príprava

● Potrebné náradie a materiál

Uvedené náradie / nástroje a materiál nie sú súčasťou dodávky. Ide tu o nezáväzný údaje a hodnoty pre orientáciu. Charakter materiálu sa riadi podľa individuálnych daností na mieste.

- ceruzka / nástroj na označovanie
- skúšačka napätia
- skrutkovač
- vrtáčka
- vrták (ø cca. 0,6 cm)
- bočné štípacie kliešte
- rebrík

● Pred inštaláciou

Dôležité: Elektrické pripojenie musí vykonať vyškolený elektrikár alebo osoba zaškolená pre elektroinštalácie. Tento musí mať znalosti o vlastnostiach svietidla a predpisoch o pripojení.

- Pred inštaláciou sa oboznámte so všetkými pokynmi a obrázkami v tomto návode, ako aj so samotným svietidlom.
- Pred inštaláciou zabezpečte, aby bolo vedenie, na ktoré bude svietidlo pripojené, bez napätia. Z tohto dôvodu odstráňte poistku alebo vypnite istič vedenia v skrinke na poistky (poloha 0).

- Beznapäťový stav prekontrolujte pomocou skúšачky napätia.

● Uvedenie do prevádzky

● Montáž svietidla

- Pred montážou odstráňte poistku alebo vypnite istič vedenia v poistkovej skrínke (poloha 0).
- Odstráňte upevňovacie skrutky [12] z boku viditeľné na kryte prípojky [10] a vyberte montážny uhol [13] na zadnej strane.
- Označte otvory určené pre vŕtanie pomocou pozdĺžnych dier v montážnom uhle [13] určených pre skrutky [11].
- Teraz vyvŕtajte upevňovacie otvory (ø cca. 6 mm, hĺbka cca. 40 mm). Zabezpečte, aby ste nepoškodili prívodné vedenie.
- Vložte hmoždinky [14] do vyvŕtaných otvorov.
- Upevnite montážny uhol [13] pomocou priložených skrutiek [11].
- Prevedte sieťový pripojovací kábel (externý) [1] cez ochranné hadičky [2].
- Teraz spojte pripojovací kábel svietidla pomocou priloženej svorky svietidla [3] so sieťovým pripojovacím káblom (externý) [1].
- Dbajte na farebné prepojenie zapojených vedení (kábel vedúci prúd, čierny alebo hnedý = symbol L, neutrálny kábel, modrý = symbol N).
- Teraz spojte ochranný vodič (zeleno-žltý) s uzemňovacou svorkou (⊕) označenou na kryte prípojky [10].
- Teraz priskrutkujte svietidlo pomocou upevňovacích skrutiek [12] s montážnym uhlom [13].

Iba model 14134909L:

- Osvetľovací prostriedok [5] zatočte opatrne do objímky [9] v smere hodinových ručičiek.
- Odstráňte jeden silikónový krúžok [6] a jednu klobúkovú maticu [8] z každého distančného telieska [4]. Dbajte na to, aby vždy ostal jeden silikónový krúžok [6] na distančných telieskach [4].
- Teraz nasadte sklo [7] na silikónové krúžky [6] a upevnite na skle [7] ďalší silikónový krúžok [6].
- Upevnite sklo [7] oboma klobúkovými maticami [8].

Poznámka: Sklo [7] upevňujte opatrne! Pri príliš silnom tlaku sa sklo [7] môže rozbiť.

Iba modely 14135002L / 14135102L:

- Nasadte krúžok lampy [15] na osvetľovací prostriedok [5].
- Osvetľovací prostriedok [5] zatočte opatrne do objímky [9] v smere hodinových ručičiek. Dbajte na správne priliehanie.
- Opäť nasadte poistku alebo zapnite istič vedenia v skrínke s poistkami (poloha I).

Vaše svietidlo je teraz pripravené na prevádzku.

● Nasmerovanie bodového svetla (14135002L / 14135102L)

- Nasmerovanie bodových svetiel [16] zmeňte len vtedy, keď je svietidlo vypnuté.
- Nechajte svietidlo úplne vychladnúť.
- Otočte jednotlivé bodové svetlá [16] uchytením za pätku do želaného smeru. Bodové svetlá sa dajú otočiť o cca. 320 °.

● Stlmenie osvetľovacieho prostriedku

- Osvetľovací prostriedok [5] možno stlmiť prostredníctvom nástenného spínača v 3 stupňoch.
- Zvoľte želaný stupeň stlmenia opakovaným stláčaním nástenného spínača.
- Ak bolo svietidlo dlhší čas vypnuté, začne opäť s prvým stupňom stlmenia.

● Výmena osvetľovacieho prostriedku

⚠ VAROVANIE! NEBEZPEČENSTVO ZÁSAAHU ELEKTRICKÝM PRÚDOM!

Pri výmene osvetľovacích prostriedkov najskôr odpojte svietidlo od siete. Z tohto dôvodu odstráňte poistku alebo vypnite istič vedenia v skrínke na poistky (poloha 0).

⚠ POZOR! NEBEZPEČENSTVO POPÁLENIA SKRZE HORÚCE POVRCHY!

Svietidlo nechajte úplne ochladnúť.

- Vymieňajte osvetľovací prostriedok [5] iba vtedy, keď je úplne vychladený.

Model 14134909L:

- Odstráňte sklo [7] svietidla tak, že opatrne odstránite klobúčkové matice [8] a silikónové krúžky [6].

Model 14135002L / 14135102L:

- Odstráňte krúžok lampy [15] z osvetľovacieho prostriedku [5].
- Vytočte osvetľovací prostriedok [5] proti smeru hodinových ručičiek z objímky [9].
- Pri výmene použite čistú handričku bez vlákien.
- Používajte iba osvetľovacie prostriedky [5] uvedené v kapitole „Technické údaje“.
- Nový osvetľovací prostriedok [5] zatočte do objímky [9] v smere hodinových ručičiek. Skontrolujte správnosť osadenia.

Model 14134909L:

- Namontujte sklo [7] ako je popísané v kapitole „Montáž svietidla“.

Model 14135002L / 14135102L:

- Nasadte krúžok lampy [15] na osvetľovací prostriedok [5]. Skontrolujte správnosť osadenia.
- Opäť nasadte poistku alebo zapnite istič vedenia v skrinke s poistkami (poloha I).

● Údržba a čistenie

⚠ VAROVANIE! NEBEZPEČENSTVO ZÁSAHU ELEKTRICKÝM PRÚDOM!

Pred čistením najskôr odpojte svietidlo od elektrickej siete. Z tohto dôvodu odstráňte poistku alebo vypnite istič vedenia v skrinke na poistky (poloha 0).

⚠ VAROVANIE! NEBEZPEČENSTVO ZÁSAHU ELEKTRICKÝM PRÚDOM!

Z dôvodu elektrickej bezpečnosti sa lampa nesmie nikdy čistiť vodou alebo inými kvapalinami a v žiadnom prípade sa nesmie ponárať do vody.

⚠ POZOR! NEBEZPEČENSTVO POPÁLENIA SKRZE HORÚCE POVRCHY!

Svietidlo nechajte úplne ochladnúť.

- Nepoužívajte rozpúšťadlá, benzín a pod. Svetidlo by sa pritom poškodilo.
- Na čistenie používajte iba suchú handričku, ktorá nepúšťa vlákna.
- Opäť nasadte poistku alebo zapnite istič vedenia v skrinke s poistkami (poloha I).

● Likvidácia



Obal pozostáva z ekologických materiálov, ktoré môžete odovzdať na miestnych recyklačných zberných miestach.



Všimajte si prosím označenie obalových materiálov pre triedenie odpadu, sú označené skratkami (a) a číslami (b) s nasledujúcim významom: 1–7: Plasty / 20–22: Papier a kartón / 80–98: Spojené látky.



Ak výrobok doslúžil, v záujme ochrany životného prostredia ho neodhodte do domového odpadu, ale odovzdajte na odbornú likvidáciu. Informácie o zberných miestach a ich otváracích hodinách získate na Vašej príslušnej správe.

● Záruka a servis

● Garančné prehlásenie

Na tento prístroj dostanete záruku 36 mesiacov od dátumu kúpy. Prístroj bol starostlivo vyrobený a podrobený dôkladnej kontrole kvality. V rámci záručnej doby bezplatne opravíme všetky chyby materiálu a výroby. Ak by sa počas záručnej doby vyskytli ďalšie nedostatky, pošlite prístroj na uvedenú adresu servisu a uveďte nasledujúce číslo výrobku: 14134909L / 14135002L / 14135102L.

Zo záruky sú vylúčené škody spôsobené neodbornou manipuláciou, nedodržaním návodu na obsluhu alebo zásahom neautorizovanej osoby, ako aj diely

podliehajúce opotrebeniu (napr. žiarovky). Poskytnutím záruky sa záručná doba nepredlžuje ani neobnovuje.

● Servisná adresa

Briloner Leuchten GmbH & Co. KG

Im Kissen 2

DE-59929 Brilon

NEMECKO

Tel.: +49 (0) 29 61 / 97 12-800

Fax: +49 (0) 29 61 / 97 12-199

E-Mail: kundenservice@briloner.com

www.briloner.com

IAN 309727

Pre všetky otázky majte pripravený pokladničný doklad a číslo výrobku (napr. IAN 12345) ako dôkaz o kúpe.

● Konformitačné vyhlásenie CE

Tento výrobok spĺňa požiadavky platných európskych a národných smerníc. Zhoda bola preukázaná. Príslušné vysvetlenia a podklady sú uložené u výrobcu.

● Výrobca

Briloner Leuchten GmbH & Co. KG

Im Kissen 2

DE-59929 Brilon

NEMECKO

BRILONER LEUCHTEN GMBH & CO. KG

Im Kissen 2
DE-59929 Brilon
GERMANY

Stand der Informationen · Last Information
Update · Version des informations · Stand
van de informatie · Stan informacjī · Stav
informáci · Stav informácii: 09/2018 · Ident.-No.:
14134909L/14135002L/14135102L092018-8



IAN 309727