



TELLERSCHLEIFGERÄT / DISC SANDER / PONCEUSE À DISQUE PTSG 140 B2

(DE) (AT) (CH)

TELLERSCHLEIFGERÄT

Originalbetriebsanleitung

(FR) (BE)

PONCEUSE À DISQUE

Traduction des instructions d'origine

(PL)

SZLIFIERKA TALERZOWA

Tłumaczenie oryginalnej instrukcji obsługi

(SK)

TANIEROVÁ BRÚSKA

Preklad originálneho návodu na obsluhu

(GB) (IE)

DISC SANDER

Translation of the original instructions

(NL) (BE)

SCHIJFSCHUURMACHINE

Vertaling van de originele gebruiksaanwijzing

(CZ)

TALÍŘOVÁ BRUSKA

Překlad originálního provozního návodu

IAN 304699

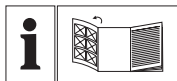

DE AT CH

Klappen Sie vor dem Lesen die Seite mit den Abbildungen aus und machen Sie sich anschließend mit allen Funktionen des Gerätes vertraut.

GB IE

Before reading, unfold the page containing the illustrations and familiarise yourself with all functions of the device.

FR BE

Avant de lire le mode d'emploi, ouvrez la page contenant les illustrations et familiarisez-vous ensuite avec toutes les fonctions de l'appareil.

NL BE

Vouw vóór het lezen de pagina met de afbeeldingen open en maak u vertrouwd met alle functies van het apparaat.

PL

Przed przeczytaniem proszę rozłożyć stronę z ilustracjami, a następnie proszę zapoznać się z wszystkimi funkcjami urządzenia.

CZ

Před čtením si otevřete stranu s obrázky a potom se seznamte se všemi funkcemi přístroje.

SK

Pred čítaním si odklopte stranu s obrázkami a potom sa oboznámte so všetkými funkciami prístroja.

DE / AT / CH	Originalbetriebsanleitung	Seite	4
GB / IE	Translation of the original instructions	Page	17
FR / BE	Traduction des instructions d'origine	Page	28
NL / BE	Vertaling van de originele gebruiksaanwijzing	Pagina	40
PL	Tłumaczenie oryginalnej instrukcji obsługi	Strona	52
CZ	Překlad originálního provozního návodu	Strana	65
SK	Preklad originálneho návodu na obsluhu	Strana	77

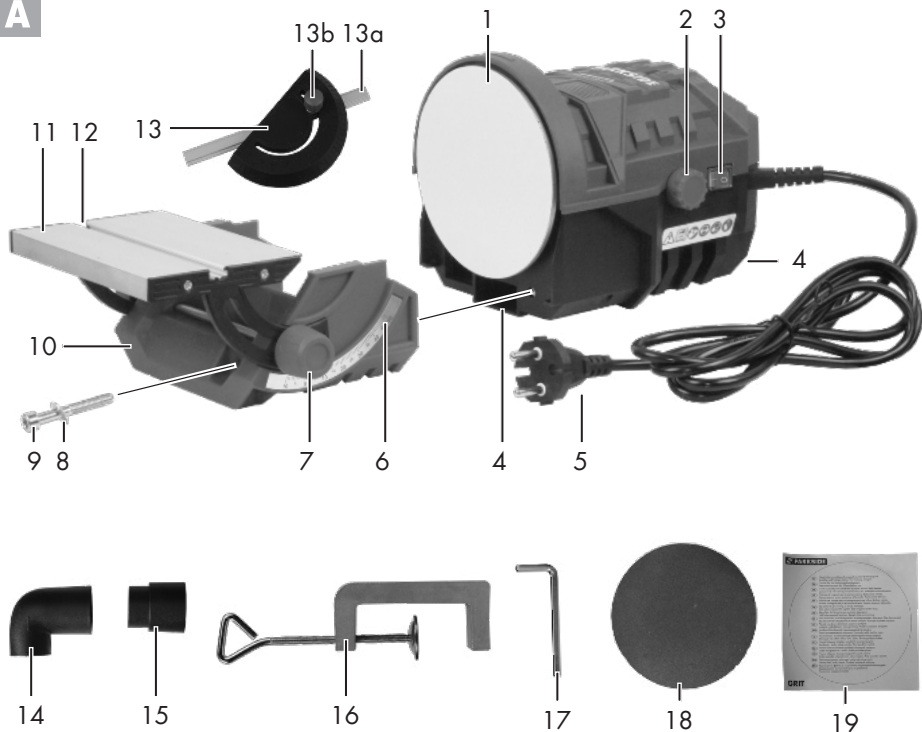
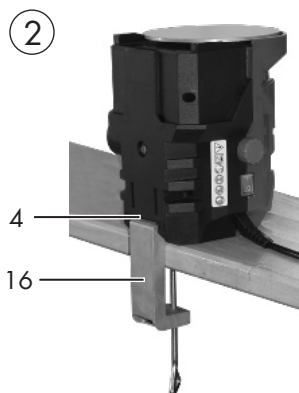
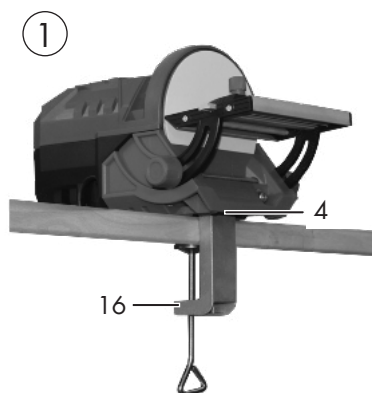
A**B**

Inhalt

Einleitung	4
Bestimmungsgemäße	
Verwendung	4
Allgemeine Beschreibung	5
Lieferumfang.....	5
Funktionsbeschreibung	5
Übersicht	5
Technische Daten	5
Sicherheitshinweise	6
Symbole und Bildzeichen	6
Allgemeine Sicherheitshinweise	6
Allgemeine Sicherheitshinweise für Elektrowerkzeuge	6
Sicherheitshinweise für Tellerschleifer..	9
Restrisiken	10
Inbetriebnahme	10
Tellerschleifgerät sichern	10
Schleiftisch demontieren/montieren ..	10
Schleifpapier aufkleben/auswechseln ..	11
Winkel des Schleiftisches einstellen ..	11
Winkelanschlag verwenden	11
Externe Staubabsaugung anschließen ..	11
Betrieb	12
Ein- und Ausschalten.....	12
Schleifen.....	12
Reinigung	13
Wartung	13
Lagerung	13
Entsorgung/Umweltschutz	13
Ersatzteile/Zubehör	14
Garantie	15
Reparatur-Service	16
Service-Center	16
Importeur	16
Original EG-Konformitäts- erklärung	89

Einleitung

Herzlichen Glückwunsch zum Kauf Ihres neuen Gerätes. Sie haben sich damit für ein hochwertiges Gerät entschieden. Dieses Gerät wurde während der Produktion auf Qualität geprüft und einer Endkontrolle unterzogen. Die Funktionsfähigkeit Ihres Gerätes ist somit sichergestellt.



Die Betriebsanleitung ist Bestandteil dieses Gerätes. Sie enthält wichtige Hinweise für Sicherheit, Gebrauch und Entsorgung. Machen Sie sich vor der Benutzung des Gerätes mit allen Bedien- und Sicherheitshinweisen vertraut. Benutzen Sie das Gerät nur wie beschrieben und für die angegebenen Einsatzbereiche. Bewahren Sie die Betriebsanleitung gut auf und händigen Sie alle Unterlagen bei Weitergabe des Gerätes an Dritte mit aus.

Bestimmungsgemäße Verwendung

Das Tellerschleifgerät ist zum Schleifen von Weich- und Harthölzern geeignet. Das Gerät ist für den Einsatz im Heimwerkerbereich bestimmt. Es wurde nicht für den gewerblichen Dauereinsatz konzipiert. Das Gerät ist nicht zum Gebrauch durch Personen unter 16 Jahren bestimmt. Jugendliche über 16 Jahre dürfen das Gerät nur unter Aufsicht benutzen. Der Hersteller haftet nicht für Schäden, die durch bestimmungswidrigen Gebrauch oder falsche Bedienung verursacht wurden.

Allgemeine Beschreibung

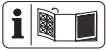

Die Abbildung der wichtigsten Funktionsteile finden Sie auf der vorderen und hinteren Ausklappseite.

Lieferumfang

Packen Sie das Gerät aus und kontrollieren Sie, ob es vollständig ist. Entsorgen Sie das Verpackungsmaterial ordnungsgemäß.

- Tellerschleifgerät
- Schleifteller
- Schraubzwinde
- Winkelanschlag
- 6 x Schleifpapier + Trägerfolie
 - 2x Körnung 80
 - 2x Körnung 150
 - 2x Körnung 240
- Winkeladapter und Adapter zur externen Staubabsaugung
- Innensechskantschlüssel
- Betriebsanleitung

Funktionsbeschreibung

Die Funktion der Bedienteile entnehmen Sie bitte den nachfolgenden Beschreibungen.

Übersicht

- | | |
|----------|--|
| A | 1 Schleifteller |
| | 2 Drehzahlregler |
| | 3 Ein-/Ausschalter |
| | 4 Aufnahme für Schraubzwinde |
| | 5 Netzstecker |
| | 6 Winkelskala |
| | 7 Schraube zur Winkelarretierung |
| | 8 Unterlegscheibe |
| | 9 Schraube zur Schleiftischbefestigung |

- 10 Schleiftischhalterung
- 11 Schleiftisch
- 12 Nut für Winkelanschlag
- 13 Winkelanschlag
 - 13a Schiene Winkelanschlag
 - 13b Schraube Winkelanschlag
- 14 Winkeladapter zur externen Staubabsaugung
- 15 Adapter zur externen Staubabsaugung
- 16 Schraubzwinde
- 17 Innensechskantschlüssel
- 18 Schleifpapier
- 19 Trägerfolie

Technische Daten

Tellerschleifgerät PTSG 140 B2

- Nenneingangsspannung ... 230 V~, 50 Hz
 Leistungsaufnahme ... 140 W (S2 15 min)*
 Leerlaufdrehzahl (n_0)max. 3600 min⁻¹
 Schutzklasse.....II
 SchutzartIPX0
 Gewicht.....2,4 kg
 Durchmesser Schleifteller 125 mm
 Schalldruckpegel
 (L_{pA}) 62,7 dB(A); K_{pA} = 3 dB
 Schallleistungspegel (L_{WA})
 gemessen..... 75,7 dB(A); K_{WA} = 3 dB
- * Auf die ununterbrochene Betriebsdauer von 15 Minuten erfolgt eine Ruhepause, bis die Gerätetemperatur weniger als 2 K (2 °C) von der Raumtemperatur abweicht.

Lärmwerte wurden entsprechend den in der Konformitätserklärung genannten Normen und Bestimmungen ermittelt.

Sicherheitshinweise



ACHTUNG! Beim Gebrauch von Elektrowerkzeugen sind zum Schutz gegen elektrischen Schlag, Verletzungs- und Brandgefahr folgende grundsätzliche Sicherheitsmaßnahmen zu beachten.

Lesen Sie alle diese Hinweise, bevor Sie dieses Elektrowerkzeug benutzen, und bewahren Sie die Sicherheitshinweise gut auf.

Symbole und Bildzeichen

Bildzeichen auf dem Gerät:



Achtung!



Betriebsanleitung lesen!



Gefahr durch elektrischen Schlag! Ziehen Sie vor Wartungs- und Reparaturarbeiten den Netzstecker aus der Steckdose.



Tragen Sie Augen-, Gehörschutz



Tragen Sie einen Atemschutz.



Tragen Sie Schutzhandschuhe.



Schutzklasse II (Doppelisolierung)



Drehrichtung der Schleifscheibe



Elektrogeräte gehören nicht in den Hausmüll.

Symbole in der Betriebsanleitung:



Gefahrenzeichen mit Angaben zur Verhütung von Personen- oder Sachschäden.



Gebotszeichen mit Angaben zur Verhütung von Schäden.



Schließen Sie das Gerät an die Netzspannung an.



Ziehen Sie den Netzstecker.



Hinweiszeichen mit Informationen zum besseren Umgang mit dem Gerät.

Allgemeine Sicherheitshinweise



Achtung! Beim Gebrauch von Elektrowerkzeugen sind zum Schutz gegen elektrischen Schlag, Verletzungs- und Brandgefahr folgende grundsätzliche Sicherheitsmaßnahmen zu beachten:

Es besteht die Gefahr von Verletzungen.

Allgemeine Sicherheitshinweise für Elektrowerkzeuge



WARNUNG! Lesen Sie alle Sicherheitshinweise und Anweisungen. Versäumnisse bei der Einhaltung der Sicherheitshinweise und Anweisungen können elektrischen Schlag, Brand und/oder schwere Verletzungen verursachen.

Bewahren Sie alle Sicherheitshinweise und Anweisungen für die Zukunft auf.

Der in den Sicherheitshinweisen verwendete Begriff „Elektrowerkzeug“ bezieht sich auf netzbetriebene Elektrowerkzeuge (mit Netzkabel) und auf akkubetriebene Elektrowerkzeuge (ohne Netzkabel).

Sicheres Arbeiten

- **Halten Sie Ihren Arbeitsbereich in Ordnung.** Unordnung im Arbeitsbereich kann Unfälle zur Folge haben.
- **Berücksichtigen Sie Umgebungseinflüsse.**
 - Setzen Sie Elektrowerkzeuge nicht dem Regen aus.
 - Benützen Sie Elektrowerkzeuge nicht in feuchter oder nasser Umgebung.
 - Sorgen Sie für gute Beleuchtung des Arbeitsbereichs.
 - Benutzen Sie Elektrowerkzeuge nicht, wo Brand- oder Explosionsgefahr besteht.
- **Schützen Sie sich vor elektrischem Schlag.** Vermeiden Sie Körperberührungen mit geerdeten Teilen (z.B. Rohren, Radiatoren, Elektroherden, Kühlgeräten).
- **Halten Sie andere Personen fern.** Lassen Sie andere Personen, insbesondere Kinder, nicht das Elektrowerkzeug oder das Kabel berühren. Halten Sie sie von Ihrem Arbeitsbereich fern.
- **Bewahren Sie unbenutzte Elektrowerkzeuge sicher auf.** Unbenutzte Elektrowerkzeuge sollten an einem trockenen, hochgelegenen oder abgeschlossenen Ort, außerhalb der Reichweite von Kindern, abgelegt werden.
- **Überlasten Sie Ihr Elektrowerkzeug nicht.** Sie arbeiten besser und sicherer im angegebenen Leistungsbereich.
- **Benutzen Sie das richtige Elektrowerkzeug.**
 - Verwenden Sie keine leistungsschwachen Maschinen für schwere Arbeiten.
 - Benutzen Sie das Elektrowerkzeug nicht für solche Zwecke, für die es nicht vorgesehen ist. Benutzen Sie zum Beispiel keine Handkreissäge zum Schneiden von Baumstäben oder Holzschichten.
- **Tragen Sie geeignete Kleidung.**
 - Tragen Sie keine weite Kleidung oder Schmuck, sie könnten von beweglichen Teilen erfasst werden.
 - Bei Arbeiten im Freien ist rutschfestes Schuhwerk empfehlenswert.
 - Tragen Sie bei langen Haaren ein Haarnetz.
- **Benutzen Sie Schutzausrüstung.**
 - Tragen Sie eine Schutzbrille.
 - Verwenden Sie bei stauberzeugenden Arbeiten eine Atemmaske.
- **Schließen Sie die Staubabsaug-Einrichtung an.** Falls Anschlüsse zur Staubabsaugung und Auffangeinrichtung vorhanden sind, überzeugen Sie sich, dass diese angeschlossen und richtig benutzt werden.
- **Verwenden Sie das Kabel nicht für Zwecke, für die es nicht bestimmt ist.** Benützen Sie das Kabel nicht, um den Stecker aus der Steckdose zu ziehen. Schützen Sie das Kabel vor Hitze, Öl und scharfen Kanten.
- **Sichern Sie das Werkstück.** Benützen Sie Spannvorrichtungen oder einen Schraubstock, um das Werkstück festzuhalten. Es ist damit sicherer gehalten als mit Ihrer Hand.
- **Vermeiden Sie abnormale Körperhaltung.** Sorgen Sie für sicheren Stand und halten Sie jederzeit das Gleichgewicht.
- **Pflegen Sie Ihre Werkzeuge mit Sorgfalt.**
 - Halten Sie die Schneidwerkzeuge scharf und sauber, um besser und sicherer arbeiten zu können.
 - Befolgen Sie die Hinweise zur Schmierung und zum Werkzeugwechsel.
 - Kontrollieren Sie regelmäßig die Anschlussleitung des Elektrowerkzeugs und lassen Sie diese bei Beschädigung von einem anerkannten Fachmann erneuern.

- Kontrollieren Sie Verlängerungsleitungen regelmäßig und ersetzen Sie diese, wenn sie beschädigt sind.
 - Halten Sie Handgriffe trocken, sauber und frei von Öl und Fett.
 - **Ziehen Sie den Stecker aus der Steckdose.** Bei Nichtgebrauch des Elektrowerkzeugs, vor der Wartung und beim Wechsel von Werkzeugen wie z.B. Sägeblatt, Bohrer, Fräser.
 - **Lassen Sie keine Werkzeugschlüssel stecken.** Überprüfen Sie vor dem Einschalten, dass Schlüssel und Einstellwerkzeuge entfernt sind.
 - **Vermeiden Sie unbeabsichtigten Anlauf.** Vergewissern Sie sich, dass der Schalter beim Einstecken des Steckers in die Steckdose ausgeschaltet ist.
 - **Benutzen Sie Verlängerungskabel für den Außenbereich.** Verwenden Sie im Freien nur dafür zugelassene und entsprechend gekennzeichnete Verlängerungskabel.
 - **Seien Sie aufmerksam.** Achten Sie darauf, was Sie tun. Gehen Sie mit Vernunft an die Arbeit. Benutzen Sie das Elektrowerkzeug nicht, wenn Sie unkonzentriert sind.
 - **Überprüfen Sie das Elektrowerkzeug auf eventuelle Beschädigungen.**
 - Vor weiterem Gebrauch des Elektrowerkzeugs müssen Schutzvorrichtungen oder leicht beschädigte Teile sorgfältig auf ihre einwandfreie und bestimmungsgemäße Funktion untersucht werden.
 - Überprüfen Sie, ob die beweglichen Teile einwandfrei funktionieren und nicht klemmen oder ob Teile beschädigt sind. Sämtliche Teile müssen richtig montiert sein und alle Bedingungen erfüllen, um den einwandfreien Betrieb des Elektrowerkzeugs zu gewährleisten.
 - Beschädigte Schutzvorrichtungen und Teile müssen bestimmungsgemäß durch eine anerkannte Fachwerkstatt repariert oder ausgewechselt werden, soweit nichts anderes in der Gebrauchsanweisung angegeben ist.
 - Beschädigte Schalter müssen bei einer Kundendienstwerkstatt ersetzt werden.
 - Benutzen Sie keine Elektrowerkzeuge, bei denen sich der Schalter nicht ein- und ausschalten lässt.
 - **ACHTUNG!** Der Gebrauch anderer Einsatzwerkzeuge und anderen Zubehörs kann eine Verletzungsgefahr für Sie bedeuten.
 - **Lassen Sie Ihr Elektrowerkzeug durch eine Elektrofachkraft reparieren.** Dieses Elektrowerkzeug entspricht den einschlägigen Sicherheitsbestimmungen. Reparaturen dürfen nur von einer Elektrofachkraft ausgeführt werden, indem Originalersatzteile verwendet werden; andernfalls können Unfälle für den Benutzer entstehen.
- Service:**
- **Lassen Sie Ihr Elektrowerkzeug nur von qualifiziertem Fachpersonal und nur mit Original-Ersatzteilen reparieren.** Damit wird sichergestellt, dass die Sicherheit des Elektrowerkzeuges erhalten bleibt.

Sicherheitshinweise für Tellerschleifer



Achtung! Verletzungsgefahr! Tragen Sie persönliche Schutzausrüstung.

Tragen Sie eine Schutzbrille, Gehörschutz, eine Staubmaske und Handschuhe.

- Sorgen Sie beim Arbeiten unter staubigen Bedingungen für freie Belüftungsöffnungen. Trennen Sie das Gerät vor der Reinigung von der Netzversorgung.
- Achtung, Verletzungsgefahr! Die Schleifscheibe läuft nach Abschalten der Maschine noch kurz nach.
- Machen Sie Warnschilder am Elektrowerkzeug niemals unkenntlich.
- **Befestigen Sie das Elektrowerkzeug auf einer festen, ebenen und waagerechten Fläche.** Wenn das Elektrowerkzeug verrutschen oder wackeln kann, kann das Einsatzwerkzeug nicht gleichmäßig und sicher geführt werden.
- **Führen Sie das Einsatzwerkzeug nur eingeschaltet gegen das Werkstück.** Es besteht sonst die Gefahr, dass sich das Einsatzwerkzeug im Werkstück verhakt und das Werkstück mitgenommen wird. Dies kann zu Verletzungen führen.
- **Schalten Sie das Elektrowerkzeug sofort aus, wenn das Einsatzwerkzeug blockiert.**
Das Einsatzwerkzeug blockiert, wenn:
 - das Elektrowerkzeug überlastet wird;
 - es im zu bearbeitenden Werkstück verkantet.
- **Stellen Sie vor Arbeitsbeginn die richtige Drehzahl ein.**
- **Fassen Sie die Schleifscheibe nach dem Arbeiten nicht an, be-**

vor es abgekühlt ist. Das Einsatzwerkzeug wird beim Arbeiten sehr heiß.

- **Untersuchen Sie regelmäßig das Kabel und lassen Sie ein beschädigtes Kabel nur von einer autorisierten Kundendienststelle reparieren. Ersetzen Sie beschädigte Verlängerungskabel.** Damit wird sichergestellt, dass die Sicherheit des Elektrowerkzeuges erhalten bleibt.
- **Bewahren Sie das unbenutzte Elektrowerkzeug sicher auf. Der Lagerplatz muss trocken und abschließbar sein.** Dies verhindert, dass das Elektrowerkzeug durch die Lagerung beschädigt oder von unerfahrenen Personen bedient wird.
- **Verlassen Sie das Werkzeug nie, bevor es vollständig zum Stillstand gekommen ist.** Nachlaufende Einsatzwerkzeuge können Verletzungen verursachen.
- **Benutzen Sie das Elektrowerkzeug nicht mit beschädigtem Kabel. Berühren Sie das beschädigte Kabel nicht und ziehen Sie den Netzstecker, wenn das Kabel während des Arbeitens beschädigt wird.** Beschädigte Kabel erhöhen das Risiko eines elektrischen Schlages.
- **Vermeiden Sie abnormale Körperhaltung.** Sorgen Sie für sicheren Stand und halten Sie jederzeit das Gleichgewicht.
- Der Austausch des Steckers oder der Anschlussleitung ist immer vom Hersteller der Elektrowerkzeugs oder seinem Kundendienst auszuführen.
- Wasser ist von elektrischen Teilen des Elektrowerkzeugs und von Personen im Arbeitsbereich fernzuhalten.
- **Achtung! Entfernen Sie nie lose Splitter, Späne oder eingeklemmte Holzteile bei laufendem**

Schleifteller. Zum Beheben von Störungen oder zum Entfernen eingeklemmter Holzstücke die Maschine ausschalten - **Netzstecker ziehen.**

Restrisiken

Auch wenn Sie dieses Elektrowerkzeug vorschriftsmäßig bedienen, bleiben immer Restrisiken bestehen. Folgende Gefahren können im Zusammenhang mit der Bauweise und Ausführung dieses Elektrowerkzeugs auftreten:

- a) Lungenschäden, falls kein geeigneter Atemschutz getragen wird.
- b) Gehörschäden, falls kein geeigneter Gehörschutz getragen wird.
- c) Gesundheitsschäden durch
 - Berührung der Schleifwerkzeuge im nicht abgedeckten Bereich;
 - Herausschleudern von Teilen aus Werkstücken oder beschädigten Schleifscheiben.
- d) Gesundheitsschäden, die aus Hand-Arm-Schwingungen resultieren, falls das Gerät über einen längeren Zeitraum verwendet wird oder nicht ordnungsgemäß geführt und gewartet wird.



Warnung! Dieses Elektrowerkzeug erzeugt während des Betriebs ein elektromagnetisches Feld. Dieses Feld kann unter bestimmten Umständen aktive oder passive medizinische Implantate beeinträchtigen. Um die Gefahr von ernsthaften oder tödlichen Verletzungen zu verringern, empfehlen wir Personen mit medizinischen Implantaten ihren Arzt und den Hersteller des medizinischen Implantats zu konsultieren, bevor die Maschine bedient wird.

Inbetriebnahme



Vermeiden Sie unbeabsichtigten Anlauf. Vergewissern Sie sich, dass vor jeglicher Einstellung, Instandhaltung oder Instandsetzung der Netzstecker gezogen ist.

Bevor Sie das Tellerschleifgerät in Betrieb nehmen, müssen Sie es gegen Umkippen sichern.

B Tellerschleifgerät sichern

Befestigen Sie das Tellerschleifgerät horizontal (①) oder vertikal (②) an der Arbeitsplatte.

Die beiliegenden Schraubzwinde (16) muss in einer der beiden Aufnahme (4) greifen.

A Schleiftisch demontieren / montieren

Schleiftisch demontieren:

1. Lösen Sie mit dem beiliegenden Innensechskantschlüssel (17) die Schraube (9) unterhalb des Schleiftisches (11).
2. Entnehmen Sie die Schraube (9) und die Unterlegscheibe (8) und ziehen Sie die Schleiftischhalterung (10) vom Gerät ab.

Schleiftisch montieren:

3. Um den Schleiftisch (11) zu montieren schieben Sie die Schleiftischhalterung (10) wieder auf das Gerät auf.
4. Setzen Sie die Schraube (9) mit Unterlegscheibe (8) ein und schrauben Sie diese fest.



Achten Sie auf die korrekte Position der 4 Nasen (siehe Bild **C**), andernfalls lässt sich die Schraube (**A** 9) nicht eindrehen.

A Schleifpapier aufkleben / auswechseln

Entfernen Sie NICHT die weiße Folie vom Schleifteller!



Achtung Verletzungsgefahr!
Trennen Sie das Gerät von der Netzversorgung um ungewolltes Einschalten zu vermeiden.



Für ein erleichtertes Auswechseln demontieren Sie zuvor Schleiftisch (11) und -halterung (10) (siehe „Schleiftisch demontieren/ montieren“).

1. Bei der Erstverwendung vom Schleifpapier entfernen Sie die Schutzfolie von der Rückseite des Schleifpapiers (18). Bei erneuter Verwendung nehmen Sie das Schleifpapier (18) von der Trägerfolie (19) ab.
2. Kleben Sie das Schleifpapier (18) blasenfrei und mittig auf den Schleifteller (1).

Probelauf:

Führen Sie nach jedem Schleifpapierwechsel einen Probelauf von mindestens 1 Minute ohne Belastung auf höchster Drehzahl durch. Stehen Sie hierbei nicht im Gefahrenbereich.



Das Schleifpapier (18) kann wiederverwendet werden, indem Sie es, wenn Sie es nicht verwenden, zur Aufbewahrung auf die jeweils mitgelieferte Trägerfolie (19) kleben.

A Winkel des Schleiftisches einstellen

Der Winkel des Schleiftisches (11) kann stufenlos von -10° bis $+50^\circ$ verstellt werden.

1. Lösen Sie die Schrauben (7).
2. Stellen Sie mit Hilfe der Winkelskala (6) den gewünschten Winkel ein.
3. Ziehen Sie die Schrauben (7) wieder fest.

A Winkelanschlag verwenden

1. Lösen Sie die Schraube (13b) des Winkelanschlags.
2. Schieben Sie Schiene des Winkelanschlags (13a) in die Nut (12) auf dem Schleiftisch (11).
3. Stellen Sie mit Hilfe der Skala den gewünschten Winkel auf die Markierung an der Schiene (13a) ein.
4. Fixieren Sie den Winkelanschlag (13) indem Sie die Schraube (13b) fest drehen.

D Externe Staubabsaugung anschließen



Beachten Sie auch die Betriebsanleitung Ihres Staubsaugers, ob dieser für das Aufsaugen von Schleifspänen geeignet ist.

Externe Staubabsaugung anschließen:

1. Setzen Sie den Winkeladapter (14) in die Öffnung am Gerät.
Achten Sie darauf, dass Sie die Nase am Winkeladapter (14) in einer der beiden Nuten in der Geräteöffnung schieben (siehe Detailbilder).

2. Drehen Sie den Winkeladapter (14) in eine vertikale oder horizontale Position um den Winkeladapter (14) gegen Herausfallen zu sichern.

Externe Staubabsaugung abnehmen:

3. Drehen und ziehen Sie leicht am Winkeladapter (14) um ihn abzunehmen. Das Abnehmen ist möglich, wenn der Pfeil auf dem Winkeladapter (14) und die Markierung am Gerätegehäuse übereinander stehen.



Dem Gerät liegt ein zusätzlicher Adapter (15) mit größerem Durchmesser bei, der optional auf den Winkeladapter (14) aufgesteckt werden kann. Sie können den Saugschlauch eines Staubsaugers gegebenenfalls auch direkt an den Winkeladapter anschließen.

Betrieb

Führen Sie vor dem ersten Betrieb einen Probelauf von mindestens 1 Minute ohne Belastung auf höchster Drehzahl durch. Stehen Sie hierbei nicht im Gefahrenbereich.



Ein- und Ausschalten



Achten Sie darauf, dass die Spannung des Netzanschlusses mit dem Typenschild am Gerät übereinstimmt.



Schließen Sie das Gerät an die Netzspannung an.

1. Wählen Sie mit dem Drehzahlregler (2) die gewünschte Drehzahl aus.

Einschalten:

2. Drücken Sie den Einschalter „I“ (3), das Gerät läuft an.

Ausschalten:

3. Drücken Sie den Ausschalter „O“ (3), das Gerät schaltet ab.
4. Ziehen Sie anschließend den Netzstecker (5) aus der Steckdose.

Warten Sie nach dem Einschalten ab, bis das Gerät seine max. Drehzahl erreicht hat. Beginnen Sie erst dann mit dem Schleifen.

Schleifen

Der Pfeil  an der Oberseite des Tellerschleifgerätes gibt die Drehrichtung des Schleiftellers (A 1) an. Die Schleifgeschwindigkeit lässt sich mit Hilfe des Drehzahlreglers (A 2) regulieren.

Horizontale Montage (B ①):

- Legen Sie das Werkstück auf den Schleiftisch (A 11) und führen Sie es langsam im gewünschten Winkel an die linke Hälfte des Schleiftellers (A 1) heran.

Vertikale Montage (B ②):

- Führen Sie das Werkstück langsam im gewünschten Winkel an den Schleifteller (A 1) heran.

Reinigung



Ziehen Sie vor jeglicher Einstellung, Instandhaltung oder Instandsetzung den Netzstecker.



Verwenden Sie keine Reinigungs- bzw. Lösungsmittel. Chemische Substanzen können die Kunststoffteile des Gerätes angreifen. Reinigen Sie das Gerät niemals unter fließendem Wasser.



Lassen Sie Arbeiten, die nicht in dieser Betriebsanleitung beschrieben sind, von einer Fachwerkstatt durchführen. Verwenden Sie nur Originalteile. Lassen Sie das Gerät vor allen Wartungs- und Reinigungsarbeiten abkühlen. Es besteht Verbrennungsgefahr!

- Reinigen Sie das Gerät nach jedem Gebrauch gründlich.
- Reinigen Sie die Lüftungsöffnungen und die Oberfläche des Gerätes mit einer weichen Bürste, einem Pinsel oder einem Tuch.
- Entfernen Sie Späne, Staub und Schmutz ggf. mit einem Pinsel.

Wartung

Das Gerät ist wartungsfrei

Kontrollieren Sie das Gerät vor jedem Gebrauch auf offensichtliche Mängel wie lose, abgenutzte oder beschädigte Teile, korrekten Sitz von Schrauben oder anderer Teile. Tauschen Sie beschädigte Teile aus.

Lagerung

Bewahren Sie das Gerät an einem trockenen und staubgeschützten Ort auf, und außerhalb der Reichweite von Kindern.

Entsorgung / Umweltschutz

Führen Sie Gerät, Zubehör und Verpackung einer umweltgerechten Wiederverwertung zu.



Elektrogeräte gehören nicht in den Hausmüll.

- Geben Sie das Gerät an einer Verwertungsstelle ab. Die verwendeten Kunststoff- und Metallteile können sortenrein getrennt werden und so einer Wiederverwertung zugeführt werden. Fragen Sie hierzu unser Service-Center.
- Die Entsorgung Ihrer defekten eingesendeten Geräte führen wir kostenlos durch.

Ersatzteile / Zubehör

**Ersatzteile und Zubehör erhalten Sie unter
www.grizzly-service.eu**

Sollten Sie kein Internet haben, so wenden Sie sich bitte telefonisch an das Service-Center (siehe „Service-Center“ Seite 16). Halten Sie die unten genannten Bestellnummern bereit.

Pos. Betriebsanleitung	Bezeichnung	Bestell-Nr.
A 18	Schleifpapier Trägerfolie 5 x Körnung 80 5 x Körnung 150 5 x Körnung 240	91104587 91104588 91104589
A 13	Winkelanschlag	91104582
A 13 a	Schiene	91104581
A 13 b	Schraube	91104583
A 11	Schleiftisch	91104580
A 14	Winkeladapter	91104575
A 15	Adapter	91104576

Garantie

Sehr geehrte Kundin, sehr geehrter Kunde, Sie erhalten auf dieses Gerät 3 Jahre Garantie ab Kaufdatum.

Im Falle von Mängeln dieses Gerätes stehen Ihnen gegen den Verkäufer des Gerätes gesetzliche Rechte zu. Diese gesetzlichen Rechte werden durch unsere im Folgenden dargestellte Garantie nicht eingeschränkt.

Garantiebedingungen

Die Garantiefrist beginnt mit dem Kaufdatum. Bitte bewahren Sie den original Kassensbon gut auf. Diese Unterlage wird als Nachweis für den Kauf benötigt.

Tritt innerhalb von drei Jahren ab dem Kaufdatum dieses Gerätes ein Material- oder Fabrikationsfehler auf, wird das Gerät von uns – nach unserer Wahl – für Sie kostenlos repariert oder ersetzt. Diese Garantieleistung setzt voraus, dass innerhalb der Drei-Jahres-Frist das defekte Gerät und der Kaufbeleg (Kassensbon) vorgelegt und schriftlich kurz beschrieben wird, worin der Mangel besteht und wann er aufgetreten ist.

Wenn der Defekt von unserer Garantie gedeckt ist, erhalten Sie das reparierte oder ein neues Gerät zurück. Mit Reparatur oder Austausch des Gerätes beginnt kein neuer Garantiezeitraum.

Garantiezeit und gesetzliche Mängelansprüche

Die Garantiezeit wird durch die Gewährleistung nicht verlängert. Dies gilt auch für ersetzte und reparierte Teile. Eventuell schon beim Kauf vorhandene Schäden und Mängel müssen sofort nach dem Auspacken gemeldet werden. Nach Ablauf der Garantiezeit anfallende Reparaturen sind kostenpflichtig.

Garantieumfang

Das Gerät wurde nach strengen Qualitätsrichtlinien sorgfältig produziert und vor Anlieferung gewissenhaft geprüft.

Die Garantieleistung gilt für Material- oder Fabrikationsfehler. Diese Garantie erstreckt sich nicht auf Geräteteile, die normaler Abnutzung ausgesetzt sind und daher als Verschleißteile angesehen werden können (z.B. Schleifpapier) oder für Beschädigungen an zerbrechlichen Teilen (z.B. Schalter).

Diese Garantie verfällt, wenn das Gerät beschädigt, nicht sachgemäß benutzt oder nicht gewartet wurde. Für eine sachgemäße Benutzung des Gerätes sind alle in der Betriebsanleitung aufgeführten Anweisungen genau einzuhalten. Verwendungszwecke und Handlungen, von denen in der Betriebsanleitung abgeraten oder vor denen gewarnt wird, sind unbedingt zu vermeiden.

Das Gerät ist lediglich für den privaten und nicht für den gewerblichen Gebrauch bestimmt. Bei missbräuchlicher und unsachgemäßer Behandlung, Gewaltanwendung und bei Eingriffen, die nicht von unserer autorisierten Service-Niederlassung vorgenommen wurden, erlischt die Garantie.

Abwicklung im Garantiefall

Um eine schnelle Bearbeitung Ihres Anliegens zu gewährleisten, folgen Sie bitte den folgenden Hinweisen:

- Bitte halten Sie für alle Anfragen den Kassensbon und die Identifikationsnummer (IAN 304699) als Nachweis für den Kauf bereit.
- Die Artikelnummer entnehmen Sie bitte dem Typenschild.
- Sollten Funktionsfehler oder sonstige Mängel auftreten kontaktieren Sie zunächst die nachfolgend benannte Serviceabteilung **telefonisch** oder per **E-Mail**. Sie erhalten dann weitere In-

formationen über die Abwicklung Ihrer Reklamation.

- Ein als defekt erfasstes Gerät können Sie, nach Rücksprache mit unserem Kundenservice, unter Beifügung des Kaufbelegs (Kassenbons) und der Angabe, worin der Mangel besteht und wann er aufgetreten ist, für Sie portofrei an die Ihnen mitgeteilte Service-Anschrift übersenden. Um Annahmeprobleme und Zusatzkosten zu vermeiden, benutzen Sie unbedingt nur die Adresse, die Ihnen mitgeteilt wird. Stellen Sie sicher, dass der Versand nicht unfrei, per Sperrgut, Express oder sonstiger Sonderfracht erfolgt. Senden Sie das Gerät bitte inkl. aller beim Kauf mitgelieferten Zubehörteile ein und sorgen Sie für eine ausreichend sichere Transportverpackung.

Reparatur-Service

Sie können Reparaturen, **die nicht der Garantie unterliegen**, gegen Berechnung von unserer Service-Niederlassung durchführen lassen. Sie erstellt Ihnen gerne einen Kostenvoranschlag.

Wir können nur Geräte bearbeiten, die ausreichend verpackt und frankiert eingeschickt wurden.

Achtung: Bitte senden Sie Ihr Gerät gereinigt und mit Hinweis auf den Defekt an unsere Service-Niederlassung.

Nicht angenommen werden unfrei - per Sperrgut, Express oder mit sonstiger Sonderfracht - eingeschickte Geräte.

Die Entsorgung Ihrer defekten eingesendeten Geräte führen wir kostenlos durch.

Service-Center

DE Service Deutschland
Tel.: 0800 54 35 111
E-Mail: grizzly@lidl.de
IAN 304699

AT Service Österreich
Tel.: 0820 201 222
(0,15 EUR/Min.)
E-Mail: grizzly@lidl.at
IAN 304699

CH Service Schweiz
Tel.: 0842 665566
(0,08 CHF/Min.,
Mobilfunk max. 0,40 CHF/Min.)
E-Mail: grizzly@lidl.ch
IAN 304699

Importeur

Bitte beachten Sie, dass die folgende Anschrift keine Serviceanschrift ist. Kontaktieren Sie zunächst das oben genannte Service-Center.

Grizzly Tools GmbH & Co. KG

Stockstädter Straße 20
63762 Großostheim
Germany
www.grizzly-service.eu

Content

Introduction	17
Intended purpose.....	17
General description.....	17
Scope of delivery.....	18
Description of functions.....	18
Overview.....	18
Technical Data.....	18
Notes on safety.....	18
Symbols and icons	19
General notes on safety	19
General Safety Instructions for Power Tools.....	19
Safety instructions for disc sander	21
Residual risks.....	22
Initial start-up	22
Securing the disc sanding device	22
Mounting / dismounting the sanding table	22
Adhering/replacing sanding paper..	23
Setting the sanding table angle.....	23
Using an angle stop	23
Connecting external dust extraction..	23
Operation	24
Switching on and off	24
Sanding.....	24
Cleaning	24
Replacement parts/Accessories ..	25
Maintenance	25
Storage.....	25
Waste disposal and environmental protection	25
Guarantee	26
Repair Service.....	27
Service-Center.....	27
Importer	27
Translation of the original EC declaration of conformity	90

Introduction

Congratulations on the purchase of your new device. With it, you have chosen a high quality product. During production, this equipment has been checked for quality and subjected to a final inspection. The functionality of your equipment is therefore guaranteed.



The operating instructions constitute part of this product. They contain important information on safety, use and disposal.

Before using the product, familiarise yourself with all of the operating and safety instructions. Use the product only as described and for the applications specified.

Keep this manual safely and in the event that the product is passed on, hand over all documents to the third party.

Intended purpose

The disc sanding device is suitable for sanding soft and hard woods.

The device is intended to be used by do-it-yourselfers. It was not designed for heavy commercial use.

The tool is not to be used by persons under the age of 16. Children over the age of 16 may use the tool except under supervision. The manufacturer is not liable for damage caused by an improper use or incorrect operation of this device.

General description



An illustration of the most important functional components can be found on the front and the back fold-out pages.

Scope of delivery

Unpack the device and check for completeness. Dispose of the packaging material properly.

- Disc sanding device
- Sanding disc
- Screw clamp
- Angle stop
- 6 x sanding paper + carrier film
 - 2x granulation 80
 - 2x granulation 150
 - 2x granulation 240
- Angle adapter and adapter for external dust extraction
- Hexagon socket wrench
- Operating instructions

Description of functions

Please refer to the descriptions below for information about the operating devices.

Overview

- | | |
|----------|--|
| A | 1 Sanding disc |
| | 2 Speed regulator |
| | 3 On/off switch |
| | 4 Receptor for screw clamp |
| | 5 Mains plug |
| | 6 Angle scale |
| | 7 Screw for angle locking |
| | 8 Washer |
| | 9 Screw for fixing sanding table |
| | 10 Sanding table holder |
| | 11 Sanding table |
| | 12 Slot for angle stop |
| | 13 Angle stop |
| | 13a Angle stop rail |
| | 13b Angle stop screw |
| | 14 Angle adapter
for external dust extraction |

- 15 Adapter
for external dust extraction
- 16 Screw clamp
- 17 Hexagon socket wrench
- 18 Sanding paper
- 19 Carrier film

Technical Data

Disc sander PTSG 140 B2

Rated input voltage 230 V~, 50 Hz
 Power input 140 W (S2 15 min)*
 Idling speed (n_0) max. 3600 min⁻¹
 Safety class II 
 Protection category IPX0
 Weight 2,4 kg
 Sanding disc diameter 125 mm
 Sound pressure level
 (L_{pA}) 62,7 dB(A); $K_{pA} = 3$ dB
 Sound power level (L_{WA})
 measured 75,7 dB(A); $K_{WA} = 3$ dB

* After continuous operation of 15 minutes the drill stops until the device temperature deviates by less than 2 K (2 °C) from the room temperature.

Levels of noise were determined according to the norms and regulations in the declaration of conformity.

Notes on safety



CAUTION! When using power tools, observe the following basic safety measures for the prevention of electric shocks and the risk of injury and fire.
 Please read all these instructions before using this electric tool and please keep the safety instructions.

Symbols and icons

Symbols on the device:



Warning!



Read the manual!



Warning! Electric shock hazard.
Always unplug the device before working on it.



Wear eye and hearing protection



Wear respiratory protection.



Wear safety gloves.



Protection class II
(double insulation)



Sanding disc direction
of rotation



Electrical machines do not belong
with domestic waste

Symbols used in the instructions:



Hazard symbols with information on prevention of personal injury and property damage.



Precaution symbol with information on prevention of harm / damage.



Connect the machine to the power supply.



Pull out the mains plug.



Notice symbol with information on how to handle the device properly.

General notes on safety



Caution! When using power tools, observe the following basic safety measures for the prevention of electric shocks and the risk of injury and fire: There is a risk of injury.

General Safety Instructions for Power Tools



WARNING! Read all safety instructions and guidelines carefully. Failure to follow the safety instructions and guidelines may result in electric shock, fire and/or serious injuries.

Save all safety instructions and guidelines for the future.

The term „power tool“ used in the safety instructions refers to mains-operated electric tools (with a mains cable) and to battery-operated electric tools (without a mains cable).

Safe working

- **Keep your work area tidy.** An untidy workplace can lead to accidents.
- **Consider environment influences**
 - Do not expose power tools to rain.
 - Do not use power tools in damp or wet surroundings.
 - Ensure the work area is adequately lit.
 - Do not use power tools where there is a fire or explosion hazard.
- **Protect yourself against electric shock.** Avoid body contact with earthed parts (e.g. pipes, radiators, electric cookers, refrigerators).
- **Keep other people away.** Do not allow other people, especially children, to touch the power tool or cable. Keep them away from your work area.

- **Store unused power tools safely.** Unused power tools should be stored in a dry, high or locked place, out of the reach of children.
- **Do not overload your power tool.** They work better and more safely within the specified power range.
- **Use the correct power tool.**
 - Do not use low-performance machines for heavy work.
 - Do not use the power tool for purposes for which it is not intended. For example, do not use a circular hand saw for cutting tree branches or logs.
- **Wear suitable clothing**
 - Do not wear loose clothing or jewellery that might become caught in moving parts.
 - When working outdoors, non-slip footwear is recommended.
 - Wear a hair net to contain long hair.
- **Use protective equipment**
 - Wear safety goggles.
 - Use a dust mask for work which generates dust.
- **Connect a dust extraction device.** If connections are available for dust extraction and collection devices, make sure that these are connected and properly used.
- **Do not use the cable for purposes for which it is not intended.** Do not use the cable to pull the plug from the socket. Protect the cable from heat, oil and sharp edges.
- **Secure the workpiece.** Use jigs or a vice to hold the workpiece securely. This is safer than using your hand.
- **Avoid abnormal body postures.** Ensure secure footing and keep your balance at all times.
- **Maintain tools with care**
 - Keep cutting tools sharp and clean for better and safer working.
 - Follow the instructions for lubrication and changing tools.
 - Regularly check the connection cable of the power tool and, if it is damaged, have it replaced by a qualified specialist.
 - Check extension cords periodically and replace them if they are damaged.
 - Keep handles dry, clean and free from oil and grease.
- **Remove the plug from the mains socket** when the power tool is not in use, before maintenance and when changing tools such as saw blades, drill bits, cutters.
- **Do not allow any tool keys to remain inserted.** Check, before switching on, that keys and adjusting tools have been removed.
- **Avoid unintentional starting.** Make sure that the switch is off when inserting the plug into the socket.
- **Use extension cables outdoors.** Only use approved and appropriately marked extension cables outdoors.
- **Pay attention at all times.** Pay attention to what you are doing. Work using common sense. Do not use the power tool if you cannot concentrate.
- **Check the power tool for possible damage**
 - Before further use of the power tool, safety devices or slightly damaged parts must be carefully examined in respect of their proper and intended function.
 - Check that the moving parts are working properly and are not jammed or whether parts are damaged. All parts must be correctly fitted and satisfy all conditions to ensure the proper operation of the power tool.
 - Damaged safety equipment and parts must be repaired properly or replaced by an authorised specialist workshop

unless otherwise indicated in the instructions.

- Damaged switches must be replaced at a customer service workshop.
- Do not use power tools if the switch cannot be turned on and off.
- **CAUTION!** The use of other bits and other accessories can result in a risk of personal injury.
- **Have your power tool be repaired by a qualified electrician**
- This power tool complies with the relevant safety regulations. Repairs may only be performed by a qualified electrician, using original spare parts; otherwise accidents involving the user may result.

Service:

- **Have your power tool repaired only by qualified specialists and only with original spare parts.**
This will ensure that the power tool remains safe.

Safety instructions for disc sander



Caution! Risk of injury! Wear personal protective equipment.

Wear safety goggles, hearing protection, a dust mask and gloves.

- When working under dust-prone conditions, ensure ventilation holes are clear. Disconnect the device from the power supply prior to cleaning.
- Caution, risk of injury! The sanding disc will continue to run for a short time after switching off the machine.

- Never make the warning labels on the power tool illegible.
- **Attach the power tool to a solid, flat and horizontal surface.** If the power tool is prone to slipping or wobbling, the bit cannot be guided smoothly and safely.
- **The bit should only be moved against the workpiece when the device is turned on.** Otherwise there is a danger of the bit becoming jammed in the workpiece and the workpiece rotating with the bit. This can lead to injuries.
- **Switch the power tool off immediately if the bit jams.**

The bit jams when:

Das Einsatzwerkzeug blockiert, wenn:

- The power tool is overloaded;
- It becomes stuck in the workpiece being machined.

- **Set the correct speed before starting work.**
- **After completing your work, do not touch the sanding disc until it has cooled down.** The bit becomes very hot during use.
- **Inspect the cable regularly and have a damaged cable repaired only by an authorised customer service centre. Replace damaged extension cables.** This will ensure that the power tool remains safe.
- **Store the power tool safely when not in use. The storage place must be dry and lockable.** This prevents the power tool from being damaged as a result of being stored or operated by inexperienced people.
- **Never leave the tool before it has come to a complete standstill.** Bits still in motion can cause injury.
- **Do not use the power tool with a damaged cable. Do not touch**

the damaged cable and pull the mains plug if the cable is damaged while working. Damaged cables increase the risk of electric shock.

- **Avoid abnormal body postures.** Ensure secure footing and keep your balance at all times.
- To avoid hazards, any replacement of the plug or the connection line must always be executed by the manufacturer of the electric tool or their customer service.
- Water must be kept away from the power tool's electrical parts and people within the working range.
- **Caution! Never remove any loose splinters, chips or jammed pieces of wood when the sanding disc is still running.** Always switch off the machine before repairing any faults or removing jammed pieces of wood - **pull the mains plug.**

Residual risks

Even if properly operating and handling this electric tool, some residual risks will remain. Due to its construction and build, this electric tool may present the following hazards:

- a) Lung damage, if suitable respiratory protection is not worn.
- b) Hearing damage, if suitable ear protection is not worn.
- c) Damages to health due to
 - touching the area of the grinding tool which was not covered;
 - the ejection of pieces from workpiece or damaged grinding discs.
- d) Damage to your health caused by swinging your hands and arms when operating the appliance for longer periods of time or if the unit is not held or maintained properly.



Warning! During operation, this electric tool generates an electro-magnetic field which, under certain circumstances, may impair the functionality of active or passive medical implants. To reduce the risk of serious or lethal injuries, we recommend that persons with medical implants consult their doctor and the manufacturer of their medical implant before operating the machine.

Initial start-up



Avoid unintentional starting.

Ensure that the mains plug is removed before carrying out any adjustments, maintenance or repair work.

Before operating the disc sanding device, you must secure it against tipping.



Securing the disc sanding device

Secure the disc sanding device horizontally (①) or vertically (②) to the working surface.

The enclosed screw clamp (16) must grip into one of the two receptors (4).



Mounting / dismantling the sanding table

Dismounting the sanding table:

1. Release the screw (9) underneath the sanding table (11) using the hexagon socket wrench enclosed (17).
2. Remove the screw (9) and the washer (8) and pull the sanding table holder (10) away from the device.

Mounting the sanding table:

- To mount the sanding table (11), push the sanding table holder (10) back onto the device.
- Insert the screw (9) with washer (8) and tighten.

i Ensure the 4 lugs are correctly positioned (see illustration **C**) otherwise screw (**A** 9) will not screw in.

A Adhering/replacing sanding paper

Do NOT remove the white film from the sanding disc!

! **Caution! Risk of injury!** Disconnect the device from the power supply to prevent unintentional starting.

i To make it easier to replace, first dismount the sanding table (11) and holder (10) (see "Dismounting/mounting the sanding table").

- When first using the sanding paper, remove the protective film from the reverse side of the sanding paper (18). When re-using it, remove the sanding paper (18) from the carrier film (19).
- Stick the sanding paper (18) centrally onto the sanding disc (1) while ensuring there are no bubbles.

Trial run:

Perform a trial run at top speed without a load for at least 1 minute whenever you change the sanding paper. Remain outside the hazard area while doing so.

i The sanding paper (18) can be re-used provided you stick it onto

the corresponding carrier film (19) provided when being stored.

A Setting the sanding table angle

The angle of the sanding table (11) can be adjusted continuously between -10° and $+50^{\circ}$.

- Release the screws (7).
- Set the desired angle using the angle scale (6).
- Tighten the screws (7).

A Using an angle stop

- Release the angle stop screw (13b).
- Slide the rail of the angle stop (13a) into the slot (12) on the sanding table (11).
- Set the desired angle using the scale onto the rail marking (13a).
- Fix the angle stop (13) in place by tightening the screw (13b).

D Connecting external dust extraction

! Please check the operating manual of your vacuum cleaner to ascertain whether it is suitable for the suction of grinding chips.

Connecting external dust extraction:

- Place the angle adapter (14) into the opening on the device. Ensure that you slide the lug on the angle adapter (14) into one of the two slots in the device opening (see detailed illustrations).
- Rotate the angle adapter (14) into a vertical or horizontal position to secure the angle adapter (14) against falling out.

Removing external dust extraction:

3. Gently turn and pull on the angle adapter (14) to remove it.

It can be removed when the arrow on the angle adapter (14) and the marking on the device housing are exactly aligned.

i An additional adapter (15) with a larger diameter is provided with the device and this can, if required, be attached to the angle adapter (14). If necessary, you can connect the suction hose of a vacuum cleaner directly onto the angle adapter.

Operation

Before initial operation, perform a trial run at top speed without a load for at least 1 minute. Remain outside the hazard area while doing so.

A Switching on and off

! Make sure that the power supply voltage matches the voltage rating indicated on the device's type plate.

⊞ Connect the machine to the power supply.

1. Select the desired speed using the speed regulator (2).

Switching on:

2. Press the power switch "I" (3), the device starts.

Switching off:

3. Press the off switch „O“ (3), the device turns off.
4. Next, remove the mains plug (5) from the wall socket.

After switching on the device, wait until the device has reached its max. speed. Only then may you commence sanding.

Sanding

The arrow  above the sanding disc (**A** 1) indicates the direction of rotation of the disc sanding device.

The sanding speed can be regulated using the speed regulator (**A** 2).

Mounting horizontally (**B** ①):

- Place the workpiece on the sanding table (11) and slowly bring it to the desired angle **towards the left half** of the sanding disc (**A** 1).

Mounting vertically (**B** ②):

- Slowly bring the workpiece to the desired angle towards the sanding disc (**A** 1).

Cleaning

⊞ Pull the mains plug before any adjustments, maintenance or repair.

! Do not use any cleaning agents or solvents. Chemical substances can etch the plastic parts of the device. Never clean the device under running water.

! **Have any work on the device that is not described in this instruction guide performed by a professional. Only use original parts. Allow the device to cool off before any maintenance or cleaning is undertaken. There is a risk of burning!**

- Thoroughly clean the device after every use.

- Clean the ventilation openings and the surface of the device with a soft brush or cloth.
- Remove chips, dust and dirt, i.e. with a brush.

Maintenance

The device is maintenance free.

Always check the device before using it for obvious defects such as loose, worn or damaged parts, correct the positioning of screws or other parts. Exchange the damaged parts.

Storage

- Store the appliance in a dry place well out of reach of children.

Waste disposal and environmental protection

Be environmentally friendly. Return the tool, accessories and packaging to a recycling centre when you have finished with them.



Electrical machines do not belong with domestic waste.

- Hand over the device at an utilization location. The plastic and metal parts employed can be separated out and thus recycled use can be implemented. Ask our Service-Center for details.
- Defective units returned to us will be disposed of for free.

Replacement parts/Accessories

**Spare parts and accessories can be obtained at
www.grizzly-service.eu**

If you do not have internet access, please contact the Service Centre via telephone (see "Service-Center" page 27). Please have the order number mentioned below ready.

Position Manual	Description	Ordernumber
A 18	Sanding paper + carrier film 5 x granulation 80 5 x granulation 150 5 x granulation 240	91104587 91104588 91104589
A 13	Angle stop	91104582
A 13 a	Angle stop rail	91104581
A 13 b	Angle stop screw	91104583
A 11	Sanding table	91104580
A 14	Angle adapter	91104575
A 15	Adapter	91104576

Guarantee

Dear Customer,

This equipment is provided with a 3-year guarantee from the date of purchase. In case of defects, you have statutory rights against the seller of the product. These statutory rights are not restricted by our guarantee presented below.

Terms of Guarantee

The term of the guarantee begins on the date of purchase. Please retain the original receipt. This document is required as proof of purchase.

If a material or manufacturing defect occurs within three years of the date of purchase of this product, we will repair or replace – at our choice – the product for you free of charge. This guarantee requires the defective equipment and proof of purchase to be presented within the three-year period with a brief written description of what constitutes the defect and when it occurred.

If the defect is covered by our guarantee, you will receive either the repaired product or a new product. No new guarantee period begins on repair or replacement of the product.

Guarantee Period and Statutory Claims for Defects

The guarantee period is not extended by the guarantee service. This also applies for replaced or repaired parts. Any damages and defects already present at the time of purchase must be reported immediately after unpacking. Repairs arising after expiry of the guarantee period are chargeable.

Guarantee Cover

The equipment has been carefully produced in accordance with strict quality guidelines and conscientiously checked prior to delivery.

The guarantee applies for all material and manufacturing defects. This guarantee does not extend to cover product parts that are subject to normal wear and may therefore be considered as wearing parts (e.g. sanding paper) or to cover damage to breakable parts (e.g. switches).

This guarantee shall be invalid if the product has been damaged, used incorrectly or not maintained. Precise adherence to all of the instructions specified in the operating manual is required for proper use of the product. Intended uses and actions against which the operating manual advises or warns must be categorically avoided.

The product is designed only for private and not commercial use. The guarantee will be invalidated in case of misuse or improper handling, use of force, or interventions not undertaken by our authorised service branch.

Processing in Case of Guarantee

To ensure efficient handling of your query, please follow the directions below:

- Please have the receipt and item number (IAN 304699) ready as proof of purchase for all enquiries.
- Please find the item number on the rating plate.
- Should functional errors or other defects occur, please initially contact the service department specified below by **telephone** or by **e-mail**. You will then receive further information on the processing of your complaint.

- After consultation with our customer service, a product recorded as defective can be sent postage paid to the service address communicated to you, with the proof of purchase (receipt) and specification of what constitutes the defect and when it occurred. In order to avoid acceptance problems and additional costs, please be sure to use only the address communicated to you. Ensure that the consignment is not sent carriage forward or by bulky goods, express or other special freight. Please send the equipment inc. all accessories supplied at the time of purchase and ensure adequate, safe transport packaging.

Repair Service

For a charge, **repairs not covered by the guarantee** can be carried out by our service branch, which will be happy to issue a cost estimate for you.

We can handle only equipment that has been sent with adequate packaging and postage.

Attention: Please send your equipment to our service branch in clean condition and with an indication of the defect.

Equipment sent carriage forward or by bulky goods, express or other special freight will not be accepted.

We will dispose of your defective devices free of charge when you send them to us.

Service-Center



Service Great Britain

Tel.: 0800 404 7657
(£ 0.10/Min.)
E-Mail: grizzly@lidl.co.uk
IAN 304699



Service Ireland

Tel.: 1890 930 034
(0,08 EUR/Min., (peak))
(0,06 EUR/Min., (off peak))
E-Mail: grizzly@lidl.ie
IAN 304699

Importer

Please note that the following address is not a service address. Please initially contact the service centre specified above.

Grizzly Tools GmbH & Co KG

Stockstädter Straße 20
63762 Großostheim
Germany
www.grizzly-service.eu

Sommaire

Introduction	28
Fins d'utilisation	28
Description générale	28
Matériel livré	29
Description du fonctionnement	29
Vue d'ensemble	29
Données techniques	29
Instructions de sécurité	29
Symboles et pictogrammes	30
Consignes de sécurité générales	30
Consignes de sécurité générales pour outils électriques	30
Consignes de sécurité du plateau à poncer	32
Autres risques	33
Mise en service	34
Sécuriser la ponceuse à disque.....	34
Monter/démonter la table de ponçage	34
Coller/remplacer la feuille abrasive...34	
Régler l'angle de la table de ponçage	35
Utiliser la butée angulaire	35
Raccorder l'aspiration externe des poussières	35
Commande	35
Mise en marche et arrêt	35
Ponçage	36
Nettoyage	36
Maintenance	36
Rangement	36
Pièces de rechange / Accessoires	37
Élimination et protection de l'environnement	37
Garantie	38
Service Réparations	39
Service-Center	39
Importateur	39
Traduction de la déclaration de conformité CE originale	91

Introduction

Toutes nos félicitations pour l'achat de votre nouvel appareil. Vous avez ainsi choisi un produit de qualité supérieure. La qualité de l'appareil a été vérifiée pendant la production et il a été soumis à un contrôle final. Le fonctionnement de votre appareil est donc ainsi garanti.



La notice d'utilisation fait partie de ce produit. Elle contient des instructions importantes pour la sécurité, l'utilisation et l'élimination des déchets. Avant d'utiliser ce produit, lisez attentivement les consignes d'emploi et de sécurité. N'utilisez le produit que tel que décrit et uniquement pour les domaines d'emploi indiqués. Conservez cette notice et remettez-la avec tous les documents si vous cédez le produit à un tiers.

Fins d'utilisation

La ponceuse à disque convient au ponçage de bois tendres et durs. L'appareil est destiné à être utilisé dans le domaine du bricolage. Il n'a pas été conçu pour une utilisation professionnelle constante. L'appareil n'est pas conçu pour être utilisé par des personnes de moins de 16 ans. Les jeunes âgés de plus de 16 ans ne doivent utiliser cet appareil que sous la surveillance d'un adulte. Le fabricant ne peut être tenu pour responsable des dommages causés par une utilisation inappropriée ou une manipulation erronée.

Description générale

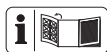

Vous trouverez la représentation des fonctions les plus importantes sur le volet rabattable au recto et au verso.

Matériel livré

Déballez l'appareil et contrôlez s'il est au complet. Éliminez correctement les matériaux d'emballage.

- Ponceuse à disque
- Plateau à poncer
- Serre-joint
- Butée angulaire
- 6 x feuilles abrasives + feuille support
 - 2x Granulation 80
 - 2x Granulation 150
 - 2x Granulation 240
- Adaptateur d'angle et adaptateur pour l'aspiration externe des poussières
- Clé Allen
- Notice d'utilisation

Description du fonctionnement

Pour la fonction des pièces de service, veuillez vous reporter aux descriptions suivantes.

Vue d'ensemble

- A**
- 1 Plateau à poncer
 - 2 Régulateur de vitesse de rotation
 - 3 Interrupteur marche/arrêt
 - 4 Prise pour serre-joint
 - 5 Fiche secteur
 - 6 Règle angulaire
 - 7 Vis de butée d'angle
 - 8 Rondelle
 - 9 Vis de fixation
à la table de ponage
 - 10 Butée de la table de ponçage
 - 11 Table de ponçage
 - 12 Écrou de butée angulaire
 - 13 Butée angulaire
 - 13a Rail de butée angulaire
 - 13b Vis de butée angulaire

- 14 Adaptateur angulaire pour l'aspiration externe des poussières
- 15 Adaptateur pour l'aspiration externe des poussières
- 16 Serre-joint
- 17 Clé Allen
- 18 Feuille abrasive
- 19 Feuille support

Données techniques

Ponceuse à disque PTSG 140 B2

Tension d'entrée nominale. 230 V~, 50 Hz

Puissance absorbée.. 140 W (S2 15 min)*

Vitesse de rotation

à vide (n_0)max. 3600 min⁻¹

Classe de protection..... II 

Type de protectionIPX0

Poids2,4 kg

Diamètre du plateau à poncer..... 125 mm

Niveau de pression acoustique

(L_{pA}) 62,7 dB(A); K_{pA} = 3 dB

Niveau de puissance sonore (L_{WA})

mesuré..... 75,7 dB(A); K_{WA} = 3 dB

* Après un fonctionnement continu pendant 15 minutes, un temps de pause s'ensuit, jusqu'à ce que la température de l'appareil diffère de moins de 2 K (2 °C) de la température ambiante.

Les valeurs sonores ont été déterminées selon les normes et réglementations citées dans la déclaration de conformité.

Instructions de sécurité



AVERTISSEMENT! Lors de l'utilisation d'outils électriques, il convient de toujours respecter les consignes de sécurité de base afin de réduire le risque de feu, de choc électrique et de blessure des personnes, y compris les consignes suivantes. Lire l'ensemble de ces consignes avant toute utilisation.

lisation de ce produit et sauvegarder ces informations.

Symboles et pictogrammes

Pictogrammes sur l'appareil:



Attention!



Lire la notice d'utilisation!



Attention! Danger de choc électrique! Retirez la fiche de contact avant tous travaux sur l'appareil.



Portez une protection oculaire, auditive



Portez une protection respiratoire.



Portez des gants de protection.



Classe de protection II (Double isolation)



Sens de rotation du disque abrasif



Les machines n'ont pas leur place dans les ordures ménagères.

Symboles utilisés dans le mode d'emploi:



Signes de danger avec conseils de prévention des accidents sur les personnes ou des dégâts matériels.



Signes indicatifs avec conseils de prévention des dégâts.



Branchez la machine au secteur.



Débrancher la fiche secteur.



Signes de conseils avec des informations pour une meilleure manipulation de l'appareil.

Consignes de sécurité générales



Avertissement! Lors de l'utilisation d'outils électriques, il convient de toujours respecter les consignes de sécurité de base afin de réduire le risque de feu, de choc électrique et de blessure des personnes, y compris les consignes suivantes. Il y a un risque de blessure !

Consignes de sécurité générales pour outils électriques



AVERTISSEMENT ! Lisez toutes les consignes de sécurité et les instructions. Des omissions lors de l'observation des consignes de sécurité et des instructions peuvent causer une décharge électrique, un incendie et / ou de graves blessures.

Conservez toutes les consignes de sécurité et les instructions pour les consulter ultérieurement.

Le terme «outil» dans les avertissements fait référence à votre outil électrique alimenté par le secteur (avec cordon d'alimentation) ou votre outil fonctionnant sur batterie (sans cordon d'alimentation).

Fonctionnement en toute sécurité

- Maintenir la zone de travail propre. Les zones en désordre et les établis sont propices aux accidents.

- Tenir compte de l'environnement de la zone de travail.
 - Ne pas exposer les outils à la pluie.
 - Ne pas utiliser les outils dans des milieux mouillés ou humides.
 - Maintenir la zone de travail bien éclairée.
 - Ne pas utiliser les outils en présence de liquides ou de gaz inflammables.
- Protection contre les chocs électriques. Éviter tout contact corporel avec des surfaces mises ou reliées à la terre (par exemple canalisations, radiateurs, cuisinières, réfrigérateurs).
- Maintenir les autres personnes éloignées. Ne pas laisser les personnes, notamment les enfants, non concernées par le travail en cours, toucher l'outil ou le prolongateur, et les maintenir éloignées de la zone de travail.
- Entreposer les outils au repos. Lorsqu'ils ne sont pas utilisés, il convient d'entreposer les outils en un lieu fermé et sec, hors de la portée des enfants.
- Ne pas forcer l'outil. Il réalisera mieux le travail et de manière plus sûre au régime pour lequel il a été conçu.
- Utiliser le bon outil.
 - Ne pas forcer les petits outils pour qu'ils effectuent le travail d'un outil industriel.
 - Ne pas utiliser les outils à des fins non prévues, par exemple, ne pas utiliser de scies circulaires pour couper des branches d'arbres ou des billes de bois.
- Porter des vêtements appropriés.
 - Ne pas porter de vêtements amples ou de bijoux, car ils peuvent être pris dans des parties en mouvement.
 - Le port de chaussures antidérapantes est recommandé pour les travaux en extérieur.
 - Porter un dispositif de protection des cheveux destiné à contenir les cheveux longs.
- Utiliser un équipement de protection.
 - Utiliser des lunettes de sécurité. En cas de non-observation, il y a risque de blessures des yeux à cause des étincelles ou des particules d'affûtage.
- Utiliser un masque normal ou antipoussières si les opérations de travail génèrent de la poussière.
- Connecter l'équipement pour l'extraction des poussières. Si des dispositifs sont prévus pour le raccordement des équipements pour l'extraction et la récupération des poussières, s'assurer qu'ils sont raccordés et correctement utilisés.
- Ne pas utiliser le câble/cordon dans de mauvaises conditions. Ne jamais exercer de saccades sur le câble/cordon afin de le déconnecter de la fiche de prise de courant. Maintenir le câble/cordon à l'écart de la chaleur, de tout lubrifiant et de toutes arêtes vives.
- Fixation de la pièce à usiner. Utiliser, dans toute la mesure du possible, des pinces ou un étau afin de maintenir la pièce à usiner. Cette pratique est plus sûre que l'utilisation des mains.
- Ne pas adopter d'attitude exagérée. Garder une position et un équilibre adaptés à tout moment.
- Entretenir les outils avec soin.
 - Garder les outils de coupe affûtés et propres pour des performances meilleures et plus sûres.
 - Suivre les instructions de graissage et de remplacement des accessoires.
 - Examiner les câbles/cordons des outils de manière régulière et les faire réparer, lorsqu'ils sont endommagés, par un service d'entretien agréé.
 - Examiner les prolongateurs de manière régulière et les remplacer s'ils sont endommagés.
 - Maintenir les poignées sèches, propres et exemptes de tout lubrifiant et de toute graisse.

- Déconnecter les outils.
Déconnecter les outils de l'alimentation lorsqu'ils ne sont pas utilisés, avant leur entretien et lors du remplacement des accessoires, tels que lames, forets et organes de coupe.
- Retirer les clés de réglage. Prendre l'habitude de vérifier si les clés et autres organes de réglage sont retirés de l'outil avant de le mettre en marche.
- Éviter tout démarrage intempestif. S'assurer que l'interrupteur est en position «arrêt» lors de la connexion.
- Utiliser des câbles de raccord extérieurs. Utiliser uniquement des prolongateurs destinés à une utilisation extérieure et comportant le marquage correspondant.
- Rester vigilant. Regarder ce que vous êtes en train de faire, faire preuve de bon sens et ne pas utiliser l'outil lorsque vous êtes fatigué.
- Vérifier les parties endommagées.
 - Avant d'utiliser l'outil à d'autres fins, il convient de l'examiner attentivement afin de déterminer qu'il fonctionnera correctement et accomplira sa fonction prévue.
 - Vérifier l'alignement ou le blocage des parties mobiles, ainsi que l'absence de toutes pièces cassées ou de toute condition de fixation et autres conditions, susceptibles d'affecter le fonctionnement de l'outil.
 - Il convient de réparer ou de remplacer correctement un protecteur ou toute autre partie endommagée par un centre d'entretien agréé, sauf indication contraire dans le présent manuel d'instructions.
 - Faire remplacer les interrupteurs défectueux par un centre d'entretien agréé.
 - Ne pas utiliser l'outil si l'interrupteur ne permet pas de passer de l'état de marche à l'état d'arrêt.

- Avertissement! L'utilisation de tout accessoire ou de toute fixation autre que celui ou celle recommandé(e) dans le présent manuel d'instructions peut présenter un risque de blessure des personnes.
- Faire réparer l'outil par une personne qualifiée. Cet outil électrique satisfait les règles de sécurité correspondantes. Il convient que les réparations soient effectuées uniquement par des personnes qualifiées en utilisant des pièces de rechange d'origine. A défaut, cela peut exposer l'utilisateur à un danger important.

Service:

- **Ne laissez réparer votre outil électrique que par des professionnels qualifiés et seulement avec des pièces de rechange d'origine.** Vous serez ainsi sûr de conserver la sécurité pour l'outil électrique correspondant.

Consignes de sécurité du plateau à poncer



Attention ! Risque de blessures ! Portez un équipement de protection individuelle.



Portez des lunettes de protection, une protection auditive, un masque anti-poussière et des gants.

- En cas de travail dans des conditions poussiéreuses, veillez à ce que les perforations d'aération soient libres. Débranchez l'appareil de l'alimentation réseau avant le nettoyage.
- Attention, risque de blessures ! Le disque abrasif continue à tourner brièvement après l'extinction de la machine.
- Ne jamais camoufler les étiquettes d'avertissement sur l'appareil électrique.

- **Fixer l'appareil électrique sur une surface solide, lisse et horizontale.** Si l'appareil électrique est susceptible de glisser ou de vaciller, l'outil insérable ne peut pas être utilisé de manière uniforme et sûre.
- **Utilisez l'outil insérable contre la pièce à travailler uniquement lorsqu'il est allumé.** Dans le cas contraire, il y a un risque que l'outil insérable reste coincé dans la pièce à travailler, entraînant la pièce à travailler. Ceci peut causer des blessures.
- **Si l'outil insérable bloque, éteignez immédiatement l'appareil électrique.**
L'outil insérable bloque si :
 - l'appareil électrique est surchargé ;
 - il est coincé dans la pièce à travailler.
- **Réglez la bonne vitesse de rotation avant le début du travail.**
- **Après le travail, ne touchez pas au disque abrasif avant qu'il n'ait refroidi.** L'outil insérable devient très chaud au cours du travail.
- **Contrôlez régulièrement le câble et ne faites réparer un câble endommagé que par un centre de service agréé. Remplacez les rallonges endommagées.** Ainsi, la sécurité de l'appareil électrique est garantie.
- **Stockez l'appareil électrique inutilisé dans un endroit sûr. Le lieu de stockage doit être sec et doit pouvoir être fermé à clé.** Cela évite que l'appareil électrique ne s'abîme au cours du stockage ou qu'une personne non expérimentée ne l'utilise.
- **Ne vous éloignez jamais de l'outil avant qu'il ne soit complètement arrêté.** Des outils insérables encore en mouvement peuvent causer des blessures.
- **Ne pas utiliser l'appareil électrique avec un câble endom-**

magé. Ne touchez pas au câble endommagé et débranchez la fiche secteur si le câble est endommagé au cours du travail. Un câble endommagé augmente le risque de choc électrique.

- **Évitez toute position anormale du corps.** Veillez à avoir une position sûre et maintenez toujours l'équilibre.
- Le remplacement du connecteur ou de la ligne de rattachement doit toujours être effectué par le fabricant de l'appareil électrique ou par son service client.
- Tenir les pièces électriques de l'appareil électrique et les personnes éloignées de l'eau dans la zone de travail.
- **Attention ! N'éliminez jamais d'éclats, copeaux ou pièces en bois coincées lorsque le plateau à poncer fonctionne.** Pour éliminer les dysfonctionnements ou pour éliminer des morceaux de bois coincés, éteindre la machine - **Retirer la fiche secteur.**

Autres risques

Même si vous utilisez cet outil électrique de manière conforme, il existe malgré tout d'autres risques. Les dangers suivants peuvent se produire en fonction de la méthode de construction et du modèle de cet outil électrique :

- a) Dégâts aux poumons, si aucune protection respiratoire appropriée n'est portée.
- b) Affection de l'ouïe, si aucun casque de protection auditive approprié n'est porté.
- c) Atteinte à la santé si :
 - une partie non couverte de l'appareil de ponçage est touchée ;
 - des parties de la pièce à travailler ou du disque abrasif sont éjectées.
- d) Ennuis de santé engendrés par les vibrations affectant les bras et les mains si l'appareil est utilisé pendant une longue période ou s'il n'est pas employé de

manière conforme ou correctement entretenu.



Avertissement ! Pendant son fonctionnement cet outil électrique produit un champ électromagnétique qui, dans certaines circonstances, peut perturber des implants médicaux actifs ou passifs. Pour diminuer le risque de blessures graves ou mortelles, nous recommandons aux personnes portant des implants médicaux de consulter leur médecin et le fabricant de l'implant médical avant d'utiliser cette machine.

Mise en service



Évitez un démarrage involontaire. Assurez-vous avant tout réglage, maintenance ou réparation que la fiche secteur est débranchée.

Avant de mettre en service la ponceuse à disque, vous devez la sécuriser contre le basculement.

B Sécuriser la ponceuse à disque

Fixez la ponceuse à disque à l'horizontale (①) ou à la verticale (②) sur le plan de travail. Le serre-joint fourni (16) doit s'accrocher dans l'une des deux prises (4).

A Monter/démonter la table de ponçage

Démonter la table de ponçage :

1. Desserrez la vis (9) sous la table de ponçage (11) avec la clé Allen fournie (17).
2. Retirez la vis (9) et la rondelle (8) et retirez le support de la table de ponçage (10) de l'appareil.

Monter la table de ponçage :

3. Pour monter la table de ponçage (11), repoussez le support de la table de ponçage (10) sur l'appareil.
4. Placez la vis (9) avec la rondelle (8) et vissez fermement.



Veillez à la bonne position des 4 ergots (voir image **C**), dans le cas contraire, la vis (**A** 9) ne peut être vissée.



Coller/remplacer la feuille abrasive

Ne retirez PAS la feuille blanche du plateau à poncer !



Attention risque de blessures ! Débranchez l'appareil de l'alimentation réseau afin d'éviter un enclenchement involontaire.



Pour un remplacement plus facile, démontez au préalable la table de ponçage (11) et son support (10) (voir « démonter/monter la table de ponçage »).

1. Lors de la première utilisation de la feuille abrasive, retirez la feuille de protection au verso de la feuille abrasive (18). Pour une nouvelle utilisation, retirez la feuille abrasive (18) de la feuille support (19).
2. Collez la feuille abrasive (18) en éliminant les bulles et au centre du plateau à poncer (1).

Essai de fonctionnement :

Après chaque changement de feuille abrasive, effectuez un essai de fonctionnement d'au moins 1 minute hors charge au régime maximal. Pour ce faire, ne stationnez pas dans la zone de danger.

i La feuille abrasive (18) peut être réutilisée en la collant sur la feuille support fournie (19) pour la ranger lorsqu'elle n'est pas utilisée.

A Régler l'angle de la table de ponçage

L'angle de la table de ponçage (11) peut être ajusté en continu entre 10° et +50°.

1. Desserrez les vis (7).
2. Réglez à l'aide de la règle angulaire (6) l'angle souhaité.
3. Resserrez les vis (7).

A Utiliser la butée angulaire

1. Desserrez la vis (13b) de la butée angulaire.
2. Poussez le rail de la butée angulaire (13a) dans l'écrou (12) sur la table de ponçage (11).
3. Réglez l'angle souhaité sur le repère sur le rail (13a) à l'aide de la règle.
4. Fixez la butée angulaire (13) en resserrant la vis (13b).

D Raccorder l'aspiration externe des poussières

! Vérifiez également dans le mode d'emploi de votre aspirateur si celui-ci est adapté à l'aspiration de copeaux.

Raccorder l'aspiration externe des poussières :

1. Placez l'adaptateur angulaire (14) dans l'orifice sur l'appareil.
Veillez à pousser l'ergot sur l'adaptateur angulaire (14) dans l'une des deux fentes dans l'ouverture de

l'appareil (voir images détaillées).

2. Tournez l'adaptateur angulaire (14) dans une position verticale ou horizontale afin de prévenir une chute de l'adaptateur angulaire (14).

Retirer l'aspiration externe des poussières :

3. Tournez et tirez légèrement sur l'adaptateur angulaire (14) pour le retirer. Le retrait est possible lorsque la flèche sur l'adaptateur angulaire (14) coïncide avec le repère sur le boîtier de l'appareil.

i L'appareil dispose d'un adaptateur (15) supplémentaire d'un diamètre plus grand, qui peut être inséré en option sur l'adaptateur angulaire (14). Vous pouvez le cas échéant raccorder le tuyau d'un aspirateur également directement sur l'adaptateur angulaire.

Commande

Avant de réaliser le premier travail, effectuez un essai de fonctionnement hors charge pendant au moins 1 minute au régime maximal. Pour ce faire, ne stationnez pas dans la zone de danger.

A Mise en marche et arrêt

! Veillez à ce que la tension du réseau de connexion corresponde à celle indiquée sur la plaque signalétique de l'appareil.



Branchez la machine au secteur.

1. Sélectionnez la vitesse de rotation souhaitée à l'aide du régulateur de vitesse de rotation (2).

Mise en service :

- Appuyez sur l'interrupteur « I » (3), et l'appareil se met en marche.

Mise à l'arrêt :

- Appuyez sur l'interrupteur « O » (3), et l'appareil se met à l'arrêt.
- Débranchez ensuite la fiche secteur (5) de la prise.

Après la mise en route, attendez que l'appareil ait atteint sa vitesse de rotation maximale. Alors, vous pouvez commencer le ponçage.

Ponçage

La flèche  au-dessus du plateau à poncer (A 1) indique le sens de rotation de la ponceuse à disque.

La vitesse de ponçage s'ajuste à l'aide du régulateur de vitesse de rotation (A 2).

Montage horizontal (B ①):

- Posez la pièce à travailler sur la table de ponçage (A 11) et amenez-la lentement dans l'angle souhaité sur la moitié gauche du plateau à poncer (A 1).

Montage vertical (B ②):

- Amenez lentement la pièce à travailler dans l'angle souhaité sur le plateau à poncer (A 1).

Nettoyage

Retirer la fiche de prise de courant avant d'effectuer tout réglage, tout entretien ou toute opération de maintenance.



N'utilisez aucun produit de nettoyage ou de détergent. Les substances chimiques peuvent attaquer les pièces de l'appareil en plastique. Ne nettoyez jamais l'appareil sous eau courante.



Faites effectuer tous les travaux qui ne sont pas mentionnés dans cette description technique par un atelier spécialisé. Utilisez exclusivement des pièces d'origine. Avant toute maintenance ou réglage, laissez refroidir l'appareil. Il y a des risques de brûlures !

- Nettoyez correctement l'appareil après chaque utilisation.
- Nettoyez les œuïes d'aération et la surface supérieure de l'appareil avec une brosse douce, un pinceau ou un chiffon.
- Enlevez les copeaux, la poussière et la saleté avec un pinceau si nécessaire.

Maintenance

L'appareil ne demande aucun entretien.

Avant chaque utilisation, contrôlez l'appareil pour trouver des défauts tels que des pièces détachées, usagées ou endommagées, et contrôlez les vis ou les autres pièces. Remplacez les pièces défectueuses.

Rangement

- Rangez l'appareil à un endroit sec et protégé de la poussière et surtout hors de la portée des enfants.

Elimination et protection de l'environnement

Respectez la réglementation relative à la protection de l'environnement (recyclage) pour l'élimination de l'appareil, des accessoires et de l'emballage.



Les machines n'ont pas leur place dans les ordures ménagères.

- Portez l'appareil à un point de recyclage. Les différents composants en plastique et en métal peuvent être séparés selon leur nature et subir un recyclage. Demandez conseil sur ce point à notre centre de services.
- Nous exécutons gratuitement l'élimination des déchets de vos appareils renvoyés défectueux.

Pièces de rechange / Accessoires

Vous obtiendrez des pièces de rechange et des accessoires à l'adresse www.grizzly-service.eu

Si vous ne disposez d'aucun accès Internet, veuillez téléphoner au centre de SAV (voir «Service-Center» page 39). Veuillez tenir prêts les numéros de commande indiqués ci-dessous.

Position mode d'emploi	Description	Numéro de commande
A 18	Feuilles abrasives + feuille support 5 x Granulation 80 5 x Granulation 150 5 x Granulation 240	91104587 91104588 91104589
A 13	Butée angulaire	91104582
A 13 a	Rail de butée angulaire	91104581
A 13 b	Vis de butée angulaire	91104583
A 11	Table de ponçage	91104580
A 14	Adaptateur angulaire	91104575
A 15	Adaptateur	91104576

Garantie

Chère cliente, cher client,
Ce produit bénéficie d'une garantie de 3 ans, valable à compter de la date d'achat. En cas de manques constatés sur ce produit, vous disposez des droits légaux contre le vendeur du produit. Ces droits légaux ne sont pas limités par notre garantie présentée par la suite.

Conditions de garantie

Le délai de garantie débute avec la date d'achat. Veuillez conserver soigneusement le ticket de caisse original. En effet, ce document vous sera réclamé comme preuve d'achat.

Si un défaut de matériel ou un défaut de fabrication se présente au cours des trois ans suivant la date d'achat de ce produit, nous réparons gratuitement ou remplaçons ce produit - selon notre choix. Cette garantie suppose que l'appareil défectueux et le justificatif d'achat (ticket de caisse) nous soient présentés durant cette période de trois ans et que la nature du manque et la manière dont celui-ci est apparu soient explicités par écrit dans un bref courrier.

Si le défaut est couvert par notre garantie, le produit vous sera retourné, réparé ou remplacé par un neuf. Aucune nouvelle période de garantie ne débute à la date de la réparation ou de l'échange du produit.

Durée de garantie et demande légale en dommages-intérêts

La durée de garantie n'est pas prolongée par la garantie. Ce point s'applique aussi aux pièces remplacées et réparées. Les dommages et les manques éventuellement constatés dès l'achat doivent immédiatement être signalés après le déballage. A l'expiration du délai de garantie les réparations occasionnelles sont à la charge de l'acheteur.

Volume de la garantie

L'appareil a été fabriqué avec soin, selon de sévères directives de qualité et il a été entièrement contrôlé avant la livraison.

La garantie s'applique aux défauts de matériel ou aux défauts de fabrication. Cette garantie ne s'étend pas aux parties du produit qui sont exposées à une usure normale et peuvent être donc considérées comme des pièces d'usure (par exemple feuilles abrasives) ou pour des dommages affectant les parties fragiles (par exemple les commutateurs).

Cette garantie prend fin si le produit endommagé n'a pas été utilisé ou entretenu d'une façon conforme. Pour une utilisation appropriée du produit, il faut impérativement respecter toutes les instructions citées dans le manuel de l'opérateur. Les actions et les domaines d'utilisation déconseillés dans la notice d'utilisation ou vis-à-vis desquels une mise en garde est émise, doivent absolument être évités.

Marche à suivre dans le cas de garantie

Pour garantir un traitement rapide de votre demande, veuillez suivre les instructions suivantes :

- Tenez vous prêt à présenter, sur demande, le ticket de caisse et le numéro d'identification (IAN 304699) comme preuve d'achat.
- Vous trouverez le numéro d'article sur la plaque signalétique.
- Si des pannes de fonctionnement ou d'autres manques apparaissent, prenez d'abord contact, par **téléphone** ou par **e-Mail**, avec le service après-vente dont les coordonnées sont indiquées ci-dessous. Vous recevrez alors des renseignements supplémentaires sur le déroulement de votre réclamation.

- En cas de produit défectueux vous pouvez, après contact avec notre service clients, envoyer le produit, franco de port à l'adresse de service après-vente indiquée, accompagné du justificatif d'achat (ticket de caisse) et en indiquant quelle est la nature du défaut et quand celui-ci s'est produit. Pour éviter des problèmes d'acceptation et des frais supplémentaires, utilisez absolument seulement l'adresse qui vous est donnée. Assurez-vous que l'expédition ne se fait pas en port dû, comme marchandises encombrantes, envoi express ou autre taxe spéciale. Veuillez renvoyer l'appareil, y compris tous les accessoires livrés lors de l'achat et prenez toute mesure pour avoir un emballage de transport suffisamment sûr.

Service Réparations

Vous pouvez, contre paiement, faire exécuter par notre service, des réparations **qui ne font pas partie de la garantie**. Nous vous enverrons volontiers un devis estimatif.

Nous ne pouvons traiter que des appareils qui ont été correctement emballés et qui ont envoyés suffisamment affranchis.

Attention: veuillez renvoyer à notre agence de service votre appareil nettoyé et avec une note indiquant le défaut constaté. Les appareils envoyés en port dû - comme marchandises encombrantes, en envoi express ou avec toute autre taxe spéciale ne seront pas acceptés. Nous exécutons gratuitement la mise aux déchets de vos appareils défectueux renvoyés.

Service-Center

FR **Service France**
Tel.: 0800 919270
E-Mail: grizzly@lidl.fr
IAN 304699

BE **Service Belgique**
Tel.: 070 270 171
(0,15 EUR/Min.)
E-Mail: grizzly@lidl.be
IAN 304699

Importateur

Veuillez noter que l'adresse suivante n'est pas une adresse de service après-vente. Contactez d'abord le service après-vente cité plus haut.

Grizzly Tools GmbH & Co. KG

Stockstädter Straße 20
63762 Großostheim
Allemagne
www.grizzly-service.eu

Inhoud

Inleiding	40
Gebruiksdoel	40
Algemene beschrijving	41
Omvang van de levering	41
Beschrijving van de werking	41
Overzicht	41
Technische gegevens	41
Veiligheidsvoorschriften	42
Symbolen en pictogrammen	42
Algemene veiligheidsinstructies	42
Algemene veiligheidsinstructies voor elektrisch gereedschap	42
Veiligheidsinstructies voor schotelslijpers	45
Restrisico's	46
Inbedrijfstelling	46
Schotelslijpparaat beveiligen	46
Slijptafel demonteren/monteren	46
Slijppapier opkleven/vervangen	47
Hoek van de slijptafel instellen	47
Hoekaanslag gebruiken	47
Externe stofafzuiging aansluiten	47
Bedrijf	48
In- en uitschakelen	48
Slijpen	48
Reiniging	48
Onderhoud	49
Bewaring	49
Afvalverwerking en milieubescherming	49
Reserveonderdelen/Accessoires	49
Garantie	50
Reparatieservice	51
Service-Center	51
Importeur	51
Vertaling van de originele CE-con- formiteitsverklaring	92

Inleiding

Hartelijk gefeliciteerd met de aankoop van uw nieuw apparaat. Daarmee hebt u voor een hoogwaardig product gekozen. Dit apparaat werd tijdens de productie op kwaliteit gecontroleerd en aan een eindcontrole onderworpen. De functionaliteit van uw apparaat is bijgevolg verzekerd.



De gebruiksaanwijzing vormt een bestanddeel van dit product. Ze omvat belangrijke aanwijzingen voor veiligheid, gebruik en afvalverwijdering. Maak u vóór het gebruik van het product met alle bedienings- en veiligheidsinstructies vertrouwd. Gebruik het product uitsluitend zoals beschreven en voor de aangegeven toepassingsgebieden. Bewaar de handleiding goed en overhandig alle documenten bij het doorgeven van het product mee aan derden.

Gebruiksdoel

Het schotelslijpparaat is geschikt voor het slijpen van zacht en hard hout. Het apparaat is bedoeld voor doe-het-zelvers. Het werd niet ontworpen voor professioneel continu gebruik. Het apparaat is niet bestemd voor gebruik door personen jonger dan 16. Jongeren ouder dan 16 jaar mogen het apparaat alleen onder toezicht gebruiken. De fabrikant is niet aansprakelijk voor schade, die wordt veroorzaakt door verkeerd gebruik of een verkeerde hantering.

Algemene beschrijving

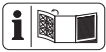

De illustratie van de belangrijkste functionele componenten vindt u op de voorste en achterste uitklappagina.

Omvang van de levering

Pak het apparaat uit en controleer, of de inhoud volledig is. Zorg voor een reglementair voorgeschreven afvalverwijdering van het verpakkingsmateriaal.

- Schotelslijpparaat
- Slijpschotel
- Schroefklem
- Hoekaanslag
- 6 x slijppapier + draagfolie
 - 2x korrelgrootte 80
 - 2x korrelgrootte 150
 - 2x korrelgrootte 240
- Hoekadapter en adapter voor externe stofafzuiging
- Inbussleutel
- Gebruiksaanwijzing

Beschrijving van de werking

De werking van de verschillende bedieningselementen wordt hieronder beschreven.

Overzicht

- | | |
|----------|--------------------------------------|
| A | 1 Slijpschotel |
| | 2 Toerentalregelaar |
| | 3 Aan/uit-schakelaar |
| | 4 Sokkel voor schroefklem |
| | 5 Netstekker |
| | 6 Hoekschaal |
| | 7 Schroef voor hoekvergrendeling |
| | 8 Sluistring |
| | 9 Schroef voor slijptafelbevestiging |

- | | |
|----|--|
| 10 | Houder van de slijptafel |
| 11 | Slijptafel |
| 12 | Gleuf voor hoekaanslag |
| 13 | Hoekaanslag |
| | 13a Rail hoekaanslag |
| | 13b Schroef hoekaanslag |
| 14 | Hoekadapter voor externe stofafzuiging |
| 15 | Adapter voor externe stofafzuiging |
| 16 | Schroefklem |
| 17 | Inbussleutel |
| 18 | Slijppapier |
| 19 | Draagfolie |

Technische gegevens

Schijfschuurmachine .. PTSG 140 B2

Netspanning	230 V~, 50 Hz
Prestatievermogen.....	140 W (S2 15 min)*
Toeren bij niet-belasting (n ₀)	max. 3600 min ⁻¹
Beschermniveau.....	II <input type="checkbox"/>
Beschermingsklasse.....	IPX0
Gewicht.....	2,4 kg
Diameter slijpschotel.....	125 mm
Geluidsdruk niveau (L _{PA}).....	62,7 dB(A); K _{PA} = 3 dB
Geluidssterkte (L _{WA}) gemeten	75,7 dB(A); K _{WA} = 3 dB

* Na de ononderbroken gebruiksduur van 15 minuten volgt een rustpauze, tot de temperatuur van het apparaat minder dan 2 K (2 °C) afwijkt van de kamertemperatuur.

Geluidswaarden werden vastgesteld in overeenstemming met de normen en bepalingen die in de conformiteitsverklaring zijn vermeld.

Veiligheidsvoorschriften



OPGELET! Bij het gebruik van elektrisch gereedschap dienen ter bescherming tegen een elektrische schok en tegen gevaar voor verwondingen en brand volgende essentiële veiligheidsmaatregelen getroffen te worden.

Lees al deze instructies alvorens dit elektrisch werktuig te gebruiken en bewaar de veiligheidsinstructies op een goede plaats.

Symbolen en pictogrammen

Symbolen op het apparaat:



Let op!



Gebruiksaanwijzing raadplegen!



Let op! Gevaar voor elektrische schokken! Voordat er werkzaamheden aan het apparaat worden verricht de stekker uit het stopcontact trekken.



Draag oog-, gehoorbescherming.



Draag ademhalingsbescherming.



Draag beschermende handschoenen.



Beschermingsniveau II (dubbele isolatie)



Draairichting van de slijpschijf



Machines horen niet bij huishoudelijk afval thuis.

Symbolen in de handleiding:



Gevaarssymbolen met gegevens ter preventie van lichamelijke letsels en materiële schade.



Gebodsteken met gegevens ter preventie van beschadigingen.



Sluit het apparaat aan op het elektriciteitsnet.



Stekker uit het stopcontact trekken.



Aanwijzingsteken met informatie voor een betere omgang met het apparaat.

Algemene veiligheidsinstructies



Opgelet! Bij het gebruik van elektrisch gereedschap dienen ter bescherming tegen een elektrische schok en tegen gevaar voor verwondingen en brand volgende essentiële veiligheidsmaatregelen getroffen te worden. Lees al deze instructies alvorens dit elektrisch werktuig te gebruiken en bewaar de veiligheidsinstructies op een goede plaats.

Algemene veiligheidsinstructies voor elektrisch gereedschap



WAARSCHUWING! Lees alle veiligheidsinstructies en aanwijzingen. Verzuim bij de naleving van de veiligheidsinstructies en aanwijzingen kan een elektrische schok, brand en/of ernstige verwondingen veroorzaken.

Bewaar alle veiligheidsinstructies en aanwijzing voor de toekomst.

Het in de veiligheidsinstructies gebruikte begrip „Elektrisch gereedschap“ heeft betrekking op elektrisch gereedschap met netvoeding (met netsnoer) en op elektrisch gereedschap met batterijvoeding (zonder netsnoer).

Veilig werken:

- Houd uw werkterrein in orde. Wanorde op het werkterrein kan ongevallen tot gevolg hebben.
- Houd rekening met omgevingsinvloeden.
- Stel elektrisch gereedschap niet bloot aan regen.
- Gebruik elektrisch gereedschap niet in een vochtige of natte omgeving.
- Zorg voor een goede verlichting van de arbeidsplaats.
- Gebruik elektrisch gereedschap niet waar brand- of ontploffingsgevaar bestaat.
- Bescherm uzelf tegen een elektrische schok. Vermijd lichamelijk contact met geaarde onderdelen (bijvoorbeeld boren, radiatoren, elektrische fornuizen, koelapparaten).
- Houd andere Personen op een veilige afstand. Laat andere personen, in het bijzonder kinderen, het elektrische gereedschap of het snoer aanraken. Neem een veilige afstand tot het werkterrein in.
- Bewaar ongebruikt elektrisch gereedschap op veilige wijze. Gebruikt elektrisch gereedschap dient op een droge, hooggelegen of afgesloten plaats, buiten het bereik van kinderen, gedeponeerd te worden.
- Overbelast uw elektrisch gereedschap niet. U werkt beter en veiliger in het aangegeven capaciteitsbereik.
- Gebruik het aangewezen elektrische gereedschap.
- Gebruik geen machines met een laag vermogen voor lastige werkzaamheden.
- Gebruik het elektrische gereedschap niet voor doeleinden, waarvoor het niet voorzien is. Gebruik bijvoorbeeld geen handcirkelzaag voor het snoeien van takken van bomen of houtblokken.
- Draag geschikte kledij.
- Draag geen ruimzittende kledingstukken of sieraden, ze kunnen door beweegbare onderdelen vastgegrepen worden.
- Bij werkzaamheden in de open lucht is slipvrij schoeisel aanbevelenswaardig.
- Draag bij lang haar een haarnetje.
- Maak gebruik van de beschermingsuitrusting.
- Draag een beschermbril. In geval van veronachtzaming kunnen er oogletsels door vonken of slijpdeeltjes ontstaan.
- Maak bij stofproducerende werkzaamheden gebruik van een ademmasker.
- Sluit de stofafzuiginrichting aan. Indien er aansluitingen voor de stofafzuiginrichting en opvanginrichting beschikbaar zijn, overtuigt u er zich van dat deze aangesloten en correct gebruikt worden.
- Gebruik het snoer niet voor doeleinden, waarvoor het niet bestemd is. Gebruik het snoer niet om de stekker uit het stopcontact te trekken. Bescherm het snoer tegen hitte, olie en scherpe kanten.
- Beveilig het werkstuk. Gebruik de spaninrichtingen of een bankschroef om het werkstuk vast te houden. Het wordt daardoor veiliger dan met uw hand tegengehouden.
- Vermijd een abnormale lichaamshouding. Zorg voor een veilige stand en houd te allen tijde uw evenwicht.
- Onderhoud uw gereedschap met zorg.
- Houd het snoeigereedschap scherp en netjes om beter en veiliger te kunnen werken.

- Volg de instructies voor de smering en voor een wissel van het gereedschap op.
- Controleer regelmatig het netsnoer van het elektrische gereedschap en laat dit in geval van beschadiging door een erkende vakman vernieuwen.
- Controleer verlengkabels regelmatig en vervang deze wanneer ze beschadigd zijn.
- Houd de handgrepen droog, netjes en vrij van olie en vet.
- Trek de stekker uit het stopcontact. Bij niet-gebruik van het elektrische gereedschap, vóór het onderhoud en bij een wissel van gereedschap, zoals bijvoorbeeld zaagblad, boormachine, freesmachine.
- Laat geen gereedschapssleutel insteken. Controleer vóór de inschakeling dat sleutel en instelgereedschap verwijderd zijn.
- Vermijd een onopzettelijke start. Vergevis u dat de schakelaar bij het insteken van de stekker in het stopcontact uitgeschakeld is.
- Gebruik verlengkabels voor buiten. Gebruik in de open lucht uitsluitend daarvoor toegestane en dienovereenkomstig gekenmerkte verlengkabels.
- Wees aandachtig. Let erop, wat u doet. Ga verstandig aan het werk. Gebruik het elektrische gereedschap niet wanneer u ongeconcentreerd bent.
- Controleer het elektrische gereedschap op eventuele beschadigingen.
- Vóór verder gebruik van het elektrische gereedschap moeten beschermingsinrichtingen of licht beschadigde onderdelen zorgvuldig op hun foutloze en reglementair voorgeschreven werking onderzocht worden.
- Controleer of de beweegbare onderdelen foutloos functioneren en niet klemmen en of er onderdelen beschadigd zijn. Al de onderdelen moeten correct gemonteerd zijn en aan alle voorwaarden voldoen om een foutloze werking te vrijwaren.
- Beschadigde beschermingsinrichtingen en onderdelen moeten zoals reglementair voorgeschreven door een erkende servicewerkplaats gerepareerd of uitgewisseld worden voor zover niets anders in de gebruiksaanwijzing aangegeven is.
- Beschadigde schakelaars moeten op een klantenserviceafdeling vervangen worden.
- Gebruik geen elektrisch gereedschap, waarbij de schakelaar niet in- en uitgeschakeld kan worden.
- Opgelet! Het gebruik van ander elektrisch gereedschap en van andere toebehoren kan een gevaar voor verwondingen voor u betekenen.
- Laat uw elektrisch gereedschap door een vakkundige elektromonteur repareren. Dit elektrische gereedschap voldoet aan de ter zake geldende veiligheidsbepalingen. Reparaties mogen uitsluitend op een gespecialiseerde werkplaats uitgevoerd worden doordat er originele reserveonderdelen gebruikt worden; in het andere geval kunnen er ongevallen voor de gebruiker ontstaan.

Service:

- **Laat uw elektrisch gereedschap uitsluitend door gekwalificeerd, vakkundig geschoold personeel en enkel met originele reserveonderdelen repareren.** Daardoor wordt verzekerd dat de veiligheid van het elektrische gereedschap in stand gehouden wordt.

Veiligheidsinstructies voor schotelslijpers



Let op! Gevaar voor verwondingen! Draag persoonlijke beschermingsmiddelen.



Draag een veiligheidsbril, gehoorbescherming, een stofmasker en handschoenen.

- Zorg tijdens het werken onder stoffige omstandigheden voor vrije ventilatieopeningen.
Koppel het apparaat vóór de reiniging los van het net.
- Let op, letselgevaar! De slijpschijf loopt na uitschakelen van de machine nog kort na.
- Maak de waarschuwingsplaatjes van het elektrisch werktuig nooit onherkenbaar.
- **Bevestig het elektrisch werktuig aan een vast, effen en horizontaal oppervlak.** Als het elektrisch werktuig kan wegglijden of onvast staat, kan het geplaatste werktuig niet gelijkmatig en veilig worden gehanteerd.
- **Breng het geplaatste werktuig slechts tegen het werkstuk als het ingeschakeld is.** Anders bestaat het risico dat het geplaatste werktuig in het werkstuk vast komt te zitten en het werkstuk wordt meegenomen. Dit kan leiden tot verwondingen.
- **Schakel het elektrische werktuig meteen uit als het geplaatste werktuig blokkeert.**
Het geplaatste werktuig blokkeert als:
 - het elektrische werktuig overbelast wordt;
 - het kantelt in het werkstuk dat u wilt bewerken.
- **Stel vóór het begin van uw werkzaamheden het juiste toerental in.**
- **Raak de slijpschijf na de werkzaamheden niet aan, zolang het niet is afgekoeld.** Het geplaatste werktuig wordt zeer heet bij de werkzaamheden.
- **Controleer regelmatig het snoer en laat een beschadigd snoer uitsluitend repareren door een erkende klantendienst. Vervang beschadigde verlengsnoeren.** Zo wordt gegarandeerd dat de veiligheid van het elektrische werktuig behouden blijft.
- **Bewaar het ongebruikte elektrische werktuig op een veilige plaats. De opbergplaats moet droog zijn en afgesloten kunnen worden.** Daardoor wordt vermeden dat het elektrische werktuig door de opberging wordt beschadigd of door onervaren personen wordt gebruikt.
- **Verlaat het werktuig nooit, vooraleer het volledig tot stilstand is gekomen.** Geplaatste werktuigen die nog draaien, kunnen verwondingen veroorzaken.
- **Gebruik het elektrische werktuig niet met beschadigd snoer. Raak het beschadigde snoer niet aan en trek de stekker uit als het snoer tijdens de werkzaamheden wordt beschadigd.** Beschadigde snoeren verhogen het risico op een elektrische schok.
- **Vermijd een abnormale lichaamshouding.** Zorg ervoor dat u stevig en veilig staat en behoud uw evenwicht.
- De stekker of het elektrische snoer moet steeds door de producent van het elektrische werktuig of klantendienst ervan worden vervangen.
- Water moet ver uit de buurt gehouden worden van elektrische delen van het elektrische werktuig en van personen in de werkzone.

- **Let op! Verwijder nooit losse splinters, spaanders of ingeklemde stukken hout bij lopen- de slijpschotel.** Om storingen op te heffen of ingeklemde stukken hout te verwijderen, de machine uitschakelen - **netstekker uittrekken.**

Restrisico's

Ook als u dit elektrische gereedschap zoals voorgeschreven bedient, blijven er altijd restrisico's bestaan. Volgende gevaren kunnen zich in verband met de constructiewijze en uitvoering van dit elektrische gereedschap voordoen:

- Schade aan de longen, indien geen geschikt stofmasker wordt gedragen.
- Gehoorschade indien geen passende gehoorbescherming wordt gedragen.
- Schade aan de gezondheid door
 - aanraking van de slijpwerktuigen in de niet afgedekte zone;
 - wegslingeren van delen van werkstukken of beschadigde slijpschijven.
- Schade aan de gezondheid, die van hand-/armtrillingen het gevolg zijn indien het apparaat gedurende een langere periode gebruikt wordt of niet zoals reglementair voorgeschreven beheerd en onderhouden wordt.



Waarschuwing! Dit elektrische gereedschap produceert tijdens de werking een elektromagnetisch veld. Dit veld kan in bepaalde omstandigheden actieve of passieve medische implantaten in negatieve zin beïnvloeden. Om het gevaar voor ernstige of dodelijke verwondingen te verminderen, adviseren wij personen met medische implantaten, hun arts en de fabrikant van het medische implantaat te raadplegen voordat de machine bediend wordt.

Inbedrijfstelling



Vermijd onbedoeld starten.

Vergewis u ervan, voor elke instelling, onderhoud of reparatie, dat de stekker uit het stopcontact is getrokken.

Vóór u het schotelslijpparaat in gebruik neemt, moet u het beveiligen tegen kanten-

B Schotelslijpparaat beveiligen

Bevestig het schotelslijpparaat horizontaal (1) of verticaal (2) aan het werkblad.

De bijgevoegde schroefklem (16) moet in één van beide sokkels (4) ingrijpen.

A Slijptafel demonteren/monteren

Slijptafel demonteren:

- Los met de bijgevoegde inbussleutel (17) de schroef (9) onder de slijptafel (11).
- Verwijder de schroef (9) en de sluitring (8) en verwijder de houder van de slijptafel (10) van het apparaat.

Slijptafel monteren:

- Om de slijptafel (11) te monteren, schuift u de houder van de slijptafel (10) weer op het apparaat.
- Plaats de schroef (9) met sluitring (8) erin en schroef deze vast.



Let op de juiste positie van de 4 neuzen (zie illustratie C), anders is het niet mogelijk de schroef (A 9) in te draaien.

A Slijppapier okleven/ vervangen

Verwijder de witte folie NIET van de slijpschotel!



Opgelet: letselgevaar! Scheid het apparaat van het net om onbedoeld inschakelen te vermijden.



Voor een gemakkelijker vervangen, demonteert u voorafgaand slijptafel (11) en houder van de slijptafel (10) (zie "Slijptafel demonteren/monteren").

1. Bij het eerste gebruik van het slijppapier verwijdert u de beschermfolie van de achterkant van het slijppapier (18). Verwijder, bij het opnieuw gebruiken, het slijppapier (18) van de draagfolie (19).
2. Plak het schuurpapier (18) vrij van belen en centraal op de slijpschotel (1).

Proefrun:

Voer, na elke vervanging van het slijppapier, een proefrun van minstens 1 minuut zonder belasting op het hoogste toerental door. Sta hierbij niet in de gevarezone.



Het slijppapier (18) kan weer gebruikt worden, door het, wanneer u het niet gebruikt, voor de opslag op de steeds meegeleverde dragerfolie (19) te kleven.

A Hoek van de slijptafel instellen

De hoek van de slijptafel (11) kan continu van -10° tot +50° ingesteld worden.

1. Maak de schroef (7) los.
2. Stel met behulp van de hoekschaal (6) de gewenste hoek in.
3. Draai de schroef (7) weer vast aan.

A Hoekaanslag gebruiken

1. Los de schroef (13b) van de hoekaanslag.
2. Schuif de rail van de hoekaanslag (13a) in de gleuf (12) op de slijptafel (11).
3. Stel met behulp van de schaal de gewenste hoek op de markering op de rail (13a) in.
4. Fixeer de hoekaanslag (13) door de schroef (13b) vast te draaien.

D Externe stofafzuiging aansluiten



Raadpleeg de gebruikershandleiding van uw stofzuiger om te zien of deze voor het opzuigen van slijpsaanders geschikt is.

Externe stofafzuiging aansluiten:

1. Plaats de hoekadapter (14) in de opening op het apparaat. Let erop dat de neus op de hoekadapter (14) in één van beide gleuven in de apparaatopening schuift (zie detailillustraties).
2. Draai de hoekadapter (14) in een verticale of horizontale positie om de hoekadapter (14) tegen uitvallen te beveiligen.

Externe stofafzuiging afnemen:

3. Draai en trek voorzichtig aan de hoekadapter (14) om hem te verwijderen. Het verwijderen is mogelijk als de pijl op de hoekadapter (14) en de markering op de behuizing van het apparaat tegenover elkaar staan

i Er is bij het apparaat een extra adapter (15) met grotere diameter gevoegd, die optioneel op de hoekadapter (14) gestoken kan worden. U kunt de zuigslang van een stofzuiger eventueel ook rechtstreeks op de hoekadapter aansluiten.

Bedrijf

Voer, vóór het eerste bedrijf, een proefrun van minstens 1 minuut seconden zonder belasting op het hoogste toerental door. Sta hierbij niet in de gevarenzone.

A In- en uitschakelen

! Zorg ervoor dat de spanning van de elektrische aansluiting overeenstemt met het typeplaatje op het apparaat.

⏻ Sluit het apparaat aan op het elektriciteitsnet.

1. Selecteer met de toerentalregelaar (2) het gewenste toerental.

Inschakelen:

2. Druk op de schakelaar „I“ (3), het apparaat start.

Uitschakelen:

3. Druk op de schakelaar „O“ (3), het apparaat schakelt uit.
4. Trek dan de netstekker (5) uit de contactdoos.

Wacht na het inschakelen tot het apparaat het maximale toerental heeft bereikt. Begin dan pas te slijpen.

Slijpen

De pijl  boven de slijpschotel ((A 1)) geeft de draairichting van het schotelslijpapparaat aan.

De slijpsnelheid laat zich met behulp van de toerentalregelaar (A 2) regelen.

Horizontale montage (B ①):

- Leg het werkstuk op de slijptafel (A 11) en leid het langzaam in de gewenste hoek aan de linkerhelft van de slijpschotel (A 1).

Verticale montage (B ②):

- Leid het werkstuk langzaam in de gewenste hoek aan de slijpschotel (A 1).

Reiniging

⏻ Trek voor elke instelling, elk onderhoud en elke reparatie de stekker uit.

! Gebruik geen reinigings- of oplosmiddelen. Chemische substanties kunnen de plastieken delen van het apparaat aantasten. Reinig het apparaat nooit onder stromend water.



Laat werkzaamheden, die niet zijn beschreven in deze handleiding, uitvoeren door een gespecialiseerde werkplaats. Gebruik uitsluitend originele onderdelen. Laat het apparaat afkoelen voor alle onderhouds- en reinigingswerken. Er bestaat gevaar voor brandwonden!

- Reinig het apparaat grondig na elk gebruik.
- Reinig de verluchtingsopeningen en de buitenkant van het apparaat met een zachte borstel, een penseel of een doek.
- Verwijder spaanders, stof en vuil evt. met een kwast.

Onderhoud

Het apparaat is onderhoudsvrij.

Controleer het apparaat voor elk gebruik op duidelijke gebreken, zoals losse, versleten of beschadigde onderdelen, correct vastzittende schroeven of andere delen. Vervang beschadigde onderdelen.

Bewaring

Bewaar het apparaat op een droge en stofvrije plaats en buiten het bereik van kinderen.

Afvalverwerking en milieubescherming

Breng het apparaat, de toebehoren en de verpakking naar een geschikt recyclagepunt.



Machines horen niet bij huishoudelijk afval thuis.

- Geef het apparaat in een recyclagepark af. De gebruikte onderdelen van kunststof en metaal kunnen per categorie gescheiden worden en zodoende gerecycleerd worden. Raadpleeg hiervoor ons servicecenter.
- De afvalverwijdering van uw defecte ingezonden apparaten voeren wij gratis door.

Reserveonderdelen/Accessoires

Reserveonderdelen en accessoires verkrijgt u op www.grizzly-service.eu

Indien u geen Internet hebt, neem dan telefonisch contact op met het Service-Center (zie „Service-Center“ pagina 51). Hou de onderstaande bestelnummers klaar.

Positie	Gebruiksaanwijzing	Beschrijving	Bestel-Nr.
A	18	slijppapier + draagfolie 5 x korrelgrootte 80 5 x korrelgrootte 150 5 x korrelgrootte 240	91104587 91104588 91104589
A	13	Hoekaanslag	91104582
A	13 a	Rail hoekaanslag	91104581
A	13 b	Schroef hoekaanslag	91104583
A	11	Slijptafel	91104580
A	14	Hoekadapter	91104575
A	15	Adapter	91104576

Garantie

Geachte cliënte, geachte klant,
U krijgt op dit apparaat 3 jaar garantie, te rekenen vanaf de datum van aankoop. Ingeval van gebreken aan dit product heeft u tegenover de verkoper van het product wettelijke rechten. Deze wettelijke rechten worden door onze hierna beschreven garantie niet beperkt.

Garantievoorwaarden

De garantietermijn begint met de datum van aankoop. Gelieve de originele kassabon goed te bewaren. Dit document wordt als bewijs van de aankoop benodigd. Indien er zich binnen drie jaar, te rekenen vanaf de datum van aankoop van dit product, een materiaal- of fabricagefout voordoet, wordt het product door ons – naar onze keuze – voor u gratis gerepareerd of vervangen. Deze garantievergoeding stelt voorop dat binnen de termijn van drie jaar het defecte apparaat en het bewijs van aankoop (kassabon) voorgelegd en dat schriftelijk kort beschreven wordt, waarin het gebrek bestaat en wanneer het zich voorgedaan heeft.

Als het defect door onze garantie gedekt is, krijgt u het gerepareerde of een nieuw product terug. Met herstelling of uitwisseling van het product begint er geen nieuwe garantieperiode.

Garantieperiode en wettelijke kwaliteitsgarantie

De garantieperiode wordt door de garantievergoeding niet verlengd. Dit geldt ook voor vervangen en gerepareerde onderdelen. Eventueel al bij de aankoop bestaande beschadigingen en gebreken moeten onmiddellijk na het uitpakken gemeld worden. Na het verstrijken van de garantieperiode tot stand komende reparaties

worden tegen verplichte betaling van de kosten uitgevoerd.

Omvang van de garantie

Het apparaat werd volgens strikte kwaliteitsrichtlijnen zorgvuldig geproduceerd en vóór aflevering nauwgezet getest.

De garantievergoeding geldt voor materiaal- of fabricagefouten. Deze garantie is niet van toepassing op productonderdelen, die aan een normale slijtage blootgesteld zijn en daarom als aan slijtage onderhevige onderdelen beschouwd kunnen worden (b.v. slijppapier) of op beschadigingen aan breekbare onderdelen (b.v. schakelaars).

Deze garantie valt weg wanneer het product beschadigd, niet oordeelkundig gebruikt of niet onderhouden werd. Voor een vakkundig gebruik van het product dienen alle in de gebruiksaanwijzing vermelde aanwijzingen nauwgezet in acht genomen te worden. Gebruiksdoeleinden en handelingen, die in de gebruiksaanwijzing afgeraden worden of waarvoor gewaarschuwd wordt, dienen onvoorwaardelijk vermeden te worden.

Het product is uitsluitend voor het privé- en niet voor het commerciële gebruik bestemd. Bij een verkeerde of onoordeelkundige behandeling, toepassing van geweld en bij ingrepen, die niet door het door ons geautoriseerde servicefiliaal doorgevoerd werden, valt de garantie weg.

Afhandeling ingeval van garantie

Gelieve aan de volgende aanwijzingen gevolg te geven om een snelle behandeling van uw verzoek te garanderen:

- Gelieve voor alle aanvragen de kassabon en het artikelnummer (IAN 304699) als bewijs van de aankoop klaar te houden.

- Gelieve het artikelnummer uit het typeplaatje.
- Indien er zich functiefouten of andere gebreken voordien, contacteert u in eerste instantie de hierna vernoemde serviceafdeling **telefonisch** of per **e-mail**. U krijgt dan bijkomende informatie over de afhandeling van uw klacht.
- Een als defect geregistreerd product kunt u, na overleg met onze klantenservice, mits toevoeging van het bewijs van aankoop (kassabon) en de vermelding, waarin het gebrek bestaat en wanneer het zich voorgedaan heeft, voor u franco naar het u medegedeelde serviceadres zenden. Om problemen bij de acceptatie en extra kosten te vermijden, maakt u onvoorwaardelijk uitsluitend gebruik van het adres, dat u medegedeeld wordt. Zorg ervoor dat de verzending niet ongefrankeerd, als volumegoed, per expresse of via een andere speciale verzendingswijze plaatsvindt. Gelieve het apparaat met inbegrip van alle bij de aankoop bijgeleverde accessoires in te zenden en voor een voldoende veilige transportverpakking te zorgen.

Reparatieservice

U kunt reparaties, **die niet onder de garantie vallen**, tegen berekening door ons servicefiliaal laten doorvoeren. Zij maakt graag voor u een kostenraming op. Wij kunnen uitsluitend apparaten behandelen, die voldoende verpakt en gefrankeerd ingezonden werden.

Opgelet: Gelieve uw apparaat gereinigd en met een aanwijzing op het defect naar ons servicefiliaal te zenden.

Ongefrankeerd – als volumegoed, per expresse of via een andere speciale verzendingswijze – ingezonden apparaten worden niet geaccepteerd.
De afvalverwerking van uw defecte ingezonden apparaten voeren wij gratis door.

Service-Center

NL **Service Nederland**
Tel.: 0900 0400223
(0,10 EUR/Min.)
E-Mail: grizzly@lidl.nl
IAN 304699

BE **Service België**
Tel.: 070 270 171
(0,15 EUR/Min.)
E-Mail: grizzly@lidl.be
IAN 304699

Importeur

Gelieve in acht te nemen dat het volgende adres geen serviceadres is. Contacteer in eerste instantie het hoger vermelde servicecenter.

Grizzly Tools GmbH & Co. KG
Stockstädter Straße 20
63762 Großostheim
Duitsland
www.grizzly-service.eu

Spis treści

Wstęp	52
Przeznaczenie	52
Opis ogólny	53
Zakres dostawy	53
Opis działania	53
Przegląd	53
Dane techniczne	53
Zasady bezpieczeństwa	54
Symbole i piktogramy	54
Ogólne zasady bezpieczeństwa	54
Ogólne zasady bezpieczeństwa dotyczące narzędzi elektrycznych	54
Uwagi dotyczące bezpieczeństwa pracy ze szlifierkami talerzowymi	57
Zagrożenia ogólne	58
Uruchomienie	58
Zabezpieczenie szlifierki talerzowej	58
Montaż / demontaż stołu szlifierskiego	58
Naklejanie/ wymiana papieru ściernego	59
Ustawianie kąta stołu szlifierskiego	59
Stosowanie prowadnicy kątowej	59
Podłączenie zewnętrznego systemu odpylania	59
Praca	60
Załączanie i wyłączenie	60
Szlifowanie	60
Czyszczenie	61
Konserwacja	61
Przechowywanie urządzenia	61
Uswanie i ochrona środowiska	61
Części zamienne / Akcesoria	62
Gwarancja	63
Serwis naprawczy	64
Service-Center	64
Importer	64
Tłumaczenie oryginalnej deklaracji zgodności WE	93

Wstęp

Gratulujemy zakupu nowego urządzenia. Zdecydowali się Państwo na zakup wartościowego produktu. Niniejsze urządzenie sprawdzono w trakcie produkcji pod kątem jakości, a także dokonano jego kontroli ostatecznej. W ten sposób zapewniona jest jego sprawność.



Instrukcja obsługi jest częścią składową produktu. Zawiera ona ważne wskazówki dotyczące bezpie czeństwa, eksploatacji i utylizacji. Przed rozpoczęciem użytkowania produktu należy się zapoznać ze wszystkimi wska zówkami dotyczącymi obsługi i bezpieczeństwa. Produkt należy użytkować tylko zgodnie z opi sem i podanym przeznaczeniem. Instrukcję należy przechowywać starannie, a w przypadku prze kazania produktu osobom trze cim należy dostarczyć nabywcy kompletną dokumentację.

Przeznaczenie

Szlifierka talerzowa przeznaczona jest do szlifowania miękkich i twardych gatunków drewna.

Urządzenie jest przeznaczone do użytku prywatnego. Urządzenie nie zostało zaprojektowane do ciągłego użytku przemysłowego.

Urządzenie nie jest przeznaczone do użytku przez osoby poniżej 16 roku życia. Młodzież powyżej 16 roku życia może używać urządzenie tylko pod nadzorem. Producent nie odpowiada za szkody spowodowane użyciem niezgodnym z przeznaczeniem urządzenia lub jego nieprawidłową obsługą.

Opis ogólny

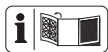

Ilustracja najważniejszych elementów funkcyjnych znajduje się na przedniej i tylnej stronie rozkładanej.

Zakres dostawy

Rozpakuj urządzenie i sprawdź, czy jest kompletne. Materiały opakowaniowe usuń zgodnie z przepisami.

- Szlifierka talerzowa
- Tarcza szlifierska
- Zwornica
- Prowadnica kątowa
- 6 x papier ścierny + folia nośna
 - 2x uziarnienie 80
 - 2x uziarnienie 150
 - 2x uziarnienie 240
- Adapter kątowy i adapter do zewnętrznego systemu odpylania
- Klucz imbusowy
- Instrukcja obsługi

Opis działania

Funkcje elementów urządzenia są podane w poniższym opisie.

Przeгляд

- | | |
|----------|---|
| A | 1 Tarcza szlifierska |
| | 2 Regulator obrotów |
| | 3 Włącznik/ wyłącznik |
| | 4 Uchwyt zwornicy |
| | 5 Wtyk sieciowy |
| | 6 Skala kątowa |
| | 7 Śruba do blokady kąta |
| | 8 Podkładka |
| | 9 Śruba do mocowania stołu szlifierskiego |

- | | |
|----|--|
| 10 | Mocowanie stołu szlifierskiego |
| 11 | Stół szlifierski |
| 12 | Wpust prowadnicy kątowej |
| 13 | Prowadnica kątowa |
| | 13a Szyna prowadnicy kątowej |
| | 13b Śruba prowadnicy kątowej |
| 14 | Adapter kątowy do zewnętrznego systemu odpylania |
| 15 | Adapter do zewnętrznego systemu odpylania |
| 16 | Zwornica |
| 17 | Klucz imbusowy |
| 18 | Papier ścierny |
| 19 | Folia nośna |

Dane techniczne

Szlifierka talerzowa... PTSG 140 B2

Znamionowe
 napięcie wejścia 230 V~, 50 Hz
 Pobór mocy 140 W (S2 15 min)*
 Prędkość obrotowa
 przy pracy jałowej (n_0) max. 3600 min⁻¹
 Klasa zabezpieczenia II
 Typ zabezpieczenia IPX0
 Ciężar 2,4 kg
 Średnica tarczy szlifierskiej 125 mm
 Poziom ciśnienia akustycznego
 (L_{pA}) 62,7 dB(A); K_{pA} = 3 dB
 Poziom ciśnienia akustycznego (L_{WA})
 zmierzony 75,7 dB(A); K_{WA} = 3 dB

* Po nieprzerwanej pracy przez 15 minut następuje przerwa, do momentu schłodzenia się urządzenia do temperatury otoczenia +/- 2 K [2 °C].

Wartości emisji hałasu zostały ustalone zgodnie z normami i przepisami wyszczególnionymi w deklaracji zgodności.

Zasady bezpieczeństwa



UWAGA! Przy korzystaniu z narzędzi elektrycznych należy przestrzegać podanych poniżej podstawowych środków bezpieczeństwa, zabezpieczających przed porażeniem prądem elektrycznym, zranieniem i pożarem. Przed użyciem elektronarzędzia proszę przeczytać wszystkie wskazówki zawarte w instrukcji. Uwagi dotyczące bezpieczeństwa należy starannie przechowywać.

Symbole i piktogramy

Symbole na urządzeniu:



Uwaga!



Przeczytaj instrukcję obsługi!



Uwaga! Niebezpieczeństwo porażenia prądem elektrycznym! Przed rozpoczęciem jakichkolwiek prac przy urządzeniu wyjmij wtyczkę sieciową z gniazdka.



Noś ochronę oczu i ochronniki słuchu.



Noś ochronę dróg oddechowych.



Noś rękawice ochronne.



Klasa ochrony II (podwójna izolacja)



Kierunek obrotu tarczy szlifierskiej



Urządzeń elektrycznych nie należy wyrzucać razem z odpadami domowymi.

Symbole w instrukcji obsługi:



Symbol niebezpieczeństwa z informacjami na temat ochrony osób i zapobiegania szkodom materialnym.



Znak nakazu z informacjami na temat zapobiegania szkodom.



Podłączyć urządzenie do gniazda sieciowego.



Wyjąć wtyk sieciowy.



Znak informacyjny ze wskazówkami ułatwiającymi posługiwanie się urządzeniem.

Ogólne zasady bezpieczeństwa



Uwaga! Przy korzystaniu z narzędzi elektrycznych należy przestrzegać podanych poniżej podstawowych środków bezpieczeństwa, zabezpieczających przed porażeniem prądem elektrycznym, zranieniem i pożarem. Przed użyciem elektronarzędzia proszę przeczytać wszystkie wskazówki zawarte w instrukcji. Uwagi dotyczące bezpieczeństwa należy starannie przechowywać

Ogólne zasady bezpieczeństwa dotyczące narzędzi elektrycznych



OSTRZEŻENIE! Przeczytaj wszystkie zasady i instrukcje bezpieczeństwa. Niedokładne przestrzeganie zasad i instrukcji bezpieczeństwa może

spowodować porażenie prądem, pożar i/lub inne ciężkie zranienia.

Zachowaj wszystkie zasady bezpieczeństwa i instrukcje na przyszłość.

Użyte w zasadach bezpieczeństwa pojęcie „narzędzie elektryczne” dotyczy narzędzi elektrycznych zasilanych prądem sieciowym (za kablem sieciowym) oraz narzędzi elektrycznych zasilanych z baterii (bez kabla sieciowego)..

Bezpieczna praca

- Utrzymuj porządek w miejscu pracy. Nieporządek w miejscu pracy może spowodować wypadek.
- Zwracaj uwagę na wpływy otoczenia.
- Nie wystawiaj narzędzi elektrycznych na deszcz.
- Nie używaj narzędzi elektrycznych w mokrym lub wilgotnym otoczeniu.
- Zapewnij dobre oświetlenie miejsca pracy.
- Nie używaj narzędzi elektrycznych w otoczeniu, w którym istnieje niebezpieczeństwo pożaru lub wybuchu.
- Zabezpiecz się przed porażeniem prądem elektrycznym. Unikaj kontaktu części ciała z uziemionymi częściami (np. rurami, słupkami metalowymi, kaloryferami, kuchenkami elektrycznymi, lodówkami).
- Trzymaj inne osoby z dala od urządzenia. Nie pozwalaj innym osobom, a w szczególności dzieciom, dotykać narzędzia elektrycznego ani kabla przedłużacza. Trzymaj te osoby daleko od miejsca obszaru.
- Nieużywane narzędzia elektryczne przechowuj w bezpiecznym miejscu. Przechowuj nieużywane narzędzia elektryczne w suchym, wysoko położonym lub zamkniętym i niedostępnym dla dzieci miejscu.
- Nie przeciążaj narzędzia elektrycznego. Pracują one lepiej i bezpieczniej w podanym zakresie mocy.
- Używaj właściwego narzędzia elektrycznego.
- Nie używaj maszyn o małej mocy do wykonywania ciężkich prac.
- Nie używaj narzędzia elektrycznego do celów niezgodnych z jego przeznaczeniem. Nie używaj na przykład tarczówki ręcznej do odcinania gałęzi drzew czy bali drewnianych.
- Noś odpowiednie ubranie.
- Nie zakładaj obszernych ubrań ani biżuterii, mogą one zostać pochwycone przez ruchome części urządzenia.
- Podczas pracy na dworze zalecane jest przeciwpoślizgowe obuwie.
- Jeżeli masz długie włosy, załóż siatkę na włosy.
- Używaj środków ochrony.
- Zakładaj okulary ochronne. Nienoszenie okularów ochronnych może wywołać zranienie oczu przez iskry lub cząstki pyłu ściernego.
- Przy pracach, w czasie których powstaje pył, noś maskę przeciwpyłową.
- Podłącz wyciąg pyłu.
- Jeżeli występują króćce przyrządów odsysających lub wychwytyjących pył, upewnij się, że są one dobrze połączone i prawidłowo używane.
- Nie używaj kabla do celów niezgodnych z jego przeznaczeniem. Nie wyciągaj wtyczki z gniazdka ciągnąc za kabel. Chroń kabel przed gorącym, olejem i ostrymi krawędziami.
- Zabezpieczaj obrabiany przedmiot. Używaj uchwytów mocujących albo imadła do mocowania obrabianych przedmiotów. W ten sposób przedmioty będą trzymane pewniej niż ręką.

- Unikaj anormalnej pozycji ciała. Zapewnij sobie stabilną pozycję i zawsze zachowuj równowagę ciała.
- Starannie pielęgnuj narzędzia.
- Dbaj o to, by narzędzia tnące były zawsze ostre i czyste, aby móc lepiej i bezpieczniej pracować.
- Przestrzegaj wskazówek dotyczących smarowania urządzenia i wymiany narzędzi.
- Regularnie sprawdzaj kabel zasilający narzędzia elektrycznego; w razie uszkodzenia zlecaj jego wymianę wykwalifikowanemu elektrykowi.
- Regularnie kontroluj przedłużacze i wymieniaj je w razie stwierdzenia uszkodzeń.
- Dbaj o to, by uchwyty były suche oraz czyste i nie były zanieczyszczone olejem ani smarem.
- Wyjmij wtyczkę z gniazdka jeżeli nie używasz narzędzia elektrycznego, przed rozpoczęciem jego konserwacji i pielęgnacji oraz przed wymianą narzędzi, takich jak nóż, wiertarka, frez.
- Nie zostawiaj w urządzeniu kluczy narzędziowych. Przed włączeniem urządzenia zawsze sprawdzaj, czy zostały wyjęte klucze i przyrządy służące do ustawiania.
- Wyklucz przypadkowe włączenie. Upewnij się, że włącznik-wyłącznik jest wyłączony podczas podłączania wtyczki do gniazdka prądowego.
- Używaj przedłużaczy dopuszczonych do użytku na dworze. Na dworze używaj tylko dopuszczonych do używania na dworze i odpowiednio oznakowanych przedłużaczy.
- Zachowaj ostrożność i uwagę. Uważaj na to, co robisz. Pracuj rozsądnie. Nie używaj narzędzia elektrycznego, jeżeli brakuje Ci koncentracji.
- Sprawdzaj, czy narzędzie elektryczne nie wykazuje uszkodzeń.
- Przed użyciem narzędzia elektrycznego sprawdź, czy elementy ochronne i lekko uszkodzone części działają prawidłowo i zgodnie ze swoim przeznaczeniem.
- Sprawdź, czy ruchome części działają, nie są zakleszczone i nie są uszkodzone. Wszystkie części muszą być prawidłowo zamontowane i spełniać wszelkie warunki sprawnej i bezpiecznej pracy.
- Uszkodzone zabezpieczenia i części muszą być naprawiane lub wymieniane na nowe zgodnie z ich przeznaczeniem przez autoryzowane warsztaty, o ile w instrukcji obsługi nie podano inaczej.
- Uszkodzone włączniki-wyłączniki muszą być wymieniane przez punkt serwisowy.
- Nie używaj narzędzi elektrycznych, których włącznika-wyłącznika nie można włączać i wyłączać.
- Uwaga! Używanie innych niż podane narzędzi i innych akcesoriów może grozić zranieniem.
- Urządzenie elektryczne może być naprawiane wyłącznie przez wykwalifikowanego elektryka. To urządzenie elektryczne spełnia obowiązujące przepisy bezpieczeństwa. Naprawy może wykonywać tylko autoryzowany warsztat przy użyciu oryginalnych części zamiennych, w przeciwnym razie może dojść do wypadku z udziałem użytkownika.

Serwis:

- **Zlecaj naprawy narzędzia elektrycznego tylko wykwalifikowanemu personelowi i tylko z użyciem oryginalnych części**

zamiennych. Pozwoli to zachować bezpieczeństwo użytkownika narzędzia elektrycznego.

Uwagi dotyczące bezpieczeństwa pracy ze szlifierkami talerzowymi



Uwaga! Niebezpieczeństwo obrażeń ciała! Noś środki ochrony indywidualnej.

Noś okulary ochronne, ochronniki słuchu, maskę przeciwpyłową i rękawice.

- Podczas prac w warunkach zapylenia dbaj o drożność otworów wentylacyjnych. Przed czyszczeniem urządzenia odłącz od zasilania elektrycznego.
 - Uwaga, niebezpieczeństwo urazu! Po wyłączeniu maszyny tarcza szlifierska obraca się jeszcze przez chwilę.
 - Nigdy nie zastanij i dbaj o dobrą czytelność tabliczek ostrzegawczych umieszczonych na elektronarzędziu.
 - **Elektronarzędzie zamocuj na stabilnej, równej i poziomej powierzchni.** Obsuwanie lub chwianie się elektronarzędzia uniemożliwia równomierne i bezpieczne prowadzenie narzędzia końcowego.
 - **Narzędzie końcowe prowadź na obrabiany element tylko przy włączonym urządzeniu.** W przeciwnym razie istnieje niebezpieczeństwo zacięcia się narzędzia końcowego w obrabianym materiale i szarpnięcia obrabianego materiału przez maszynę. Sytuacja taka może być przyczyną obrażeń ciała.
 - **W przypadku zablokowania się narzędzia końcowego natychmiast wyłącz elektronarzędzie.**
- Narzędzie końcowe blokuje się, gdy:
- elektronarzędzie jest przeciążone;
 - narzędzie zatnie się w obrabianym elemencie.
- **Przed rozpoczęciem pracy ustaw prawidłową prędkość obrotową.**
 - **Po zakończeniu pracy nie dotykaj tarczy szlifierskiej zanim ostygnie.** Podczas pracy narzędzie końcowe bardzo mocno się nagrzewa.
 - **Regularnie sprawdzaj stan kabla, naprawę uszkodzonego kabla zlecaj tylko w autoryzowanym punkcie serwisowym. Uszkodzone przedłużacze wymień.** Pozwoli to zachować bezpieczeństwo elektronarzędzia.
 - **Nieużywane elektronarzędzie przechowuj w bezpiecznym miejscu. Miejsce przechowywania musi być suche i zamknięte.** Uniemożliwi to uszkodzenie elektronarzędzia podczas przechowywania lub jego użycie przez niedoświadczoną osobę.
 - **Nigdy nie pozostawiaj narzędzia zanim całkowicie się zatrzyma.** Bezwładny bieg narzędzia końcowego po wyłączeniu napędu może być przyczyną urazów ciała.
 - **Nie używaj elektronarzędzia z uszkodzonym kablem. Nie dotykaj uszkodzonego kabla i wyciągnij wtyk sieciowy, jeśli kabel został uszkodzony podczas pracy.** Uszkodzone kable zwiększają ryzyko porażenia prądem elektrycznym.
 - **Unikaj nienaturalnej postawy ciała.** Zadbaj o bezpieczną pozycję i stale zachowuj równowagę.
 - Wymianę wtyku lub przewodu zasilającego powierzaj zawsze producentowi elektronarzędzia lub jego autoryzowanemu serwisowi.

- Wodę trzymaj z dala od części elektrycznych elektronarzędzia i osób przebywających w strefie pracy.
- **Uwaga! Nigdy nie usuwaj luźnych odłamków, wiórów lub zakleszczonych kawałków drewna przy pracującej tarczy szlifierskiej.** W celu usunięcia uszerek lub zakleszczonych kawałków drewna wyłącz maszynę i **wyjmij wtyk sieciowy.**

Zagrożenia ogólne

Nawet przy przepisowej obsłudze urządzenia elektrycznego występują tzw. zagrożenia ogólne. W związku z konstrukcją i sposobem pracy urządzenia elektrycznego mogą występować następujące zagrożenia ogólne:

- a) uszkodzenie płuc, w przypadku niestosowania odpowiednich środków ochrony dróg oddechowych.
- b) uszkodzenie słuchu w przypadku niestosowania odpowiednich ochronników słuchu.
- c) szkody zdrowotne spowodowane przez
 - kontakt z narzędziem szlifierskim w nieosłoniętym miejscu;
 - wyrzucenie części obrabianego elementu lub uszkodzonej tarczy szlifierskiej.
- d) szkody na zdrowiu będące skutkiem działania wibracji na rękę i ramię, jeżeli urządzenie jest używane przez długi czas lub nie jest odpowiednio prowadzone i przepisowo konserwowane.



Ostrzeżenie! To urządzenie elektryczne wytwarza w czasie pracy pole elektromagnetyczne. Pole to może w określonych warunkach wpływać na aktywne

lub pasywne implantaty medyczne. Aby zmniejszyć niebezpieczeństwo doznania poważnych lub śmiertelnych obrażeń, zalecamy osobom posiadającym implantaty medyczne skonsultowanie się z lekarzem i producentem implantatu przed rozpoczęciem obsługi maszyny.

Uruchomienie



Unikaj przypadkowego rozruchu. Przed wykonaniem jakichkolwiek ustawień, przeglądu lub naprawy upewnij się, czy wtyk sieciowy jest wyciągnięty.

Przed uruchomieniem szlifierki talerzowej należy zabezpieczyć ją przed przewróceniem się.



B Zabezpieczenie szlifierki talerzowej

Zamocuj szlifierkę talerzową na stole roboczym w pozycji poziomej (1) lub pionowej (2).

Dołączona zwornica (16) musi chwycić jeden z dwóch uchwytych mocujących (4)..



A Montaż / demontaż stołu szlifierskiego

Demontaż stołu szlifierskiego:

1. Dołączonym kluczem imbusowym (17) odkręć śrubę (9) poniżej stołu szlifierskiego (11).
2. Wyjmij śrubę (9) i podkładkę (8) i ściągnij mocowanie stołu szlifierskiego (10) z urządzenia.

Montaż stołu szlifierskiego:

3. Aby zamontować stół szlifierski (11) nasuń ponownie mocowanie stołu szlifierskiego (10) na urządzenie.
4. Włóż śrubę (9) z podkładką (8) i mocno ją przykręć.

i Zwróć uwagę na prawidłowe położenie 4 nosków (patrz ilustracja **C**), w przeciwnym razie śruby (**A** 9) nie da się wkręcić.

A Naklejanie/ wymiana papieru ściernego

NIE usuwaj białej folii z tarczy szlifierskiej!



Uwaga Niebezpieczeństwo urazu! Odłącz urządzenie od zasilania sieciowego, aby uniknąć przypadkowego włączenia.

i W celu ułatwienia wymiany zdemontuj wcześniej stół szlifierski (11) i mocowanie stołu szlifierskiego (10) (patrz „Demontaż/ montaż stołu szlifierskiego”).

1. Przy pierwszym użyciu papieru ściernego zdejmij folię ochronną z tyłu papieru ściernego (18). Przy ponownym użyciu zdejmij papier ścierny (18) z folii nośnej (19).
2. Przyklej papier ścierny (18) bez pęcherzy powietrza i w pozycji środkowej na tarczy szlifierskiej (1).

Rozruch próbny:

Po każdej zmianie papieru ściernego przeprowadź próbny rozruch trwający co najmniej 1 minutę bez obciążenia i z maksymalną prędkością obrotową. Nie stój przy tym w strefie niebezpiecznej.



Papier ścierny (18) można ponownie wykorzystać. W tym celu na czas nieużywania naklej go przed przechowaniem na dołączonej folii nośnej (19).



Ustawianie kąta stołu szlifierskiego

Kąt stołu szlifierskiego (11) można regulować płynnie w zakresie od -10° do $+50^{\circ}$.

1. Odkręć śrubę (7).
2. Za pomocą skali kątovej (6) ustaw żądany kąt.
3. Ponownie mocno dokręć śrubę (7).



Stosowanie prowadnicy kątovej

1. Odkręć śrubę (13b) prowadnicy kątovej.
2. Wsuń szynę prowadnicy kątovej (13a) do wpustu (12) na stole szlifierskim (11).
3. Za pomocą skali ustaw żądany kąt na oznakowaniu znajdującym się na szynie (13a).
4. Zamocuj prowadnicę kątową (13) mocno obracając śrubę (13b).



Podłączenie zewnętrznego systemu odpylania



Zapoznaj się także z instrukcją obsługi odkurzacza i sprawdź, czy nadaje się on do zasysania wiórów szlifierskich.

Podłączenie zewnętrzne systemu odpylania:

1. Włóż adapter kątovej (14) do otworu na urządzeniu.

- Zwróć uwagę, aby wsunąć nosek na adapterze kątowym (14) w jeden z dwóch wpustów w otworze urządzenia (patrz ilustracje szczegółowe).
- Obróć adapter kątowy (14) w położenie pionowe lub poziome, aby zabezpieczyć adapter kątowy (14) przed wypadnięciem.

Odlączenie zewnętrznego systemu odpylania:

- Obróć i pociągnij lekko za adapter kątowy (14), aby go zdjąć. Jego zdjęcie jest możliwe, gdy strzałka na adapterze kątowym (14) i oznakowanie na obudowie urządzenia znajdują się jedno nad drugim.

i Do urządzenia dołączony jest dodatkowy adapter (15) o większej średnicy, który w razie potrzeby można założyć na adapter kątowy (14). Wąż ssawny odkurzacza można ewentualnie podłączyć także bezpośrednio do adaptera kąтового.

Praca

Przed pierwszym użyciem przeprowadź próbny rozruch trwający co najmniej 1 minutę bez obciążenia i z maksymalną prędkością obrotową. Nie stój przy tym w strefie niebezpiecznej.

A Załączanie i wyłączanie

! Pamiętaj, że napięcie gaza sieciowego musi być zgodne z napięciem podanym na tabliczce znamionowej urządzenia.

 Podłącz urządzenie do gniazda sieciowego.

- Za pomocą regulatora obrotów (2) wybierz żądaną prędkość obrotową.

Włączanie:

- Wciśnij włącznik „I” (3), urządzenie uruchamia się.

Wyłączanie:

- Wciśnij wyłącznik „O” (3), urządzenie wyłącza się.
- Następnie wyciągnij wtyk (5) z gniazda sieciowego.

Po załączeniu urządzenia odczekaj, aż osiągnie ono swoją maks. prędkość obrotową. Dopiero wówczas możesz rozpocząć szlifowanie.

Szlifowanie

Strzałka  powyżej tarczy szlifierskiej (A 1) wskazuje kierunek obrotu szlifierki talerzowej.

Prędkość szlifowania można regulować za pomocą regulatora obrotów (A 2).

Montaż w pozycji poziomej (B ①):

- Położ obrabiany element na stole szlifierskim (A 11) i dosuń go powoli pod żądanym kątem **do lewej połówki** tarczy szlifierskiej (A 1).

Montaż w pozycji pionowej (B ②):

- Dosuń powoli obrabiany element pod żądanym kątem do tarczy szlifierskiej (A 1).

Czyszczenie



Przed wykonaniem jakichkolwiek prac związanych z ustawieniem, utrzymaniem lub naprawą urządzenia należy wyciągnąć wtyk sieciowy.



Nie stosować żadnych środków myjących ani rozpuszczalników. Substancje chemiczne mogą oddziaływać agresywnie na elementy wykonane z tworzywa sztucznego. Nigdy nie czyścić urządzenia pod bieżącą wodą.



Wykonanie prac, które nie zostały opisane w tej instrukcji obsługi, zlecać w specjalistycznym warsztacie. Stosować tylko oryginalne części. Przed czyszczeniem lub wykonaniem wszelkich prac konserwacyjnych odczekać aż urządzenie ostygnie. Niebezpieczeństwo oparzenia!

- Urządzenie oczyścić dokładnie po każdym użyciu.
- Otwory wentylacyjne i powierzchnie urządzenia czyścić miękką szczotką, pędzlem lub ściereczką.
- W razie potrzeby usunąć wióry, pył i zanieczyszczenia za pomocą pędzla.

Konserwacja

Urządzenie jest bezobsługowe.

Przed każdym użyciem urządzenia sprawdzić na występowanie widocznych usterek jak luźne, zużyte lub uszkodzone części, prawidłowe osadzenie śrub lub innych części. Uszkodzone części wymienić.

Przechowywanie urządzenia

- Przechowuj urządzenie w suchym, zabezpieczonym przed pyłem i niedostępny dla dzieci miejscu.

Usuwanie i ochrona środowiska

Przekaz urządzenie, jego akcesoria i opakowanie do zgodnej z przepisami o ochronie środowiska naturalnego utylizacji.



Urządzeń elektrycznych nie należy wyrzucać razem z odpadami domowymi.

- Oddaj urządzenie w punkcie recyklingu. Użyte do produkcji urządzenia części plastikowe i metalowe mogą zostać od siebie precyzyjnie oddzielone, a następnie poddane utylizacji. Zwróć się po poradę do naszego Centrum Serwisowego.
- Utylizację przesłanych nam uszkodzonych urządzeń przeprowadzamy bezpłatnie.

Części zamienne / Akcesoria

**Części zamienne i akcesoria można zakupić na
www.grizzly-service.eu**

Jeżeli nie masz dostępu do Internetu, skontaktuj się telefonicznie z Centrum Serwisowym (patrz strona 64 „Service-Center „). Miej pod ręką wymienione poniżej numery katalogowe.

Stanowisko Instrukcja obsługi	Opis	Numer zamówienia
A 18	papier ścierny + folia nośna 5 x uziarnienie 80 5 x uziarnienie 150 5 x uziarnienie 240	91104587 91104588 91104589
A 13	Prowadnica kątowna	91104582
A 13 a	Szyna prowadnicy kątownej	91104581
A 13 b	Śruba prowadnicy kątownej	91104583
A 11	Stół szlifierski	91104580
A 14	Adapter kątowny	91104575
A 15	Adapter	91104576

Gwarancja

Szanowna Klientko, Szanowny Kliencie, na zakupione urządzenie otrzymują Państwo 3 lata gwarancji od daty zakupu. W przypadku wad tego produktu przysługują Państwu ustawowe prawa w stosunku do sprzedawcy produktu. Prawa te nie są ograniczone przez naszą przedstawioną niżej gwarancję.

Warunki gwarancji

Okres gwarancji rozpoczyna się z datą zakupu. Prosimy zachować oryginalny paragon. Będzie on potrzebny jako dowód zakupu.

Jeśli w okresie trzech lat od daty zakupu tego produktu wystąpi wada materiałowa lub fabryczna, produkt zostanie – wedle naszego wyboru – bezpłatnie naprawiony lub wymieniony. Gwarancja zakłada, że w okresie trzech lat uszkodzone urządzenie zostanie przesłane wraz z dowodem zakupu (paragonem) z krótkim opisem, gdzie wystąpiła wada i kiedy się pojawiła.

Jeśli defekt jest objęty naszą gwarancją, otrzymają Państwo z powrotem naprawiony lub nowy produkt. (Wraz z naprawą lub wymianą produktu okres gwarancji nie biegnie na nowo.)

Okres gwarancji i ustawowe roszczenia z tytułu wad

Okres gwarancji nie wydłuża się z powodu świadczenia gwarancyjnego. Obowiązuje to również dla wymienionych lub naprawionych części. Ewentualne uszkodzenia i wady istniejące już w momencie zakupu należy zgłosić bezzwłocznie po rozpakowaniu. Naprawy przypadające po upływie okresu gwarancji są odpłatne.

Zakres gwarancji

Urządzenie wyprodukowano z zacho-

waniem staranności zgodnie z surowymi normami jakościowymi i dokładnie sprawdzono przed wysyłką.

Gwarancja obowiązuje dla wad materiałowych lub fabrycznych. Gwarancja nie rozciąga się na części produktu, które podlegają normalnemu zużyciu i można je uznać za części zużywalne (np. papier ścierny), oraz na uszkodzenia części delikatnych (np. przełączniki, akumulatory lub elementy szklane).

Gwarancja przepada, jeśli produkt został uszkodzony, nie był zgodnie z przeznaczeniem użytkowany i konserwowany. Użytkowanie zgodnie z przeznaczeniem wiąże się z przestrzeganiem wszystkich wskazówek zawartych w instrukcji obsługi. Należy bezwzględnie unikać zastosowań i działań, których odradza się lub przed którymi ostrzega się w instrukcji obsługi. Produkt jest przeznaczony do użytku prywatnego, a nie komercyjnego. W przypadku niewłaściwego i nieodpowiedniego obchodzenia się z urządzeniem, stosowania „na siłę” i zabiegów, które nie zostały przeprowadzone przez nasz autoryzowany oddział, gwarancja wygasa.

Realizacja w przypadkach objętych gwarancją

Aby zagwarantować szybkie przetworzenie Państwa sprawy, prosimy o przestrzeganie poniższych wskazówek:

- W przypadku wszelkich zapytań prosimy o przygotowanie paragonu i numeru artykułu jako dowodu zakupu (IAN 304699).
- Numer artykułu znajduje się na tabliczce znamionowej.
- W przypadku wystąpienia usterek lub innych wad prosimy o skontaktowanie się z wymienionym niżej działem serwisowym **telefonicznie** lub **mailowo**.

Uzyskaj Państwo wówczas szczegółowe informacje na temat realizacji reklamacji.

- Uszkodzony produkt mogą Państwo wystać po skontaktowaniu się z naszym działem obsługi klienta, załączając dowód zakupu (paragon) i określając, na czym polega wada i kiedy wystąpiła, bezpłatnie na podany adres serwisu. Aby uniknąć problemów z odbiorem i dodatkowych kosztów, prosimy o wystanie przesyłki na adres, który Państwu podano. Należy się upewnić, żeby wysyłka nie nastąpiła odpłatnie, jako ponadwymiarowa, ekspresowo lub na innych specjalnych warunkach. Prosimy o przesłanie urządzenia wraz ze wszystkimi częściami wyposażenia otrzymanymi przy zakupie i zadbanie o wystarczająco bezpieczne opakowanie.

Serwis naprawczy

Naprawy, **które nie są objęte gwarancją**, można zlecić odpłatnie w naszym oddziale serwisowym. Serwis sporządzi Państwu kosztorys naprawy.

Podejmujemy się wyłącznie naprawy urządzeń, które zostały prawidłowo zapakowane i ofrankowane.

Uwaga: Prosimy o przesłanie czystego urządzenia ze wskazaniem usterki.

Urządzenia przesłane dla nas odpłatnie, jako przesyłka ponadwymiarowa, ekspresowa lub na innych warunkach specjalnych, nie zostaną odebrane.

Utylizację przesłanych do nas uszkodzonych urządzeń przeprowadzamy bezpłatnie.

Service-Center

PL

Serwis Polska

Tel.: 22 397 4996

E-Mail: grizzly@lidl.pl

IAN 304699

Importer

Prosimy mieć na uwadze, że poniższy adres nie jest adresem serwisu. Prosimy o kontakt z wymienionym wyżej centrum serwisowym.

Grizzly Tools GmbH & Co. KG

Stockstädter Straße 20

63762 Großostheim

Niemcy

www.grizzly-service.eu

Obsah

Úvod	65
Účel použití	65
Obecný popis	65
Rozsah dodávky	66
Popis funkce	66
Přehled	66
Technické údaje	66
Bezpečnostní pokyny	66
Symboly a piktogramy	67
Všeobecné bezpečnostní pokyny	67
Všeobecné bezpečnostní pokyny pro elektrické nářadí	67
Bezpečnostní pokyny pro kotoučové brusky.....	69
Zbývající rizika.....	70
Uvedení do provozu	70
Zajištění kotoučové brusky.....	71
Montáž/demontáž brusného stolu....	71
Nalepení/výměna brusného papíru..	71
Nastavení úhlu brusného stolu	71
Používání úhlového dorazu	71
Připojení externího odsávání prachu	72
Provoz	72
Zapnutí a vypnutí	72
Broušení.....	72
Čištění	73
Údržba	73
Skladování	73
Likvidace/ochrana životního prostředí	73
Náhradní díly / Příslušenství	74
Záruka	75
Opravná	76
Service-Center	76
Dovozce	76
Překlad originálního prohlášení o shodě CE	94

Úvod

Blahopřejeme vám ke koupi vašeho nového přístroje. Rozhodli jste se pro vysoce kvalitní výrobek.

Kvalita tohoto přístroje byla kontrolována během výroby a byla provedena také závěrečná kontrola. Tím je zaručena funkčnost přístroje.



Návod k obsluze je součástí tohoto výrobku. Obsahuje důležité pokyny týkající se bezpečnosti, používání a likvidace. Před použitím výrobku se seznamte se všemi pokyny k obsluze a bezpečnosti. Výrobek používejte jen k popsaným účelům a v rámci uvedených oblastí použití.

Návod dobře uschovejte a při předávání výrobku třetímu předějte i všechny podklady.

Účel použití

Kotoučová bruska je vhodná k broušení tvrdého i měkkého dřeva.

Přístroj je určen pro použití domácími kutily. Není určen pro nepřetržitě komerční využívání. Přístroj není určen k používání osobami mladšími 16 let. Osoby nad 16 let smějí přístroj používat pouze pod dohledem.

Výrobce neručí za škody způsobené nesprávným použitím nebo nesprávnou obsluhou.

Obecný popis

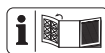

Zobrazení nejdůležitějších funkčních dílů naleznete na přední a zadní výklopné stránce.

Rozsah dodávky

Vybalte zařízení a zkontrolujte, zda je kompletní. Obalový materiál zlikvidujte správně dle předpisů.

- Kotoučová bruska
- Brusný kotouč
- Šroubová svěrka
- Úhlový doraz
- 6 x brusný papír + nosná fólie
 - 2x zrnitost 80
 - 2x zrnitost 150
 - 2x zrnitost 240
- Úhlový adaptér a adaptér pro externí odsávání prachu
- Klíč s vnitřním šestihranem
- Návod k obsluze

Popis funkce

Funkce obslužných částí je popsána následovně.

Přehled

- | | |
|----------|---|
| A | 1 Brusný kotouč |
| | 2 Regulátor otáček |
| | 3 Zapínač/vypínač |
| | 4 Uchycení pro šroubovou svěrku |
| | 5 Síťová zástrčka |
| | 6 Úhlová stupnice |
| | 7 Šroub pro aretaci úhelníku |
| | 8 Podložka |
| | 9 Šroub na upevnění k brusnému stolu |
| | 10 Držák brusného stolu |
| | 11 Brusný stůl |
| | 12 Drážka pro úhlový doraz |
| | 13 Úhlový doraz |
| | 13a Kolejnice úhlového dorazu |
| | 13b Šroub úhlového dorazu |
| | 14 Úhlový adaptér pro externí odsávání prachu |

- 15 Adaptér pro externí odsávání prachu
- 16 Šroubová svěrka
- 17 Klíč s vnitřním šestihranem
- 18 Brusný papír
- 19 Nosná fólie

Technické údaje

Taliřová bruska..... PTSG 140 B2

Jmenovité vstupní napětí ...	230 V~, 50 Hz
Příkon	140 W (S2 15 min)*
Otáčky naprázdno (n_0).....max.	3600 min ⁻¹
Třída ochrany	II <input type="checkbox"/>
Druh ochrany	IPX0
Hmotnost	2,4 kg
Průměr brusného kotouče	125 mm
Hladina zvukového tlaku	
(L_{pA})	62,7 dB(A); K_{pA} = 3 dB
Úroveň akustického výkonu (L_{WA})	
měřená	75,7 dB(A); K_{WA} = 3 dB

* Po 15 minutovém nepřerušovaném provozu je nutné učinit přestávku, dokud se teplota přístroje nesníží, přičemž se od teploty okolí může odchylovat o max. 2 K (2 °C).

Hodnoty hluku byly stanoveny dle norem a předpisů uvedených v prohlášení o shodě.

Bezpečnostní pokyny



POZOR! Při používání elektrických nástrojů je třeba pro ochranu proti elektrickému úderu, nebezpečí poranění a požáru, dbát na následující zásadní bezpečnostná opatření.
Před používáním tohoto elektrického přístroje si přečtěte tyto pokyny. Bezpečnostním pokynům uchovejte na vhodném místě.

Symbyly a piktogramy

Symbyly na přístroji:



Pozor!



Přečtěte si návod k použití!



Pozor! Nebezpečí úrazu elektrickým proudem! Před prováděním veškerých prací na přístroji vytáhněte zástrčku ze sítě



Používejte ochranné brýle, chrániče sluchu.



Noste respirátor.



Noste ochranné rukavice.



Třída ochrany II (dvojitá izolace)



Směr otáčení brusného kotouče



Elektrické přístroje nepatří do domovního odpadu.

Symbyly v návodu:



Výstražné značky s údaji pro zabránění škodám na zdraví anebo věcným škodám.



Příkazové značky s údaji pro prevenci škod.



Připojte zařízení k síťovému napětí.



Vytáhněte síťovou zástrčku.



Informační značky s informacemi pro lepší zacházení s nástrojem.

Všeobecné bezpečnostní pokyny



POZOR! Při použití elektrických nástrojů je nutné v rámci ochrany proti úrazu el. proudem, zranění a požáru nutné respektovat níže uvedená základní bezpečnostní opatření. Hrozí nebezpečí úrazu.

Všeobecné bezpečnostní pokyny pro elektrické nářadí



VAROVÁNÍ! Přečtěte si všechny bezpečnostními pokyny a instrukce. Pochybení při dodržování bezpečnostních pokynů a instrukcí mohou způsobit úder elektrickým proudem, popálení a/ nebo těžká zranění.

Všechny bezpečnostní pokyny a instrukce uchovejte pro budoucí použití.

Pojem „elektrické nářadí“ používaný v bezpečnostních pokynech se vztahuje na elektrické nářadí napájené z elektrické sítě (prostřednictvím síťového kabelu) a na elektrické nářadí napájené akumulátorem (bez síťového kabelu).

Bezpečnost práce

- Udržujte pořádek na pracovišti. Nepořádek může být příčinou úrazů a nehod.
- Respektujte okolní vlivy.
 - Nevystavujte elektrické nástroje dešti.
 - Nepoužívejte elektrické nástroje ve vlhkém nebo mokřém prostředí.
 - Zajistěte dobré osvětlení pracoviště.
 - Nepoužívejte elektrické nástroje v místech s nebezpečím požáru nebo exploze.

- Chraňte se před zasažením elektrickým proudem.
Zabraňte dotyku těla s neuzemněnými součástmi (např. s potrubím, radiátory, elektrickými plotnami, chladicími přístroji).
- Chraňte vybavení před ostatními osobami. Nenechejte ostatní osoby, především pak děti, aby se dotýkaly elektrického nářadí nebo kabelů. Neumožněte těmto osobám přístup na vaše pracoviště.
- Bezpečně uschovejte nepoužívané elektrické nástroje.
Nepoužívané elektrické nástroje skladujte na suchém vysoko položeném nebo uzamčeném místě mimo dosah dětí.
- Nepřetěžujte elektrické nástroje.
Nástroje pracují lépe a spolehlivěji v uvedeném rozsahu výkonů.
- Používejte správné elektrické nástroje.
- Nepoužívejte k těžkým pracím stroje se slabým výkonem.
- Nepoužívejte elektrické nástroje k takovým účelům, ke kterým nejsou určeny.
Nepoužívejte například ruční okružní pilu k řezání větví stromů nebo ke štípaní dřeva.
- Používejte vhodný oděv.
- Nepoužívejte volné oděvy nebo ozdoby, může dojít k jejich zachycení pohyblivými součástmi.
- Při práci venku doporučujeme použití protiskluzové obuvi.
- Pokud máte dlouhé vlasy, používejte síťku na vlasy.
- Používejte osobní ochranné pomůcky.
- Používejte ochranné brýle. V opačném případě může dojít k úrazu očí odletujícími jiskrami nebo částěčkami z broušení.
- Při prašných činnostech používejte dýchací masku.
- Připojte odsávání prachu.
Pokud je přístroj vybaven přípojkou k odsávání prachu a záchytným zařízením musíte zajistit, aby byly tyto přístroje připojeny a správně používány.
- Nepoužívejte kabel k účelům, ke kterým není určen. Nepoužívejte kabel k odpojení zástrčky ze zásuvky. Chraňte kabel před vysokými teplotami, olejem a ostrými hranami.
- Zajistěte obrobek. K uchycení obrobku používejte sklíčidla nebo svěráky. Tím zajistíte spolehlivější uchycení, než pouhou rukou.
- Zabraňte nepřírozeným polohám těla. Zajistěte si stabilní postoj a vždy udržujte rovnováhu.
- Pečlivě čistěte své nástroje.
- Udržujte řezné nástroje ostré a čisté, díky tomu budete moci lépe a bezpečněji pracovat.
- Dodržujte pokyny k mazání a výměně nástrojů.
- Pravidelně kontrolujte přívodní kabely elektrických nástrojů a při poškození je nechte vyměnit u certifikovaného servisu.
- Pravidelně kontrolujte prodlužovací kabely a vyměňte je v případě, že dojde k jejich poškození.
- Udržujte rukojeti suché a čisté, chraňte je před oleji a mastnotou.
- Odpojte zástrčku ze zásuvky těchto případech:
Pokud již elektrické nástroje nepoužíváte, před provedením údržby a při výměně nástrojů, např. pilového listu, vrtáku, frézy.
- Nenechteje v přístroji klíče k uvolnění sklíčidel apod. Před zapnutím přístroje zkontrolujte, zda jste odstranili klíče a seřizovací pomůcky.
- Zabraňte nechtěnému spuštění. Zkontrolujte, zda je vypínač při připojování zástrčky do zásuvky vypnutý.
- Při práci venku používejte prodlužovací kabel. Při práci venku používejte pouze takové prodlužovací kabely, které

jsou k tomuto účelu určeny a které jsou příslušným způsobem označeny.

- Buďte pozorní. Dávejte vždy pozor na to, co děláte. Při práci postupujte uvážlivě. Nepoužívejte elektrické nástroje, pokud nejste soustředění.
- Kontrolujte případná poškození elektrických nástrojů.
- Před dalším použitím elektrických nástrojů musíte pečlivě zkontrolovat správnou funkci ochranných zařízení nebo součástí, které podléhají snadnému poškození tak, aby bylo zajištěno použití v souladu s účelem.
- Zkontrolujte, zda pohyblivé součásti správně fungují a nesvírají se nebo zda nedošlo k poškození součástí. Všechny součásti musejí být správně namontovány a musejí splňovat všechny podmínky k zajištění správného a bezvadného provozu.
- Poškozené součásti a ochranná zařízení musejí být správně a řádně opraveny nebo vyměněny v autorizovaném servisu, pokud není v návodu k obsluze uvedeno jinak.
- Poškozené spínače musí vyměnit servisní středisko výrobce.
- Nepoužívejte elektrické nástroje s vadným spínačem, který neumožňuje vypnutí nebo zapnutí.
- Pozor! Použití jiných nástrojů a jiného příslušenství pro vás může znamenat nebezpečí úrazu.
- Elektrické nástroje nechejte opravit v autorizovaném servisu. Tento elektrický nástroj odpovídá obecně platným bezpečnostním ustanovením. Opravy smí provést výhradně autorizovaný servis, který používá originální náhradní díly. V opačném případě hrozí nebezpečí úrazů a nehod.

Servis:

- Svoje elektrické nářadí nechte opravit pouze kvalifikovaným odborným personálem a jenom pomocí originálních náhradních dílů. Tímto se zajistí to, že bezpečnost elektrického nářadí zůstává zachována.

Bezpečnostní pokyny pro kotoučové brusky



Pozor! Nebezpečí poranění! Noste osobní ochranné pomůcky.



Používejte ochranné brýle, ochranu sluchu, protiprachovou masku a rukavice.

- **Při práci v prašném prostředí zajistěte volné větrací otvory.** Před čištěním síťového napájení odpojte zařízení.
- Pozor, nebezpečí poranění! Brusný kotouč běží ještě určitou dobu po vypnutí přístroje.
- Výstražné štítky na elektrickém zařízení nikdy nezakrývejte.
- **Elektrické zařízení upevněte na pevném, rovném a vodorovném povrchu.** Může-li elektrické zařízení uklouznout nebo se kývá, nelze nástroj vést rovnoměrně ani bezpečně.
- **Nástroj přiblížte k obrobku pouze v zapnutém stavu.** Jinak hrozí nebezpečí, že nástroj v obrobku uvízne a strhne obrobek s sebou. To může vést ke zranění.
- **Jestliže se nástroj zablokuje, elektrický nástroj okamžitě vypněte.** Nástroj se zablokuje v těchto případech:
 - elektrický nástroj je přetížen,
 - nástroj uvízl v obrobku.
- **Před zahájením práce nastavte správné otáčky.**

- **Brusného kotouče se po dokončení práce před jeho vychladnutím nedotýkejte.** Nástroj se při práci velmi zahřívá.
- **Pravidelně kontrolujte kabel, přičemž poškozený kabel nechte opravit pouze v autorizovaném servisu. Poškozený prodlužovací kabel vyměňte.** Tím je zajištěno, že elektrický nástroj bude i nadále bezpečný.
- **Nepoužívaný elektrický nástroj skladujte na bezpečném místě. Skladovací prostory musí být suché a uzavřené.** Tím je zajištěno, že elektrický nástroj nebude během skladování poškozen ani používán nezkušenými osobami.
- **Od nástroje nikdy neodcházejte, dokud se úplně nezastaví.** Dobíhající nástroje mohou způsobit zranění.
- **Elektrický nástroj nikdy nepoužívejte, je-li poškozen kabel. Poškozeného kabelu se nedotýkejte. Dojde-li během práce k poškození kabelu, vytáhněte jej ze zásuvky.** V případě poškození kabelu se zvyšuje riziko úrazu elektrickým proudem.
- **Nepracujte se zařízením v abnormální tělesné poloze.** Vždy dbejte na bezpečný postoj a udržujte vždy rovnováhu.
- Zásrčku nebo připojovací kabel může vyměňovat vždy pouze výrobce elektrického přístroje nebo zákaznický servis.
- Vodu je nutné udržovat v bezpečné vzdálenosti mimo dosah elektrických částí nářadí a osob v pracovní oblasti.
- **Pozor! Nikdy neodstraňujte uvolněné třísky, štěpiny nebo uvázané dřevěné díly při běžícím brusném kotouči.** Při odstraňování poruch nebo uvázaných kousků dřeva

vypněte zařízení – **vytáhněte síťovou zástrčku.**

Zbývající rizika

I když toto elektrické nářadí obsluhujete v souladu s předpisy, stále existují zbývající rizika. V souvislosti s technologií a konstrukcí tohoto elektrického nářadí se mohou vyskytovat následující rizika:

- a) Poškození plic, nebudete-li nosit vhodnou ochranu dýchacích cest.
- b) Poškození sluchu, nebudete-li nosit vhodnou ochranu sluchu.
- c) Újmy na zdraví v těchto případech:
 - dotknete-li se brusných nástrojů na nezakrytovaných místech;
 - odmrštění součástí z obrobků nebo poškozených brusných kotoučů.
- d) Poškození zdraví plynoucí z vibrací ruky a paže, pokud se přístroj používá delší dobu nebo není náležitě veden a udržován.



Varování! Toto elektrické nářadí vytváří během provozu elektromagnetické pole. Toto pole může za určitých okolností omezovat aktivní nebo pasivní lékařské implantáty. Pro snížení nebezpečí vážného nebo smrtelného zranění doporučujeme osobám s lékařskými implantáty před obsluhou stroje konzultovat implantát se svým lékařem a výrobcem.

Uvedení do provozu



Vyhýbejte se nechtěnému spuštění. Před jakýmkoliv nastavením, údržbou nebo opravami se ujistěte, že je vytažená síťová zástrčka.

Před uvedením kotoučové brusky do provozu je nutné ji zajistit proti převržení.

B Zajištění kotoučové brusky

Upevněte kotoučovou brusku horizontálně (①) nebo vertikálně (②) k pracovní desce. Dodávaná šroubová svěrka (16) musí zasahovat do některého vybrání (4).

A Montáž/demontáž brusného stolu

Demontáž brusného stolu:

1. Pomocí dodávaného klíče s vnitřním šestihranem (17) uvolněte šroub (9) pod brusným stolem (11).
2. Sejměte šroub (9) a podložku (8) a odtahněte držák brusného kotouče (10) od přístroje.

Montáž brusného stolu:

3. Chcete-li namontovat brusný stůl (11), posuňte držák brusného stolu (10) znovu na přístroj.
4. Nasadíte šroub (9) s podložkou (8) a znovu je utáhněte.

i Dbejte na správnou polohu 4 výstupků (viz obrázek **C**), jinak nebude možné šroub (**A** 9) zašroubovat.

A Nalepení/výměna brusného papíru

Z brusného kotouče NEODSTRAŇUJTE bílou fólii!

! **Pozor, nebezpečí poranění!** Přístroj odpojte od napájení proudem, aby nedošlo k nechtěnému zapnutí.

i Pro snazší výměnu nejdříve odmontujte brusný stůl (11) a držák (10) (viz „Montáž/demontáž brusného stolu“).

1. Při prvním použití brusného papíru odstraňte ochrannou fólii ze zadní strany brusného papíru (18). Při opakovaném použití sejměte brusný papír (18) z nosné fólie (19).
2. Nalepte brusný papír (18) bez bublin a doprostřed brusného kotouče (1).

Zkušební chod:

Po každé výměně brusného papíru proveďte zkušební chod bez zatížení v délce alespoň jedné minuty bez zatížení a na nejvyšší otáčky. Při tom nestůjte v nebezpečné oblasti.

i Brusný papír (18) je možné opětovně použít tím, že jej při nepoužívání nalepíte za účelem uskladnění na příslušnou dodávanou nosnou fólii (19).

A Nastavení úhlu brusného stolu

Úhel brusného stolu (11) lze plynule nastavit v rozmezí -10° až $+50^\circ$.

1. Uvolněte šrouby (7).
2. Pomocí úhlové stupnice (6) nastavte požadovaný úhel.
3. Znovu šrouby utáhněte (7).

A Používání úhlového dorazu

1. Uvolněte šroub (13b) úhlového dorazu.
2. Posuňte kolejnice úhlového dorazu (13a) do drážky (12) na brusném stole (11).
3. Nastavte pomocí stupnice požadovaný úhel na značení na kolejnici (13a).
4. Zajištěte úhlový doraz (13) opětovným utažením šroubu (13b).

D Připojení externího odsávání prachu

 Dodržujte také návod k obsluze Vašeho vysavače, zda je tento vhodný pro odsávání brusných třísek.

Připojení externího odsávání prachu:

1. Nasadíte úhlový adaptér (14) do otvoru na přístroji.
Dbejte na to, aby se výstupek na úhlovém adaptéru (14) zasouval do některé drážky v otvoru na přístroji (viz podrobné obrázky).
2. Otočíte úhlový adaptér (14) do vertikální nebo horizontální polohy kolem úhlového adaptéru (14), čímž jej zajistíte proti vypadnutí.

Sejmutí externího odsávání prachu:

3. Otočíte a zlehka zatáhněte za úhlový adaptér (14) a sejměte jej.
Adaptér je možné sejmout, když lícuje šipka na úhlovém adaptéru (14) a značka na krytu přístroje.

 K přístroji se dodává dodatečný adaptér (15) s větším průměrem, který lze volitelně nasadit na úhlový adaptér (14).
K úhlovému adaptéru můžete případně přímo připojit také odsávací hadici vysavače.

Provoz

Před prvním provozem provedte zkušební chod v délce alespoň jedné minuty bez zatížení a na nejvyšší otáčky. Při tom nestůjte v nebezpečné oblasti.

A Zapnutí a vypnutí

 Ujistěte se, zda se napětí síťové přípojky shoduje s údaji na typovém štítku na přístroji.

 Připojte zařízení k síťovému napětí.

1. Pomocí regulátoru otáček (2) zvolte požadované otáčky.

Zapnutí:

2. Zapněte vypínač do polohy „I“ (3).
Přístroj se rozběhne.

Vypnutí:

3. Vypněte vypínač do polohy „O“ (3).
Přístroj se vypne.
4. Následně vytáhněte ze zásuvky síťovou zástrčku (5).

Po zapnutí vyčkejte, než přístroj dosáhne maximálních otáček. Teprve poté začněte s broušením.

Broušení

Šipka  nad brusným kotoučem (A 1) udává směr otáčení kotoučové brusky.

Rychlost broušení lze regulovat pomocí regulátoru otáček (A 2).

Horizontální montáž (B ①):

- Položte obrobek na brusný stůl (A 11) a vedte jej pomalu pod požadovaným úhlem **k levé polovině** brusného kotouče (A 1).

Vertikální montáž (B ②):

- Vedte obrobek pomalu pod požadovaným úhlem k brusnému kotouči (A 1).

Čištění



Před jakýmkoli nastavením, údržbou nebo opravou vytáhněte napájecí kabel.



Nepoužívejte čisticí prostředky ani rozpouštědla. Chemické látky mohou poškodit plastové části přístroje. Přístroj nikdy nečistěte pod tekoucí vodou.



Práce, které nejsou popsány v tomto návodu k obsluze, přenechte odbornému servisu. Používejte pouze originální díly. Před jakoukoliv údržbou nebo čištěním nechte přístroj vychladnout. Hrozí nebezpečí popálení!

- Spotřebič řádně vyčistěte po každém použití.
- Vyčistěte větrací otvory a povrch přístroje měkkým kartáčkem, štětcem nebo hadříkem.
- Odstraňte třísky, prach a nečistoty případně štětcem.

Údržba

Přístroj je bezúdržbový.

Před každým použitím přístroje zkontrolujte případné zjevné vady, jako jsou uvolněné, opotřebované nebo poškozené součásti, a také správné usazení šroubů nebo jiných součástí. Poškozené díly vyměňte.

Skladování

- Přístroj uchovávejte na suchém místě chráněném proti prachu, a mimo dosah dětí.

Likvidace/ochrana životního prostředí

Přístroj, příslušenství a obal zavezte k ekologické likvidaci.



Elektrické přístroje nepatří do domovního odpadu.

- Odevzdejte jej ve sběrně šrotu. Použité plastové a kovové díly mohou být rozříděny podle druhů a pak zavezeny k recyklaci. V případě dalších dotazů se obraťte na servisní středisko.
- Likvidaci vašich zaslanych poškozených přístrojů provádíme bezplatně.

Náhradní díly / Příslušenství

**Náhradní díly a příslušenství obdržíte na stránkách
www.grizzly-service.eu**

Pokud nemáte internet, tak prosím zavolejte na servisní středisko (viz „ Service-Center “ strana 76). Ujistěte se, že budete mít po ruce níže uvedená čísla objednávky.

Pozice návod k obsluze	Popis	Číslo objednávky
A 18	brusný papír + nosná fólie 5 x zrnitost 80 5 x zrnitost 150 5 x zrnitost 240	91104587 91104588 91104589
A 13	Úhlový doraz	91104582
A 13 a	Kolejnice úhlového dorazu	91104581
A 13 b	Šroub úhlového dorazu	91104583
A 11	Brusný stůl	91104580
A 14	Úhlový adaptér	91104575
A 15	Adaptér	91104576

Záruka

Vážení zákazníci,

Na tento přístroj poskytujeme 3letou záruku od data zakoupení.

V případě závady tohoto výrobku vám vůči prodejci výrobku přináležejí zákonná práva. Tato zákonná práva nejsou omezena naší následovně uvedenou zárukou.

Záruční podmínky

Záruční doba začíná běžet ode dne nákupu. Uchovejte si, prosím, originál účtenky pro pozdější použití. Tento dokument budete potřebovat jako doklad o koupi.

Zjistíte-li během tří let od data koupě u tohoto výrobku materiálovou nebo výrobní vadu, bude výrobek námi, podle našeho výběru, bezplatně opraven nebo nahrazen. Tato záruční oprava předpokládá, že během 3leté lhůty předložíte poškozený přístroj s dokladem o koupi (pokladní stvrženka) a písemně krátce popíšete, v čem spočívá závada a kdy k ní došlo.

Bude-li závada kryta naší zárukou, získáte zpět opravený nebo nový výrobek.

Opravou nebo výměnou výrobku nezačíná záruční doba běžet od začátku.

Záruční doba a zákonné nároky na odstranění vady

Záruční doba se neprodlužuje poskytnutím záruky. Toto platí i pro nahrazené a opravené díly. Již při koupi zjištěné závady a nedostatky musíte nahlásit okamžitě po vybalení výrobku. Po uplynutí záruční doby musíte uhradit náklady za provedené opravy.

Rozsah záruky

Přístroj byl precizně vyroben podle přírodních jakostních směrnic a před dodáním byl svědomitě zkontrolován.

Záruční oprava se vztahuje na materiálové nebo výrobní vady. Tato záruka se netýká dílů výrobku, které jsou vystaveny normálnímu opotřebením, a lze je považovat za spotřební materiál (např. brusný papír), nebo poškození křehkých dílů (např. spínače).

Tato záruka neplatí, je-li výrobek poškozen z důvodu neodborného používání, nebo pokud u něj nebyla prováděna údržba. Pro odborné používání výrobku musí být přesně dodržovány všechny pokyny uvedené v návodu k obsluze. Bezpodmínečně je třeba zabránit používání a manipulacím s výrobkem, které nejsou v návodu k obsluze doporučeny, nebo je před nimi varováno. Výrobek je určen jen pro soukromé účely a ne pro komerční využití. Záruka zaniká v případě zneužívání a neodborné manipulace, používání nadměrné síly a při zásazích, které nebyly provedeny naším autorizovaným servisem.

Postup v případě uplatňování záruky

Pro zajištění rychlého zpracování vaší žádosti, prosím, postupujte podle následujících pokynů:

- Na důkaz, že jste výrobek zakoupili, mějte pro jakékoli případné dotazy připravenou pokladní stvrženku a číslo výrobku (IAN 304699).
- Číslo výrobku je uvedeno na typovém štítku.
- Pokud by došlo k funkční poruše nebo jiným závadám, nejdříve **telefonicky** nebo **e-mailem** kontaktujte níže uvedené servisní oddělení. Pak získáte další informace o vyřízení vaší reklamace.
- Výrobek označený jako vadný můžete po domluvě s naším zákaznickým servisem, s připojením dokladu o koupi (pokladní stvrženky) a po uvedení, v čem závada spočívá a kdy k ní došlo,



přeposlat bez platby poštovního na vám sdělenou adresu příslušného servisu. Aby bylo zabráněno problémům s přijetím a dodatečnými náklady, bezpodmínečně použijte jen tu adresu, která vám bude sdělena. Zajistěte, aby zásilka nebyla odeslána nevyplaceně jako nadměrné zboží, expres nebo jiný, zvláštní druh zásilky. Přístroj zašlete včetně všech částí příslušenství dodaných při zakoupení a zajistěte dostatečně bezpečný přepravní obal.

Opravná

Opravy, **kteře nespadají do záruky**, můžete nechat udělat v našem servisu oproti zúčtování. Rádi vám připravíme předběžný odhad nákladů.

Můžeme zpracovávat jen ty přístroje, které byly dostatečně zabalené a odeslány vyplaceně.

Pozor: Prosím, přístroj zašlete našemu autorizovanému servisu vyčištěný a s upozorněním na závadu.

Nepřijmeme přístroje zaslané nevyplaceně jako nadměrné zboží, expres nebo jiný, zvláštní druh zásilky.

Likvidaci vašich poškozených zaslaných přístrojů provedeme bezplatně.

Service-Center



Servis Česko

Tel.: 800143873

E-Mail: grizzly@lidl.cz

IAN 304699

Dovozce

Prosím, respektujte, že následující adresa není adresou servisu. Nejdříve kontaktujte shora uvedené servisní středisko.

Grizzly Tools GmbH & Co. KG

Stockstädter Straße 20

63762 Großostheim

Německo

www.grizzly-service.eu

Obsah

Úvod	77
Použitie	77
Všeobecný popis	77
Rozsah dodávky	78
Popis funkcie	78
Prehľad	78
Technické údaje	78
Bezpečnostné pokyny	78
Symboly a grafické znaky	79
Všeobecné bezpečnostné pokyny.....	79
Všeobecné bezpečnostné pokyny pre elektrické nástroje.....	79
Bezpečnostné pokyny pre tanierovú brúsku	81
Zvyškové riziká	82
Uvedenie do prevádzky	82
Zabezpečenie tanierovej brúsky.....	83
Demontáž/montáž brúsneho stola....	83
Nalepenie/výmena brúsneho papiera.....	83
Nastavenie uhla brúsneho stola	83
Použitie uhlového dorazu	83
Pripojenie externého odsávania prachu	84
Prevádzka	84
Zapnutie a vypnutie.....	84
Brúsenie.....	84
Čistenie	85
Údržba	85
Uskladnenie	85
Odstránenie a ochrana životného prostredia	85
Náhradné diely / Príslušenstvo ..	86
Záruka	87
Servisná oprava	88
Service-Center	88
Dovozca	88
Preklad originálneho prehlásenia o zhode CE	95

Úvod

Gratulujeme Vám k zakúpeniu Vášho nového prístroja. Tým ste sa rozhodli pre kvalitný produkt.

Tento prístroj bol počas výroby testovaný na kvalitu a podrobený výstupnej kontrole. Tým je zabezpečená funkčnosť vášho prístroja.



Návod na obsluhu je súčasťou tohto produktu. Obsahuje dôležité upozornenia ohľadom bezpečnosti, obsluhy a likvidácie. Pred používaním produktu sa oboznámte so všetkými pokynmi pre obsluhu a bezpečnosť. Používajte produkt len predpísaným spôsobom a len v uvedených oblastiach použitia.

Návod na obsluhu uschovajte a v prípade odovzdania produktu tretím osobám odovzdajte aj všetky podklady.

Použitie

Tanierová brúška je vhodná na brúsenie mäkkého a tvrdého dreva.

Zariadenie je určené pre domácich majstrov. Nie je konštruované pre trvalú priemyselnú prevádzku.

Zariadenie nie je vhodné pre používanie osobami mladšími ako 16 rokov. Mladiství nad 16 rokov môžu zariadenie používať len pod dohľadom.

Výrobca neručí za škody, ktoré vzniknú iným používaním než podľa určenia alebo nesprávnou obsluhou.

Všeobecný popis

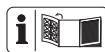

Obrázky najdôležitejších funkčných dielov nájdete na prednej a zadnej výklopnej strane.

Rozsah dodávky

Vybalte prístroj a skontrolujte, či je kompletný. Obalový materiál riadne zlikvidujte.

- Tanierová brúska
- Brúsny tanier
- Skrutkové zvieradlo
- Uhlový doraz
- 6 x brúsny papier + nosná fólia
 - 2x zrnitosť 80
 - 2x zrnitosť 150
 - 2x zrnitosť 240
- Uhlový adaptér a adaptér na externé odsávanie prachu
- Inbusový kľúč
- Návod na používanie

Popis funkcie

Informácie o funkcii jednotlivých obsluhovacích prvkov nájdete v nasledujúcich popisoch.

Prehľad

- A**
- 1 Brúsny tanier
 - 2 Regulátor otáčok
 - 3 Vypínač zap/vyp
 - 4 Upínadlo pre skrutkové zvieradlo
 - 5 Sieťová zástrčka
 - 6 Uhlová stupnica
 - 7 Skrutka na aretáciu uhla
 - 8 Podložka
 - 9 Skrutka na upevnenie brúsneho stola
 - 10 Držiak brúsneho stola
 - 11 Brúsny stôl
 - 12 Drážka iba pre uhlový doraz
 - 13 Uhlový doraz
 - 13a Lišta uhlového dorazu
 - 13b Skrutka uhlového dorazu
 - 14 Uhlový adaptér na externé odsávanie prachu

- 15 Adaptér na externé odsávanie prachu
- 16 Skrutkové zvieradlo
- 17 Inbusový kľúč
- 18 Brúsny papier
- 19 Nosná fólia

Technické údaje

Tanierová brúska..... PTSG 140 B2

Menovité vstupné napätie . 230 V~, 50 Hz

Príkon 140 W (S2 15 min)*

Počet otáčok

vo voľnobehu (n_0)max. 3600 min⁻¹

Ochranná trieda II 

Druh ochranyIPX0

Hmotnosť2,4 kg

Priemer brúsneho taniera 125 mm

Hladina akustického tlaku

(L_{pA}) 62,7 dB(A); K_{pA} = 3 dB

Hladina akustického výkonu (L_{WA})

nameraná 75,7 dB(A); K_{WA} = 3 dB

* Po nepretržitej prevádzke počas 15 minút nasleduje prestávka, kým rozdiel teploty zariadenia a teploty okolia nie je menší ako 2 K (2 °C).

Hodnoty hluku boli stanovené podľa noriem a ustanovení uvedených vo vyhlásení o zhode.

Bezpečnostné pokyny



POZOR! Pri používaní elektrických prístrojov treba kvôli ochrane proti zásahu elektrickým prúdom, nebezpečenstvu poranenia a požiaru dodržiavať nasledovné zásadné bezpečnostné opatrenia. Predtým než začnete používať toto elektrické zariadenie, prečítajte si všetky tieto pokyny a bezpečnostné pokyny si dobre uschovajte.

Symbyly a grafické znaky

Symbyly na prístroji:



Pozor!



Prečítajte si návod na obsluhu!



Pozor! Nebezpečenstvo úrazu elektrickým prúdom! Pred začatím akýchkoľvek prác na prístroji vyťahnite sieťovú zástrčku.



Noste ochranu očí, sluchu.



Noste ochranu dýchania.



Noste ochranné rukavice.



Trieda ochrany II (dvojitá izolácia)



Smer otáčania brúsneho kotúča



Elektrické prístroje nepatria do domového odpadu.

Symbyly v návode:



Výstražné značky s údajmi pre zabránenie škodám na zdraví alebo vecným škodám.



Príkazové značky s údajmi pre prevenciu škôd.



Zariadenie pripojte na sieťové napätie.



Vytiahnuť sieťovú zástrčku.



Informačné značky s informáciami pre lepšie zaobchádzanie s nástrojom.

Všeobecné bezpečnostné pokyny



Pozor! Pri používaní elektrických prístrojov treba kvôli ochrane proti zásahu elektrickým prúdom, nebezpečenstvu poranenia a požiaru dodržiavať nasledovné zásadne bezpečnostné opatrenia: Existuje nebezpečenstvo poranenia!

Všeobecné bezpečnostné pokyny pre elektrické nástroje



VAROVANIE! Prečítajte si všetky bezpečnostné pokyny a nariadenia. Zanedbanie dodržiavania bezpečnostných pokynov a nariadení môže zapríčiniť zásah elektrickým prúdom, požiar a/alebo ťažké poranenia.

Všetky bezpečnostné pokyny a nariadenia si uschovajte pre budúcnosť.

Pojem „elektrický nástroj“ použitý v bezpečnostných pokynoch sa vzťahuje na elektrické nástroje napájané zo siete (so sieťovým káblom) a na elektrické nástroje napájané z akumulátora (bez sieťového kábla).

Bezpečná práca

- Na svojom pracovisku udržiavajte poriadok. Neporiadok na pracovisku môže viesť k úrazom.
- Zohľadnite vplyvy prostredia.
 - Elektronáradie nevystavujte dažďu.
 - Elektronáradie nepoužívajte vo vlhkom alebo mokrom prostredí.
 - Zaisťte dobré osvetlenie pracoviska.
 - Elektronáradie nepoužívajte tam, kde hrozí nebezpečenstvo požiaru alebo výbuchu.

- Chráňte sa pred úderom elektrickým prúdom. Vyhnite sa kontaktu tela s uzemnenými dielmi (napr. rúrkami, vyhrievacími telesami, sporákmi, chladničkami).
- Iné osoby držte mimo pracoviska. Nenechávajte iné osoby, predovšetkým deti, aby sa dotýkali elektronáradia alebo kábla. Držte ich mimo Vášho pracoviska.
- Elektronáradie, ktoré nepoužívate, uložte na bezpečnom mieste. Nepoužívané náradie je potrebné uložiť na suchom, vysoko položenom alebo uzamknutom mieste, mimo dosahu detí.
- Nepreťažujte svoje náradie. Lepšie a bezpečnejšie pracuje v uvedenom výkonnostnom rozsahu.
- Používajte vhodné elektronáradie.
- Na náročných prácach nepoužívajte nástroje s nízkym výkonom.
- Elektronáradie nepoužívajte na účely, na ktoré nie je určené. Ručnú kotúčovú pílu nepoužívajte napríklad na rezanie stromov alebo polien.
- Noste vhodný pracovný odev.
- Nenoste voľné oblečenie alebo ozdoby, mohli by ich zachytiť pohyblivé časti zariadenia.
- Pri práci vonku sa odporúča nosiť gumové rukavice a protišmykovú obuv.
- Ak máte dlhé vlasy, tak používajte sieťku.
- Používajte ochranné pomôcky.
- Noste ochranné okuliare. Pri nedodržaní týchto pokynov, môže dôjsť k poraneniu očí iskrami alebo čiastočkami uvoľnenými pri brúsení.
- Pri prašnej práci používajte dýchaciu masku.
- Zapojte odsávacie zariadenie. Pokiaľ jestvuje prípojné zariadenie na odsávanie prachu a filtračné zariadenie, presvedčte sa, či sú napojené a či sa správne používajú.
- Kábel nepoužívajte na účely, na ktoré nie je určený. Kábel nepoužívajte na to, aby ste vytiahli zástrčku zo zásuvky. Kábel chráňte pred horúčavou, olejom a ostrými hranami.
- Obrábaný predmet zabezpečte. Upínacie zariadenie alebo zverák používajte na upevnenie predmetu. Týmto spôsobom je uchytený pevnejšie ako voľnou rukou.
- Vyhnite sa abnormálnemu držaniu tela. Zakaždým si zaistite pevnú polohu a rovnováhu.
- Vášmu zariadeniu venujte dostatočnú starostlivosť.
- Rezacie zariadenia udržiavajte ostré a čisté, aby ste mohli pracovať lepšie a bezpečnejšie.
- Dodržiavajte pokyny mazania a výmeny náradia.
- Pravidelne kontrolujte napájacie vedenie elektronáradia a v prípade jeho poškodenia ho dajte vymeniť uznanému odborníkovi.
- Skontrolujte predlžovacie vedenie pravidelne a vymeňte ho, ak by bolo poškodené.
- Držadlá udržiavajte suché, čisté a odmasťované od oleja a mazadiel.
- Zástrčku vytiahnite zo zásuvky ak elektronáradie nepoužívate, skôr než začnete s údržbou a pri výmene náradia ako napr. pílového listu, vrtákov, frézy.
- Nenechávajte zastrčený kľúč náradia. Ešte pred zapnutím skontrolujte, či bol kľúč a nastavovacie náradie vybraté.
- Zariadenie zabezpečte pred nechtencným spustením. Uistite sa, či je vypínač pri zastrčení zástrčky do zásuvky vypnutý.
- Vo vonkajšom okolí používajte predlžovací kábel. Vo vonkajšom prostredí používajte iba vhodné a príslušne označené predlžovacie káble.

- Buďte pozorní. Dávajte pozor pritom, čo robíte. K práci pristupujte s rozvahou. Elektronáradie nepoužívajte, keď ste unavený.
- Elektrické zariadenie skontrolujte na prípadné poškodenia.
- Pred ďalším použitím elektronáradia sa musia opatrne odskúšať jeho ochranné zariadenia alebo mierne poškodené časti, či sú v poriadku a či správne fungujú.
- Vyskúšajte, či sú pohyblivé časti funkčné a voľné alebo či diely nie sú poškodené. Všetky diely musia byť namontované správne a musia spĺňať všetky podmienky, aby sa zabezpečila správna prevádzka.
- Poškodené ochranné zariadenia a časti sa musia podľa predpisov opraviť alebo vymeniť v autorizovanom servise, pokiaľ nie je v návode uvedené inak.
- Poškodené spínače sa musia vymeniť v zákazníckom servise.
- nepoužívajte elektronáradie, ktorého spínač sa nedá zapnúť a vypnúť.
- Pozor! Použitie iného náradia a iného príslušenstva môže viesť k Vášmu poraneniu.
- Nechajte svoje elektronáradie opraviť odbornému elektrikárovi. Toto elektronáradie zodpovedá príslušným bezpečnostným predpisom. Opravy môže prevádzať iba autorizovaný servis, ktorý používa originálne diely; v opačnom prípade môže dôjsť k poraneniu užívateľov.

Servis:

- Svoje elektrické náradie nechajte opraviť iba kvalifikovaným odborným personálom a iba pomocou originálnych náhradných dielov. Týmto sa zaistí to, že bezpečnosť elektrického náradia zostane zachovaná.

Bezpečnostné pokyny pre tanierovú brúsku



- **Pozor! Nebezpečenstvo poranenia! Noste osobné ochranné prostriedky.** Noste ochranné okuliare, ochranu sluchu, protiprachovú masku a rukavice.
- Pri práci za prašných podmienok sa postarajte o voľné vetracie otvory. Pred čistením odpojte prístroj od sieťového napájania.
- Pozor, nebezpečenstvo úrazu! Brúsny kotúč krátko po vypnutí stroja ešte dobieha.
- Výstražné štítky na elektrickom náradí udržiavajte vždy čitateľné.
- **Elektrické náradie upevňujte vždy na pevnej, rovnej a vodrovnej ploche.** Ak sa elektrické náradie môže sklznúť alebo kolísať, použitý nástroj nemôže byť vedený rovnomerne a bezpečne.
- **Vložený nástroj vedte proti obrobku len zapnutý.** V opačnom prípade je nebezpečenstvo, že sa vložený nástroj môže v obrobku vzpriechiť a unášať ho. Mohlo by to spôsobiť poranenia.
- **Keď sa vložený nástroj zablokuje, okamžite vypnite elektrické náradie.** Vložený nástroj sa zablokuje vtedy, keď:
 - elektrické náradie sa preťaží;
 - je v obrábanom obrobku vzpriechené.
- **Pred začiatkom práce nastavte správne otáčky.**
- **Brúsny kotúč chytajte po práci až po jeho ochladiení.** Nástroj je počas prác veľmi horúci.
- **Pravidelne kontrolujte kábel a poškodený kábel nechajte**

opraviť len autorizovanej službe zákazníkom. Poškodený predlžovací kábel vymeňte. Tým sa zabezpečí, že bezpečnosť elektrického náradia zostane zachovaná.

- **Nepoužívané elektrické náradie bezpečne uložte. Miesto skladovania musí byť suché a uzamykateľné.** Zabráňte, aby sa elektrické náradie počas skladovania poškodilo alebo bolo obsluhované nesúhlasnými osobami.
- **Náradie nikdy neopúšťajte skôr, než sa úplne zastaví.** Dobiahajúce vložené nástroje môžu spôsobiť zranenia.
- **Nepoužívajte elektrické náradie s poškodeným káblom.** Nedotýkajte sa poškodeného kábla a vytiahnite sieťovú zástrčku zo zásuvky, keď sa kábel počas práce poškodí. Poškodený kábel zvyšuje riziko elektrického úrazu.
- **Nedržte telo v neprirodzenej polohe.** Dbajte na bezpečný postoj a stále udržiavajte rovnováhu.
- Výmenu zástrčky alebo prírodného vedenia vykoná vždy výrobca elektrického náradia alebo služba zákazníkom.
- Vodu treba držať mimo elektrických častí elektrického náradia alebo osôb v pracovnej oblasti.
- **Pozor! Nikdy neodstraňujte uvoľnené triesky, piliny alebo vzpričené kusy dreva, keď je brúsny tanier v prevádzke.** Pri odstraňovaní porúch alebo odoberaní vzpričených kusov dreva stroj vypnite – **vytiahnite zástrčku.**

Zvyškové riziká

Aj pri používaní elektrického prístroja podľa predpisov vždy existujú zvyškové

riziká. Nasledujúce nebezpečenstvá môžu vzniknúť v súvislosti s konštrukciou a prevádzkou tohto elektrického prístroja:

- a) Poškodenia pľúc, ak sa nenosí vhodná ochrana dýchania.
- b) Poškodenia sluchu, ak sa nenosí vhodná ochrana sluchu.
- c) Poškodenia zdravia spôsobené
 - Dotykom na brúsne nástroje v nezakrytom mieste;
 - Vymrštením častí z obrábaných predmetov alebo poškodených brúsnych kotúčov.
- d) Poškodenie zdravia, ktoré sú výsledkom vibrácií pôsobiacich na ruku/rameno, ak sa prístroj používa dlhšiu dobu, alebo ak sa nesprávne vedie a udržiava.



Upozornenie! Tento elektrický prístroj počas prevádzky vytvára elektromagnetické pole. Toto pole môže za určitých okolností ovplyvniť aktívne alebo pasívne lekárske implantáty. Aby sa zabránilo nebezpečenstvu vážnych alebo smrteľných zranení, odporúčame, aby osoby s lekárskeymi implantátmi konzultovali svojho lekára alebo výrobcu lekárskeho implantátu pred samotnou obsluhou prístroja.

Uvedenie do prevádzky



Zabráňte neúmyselnému spusteniu. Pred každým nastavením, údržbou alebo opravou sa uistite, že je sieťová zástrčka vytiahnutá.

Skôr ako uvediete tanierovú brúsku do prevádzky, musíte ju zabezpečiť proti preklopeniu.

B Zabezpečenie tanierovej brúsky

Upevnite tanierovú brúsku horizontálne (①) alebo vertikálne (②) na pracovnej doske.

Priložené skrutkové zvieradlo (16) musí siahať do jedného z oboch upínadiel (4).

A Demontáž/montáž brúsneho stola

Demontáž brúsneho stola:

1. Pomocou priloženého inbusového kľúča (17) uvoľníte skrutku (9) pod brúsnym stolom (11).
2. Odstráňte skrutku (9) a podložku (8) a stiahnite držiak brúsneho stola (10) z prístroja.

Montáž brúsneho stola:

3. Na namontovanie brúsneho stola (11) nasuňte držiak brúsneho stola (10) znova na prístroj.
4. Nasadte skrutku (9) s podložkou (8) a túto pevne priskrutkujte.

i Dávajte pozor na správnu pozíciu 4 hroty (pozri obrázok **C**), v opačnom prípade sa skrutka (**A** 9) nedá zatočiť.

A Nalepenie/výmena brúsneho papiera

Bielu fóliu NEODSTRAŇUJTE z brúsneho taniera!



Pozor, nebezpečenstvo úrazu! Odpojte prístroj od sieťového napájania, aby sa zabránilo nechcenému zapnutiu.

i Pre uľahčenú výmenu demontujte najprv brúsny stôl (11) a držiak (10) (pozri „Demontáž/montáž brúsneho stola“).

1. Pri prvom použití brúsneho papiera odstráňte ochrannú fóliu zo zadnej strany brúsneho papiera (18). Pri novom použití odoberte brúsny papier (18) z nosnej fólie (19).
2. Nalepte brúsny papier (18) bez bublín a v strede na brúsny papier (1).

Skúšobný chod:

Po každej výmene brúsneho papiera vykonajte skúšobný chod minimálne 1 minútu bez zataženia na maximálne otáčky. Pri tom nestojte v nebezpečnej oblasti.

i Brúsny papier (18) sa môže opätovne použiť tak, že keď ho nepoužívate, na uschovanie ho nalepte vždy dodanú nosnú fóliu (19).

A Nastavenie uhla brúsneho stola

Uhol brúsneho stola (11) sa môže plynulo prestaviť od -10° do $+50^{\circ}$.

1. Uvoľníte skrutku (7).
2. Želaný uhol nastavte pomocou uhlovej stupnice (6).
3. Skrutku (7) znova pevne utiahnite.

A Použitie uhlového dorazu

1. Uvoľníte skrutku (13b) uhlového dorazu
2. Nasuňte lištu uhlového dorazu (13a) do drážky (12) na brúsnom stole (11).
3. Pomocou stupnice nastavte želaný uhol na značku na lište (13a).
4. Zafixujte uhlový doraz (13) tak, že skrutku (13b) pevne zatočíte.

D Pripojenie externého odsávania prachu

 Pozrite si tiež návod na používanie vášho vysávača, či je vhodný na odsávanie brúsneho prachu.

Pripojenie externého odsávania prachu:

1. Nasadíte uhlový adaptér (14) do otvoru na prístroji.
Dávajte pozor na to, aby ste hrot na uhlovom adaptéri (14) posunuli do jednej z oboch drážok v otvore prístroja (pozri detailné obrázky).
2. Otočíte uhlový adaptér (14) do vertikálnej alebo horizontálnej pozície, aby ste uhlový adaptér (14) zabezpečili proti vypadnutiu.

Odobratie externého odsávania prachu:

3. Otočíte a ľahko ho potiahnite na uhlovom adaptéri (14), aby ste ho odobrali. Odobratie je možné vtedy, keď šípka na uhlovom adaptéri (14) a značka na telese prístroja stoja nad sebou.

 Pri prístroji je priložený prídavný adaptér (15) s väčším priemerom, ktorý sa voliteľne môže nasunúť na uhlový adaptér (14).
Nasávaciu hadicu vysávača môžete v prípade potreby pripojiť tiež priamo na uhlový adaptér.

Prevádzka

Pred prvou prevádzkou vykonajte skúšobný chod minimálne 1 minútu bez zaťaženia na maximálne otáčky. Pritom nestojte v nebezpečnej oblasti.

A Zapnutie a vypnutie

 Skontrolujte, či sieťové napätie súhlasí s napätím na typovom štítku zariadenia.

 Zariadenie pripojte na sieťové napätie.

1. Pomocou regulátora otáčok (2) zvolte želané otáčky.

Zapnutie:

2. Stlačte zapínač „I“ (3), prístroj sa rozbehne.

Vypnutie:

3. Stlačte vypínač „O“ (3), prístroj sa vypne.
4. Následne vytiahnite sieťovú zástrčku (5) zo zásuvky.

Po zapnutí počkajte, kým zariadenie nedosiahne svoje maximálne otáčky. Až potom začnete s brúsením.

Brúsenie

Šípka  nad brúsnym tanierom (A 1) udáva smer otáčania tanierovej brúsky.

Rýchlosť brúsenia sa dá regulovať pomocou regulátora otáčok (A 2).

Horizontálna montáž (B ①):

- Položte obrobok na brúsný stôl (A 11) a vedte ho pomaly v želanom uhle na ľavú polovicu brúsneho taniera (A 1).

Vertikálna montáž (B ②):

- Vedte obrobok pomaly v želanom uhle na brúsný tanier (A 1).

Čistenie



Pred akýmkoľvek nastavovaním, údržbou alebo opravou, vytiahnite sieťovú zástrčku zo zásuvky..



Nepožívajte žiadne čistiace prostriedky a rozpúšťadlá. Chemické substancie môžu porušiť plastové časti náradia. Náradie nikdy neumývajte pod tečúcou vodou.



Práce, ktoré nie sú uvedené v tomto návode nechajte odborný servis. používajte len originálne diely. Náradie nechajte pred každou údržbou a čistením vychladnúť. Inak hrozí popílenie!

- Po každom použití zariadenie dôkladne vyčistite.
- Čistíte vetracie otvory a povrch zariadenia s mäkkou kefou, štetcom alebo textíliou.
- Odstráňte triesky, prach a nečistoty príp. pomocou štetca.

Údržba

Prístroj si nevyžaduje údržbu.

Pred každým použitím skontrolujte, či zariadenie nemá viditeľné chyby ako uvoľnené, opotrebované alebo poškodené časti, či má správne uložené skrutky alebo iné časti. Poškodené časti vymeňte.

Uskladnenie

- Prístroj uschovávajte na suchom a bezprašnom mieste a mimo dosahu detí.

Odstránenie a ochrana životného prostredia

Prístroj, príslušenstvo a obal odovzdajte v súlade s požiadavkami na ochranu životného prostredia do recyklačnej zberne.



Elektrické prístroje nepatria do domového odpadu.

- Odovzdajte prístroj do recyklačnej zberne. Použité umelohmotné a kovové časti sa môžu podľa druhu materiálu roztriediť a tak odovzdať do recyklačnej zberne. V prípade otázok sa obráťte na naše servisné stredisko.
- Likvidáciu vašich chybných zaslaných prístrojov uskutočníme bezplatne.

Náhradné diely / Príslušenstvo

Náhradné diely a príslušenstvo nájdete na strane
www.grizzly-service.eu

Ak nemáte Internet, kontaktujte sa telefonicky na Service-Center (viď „Service-Center“ strana 88). Dodržiavajte nižšie uvedené objednávacie čísla.

Pozícia	Návod na obsluhu	Popis	Poradové číslo
A 18		brúsny papier + nosná fólia 5 x zrnitosť 80 5 x zrnitosť 150 5 x zrnitosť 240	91104587 91104588 91104589
A 13		Uhlový doraz	91104582
A 13 a		Lišta uhlového dorazu	91104581
A 13 b		Skrutka uhlového dorazu	91104583
A 11		Brúsny stôl	91104580
A 14		Uhlový adaptér	91104575
A 15		Adaptér	91104576

Záruka

Vážená zákazníčka, vážený zákazník, Pre tento prístroj platí záruka 3 roky od dátumu zakúpenia.

Ak je prístroj poškodený, podľa zákona máte právo ho reklamovať u výrobcu produktu. Tieto práva vyplývajúce zo zákona nie sú našou následne opísanou zárukou obmedzené.

Záručné podmienky

Záručná lehota začína dňom zakúpenia. Pokladničný doklad ako originál prosím starostlivo uschovajte. Je potrebný ako dôkaz o zakúpení.

Ak sa počas troch rokov od dátumu zakúpenia tohto produktu vyskytne materiálna alebo výrobná chyba, produkt - podľa nášho rozhodnutia - bezplatne opravíme alebo nahradíme. Predpokladom záruky je, že v priebehu trojročnej lehoty bude predložený poškodený prístroj a pokladničný doklad a stručne opísaná chyba a kedy sa vyskytla.

Ak sa v rámci našej záruky chyba pokryje, obdržíte späť opravený alebo nový prístroj. S opravou alebo výmenou produktu sa nezačína nová záručná doba.

Záručná doba a nárok na odstránenie vady

Záručná doba sa poskytnutím záruky nepredlžuje. To platí aj pre nahradené a opravené diely. Prípadné škody a nedostatky vzniknuté už pri zakúpení sa musia ihneď po vybalení ohlásiť. Opravy vykonané po uplynutí záručnej doby sú spoplatnené.

Rozsah záruky

Prístroj bol vyrobený podľa prísnych smerníc kvality a pred dodaním bol svedomite kontrolovaný.

Záruka sa týka materiálových alebo výrobných chýb. Táto záruka sa nevzťahuje na diely produktu, ktoré sú vystavené normálnemu opotrebeniu a preto sa môžu považovať za opotrebované diely (napr. brúsny papier) alebo na poškodenia na krehkých dieloch (napr. vypínač).

Táto záruka zaniká, ak bol produkt používaný poškodený, neodborne alebo nebola vykonávaná údržba. Pre odborné používanie produktu je nutné presne dodržiavať všetky návody uvedené v návode na obsluhu. Bezpodmienečne sa vyhnite používaniu, ktoré sa v návode na obsluhu neodporúča alebo pred ktorým ste boli varovaní.

Produkt je určený len pre súkromné použitie a nie v oblasti podnikania. Záruka zaniká pri nesprávnom a neodbornom používaní, pri násilnom používaní a pri zásahoch, ktoré neboli vykonané v našej servisnej pobočke.

Postup v prípade reklamácie

Pre zabezpečenie rýchleho spracovania vašej žiadosti postupujte prosím podľa nasledujúcich pokynov:

- Pri všetkých požiadavkách predložte pokladničný doklad a číslo artiklu (IAN 304699) ako dôkaz o zakúpení.
- Číslo artiklu nájdete na typovom štítku.
- Ak sa vyskytnú chyby funkcie alebo iné nedostatky, kontaktujte najskôr následne uvedené servisné oddelenie **telefonicky** alebo **emailom**. Následne obdržíte ďalšie informácie o priebehu vašej reklamácie.
- Produkt evidovaný ako poškodený môžete po dohode s našim zákaznickým servisom, s priloženým dokladom o zakúpení (pokladničný doklad) a s údajmi, v čom chyba spočíva a kedy vznikla, zaslať bez poštovného na adresu servisu, ktorá vám bude oznámená.



Pre zabránenie dodatočných nákladov a problémov pri prevzatí použite len tú adresu, ktorá vám bude oznámená. Nezasielajte prístroj ako nadmerný tovar na náklady príjemcu, expresne alebo s iným špeciálnym nákladom. Prístroj zašlite so všetkými časťami príslušenstva dodanými pri zakúpení a zabezpečte dostatočne bezpečné prepravné balenie.

Servisná oprava

Opravy, ktoré nepodliehajú záruke, môžeme nechať vykonať v našej servisnej pobočke za úhradu. Radi vám poskytneme predbežnú kalkuláciu nákladov. Môžeme spracovať len prístroje, ktoré boli doručené dostatočne zabalené a so zaplateným poštovným.

Pozor: Prístroj zašlite do našej servisnej pobočky vyčistený a s informáciami o chybe. Neprevezmeme prístroje zaslané ako nadmerný tovar na náklady príjemcu, expresne alebo s iným špeciálnym nákladom. Likvidáciu vašich poškodených zaslaných prístrojov vykonáme bezplatne.

Service-Center



Servis Slovensko

Tel.: 0850 232001

E-Mail: grizzly@lidl.sk

IAN 304699

Dovozca

Nasledujúca adresa nie je adresa servisu. Najskôr kontaktujte hore uvedené servisné centrum.

Grizzly Tools GmbH & Co. KG

Stockstädter Straße 20

63762 Großostheim

Nemecko

www.grizzly-service.eu



Original EG Konformitätserklärung

Hiermit bestätigen wir, dass das
Tellerschleifgerät
Baureihe PTSG 140 B2
Seriennummer
201808000001 - 201808090020

folgenden einschlägigen EU-Richtlinien in ihrer jeweils gültigen Fassung entspricht:

2006/42/EG • 2014/30/EU • 2011/65/EU*

Um die Übereinstimmung zu gewährleisten, wurden folgende harmonisierte Normen sowie nationale Normen und Bestimmungen angewendet:

EN 61029-1:2009/A11:2010 • EN ISO 12100:2010
EN 55014-1:2006/A2:2011 • EN 55014-2:2015
EN 61000-3-2:2014 • EN 61000-3-3:2013 • EN 62233:2008 • EN 62321:2009

Die alleinige Verantwortung für die Ausstellung dieser Konformitätserklärung trägt der Hersteller:

CE Grizzly Tools GmbH & Co. KG
Stockstädter Straße 20
63762 Großostheim
GERMANY
30.08.2018

Christian Frank
Dokumentationsbevollmächtigter

** Der oben beschriebene Gegenstand der Erklärung erfüllt die Vorschriften der Richtlinie 2011/65/EU des Europäischen Parlaments und des Rates vom 8. Juni 2011 zur Beschränkung der Verwendung bestimmter gefährlicher Stoffe in Elektro- und Elektronikgeräten.*

GB

IE

Translation of the original EC declaration of conformity

We hereby confirm that the

**Disc sander
model PTSG 140 B2**

Serial number

201808000001 - 201808090020

conforms with the following applicable relevant version of the EU guidelines:

2006/42/EC • 2014/30/EU • 2011/65/EU*

In order to guarantee consistency, the following harmonised standards as well as national standards and stipulations have been applied:

**EN 61029-1:2009/A11:2010 • EN ISO 12100:2010
EN 55014-1:2006/A2:2011 • EN 55014-2:2015
EN 61000-3-2:2014 • EN 61000-3-3:2013 • EN 62233:2008 • EN 62321:2009**

This declaration of conformity is issued under the sole responsibility of the manufacturer:



Grizzly Tools GmbH & Co. KG
Stockstädter Straße 20
63762 Großostheim
GERMANY
30.08.2018

Christian Frank
Documentation Representative

* The object of the declaration described above satisfies the provisions of Directive 2011/65/EU of the European Parliament and the Council of 8 June 2011 on limiting the use of certain harmful substances in electrical and electronic appliances.

FR

BE

Traduction de la déclaration de conformité CE originale

Nous certifions par la présente que la

Ponceuse à disque de construction PTSG 140 B2

Numéro de série

201808000001 - 201808090020

est conforme aux directives UE actuellement en vigueur :

2006/42/EC • 2014/30/EU • 2011/65/EU*

En vue de garantir la conformité les normes harmonisées ainsi que les normes et décisions nationales suivantes ont été appliquées :

**EN 61029-1:2009/A11:2010 • EN ISO 12100:2010
EN 55014-1:2006/A2:2011 • EN 55014-2:2015
EN 61000-3-2:2014 • EN 61000-3-3:2013 • EN 62233:2008 • EN 62321:2009**

Le fabricant assume seul la responsabilité d'établir la présente déclaration de conformité :



Grizzly Tools GmbH & Co. KG
Stockstädter Straße 20
63762 Großostheim
GERMANY
30.08.2018

Christian Frank
Chargé de documentation

** L'objet de la déclaration décrit ci-dessus est conforme aux dispositions de la directive 2011/65/UE du Parlement Européen et du Conseil du 8 juin 2011 sur la limitation de l'utilisation de certaines substances dangereuses dans les équipements électriques et électroniques.*

NL

BE

Vertaling van de originele CE-conformiteitsverklaring

Hiermede bevestigen wij dat de

Schijfschuurmachine
bouwsérie PTSG 140 B2

Serienummer

201808000001 - 201808090020

is overeenkomstig met de hierna volgende, van toepassing zijnde EU-richtlijnen:

2006/42/EC • 2014/30/EU • 2011/65/EU*

Om de overeenstemming te waarborgen, werden de hierna volgende, in overeenstemming gebrachte normen en nationale normen en bepalingen toegepast:

EN 61029-1:2009/A11:2010 • EN ISO 12100:2010
EN 55014-1:2006/A2:2011 • EN 55014-2:2015
EN 61000-3-2:2014 • EN 61000-3-3:2013 • EN 62233:2008 • EN 62321:2009

De exclusieve verantwoordelijkheid voor de uitgifte van deze conformiteitsverklaring wordt gedragen door de fabrikant:



Grizzly Tools GmbH & Co. KG
Stockstädter Straße 20
63762 Großostheim
GERMANY
30.08.2018

Christian Frank
Documentatiegelastigde

** Het hierboven beschreven voorwerp van de verklaring voldoet aan de voorschriften van de richtlijn 2011/65/EU van het Europese Parlement en van de Raad van 8 juni 2011 inzake beperking van het gebruik van bepaalde gevaarlijke stoffen in elektrische en elektronische apparaten.*



Tłumaczenie oryginalnej deklaracji zgodności WE

Niniejszym oświadczamy, że:

**Szlifierka talerzowa
typoszereg PTSG 140 B2**

numer seryjny
201808000001 - 201808090020

spełnia wymogi odpowiednich Dyrektyw UE w ich aktualnie obowiązującym brzmieniu:

2006/42/EC • 2014/30/EU • 2011/65/EU*

W celu zapewnienia zgodności z powyższymi dyrektywami zastosowano następujące normy harmonizujące oraz normy i przepisy krajowe:

**EN 61029-1:2009/A11:2010 • EN ISO 12100:2010
EN 55014-1:2006/A2:2011 • EN 55014-2:2015
EN 61000-3-2:2014 • EN 61000-3-3:2013 • EN 62233:2008 • EN 62321:2009**

Wyłącznie odpowiedzialność za wystawienie tej deklaracji zgodności ponosi producent:

CE Grizzly Tools GmbH & Co. KG
Stockstädter Straße 20
63762 Großostheim
GERMANY
30.08.2018

Christian Frank
Osoba upoważniona do sporządzania dokumentacji technicznej

* Wyżej opisany przedmiot deklaracji spełnia wymogi dyrektywy 2011/65/UE Parlamentu Europejskiego i Rady z dnia 8 czerwca 2011r. w sprawie ograniczenia stosowania niektórych niebezpiecznych substancji w sprzęcie elektrycznym i elektronicznym.



Překlad originálního prohlášení o shodě CE

Potvrzujeme tímto, že konstrukce

Talířová bruska
konstrukční řady PTSG 140 B2

Pořadové číslo

201808000001 - 201808090020

odpovídá následujícím příslušným směrnici EÚ v jejich právě platném znění:

2006/42/EC • 2014/30/EU • 2011/65/EU*

Aby byl zaručen souhlas, byly použity následující harmonizované normy, národní normy a ustanovení:

EN 61029-1:2009/A11:2010 • EN ISO 12100:2010
EN 55014-1:2006/A2:2011 • EN 55014-2:2015
EN 61000-3-2:2014 • EN 61000-3-3:2013 • EN 62233:2008 • EN 62321:2009

Výhradní odpovědnost za vystavení tohoto prohlášení o shodě nese výrobce:



Grizzly Tools GmbH & Co. KG
Stockstädter Straße 20
63762 Großostheim
GERMANY
30.08.2018

Christian Frank
Osoba zplnomocněná
k sestavení dokumentace

* *Výše popsaný předmět prohlášení splňuje předpisy směrnice 2011/65/EU Evropského parlamentu a Rady z 8. června 2011 o omezení používání některých nebezpečných látek v elektrických a elektronických zařízeních.*



Preklad originálneho prehlásenia o zhode CE

Týmto potvrdzujeme, že
Tanierová brúska
konštrukčnej rady PTSG 140 B2
Poradové číslo
201808000001 - 201808090020

zodpovedá nasledujúcim príslušným smerniciam EÚ v ich práve platnom znení:

2006/42/EC • 2014/30/EU • 2011/65/EU*

Aby bola zaručená zhoda, boli použité nasledovné harmonizované normy ako i národné normy a predpisy:

EN 61029-1:2009/A11:2010 • EN ISO 12100:2010
EN 55014-1:2006/A2:2011 • EN 55014-2:2015
EN 61000-3-2:2014 • EN 61000-3-3:2013 • EN 62233:2008 • EN 62321:2009

Jediný zodpovedný za vystavenie tohto vyhlásenia o zhode je výrobca:



Grizzly Tools GmbH & Co. KG
Stockstädter Straße 20
63762 Großostheim
GERMANY
30.08.2018

Christian Frank
Osoba splnomocnená
na zostavenie dokumentácie

* Vyššie popísaný predmet vyhlásenia spĺňa predpisy smernice 2011/65/EU Európskeho parlamentu a Rady z 8. júna 2011 pre obmedzenie používania určitých nebezpečných látok v elektrických a elektro-nických prístrojoch.

2018-07-23-rev02-op



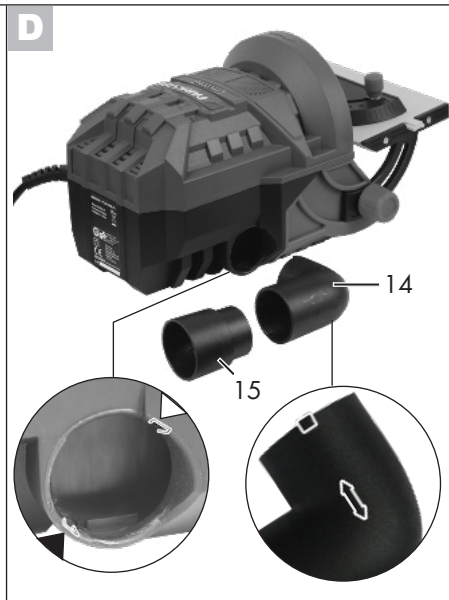
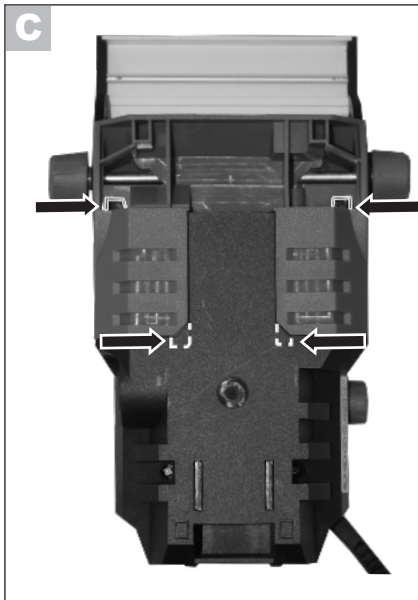

GRIZZLY TOOLS GMBH & CO. KG

Stockstädter Straße 20
DE-63762 Großostheim
GERMANY

Stand der Informationen · Last Information
Update · Version des informations · Stand
van de informatie · Stav informací · Stav
informácií · Stan informacjii:

07/2018 · Ident.-No.: 72037921072018-8



IAN 304699

