



www.lidl-service.com



MITRE SAW PKS 1500 A2

GB IE NI

MITRE SAW PKS 1500 A2

Operating and Safety Instructions
Translation of Original Operating Manual

DK

AFKORTER- EG GERINGSÅV PKS 1500 A2

Brugs- og sikkerhedsanvisninger
Oversættelse af den originale driftsvejledning

NL BE

AFKORT- EN VERSTEKZAAG PKS 1500 A2

Bedienings- en veiligheidsinstructies
Vertaling van de originele handleiding

GR CY

ΦΑΛΤΣΟΠΡΙΟΝΟ PKS 1500 A2

Οδηγίες χειρισμού και ασφαλείας
Μετάφραση του πρωτοτύπου των οδηγιών χρήσης

FR BE

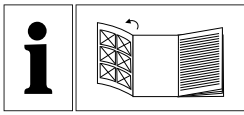
SCIE À ONGLET PKS 1500 A2

Consignes d'utilisation et de sécurité
Traduction des instructions d'origine

DE AT CH

KAPP- UND GEHRUNGSSÄGE PKS 1500 A2

Bedienungs- und Sicherheitshinweise
Originalbetriebsanleitung



GB IE NI

Before reading, unfold the page containing the illustrations and familiarise yourself with all functions of the device.

GR CY

Πριν ξεκινήσετε την ανάγνωση, ανοίξτε τη σελίδα με τις εικόνες και εξοικειωθείτε με όλες τις λειτουργίες της συσκευής.

DK

Før du læser, vend begge siderne med billeder frem og bliv bekendt med alle apparatets funktioner.

FR BE

Avant de lire le mode d'emploi, ouvrez la page contenant les illustrations et familiarisez-vous ensuite avec toutes les fonctions de l'appareil.


NL BE


Vouw vóór het lezen de pagina met de afbeeldingen open en maak u vertrouwd met alle functies van het apparaat.


DE AT CH


Klappen Sie vor dem Lesen die Seite mit den Abbildungen aus und machen Sie sich anschließend mit allen Funktionen des Gerätes vertraut.


GB / IE / NI	Operating and Safety Instructions	Page	01
GR / CY	Οδηγίες χειρισμού και ασφαλείας	Σελίδα	12
DK	Brugs- og sikkerhedsanvisninger	Side	25
FR / BE	Consignes d'utilisation et de sécurité	Page	36
NL / BE	Bedienings- en veiligheidsinstructies	Pagina	48
DE / AT / CH	Bedienungs- und Sicherheitshinweise	Seite	60


	(GB) (IE) (NI)	Read and follow the operating and safety instructions before you start working with this power tool!
	(GR) (CY)	Πριν θέσετε τη συσκευή σε λειτουργία, διαβάστε και τηρείτε τις οδηγίες χειρισμού και τις υποδείξεις ασφαλείας!
	(DK)	Før start drifts- og sikkerhedsinstruktioner, læse og observere!
	(FR) (BE)	Avant la mise en service, lisez le mode d'emploi et les consignes de sécurité et respectez-les!
	(NL) (BE)	Vóór ingebruikneming de handleiding en de veiligheidsvoorschriften lezen en in acht nemen!
	(DE) (AT) (CH)	Vor Inbetriebnahme Bedienungsanleitung und Sicherheitshinweise lesen und beachten!

	(GB) (IE) (NI)	Wear safety goggles!
	(GR) (CY)	Να φοράτε προστατευτικά γυαλιά!
	(DK)	Brug sikkerhedsbriller!
	(FR) (BE)	Portez des lunettes de protection!
	(NL) (BE)	Draag een veiligheidsbril!
	(DE) (AT) (CH)	Schutzbrille tragen!

	(GB) (IE) (NI)	Wear ear-muffs!
	(GR) (CY)	Να φοράτε προστασία ακοής!
	(DK)	Brug høreværn!
	(FR) (BE)	Porter une protection de l'ouïe!
	(NL) (BE)	Gehoorbekker dragen!
	(DE) (AT) (CH)	Gehörschutz tragen!

	(GB) (IE) (NI)	Wear a breathing mask!
	(GR) (CY)	Σε περίπτωση εκπομπής σκόνης, να φοράτε προστασία αναπνοής!
	(DK)	Brug støvmasker!
	(FR) (BE)	En cas de dégagement de poussière!
	(NL) (BE)	Bij het vrijkomen van stof!
	(DE) (AT) (CH)	Bei Staubentwicklung Atemschutz tragen!

	(GB) (IE) (NI)	Important! Risk of injury! Never reach into the running saw blade!
	(GR) (CY)	Προσοχή! Κίνδυνος τραυματισμού! Μην τοποθετείτε τα χέρια σας στην περιοχή της κινούμενης λάμας πριονιού!
	(DK)	Vigtigt! Fare for kvæstelse! Hold hænderne borte fra den roterende savklinge!
	(FR) (BE)	Attention, risque de blessure! Ne touchez pas la lame de scie lorsqu'elle est en mouvement!
	(NL) (BE)	Let op ! Risico een verwonding op te lopen! Niet in het draaiende zaagblad grijpen!
	(DE) (AT) (CH)	Achtung! Verletzungsgefahr! Nicht in das laufende Sägeblatt greifen!

	(GB) (IE) (NI)	Attention! Laser beam
	(GR) (CY)	Προσοχή! Ακτινοβολία λέιζερ
	(DK)	Vigtigt! Laserstråling
	(FR) (BE)	Attention! Rayon laser
	(NL) (BE)	Let op! Laserstraling
	(DE) (AT) (CH)	Achtung! Laserstrahlung

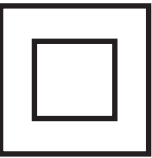
	(GB) (IE) (NI)	Protection class II (double insulation)
	(GR) (CY)	Κλάση προστασίας II (Διπλή απομόνωση)
	(DK)	Beskyttelsesklasse II (Dobbelt isolering)
	(FR) (BE)	Classe de protection II (Double isolation)
	(NL) (BE)	Beschermklasse II (Dubbele isolatie)
	(DE) (AT) (CH)	Schutzklasse II (Doppelisolierung)

Fig. 1

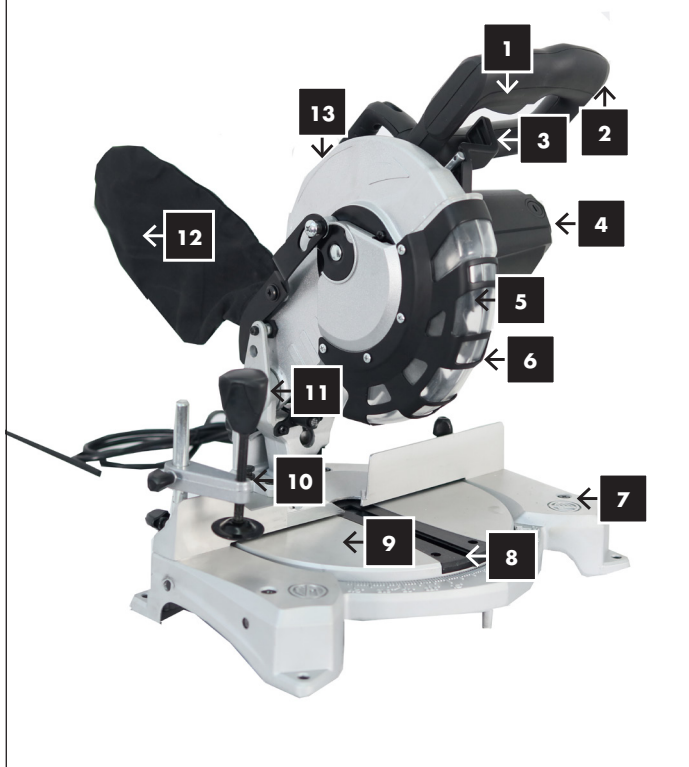


Fig. 1.2

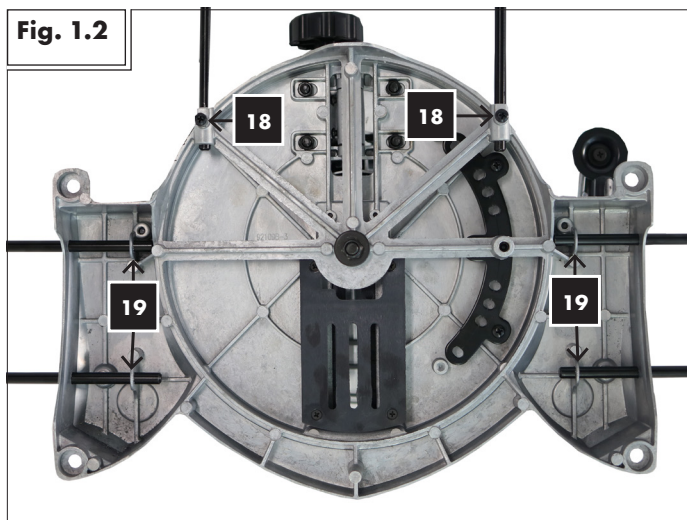


Fig. 1.3

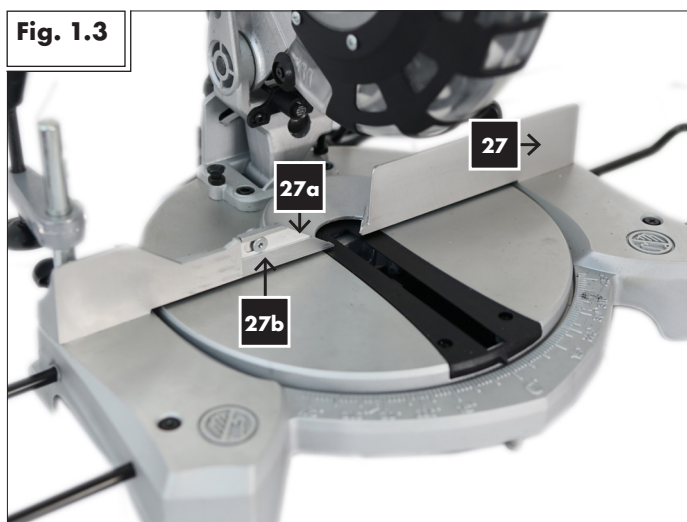


Fig. 1.1

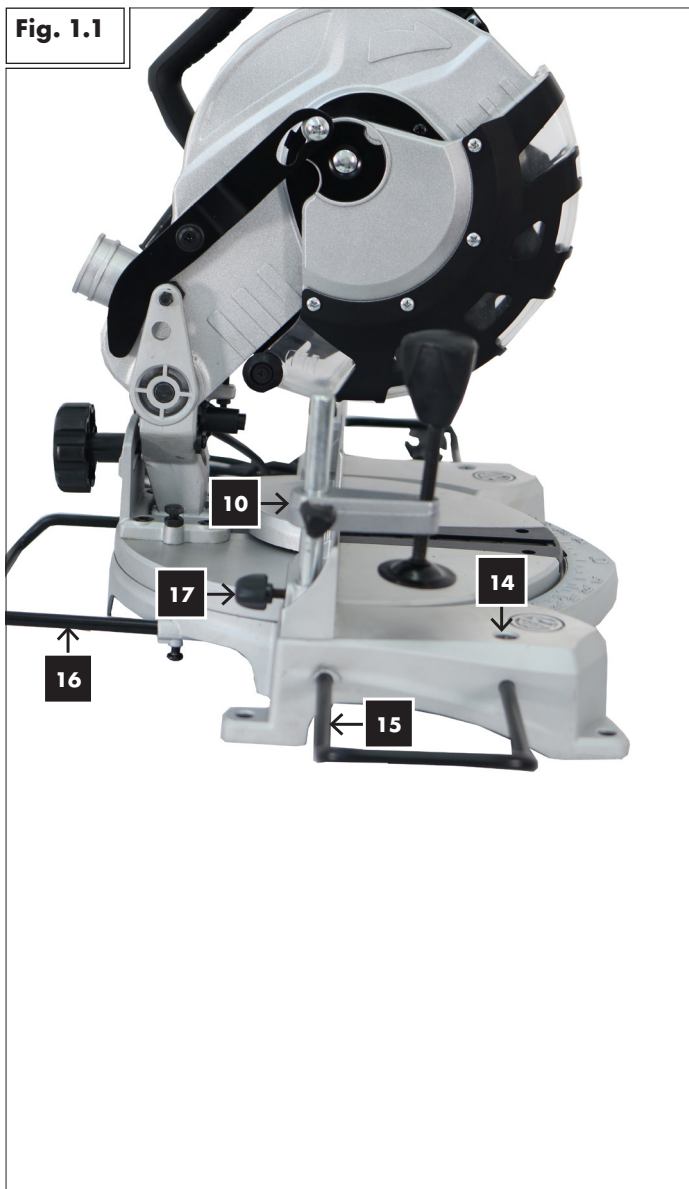


Fig. 2



Fig. 3

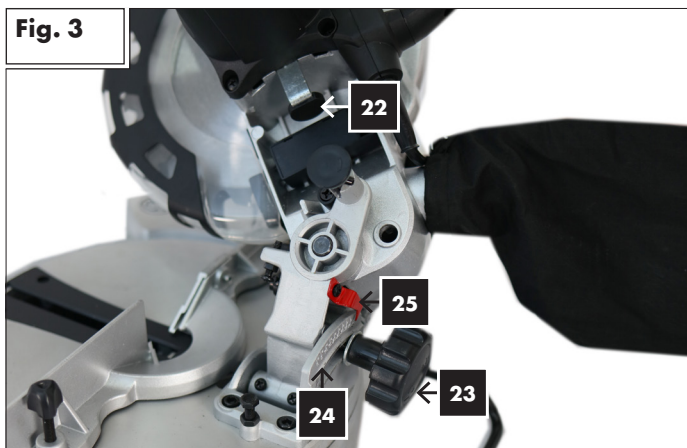


Fig. 4

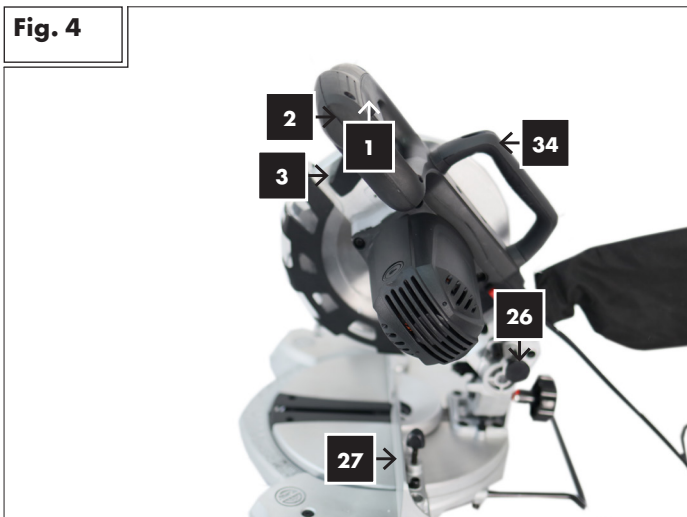


Fig. 5

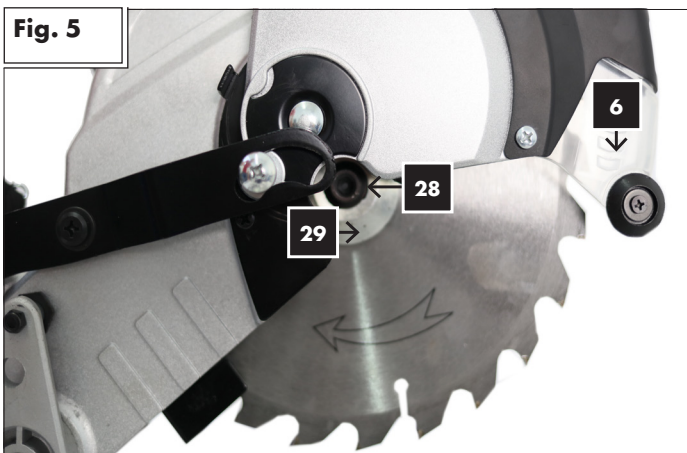


Fig. 6

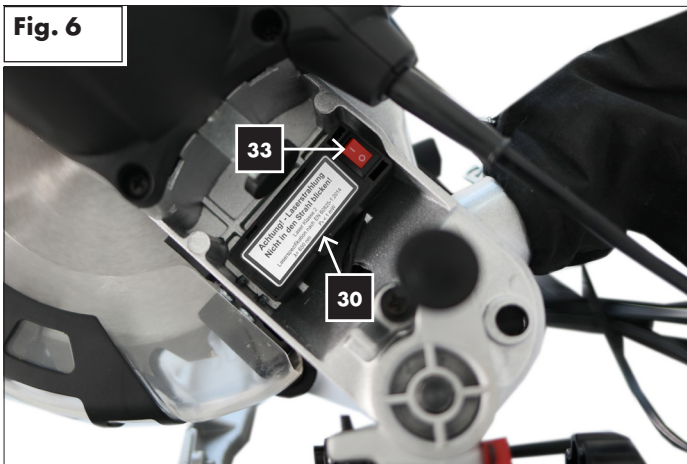


Fig. 7

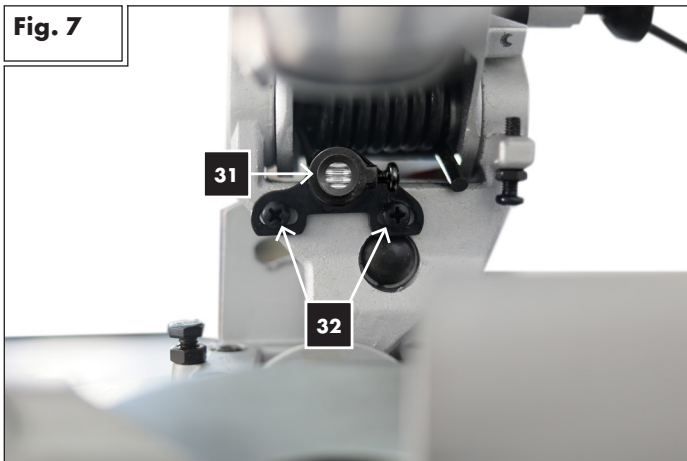


Table of contents:	Page:
1. Introduction	2
2. Proper use	3
3. Important information	3
4. Additional safety instructions	4
5. Residual risks	6
6. Commissioning	6
7. Assembly	7
8. Area of application	7
9. Settings	7
10. Working instructions	7
11. Electrical connection	9
12. Accessories	9
13. Maintenance	9
14. Disposal	10
15. Troubleshooting	10
16. Warranty certificate	11

1. Introduction

MANUFACTURER:

scheppach
Fabrikation von Holzbearbeitungsmaschine GmbH
Günzburger Straße 69
D-89335 Ichenhausen

NOTE:

According to the applicable product liability laws, the manufacturer of the device does not assume liability for damages to the product or damages caused by the product that occurs due to:

- Improper handling,
- Non-compliance of the operating instructions,
- Repairs by third parties, not by authorized service technicians,
- Installation and replacement of non-original spare parts,
- Application other than specified,
- A breakdown of the electrical system that occurs due to the non-compliance of the electric regulations and VDE regulations 0100, DIN 57113 / VDE0113.

WE RECOMMEND:

Read through the complete text in the operating instructions before installing and commissioning the device. The operating instructions are intended to help the user to become familiar with the machine and take advantage of its application possibilities in accordance with the recommendations. The operating instructions contain important information on how to operate the machine safely, professionally and economically, how to avoid danger, costly repairs, reduce downtimes and how to increase reliability and service life of the machine.

In addition to the safety regulations in the operating instructions, you have to meet the applicable regulations that apply for the operation of the machine in your country. Keep the operating instructions package with the machine at all times and store it in a plastic cover to protect it from dirt and moisture. Read the instruction manual each time before operating the machine and carefully follow its information. The machine can only be operated by persons who were instructed concerning the operation of the machine and who are informed about the associated dangers. The minimum age requirement must be complied with.

In addition to the safety notes contained in the present operating instructions and the special regulations of your country, the generally recognized technical rules for the operation of machines must be observed.

We accept no liability for damage or accidents which arise due to non-observance of these instructions and the safety information.

Legend of Fig. 1

- 1 Start button
- 2 Handle
- 3 Locking lever
- 4 Motor
- 5 Saw blade
- 6 Moving saw blade guard
- 7 Base
- 8 Table insert
- 9 Rotary table
- 10 Workpiece clamp
- 11 Housing / base joint
- 12 Dust bag
- 13 Stationary saw blade guard

Scope of delivery

Mitre saw
Dust bag
Workpiece clamp
Tool for changing the saw blade – 6mm Allen key
Tool for stop rail – 3mm Allen key
2 work piece supports
Support stand
2 batteries (AAA)
2 carbon brushes
Operating instructions

Technical Data

Dimensions L x W x H mm	690 x 550 x 440
Rotary table ø mm	385 x 150
Table height mm	55
Saw blade Ø mm	210/30/2,6 WZ 48
Speed rpm	5000
Cutting speed m/s	55
Pivot range	2 x 45°
Tilt angle	45°
Double mitre 45° x 45°	left
Catch positions	45°, 30°, 22,5°, 15°, 0°, 15°, 22,5°, 30°, 45°
Weight kg	7,7

Cross-cutting data

Max. cut depth 90°/45°	60 / 35 mm
90°/90°	120 x 60 mm
90°/45°	80 x 60 mm
45°/90°	120 x 35 mm
45°/45°	80 x 35 mm

Drive

Motor V~/Hz	220-240 / 50
Rated input W	S1 1200W S6 25%* 1500W

Technical changes reserved!

*S6, continuous operation periodic duty.

Identical duty cycles with a period at load followed by a period at no load. Running time 10 minutes; duty cycle is 25% of the running time.

The work piece must have a minimum height of 3mm and a minimum width of 10 mm. Make sure that the workpiece is always secured with the clamping device.

Information about noise development

The noise levels of this machine during operation are as follows:

L_{pA} : 99.6dB(A) K=3dB(A)

L_{wA} : 112.6dB(A) K=3dB(A)

Warning: Noise can have serious effects on your health. If the machine noise exceeds 85 dB (A), please wear suitable hearing protection. If the electrical connection is defective, the power can fail when starting the machine. This could influence other machines (e.g. blinking lamps). If the electrical power corresponds to $Z_{max} < 0.27$, such disruptions should not occur. (However, if they do, inform your specialist dealer).

- The specified vibration emission value has been measured according to a standardised testing procedure and can be used for comparison of one electric tool with another;
- The specified vibration emission value can also be used for an initial assessment of the load.

2. Proper use

The mitre saw is used for the cutting of wood and plastic, according to the machine size.

Warning! The supplied saw blade is only intended for the sawing of wood! Do not use this blade for the sawing of plastic!

The machine may only be used in the intended manner. Any use beyond this is improper. The user/operator, not the manufacturer, is responsible for damages or injuries of any type resulting from this.

Only suitable saw blades may be used for the machine.

The use of any type of cutting wheels is prohibited.

An element of the intended use is also the observance of the safety instructions, as well as the assembly instructions and operating information in the operating manual.

Persons who operate and maintain the machine must be familiar with the manual and must be informed about potential dangers.

In addition, the applicable accident prevention regulations must be strictly observed.

Other general occupational health and safety-related rules and regulations must be observed.

The liability of the manufacturer and resulting damages are excluded in the event of modifications of the machine.

Despite use as intended, specific risk factors cannot be entirely eliminated. Due to the design and layout of the machine, the following risks remain:

- Contact with the saw blade in the non-covered saw area.

- Reaching into the running saw blade (cutting injury).
- Kick-back of workpieces and workpiece parts.
- Saw blade breakage.
- Ejection of faulty carbide parts of the saw blade.
- Hearing damage when the necessary hearing protection is not used.
- Harmful emissions of wood dusts during use in enclosed areas.

Please observe that our equipment was not designed with the intention of use for commercial or industrial purposes. We assume no guarantee if the equipment is used in commercial or industrial applications, or for equivalent work.

3. Important information

Attention! The following basic safety measures must be observed when using electric tools for protection against electric shock, and the risk of injury and fire. Read all these notices before using the electric tool and keep the safety instructions for later reference.

Safe work

- 1 Keep the work area orderly
 - Disorder in the work area can lead to accidents.
- 2 Take environmental influences into account
 - Do not expose electric tools to rain.
 - Do not use electric tools in a damp or wet environment.
 - Make sure that the work area is well-illuminated.
 - Do not use electric tools where there is a risk of fire or explosion.
- 3 Protect yourself from electric shock
 - Avoid physical contact with earthed parts (e.g. pipes, radiators, electric ranges, cooling units).
- 4 Keep other persons away
 - Do not allow other persons, especially children, to touch the electric tool or the cable. Keep them away from your work area.
 - The operating person must be at least 18 years of age; trainees must be at least 16 years, however only under supervision.
- 5 Securely store unused electric tools
 - Unused electric tools should be stored in a dry, elevated or closed location out of the reach of children.
- 6 Do not overload your electric tool
 - They work better and more safely in the specified output range.
- 7 Use the correct electric tool
 - Do not use low-output electric tools for heavy work.
 - Do not use the electric tool for purposes for which it is not intended. For example, do not use handheld circular saws for the cutting of branches or logs.
 - Do not use the electric tool to cut firewood.
- 8 Wear suitable clothing
 - Do not wear wide clothing or jewellery, which can become entangled in moving parts.
 - When working outdoors, anti-slip footwear is recommended.
 - Tie long hair back in a hair net.

- 9** Use protective equipment
- Wear protective goggles.
 - Wear a mask when carrying out dust-creating work.
- 10** Connect the dust extraction device
- If connections for dust extraction and a collecting device are present, make sure that they are connected and used properly.
 - Operation in enclosed areas is only permitted with a suitable extraction system.
- 11** Do not use the cable for purposes for which it is not intended
- Do not use the cable to pull the plug out of the outlet. Protect the cable from heat, oil and sharp edges.
- 12** Secure the workpiece
- Use the clamping devices or a vice to hold the workpiece in place. In this manner, it is held more securely than with your hand.
 - An additional support is necessary for long workpieces (table, trestle, etc.) in order to prevent the machine from tipping over.
 - Always press the workpiece firmly against the working plate and stop in order to prevent bouncing and twisting of the workpiece.
- 13** Avoid abnormal posture
- Make sure that you have secure footing and always maintain your balance.
 - Avoid awkward hand positions in which a sudden slip could cause one or both hands to come into contact with the saw blade.
- 14** Take care of your tools
- Keep cutting tools sharp and clean in order to be able to work better and more safely.
 - Follow the instructions for lubrication and for tool replacement.
 - Check the connection cable of the electric tool regularly and have it replaced by a recognised specialist when damaged.
 - Check extension cables regularly and replace them when damaged.
 - Keep the handle dry, clean and free of oil and grease.
- 15** Pull the plug out of the outlet
- Never remove loose splinters, chips or jammed wood pieces from the running saw blade.
 - During non-use of the electric tool or prior to maintenance and when replacing tools such as saw blades, bits, milling heads.
- 16** Do not leave a tool key inserted
- Before switching on, make sure that keys and adjusting tools are removed.
- 17** Avoid inadvertent starting
- Make sure that the switch is switched off when plugging the plug into an outlet.
- 18** Use extension cables for outdoors
- Only use approved and appropriately identified extension cables for use outdoors.
 - Only use cable reels in the unrolled state.
- 19** Remain attentive
- Pay attention to what you are doing. Remain sensible when working. Do not use the electric tool when you are distracted.

- 20** Check the electric tool for potential damage
- Protective devices and other parts must be carefully inspected to ensure that they are fault-free and function as intended prior to continued use of the electric tool.
 - Check whether the moving parts function faultlessly and do not jam or whether parts are damaged. All parts must be correctly mounted and all conditions must be fulfilled to ensure fault-free operation of the electric tool.
 - The moving protective hood may not be fixed in the open position.
 - Damaged protective devices and parts must be properly repaired or replaced by a recognised workshop, insofar as nothing different is specified in the operating manual.
 - Damaged switches must be replaced at a customer service workshop.
 - Do not use any faulty or damaged connection cables.
 - Do not use any electric tool on which the switch cannot be switched on and off.

21 ATTENTION!

- Exercise elevated caution for double mitre cuts.

22 ATTENTION!

- The use of other insertion tools and other accessories can entail a risk of injury.

23 Have your electric tool repaired by a qualified electrician

- This electric tool conforms to the applicable safety regulations. Repairs may only be performed by an electrician using original spare parts. Otherwise accidents can occur.

4. Additional safety instructions

1 Safety precautions

- Warning! Do not use damaged or deformed saw blades.
- Replace a worn table insert.
- Only use saw blades recommended by the manufacturer which conform to EN 847-1.
- Make sure that a suitable saw blade for the material to be cut is selected.
- Wear suitable personal protective equipment. This includes:
 - Hearing protection to avoid the risk of becoming hearing impaired,
 - Respiratory protection to avoid the risk of inhaling harmful dust,
 - Wear gloves when handling saw blades and rough materials. Carry saw blades in a container whenever practical.
 - Wear goggles. Sparks generated during work or splinters, chippings and dust coming from the device can lead to loss of eyesight.
- Connect a dust collecting device to the electric tool when sawing wood. The emission of dust is influenced, among other things, by the type of material to be processed, the significance of local separation (collection or source) and the correct setting of the

hood/guide plates/guides.

- Do not use saw blades made of high-speed alloy steel (HSS steel).

2 Maintenance and repair

- Pull out the mains plug for any adjustment or repair tasks.
- The generation of noise is influenced by various factors, including the characteristics of saw blades, condition of saw blade and electric tool. Use saw blades which were designed for reduced noise development, insofar as possible. Maintain the electric tool and tool attachments regularly and if necessary, initiate repairs in order to reduce noise.
- Report faults on the electric tool, protective devices or the tool attachment to the person responsible for safety as soon as they are discovered.

3 Safe work

- Only use saw blades for which the maximum permissible speed is not lower than the maximum spindle speed of mitre saws and which are suitable for the material to be cut.
- Make sure that the saw blade does not touch the rotary table in any position by pulling out the mains plug and rotating the saw blade by hand in the 45° and 90° position. If necessary, readjust the saw head.
- When transporting the electric tool, only use the transport devices. Never use the protective devices for handling or transport.
- Make sure that the lower part of the saw blade is covered during transport, e.g. by the protective device.
- Be sure to only use spacers and spindle rings specified by the manufacturer as suitable for the intended purpose.
- The floor around the machine must be level, clean and free of loose particles, such as chips and cutting residues.
- Working position always sideway to the saw blade
- Do not remove any cutting residues or other parts of workpieces from the cutting zone while the machine is running with unprotected saw blade and the saw unit is not at rest.
- Make sure that the machine is always secured on a workbench or a table if at all possible.
- Support long workpieces (e.g. with a roller table) to prevent them sagging at the end of a cut.

Warning! This electric tool generates an electromagnetic field during operation. This field can impair active or passive medical implants under certain conditions. In order to prevent the risk of serious or deadly injuries, we recommend that persons with medical implants consult with their physician and the manufacturer of the medical implant prior to operating the electric tool.

Who may not use the device:

- (1) Persons who are not familiar with the operating instructions, children under the age of 16 and persons who are under the influence of alcohol, drugs, medical pills, are tired or ill.
- (2) persons with limited physical, sensory or mental capabilities

SAFETY INSTRUCTIONS FOR THE HANDLING OF SAW BLADES

- 1 Only use insertion tools if you have mastered their use.
- 2 Observe the maximum speed. The maximum speed specified on the insertion tool may not be exceeded. If specified, observe the speed range.
- 3 Observe the motor / saw blade direction of rotation.
- 4 Do not use any insertion tools with cracks. Sort out cracked insertion tools. Repairs are not permitted.
- 5 Clean grease, oil and water off of the clamping surfaces.
- 6 Do not use any loose reducing rings or bushes for the reducing of holes on saw blades.
- 7 Make sure that fixed reducer rings for securing the insertion tool have the same diameter and have at least 1/3 of the cutting diameter.
- 8 Make sure that fixed reducer rings are parallel to each other.
- 9 Handle insertion tool with caution. They are ideally stored in the originally package or special containers. Wear protective gloves in order to improve grip and to further reduce the risk of injury.
- 10 Prior to the use of insertion tools, make sure that all protective devices are properly fastened.
- 11 Prior to use, make sure that the insertion tool meets the technical requirements of this electric tool and is properly fastened.
- 12 Only use the supplied saw blade for cutting wood, never for the processing of metals.
- 13 Warning! Never use the saw to cut other than the determined materials.
- 14 Only use the saw if the protective devices are functional, in good condition and in the intended position.
- 15 Ensure that the workpiece is always clamped at the saw table.
- 16 Before each sawing operation, make sure that the machine is secure.



Attention: Laser radiation
Do not stare into the beam
Class 2 laser



Protect yourself and your environment from accidents using suitable precautionary measures!

- Do not look directly into the laser beam with unprotected eyes.
- Never look into the path of the beam.

- Never point the laser beam towards reflecting surfaces and persons or animals. Even a laser beam with a low output can cause damage to the eyes.
- Caution - methods other than those specified here can result in dangerous radiation exposure.
- Never open the laser module. Unexpected exposure to the beam can occur.
- If the mitre saw is not used for an extended period of time, the batteries should be removed.
- The laser may not be replaced with a different type of laser.
- Repairs of the laser may only be carried out by the laser manufacturer or an authorised representative.

Safety instructions for handling batteries

- 1** Always make sure that the batteries are inserted with the correct polarity (+ and -), as indicated on the battery.
- 2** Do not short-circuit batteries.
- 3** Do not charge non-rechargeable batteries.
- 4** Do not overcharge batteries!
- 5** Do not mix old and new batteries or batteries of different types or manufacturers! Replace an entire set of batteries at the same time.
- 6** Immediately remove used batteries from the device and dispose of them properly! Do not dispose batteries with household waste. Defective or used batteries must be recycled according to Directive 2006/66 / EC. Give back batteries and / or the device has been offered to the collective facilities. About disposal facilities you can inform by your municipal or city government.
- 7** Do not allow batteries to heat up!
- 8** Do not weld or solder directly on batteries!
- 9** Do not dismantle batteries!
- 10** Do not allow batteries to deform!
- 11** Do not throw batteries into fire!
- 12** Keep batteries out of the reach of children.
- 13** Do not allow children to replace batteries without supervision!
- 14** Do not keep batteries near fire, ovens or other sources of heat. Do not use batteries in direct sunlight or store them in vehicles in hot weather.
- 15** Keep unused batteries in the original packaging and keep them away from metal objects. Do not mix unpacked batteries or toss them together! This can lead to a short-circuit of the battery and thus damage, burns or even the risk of fire.
- 16** Remove batteries from the equipment when it will not be used for an extended period of time, unless it is for emergencies!
- 17** NEVER handle batteries that have leaked without appropriate protection. If the leaked fluid comes into contact with your skin, the skin in this area should be rinsed off under running water immediately. Always prevent the fluid from coming into contact with the eyes and mouth. In the event of contact, please seek immediate medical attention.
- 18** Clean the battery contacts and corresponding contacts in the device prior to inserting the batteries.

5. Residual risks

The machine has been built according to the state of the art and the recognised technical safety requirements. However, individual residual risks can arise during operation.

- Health hazard due to electrical power, with the use of improper electrical connection cables.
- Furthermore, despite all precautions having been met, some non-obvious residual risks may still remain.
- Residual risks can be minimised if the "Important information", „Additional safety instructions" and the „Proper use" are observed along with the whole of the operating instructions.
- Do not load the machine unnecessarily: excessive pressure when sawing will quickly damage the saw blade, which results in reduced output of the machine in the processing and in cut precision.
- When cutting plastic material, please always use clamps: the parts which should be cut must always be fixed between the clamps.
- Avoid accidental starting of the machine: the operating button may not be pressed when inserting the plug in an outlet.
- Use the tool that is recommended in this manual. In doing so, your mitre saw provides optimal performance.
- Hands may never enter the processing zone when the machine is in operation.
- Release the handle button and switch off the machine prior to any operations.

6. Commissioning

Prior to commissioning, observe the safety instructions in the operating instructions.

REMOVAL FROM THE PACKAGING

Remove the machine from its package, which protects it during transport, without damaging the package in order to be able to use it later for transporting the mitre saw for long-term storage.

MOVING

Since the mitre saw is relatively small and light, its location can be easily changed, even by a single person. After locking the locking knob (26 - Fig. 4) in the bottom position, lift the mitre saw by the handle (34 - Fig. 4).

TRANSPORT

If the machine must be transported, carry it by the handle (34 - Fig. 4) and place it in the original packaging in which it was supplied. In the process, make sure that it is correctly positioned in the package (see arrows on the package). If possible, the load should be fixed with ropes or securing belts in order to prevent shifting during the transport or parts of the load from falling down.

POSITIONING/WORK STATION

Position the machine on a work bench or on a flat base so that the machine is supported as stably as possible. The equipment must be set up where it can stand secure, i.e. it should be bolted to a workbench, a universal base frame or similar. When working with the machine, ergonomic factors must be considered; the ideal height of the work table or the base is reached when the base surface or the upper work surface is 90 to 95 cm above the ground. The positioning of the machine must provide for at least 80 cm of clearance in all directions and in order to allow for cleaning and repair work as well as necessary adjustments in observance of safety conditions and with sufficient room to manoeuvre.

CAUTION: Position the machine in a zone which is suitable in respect to the environmental conditions and lighting. Never forget that the general environmental conditions play an extremely important role in accident prevention.

CONNECTION TO THE POWER SUPPLY

Make sure that the socket is in a good condition. We would like to remind you that the power supply must be connected to a magnetic-thermal circuit breaker which protects all lines from short-circuits and overloading.

7. Assembly

WARNING! For your own safety, only insert the mains plug in an outlet when all assembly steps have been completed and you have read and understood the safety and operating instructions.

Lift the saw out of the packaging and place it on your work bench. (Positioning of the saw on the work bench - see the next page under „POSITIONING / WORK STATION“)

Installation of the dust bag (fig. 2)

- Squeeze together the metal ring on the chip bag (12) and attach it to the outlet opening in the motor area.

Assembling the work piece clamping device (fig. 1.1)

- Loosen the locking screw (17) and attach the work piece clamping device (10) to the left or right of the fixed saw bench.
- Afterwards, retighten the locking screws (17).

Assembling the work piece supports (fig. 1.1 – 1.2)

- Loosen the cross-head screw (14) and guide the work piece support through the specified hole on the side of the fixed saw bench.
- Make sure that the work piece support (15) is also guided through the two plates (19) on the underneath.
- Afterwards, retighten the cross-head screw (14).
- Repeat this process on the other side.

Assembling the support stand (fig. 1.1 – 1.2)

- Loosen the cross-head screws (18) on the underneath of the saw and guide the support stand (16) through the specified holes on the back of the saw.
- Afterwards, retighten the cross-head screws (18).

8. Area of application

Intended application possibilities

The machine cuts:

- Wood and materials similar to wood
- Plastic

Unintended application possibilities

The machine is not suitable for:

- Ferritic materials, steel and cast iron, as well as other material types which are not listed, particularly food.
- Mitre saw without guard.
- Materials larger than the specified cutting data:

90°/90°	120 x 60 mm
90°/45°	80 x 60 mm
45°/90°	120 x 35 mm
45°/45°	80 x 35 mm

9. Settings

CROSS-CUTTING

ATTENTION: Before carrying out the following adjustments, please check whether the motor of the machine is switched off.

Pivoting the table plate (Fig. 2)

The mitre saw can be pivoted left and right with the rotary table. Exact angle adjustment is possible on the basis of the scale. The angle can be precisely and quickly adjusted from 0° to 45° with locking positions at 15°, 22.5° and 30°. To pivot the rotary table, loosen the set screw (21) and rotate the unit using the handle (20) until the desired angle is reached. Then secure it with the set screw (21).

Tilt of the saw unit (Fig. 3)

The saw unit can be tilted at an angle of up to 45°. Loosen the handle (23) on the rear side of the machine and tilt the unit to the desired angle position according to the scale. The angle can be set on the basis of the scale (24) using the pointer (25). Then the handle must be re-tightened.

10. Working instructions

After you have carried out all the tasks described above, you can begin working.

ATTENTION: Always keep your hands away from the cutting zone and never attempt to reach in while cutting.

FIXING A WORKPIECE

Clamp the work piece on the work table with the workpiece clamp (10 - Fig 1) in order to fix it in place.

Cross-cutting (Fig. 1, 1.3, 4)

Attention! For 90° mitre cuts, the moveable stop rail (27a) must be fixed in the inner position.

- Open the set screw (27b) on the moveable stop rail (27a) with an Allen key and push the moveable stop rail (27a) inwards.

- The moveable stop rail (27a) must be locked in a position far enough from the inner position that the distance between the stop rail (27a) and the saw blade (5) is no more than 8 mm.
- Before making the cut, check that no collision could occur between the stop rail (27a) and the saw blade (5).
- Secure the locking lever (27b) again.
- Pressing the machine head lightly downwards and removing the locking bolt (26) from the motor bracket at the same time disengages the saw from the lowest position.
- Swing the machine head up until the release lever (3) latches into place.
- Lift the saw unit by the handle (2) until it locks in place in the top position.
- Press the workpiece evenly on the stop strips (27); make sure that your hand remains outside the cutting area of the saw blade.
- Lock the material with the clamping device (10) on the fixed saw table to prevent the material from moving during the cutting operation.
- With your right hand on the handle (2), press the locking lever (3) so that the unit can also be pivoted downward.
- The motor starts when the start button (1) is pressed.
- Slowly bring the saw blade down to the workpiece and cut through it with moderate pressure.
- When the cutting operation is completed, move the machine head back to its upper (home) position and release the ON/OFF button (1).

Attention! The machine executes an upward stroke automatically due to the return spring, i.e. do not release the handle (2) after completing the cut; instead allow the machine head to move upwards slowly whilst applying light counter pressure.

Mitre cut 0°- 45° (Fig. 1, 1.3, 3)

The crosscut saw can be used to make mitre cuts of 0° - 45° in relation to the work face.

Important! To make miter cuts (inclined saw head), the adjustable stop rail (27a) must be fixed at the outer position.

- Open the set screw (27b) for the adjustable stop rail (27a) with an Allen key and push the adjustable stop rail outwards.
- The adjustable stop rail (27a) must be fixed far enough in front of the innermost position that the distance between the stop rail (27a) and the saw blade (5) amounts to a maximum of 8 mm.
- Before making a cut, check that the stop rail (27a) and the saw blade (5) cannot collide.
- Secure the locking lever (27b) again.
- Move the machine head to the top position.
- Fix the rotary table (9) in the 0° position.
- Loosen the set screw (23) and use the handle (2) to angle the machine head to the left, until the pointer (25) indicates the desired angle measurement on the scale (24).
- Re-tighten the fixing screw (23).
- Cut as described in section "Cross-cutting".

Mitre cut 0°- 45° and turntable 0°- 45°

The crosscut saw can be used to make mitre cuts to the left of 0°- 45° in relation to the work face and, at the same time, 0° - 45° to the left or 0° - 45° to the right in relation to the stop rail (double mitre cut).

Important! To make miter cuts (inclined saw head), the adjustable stop rail (27a) must be fixed at the outer position.

- Open the set screw (27b) for the adjustable stop rail (27a) with an Allen key and push the adjustable stop rail outwards.
- The adjustable stop rail (27a) must be fixed far enough in front of the innermost position that the distance between the stop rail (27a) and the saw blade (5) amounts to a maximum of 8 mm.
- Before making a cut, check that the stop rail (27a) and the saw blade (5) cannot collide.
- Secure the locking lever (27b) again.
- Move the machine head to its upper position.
- Release the rotary table (9) by loosening the set screw (21).
- Using the handle (2), set the rotary table (9) to the desired angle.
- Retighten the set screw (21) in order to secure the rotary table.
- Undo the locking screw (23)
- Use the handle (2) to tilt the machine head to the left until it coincides with the required angle value.
- Retighten the fixing screw (23).
- Cut as described in section "Cross-cutting".

Saw blade replacement (Fig. 5)

- Pull out the mains plug.
- Place the saw unit in „cross-cutting“ position
- Unlock the moving saw blade guard (6) by pressing the locking lever (3 - Fig. 1); in the process, raise the saw blade guard so that the saw blade is free.
- Actuate the spindle lock (22 - Fig. 3).
- Loosen the saw blade fastening screw (28) - (**Attention: left-handed thread**).
- Remove the screw (28) and saw blade flange (29).
- Carefully remove the saw blade (risk of injury from the saw blade teeth).
- Place a new saw blade on the inner saw blade flange. In the process, observe the rotational direction of the saw blade.
- Fit the outer saw blade flange and firmly tighten the screw.
- Move the saw blade guard back to the correct position.

Replacing laser batteries (Fig. 6)

- Remove the laser battery cover (30). Remove the 2 batteries.
- Replace both batteries with the same or an equivalent type. Make sure that they are inserted with the same polarity as the used batteries.
- Close the battery cover.

Switch ON / switch OFF the laser (Fig. 6)

To switch on: Move the ON/OFF (33) switch of the laser (34) to the "1" position. A laser line is projected onto the material you wish to process, providing an exact guide for the cut.

To switch off: Move the ON/OFF switch of the laser to the "0" position.

Adjusting the laser (Fig. 7)

If the laser (31) ceases to indicate the correct cutting line, you can readjust the laser. To do so, open the screws (32) and set the laser by moving sideways so that the laser beam strikes the teeth of the saw blade (5).

11. Electrical connection

The electrical motor installed is connected and ready for operation. The connection complies with the applicable VDE and DIN provisions. The customer's mains connection as well as the extension cable used must also comply with these regulations.

Important information

In the event of an overloading the motor will switch itself off. After a cool-down period (time varies) the motor can be switched back on again.

Damaged electrical connection cable

The insulation on electrical connection cables is often damaged.

This may have the following causes:

- Passage points, where connection cables are passed through windows or doors.
- Kinks where the connection cable has been improperly fastened or routed.
- Places where the connection cables have been cut due to being driven over.
- Insulation damage due to being ripped out of the wall outlet.
- Cracks due to the insulation ageing.

Such damaged electrical connection cables must not be used and are life-threatening due to the insulation damage. Check the electrical connection cables for damage regularly. Make sure that the connection cable does not hang on the power network during the inspection.

Electrical connection cables must comply with the applicable VDE and DIN provisions. Only use connection cables with the marking „H 07 RN“.

The printing of the type designation on the connection cable is mandatory.

AC motor

- The mains voltage must be 230 V~
- Extension cables up to 25 m long must have a cross-section of 1.5 mm².

For single-phase AC motors, we recommend a fuse of C 16A or K 16A for machines with high starting current (from 3000 watts)!

Connections and repairs of electrical equipment may only be carried out by an electrician.

Please provide the following information in the event of any enquiries:

- Type of current for the motor
- Machine data - type plate
- Machine data - type plate

12. Accessories

SAW DUST EXTRACTION

The mitre saw is equipped with an extraction port to which an extraction system can be connected. Alternatively, a dust bag can also be attached.

The hose of the extraction system is fastened on the extraction port with a clamp. We recommend emptying the bag or container from time to time and cleaning the filter.

The air speed of the suction system must be at least 30 metres per second.

13. Maintenance

If personnel qualified for unusual maintenance tasks or repairs must be obtained during or after the warranty period, please always contact a service point recommended by us or contact the manufacturer.

⚠ Warning! Prior to any adjustment, maintenance or service work disconnect the mains power plug!

- Only perform repair, maintenance and cleaning work as well as the correction of malfunctions with the drive switched off as a basic rule.
- All protective and safety equipment must be reassembled immediately after repair, maintenance is completed.

NORMAL SERVICE TASKS

Normal service tasks can also be performed by untrained personnel and are all described in the preceding sections and in this chapter.

- The mitre saw must not be lubricated, because it always cuts dry surfaces; all moving machine parts are self-lubricating.
- In the event of service work, personal protective equipment must always be worn (protective goggles and gloves).
- Remove saw dust and chips regularly by cleaning the cutting zone and support surfaces.

We recommend using a suction tool or brush.

ATTENTION: Do not use compressed air!

Check the saw blade from time to time: If problems arise with the blade, it must be ground by a specialist or replaced, depending on the condition.

DECOMMISSIONING OF THE MACHINE

After the machine is decommissioned it can be disposed of with normal industrial waste.

14. Disposal

The equipment is supplied in packaging to prevent it from being damaged in transit. The raw materials in this packaging can be reused or recycled. The equipment and its accessories are made of various types of material, such as metal and plastic. Defective components must be disposed of as special waste. Ask your dealer or your local council.



The packaging is wholly composed of environmentally-friendly materials that can be disposed of at a local recycling centre.

Contact your local refuse disposal authority for more details of how to dispose of your worn out electrical devices.

Old devices must not be disposed of with household waste!



This symbol indicates that this product must not be disposed of together with domestic waste in compliance with the Directive (2012/19/EU) pertaining to waste electrical and electronic equipment (WEEE). This product must be disposed of at a designated collection point. This can occur, for example, by handing it in at an authorised collecting point for the recycling of waste electrical and electronic equipment. Improper handling of waste equipment may have negative consequences for the environment and human health due to potentially hazardous substances that are often contained in electrical and electronic equipment. By properly disposing of this product, you are also contributing to the effective use of natural resources. You can obtain information on collection points for waste equipment from your municipal administration, public waste disposal authority, an authorised body for the disposal of waste electrical and electronic equipment or your waste disposal company.

Batteries and rechargeable batteries do not belong in the household waste!



As the consumer you are required by law to bring all batteries and rechargeable batteries, regardless whether they contain harmful substances* or not, to a collection point run by the local authority or to a retailer, so that they can be disposed of in an environmentally friendly manner.

*labelled with: Cd = cadmium, Hg = mercury, Pb = lead

Remove the batteries from the laser before disposing of the machine and the batteries.

15. Troubleshooting

Fault	Possible cause	Remedy
Motor does not work.	Motor, cable or plug defective, fuses burnt.	Arrange for inspection of the machine by a specialist. Never repair the motor yourself. Danger! Check fuses and replace as necessary.
The motor starts up slowly and does not reach operating speed.	Voltage too low, coils damaged, capacitor burnt.	Contact the utility provider to check the voltage. Arrange for inspection of the motor by a specialist. Arrange for replacement of the capacitor by a specialist.
Motor makes excessive noise.	Coils damaged, motor defective.	Arrange for inspection of the motor by a specialist.
The motor does not reach its full power.	Circuits in the network are overloaded (lamps, other motors, etc.).	Do not use any other equipment or motors on the same circuit.
Motor overheats easily.	Overloading of the motor, insufficient cooling of the motor.	Avoid overloading the motor while cutting, remove dust from the motor in order to ensure optimal cooling of the motor.
Saw cut is rough or wavy.	Saw blade dull, tooth shape not appropriate for the material thickness.	Resharpen saw blade and/or use suitable saw blade.
Workpiece pulls away and/or splinters.	Excessive cutting pressure and/or saw blade not suitable for use.	Insert suitable saw blade.

Service information

Please note that the following parts of this product are subject to normal or natural wear and that the following parts are therefore also required for use as consumables.

Wear parts*: carbon brushes, saw blade, table inserts, dust collecting bags

* Not necessarily included in the scope of delivery!

16. Warranty certificate

Dear Customer,

All of our products undergo strict quality checks to ensure that they reach you in perfect condition. In the unlikely event that your device develops a fault, please contact our service department at the address shown on this guarantee card. Of course, if you would prefer to call us then we are also happy to offer our assistance under the service number printed below. Please note the following terms under which guarantee claims can be made:

- These guarantee terms cover additional guarantee rights and do not affect your statutory warranty rights. We do not charge you for this guarantee.
- Our guarantee only covers problems caused by material or manufacturing defects, and it is restricted to the rectification of these defects or replacement of the device. Please note that our devices have not been designed for use in commercial, trade or industrial applications. Consequently, the guarantee is invalidated if the equipment is used in commercial, trade or industrial applications or for other equivalent activities. The following are also excluded from our guarantee: compensation for transport damage, damage caused by failure to comply with the installation/assembly instructions or damage caused by unprofessional installation, failure to comply with the operating instructions (e.g. connection to the wrong mains voltage or current type), misuse or inappropriate use (such as overloading of the device or use of non-approved tools or accessories), failure to comply with the maintenance and safety regulations, ingress of foreign bodies into the device (e.g. sand, stones or dust), effects of force or external influences (e.g. damage caused by the device being dropped) and normal wear resulting from proper operation of the device.

The guarantee is rendered null and void if any attempt is made to tamper with the device.

- The guarantee is valid for a period of 3 years starting from the purchase date of the device. Guarantee claims should be submitted before the end of the guarantee period within two weeks of the defect being noticed. No guarantee claims will be accepted after the end of the guarantee period. The original guarantee period remains applicable to the device even if repairs are carried out or parts are replaced. In such cases, the work performed or parts fitted will not result in an extension of the guarantee period, and no new guarantee will become active for the work performed or parts fitted. This also applies when an on-site service is used.
- In order to assert your guarantee claim, please send your defective device postage-free to the address shown below. Please enclose either the original or a copy of your sales receipt or another dated proof of purchase. Please keep your sales receipt in a safe place, as it is your proof of purchase. It would help us if you could describe the nature of the problem in as much detail as possible. If the defect is covered by our guarantee then your device will either be repaired immediately and returned to you, or we will send you a new device.

Of course, we are also happy offer a chargeable repair service for any defects which are not covered by the scope of this guarantee or for units which are no longer covered. To take advantage of this service, please send the device to our service address.

Service-Hotline (GB/IE/NI):

+800 4003 4003
(0,00 EUR/Min.)

Service-Email (GB):

service.GB@schepach.com

Service-Email (IE/NI):

service.IE@schepach.com

Service Address (GB/IE/NI):

GreatStar Europe
Unit 55 Romsey Industrial Estate, Romsey
Hampshire SO51 0HR

Περιεχόμενα:

	Σελίδα:
1. εισαγωγή	13
2. Ενδειγμένη χρήση	14
3. Σημαντικές υποδείξεις	14
4. Πρόσθετες υποδείξεις ασφαλείας	16
5. Υπολειπόμενοι κίνδυνοι	18
6. Θέση σε λειτουργία	18
7. Συναρμολόγηση	19
8. Πεδίο χρήσης	19
9. Ρυθμίσεις	19
10. Υποδείξεις εργασίας	19
11. Σύνδεση στο ηλεκτρικό ρεύμα	21
12. Αξεσουάρ	21
13. Συντήρηση	21
14. Απόσυρση	22
15. Αντιμετώπιση προβλημάτων	23
16. Εγγυηση	24

1. εισαγωγή

ΚΑΤΑΣΚΕΥΑΣΤΗΣ:

scheppach
Fabrikation von Holzbearbeitungsmaschine GmbH
Günzburger Straße 69
D-89335 Ichenhausen

ΑΞΙΟΤΙΜΕ ΠΕΛΑΤΗ,

Σας ευχόμαστε πολλή ευχαρίστηση και καλή επιτυχία κατά την εργασία με τη νέα σας συσκευή.

Συμβουλή: Σύμφωνα με την υφιστάμενη νομοθεσία περί ευθύνης προϊόντος, ο κατασκευαστής αυτής της συσκευής δεν ευθύνεται για ζημιές που προκύπτουν από ή σε σχέση με αυτή τη συσκευή σε περίπτωση:

- ανάρμοστου χειρισμού,
- μη συμμόρφωσης με τις οδηγίες χρήσης,
- επισκευών από τρίτους, μη εξουσιοδοτημένων εξειδικευμένων εργατών,
- εγκατάστασης και αντικατάστασης μη-αυθεντικών ανταλλακτικών,
- ανάρμοστης χρήσης,
- βλαβών του ηλεκτρικού συστήματος λόγω της μη συμμόρφωσης με τις ηλεκτρικές προδιαγραφές και τους κανονισμούς VDE0100, DIN 57113 / VDE 0113.

ΣΥΣΤΑΣΕΙΣ:

Διαβάστε ολόκληρο το κείμενο των οδηγιών λειτουργίας πριν από τη συναρμολόγηση και τη λειτουργία της συσκευής.

Αυτές οι οδηγίες λειτουργίας προορίζονται να σας διευκολύνουν να εξοικειωθείτε με τη συσκευή σας και να χρησιμοποιήσετε όλες τις δυνατότητες για τις οποίες προορίζεται.

Οι οδηγίες λειτουργίας περιέχουν σημαντικές σημειώσεις για το πώς να εργαστείτε με ασφάλεια, κατάλληλα και οικονομικά με τη μηχανή σας και πώς να αποφύγετε κινδύνους, να εξοικονομήσετε δαπάνες επισκευής, να μειώσετε το χρόνο διακοπής και να αυξήσετε την αξιοπιστία και τη διάρκεια ζωής της μηχανής.

Εκτός από τους κανονισμούς ασφάλειας που περιλαμβάνονται στο παρόν, πρέπει εν πάση περιπτώσει να συμμορφωθείτε με τους εφαρμοστέους κανονισμούς της χώρας σας όσον αφορά στη λειτουργία της μηχανής.

Τοποθετήστε τις οδηγίες λειτουργίας σε ένα διαφανή πλαστικό φάκελο ώστε να τις προστατεύσετε από ρύπους και υγρασία και αποθηκεύστε τις κοντά στη μηχανή. Οι οδηγίες πρέπει να διαβαστούν και να τηρούνται προσεκτικά από κάθε χειριστή πριν από την εκκίνηση της εργασίας. Μόνο τα πρόσωπα που έχουν εκπαιδευθεί ως προς τη χρήση της μηχανής και έχουν ενημερωθεί για τους σχετικούς κινδύνους και απειλές έχουν την άδεια να χρησιμοποιήσουν τη μηχανή. Η απαραίτητη ελάχιστη ηλικία πρέπει να πληρείται.

Εκτός από τις σημειώσεις ασφάλειας που περιλαμβάνονται στις παρούσες οδηγίες λειτουργίας και τους ιδιαίτερους κανονισμούς της χώρας σας, πρέπει να τηρούνται οι γενικά αναγνωρισμένοι τεχνικοί κανόνες για τη λειτουργία ξυλουργικών μηχανών. Δεν αναλαμβάνουμε καμία ευθύνη για ατυχήματα ή ζημιές που θα προκύψουν από μη τήρηση αυτών των οδηγιών και των υποδειξιών ασφαλείας.

Λεζάντα της εικ. 1

1. Κουμπί εκκίνησης
2. Χειρολαβή
3. Μοχλός ασφάλισης
4. Μοτέρ
5. Λάμα πριονιού
6. Προστατευτικό λάμας πριονιού, κινητό
7. Βάση
8. Ένθετο τραπεζιού
9. Στρεφόμενο τραπέζι
10. Σφιγκτήρας τεμαχίων εργασίας
11. Άρθρωση, περίβλημα / βάση
12. Σακούλα συλλογής πριονιδιών
13. Προστατευτικό λάμας πριονιού, σταθερό

Αντικείμενο παράδοσης

Φαλτσοπρίονο

Σακούλα συλλογής πριονιδιών

Σφιγκτήρας τεμαχίων εργασίας

Εργαλείο για αντικατάσταση λάμας πριονιού - κλειδί άλεν 6 mm

Εργαλείο για ρυθμιζόμενου οδηγού - κλειδί άλεν 3 mm

2 υποστηρίγματα τεμαχίου εργασίας

Βάση στήριξης

2 ψήκτρες άνθρακα

2 μπαταρίες (AAA)

Οδηγίες χειρισμού

Τεχνικά δεδομένα

Διαστάσεις κατασκευής M x Π x Υ mm	690 x 550 x 440
Ø Στρεφόμενο τραπέζι mm	385 x 150
Ύψος τραπεζιού mm	55
Λάμα πριονιού Ø mm	210/30/2,6 WZ 48
Αριθμός στροφών 1/min	5000
Ταχύτητα κοπής m/s	55
Εύρος στροφής	2 x 45°
Γωνία κλίσης	45°
Διπλή λοξή κοπή 45° x 45°	προς τα αριστερά
Θέσεις συγκράτησης	45°, 30°, 22,5°, 15°, 0°, 15°, 22,5°, 30°, 45°
Βάρος kg	7,7

Δεδομένα λειτουργίας κοπής

μέγ. βάθος κοπής 90°/45°	60 / 35 mm
90°/90°	120 x 60 mm
90°/45°	80 x 60 mm
45°/90°	120 x 35 mm
45°/45°	80 x 35 mm

Μονάδα κίνησης

V~/Hz του μοτέρ	220-240 / 50
Κατανάλωση ισχύος W	S1 1200W S6 25%* 1500W

Με την επιφύλαξη τεχνικών τροποποιήσεων!

* Τρόπος λειτουργίας S6, αδιάλειπτη περιοδική λειτουργία. Η λειτουργία αποτελείται από ένα χρονικό διάστημα εκκίνησης, ένα χρονικό διάστημα με σταθερό φορτίο και ένα χρονικό διάστημα λειτουργίας χωρίς φορτίο. Ο κύκλος δραστηριότητας είναι 10 λεπτά, η σχετική διάρκεια ενεργοποιημένης κατάστασης είναι 25% του κύκλου δραστηριότητας.

Το τεμάχιο εργασίας πρέπει να έχει τουλάχιστον ύψος 3 mm και πλάτος 10 mm.

Προσέχετε το τεμάχιο εργασίας να στερεώνεται πάντα με τη διάταξη σύσφιξης.

Πληροφορίες σχετικά με την εκπομπή θορύβου

Οι τιμές στάθμης θορύβου αυτού του μηχανήματος κατά τη διάρκεια λειτουργίας του είναι οι εξής:

L_{pA} : 99.6dB(A) K=3dB(A)

L_{wA} : 112.6dB(A) K=3dB(A)

Προειδοποίηση: Ο θόρυβος μπορεί να έχει σοβαρές επιπτώσεις στην υγεία σας. Αν ο θόρυβος του μηχανήματος υπερβαίνει τα 85 dB (A), να φοράτε κατάλληλη προστασία ακοής. Σε περίπτωση προβλήματος στην ηλεκτρική σύνδεση, μπορεί να υπάρξει πτώση της τάσης κατά την εκκίνηση του μηχανήματος. Αυτό μπορεί να επηρεάσει άλλα μηχανήματα (π.χ. αναβοσβήσιμο φώτων). Αν η ηλεκτρική ισχύς αντιστοιχεί σε $Z_{max} < 0,27$, δεν θα πρέπει να προκύψουν τέτοια προβλήματα. (Αν ναι, απευθυνθείτε στο συνεργαζόμενο εξειδικευμένο κατάστημα).

- Η αναφερόμενη τιμή εκπομπών κραδασμών έχει μετρηθεί σύμφωνα με πρότυπη διαδικασία ελέγχου και μπορεί να χρησιμοποιηθεί για τη σύγκριση ενός ηλεκτρικού εργαλείου με ένα άλλο.
- Η αναφερόμενη τιμή εκπομπών κραδασμών μπορεί να χρησιμοποιηθεί και για μια πρώτη αξιολόγηση της καταπόνησης.

2. Ενδεδειγμένη χρήση

Το φालτσοπρίονο εξυπηρετεί στο κόψιμο ξύλων και πλαστικού, ανάλογα με το μέγεθος της μηχανής.

Προειδοποίηση! Η λάμα πριονιού που συμπεριλαμβάνεται προορίζεται αποκλειστικά για την κοπή ξύλου! Μην τον χρησιμοποιείτε για την κοπή πλαστικού!

Η μηχανή να χρησιμοποιείται μόνο για τον σκοπό για τον οποίο προορίζεται. Κάθε πέραν τούτου χρήση δεν είναι ενδεδειγμένη. Για ζημιές ή τραυματισμούς παντός είδους που οφείλονται σε μη ενδεδειγμένη χρήση ευθύνεται ο χρήστης / χειριστής και όχι ο κατασκευαστής.

Επιτρέπεται μόνο η χρήση πριονοδίσκων κατάλληλων για τη μηχανή. Απαγορεύεται η χρήση διαχωριστικών δίσκων παντός είδους. Αναπόσπαστο μέρος της ενδεδειγμένης χρήσης είναι και η τήρηση των υποδείξεων ασφαλείας, καθώς και η οδηγία συναρμολόγησης και οι υποδείξεις χειρισμού στην οδηγία χρήσης. Τα άτομα που χειρίζονται τη μηχανή, πρέπει να είναι εξοικειωμένα με το χειρισμό της και να ενημερωθούν για ενδεχόμενους κινδύνους.

Πέραν τούτου να τηρούνται αυστηρά οι διατάξεις πρόληψης ατυχημάτων. Να ακολουθούνται επίσης και οι άλλοι γενικοί κανόνες ιατρικής εργασίας και τεχνικής ασφάλειας.

Τροποποιήσεις στη μηχανή αποκλείουν την ευθύνη του κατασκευαστή από τις ζημιές που προκύπτουν από τη χρήση αυτή. Παρόλη την ενδεδειγμένη χρήση δεν μπορούν να αποκλειστούν τελείως ορισμένοι κίνδυνοι. Εξαιτίας της κατασκευής και της δομής της μηχανής δεν αποκλείονται τα εξής:

- Επαφή με τον πριονοδίσκο στο ακάλυπτο τμήμα της.
- Επέμβαση στον κινούμενο πριονοδίσκο (τραυματισμός από αιχμηρό αντικείμενο)
- Εκσφενδονισμός κατεργαζόμενων αντικειμένων ή τμημάτων τους.
- Θραύση πριονοδίσκου.
- Εκσφενδονισμός ελαττωματικών τμημάτων σκληρού μετάλλου του πριονοδίσκου.
- Βλάβη της ακοής όταν δεν χρησιμοποιούνται οι απαιτούμενες ωτοασπίδες.
- Επιβλαβείς για την υγεία εκπομπές σκόνης ξύλου κατά τη χρήση σε κλειστούς χώρους.

Παρακαλούμε να προσέξετε, πως οι συσκευές μας δεν έχουν κατασκευαστεί για επαγγελματική, βιοτεχνική και βιομηχανική χρήση. Δεν αναλαμβάνουμε καμία εγγύηση, εάν η συσκευή χρησιμοποιηθεί σε βιοτεχνίες ή βιομηχανίες ή σε παρόμοιες εργασίες.

3. Σημαντικές υποδείξεις

Προσοχή! Κατά τη χρήση ηλεκτρικών εργαλείων πρέπει να τηρείτε τα εξής βασικά μέτρα ασφαλείας, για προστασία από ηλεκτροπληξία και από κίνδυνο τραυματισμού και φωτιάς. Διαβάστε όλες αυτές τις υποδείξεις πριν χρησιμοποιήσετε αυτό το ηλεκτρικό εργαλείο και φυλάξτε καλά τις υποδείξεις ασφαλείας.

Ασφάλεια κατά την εργασία

- 1 Να κρατάτε τη θέση εργασίας πάντα τακτική.
 - Μία όχι τακτική θέση εργασίας προακεί κινδύνους ατυχημάτων.
- 2 Να λάβετε υπόψη τις επιδράσεις του περιβάλλοντος
 - Μην εκθέτετε ηλεκτρικές συσκευές σε βροχή.
 - Ποτέ μη χρησιμοποιείτε τα ηλεκτρικά εργαλεία σε υγρό περιβάλλον.
 - Φροντίστε για καλό φωτισμό.
 - Μη χρησιμοποιείτε ηλεκτρικά εργαλεία σε περιβάλλον όπου υπάρχει κίνδυνος φωτιάς και έκρηξης.
- 3 Προστατέψτε τον εαυτό σας από ηλεκτροπληξία
 - Να αποφεύγετε κάθε επαφή του σώματος με γειωμένα εξαρτήματα, για παράδειγμα με σωλήνες, καλοριφέρ, εστίες, ψυγεία.
- 4 Να κρατάτε μακριά τα παιδιά!
 - Μην αφήνετε άλλα άτομα να έρχονται σε επαφή με το εργαλείο ή το καλώδιο, κρατάτε τα μακριά από την περιοχή εργασίας.
 - Ο χειριστής πρέπει να είναι τουλάχιστον 18 ετών, εκπαιδευμένος τουλάχιστον 16 ετών, ωστόσο μόνο υπό επίβλεψη.
- 5 Να φυλάγετε τα εργαλεία σας σε ασφαλές μέρος
 - Όταν δεν χρησιμοποιείτε τα εργαλεία, να τα φυλάγετε σε στεγνό χώρο που κλειδώνεται, μακριά από παιδιά.

- 6** Μην υπερφορτώνετε τα εργαλεία σας
- Εργάζεστε καλύτερα και ασφαλέστερα στο αναφερόμενο πεδίο ισχύος.
- 7** Να χρησιμοποιείτε το σωστό εργαλείο
- Μη χρησιμοποιείτε αδύναμες μηχανές ή συσκευές για βαριές εργασίες.
 - Μη χρησιμοποιείτε τα εργαλεία για σκοπούς και εργασίες για τους οποίους δεν προορίζονται, π.χ. μη χρησιμοποιείτε ένα δισκοπρίονο χεριού για να κόψετε δέντρα ή χοντρά κλαδιά.
 - Μη χρησιμοποιείτε το ηλεκτρικό εργαλείο για την κοπή καυσόξυλων.
- 8** Να φοράτε πάντα τον κατάλληλο ρουχισμό εργασίας
- Μη φοράτε φαρδιά ρούχα ή κοσμήματα. Θα μπορούσαν να πιαστούν από κινούμενα τμήματα.
 - Σε εργασίες στο ύπαιθρο συνιστώνται λαστιχένια γάντια και αντιολισθητικά παπούτσια.
 - Εάν έχετε μακριά μαλλιά να φοράτε ένα δίχτυ.
- 9** Να χρησιμοποιείτε εξοπλισμό προστασίας
- Να φοράτε προστατευτικά γυαλιά.
 - Σε εργασίες όπου παράγεται σκόνη να φοράτε μάσκα προστασίας της αναπνοής.
- 10** Συνδέστε το σύστημα αναρρόφησης σκόνης
- Εάν υπάρχουν συστήματα για τη σύνδεση συσκευών αναρρόφησης της σκόνης, σιγουρευτείτε πως είναι συνδεδεμένα και χρησιμοποιούνται.
 - Η λειτουργία σε κλειστούς χώρους επιτρέπεται μόνο με κατάλληλη εγκατάσταση απορρόφησης της σκόνης.
- 11** Μην χρησιμοποιείτε το καλώδιο για άλλο σκοπό
- Μη μεταφέρετε το καλώδιο κρατώντας από αυτό τη συσκευή, και μη το χρησιμοποιείτε για να τραβήξετε το βύσμα από την πρίζα. Να προστατεύετε το καλώδιο από ψηλές θερμοκρασίες, λάδι και αιχμηρά αντικείμενα.
- 12** Να ασφαρίζετε το εργαλείο
- Να χρησιμοποιείτε συστήματα συγκράτησης ή μία μέγγενη για τη συγκράτηση του κατεργαστέου αντικειμένου. Έτσι συγκρατείται ασφαλέστερα παρά με το χέρι σας και σας επιτρέπεται ο χειρισμός της μηχανής με δύο χέρια.
 - Για τεμάχια εργασίας μεγάλου μήκους απαιτείται ένα πρόσθετο υποστήριγμα (τραπέζι, τρίποδο κλπ.), για την αποφυγή ανατροπής του μηχανήματος.
 - Να πιέζετε πάντα το τεμάχιο εργασίας σταθερά πάνω στην πλάκα εργασίας και τον οδηγό για να αποφύγετε μετακίνηση ή κακή ευθυγράμμιση του τεμαχίου εργασίας.
- 13** Αποφεύγετε μη κανονική στάση του σώματος
- Να φροντίζετε για ασφαλή στήριξη και να διατηρείτε πάντα την ισορροπία σας.
 - Να αποφεύγετε αδέξιες θέσεις των χεριών στις οποίες λόγω ξαφνικής ολισθησης μπορεί το ένα ή και τα δύο χέρια να έρθουν σε επαφή με τη λάμα πριονιού.
- 14** Να περιποιήστε τα εργαλεία σας
- Να διατηρείτε τα εργαλεία σας ακονισμένα και καθαρά για να μπορείτε να εργάζεστε καλύτερα και ασφαλέστερα.
 - Να ακολουθείτε τις προδιαγραφές συντήρησης και τις υποδείξεις για αλλαγή του εργαλείου.
- Να ελέγχετε τακτικά το βύσμα και το καλώδιο και σε περίπτωση ελαττωμάτων να αντικαθίστανται από αναγνωρισμένο και ειδικευμένο τεχνίτη.
 - Να ελέγχετε τακτικά το καλώδιο επέκτασης (μπυλάντζα) που να αντικαθίσταται εάν είναι ελαττωματικό.
 - Να διατηρείτε τις χειρολαβές στεγνές και ελεύθερες από λάδια και λίπη.
- 15** Να αφαιρείτε το φισ από την πρίζα
- Ποτέ μην αφαιρείτε θραύσματα, πριονίδια ή σφηνωμένα τεμάχια ξύλου ενώ κινείται η λάμα πριονιού.
 - Όταν δεν χρησιμοποιείτε το ηλεκτρικό εργαλείο, πριν τη συντήρηση και κατά την αλλαγή εργαλείων όπως π.χ. λάμας πριονιού, τρυπανιού, φρέζας.
- 16** Μην αφήνετε επάνω στη συσκευή κλειδιά εργαλείων
- Πριν την ενεργοποίηση να ελέγχετε, εάν έχουν απομακρυνθεί τα κλειδιά και εργαλεία ρύθμισης.
- 17** Να αποφεύγετε αθλήτη έναρξη λειτουργίας
- Να βεβαιώνετε ότι ο διακόπτης είναι απενεργοποιημένος κατά τη σύνδεση του φισ στην πρίζα.
- 18** Να χρησιμοποιείτε καλώδιο επέκτασης κατάλληλο για εξωτερικό χώρο
- Σε εξωτερικούς χώρους να χρησιμοποιείτε καλώδιο επέκτασης που είναι εγκεκριμένο και κατάλληλα επισημασμένο για αυτή τη χρήση.
 - Να χρησιμοποιείτε μπυλάντζες μόνον αφού έχετε ζετυλίξει πλήρως το καλώδιο.
- 19** Να είστε προσεκτικοί
- Προσέχετε κάθε σας ενέργεια. Να εκτελείτε τις εργασίες βάσει της λογικής. Μη χρησιμοποιείτε το ηλεκτρικό εργαλείο όταν δεν έχετε αυτοσυγκέντρωση.
- 20** Να ελέγχετε τη συσκευή σας για ενδεχόμενες βλάβες
- Πριν από περαιτέρω χρήση του εργαλείου να ελέγχονται προσεκτικά τα συστήματα ασφαλείας ή ελαφρά ελαττωματικά τμήματα για την άσφογη λειτουργία τους σύμφωνα με το σκοπό για τον οποίο προορίζονται.
 - Ελέγξτε εάν λειτουργούν άσφογα και δεν μπλοκάρουν όλα τα κινούμενα τμήματα ή εάν ορισμένα τμήματα έχουν ζημιές. Όλα τα τμήματα πρέπει να είναι σωστά τοποθετημένα ώστε να εξασφαλίζεται η ασφάλεια της συσκευής.
 - Δεν επιτρέπεται η στερέωση του κινητού καλύμματος προστασίας στην ανοικτή θέση.
 - Τα ελαττωματικά συστήματα ασφαλείας και τα ελαττωματικά εξαρτήματα πρέπει να επισκευάζονται ή να αντικαθίστανται σωστά από αναγνωρισμένο εξειδικευμένο συνεργείο εάν δεν αναφέρεται κάτι διαφορετικό στις Οδηγίες χρήσης.
 - Οι ελαττωματικοί διακόπτες να αντικαθίστανται σε συμβεβλημένο συνεργείο.
 - Δεν επιτρέπεται η στερέωση του κινητού καλύμματος προστασίας στην ανοικτή θέση.
 - Μη χρησιμοποιείτε εργαλεία, στα οποία ο διακόπτης δεν ενεργοποιείται και δεν απενεργοποιείται.
- 21 ΠΡΟΣΟΧΗ!**
- Για διπλές λοξές κοπές απαιτείται ιδιαίτερη προσοχή.
- 22 ΠΡΟΣΟΧΗ!**
- Η χρήση άλλων προσαρτημάτων εργαλείων και άλλων αξεσουάρ μπορεί να οδηγήσει σε κίνδυνο τραυματισμού σας.

23 Αναθέτετε τις επισκευές του ηλεκτρικού σας εργαλείου σε εξειδικευμένο ηλεκτρολόγο

- Αυτό το εργαλείο ανταποκρίνεται στις σχετικές διατάξεις ασφαλείας. Οι επισκευές επιτρέπεται να εκτελούνται μόνο από ειδικευμένους ηλεκτρολόγους, διαφορετικά δεν αποκλείονται τραυματισμοί του χειριστή.

4. Πρόσθετες υποδείξεις ασφαλείας

1 Προφυλάξεις ασφαλείας

- Προειδοποίηση! Μη χρησιμοποιείτε λάμες πριονιού που έχουν υποστεί ζημιά ή παραμορφωθεί.
- Να αντικαθιστάτε το ένθετο τραπέζιού όταν έχει φθαρεί.
- Να χρησιμοποιείτε μόνο λάμες πριονιού που συνιστά ο κατασκευαστής, οι οποίες συμμορφώνονται με το πρότυπο EN 847-1.
- Προσέχετε να επιλέγετε λάμα πριονιού που είναι κατάλληλη για το υλικό που πρόκειται να κόψετε.
- Να φοράτε κατάλληλο ατομικό εξοπλισμό προστασίας. Σε αυτόν περιλαμβάνονται:
 - Προστασία της ακοής για τη μείωση του κινδύνου πρόκλησης βαρηκοΐας,
 - Μην απομακρύνετε υπολείμματα κοπής ή άλλα μέρη του τεμαχίου εργασίας από την περιοχή κοπής, εφόσον το μηχάνημα είναι σε λειτουργία με τη λάμα πριονιού χωρίς προστασία και η μονάδα πριονιού δεν βρίσκεται ακόμα σε κατάσταση ηρεμίας.
- Να φοράτε γάντια κατά το χειρισμό λεπίδων πριονιού και υλικών με τραχιά επιφάνεια. Όταν είναι εφικτό, να μεταφέρετε τις λεπίδες πριονιού μέσα σε μια θήκη.
- Να φοράτε προστατευτικά γυαλιά. Οι σπινθήρες που παράγονται κατά την εργασία ή τα θραύσματα, τα πριονίδια και οι σκόνες που εξέρχονται από τη συσκευή μπορούν να προκαλέσουν απώλεια της όρασης.
- Κατά την κοπή ξύλου να συνδέετε το ηλεκτρικό εργαλείο σε μια διάταξη κατακράτησης της σκόνης. Η απελευθέρωση σκόνης επηρεάζεται μεταξύ άλλων από τον τύπο του προς επεξεργασία υλικού (απόκτηση ή πηγή), τη σπουδαιότητα του τοπικού διαχωρισμού και τη σωστή ρύθμιση καλυμμάτων/εκτροπέων/οδηγών.
- Μη χρησιμοποιείτε λεπίδες πριονιού από χάλυβα υψηλής ταχύτητας (χάλυβα HSS).

2 Συντήρηση και επισκευή

- Πριν από οποιαδήποτε εργασία ρύθμισης και συντήρησης να αποσυνδέετε το φισ από την πρίζα.
- Η παραγωγή θορύβου επηρεάζεται από διάφορους παράγοντες, μεταξύ των οποίων από την υφή της λάμας πριονιού και την κατάσταση της λάμας πριονιού και του ηλεκτρικού εργαλείου. Όταν είναι εφικτό, να χρησιμοποιείτε λάμες πριονιού κατασκευασμένες για μείωση της παραγωγής θορύβου, να συντηρείτε τακτικά το ηλεκτρικό εργαλείο και τα προσάρτηματα εργαλείων και να τα επισκευάζετε όταν χρειάζεται, ώστε να μειώνεται ο θόρυβος.

- Να αναφέρετε αμέσως στο άτομο που είναι υπεύθυνο για την ασφάλεια, τυχόν βλάβες στο ηλεκτρικό εργαλείο, τις προστατευτικές διατάξεις ή στο προσάρτημα εργαλείου, αμέσως μόλις τις ανακαλύψετε.

3 Ασφάλεια κατά την εργασία

- Να χρησιμοποιείτε μόνο λάμες πριονιού των οποίων ο μέγιστος επιτρεπόμενος αριθμός στροφών είναι μεγαλύτερος ή ίσος με το μέγιστο αριθμό στροφών της ατράκτου του πριονιού εγκάρσιας κοπής-φασοπριονιού και οι οποίες είναι κατάλληλες για το υλικό που πρόκειται να κόψετε.
- Να βεβαιώνετε ότι η λάμα πριονιού δεν αγγίζει σε καμία θέση το στρεφόμενο τραπέζι, αφαιρώντας το φισ από την πρίζα και στρέφοντας με το χέρι τη λάμα πριονιού στη θέση 45° και στη θέση 90°. Αν χρειάζεται, ρυθμίστε πάλι την κεφαλή του πριονιού.
- Για τη μεταφορά του ηλεκτρικού εργαλείου να χρησιμοποιείτε μόνο τις διατάξεις μεταφοράς. Ποτέ μη χρησιμοποιήσετε τις προστατευτικές διατάξεις για χειρισμό ή μεταφορά του μηχανήματος.
- Να προσέχετε κατά τη διάρκεια της μεταφοράς το κάτω μέρος της λάμας πριονιού να είναι καλυμμένο, παραδείγματος χάριν από την προστατευτική διάταξη.
- Να προσέχετε να χρησιμοποιείτε μόνο δακτυλίουσ απόστασης και δακτυλίουσ ατράκτου, που είναι κατάλληλοι για το σκοπό που αναφέρει ο κατασκευαστής.
- Το δάπεδο στον περίγυρο του μηχανήματος πρέπει να είναι επίπεδο και οριζόντιο, καθαρό και απαλλαγμένο από χαλαρά σωματίδια, όπως π.χ. πριονίδια και υπόλοιπα κοπής.
- Η θέση εργασίας πρέπει να είναι πάντα πλευρικά και όχι στην ευθεία της λάμας πριονιού
- Μην απομακρύνετε υπολείμματα κοπής ή άλλα μέρη του τεμαχίου εργασίας από την περιοχή κοπής, εφόσον το μηχάνημα είναι σε λειτουργία και η μονάδα πριονιού δεν βρίσκεται ακόμα σε κατάσταση ηρεμίας.
- Προσέχετε το μηχάνημα, όταν είναι εφικτό να είναι στερεωμένο πάντα σε πάγκο εργασίας ή σε ένα τραπέζι.
- Στερεώνετε τα μεγάλα μήκους τεμάχια εργασίας για να αποτρέψετε ανατροπή τους στο τέλος της διαδικασίας κοπής (π.χ. βάσεις εκτύλιξης ή βάση στήριξης με κύλινδρο).

Προειδοποίηση! Αυτό το ηλεκτρικό εργαλείο παράγει ηλεκτρομαγνητικό πεδίο κατά τη διάρκεια της λειτουργίας του. Αυτό το πεδίο υπό ορισμένες περιστάσεις μπορεί να επηρεάσει ενεργά ή παθητικά ιατρικά εμφυτεύματα. Για να μειώσετε τον κίνδυνο σοβαρών ή θανατηφόρων τραυματισμών, συνιστούμε σε άτομα με ιατρικά εμφυτεύματα να συμβουλευτούνται το γιατρό τους και τον κατασκευαστή του ιατρικού εμφυτεύματος, πριν το χειρισμό του ηλεκτρικού εργαλείου.

Ποιος δεν επιτρέπεται να χρησιμοποιεί τη συσκευή:

(1) Άτομα τα οποία δεν είναι εξοικειωμένα με τις οδηγίες χειρισμού, παιδιά κάτω των 16 ετών καθώς και άτομα τα οποία

βρίσκονται υπό την επήρεια οινοπνεύματος, ναρκωτικών ή φαρμάκων, είναι κουρασμένα ή άρρωστα.
(2) Άτομα με περιορισμένες σωματικές, αντιληπτικές ή διανοητικές ικανότητες

ΥΠΟΔΕΙΞΕΙΣ ΑΣΦΑΛΕΙΑΣ ΓΙΑ ΤΟ ΧΕΙΡΙΣΜΟ ΤΩΝ ΛΑΜΩΝ ΠΡΙΟΝΙΟΥ

- 1 Να χρησιμοποιείτε προσαρτήματα όταν είστε εξοικειωμένος με το χειρισμό τους.
- 2 Να τηρείτε τον περιορισμό του μέγιστου αριθμού στροφών. Δεν επιτρέπεται η υπέρβαση του μέγιστου αριθμού στροφών που αναφέρεται πάνω στο προσάρτημα. Αν αναφέρεται, να τηρείτε την περιοχή αριθμού στροφών.
- 3 Να τηρείτε την κατεύθυνση περιστροφής του μοτέρ και της λάμας πριονιού.
- 4 Μη χρησιμοποιήσετε οποιοδήποτε προσάρτημα παρουσιάζει ρωγμές. Να αποσύρετε από τη χρήση οποιοδήποτε προσάρτημα εργασίας παρουσιάζει ρωγμές. Δεν επιτρέπεται επισκευή.
- 5 Να καθαρίζετε τις επιφάνειες σύσφιξης από βρομιές, γράσα, λάδια και νερό.
- 6 Μη χρησιμοποιείτε δακτυλούς ή χιτώνια μείωσης για τη μείωση της διαμέτρου οπών σε δισκοπρίονα.
- 7 Να προσέχετε ώστε οι σταθεροί δακτύλιοι μείωσης για την ασφάλιση ενός προσαρτήματος εργασίας να έχουν την ίδια διάμετρο και τουλάχιστον το 1/3 της διαμέτρου κοπής.
- 8 Να βεβαιώνετε ότι οι στερεωμένοι δακτύλιοι μείωσης είναι παράλληλοι μεταξύ τους.
- 9 Να χειρίζεστε με προσοχή τα προσαρτήματα εργασίας. Να τα διατηρείτε καλύτερα στην αρχική συσκευασία ή σε ειδικές θήκες. Να φοράτε προστατευτικά γάντια, για βελτιωμένη ασφάλεια λαβής και μειωμένο κίνδυνο τραυματισμού.
- 10 Πριν τη χρήση των προσαρτημάτων εργασίας να βεβαιώνετε ότι όλες οι προστατευτικές διατάξεις είναι σωστά στερεωμένες.
- 11 Να βεβαιώνετε πριν τη χρήση, ότι το χρησιμοποιούμενο προσάρτημα εργασίας συμμορφώνεται με τις τεχνικές απαιτήσεις αυτού του ηλεκτρικού εργαλείου και είναι σωστά στερεωμένο.
- 12 Να χρησιμοποιείτε τη συμπεριλαμβανόμενη λάμα πριονιού μόνο για εργασίες κοπής σε ξύλο, ποτέ για επεξεργασία μετάλλων.
- 13 Προειδοποίηση! Μην χρησιμοποιείτε το πριόνι ποτέ για κοπή υλικών διαφορετικών από τα προβλεπόμενα.
- 14 Χρησιμοποιείτε το πριόνι μόνον αν οι προστατευτικές διατάξεις είναι λειτουργικές, σε καλή κατάσταση και στην προβλεπόμενη θέση τους.
- 15 Προσέχετε να στερεώνετε πάντα καλά το τεμάχιο εργασίας στο τραπέζι του πριονιού.
- 16 Πριν από κάθε διαδικασία κοπής, προσέχετε το μηχάνημα να στηρίζεται με ασφάλεια.



Προσοχή: Ακτινοβολία λέιζερ
Μη κοιτάζετε στην ακτίνα
Κατηγορία λέιζερ 2



Προστατέψτε τον εαυτό σας και το περιβάλλον με κατάλληλα μέτρα προστασίας από κινδύνους ατυχημάτων!

- Μη κοιτάζετε χωρίς προστασία ματιών απευθείας στην ακτίνα λέιζερ.
- Μη κοιτάζετε άμεσα στην διαδρομή της ακτίνας.
- Μη τείνετε την ακτίνα λέιζερ ποτέ σε αντανακλούσες επιφάνειες, σε πρόσωπα ή ζώα. Ακόμη και ακτίνα λέιζερ χαμηλής ισχύος μπορεί να προκαλέσει βλάβες στα μάτια.
- Προσοχή - εάν εκτελούνται άλλες από τις μεθόδους που αναφέρονται εδώ, δεν αποκλείεται επικίνδυνη έκθεση σε ακτινοβολία.
- Ποτέ μην ανοίγετε το μοντούλ του λέιζερ. Θα μπορούσε να προκύψει μη αναμενόμενη έκθεση σε ακτινοβολία.
- Όταν δεν χρησιμοποιείτε το δισκοπρίονο για μεγάλο χρονικό διάστημα, πρέπει να αφαιρείτε τις μπαταρίες.
- Το λέιζερ δεν επιτρέπεται να αντικατασταθεί με μονάδα λέιζερ άλλου τύπου.
- Επισκευές στο λέιζερ επιτρέπεται να πραγματοποιούνται μόνο από τον κατασκευαστή του λέιζερ ή από εξουσιοδοτημένο αντιπρόσωπο.

Υποδείξεις ασφαλείας για το χειρισμό μπαταριών

- 1 Να προσέχετε πάντα οι μπαταρίες να τοποθετούνται με τη σωστή πολικότητα (+ και -), σύμφωνα με τις ενδείξεις πάνω στην κάθε μπαταρία.
- 2 Μη βραχυκυκλώνετε τις μπαταρίες.
- 3 Μη φορτίζετε μη επαναφορτιζόμενες μπαταρίες.
- 4 Μην αποφορτίζετε υπερβολικά τις μπαταρίες!
- 5 Μη χρησιμοποιείτε μαζί παλιές και καινούργιες μπαταρίες ή μπαταρίες διαφορετικού τύπου ή κατασκευαστή! Να αντικαθιστάτε ταυτόχρονα όλες τις μπαταρίες ενός σετ.
- 6 Να αφαιρείτε χωρίς καθυστέρηση τις εξαντλημένες μπαταρίες από τη συσκευή και να τις απορρίπτετε με σωστό τρόπο! Μην απορρίπτετε μπαταρίες στα οικιακά απορρίμματα. Οι ελαττωματικές ή χρησιμοποιημένες μπαταρίες πρέπει να ανακυκλώνονται σύμφωνα με την Οδηγία 2006/66/EK. Παραδώστε τις μπαταρίες και / ή τη συσκευή στο τέλος της ζωής τους στις προσφερόμενες εγκαταστάσεις περισυλλογής. Σχετικά με τις διαθέσιμες δυνατότητες τελικής διάθεσης των αποβλήτων μπορείτε να πληροφορηθείτε από τις αρχές της κοινότητας ή της πόλης σας.
- 7 Μη θερμαίνετε τις μπαταρίες!
- 8 Μη κάνετε συγκολλήσεις απευθείας πάνω στις μπαταρίες!
- 9 Μην αποσυναρμολογείτε τις μπαταρίες!
- 10 Μην παραμορφώνετε τις μπαταρίες!
- 11 Μην πετάτε τις μπαταρίες σε φωτιά!
- 12 Να κρατάτε τις μπαταρίες μακριά από παιδιά.

- 13** Μην επιτρέπεται σε παιδιά την αντικατάσταση μπαταριών χωρίς επιτήρηση!
- 14** Μην φυλάσσετε τις μπαταρίες κοντά σε φωτιά, τζάκι ή άλλες πηγές θερμότητας. Μην εκθέτετε τις μπαταρίες σε άμεση ηλιακή ακτινοβολία και μην τις χρησιμοποιείτε ή τις αποθηκεύετε σε οχήματα όταν ο καιρός είναι ζεστός.
- 15** Να διατηρείτε τις μη χρησιμοποιούμενες μπαταρίες στην αρχική συσκευασία και να τις κρατάτε μακριά από μεταλλικά αντικείμενα. Μην αναμιγνύετε τις αποσυσκευασμένες μπαταρίες και μην τις έχετε ανακατωμένες! Με αυτό τον τρόπο μπορεί να προκληθεί βραχυκύκλωμα των μπαταριών, με αποτέλεσμα ζημιές, εγκαύματα ή ακόμα και κίνδυνο πυρκαγιάς.
- 16** Να αφαιρείτε τις μπαταρίες από τη συσκευή όταν αυτή δεν χρησιμοποιείται για παρατεταμένο χρονικό διάστημα, εκτός από περιπτώσεις έκτακτης ανάγκης!
- 17** Μην πιάνετε ΠΟΤΕ χωρίς κατάλληλη προστασία μπαταρίες που έχουν παρουσιάσει διαρροή. Αν το υγρό που έχει διαρρεύσει έλθει σε επαφή με το δέρμα, θα πρέπει να ξεπλύνετε την επηρεαζόμενη περιοχή του δέρματος με τρεχούμενο νερό. Αποτρέψτε οπωσδήποτε την επαφή του υγρού με τα μάτια και το στόμα. Σε μια τέτοια περίπτωση, επισκεφθείτε άμεσα γιατρό.
- 18** Πριν την τοποθέτηση των μπαταριών, να καθαρίζετε τις επαφές των μπαταριών και τις αντίστοιχες επαφές της συσκευής.

5. Υπολειπόμενοι κίνδυνοι

Το μηχάνημα είναι κατασκευασμένο σύμφωνα με την τελευταία λέξη της τεχνολογίας και βάσει των αναγνωρισμένων τεχνικών κανόνων ασφαλείας. Ωστόσο, κατά την εργασία μπορεί να προκύψουν μεμονωμένοι υπολειπόμενοι κίνδυνοι.

- Διακινδύνευση για την υγεία από ηλεκτρικό ρεύμα σε περίπτωση χρήσης ακατάλληλων καλωδίων ρεύματος.
- Επιπλέον, μπορεί παρά όλες τις λαμβανόμενες προφυλάξεις να προκύψουν μη προφανείς υπολειπόμενοι κίνδυνοι.
- Οι υπολειπόμενοι κίνδυνοι μπορούν να ελαχιστοποιηθούν όταν τηρούνται οι «Σημαντικές υποδείξεις», οι «Πρόσθετες υποδείξεις ασφαλείας» και η «Προβλεπόμενη χρήση», καθώς και οι οδηγίες χειρισμού στο σύνολό τους.
- Μην καταπονείτε άσκοπα το μηχάνημα: η πολύ ισχυρή πίεση κατά την κοπή προξενεί γρήγορα ζημιά στη λάμα πριονιού, πράγμα που προκαλεί υποβάθμιση της απόδοσης του μηχανήματος κατά την επεξεργασία και μειωμένη ακρίβεια κοπής.
- Κατά την κοπή πλαστικών υλικών να χρησιμοποιείτε πάντα σφιγκτήρες: τα εξαρτήματα που πρόκειται να κοπούν πρέπει πάντα να στερεώνονται ανάμεσα στους σφιγκτήρες.
- Αποφεύγετε αθλητική θέση σε λειτουργία του μηχανήματος: κατά την εισαγωγή του φιδ στην πρίζα δεν επιτρέπεται να είναι πατημένο το μπουτόν λειτουργίας.
- Να χρησιμοποιείτε το εργαλείο που συνιστάται στο παρόν εγχειρίδιο. Έτσι απολαμβάνετε πάντα τη μέγιστη απόδοση από το δισκοπρίονό σας.

- Τα χέρια δεν επιτρέπεται να εισέρχονται στη ζώνη επεξεργασίας, όταν είναι σε λειτουργία το μηχάνημα.
- Πριν πραγματοποιήσετε οποιεσδήποτε εργασίες, αφήστε το μπουτόν της λαβής και απενεργοποιήστε το μηχάνημα.

6. Θέση σε λειτουργία

Πριν τη θέση σε λειτουργία να τηρείτε τις υποδείξεις ασφαλείας που περιλαμβάνονται στις οδηγίες χειρισμού.

ΑΠΟΜΑΚΡΥΝΣΗ ΤΗΣ ΣΥΣΚΕΥΑΣΙΑΣ

Αφαιρέστε το μηχάνημα από το κουτί του, το οποίο το προφύλασσε κατά τη διάρκεια της μεταφοράς, χωρίς να του προξενήσετε ζημιά. Θα μπορούσε να είναι πάλι χρήσιμο αργότερα, για μια παρατεταμένη διαδικασία μεταφοράς του δισκοπρίονου ή για μακροπρόθεσμη αποθήκευσή του μηχανήματος.

ΜΕΤΑΚΙΝΗΣΗ

Επειδή το δισκοπρίονο είναι σχετικά μικρό και ελαφρύ, μπορεί να μετακινηθεί εύκολα, ακόμα και από μόνο ένα άτομο. Αρκεί, αφού ασφαλίσετε τη λαβή ασφάλισης (26 - εικ. 4) στην κατώτατη θέση, να ανυψώσετε το δισκοπρίονο πιάνοντάς το από τη χειρολαβή (34 - εικ. 4).

ΜΕΤΑΦΟΡΑ

Σε περίπτωση που χρειάζεται να μεταφερθεί το μηχάνημα, πιάστε το από τη χειρολαβή (34 - εικ. 4) και τοποθετήστε το μέσα στην αρχική συσκευασία. Όταν το κάνετε αυτό προσέξτε να τοποθετηθεί στη σωστή θέση (βλέπε βέλος πάνω στο κουτί).

Στερεώστε το φορτίο με σχοινιά ή με ιμάντες ασφαλείας, ώστε να μην μετακινείται κατά τη μεταφορά και να μην πέφτουν μέρη του φορτίου.

ΤΟΠΟΘΕΤΗΣΗ/ΘΕΣΗ ΕΡΓΑΣΙΑΣ

Τοποθετήστε το μηχάνημα πάνω σε έναν πάγκο εργασίας ή πάνω σε μια επίπεδη βάση, ώστε η στήριξη του μηχανήματος να είναι όσο το δυνατόν πιο ευσταθής. Προσέχετε ώστε το μηχάνημα, όταν είναι εφικτό, να είναι στερεωμένο πάντα σε πάγκο εργασίας ή σε ένα τραπέζι.

Το μηχάνημα πρέπει να εγκαθίσταται με σταθερότητα δηλ. πάνω σε πάγκο εργασίας, βιδώνετέ το στο πλαίσιο βάσης ή σε άλλο πρόσφορο στήριγμα. Για το σκοπό αυτό χρησιμοποιείτε τις οπές που υπάρχουν στη βάση του μηχανήματος. Κατά την εργασία με το μηχάνημα πρέπει να λαμβάνονται υπόψη οι εργονομικοί παράγοντες. Το ιδανικό ύψος του τραπεζιού εργασίας ή της βάσης επιτυγχάνεται όταν η επιφάνεια βάσης ή η πάνω βάση εργασίας βρίσκεται 90 έως 95 cm πάνω από το δάπεδο. Η τοποθέτηση του μηχανήματος πρέπει να γίνει με τέτοιο τρόπο ώστε να υπάρχει ελεύθερος χώρος τουλάχιστον 80 cm προς όλες τις κατευθύνσεις γύρω από το μηχάνημα. Έτσι μπορούν να πραγματοποιηθούν οι εργασίες καθαρισμού και συντήρησης, καθώς και οι απαραίτητες ρυθμίσεις με τήρηση των προϋποθέσεων ασφαλείας και με επαρκή χώρο κίνησης.

ΠΡΟΣΟΧΗ: Εγκαταστήστε το μηχάνημα σε μια ζώνη στην οποία είναι κατάλληλες οι συνθήκες περιβάλλοντος και ο φωτισμός. Μην ξεχνάτε ποτέ ότι οι γενικές συνθήκες περιβάλλοντος κατά την εργασία παίζουν εξαιρετικά σημαντικό ρόλο στην πρόληψη των ατυχημάτων.

ΣΥΝΔΕΣΗ ΣΤΟ ΔΙΚΤΥΟ ΡΕΥΜΑΤΟΣ

Η πρίζα πρέπει να βρίσκεται σε καλή κατάσταση. Θα θέλαμε να σας υπενθυμίσουμε ότι πρέπει πριν την εγκατάσταση ρεύματος δικτύου να υπάρχει συνδεδεμένη μια μαγνητοθερμική διάταξη προστασίας, η οποία προστατεύει όλους τους αγωγούς από βραχυκυκλώματα και υπερφορτώσεις.

7. Συναρμολόγηση

ΠΡΟΕΙΔΟΠΟΙΗΣΗ! Για τη δική σας ασφάλεια, συνδέστε το φως σε πρίζα μόνον αφού έχετε ολοκληρώσει όλα τα βήματα συναρμολόγησης και έχετε διαβάσει και κατανοήσει τις υποδείξεις ασφαλείας και τις οδηγίες λειτουργίας.

Ανυψώστε και αφαιρέστε το πριόνι από τη συσκευασία και τοποθετήστε το πάνω στον πάγκο εργασίας σας. (Τοποθέτηση του πριονιού πάνω στον πάγκο εργασίας - βλέπε επόμενη σελίδα στην ενότητα «ΤΟΠΟΘΕΤΗΣΗ / ΘΕΣΗ ΕΡΓΑΣΙΑΣ»)

Εγκατάσταση της σακούλας σκόνης (εικ. 2)

- Πιέστε τα περύγια του μεταλλικού δακτυλίου του σάκου συλλογής πριονιδιού (12) και τοποθετήστε το σάκο στο άνοιγμα εξαγωγής στην περιοχή του μοτέρ.

Συναρμολόγηση του σφινγκτήρα τεμαχίων εργασίας (εικ. 1.1)

- Λασκάρετε τη βίδα στερέωσης (17) και συναρμολογήστε το σφινγκτήρα τεμαχίου εργασίας (10) αριστερά ή δεξιά στο σταθερό τραπέζι πριονιού.
- Κατόπιν σφίξτε πάλι τη βίδα στερέωσης (17).

Συναρμολόγηση των στηριγμάτων τεμαχίου εργασίας (εικ. 1.1 - 1.2)

- Λασκάρετε τη σταυρόβίδα (14) και περάστε το στήριγμα τεμαχίου εργασίας μέσα από την προβλεπόμενη οπή πλευρικά στο σταθερό τραπέζι πριονιού.
- Προσέξτε το στήριγμα τεμαχίου εργασίας (15) να περάσει και από τις δύο θηλιές (19) στην κάτω πλευρά.
- Κατόπιν σφίξτε πάλι καλά τη σταυρόβίδα (14).
- Επαναλάβετε τη διαδικασία και στην άλλη πλευρά.

Συναρμολόγηση της βάσης στήριξης (εικ. 1.1 - 1.2)

- Λασκάρετε τις σταυρόβιδες (18) στην κάτω πλευρά του πριονιού και περάστε τη βάση στήριξης (16) μέσα από τις προβλεπόμενες οπές στην πίσω πλευρά του πριονιού.
- Κατόπιν σφίξτε πάλι τις σταυρόβιδες (18).

8. Πεδίο χρήσης

Προβλεπόμενες δυνατότητες χρήσης

Το μηχάνημα κόβει:

- Ξύλο και υλικά παρόμοια με ξύλο
- Πλαστικό

Μη προβλεπόμενες δυνατότητες χρήσης

Το μηχάνημα δεν είναι κατάλληλο για:

- Υλικά που περιέχουν σίδηρο, χάλυβα και χυτοσίδηρο, καθώς και όλους τους άλλους τύπους υλικών, που δεν αναφέρονται, κυρίως τρόφιμα.
- Δισκοπρίονο χωρίς προστασία.
- Υλικά μεγαλύτερα από τα αναφερόμενα δεδομένα κοπής:

90°/90°	120 x 60 mm
90°/45°	80 x 60 mm
45°/90°	120 x 35 mm
45°/45°	80 x 35 mm

9. Ρυθμίσεις

ΛΕΙΤΟΥΡΓΙΑ ΚΟΠΗΣ

ΠΡΟΣΟΧΗ: Πριν πραγματοποιήσετε μια από τις ακόλουθες εργασίες ρύθμισης, ελέγξτε αν είναι απενεργοποιημένο το μοτέρ του μηχανήματος.

Περιστροφή της πλάκας τραπεζιού (εικ. 2)

Το δισκοπρίονο μπορεί να στραφεί προς τα αριστερά και δεξιά με τη βοήθεια του στρεφόμενου τραπεζιού. Με τη βοήθεια της κλίμακας είναι εφικτή η επίτευξη απόλυτης ακριβείας στη ρύθμιση της γωνίας. Οι γωνίες 0° έως 45° μπορούν να ρυθμιστούν με ακρίβεια και ευκολία με τις ενδιάμεσες θέσεις συγκράτησης στις 15°, 22,5° και 30°.

Για την περιστροφή του στρεφόμενου τραπεζιού, λασκάρετε τη βίδα στερέωσης (21) και περιστρέψτε τη μονάδα πιάνοντάς την από τη χειρολαβή (20), έως ότου επιτευχθεί η επιθυμητή γωνία. Κατόπιν ασφαλίστε με τη βίδα στερέωσης (21).

Κλίση της μονάδας πριονιού (εικ. 3)

Στη μονάδα πριονιού μπορεί να δοθεί κλίση έως 45°.

Λασκάρετε τη χειρολαβή (23) στην πίσω πλευρά του μηχανήματος και δώστε στη μονάδα κλίση στην επιθυμητή θέση γωνίας, σύμφωνα με την κλίμακα. Η γωνία μπορεί να προσδιοριστεί με τη βοήθεια της κλίμακας (24) και του δείκτη (25). Στη συνέχεια πρέπει να συσφίξετε πάλι καλά τη χειρολαβή.

10. Υποδείξεις εργασίας

Αφού έχετε κάνει όλα όσα περιγράφηκαν πιο πριν, μπορείτε να αρχίσετε την επεξεργασία.

ΠΡΟΣΟΧΗ: Να κρατάτε πάντα τα χέρια σας μακριά από τις ζώνες κοπής και μην προσπαθήσετε σε καμία περίπτωση να τις φθάσετε κατά τη διάρκεια της κοπής.

ΣΤΕΡΕΩΣΗ ΕΝΟΣ ΤΕΜΑΧΙΟΥ ΕΡΓΑΣΙΑΣ

Για να στερεώσετε το τεμάχιο εργασίας, συσφίξτε το πάνω στο τραπέζι εργασίας χρησιμοποιώντας το σφινγκτήρα τεμαχίων εργασίας (10 - εικ. 1).

Λειτουργία κατακόρυφης κοπής (σχ. 1, 1.3, 4)

Προσοχή! Ο ρυθμιζόμενος οδηγός (27a) πρέπει να ακινητοποιείται για κοπές υπό γωνία 90° στην εσωτερική θέση.

- Λασκάρετε τη βίδα σύσφιξης (27b) του ρυθμιζόμενου οδηγού (27a) με ένα κλειδί άλεν και σπρώξτε τον ρυθμιζόμενο οδηγό (27a) προς τα μέσα.
 - Ο ρυθμιζόμενος οδηγός (27a) πρέπει να ακινητοποιείται τόσο μακριά από την πιο εσωτερική θέση, ώστε η μέγιστη απόσταση μεταξύ οδηγού (27a) και δίσκου (5) να ανέρχεται σε 8 mm.
 - Ελέγξτε πριν από την κοπή, ότι δεν είναι δυνατή μια σύγκρουση μεταξύ του οδηγού (27a) και του δίσκου (5).
 - Σφίξτε ξανά τη βίδα σύσφιξης (27b).
 - Πιέζοντας ελαφρά προς τα κάτω την κεφαλή του εργαλείου και τραβώντας ταυτόχρονα τον πείρο ασφάλισης (26) από τη βάση του κινητήρα, το πριόνι απασφαλίζεται από την χαμηλότερη θέση.
 - Μετακινήστε προς τα πάνω την κεφαλή του εργαλείου, μέχρι να κουμπώσει ο μοχλός ασφάλισης (3).
 - Ανασηκώστε το συγκρότημα κοπής από τη χειρολαβή (2), μέχρι να ασφαλίσει στην υψηλότερη θέση.
 - Πιέστε το αντικείμενο ομοιόμορφα στις ράβδους-οδηγούς (27), προσέχοντας ώστε το χέρι σας να βρίσκεται εκτός της περιοχής κοπής του δίσκου.
 - Ακινητοποιήστε το υλικό με τη διάταξη σύσφιξης (10) στη σταθερή βάση κοπής, για να αποτρέψετε τη μετακίνηση κατά τη διαδικασία κοπής.
 - Με το δεξί χέρι στη χειρολαβή (2) πιέστε τον μοχλό ασφάλισης (3) έτσι ώστε να μπορεί να μετακινηθεί προς τα κάτω το συγκρότημα.
 - Μετά το πάτημα του πλήκτρου εκκίνησης (1) λειτουργεί το μοτέρ.
 - Πλησιάστε τον δίσκο αργά στο αντικείμενο και κόψτε το ασκώντας μέτρια πίεση.
 - Μετά το τέλος της διαδικασίας κοπής, φέρτε την κεφαλή της μηχανής ξανά στην επάνω θέση ηρεμίας και αφήστε ελεύθερο τον διακόπτη on/off (1).
- Προσοχή!** Λόγω του επανατακτικού ελατηρίου η μηχανή μετακινείται αυτόματα προς τα επάνω. Μην αφήνετε τη χειρολαβή (2) μετά το τέλος της κοπής, αλλά μετακινήστε την κεφαλή της μηχανής αργά και ασκώντας ελαφρά πίεση.

Κοπή υπό γωνία 0°- 45° (σχ. 1, 1.3, 3)

Με το φαλτσοπρίονο μπορείτε να εκτελέσετε προς τα αριστερά κοπές υπό γωνία 0°- 45° ως προς την επιφάνεια εργασίας.

Προσοχή! Ο ρυθμιζόμενος οδηγός (27a) πρέπει να ακινητοποιείται για κοπές υπό γωνία (κεκλιμένη κεφαλή κοπής) στην εξωτερική θέση.

- Λασκάρετε τη βίδα σύσφιξης (27b) του ρυθμιζόμενου οδηγού (27a) και σπρώξτε τον ρυθμιζόμενο οδηγό (27a) προς τα έξω.
- Ο ρυθμιζόμενος οδηγός (27a) πρέπει να ακινητοποιείται τόσο μακριά από την πιο εσωτερική θέση, ώστε η ελάχιστη απόσταση μεταξύ οδηγού (27a) και δίσκου (5) να ανέρχεται σε 8 mm.
- Ελέγξτε πριν από την κοπή, ότι δεν είναι δυνατή μια σύγκρουση μεταξύ του οδηγού (27a) και του δίσκου (5).
- Σφίξτε ξανά τη βίδα σύσφιξης (27b).

- Φέρτε την κεφαλή της μηχανής στην υψηλότερη θέση.
- Ακινητοποιήστε την περιστρεφόμενη βάση (9) σε θέση 0°.
- Λασκάρετε τη βίδα σύσφιξης (23) και με τη χειρολαβή (2) γείρετε την κεφαλή της μηχανής προς τα αριστερά, μέχρι ο δείκτης (25) να δείχνει τις επιθυμητές μοίρες στην κλίμακα (24).
- Σφίξτε ξανά τη βίδα σύσφιξης (23).
- Πραγματοποιήστε την κοπή όπως περιγράφεται στο σημείο για την κατακόρυφη κοπή.

Γωνιαστή τομή 0°- 45° και περιστρεφόμενος πάγκος 0° - 45

Με το φαλτσοπρίονο μπορείτε να εκτελέσετε λοξές κοπές προς τα αριστερά υπό γωνία 0°-45° ως προς την επιφάνεια εργασίας και ταυτόχρονα 0°-45° ως προς τη ράγα αναστολέα (σύνθετη λοξή κοπή).

Προσοχή! Ο ρυθμιζόμενος οδηγός (27a) πρέπει να ακινητοποιείται για κοπές υπό γωνία (κεκλιμένη κεφαλή κοπής) στην εξωτερική θέση.

- Λασκάρετε τη βίδα σύσφιξης (27b) του ρυθμιζόμενου οδηγού (27a) και σπρώξτε τον ρυθμιζόμενο οδηγό (27a) προς τα έξω.
- Ο ρυθμιζόμενος οδηγός (27a) πρέπει να ακινητοποιείται τόσο μακριά από την πιο εσωτερική θέση, ώστε η ελάχιστη απόσταση μεταξύ οδηγού (27a) και δίσκου (5) να ανέρχεται σε 8 mm.
- Ελέγξτε πριν από την κοπή, ότι δεν είναι δυνατή μια σύγκρουση μεταξύ του οδηγού (27a) και του δίσκου (5).
- Σφίξτε ξανά τη βίδα σύσφιξης (27b).
- Φέρτε την κεφαλή της μηχανής στην επάνω θέση.
- Λασκάρετε την περιστρεφόμενη βάση (9) λασκάροντας τη βίδα ακινητοποίησης (21).
- Με τη χειρολαβή (2), ρυθμίστε την περιστρεφόμενη βάση (9) στην επιθυμητή γωνία.
- Σφίξτε ξανά τη βίδα ακινητοποίησης (21) για να στερεώσετε την περιστρεφόμενη βάση.
- Λασκάρετε τη βίδα ακινητοποίησης (23).
- Με τη χειρολαβή (2), ρυθμίστε την κλίση της κεφαλής του εργαλείου προς τα αριστερά στην επιθυμητή γωνία.
- Σφίξτε ξανά τη βίδα ακινητοποίησης (23).
- Πραγματοποιήστε την κοπή όπως περιγράφεται στο σημείο για την κατακόρυφη κοπή.

Αντικατάσταση λάμας πριονιού (εικ. 5)

- Αφαιρέστε το φιν από την πρίζα.
- Φέρτε τη μονάδα πριονιού στη θέση «Λειτουργία κοπής».
- Απασφαλίστε το κινητό προστατευτικό της λάμας πριονιού (6) πιέζοντας το μοχλό ασφάλισης (3 - Εικ. 1), και ανυψώνοντας ταυτόχρονα το προστατευτικό της λάμας πριονιού ώστε να είναι ελεύθερη η λάμα πριονιού.
- Ενεργοποιήστε την ασφάλιση της ατράκτου (22 - εικ. 3).
- Λασκάρετε τη βίδα (28) στερέωσης της λεπίδας πριονιού (Προσοχή: Αριστερόστροφο σπείρωμα).
- Αφαιρέστε τη βίδα (28) και τη φλάντζα (29) της λάμας πριονιού.
- Αφαιρέστε προσεκτικά τη λάμα πριονιού (κίνδυνος τραυματισμού από τα δόντια της λάμας).

- Τοποθετήστε τη νέα λάμα πριονιού στην εσωτερική φλάντζα της λάμας πριονιού. Όταν το κάνετε αυτό προσέξτε την κατεύθυνση περιστροφής της λάμας πριονιού.
- Τοποθετήστε τη φλάντζα της λάμας πριονιού και σφίξτε δυνατά τη βίδα.
- Φέρτε το προστατευτικό της λάμας πριονιού πάλι στη σωστή θέση.

Αντικατάσταση των μπαταριών του λείζερ (εικ. 6)

- Αφαιρέστε το κάλυμμα των μπαταριών του λείζερ (30). Αφαιρέστε τις 2 μπαταρίες.
- Αντικαταστήστε και τις δύο μπαταρίες με ίδιες ή ισοδύναμου τύπου. Προσέξτε να τις τοποθετήσετε με την ίδια πολικότητα που είχαν τοποθετηθεί οι χρησιμοποιημένες μπαταρίες.
- Κλείστε το κάλυμμα των μπαταριών.

Ενεργοποίηση / απενεργοποίηση του λείζερ (εικ. 6)

Ενεργοποίηση: Κινήστε τον διακόπτη ενεργοποίησης/απενεργοποίησης (33) λείζερ στη θέση „I“. Στο επεξεργαζόμενο αντικείμενο προβάλλεται μία γραμμή λαιζερ, που δείχνει την ακριβή διαδρομή της κοπής.

Απενεργοποίηση: Κινήστε τον διακόπτη ενεργοποίησης/απενεργοποίησης λείζερ στη θέση „0“.

Προσαρμογή του λείζερ (εικ. 7)

Εάν το λείζερ (31) δεν δείχνει πλέον τη σωστή γραμμική κοπής, μπορείτε να το ρυθμίσετε σωστά. Για το σκοπό αυτό ανοίξτε τις βίδες (32) και ρυθμίστε το λείζερ με ελαφριά πλευρική μετατόπιση έτσι, ώστε η ακτίνα λείζερ να πέφτε στα δόντια της πριονολάμας (5).

11. Σύνδεση στο ηλεκτρικό ρεύμα

Ο εγκατεστημένος ηλεκτροκινητήρας έχει συνδεθεί ώστε να είναι έτοιμος για λειτουργία. Η σύνδεση συμμορφώνεται με τις ισχύουσες διατάξεις VDE και DIN. Η σύνδεση στο δίκτυο από την πλευρά του πελάτη καθώς και το χρησιμοποιούμενο καλώδιο επέκτασης πρέπει να συμμορφώνεται με αυτές τις προδιαγραφές.

Σημαντικές υποδείξεις

Σε περίπτωση υπερφόρτωσης του μοτέρ, αυτό απενεργοποιείται αυτόματα. Μετά από κάποιο χρόνο ψύξης (μεταβλητής διάρκειας) το μοτέρ μπορεί να ενεργοποιηθεί πάλι.

Βλάβη στο καλώδιο ηλεκτρικής σύνδεσης

Στα καλώδια ηλεκτρικής σύνδεσης συχνά προκύπτουν ζημιές στη μόνωση.

Οι σχετικές αιτίες μπορεί να είναι:

- Θέσεις πίεσης, όταν καλώδια σύνδεσης περνούν μέσα από διάκενα παραθύρου ή πόρτας.
- Θέσεις τσακίσματος λόγω ακατάλληλης στερέωσης ή διέλευσης του καλωδίου σύνδεσης.
- Θέσεις διακοπής συνέχειας λόγω κοψίματος του καλωδίου σύνδεσης.
- Ζημιές στη μόνωση λόγω τραβήγματος από την πρίζα του τοίχου.
- Σχισίματα λόγω γήρανσης της μόνωσης.

Καλώδια ηλεκτρικής σύνδεσης με τέτοιες ζημιές δεν επιτρέπεται να χρησιμοποιηθούν και αποτελούν κίνδυνο για τη ζωή, λόγω των ζημιών στη μόνωση.

Ελέγχετε τακτικά τα καλώδια ηλεκτρικής σύνδεσης για τυχόν ζημιές. Προσέχετε ώστε κατά τον έλεγχο το καλώδιο σύνδεσης να μην είναι συνδεδεμένο στο δίκτυο ρεύματος. Τα καλώδια ηλεκτρικής σύνδεσης πρέπει να συμμορφώνονται με τις ισχύουσες διατάξεις VDE και DIN. Να χρησιμοποιείτε μόνο καλώδια σύνδεσης με χαρακτηρισμό H 07 RN.

Η εκτύπωση της ονομασίας τύπου πάνω στο καλώδιο σύνδεσης είναι υποχρεωτική.

Μοτέρ εναλλασσόμενου ρεύματος

- Η τάση ρεύματος δικτύου πρέπει να είναι 230 V~
- Τα καλώδια επέκτασης μέχρι μήκος 25 m πρέπει να έχουν διατομή 1,5 τετραγωνικού χιλιοστού.

Για μονοφασικό μοτέρ εναλλασσόμενου ρεύματος συνιστούμε για μηχανήματα με υψηλό ρεύμα εκκίνησης (από 3000 W), μια ασφάλεια C 16A ή K 16A!

Συνδέσεις και επισκευές του ηλεκτρικού εξοπλισμού επιτρέπεται να γίνονται μόνο από εξειδικευμένο ηλεκτρολόγο.

Σε περίπτωση ερωτήσεων, να αναφέρετε τα εξής δεδομένα:

- Τύπος ρεύματος του μοτέρ
- Δεδομένα της πινακίδας τύπου του μηχανήματος
- Δεδομένα της πινακίδας τύπου του μοτέρ

12. Αξεσουάρ

ΔΙΑΤΑΞΗ ΑΝΑΡΡΟΦΗΣΗΣ ΠΡΙΟΝΙΔΙΩΝ

Το δισκοπρίονο είναι εξοπλισμένο με ένα στόμιο αναρρόφησης στο οποίο μπορεί να συνδεθεί μια διάταξη αναρρόφησης. Αν είναι επιθυμητό, μπορεί να τοποθετηθεί και μια σακούλα συλλογής σκόνης.

Ο εύκαμπτος σωλήνας της διάταξης αναρρόφησης στερεώνεται στο στόμιο αναρρόφησης με τη βοήθεια ενός σφιγκτήρα. Σας συμβουλεύουμε, από καιρό σε καιρό να αδειάζετε τη σακούλα ή το δοχείο της διάταξης αναρρόφησης και να καθαρίζετε το φίλτρο.

Η ταχύτητα του αέρα της διάταξης αναρρόφησης πρέπει να ανέρχεται σε τουλάχιστον 30 μέτρα ανά δευτερόλεπτο.

13. Συντήρηση

Σε περίπτωση που πρέπει να κληθεί εξειδικευμένο προσωπικό για ασυνήθιστες εργασίες συντήρησης ή για επισκευές, να απευθύνεστε πάντα σε μια συνιστώμενη θέση σέρβις ή απευθείας σε μας.

⚠ Προειδοποίηση! Πριν από κάθε ρύθμιση, συντήρηση ή επισκευή, αποσυνδέετε το φισ από την πρίζα!

- Οι εργασίες σέρβις, συντήρησης και επισκευών, καθώς και η αποκατάσταση δυσλειτουργιών πρέπει να γίνεται οπωσδήποτε με απενεργοποιημένο το μηχανισμό κίνησης.
- Όλες οι διατάξεις προστασίας και ασφαλείας πρέπει να συναρμολογούνται πάλι άμεσα μετά την ολοκλήρωση των εργασιών επισκευών και συντήρησης.

ΚΑΝΟΝΙΚΕΣ ΕΡΓΑΣΙΕΣ ΣΕΡΒΙΣ

Οι κανονικές εργασίες σέρβις μπορούν να πραγματοποιούνται και από μη εκπαιδευμένο προσωπικό και περιγράφονται όλες στις προηγούμενες παραγράφους και στο παρόν κεφάλαιο.

- Το δισκοπρίονο δεν πρέπει να λιπαίνεται, επειδή κόβει πάντα ξηρές επιφάνειες. Όλα τα κινητά όργανα του μηχανήματος είναι αυτολιπανόμενα.
- Κατά τις εργασίες σέρβις, πρέπει να φοράτε πάντα όταν είναι εφικτό τα ατομικά μέσα προστασίας (προστατευτικά γυαλιά και γάντια).
- Να απομακρύνετε τακτικά τα πριονίδια, καθαρίζοντας τη ζώνη κοπής και τις επιφάνειες στήριξης.

Συνιστούμε τη χρήση μιας διάταξης αναρρόφησης ή μιας βούρτσας.

ΠΡΟΣΟΧΗ: VMη χρησιμοποιείτε πεπιεσμένο αέρα!

Από καιρό σε καιρό να ελέγχετε τη λάμα πριονιού. Σε περίπτωση που προκύψουν προβλήματα κατά την κοπή, πρέπει να δώσετε τη λάμα πριονιού για τρόχισμα, ή, ανάλογα με την περίπτωση, να την αντικαταστήσετε.

ΘΕΣΗ ΤΟΥ ΜΗΧΑΝΗΜΑΤΟΣ ΕΚΤΟΣ ΥΠΗΡΕΣΙΑΣ

Μετά τη θέση του μηχανήματος εκτός υπηρεσίας, αυτό μπορεί να διατεθεί μαζί με τα κανονικά βιομηχανικά απόβλητα.

14. Απόσυρση

Η συσκευή είναι μέσα σε μια συσκευασία για την αποτροπή ζημιών από τη μεταφορά. Αυτή η συσκευασία είναι πρώτη ύλη και επομένως ανακυκλώσιμη ή μπορεί να τροφοδοτηθεί στον κύκλο πρώτων υλών.

Η συσκευή και τα αξεσουάρ της αποτελούνται από διάφορα υλικά, όπως π.χ. μέταλλα και πλαστικά. Πετάτε τα ελαττωματικά εξαρτήματα στους χώρους συλλογής ειδικών απορριμμάτων. Ρωτήστε στο κατάστημα ή στις υπηρεσίες του δήμου!



Η συσκευασία αποτελείται αποκλειστικά από υλικά που σέβονται το περιβάλλον. Αποσύρετέ τη με τη βοήθεια των κατά τόπους υπηρεσιών ανακύκλωσης.

Δυνατότητες απόσυρσης των χρησιμοποιημένων συσκευιών θα πληροφορηθείτε από τη διαχείριση κοινότητας ή πόλης σας.

Οι παλιές συσκευές δεν επιτρέπεται να καταλήγουν στα οικιακά απορρίμματα!



Αυτό το σύμβολο υποδεικνύει ότι σύμφωνα με την Οδηγία περί αποβλήτων ηλεκτρικού και ηλεκτρονικού εξοπλισμού (2012/19/ΕΕ) και την εθνική νομοθεσία,

αυτό το προϊόν δεν επιτρέπεται να απορριφθεί μέσω των οικιακών απορριμμάτων. Αυτό το προϊόν πρέπει να παραδοθεί σε σημείο συλλογής που προβλέπεται για το σκοπό αυτόν. Αυτό μπορεί να γίνει π.χ. με επιστροφή του κατά την αγορά ενός παρόμοιου προϊόντος ή με παράδοση σε εξουσιοδοτημένο σημείο συλλογής για την ανακύκλωση αποβλήτων ηλεκτρικού και ηλεκτρονικού εξοπλισμού. Η ακατάλληλη μεταχείριση των παλιών συσκευών μπορεί να έχει αρνητικές επιπτώσεις στο περιβάλλον και στην ανθρώπινη υγεία, λόγω δυνητικά επικίνδυνων ουσιών οι οποίες συχνά περιέχονται στις μεταχειρισμένες ηλεκτρικές και ηλεκτρονικές συσκευές. Με τη σωστή απόρριψη αυτού του προϊόντος συμβάλλετε επιπλέον στην αποτελεσματική χρήση των φυσικών πόρων. Πληροφορίες σχετικά με τις εγκαταστάσεις συλλογής για μεταχειρισμένες συσκευές μπορείτε να λάβετε από τις δημοτικές σας αρχές, από τον αρμόδιο δημόσιο φορέα διαχείρισης αποβλήτων, από μια εξουσιοδοτημένη εγκατάσταση για την απόρριψη αποβλήτων ηλεκτρικού και ηλεκτρονικού εξοπλισμού ή από την υπηρεσία αποκομιδής απορριμμάτων.

Οι κοινές και οι επαναφορτιζόμενες μπαταρίες δεν επιτρέπεται να καταλήγουν στα οικιακά απορρίμματα!



Ως καταναλωτές έχετε τη νομική υποχρέωση, να παραδίσετε όλες τις κοινές και επαναφορτιζόμενες μπαταρίες, ανεξάρτητα αν περιέχουν επιβλαβείς ουσίες* ή όχι, σε μια θέση συλλογής στην κοινότητα/τη συνοικία σας ή σε κατάστημα, ώστε να μπορούν να οδηγηθούν προς απόρριψη με τρόπο φιλικό προς το περιβάλλον.

*επισημαίνονται με: Cd = κάδμιο, Hg = υδράργυρος, Pb = μόλυβδος

Αφαιρέστε τις μπαταρίες από τη συσκευή λέιζερ, πριν απορρίψετε τη συσκευή και τις μπαταρίες.

15. Αντιμετώπιση προβλημάτων

Πρόβλημα	Ενδεχόμενη αιτία	Αντιμετώπιση
Δεν λειτουργεί το μοτέρ.	Βλάβη σε μοτέρ, καλώδιο ή φως, καμένες ασφάλειες.	Αναθέστε τον έλεγχο του μηχανήματος σε εξειδικευμένο τεχνικό. Σε καμία περίπτωση μην επισκευάσετε μόνοι σας το μοτέρ. Κίνδυνος! Ελέγξτε τις ασφάλειες, αντικαταστήστε αν χρειάζεται.
Το μοτέρ ξεκινά αργά και δεν φθάνει την ταχύτητα λειτουργίας.	Τάση πολύ χαμηλή, ζημιές στις περιελίξεις, καμένος πυκνωτής.	Ζητήστε από την εταιρεία παροχής ρεύματος να ελέγξει την τάση. Αναθέστε τον έλεγχο του μοτέρ σε εξειδικευμένο τεχνικό. Αναθέστε την αντικατάσταση του πυκνωτή σε εξειδικευμένο τεχνικό.
Το μοτέρ παράγει πολύ θόρυβο.	Ζημιές στις περιελίξεις, βλάβη στο μοτέρ.	Αναθέστε τον έλεγχο του μοτέρ σε εξειδικευμένο τεχνικό.
Το μοτέρ δεν επιτυγχάνει την πλήρη ισχύ.	Υπερφορτωμένο ηλεκτρικό κύκλωμα στην εγκατάσταση ρεύματος δικτύου (φώτα, άλλα μοτέρ κλπ.).	Μη χρησιμοποιείτε άλλες συσκευές ή μοτέρ στο ίδιο ηλεκτρικό κύκλωμα.
Το μοτέρ υπερθερμαίνεται ελαφρά.	Υπερφόρτωση του μοτέρ, ανεπαρκής ψύξη του μοτέρ.	Αποτρέψτε την υπερφόρτωση του μοτέρ κατά την κοπή, αφαιρέστε τη σκόνη από το μοτέρ, ώστε να εξασφαλιστεί βέλτιστη ψύξη του μοτέρ.
Η κοπή είναι τραχιά ή κυματοειδής.	Στομωμένη λάμα πριονιού, ακατάλληλη μορφή δοντιών για το πάχος του υλικού.	Τροχίστε τη λάμα πριονιού ή χρησιμοποιήστε κατάλληλη λάμα πριονιού.
Το τεμάχιο εργασίας σχίζεται ή σπάζει.	Πολύ υψηλή πίεση κοπής ή λάμα πριονιού ακατάλληλη για τη χρήση.	Χρησιμοποιήστε κατάλληλη λάμα πριονιού.

Πληροφορίες σέρβις

Πρέπει να έχετε υπόψη σας ότι σε αυτό το προϊόν τα παρακάτω εξαρτήματα υπόκεινται σε φθορά ανάλογα με τη χρήση ή φυσική φθορά, δηλ. τα παρακάτω εξαρτήματα χρειάζονται ως αναλώσιμα.

Φθειρόμενα εξαρτήματα*: Ψήκτρες άνθρακα, λάμα πριονιού, ένθετα τραπεζιού, σάκοι συλλογής πριονιδιού

* δεν περιλαμβάνονται υποχρεωτικά στο αντικείμενο παράδοσης!

16. Εγγύηση

Αξιότιμη πελάτισσα, αξιότιμε πελάτη,

Τα προϊόντα μας υπόκεινται σε αυστηρούς ελέγχους ποιότητας. Εάν παρ'όλα αυτά κάποτε δεν λειτουργήσουν άσφρα, λυπούμαστε πολύ και σας παρακαλούμε να αποτανθείτε προς το τμήμα Εξυπηρέτησης Πελατών, στη διεύθυνση που αναφέρετε σε αυτή την εγγύηση. Ευχαρίστως σας βοηθούμε και τηλεφωνικά στον αριθμό που αναφέρετε πιο κάτω. Για την κατίσχυση των αξιώσεων εγγύησης ισχύουν τα εξής:

- Αυτοί οι όροι εγγύησης ρυθμίζουν πρόσθετες παροχές εγγύησης. Από την εγγύηση αυτή δεν τίγονται οι νόμιμες αξιώσεις σας για εγγύηση. Η παροχή της εγγύησής μας είναι για σας δωρεάν
- Η εγγύηση καλύπτει αποκλειστικά και μόνο βλάβες που οφείλονται σε ελαττώματα υλικών ή παραγωγής και περιορίζονται στην αποκατάσταση αυτών των ελαττωμάτων ή την αντικατάσταση της συσκευής. Παρακαλούμε να προσέξετε πως οι συσκευές μας δεν προορίζονται για τη βιομηχανία, τη βιοτεχνία και την επαγγελματική χρήση. Για το λόγο αυτό δεν υφίσταται σύμβαση εγγύησης σε περίπτωση χρήσης της συσκευής στη βιομηχανία, βιοτεχνία, για επαγγελματικό ή άλλο παρόμοιο σκοπό. Από την εγγύησή μας αποκλείονται πέραν τούτου αποζημιώσεις για βλάβες μεταφοράς, βλάβες οφειλόμενες σε μη τήρηση της Οδηγίας συναρμολόγησης, ή σε εσφαλμένη εγκατάσταση, μη τήρηση της Οδηγίας χρήσης (π.χ. σύνδεση σε λάθος τάση δικτύου ή είδος ρεύματος), καταχρηστική ή όχι ορθή χρήση (π.χ. υπερφόρτωση ή χρήση μη εγκεκριμένων ανταλλακτικών εργαλείων ή εξαρτημάτων), μη τήρηση των Υποδείξεων συντήρησης και ασφαλείας, είσοδος ξένων αντικειμένων στη συσκευή (όπως π.χ. άμμος ή σκόνη), χρήση βίας ή εξωτερική επίδραση (όπως π.χ. βλάβες από πτώση) καθώς και βλάβες που οφείλονται σε κοινή φθορά.

Η αξίωση εγγύησης εκπίπτει σε περίπτωση που έγιναν ήδη ξένες επεμβάσεις στη συσκευή.

- Η διάρκεια της εγγύησης ανέρχεται σε 3 έτη και αρχίζει από την ημερομηνία αγοράς της συσκευής. Οι αξιώσεις εγγύησης πρέπει να κατισχυθούν πριν την πάροδο της προθεσμίας της εγγύησης εντός δύο εβδομάδων από την διαπίστωση του ελαττώματος. Αποκλείεται η κατίσχυση αξιώσεων εγγύησης μετά την πάροδο της προθεσμίας της εγγύησης. Η επισκευή ή η αντικατάσταση της συσκευής δεν συνεπάγεται ούτε την επέκταση της διάρκειας της εγγύησης ούτε την έναρξη νέας προθεσμίας εγγύησης για τη συσκευή ή τα ενδεχομένως τοποθετηθέντα εξαρτήματα. Το ίδιο ισχύει και σε περίπτωση σέρβις επί τόπου.
- Για την κατίσχυση της αξίωσης της εγγύησης σας παρακαλούμε να μας αποστείλετε τη συσκευή, χωρίς επιβάρυνσή μας με ταχυδρομικά τέλη, στην πιο κάτω αναφερόμενη διεύθυνση. Μη ξεχάσετε να επισυνάψετε το πρωτότυπο της απόδειξης αγοράς ή άλλο ισχύον αποδεικτικό αγοράς. Για το λόγο αυτό σας παρακαλούμε να φυλάξετε καλά την απόδειξη του ταμείου! Παρακαλούμε επίσης να μας περιγράψετε την αιτία για την διαμαρτυρία σας όσο πιο αναλυτικά γίνεται. Εάν το ελάττωμα της συσκευής σας καλύπτεται από την εγγύησή μας, είτε θα σας επιστραφεί ταχύτατα η επισκευασμένη συσκευή σας, είτε θα λάβετε μία νέα συσκευή

Φυσικά επισκευάζουμε ευχαρίστως έναντι αμοιβής και ελαττώματα στη συσκευή σας που δεν καλύπτονται ή δεν καλύπτονται πλέον από την εγγύηση. Για το σκοπό αυτό σας παρακαλούμε να αποστείλετε τη συσκευή σας στη διεύθυνση του τμήματος μας για Εξυπηρέτηση Πελατών

Ανοικτή γραμμή σέρβις (GR/CY):

+800 4003 4003

(0,00 €/Min.)

Διεύθυνση e-mail (GR):

service.GR@schepbach.com

Διεύθυνση e-mail (CY):

service.CY@schepbach.com

Διεύθυνση σέρβις (GR/CY):

GEORGE C SOLOMONIDES & SON LTD

PO.BOX 56236 / 169, LEONTIOS A'

GR - 3305 LIMASSOL/CYPRUS

Indholdsfortegnelse:

Side:

1.	Indledning	26
2.	Tilsluttet brug	27
3.	Sikkerhedsinformation	27
4.	Supplerende sikkerhedsanvisninger	28
5.	Resterende risici	30
6.	Ibrugtagning	30
7.	Montering	31
8.	Anvendelsesområde	31
9.	Indstillinger	31
10.	Arbejdshenvisninger	31
11.	Elektrisk forbindelse	32
12.	Tilbehør	33
13.	Vedligeholdelse	33
14.	Bortskaffelse	33
15.	Fejlafhjælpning	34
16.	Garantibevis	35

1. Indledning

FABRIKATION:

scheppach
Fabrikation von Holzbearbeitungsmaschine GmbH
Günzburger Straße 69
D-89335 Ichenhausen

KÆRE KUNDE,

vi ønsker Dem megen glæde og gode resultater ved arbejdet med Deres nye maskine

Bemærk: Producenten af dette udstyr hæfter ifølge gældende love om produktansvar ikke for skader påført udstyret eller påført af udstyret som følge af:

- U hensigtsmæssig behandling.
- Manglende iagttagelse af betjeningsvejledning.
- Reparation udført af ikke autoriseret personale.
- Indsætning af og udskiftning med andet end scheppach originale reservedele.
- Utilsigtet anvendelse af udstyret.
- Udfald i elektriske installationer ved manglende iagttagelse af de deco 401 elektriske forskrifter og VDE-bestemmelserne. 0100, DIN 57113 / VDE 0113.

VI ANBEFALER:

Inden montering og ibrugtagning læses hele brugsanvisningen igennem.

Denne brugsanvisning skal hjælpe dig med at lære din maskine at kende og udnytte dens funktioner bedst muligt.

Brugsanvisningen indeholder vigtige råd omkring, hvordan du arbejder sikkert, fagligt og økonomisk med maskinen, og hvordan du undgår risici, sparer reparationsomkostninger, reducerer nedetid og øger maskinens pålidelighed og levetid. Sammen med de sikkerhedsmæssige bestemmelser i denne brugsanvisning skal du også sørge for, at de lokale forskrifter for drift af maskinen overholdes.

Opbevar brugsanvisningen ved maskinen, beskyttet mod snavs og fugt i en plastiklomme. Denne skal læses og overholdes af alle operatører inden arbejdet påbegyndes.

Der må kun arbejde personer ved maskinen, der er uddannet i brugen af maskinen, og som er gjort bekendt med de mulige farer ved arbejdet. Aldersgrænsen skal overholdes.

Ud over de sikkerhedsinformationer der er indeholdt i denne brugsanvisning og de lokale krav, skal de generelt anerkendte tekniske krav vedrørende maskinens drift, overholdes.

Vi fraskriver os ethvert ansvar for skader på personer eller materiel, som måtte opstå som følge af, at anvisningerne i denne betjeningsvejledning, navnlig vedrørende sikkerhed, tilsidesættes.

Signaturforklaring Fig. 1

- 1 Starttast
- 2 Håndtag
- 3 Spærrehåndtag
- 4 Motor
- 5 Savklinge
- 6 Savklingebeskyttelse bevægelig
- 7 Sokkel
- 8 Indskud til bord
- 9 Drejebord
- 10 Spændebakke
- 11 Led hus / sokkel
- 12 Pose til spåner
- 13 Savklingebeskyttelse fast

Leveringsomfang

Afkorter- og gjaeringssag
Spånsæk
Emnespænder
Unbrakonøgle 6 mm til savbladskift
Unbrakonøgle 3 mm til forskydelig anslagskinne
2 underlag til arbejdsmerer
Ståbøjle
2 Kulbørster
2 Batterier (AAA)
Betjeningsanvisning

Tekniske data

Mål L x B x H mm	690 x 550 x 440
Ø Drejebord mm	385 x 150
Bordhøjde mm	55
Savklinge Ø mm	210/30/2,6 WZ 48
Omdrejningstal 1/min	5000
Savehastighed m/s	55
Svingområde	2 x 45°
Hældningsvinkel	45°
Dobbeltgæring 45°x45°	til venstre
Fikseringer	45°, 30°, 22,5°, 15°, 0°, 15°, 22,5°, 30°, 45°
Vægt kg	7,7

Savedata kappedrift

Maks. skæredybde 90°/45°	60 / 35 mm
90°/90°	120 x 60 mm
90°/45°	80 x 60 mm
45°/90°	120 x 35 mm
45°/45°	80 x 35 mm

Drev

Motor V~/Hz	220-240V / 50
Effektoptagelse W	S1 1200W S6 25%* 1500W

Ret til tekniske ændringer forbeholdes!

* S6, kontinuerlig drift periodisk anvendelse. Identiske arbejds cyklusser med en periode med belastning efterfulgt af en periode uden belastning. Køretid 10 minutter arbejds cyklus er 25% af køretid.

Arbejdsemnet skal have en højde på mindst 3 mm og en bredde på mindst 10 mm. Sørg for, at arbejdsemnet altid er sikret med klemindretningen.

Information om støjniveau

Mens maskinen er i brug, ligger støjniveauet således:

L_{pA} : 99.6dB(A) K=3dB(A)

L_{wA} : 112.6dB(A) K=3dB(A)

Advarsel: Støj kan udgøre en alvorlig sundhedsrisiko.

Hvis støjen fra maskinen overstiger 85 dB (A), bør du bruge passende høreværn. Hvis der er fejl ved den elektriske forbindelse, kan strømmen falde, hvilket kan have indflydelse på andre maskiner (eksempelvis i form af blinkende lys). Hvis den elektriske effekt svarer til $Z_{max} < 0,27$, bør den slags ikke opstå. (Hvis det alligevel sker, kontakt da venligst din forhandler.)

- Nedenstående grad af vibrationsudledelse er blevet målt ved en standardiseret test og kan bruges til sammenligning af flere maskinværktøjer.
- Nedenstående grad af vibrationsudledelse kan også bruges til indledende eksponeringsbedømmelser.

2. Tilsigtet brug

Kap- og geringssaven bruges til at skære i træ og kunststoffer, som passer til savens størrelse.

Advarsel! Den medfølgende savklinge er kun beregnet til savning af træ! Brug ikke denne klinge til savning af plast! Udstyret skal udelukkende anvendes til dets fastsatte formål. Enhver anden anvendelse anses for at dreje sig om misbrug. Brugeren/operatøren og ikke producenten er ansvarlig for eventuelle skader og personskader af enhver art forårsaget som følge af dette.

Udstyret skal udelukkende anvendes med egnede savklinger. Det er forbudt at anvende nogen form for afskæringshjul. For at bruge udstyret korrekt skal du også iagttage sikkerhedsoplysningerne, monteringsvejledningen og betjeningsvejledningen, der findes i denne vejledning.

Alle personer, der bruger og servicerer udstyret, skal være bekendt med denne vejledning og skal informeres om udstyrets potentielle farer.

Det er også nødvendigt at overholde de gældende reglerne til forebyggelse af ulykker i dit område. Det samme gælder for de generelle regler for sundhed og sikkerhed på arbejdspladsen. Producenten er ikke ansvarlig for eventuelle ændringer af udstyr eller for eventuelle skader som følge af sådanne ændringer. Selv når udstyret anvendes som foreskrevet er det stadig umuligt at eliminere visse resterende risikofaktorer. Følgende farer kan opstå i forbindelse med maskinens konstruktion og design:

- Kontakt med savklingen i den udækkede save-zone.
- Række ind i kørende savklinge (skære-skader).
- Tilbageslag af arbejdsemner og dele af arbejdsemner.

- Savklinge-brud.
- Afslyngning af fejlbehæftede hårdmetal-tipper fra savklingen.
- Skader på hørelsen hvis høreværn ikke anvendes efter behov.
- Skadelige emissioner af træstøv når den anvendes i lukkede rum.

Bemærk venligst, at vores udstyr ikke er designet til brug til kommercielle, handelsmæssige eller industrielle anvendelser. Vores garanti vil blive annulleret, hvis udstyret bruges i kommercielle, handelsmæssige eller industrielle eller tilsvarende anvendelser.

3. Sikkerhedsinformation

OBS! Følgende grundlæggende sikkerhedsforanstaltninger skal overholdes ved brug af elektrisk værktøj til beskyttelse mod elektrisk stød, samt risikoen for personskade og brand. Læs alle disse meddelelser før du bruger det elektriske værktøj og opbevar sikkerhedsforskrifterne til senere brug.

Sikkert arbejde

- 1 Hold arbejdsområdet ryddeligt
 - Uorden på arbejdsområdet kan medføre uheld.
- 2 Tag hensyn til miljømæssige påvirkninger
 - Udsæt ikke elektrisk værktøj for regn.
 - Brug ikke elektrisk værktøj i fugtige eller våde omgivelser.
 - Sørg for, at arbejdsområdet er godt oplyst.
 - Brug ikke elektrisk værktøj, hvor der er risiko for brand eller eksplosion.
- 3 Beskyt dig selv mod elektrisk stød
 - Undgå fysisk kontakt med jordede dele (eksempelvis rør, radiatorer, elektriske komfurer, køleenheder).
- 4 Hold børn på afstand
 - Sørg for, at andre personer, især børn, ikke kommer i berøring med elværktøjet eller kablet. Hold dem væk fra dit arbejdsområde.
 - Operatøren skal være mindst 18 år gammel. Lærklinge skal være mindst 16 år og bør overvåges ved brugen af maskinen.
- 5 Opbevar elektrisk værktøj, der ikke er i brug, sikkert
 - Elektrisk værktøj, der ikke er i brug, skal opbevares på en tør, høj eller lukket placering utilgængeligt for børn.
- 6 Overbelast ikke dit elværktøj
 - De arbejder bedre og mere sikkert i det angivne ydelsesområde.
- 7 Brug det korrekte elektriske værktøj
 - Brug ikke lavtydende elektrisk værktøj til tungt arbejde.
 - Brug ikke elektrisk værktøj til formål, det ikke er beregnet til. For eksempel skal du ikke bruge håndholdte rundsaver til skæring af grene eller træstammer.
 - Brug ikke elektriske værktøj til at skære brænde med.
- 8 Bær passende beklædning
 - Bær ikke omfangsrigt tøj eller smykker, som kan blive viklet ind i bevægelige dele.
 - Når der arbejdes udendørs, anbefales skridsikert fodtøj.

- Opsæt langt hår i et hårbnet.
- 9** Brug beskyttelsesudstyr
 - Bær beskyttelsesbriller.
 - Bær en maske, når der udføres støv-skabende arbej-
de.
- 10** Tilslut udsugningsenhed
 - Hvis der er tilslutninger til støvudsugning og en op-
samlingsindretning, skal du sørge for, at de er tilsluttet
og bruges korrekt.
 - Er drift i lukkede rum kun tilladt med anvendelse af et
egnet udsugningssystem.
- 11** Brug ikke kablet til formål, det ikke er beregnet til.
 - Brug ikke kablet til at trække stikket ud af stik - kontak-
ten. Beskyt kablet mod varme, olie og skarpe kanter.
- 12** Fastgør arbejdsemnet
 - Brug fastspændingsanordninger eller en skruestik
til at holde arbejdsemnet på plads. På denne måde
bliver det holdt mere sikkert end med hånden.
 - For at forhindre at maskinen vælter er en ekstra støtte
nødvendig for lange arbejdsemner (bord, buk osv.).
 - Tryk altid arbejdsemnet fast mod arbejdspladen og
stoppet for at undgå at arbejdsemnet hopper og
vrider.
- 13** Undgå unormale kropsholdning
 - Sørg for at du har sikkert fodfæste og altid oprethol-
der balancen.
 - Undgå akavede håndstillinger, hvor et pludseligt slip
kunne medføre at en eller begge hænder kommer i
kontakt med savklingen.
- 14** Tag dig af dine værktøjer
 - Hold skæreværktøj skarpe og rene for at kunne arbej-
de bedre og mere sikkert.
 - Følg instruktionerne for smøring og for værktøjsud-
skiftning.
 - Kontrollér tilslutningskablet på det elektriske værktøj
regelmæssigt og få det udskiftet af en anerkendt
specialist, når det er beskadiget.
 - Kontroller forlængerledninger regelmæssigt og udskift
dem, når de er beskadigede.
 - Hold håndtaget tørt, rent og frit for olie og fedt.
- 15** Træk stikket ud af stikkontakten
 - Fjern aldrig løse splinter, spåner eller træstykker der
sidder fast fra den kørende savklinge.
 - Under ikke-brug af det elektriske værktøj eller før ved-
ligeholdelse og ved udskiftning af redskaber såsom
savklinger, bits, fræsnings-hoveder.
- 16** Efterlad ikke et værktøj med nøgle indsat
 - Inden der tændes, skal du sørge for, at nøgler og
tilpasningsværktøj fjernes.
- 17** Undgå utilsigtet start
 - Sørg for, at kontakten er slået fra, når du sætter
stikket i en stikkontakt.
- 18** Brug forlængerledninger til udendørs brug
 - Brug kun godkendte og passende identificerede
forlængerledninger til udendørs brug.
 - Brug kun kabeltromler i udrullet tilstand.
- 19** Forbliv opmærksom
 - Vær opmærksom på, hvad du gør. Forbliv fornuftigt,
når du arbejder. Brug ikke elektriske værktøj når du
er distraheret.

- 20** Kontrollér det elektriske værktøj for potentiel skade
 - Beskyttelsesanordninger og andre dele skal omhyg-
geligt inspiceres for at sikre, at de er fejlfri og virker
efter hensigten før fortsatte brug af elværktøjet.
 - Kontrollér, om bevægelige dele fungerer fejlfrit og
ikke sidder fast, eller om der er beskadigede dele.
Alle dele skal være korrekt monteret, og alle betin-
gelses skal være opfyldt for at sikre fejlfri drift af det
elektriske værktøj.
 - Den bevægelige beskyttende hætte må ikke fastsæt-
tes i den åbne position.
 - Beskadigede beskyttelsesanordninger og dele skal
repareres eller udskiftes af et anerkendt værksted, for
så vidt intet andet er angivet i betjeningsvejledningen.
 - Beskadigede kontakter skal udskiftes på et kundeser-
viceværksted.
 - Brug ikke defekte eller beskadigede tilslutningskabler.
 - Brug ikke elektrisk værktøj, hvor kontakten ikke kan
tændes og slukkes.
- 21 OBS!**
 - Udøv forhøjet forsigtighed for dobbelt geringssnit.
- 22 OBS!**
 - Brugen af andre indsætningsværktøj og andet tilbe-
hør kan medføre en risiko for skader.
- 23** Få dit elektriske værktøj repareret af en autoriseret
elektriker
 - Dette elektriske værktøj er i overensstemmelse med
de gældende sikkerhedsbestemmelser. Reparationer
må kun udføres af en elektriker ved anvendelse af
originale reservedele. Ellers kan der ske ulykker.

4. Supplerende sikkerhedsanvisninger

1 Sikkerhedsforanstaltninger

- Advarsel! Brug ikke beskadigede eller deformerede
savklinger
- Udskift en slidt bordindsats.
- Brug kun savklinger, der anbefales af producenten,
som er i overensstemmelse med EN 847-1.
- Kontroller, at der vælges en passende savklinge til
det materiale, der skal skæres.
- Brug egnede personlige værnemidler. Dette inklude-
rer:
 - Hørevern at undgå risikoen for at få nedsat
hørelse
 - Åndedrætsværn for at undgå risikoen for at
indånde skadeligt støv,
 - Brug handsker ved håndtering af savklinger og ru
materialer. Bær savklinger i en beholder, når det
er praktisk.
 - Bær beskyttelsesbriller. Gnister der genereres un-
der arbejde eller splinter, flis og støv der kommer
fra enheden kan føre til synstab.
- Slut en støvopsamlingsenhed til det elektriske værktøj
ved savning af træ. Emission af støv påvirkes blandt
andet af materialetypen, der skal behandles, betyd-
ningen af lokal adskillelse (indsamling eller kilde),
og den korrekte indstilling på hættens/styreplader/
hjælpelinjer.
- Brug ikke savklinger lavet af high-speed legeret stål
(HSS stål).

2 Vedligeholdelse og reparation

- Træk stikket ud for eventuelle justeringer eller reparationsopgaver.
- Frembringelsen af støj påvirkes af forskellige faktorer, herunder savklingernes særlige kendetegn, savklingens tilstand og elektrisk værktøj. Brug så vidt muligt savklinger, som blev udviklet til formindsket udvikling støj Vedligehold det elektriske værktøj og værktøjstilbehør regelmæssigt og indled om nødvendigt reparationer for at reducere støjen.
- Anmeld fejl på det elektriske værktøj, beskyttelsesudstyr eller værktøjstilbehør så snart de opdages, til personen ansvarlig for sikkerheden.

3 Sikker arbejde

- Brug kun savklinger, hvis maks. tilladte omdrejningstal ikke er lavere end kap- og geringssavens maks. spindelomdrejningstal og som er egnet til materialet, der skal savs i.
- Sørg for, at savklingen ikke rører drejebordet i en hvilken som helst position, ved at trække stikket ud og dreje savklingen med hånden til 45 ° og 90 ° positionerne. Genjuster savhovedet hvis det er nødvendigt.
- Brug kun transportmidlerne ved transport af elektrisk værktøj. Brug aldrig de beskyttende indretninger til håndtering og transport.
- Kontrollér, at den nederste del af savklingen er dækket under transport, f.eks. af beskyttelsesanordningen.
- Sørg for at kun bruge afstandsklodser og spindelringe angivet af fabrikanten som egnet til det tilsigtede formål.
- Gulvet omkring maskinen skal være plant, rent og fri for løse partikler, såsom spåner og opskæringsrester.
- Arbejdsstillingen er altid på siden af savbladet
- Fjern ikke snitresten eller andre emnelede fra snitområdet, så længe maskinen kører med ubeskyttet savblad, og savaggregatet endnu ikke befinder sig i hvilestilling.
- Sørg for, at maskinen altid er sikret på et arbejdsbord eller et bord, hvis det overhovedet er muligt.
- Støt lange arbejdsemner (f.eks. med et rullebord) for at forhindre dem i at hænge i slutningen af et snit.

Advarsel! Dette elektriske værktøj genererer et elektromagnetisk felt under drift. Dette felt kan forringe aktive eller passive medicinske implantater under visse betingelser. For at forebygge risikoen for alvorlige eller dødelige kvæstelser, anbefaler vi, at personer med medicinske implantater rådfører sig med egen læge og producenten af det medicinske implantat, før betjening af elektrisk værktøj.

Følgende personer må ikke anvende enheden:

- (1) Personer, der ikke er fortrolige med betjeningsvejledningen, børn under 16 år samt personer, der er påvirket af alkohol, narkotika eller medicin, samt som er trætte eller syge.
- (2) Personer med begrænsede fysiske, sensoriske eller åndelige evner

SIKKERHEDSANVISNINGER TIL HÅNDBETERINGER AF SAVKLINGER

- 1 Brug kun indsættelsesværktøjer, hvis du har styr på deres anvendelse.
- 2 Overhold den maksimale hastighed. Den maksimale hastighed angivet på indsættelsesværktøjet må ikke overskrides. Hvis angivet, observere hastighedsområdet.
- 3 Overhold motor/savklinge rotationsretning.
- 4 Brug ikke indsættelsesværktøj med revner. Sorter revnet indsættelsesværktøj fra. Reparationer er ikke tilladt.
- 5 Rens fedt, olie og vand ud af klemmepladerne.
- 6 Brug ikke løse reduceringsringe eller forlængere for at reducere af huller på savklinger.
- 7 Sørg for, at faste reduceringsringe til fastgørelse af indsættelsesværktøjet har samme diameter og har mindst 1/3 af skærediameteren.
- 8 Sørg for, at faste reduceringsringe er parallelle med hinanden.
- 9 Håndter indsættelsesværktøj med forsigtighed. Ideelt opbevares de i den oprindeligt pakke eller specielle containere. Bær beskyttelseshandsker for at forbedre greb og for yderligere at reducere risikoen for skader.
- 10 Forud for brugen af indsættelsesværktøj, skal du sørge for, at alle beskyttelsesanordninger er korrekt fastgjort.
- 11 Inden brug skal du sørge for, at indsættelsesværktøjet opfylder de tekniske krav til dette elektriske værktøj, og er korrekt fastgjort.
- 12 Brug kun det medfølgende savblad til at skære i træ, aldrig i metal.
- 13 Advarsel! Brug aldrig saven til at save i andre materialer.
- 14 Anvend kun saven, når sikkerhedsudstyret fungerer korrekt, er i god stand og sidder korrekt.
- 15 Sørg for, at emnet altid klemmes fast til savbordet.
- 16 Før savning er det vigtigt at kontrollere, at maskinen står sikkert.



Bemærk: Laserstråling
Kig ikke ind i strålen
Klasse 2 laser



Beskyt dig selv og dine omgivelser mod uheld ved hjælp af egnede forholdsregler!

- Se ikke direkte ind i laserstrålen med ubeskyttede øjne.
- Se aldrig ind i strålens bane.
- Ret aldrig laserstrålen mod reflekterende overflader og personer eller dyr. Selv en laserstråle med en lavt output kan forårsage skader på øjnene.
- Forsigtig - metoder som ikke er nævnt her kan resultere i farlig stråling.
- Åbn aldrig laser-modulet. Uventet eksponering til strålen kan forekomme.
- Hvis geringssaven ikke skal bruges i en længere periode, skal batterierne fjernes.

- Laseren må ikke erstattes med en anden type laser.
- Reparationer af laseren må kun udføres af laser-fabrikanten eller en autoriseret repræsentant.

Sikkerhedsanvisninger for håndtering af batterier

- 1 Sørg altid for, at batterierne er sat i med korrekt polaritet (+ og -), som angivet på batteriet.
- 2 Kortslut ikke batterier.
- 3 Oplad ikke ikke-genopladelige batterier.
- 4 Overoplad ikke batterier!
- 5 Bland ikke gamle og nye batterier eller batterier af forskellige typer eller producenter! Udskift et helt sæt batterier på samme tid.
- 6 Fjern omgående opbrugte batterier fra apparatet og bortskaf dem korrekt! Bortskaf aldrig batterierne med husholdningsaffaldet. Defekte eller brugte batterier skal genvindes iht. direktivet 2006/66/EC. Indlever batterier og/eller maskinen på genbrugsstationen. Kontakt kommunen for at få nærmere oplysninger om genbrugsstationerne og indsamling af genbrug lokalt.
- 7 Lad ikke batterier varme op!
- 8 Der må ikke svejses eller loddes direkte på batterier!
- 9 Skil ikke batterier ad!
- 10 Lad ikke batterierne at deformere!
- 11 Kast ikke batterierne i åben ild!
- 12 Opbevar batterier uden for børns rækkevidde.
- 13 Lad ikke børn udskifte batterier uden opsyn!
- 14 Opbevar ikke batterier i nærheden af ild, ovne eller andre varmekilder. Brug ikke batterier i direkte sollys eller opbevare dem i køretøjer
- 15 Opbevar ubrugte batterier i den originale emballage og hold dem væk fra metalgenstande. Bland ikke uemballerede batterier eller smide dem sammen! Dette kan føre til en kortslutning af batteriet og dermed skader, forbrændinger eller endog risiko for brand.
- 16 Tag batterierne ud af udstyr, når det ikke skal bruges i længere tid, medmindre det er til nødsituationer!
- 17 Håndtér aldrig batterier, der er lækket uden passende beskyttelse. Hvis den lækkede væske kommer i kontakt med huden, skal huden på dette område skylles under rindende vand med det samme. Undgå altid at væsken kommer i kontakt med øjne og mund. I tilfælde af kontakt, skal du straks søge lægehjælp.
- 18 Rens batteriets kontakter og tilsvarende kontakter i enheden ved indsætning af batterierne.

5. Resterende risici

Maskinen er bygget efter det aktuelle tekniske niveau og de anerkendte tekniske sikkerhedskrav. Dog kan enkelte resterende risici opstå under drift.

- Sundhedsfare på grund af elektrisk strøm, ved brug af forkerte elektriske forbindelseskabler.
- På trods af at alle forholdsregler er blevet opfyldt, kan nogle ikke-åbenlyse risici stadig restere.

- Tilbageværende risici kan reduceres til et minimum, hvis "Vigtige henvisninger", "Yderligere sikkerhedsanvisninger" og "Brug i overensstemmelse med formålet" samt betjeningsvejledningen overholdes.
- Læg ikke unødigt meget i maskinen: stort pres ved savning vil hurtigt ødelægge savklingen, hvilket resulterer i reduceret produktion på maskinen i forarbejdning og i snit-præcision.
- Når der skæres plastmateriale, bedes du altid bruge klemmer: de dele, der skal skæres, skal altid fastsættes mellem klemmerne.
- Undgå utilsigtet start af maskinen: betjeningsknappen må ikke være trykket, når du sætter stikket i en stikkontakt.
- Brug det værktøj, der anbefales i denne vejledning. Dermed giver din geringssav optimal ydeevne.
- Hænderne kan aldrig komme ind i forarbejdningssonen, når maskinen er i drift.
- Slip knappen på håndtaget og sluk for maskinen, før eventuelle operationer.

6. Ibrugtagning

Overhold sikkerhedsanvisningerne i betjeningsvejledningen før ibrugtagningen.

UDPAKNING

Tag maskinen ud af kartonen, den har været beskyttet af under transporten, uden at denne beskadiges. Den kan være til gavn på et senere tidspunkt til langvarig opbevaring eller til længerevarende transport af kapsaven.

FLYTNING

Eftersom saven er relativt lille, kan den let flyttes selv af en enkelt person. Det eneste man skal gøre er at bolte sikkerhedsknappen (26 - afb. 4) fast i bunden og derefter løfte saven op i håndtagene (34 - afb. 4).

TRANSPORT

Skal maskinen transporteres, tag da fat i håndtaget (34 - Fig. 4) og stil den ned i den originale emballage. Vær her opmærksom på, at den føres ind i den rigtige position (se pile på kartonen).

Om muligt, skal ladningen fikseres med tove eller sikkerhedsbånd, således at den ikke kan forskyde sig under transporten, eller dele af ladningen kan falde ud.

PLACERING/ARBEJDSPLADS

Placer maskinen på en arbejdsbænk eller på en flad sokkel, således at apparatet står så stabilt som muligt. Sørg for, at maskinen, hvis muligt, altid er fastgjort på en værktøjsbænk eller et bord.

Maskinen skal opstilles, så den står sikkert, dvs. at den skal skrues fast på en værktøjsbænk, understativet el.lign. Brug hertil boringerne, der findes i maskinens stativ. Ved arbejdet med maskinen skal der tages hensyn til de ergonomiske faktorer: den ideelle højde på arbejdsbordet eller sokkel opnås, hvis grundfladen eller den øverste arbejdsflade ligger 90 til 95 cm over gulvet. Maskinen skal placeres således, at der er mindst 80 cm fri plads omkring den, og det i alle retninger, således at rengørings- og vedligeholdelsesar-

bejder, samt de nødvendige indstillinger kan foretages under overholdelse af sikkerhedsbetingelserne og med tilstrækkelig bevægelsesplads.

FORSIGTIG: Placer maskinen i en zone, som hvad der angår miljøbetingelser og belysning er egnet. Glem aldrig, at de generelle miljøbetingelser spiller en ekstrem vigtig rolle vedrørende ulykkespræventionen under arbejdet.

TILSLUTNING TIL STRØMNETTET

Stikdåsen skal være i god stand.

Vi gør dig opmærksom på, at netanlægget skal have en magnetotermisk beskyttelsesanordning, der beskytter alle ledninger mod kortslutninger og overbelastninger.

7. Montering

ADVARSEL! For din egen sikkerhed skal netstikket først tilsluttes til en stikdåse, når alle monteringsstrin er foretaget, og sikkerhedsanvisningerne og brugsanvisningerne er læst og forstået.

Fjern saven fra emballagen, og sæt den på et arbejdsbord. (for savens placering på arbejdsbordet – se næste side under "PLACERING/ARBEJDSSTED")

Installation af støvpose (afb. 2)

- Pres metalringfløjen på spånposen (12) sammen og anbring posen i motorområdet udgangsåbning.

Montering af emnespænderen (afb. 1.1)

- Løsn låseskruen (17) og monter emnespænderen (10) til højre eller venstre på det faststående savbord.
- Spænd herefter låseskruen (17) igen.

Montering af underlagene til arbejdsemnet (afb. 1.1 - 1.2)

- Løsn krydskærsvskruen (14) og før underlaget til arbejdsemnet gennem den markerede boring på siden af det faststående savbord.
- Sørg for, at underlaget til arbejdsemnet (15) ligeledes føres gennem de to lasker (19) på undersiden.
- Spænd herefter krydskærsvskruen (14) igen.
- Gentag dette arbejde på den anden side.

Montering af ståbjælen (afb. 1.1 - 1.2)

- Løsn krydskærsvskrue (18) på undersiden af saven og før ståbjælen (16) gennem de markerede borer bag på saven.
- Spænd herefter krydskærsvskrue (18) igen.

8. Anvendelsesområde

Tilsluttet brug

Maskinen kan save i:

- Træ og træliggende materialer
- Plastik

Utilsluttet brug

Maskinen er ikke egnet til:

- Jernholdigt materiale, stål, støbejern og alle andre materialer, der ikke er nævnt – særligt fødevarer.

- Blandingssav uden beskyttelse
- Materiale, der er større end det angivne savområde:

90°/90°	120 x 60 mm
90°/45°	80 x 60 mm
45°/90°	120 x 35 mm
45°/45°	80 x 35 mm

9. Indstillinger

KAPPEDRIFT:

GIV AGT: Inden du foretager en af de i de følgende afsnit beskrevne indstillingsarbejder, bedes du kontrollere, om maskinens motor er slukket.

Svingning af bordplade (afb. 2)

Saven kan drejes til venstre og til højre med bordpladen. Ved hjælp af skalaen er det muligt at indstille vinklen helt nøjagtigt. Vinklerne 0°-45° kan indstilles hurtigt og nøjagtigt ved indstillingen efter 15°, 22,5°, 30°.

For at dreje bordpladen, løsnes fikseringsskruen (21) og drej aggregatet med håndtaget (20) indtil den ønskede vinkel er nået. Herefter sikres maskinen med fikseringsskruen (21).

Hældning af saveaggregatet (afb. 3)

Saveaggregatet kan hældes med en vinkel på 45°. Løsn håndtag (23) på maskinens bagside og hæld iht. skalaen aggregatet i den ønskede vinkelposition. Vinklen kan fikseres vha. skala (24) og viser (25). Derefter skal håndtaget spændes igen.

10. Arbejdshenvisninger

Efter at have udført de beskrevne operationer kan begynde redigeringen.

FORSIGTIG: Hænder altid holde sig væk fra opskæring zone og mens du arbejder ur.

FASTSÆTTELSEN ARBEJDSSTYKKET

Spænd arbejdsemnet med arbejdsstykket klemmer (10 - AFB 1) at fastsætte på skrivebordet stramt omkring dette.

Kapskæring 90° og drejebord 0° (afb. 1, 1.3, 4)

OBS! Til 90° geringsnit skal den bevægelige stopskinne (27a) fastsættes i den indre position.

- Åbn stilleskruen (27b) på den bevægelige stop-skinne (27a), og skub den bevægelige stop-skinne (27a) indad.
- Den bevægelige stop-skinne (27a) låses i en position langt nok fra den inderste position til, at afstanden mellem stop-skinne (27a) og savbladet (5) ikke er mere end 8 mm.
- Før du saver skal du kontrollere, at der ikke kan ske kollision mellem stop-skinne (27a) og savklingen (5).
- Spænd stilleskruen (27b) igen.
- Med et let tryk nedad på maskinens overdel og samtidig udtrækning af sikringsbolt (26) fra motorholderen frigøres saven fra nederste stilling.
- Vip maskinens overdel opad, til frigørelsesgrebet (3) går i indgreb.

- Løft saveaggregatet i håndtaget (2), indtil det fikses i øverste position
- Tryk samtidigt emnet ensartet til anslagsskinne (27), vær opmærksom på, at din hånd befinder sig uden for savklingsens saveområde.
- Fasthold materialet med spændeanordningen (10) på det faste savbord for at forhindre, at emnet flytter sig under savearbejdet.
- Med den højre hånd på håndtaget (2) trykker du på spærrehåndtaget (3), således at aggregatet kan svinges nedad.

- Motoren går i gang, når der trykkes på starttasten (1).
- Før langsomt savklingen hen til emnet og sav det igennem med moderat tryk.
- Når skæringen er færdig, flyttes maskinhovedet tilbage til sin øverste (hjemme) position, og slip tænd/sluk knappen (1).

OBS! Maskinen udfører automatisk et opadgående slag på grund af returfederen, dvs. slip ikke håndtaget (2) efter endt snit; lad i stedet maskinhovedet bevæge sig langsomt opad mens der anvendes let modtryk.

Geringsskæring 0°- 45° (afb. 1, 1.3, 3)

Med kapsaven kan der foretages geringsskæring til venstre på 0°- 45° i forhold til arbejdsfladen.

Pas på! Den forskydelige anslagsskinne (27a) skal til geringsskæring (vippet overdelt) fikses i den yderste position.

- Åbn låseskruen (27b) på den forskydelige anslagsskinne (27a) med en unbrakonøgle og skub den forskydelige anslagsskinne (27a) udad.
- Den forskydelige anslagsskinne (27a) skal stoppes så langt før den inderste position, at afstanden mellem anslagsskinne (27a) og savblad (5) andrager mindst 8 mm.
- Kontroller før skæring, at kollision mellem anslagsskinne (27a) og savbladet (5) ikke er mulig.
- Spænd igen låseskruen (27b).
- Bring maskinens overdelt i den øverste stilling.
- Fikser drejebordet (9) på 0° stilling.
- Løsn låseskruen (23) og vip overdelen mod venstre med håndtaget (2), til markøren (25) peger på det ønskede vinkelmål på skalaen (24).
- Spænd låseskruen (23) igen.
- Gennemfør skæringen som beskrevet i punkt Afkortning.

Geringsskæring 0°- 45° og drejebord 0°- 45°

Med kapsaven kan der foretages geringsskæringer mod venstre på 0°- 45° i forhold til arbejdsfladen og samtidig på 0°- 45° i forhold til anslagsskinne (dobbeltingeringsskæring).

Pas på! Den forskydelige anslagsskinne (27a) skal til geringsskæring (vippet overdelt) fikses i den yderste position.

- Løsn låseskruen (27b) på den forskydelige anslagsskinne (27a) med en unbrakonøgle og skub den forskydelige anslagsskinne (27a) udad.
- Den forskydelige anslagsskinne (27a) skal stoppes så langt før den inderste position, at afstanden mellem anslagsskinne (27a) og savblad (5) er mindst 8 mm.
- Kontroller før skæring, at kollision mellem anslagsskinne (27a) og savbladet (5) ikke er mulig.

- Spænd låseskruen (27b) igen.
- Bring maskinens overdelt i den øverste stilling.
- Løsn drejebordet (9) ved at løsne låseskruen (21).
- Indstil drejebordet (9) med grebet (2) på den ønskede vinkel
- Spænd låseskruen (21) igen for at fiksere drejebordet.
- Løsn låseskruen (23).
- Vip med grebet (2) maskinens overdelt mod venstre til det ønskede vinkelmål.
- Spænd låseskruen (23) igen.
- Gennemfør skæringen som beskrevet i punkt Afkortning.

Savklingeudskiftning (afb. 5)

- Træk stikket ud.
- Indstil saven i positionen "savdrift".
- Oplås den bevægelige savbladsbeskyttelse (6) ved at trykke på oplåsingsarmen (3 - Fig. 1), løft savbladsbeskyttelsen, så savbladet er frit.
- Betjen spindellåsen (22 - Fig. 3).
- Løsn savbladets monteringskrue (28) (**Bemærk: skruen drejer mod venstre**)
- Fjern skruen (28) og spændeskiven (29) fra savbladet.
- Løft savbladet forsigtigt ud (Fare for kvæstelser på grund af savtænderne)
- Sæt det nye savblad på flangen. Vær opmærksom på savbladets rotationsretning.
- Sæt den ydre savbladsflange tilbage på plads og fastgør skrueerne forsvarligt.
- Sæt savbladsbeskyttelsen tilbage i den korrekte position.

Udskiftning af laserbatterier (afb. 6)

- Fjern dækslet til laserbatteri 30. Udtag de 2 batterier.
- Erstat begge batterier med den samme eller lignende type. Husk at sætte dem ind i samme polretning som de brugte batterier.
- Luk batteridækslet.

Tænd / sluk for laseren (afb. 6)

Tænd: Flyt tænd-/sluk-knappen (33) laser til stilling "1".

Der projiceres en laserlinje på det emne, der skal bearbejdes, og denne linje viser den nøjagtige skærelinje.

Sluk: Flyt tænd-/sluk-knappen laser til stilling "0".

Justering af laseren (afb. 7)

Hvis laseren (31) ophører med at indikere den korrekte skærelinje, kan man justere laseren. For at gøre dette, skal du åbne skrue (32) og indstille laseren ved at flytte side-læns, at laserstrålen rammer tænderne på savklingsens (5).

11. Elektrisk forbindelse

Den installerede elektromotor er tilsluttet, så den er driftsklar. Tilslutningen opfylder de gældende YDE- og DIN-bestemmelser. Nettilslutningen hos kunden samt de anvendte forlængerkabler skal opfylde disse forskrifter.

Vigtige henvisninger

Ved overbelastning kobler motoren automatisk fra. Efter en afkølingsperiode (varierer) kan motoren atter slås til.

Defekte el-tilslutningskabler

Der opstår ofte skader på isoleringen på el-tilslutningskabler.

Årsageme kan være:

- tryksteder, når kablet føres gennem vindues- eller dørspalter.
- knæksteder gennem ukorrekt fastgørelse eller føring af tilslutningskablet.
- snitsteder som opstår ved, at kablet køres over.
- isoleringsskader som opstår ved, at stikket rives ud af stikkontakten.
- revner p.g.a. at isoleringen er gammel.

Sådan defekte el-tilslutningskabler må ikke anvendes og er på grund af isoleringsskademe livsfarlige.

El-tilslutningskabler skal regelmæssigt kontrolleres for skader. Sørg for, at el-kablet ikke er forbundet med strømnettet under kontrollen. El-tilslutningskabler skal opfylde de gældende VDE- og DIN-bestemmelser. Brug kun tilslutningskabel med betegnelsen H 07 RN.

Forskriftene kræver, at typebetegnelsen er påtrykt kableme.

Een-fasemotor

- Netspændingen skal være 230 Volt~
- Forlængerkabler på op til 25 meter skal have en diameter på mindst 1,5 kvadratmillimeter.

Til enkeltfasede vekselstrømsmotorer anbefaler vi en sikring af typen C 16A eller K 16A til maskiner med høj startstrøm (fra 3000 watt)!

Tilslutninger og reparationer på det elektriske udstyr må kun udføres af en el-fagmand.

Ved henvendelser bedes De anføre følgende data:

- Motorens strømart
- Data fra maskinens typeskilt
- Data fra afbryderens typeskilt

12. Tilbehør

SAVSMULDSUDSUGNING

Rundsaven er udrustet med en udsugningsstuds, hvortil der kan tilsluttes et udsugningsanlæg. Valgfrit kan der også anbringes en støvsæk (option).

Udsugningsanlæggets slange bliver fastgjort med et spænde-bånd på udsugningsstuds. Vi anbefaler dig regelmæssigt at tømme sugeanordningens sæk eller beholder og at rense filteret.

Udsugningsanlæggets lufthastighed skal mindst udgøre 30 meter pr. sekund.

13. Vedligeholdelse

For særlige vedligeholdelses- eller reparationsarbejde med uddannet personale, skal du kontakte et servicecenter eller direkte til os.

⚠ Advarsel! Træk elstikket ud, før indstillings-, pasnings- eller reparationsarbejde gennemføres!

- Reparations- vedligeholdelses- og rengøringsarbejder samt afhjælpning af funktionsforstyrrelser må kun foretages, når der er slukket for motoren.
- Efter reparations- og vedligeholdelsesarbejder skal samtlige beskyttelses- og sikkerhedsanordninger straks monteres igen.

NORMALE VEDLIGEHOLDELSesarbejder

De normale vedligeholdelsesarbejder kan også foretages af ikke-uddannet personale og er alle beskrevet i de forrige afsnit og i dette kapitel.

- Rundsaven skal ikke smøres, da den altid saver tørre flader (også aluminium og lette legeringer); alle bevægelige maskinorganer er selvsmørende.
- Ved vedligeholdelsesarbejder skal de personlige beskyttelsesmidler om muligt altid bæres (beskyttelsesbrille og handsker).
- Fjern savspånerne regelmæssigt ved at rengøre savezone og støtteflader.

Vi anbefaler brug af en sugeanordning eller en pensel.

GIV AGT: Anvend ikke trykluft !

Kontrollér regelmæssigt savklingen: skulle der opstå problemer, skal du lade den slibe af en fagmand eller udskifte den, alt efter tilstand.

STANDSNING AF MASKINEN

Efter lukning af maskinen, kan det bortskaffes sammen med almindeligt industriaffald.

14. Bortskaffelse

Enheden er emballeret for at forhindre transportskader. Denne emballage er råmateriale og kan dermed genanvendes eller kan returneres til råmateriale-kredsløbet.

Enheden og dens tilbehør er fremstillet af forskellige materialer som f.eks. metal og plast. Defekte komponenter skal bortskaffes som specialaffald. Spørg i specialbutikken eller i hos kommunen!



Emballagen består af miljøvenlige materialer og kan smides ud på de lokale genbrugsstationer.

Mulighederne for at komme af med et udtjent apparat kan De få at vide hos de lokale myndigheder.

Gamle apparater må ikke smides ud sammen med det almindelige husholdningsaffald!



Dette symbol gør opmærksom på, at dette produkt ikke må smides ud sammen med det almindelige husholdningsaffald iht. WEEE-direktiv (2012/19/EU) og nationale love. Dette produkt skal afleveres til udvalgte samlesteder. Dette kan gøres f.eks. ved at returnere det i forbindelse med køb af et lignende produkt eller ved at aflevere det til et autoriseret samlested, hvor gamle elektriske og elektroniske apparater genbruges. Forkert håndtering af gamle apparater kan have negative følger for miljøet og menneskers sundhed, fordi disse evt. er fremstillet af farlige stoffer, der ofte findes i gamle elektriske og elektroniske apparater. Den korrekte bortskaffelse af produktet bidrager desuden til en effektiv udnyttelse af naturlige ressourcer. Informationer om samlesteder for gamle apparater fås ved henvendelse til kommunen, de offentlige organer til bortskaffelse af affald, et autoriseret sted til bortskaffelse af gamle elektriske og elektroniske apparater eller renovationen.

Batterier og akkuer må ikke smides ud sammen med det almindelige husholdningsaffald!



Som forbruger er du iht. loven forpligtet til at aflevere alle batterier og akkuer, uafhængigt af om de indeholder skadelige stoffer* eller ej, til et samlested i din kommune/dit kvarter eller i handlen, så de bortskaffes miljøvenligt.

*mærket med: Cd = cadmium, Hg = kviksølv, Pb = bly

Tag batterierne ud af laseren, før apparatet og batterierne bortskaffes.

15. Fejlafhjælpning

Fejl	Mulig årsag	Afhjælpning
Motoren fungerer ikke.	Motor, kabel eller stik defekt, sikringer sprunget.	Lad maskinen kontrollere af en fagmand. Reparer aldrig selv motoren. Fare! Kontrollér sikringer, udskift evt.
Motoren starter langsomt og når ikke driftshastighed.	Spænding for lav, vikling beskadiget, kondensator defekt.	Lad spændingen kontrollere af elektricitetsværket. Lad motoren kontrollere af en fagmand. Lad kondensatoren udskifte af en fagmand.
Motoren støjer for meget.	Vikling beskadiget, motor defekt.	Lad motoren kontrollere af en fagmand.
Motoren opnår ikke fuld ydelse.	Strømkredse i netanlægget overbelastet (lamper, andre motorer, etc.).	Anvend ikke andre apparater eller motorer på den samme strømkreds.
Motor bliver let overophedet.	Overbelastning af motoren, utilstrækkelig køling af motoren.	Forhindr overbelastning af motoren under savning, fjern støv fra motoren, således at en optimal køling er sikret.
Savesnittet er ru eller bølget.	Savklinge er sløv, tandform ikke egnet til materialetykkelsen.	Slib savklingen efter hhv. monter en egnet.
Emnet er opkradset hhv. splintret.	Savetrykket er for højt hhv. savklingen er ikke egnet til anvendelsen.	Monter en egnet savklinge.

Serviceinformationer

Vær opmærksom på, at følgende dele på dette produkt slides som følge af brug eller naturligt slid, og at der er brug for følgende dele som forbrugsmaterialer.

Sliddele*: Kulbørster, savklinge, bordindlæg, savspånopsamlingsæske

* følger ikke nødvendigvis med leverancen!

16. Garantibevis

Kære kunde,

Alle vores produkter gennemgår strenge kvalitetskontrol for at sikre, at de når dig i perfekt stand. I det usandsynlige tilfælde, at enheden udvikler en fejl, bedes du kontakte vores serviceafdeling på den adresse, der vises på dette garantibevis. Selvfølgelig, hvis du foretrækker at ringe til os så er vi også glade for at tilbyde vores bistand under servicenummer trykt nedenfor. Bemærk følgende betingelser, som garantikrav kan gøres:

- Disse garanti vilkår omfatte yderligere garanti rettigheder og påvirker ikke dine lovbestemte rettigheder for garanti. Vi vil ikke debitere dig for denne garanti.
- Vores garanti dækker kun problemer forårsaget af materiale- eller produktionsfejl, og det er begrænset til afhjælpning af disse mangler eller udskiftning af enheden. Bemærk, at vores enheder ikke er designet til brug i kommercielle, handel eller industrielle applikationer. Derfor er garantien ugyldig, hvis udstyret bruges i kommerciel, handel eller industrielle applikationer eller for andre tilsvarende aktiviteter. Følgende er også udelukket fra vores garanti: compensation for transportskader, skader forårsaget af manglende overholdelse af installations- / monteringsvejledning eller skader forårsaget af uprofessionel installation, manglende overholdelse brugsanvisningen (f.eks tilslutning til den forkerte netspænding eller strøm type), misbrug eller uhensigtsmæssig brug (såsom overbelastning af apparatet eller brug af ikke-godkendte værktøj eller tilbehør), manglende overholdelse af vedligeholdelses- og sikkerhedsforskrifter, indtrængen af fremmedlegemer i apparatet (f.eks sand, sten eller støv) , virkninger af vold eller ydre påvirkninger (f.eks skader forårsaget af enheden bliver droppet) og normal slitage som følge af korrekt funktion af apparatet.

Garantien erklæres ugyldige, hvis der gøres forsøg på at manipulere med enheden.

- Garantien er gyldig i en periode på 3 år fra købsdatoen af enheden. Garantikrav skal indsendes inden udløbet af perioden garanti senest to uger efter defekten blive bemærket. Ingen garantikrav vil blive accepteret efter udløbet af garantiperioden. Den oprindelige garantiperiode fortsat anvendelse til enheden, selvom reparationer udføres eller dele udskiftes. I sådanne tilfælde, det udførte arbejde eller dele monteret vil ikke resultere i en forlængelse af garantiperioden, og ingen ny garanti bliver aktiv for det udførte eller dele monteret arbejde. Dette gælder også, når der anvendes en tjeneste på stedet.
- For at hævde din garanti krav, så send din defekte enhed porto-fri til nedenstående adresse. Vedlæg enten originalen eller en kopi af kvitteringen eller andet daterede købsbevis. Opbevar kvitteringen på et sikkert sted, da det er dit købsbevis. Det ville hjælpe os, hvis du kunne beskrive karakteren af problemet så detaljeret som muligt. Hvis fejlen er dækket af vores garanti så din enhed vil enten blive repareret med det samme og returneret til dig, eller vi vil sende dig en ny enhed.

Selvfølgelig er vi også glade tilbyde en afgiftsudløsende reparationservice for eventuelle mangler, der ikke er omfattet af anvendelsesområdet for denne garanti eller til enheder, som ikke længere er dækket. At drage fordel af denne service, skal du sende enheden til vores service-adresse.

Tjeneste-Hotline (DK):

+800 4003 4003
(0,00 €/Min.)

Tjeneste-mail (DK):

service.DK@schepach.com

Tjeneste Adresse (DK):

Sotek
Charlottevej 30 E
DK - 4270 Hong

Table des matières:	Page:
1. Introduction	37
2. Utilisation conforme	38
3. Notes importantes	38
4. Consignes de sécurité supplémentaires	40
5. Risques résiduels	41
6. Mise en service	42
7. Montage	42
8. Domaine d'utilisation	43
9. Réglages	43
10. Consignes de travail	43
11. Raccord électrique	44
12. Accessoires	45
13. Maintenance	45
14. Mise au rebut	45
15. Dépannage	46
16. Acte de garantie	47

1. Introduction

FABRICANT :

scheppach
Fabrikation von Holzbearbeitungsmaschine GmbH
Günzburger Straße 69
D-89335 Ichenhausen

REMARQUE:

Selon la loi en vigueur sur la responsabilité du fait des produits, le fabricant n'est pas tenu responsable pour tous les dommages à cet appareil ou pour tous les dommages résultant de l'exploitation de cet appareil, dans les cas suivants :

- Mauvaise manipulation,
- Non-respect des instructions d'utilisation,
- Travaux de réparation effectués par des tiers, par des spécialistes non autorisés,
- Remplacement et installation de pièces de rechange qui ne sont pas d'origine.
- Utilisation non conforme,
- Lors d'une défaillance du système électrique en cas de non-conformité avec les réglementations électriques et les normes VDE 0100, DIN 57113 / VDE0113.

NOUS VOUS RECOMMANDONS:

De lire intégralement le manuel d'utilisation, avant d'effectuer le montage et la mise en service.

Le présent manuel d'utilisation vous facilitera la prise en main et la connaissance de la machine, tout en vous permettant d'en utiliser pleinement le potentiel dans le cadre d'une utilisation conforme. Les instructions importantes qu'il contient vous apprendront comment travailler avec la machine de manière sûre, rationnelle et économique ; comment éviter les dangers, réduire les coûts de réparation et réduire les périodes d'indisponibilité ; comment enfin augmenter la fiabilité et la durée de vie de la machine. En plus des consignes de sécurité continues dans ce manuel d'utilisation, vous devez respecter scrupuleusement les réglementations et les lois applicables lors de l'utilisation de la machine dans votre pays.

Conservez le manuel d'utilisation dans une pochette plastique pour le protéger de la saleté et de l'humidité, sur la machine. Avant de commencer à travailler avec la machine, chaque utilisateur doit lire le manuel d'utilisation puis le suivre attentivement. Seules les personnes formées à l'utilisation de la machine et conscientes des risques associés sont autorisées à travailler avec la machine. L'âge minimum requis doit être respecté.

Légende de la fig. 1

- 1 Bouton de démarrage
- 2 Poignée
- 3 Levier de blocage
- 4 Moteur
- 5 Lame de scie
- 6 Protection mobile de la lame de scie
- 7 Socle
- 8 Plaque de platine
- 9 Platine rotative
- 10 Dispositif de serrage des pièces
- 11 Charnière - Boîtier/socle
- 12 Sac de copeaux
- 13 Protection fixe de la lame de scie

Fournitures

Scie à onglet
Sac de copeaux
Dispositif de serrage des pièces
Clé allen de 3 mm pour le réglage de la butée réglable
Clé allen de 6 mm pour le remplacement de la lame de scie
2 supports de pièce
Étrier de support
2 piles (AAA)
2 Balais de charbon
Notice d'utilisation

Caractéristiques techniques

Encombrement L x l x h mm	690 x 550 x 440
Ø Platine rotative mm	385 x 150
Hauteur de la platine en mm	55
Lame de scie Ø mm	210/30/2,6 WZ 48
Vitesse de rotation 1/min	5000
Vitesse de coupe m/s	55
Plage de pivotement	2 x 45°
Angle d'inclinaison	45°
Double onglet 45° x 45°	gauche
Positions sur la trame	45°, 30°, 22,5°, 15°, 0°, 15°, 22,5°, 30°, 45°
Poids en kg	7,7

Données de coupe - Mode de coupe

Profondeur de coupe max.	60 / 35 mm
90°/45°	
90°/90°	120 x 60 mm
90°/45°	80 x 60 mm
45°/90°	120 x 35 mm
45°/45°	80 x 35 mm

Entraînement

Moteur V~/Hz	220-240 / 50
Puissance absorbée en W	S1 1200W S6 25%* 1500W

Sous réserve de modifications techniques !

* Cycle de service S6, fonctionnement périodique continu. Le fonctionnement comporte une durée de mise en route, une durée de fonctionnement à régime constant et une durée de fonctionnement à vide.
La durée du cycle est de 10 min, la facteur d'utilisation est de 25 % de la durée d'utilisation.

La pièce doit au moins présenter une hauteur de 3 mm et une largeur de 10 mm.

Veiller à ce que la pièce à travailler soit toujours fixée avec le dispositif de serrage.

Informations concernant le bruit dégagé

Les niveaux sonores dégagés par cette machine en cours de fonctionnement sont les suivants :

L_{pA} : 99.6dB(A) K=3dB(A)

L_{wA} : 112.6dB(A) K=3dB(A)

Mise en garde: Le bruit peut avoir des conséquences graves sur la santé. Si le niveau sonore de la machine dépasse 85 dB (A), veuillez porter une protection auditive adaptée. Si le raccord électrique est défectueux, le courant peut chuter au démarrage de la machine. Cela risque d'endommager d'autres machines (par exemple, lampes clignotantes). Si la puissance électrique est de $Z_{max} < 0,27$, ce type de dysfonctionnement ne devrait pas se produire. (S'ils surviennent néanmoins, informez-en votre revendeur).

- La valeur indiquée pour les émissions de vibrations a été mesurée dans le cadre d'un procédé de test normalisé et peut être utilisé avec une autre dans le but de comparer un outil électrique.
- La valeur indiquée pour les émissions de vibrations peut être utilisée également afin de réaliser une première évaluation de la charge.

2. Utilisation conforme

La scie à onglet sert à découper le bois et le plastique selon la taille de la machine.

Avvertissement! La lame de scie fournie a pour unique vocation de scier le bois ! Ne pas l'utiliser pour scier du plastique !

La machine doit être utilisée selon les dispositions correspondantes. Toute autre utilisation est considérée comme étant non conforme. Le fabricant décline toute responsabilité quant aux dommages ou blessures qui en résulteraient. Dans ce cas, l'utilisateur/opérateur est le seul responsable. Seules des lames de scie correspondant à la machine peuvent être utilisées. Il est interdit d'utiliser des disques à trancher. Une utilisation conforme consiste à respecter les consignes de sécurité, ainsi que les instructions de montage et les consignes d'utilisation du mode d'emploi. Les personnes utilisant la machine et en assurant la maintenance doivent bien la connaître, ainsi que connaître les dangers possibles qu'elle implique.

En outre, les prescriptions de prévention des accidents doivent être respectées de la manière la plus scrupuleuse possible. Toutes les autres règles de médecine du travail et de sécurité doivent être respectées. Toute modification

de la machine annule toute garantie du fabricant pour les dommages en résultant. Une utilisation conforme ne permet pas d'exclure totalement certains facteurs de risque résiduels. De par la construction et la structure de la machine, les événements suivants peuvent se produire:

- Contact avec la lame de scie dans la zone de sciage non protégée.
- Contact avec la lame de scie en cours de fonctionnement (blessure par coupure).
- Mouvement de recul des pièces.
- Cassure de la lame de scie.
- Projection de pièces de métal dur défilantes de la lame de scie.
- Dommages au niveau de l'ouïe en cas de négligence quant au port de la protection auditive nécessaire.
- Émissions de sciure de bois nocives pour la santé en cas d'utilisation en espaces clos.

Conformément aux dispositions, nos appareils n'ont pas été conçus pour une utilisation commerciale, artisanale ou industrielle. Nous déclinons toute responsabilité si l'appareil est utilisé dans des exploitations commerciales, artisanales ou industrielles, ou dans le cadre d'activités comparables.

3. Notes importantes

Attention ! Les consignes de sécurité suivantes doivent impérativement être respectées lors de l'utilisation d'outils électriques pour éviter les chocs électriques, les risques de blessures et incendies. Lisez toutes les instructions avant d'utiliser l'outil électrique et conservez les consignes de sécurité.

Travail en toute sécurité

- 1 Maintenir l'ordre dans la zone de travail
 - Le désordre régnant dans la zone de travail peut entraîner des accidents.
- 2 Prendre en compte les facteurs environnementaux
 - Ne pas exposer les outils électriques à la pluie.
 - Ne pas utiliser les outils électriques dans un environnement humide ou mouillé.
 - Veiller à ce que la zone de travail soit bien éclairée.
 - Ne pas utiliser les outils électriques dans les lieux soumis à des risques d'incendie ou d'explosion.
- 3 Assurer une protection contre les chocs électriques
 - Éviter tout contact du corps avec les pièces mises à la terre (par exemple, tuyaux, radiateurs, fours électriques, appareils de réfrigération).
- 4 Faire en sorte que les autres personnes restent à distance
 - Ne pas laisser d'autres personnes (en particulier les enfants) toucher l'outil électrique ou son câble. Les maintenir à distance de la zone de travail.
 - Les opérateurs doivent avoir au moins 18 ans. Les apprentis doivent avoir au moins 16 ans et ne travailler que sous surveillance.
- 5 Conserver les outils électriques non utilisés en sécurité
 - Les outils électriques non utilisés doivent être conservés dans un lieu sec, en hauteur ou fermé, hors de portée des enfants.

- 6** Ne pas forcer l'outil électrique
- Il fonctionne en effet de manière plus satisfaisante et plus sûre dans sa plage de performances.
- 7** Utiliser le bon outil électrique
- Ne pas utiliser d'outils électriques de faibles performances pour réaliser des travaux exigeants.
 - Ne pas utiliser l'outil électrique à des fins pour lesquelles il n'a pas été prévu. Par exemple, ne pas utiliser de scie circulaire manuelle pour découper des poteaux de construction ou des bûches de bois.
 - Utiliser uniquement l'outil électrique pour scier le bois de chauffage.
- 8** Porter des vêtements adaptés
- Ne pas porter de vêtements amples ou de bijoux qui risqueraient d'être entraînés par les pièces mobiles.
 - En cas de travail en extérieur, il est recommandé de porter des chaussures antidérapantes.
 - Recouvrir les cheveux longs d'un filet.
- 9** Utiliser des équipements de protection
- Porter des lunettes de protection.
 - Si l'intervention génère de la poussière, porter un masque respiratoire.
- 10** Raccorder le dispositif d'aspiration des poussières
- Si des raccords sont disponibles pour l'aspiration et la collecte des poussières, veiller à ce qu'ils soient raccordés et utilisés correctement.
 - Une utilisation en espace clos n'est permise qu'avec une installation d'aspiration adaptée.
- 11** Ne pas utiliser le câble/cordon dans de mauvaises conditions
- Ne pas tirer sur le câble pour débrancher le connecteur de la prise. Protéger le câble de la chaleur, de l'huile et des bords coupants.
- 12** Fixation de la pièce à usiner
- Utiliser des dispositifs de serrage ou un étau pour maintenir la pièce. Elle sera ainsi maintenue de manière plus sûre qu'à la main.
 - Dans le cas de pièces longues, il est nécessaire d'utiliser un support supplémentaire (table, étaux, etc.) afin d'éviter que la machine ne bascule.
 - Appuyer toujours fermement la pièce contre le plateau de travail et la butée pour éviter que la pièce ne bouge ou ne se torde.
- 13** Éviter les positions du corps anormales
- Veiller à adopter une position stable et à toujours maintenir son équilibre.
 - Éviter les positions maladroites des mains qui risqueraient de toucher la lame de la scie en cas de glissement soudain.
- 14** Prendre soin de ses outils
- Veiller à ce que les outils de découpe demeurent acérés et propres afin d'assurer un fonctionnement plus efficace et plus sûr.
 - Respecter les consignes de graissage et de remplacement des outils.
 - Contrôler régulièrement la conduite de raccordement de l'outil électrique et le faire remplacer par un spécialiste agréé en cas de dommage.
 - Contrôler régulièrement les rallonges et les remplacer en cas de dommage.
- Veiller à ce que les poignées soient sèches, propres et exemptes d'huile et de graisse.
- 15** Tirer directement sur le connecteur pour le débrancher de la prise
- Ne jamais éliminer les éclats, copeaux ou autres pièces de bois coincées au niveau de la lame de la scie en cours de fonctionnement.
 - En cas de non-utilisation de l'outil électrique, avant une opération de maintenance et lors du remplacement des outils, par exemple, lame de scie, foret, fraise.
- 16** Retirer les clés de réglages
- Avant toute mise en service, veiller à ce que les clés et outils de réglages aient été retirés.
- 17** Éviter une mise en marche involontaire
- S'assurer lors du branchement de la fiche dans la prise que l'interrupteur est éteint.
- 18** Utiliser la rallonge pour l'extérieur
- En extérieur, utiliser uniquement des rallonges autorisées et indiquées comme étant conformes à cet emploi.
 - N'utiliser les tambours de câbles que lorsqu'ils sont déroulés.
- 19** Être attentif
- Faire attention à ce que l'on fait. Procéder de manière raisonnable. Ne pas utiliser l'outil électrique lorsque l'on est pas concentré.
- 20** Vérifier si l'outil électrique présente des dommages
- Avant de poursuivre l'utilisation de l'outil électrique, il convient de vérifier soigneusement que les dispositifs de protection et les autres pièces fonctionnent parfaitement et conformément aux dispositions.
 - Vérifier que les pièces mobiles fonctionnent parfaitement, ne sont pas coincées et ne sont pas endommagées. Toutes les pièces doivent être montées correctement et toutes les conditions doivent être remplies pour garantir un fonctionnement impeccable de l'outil électrique.
 - Le capot de protection ne doit pas être bloqué en position ouverte.
 - Sauf indication contraire dans la notice d'utilisation, les dispositifs de protection et pièces endommagés doivent être réparés ou remplacés conformément aux dispositions par un atelier spécialisé et agréé.
 - Les fiches doivent être remplacées par un atelier du service après-vente.
 - Ne pas utiliser de conduites de raccordement défectueuses ou endommagées.
 - Ne pas utiliser d'outils électriques pour lesquels les fiches ne se branchent et ne se débranchent pas.
- 21 ATTENTION !**
- Les doubles découpes de biais réclament une attention particulière.
- 22 ATTENTION !**
- Le recours à d'autres outils auxiliaires et accessoires peut entraîner un risque de blessures.
- 23** Faire réparer l'outil électrique par un électricien spécialisé
- Cet outil électrique est conforme aux dispositions de sécurité en vigueur. Les réparations ne doivent être menées à bien que par un électricien spécialisé qui

utilisera des pièces de rechange d'origine. Sinon, l'utilisateur risque l'accident.

4. Consignes de sécurité supplémentaires

1 Mesures de prévention

- Avertissement ! Ne pas utiliser de lames de scie endommagées ou déformées.
- Remplacer le bloc de table dès qu'il est usé.
- Utiliser uniquement des lames de scie recommandées par le fabricant et conformes à la norme EN 847-1.
- Veiller à choisir une lame de scie correspondant au matériau à découper.
- Porter un équipement de protection individuelle adapté. Cet équipement comprend :
 - Protection auditive visant à réduire le risque de dommage pour l'ouïe.
 - Protection respiratoire visant à réduire le risque lié aux poussières nocives.
 - Porter des gants lors de la manipulation des lames de scie et des matériaux rugueux. Dans la mesure du possible, transporter les lames de scie dans un contenant.
 - Portez des lunettes de protection. Les étincelles générées pendant le travail, de même que les éclats, copeaux et poussières s'échappant de l'appareil peuvent faire perdre la vue.
- Raccorder l'appareil électrique à un dispositif de collecte des poussières lors du sciage de bois. La poussière générée dépend entre autres du type de matériau à traiter, de l'efficacité du dispositif de séparation en place (captage ou source) et du réglage correct des capots/défecteurs/guidages.
- Ne pas utiliser de lames de scie en acier rapide à fort alliage (acier HSS).

2 Maintenance et entretien

- Débrancher le connecteur secteur pour toute intervention de réglage et de maintenance.
- Le bruit dégagé dépend de divers facteurs, notamment du type de lame de scie, de leur état et de l'outil électrique. Utiliser dans la mesure du possible des lames de scie conçues pour réduire la génération de bruit. Procéder régulièrement à la maintenance de l'outil électrique et de ses accessoires afin de réduire le niveau sonore.
- Signaler à la personne en charge de la sécurité les erreurs qui concernent l'outil électrique, les dispositifs de protection ou les accessoires dès qu'ils sont décelés.

3 Travail en toute sécurité

- Utiliser uniquement des lames de scie dont la vitesse maximale autorisée n'est pas inférieure à la vitesse de broche maximale des scies à onglets et radiales. Elles devront en outre être adaptées au matériau à découper.
- Veiller à ce que la lame de scie ne touche absolument pas la table rotative en amenant manuellement (avec le connecteur secteur débranché) la lame à

45° et à 90°. Ajuster au besoin la tête de la scie en procédant comme indiqué.

- Lors du transport de l'outil électrique, utiliser uniquement les dispositifs de transport. N'utiliser jamais les dispositifs de protection pour la manipulation ou le transport.
- Pendant le transport, veiller à ce que la partie inférieure de la lame de scie soit recouverte, par exemple, par le dispositif de protection.
- Veillez à n'utiliser que des disques des cales et des bagues de serrage de l'arbre ayant été considérées par le producteur comme appropriées et adaptées à l'alésage de la lame.
- Le sol autour de la machine doit être plan, propre et sans particules détachées (par exemple: copeaux et restes de coupe).
- Position de travail toujours sur le côté de la lame de scie
- Ne retirez pas de chutes de coupes ni d'autres morceaux détachés de la pièce à usiner dans la zone de coupe tant que la machine fonctionne et que la lame de scie non protégée ne s'est pas complètement arrêtée.
- Veillez à ce que la machine soit toujours attachée à un établi ou à une table dans la mesure du possible.
- Les longues pièces à découper doivent être bloquées pour les empêcher de basculer à la fin de la coupe. Pour cela utiliser la/les presse(s) de maintien, les extensions latérales et si possible équipez vous de servantes latérales de maintien pour appuyer les longues pièces.

Avertissement! Pendant son fonctionnement, cet outil électrique génère un champ électromagnétique. Ce champ peut dans certaines circonstances nuire aux implants médicaux actifs ou passifs. Pour réduire les risques de blessures graves voire mortelles, nous recommandons aux personnes porteuses d'implants médicaux de consulter leur médecin, ainsi que le fabricant de leur implant avant d'utiliser l'outil électrique.

L'appareil ne doit pas être utilisé par les catégories de personnes suivantes :

- (1) Les personnes non familiarisées avec le mode d'emploi, les enfants de moins de 16 ans, ainsi que les personnes sous l'influence de l'alcool, de drogues ou de médicaments, les personnes fatiguées ou malades.
- (2) Les personnes présentant des déficiences physiques, sensorielles ou mentales

CONSIGNES DE SÉCURITÉ CONCERNANT LE MANIEMENT DES LAMES DE SCIE

- 1 N'utiliser les outils auxiliaires que lorsque l'on en maîtrise le maniement.
- 2 Respecter la vitesse de rotation maximale. La vitesse de rotation maximale indiquée sur l'outil auxiliaire ne doit pas être dépassée. Si une plage de vitesse de rotation est indiquée, la respecter.
- 3 Respecter le sens de rotation de la lame de scie et du moteur.
- 4 Ne pas utiliser d'outils auxiliaires présentant des fissures.

- 5 Mettre hors service les outils auxiliaires présentant des fissures. Il est interdit de les réparer. Éliminer des surfaces de serrage les impuretés, la graisse, l'huile et l'eau.
- 6 Ne pas utiliser de bagues ou de douilles de réduction indépendantes pour réduire les alésages des lames de scie circulaire.
- 7 Veiller à ce que les bagues de réduction fixées servant à sécuriser l'outil auxiliaire présentent le même diamètre et au moins 1/3 du diamètre de la découpe.
- 8 Veiller à ce que les bagues de réduction fixées se trouvent à la parallèle les unes des autres.
- 9 Manipuler avec prudence les outils auxiliaires. Les conserver de préférence dans leur emballage d'origine ou dans des contenants spéciaux. Porter des gants pour une prise en main plus sûre et pour réduire encore le risque de blessures.
- 10 Avant d'utiliser les outils auxiliaires, veiller à ce que tous les dispositifs de protection soient bien fixés.
- 11 Avant toute utilisation, veiller à ce que l'outil auxiliaire réponde aux exigences techniques de l'outil électrique et à ce qu'il soit bien fixé.
- 12 Utiliser la lame fournie que pour scier du bois et jamais pour travailler les métaux.
- 13 Attention! N'utilisez jamais la scie pour scier d'autres matériaux que ceux qui sont indiqués.
- 14 N'utilisez la scie que lorsque tous les dispositifs de protection sont opérants, en bon état et se trouvent à la position prévue.
- 15 Veillez à toujours fixer la pièce à usiner au socle de la scie
- 16 Avant chaque coupe vérifiez que la machine est bien stable

Attention : Rayon laser
Ne pas regarder en direction du rayon
Classe de laser 2



Se protéger et protéger son environnement en appliquant des mesures de prévention des accidents adaptées !

- Ne fixez pas le rayon laser des yeux sans protection.
- Ne regardez jamais directement dans le faisceau des rayons.
- Le rayon laser ne doit jamais être dirigé sur des surfaces réverbérantes, ni sur des animaux ou personnes. Même un rayon laser de faible puissance peut occasionner des dommages aux yeux.
- Attention - si vous procédez d'autres manières que celles indiquées ici, cela peut entraîner une exposition dangereuse au rayon.
- N'ouvrez jamais le module du laser.
- Lorsque l'appareil n'est pas employé pendant une période prolongée, il est préférable d'en retirer les piles.
- Le laser ne doit pas être échangé contre un autre type de laser.

- Les réparations du laser ne peuvent être effectuées que par le fabricant du laser ou un représentant autorisé.

Consignes de sécurité relatives à la manipulation des piles

- 1 À tout moment, veiller à la polarité correcte des piles (+ et -) (indiquée dessus).
- 2 Ne pas court-circuiter les piles.
- 3 Ne pas charger les piles non rechargeables.
- 4 Ne pas charger les piles de manière excessive !
- 5 Ne pas mélanger piles anciennes et neuves, ni des piles de différents types ou fabricants ! Remplacer en même temps toutes les piles d'un jeu.
- 6 Retirer immédiatement les piles usées de l'appareil et les mettre au rebut conformément aux dispositions ! Ne jetez pas les batteries avec les ordures ménagères. Les batteries défectueuses ou usagées doivent être recyclées conformément à la directive 2006/66/EC. Remettez les batteries et/ou l'appareil aux centres de tri qui vous sont proposés. Vous pouvez obtenir les informations correspondantes auprès de l'administration de votre commune.
- 7 Ne pas chauffer les piles !
- 8 Ne pas souder ou braser directement les piles !
- 9 Ne pas séparer les piles !
- 10 Ne pas déformer les piles !
- 11 Ne pas jeter les piles au feu !
- 12 Tenir les piles hors de portée des enfants.
- 13 Ne pas laisser les enfants changer les piles sans surveillance !
- 14 Ne pas conserver les piles à proximité d'un feu, d'une cuisinière ou d'une autre source de chaleur. Ne pas exposer les piles aux rayons directs du soleil. Ne pas les utiliser ou les laisser dans un véhicule lorsqu'il fait chaud.
- 15 Conserver les piles non utilisées dans leur emballage d'origine et à bonne distance des objets métalliques. Ne pas mélanger les piles déballées ! Cela peut provoquer un court-circuit des piles et par conséquent, leur endommagement, voire provoquer un incendie.
- 16 Lorsque l'appareil n'est pas utilisé de manière prolongée, retirer les piles de l'appareil sauf en cas d'urgence !
- 17 Les piles périmées ne doivent JAMAIS être touchées sans une protection adaptée. Si du liquide s'échappe et entre en contact avec la peau, rincer immédiatement la zone concernée à l'eau courante. Éviter tout contact de ce liquide avec les yeux et la bouche. Consulter immédiatement un médecin.
- 18 Nettoyer les contacts des piles, ainsi que les contacts de l'appareil avant de mettre en place les piles.

5. Risques résiduels

La machine est construite à la pointe de la technique et selon les règles techniques de sécurité reconnues. Toutefois, des risques résiduels peuvent survenir lors des travaux.

- Danger pour la santé dû au courant en cas d'utilisation de ligne de raccordement électrique non conformes.

- En outre, et ce malgré toutes les mesures préventives prises, des risques résiduels cachés peuvent demeurer.
- Les risques résiduels peuvent être minimisés en notes importantes et consignes de sécurité supplémentaires, l'utilisation conforme ainsi que la notice d'utilisation de manière générale.
- Ne chargez pas la machine inutilement : une pression trop importante lors du sciage endommage rapidement la lame de scie, ce qui peut nuire à la précision de coupe et aux performances de la machine lors de l'usinage.
- Lors de la découpe de plastique, utilisez toujours des pinces : les pièces qui à scier doivent toujours être fixées entre les pinces.
- Évitez toute mise en service impromptue de la machine : lors de l'introduction du connecteur dans la prise, la touche de fonctionnement ne doit pas être actionnée.
- Utilisez l'outil recommandé dans le présent manuel. Vous garantirez ainsi à votre scie de coupe des performances optimales.
- Faites en sorte de ne pas placer vos mains dans la zone de traitement si la machine est en cours de fonctionnement.
- Avant d'entreprendre une opération, relâchez la touche de a poignée et arrêtez la machine.

6. Mise en service

Avant de mettre en service la machine, respectez les consignes de sécurité figurant dans les instructions d'utilisation.

ÉLIMINATION DE L'EMBALLAGE

Sortez la machine de l'emballage qui la protège lors de son transport sans l'endommager. En effet, cet emballage peut vous être à nouveau utile par la suite dans le cas d'un transport éloigné de la scie de coupe ou d'un stockage prolongé.

DÉPLACEMENT

Comme la scie de coupe est relativement petite et légère, elle peut être facilement déplacée même par une personne seule. Après avoir verrouillé le bouton de blocage (26 - fig. 4) dans sa position la plus basse, il suffit de soulever la scie de coupe au niveau de sa poignée (34 - fig. 4).

TRANSPORT

Si la machine doit être transportée, saisissez-la au niveau de la poignée (34 - fig. 4) et placez-la dans son emballage d'origine dans lequel elle vous a été livrée. Veillez à l'insérer dans la bonne position (voir la flèche figurant sur l'emballage).

Si possible, la charge doit être fixée à l'aide de câbles et de courroies de sécurité pour qu'elle ne se déplace pas lors du transport ou qu'aucune pièce de la charge ne tombe.

POSITIONNEMENT/POSTE DE TRAVAIL

Positionnez la machine sur un établi ou sur un socle plat pour que l'appareil soit aussi stable que possible.

La machine doit être placée de façon à être bien stable, autrement dit vissée à fond sur un établi, un support fixe universel, ou autre.

Lors de l'utilisation de la machine, les facteurs ergonomiques doivent être pris en compte ; la hauteur idéale de la table de travail ou du socle est atteinte si la surface de base ou la surface de travail supérieure se situe de 90 à 95 cm au-dessus du sol. La machine doit être positionnée de manière à respecter autour d'elle un dégagement d'au moins 80 cm dans toutes les directions de manière à pouvoir réaliser les travaux de nettoyage et d'entretien, ainsi que les réglages nécessaires en respectant les conditions de sécurité et en assurant un espace de mouvement suffisant.

PRUDENCE: Positionnez la machine dans une zone adaptée en termes de conditions environnementales et d'éclairage. N'oubliez jamais que les conditions environnementales générales peuvent jouer un rôle important lors du travail en matière de prévention des accidents.

RACCORDEMENT AU RÉSEAU ÉLECTRIQUE

Vérifiez que l'installation électrique à laquelle vous raccordez la machine est mise à la terre conformément aux normes en vigueur et que la prise est en bon état.

Nous tenons à vous rappeler qu'un dispositif de protection magnétothermique doit être monté sur l'installation électrique afin de protéger l'ensemble des conduites des courts-circuits et surcharges.

7. Montage

AVERTISSEMENT ! Pour votre sécurité, vous ne devez brancher la fiche dans une prise qu'une fois que la procédure de montage est terminée et si vous avez bien lu et compris les consignes de sécurité et instructions d'utilisation.

Soulevez la scie de son emballage et posez-la sur votre établi. (Positionnement de la scie sur l'établi - voir à la page suivante « POSITIONNEMENT/POSTE DE TRAVAIL »)

Installation du sac à poussières (fig. 2)

- Rapprochez les ailes à bague Sac à cope (12) à poussières et placez-le au niveau de l'ouverture d'évacuation de la zone du moteur.

Montage de l'étau à pièce (fig. 1.1)

- Desserrez la vis de blocage (17) et montez l'étau à pièce (10) à gauche ou à droite de la table de scie fixe.
- Resserrez ensuite la vis de blocage (17).

Montage des supports de pièce (fig. 1.1 - 1.2)

- Desserrez la vis cruciforme (14) et faites passer le support de pièce à travers l'alésage prévu à cet effet sur le côté de la table de scie fixe.
- Veillez à ce que le support de pièce (15) passe également à travers les deux brides (19) au niveau de la partie inférieure.
- Resserrez ensuite la vis cruciforme (14).

- Répétez ce processus de l'autre côté.

Montage de l'étrier de support (fig. 1.1 - 1.2)

- Desserrez les vis cruciformes (18) au niveau de la partie inférieure de la scie et faites passer l'étrier de support (16) à travers les alésages prévus à cet effet au dos de la scie.
- Resserrez ensuite les vis cruciformes (18).

8. Domaine d'utilisation

Possibilités d'utilisation prévues

La machine découpe :

- Bois et matériaux semblables au bois
- Plastique

Possibilités d'utilisation non prévues

La machine ne convient pas aux éléments suivants :

- Matériaux en fer, acier et fonte, ainsi que tous les autres types de matériaux n'apparaissant pas dans la liste, surtout les denrées alimentaires.
- Scie de coupe sans protection.
- Matériaux dont la taille est supérieure aux données de coupe indiquées :

90°/90°	120 x 60 mm
90°/45°	80 x 60 mm
45°/90°	120 x 35 mm
45°/45°	80 x 35 mm

9. Réglages

FONCTIONNEMENT DE LA COUPE

ATTENTION: Avant d'entreprendre les travaux de réglage suivants, vérifiez que le moteur de la machine a été arrêté.

Pivotement du plateau de la table (fig. 2)

La scie de coupe peut être pivotée avec la platine rotative vers la gauche et vers la droite. L'échelle permet de réaliser un réglage d'angle parfaitement exact. Les angles 0° à 45° peuvent être réglés de manière précise et rapide par des réglages de la trame à 15°, 22,5°, 30°.

Pour faire pivoter la table rotative, desserrer la vis de fixation (21) et faire tourner le module au niveau de la poignée (20) jusqu'à atteindre l'angle souhaité. Fixer ensuite le tout à l'aide de la vis de fixation (21).

Inclinaison du module de coupe (fig. 3)

Le module de coupe peut être incliné jusqu'à un angle de 45°.

Desserrez la poignée (23) à l'arrière de la machine et inclinez le module dans la position souhaitée en vous appuyant sur l'échelle. Sur la base de l'échelle (24), il est possible de régler l'angle à l'aide de l'aiguille (25). Resserrez ensuite la poignée.

10. Consignes de travail

Une fois que vous avez réalisé toutes les étapes susmentionnées, vous pouvez commencer l'usage.

ATTENTION: Faites toujours en sorte de maintenir vos mains à bonne distance des zones de coupe et n'essayez en aucun cas de vous en approcher pendant la découpe.

FIXATION D'UNE PIÈCE

Pour fixer la pièce, serrez-la sur la table de travail à l'aide du dispositif de serrage des pièces (10 - fig. 1).

Mode de découpe (fig. 1, 1.3, 4)

Attention ! La butée mobile (27a) doit être fixée en position intérieure pour les coupes à 90°.

- Desserrez la vis de maintien (27b) de la butée réglable (27a) à l'aide d'une clé allen et faites coulisser la butée réglable (27a) vers l'intérieur.
- La butée mobile (27a) doit être bloquée de manière à ce que l'écart entre la butée (27a) et la lame de scie (5) soit de 8 mm au maximum.
- Avant de procéder à la découpe, vérifiez qu'il n'existe aucun risque de collision entre la butée (27a) et la lame de scie (5).
- Resserrez la vis de blocage (27b).
- En appuyant légèrement sur le bouton de la machine tout en retirant le boulon de fixation (26) du support de moteur, la scie est débloquée de sa position inférieure.
- Pivotez la tête de la machine vers le haut jusqu'à ce que le levier de déverrouillage (3) s'enclenche.
- Soulever le module de sciage au niveau de la poignée (2) jusqu'à l'enclencher dans sa position la plus haute.
- Appuyez uniformément la pièce sur les barres de butée (27). Veillez à maintenir vos mains en dehors de la zone de coupe de la lame de scie.
- Fixez le matériel à l'aide de l'étau (10) sur la table de menuisier fixe afin d'éviter qu'il ne se déplace pendant la coupe.
- Avec votre main droite sur la poignée (2), appuyez sur le levier de blocage (3) de manière à ce que le module puisse être pivoté vers le bas.
- Lorsque vous avez appuyé sur le bouton de démarrage (1), le moteur se met à fonctionner.
- Approchez lentement la lame de scie de la pièce et découpez cette dernière en appliquant une pression régulière.
- Après avoir terminé la coupe, replacez la tête de la machine en position haute de repos et relâchez l'interrupteur Marche/Arrêt (1).
Attention ! Sous l'effet du ressort de rappel, la machine se déplace automatiquement vers le haut, autrement dit, ne pas relâcher la poignée (2) après la fin de la coupe, mais déplacer lentement la tête de machine vers le haut en appliquant une légère contre-pression.

Coupe d'onglet de 0° à 45° (fig. 1, 1.3, 3)

A l'aide de la scie tronçonneuse, il est possible d'effectuer des coupes d'onglet vers la gauche de 0°-45° par rapport à la surface de travail.

Attention ! La butée mobile (27a) doit être fixée en position extérieure pour les coupes d'onglet (tête de scie inclinée).

- Ouvrir la vis de blocage (27b) de la butée mobile (27a) à l'aide d'une clé allen et la pousser vers l'extérieur.

- La butée mobile (27a) doit être bloquée de manière à ce que l'écart entre la butée (27a) et la lame de scie (5) soit de 8 mm au maximum.
- Avant de procéder à la découpe, vérifier qu'il n'existe aucun risque de collision entre la butée (27a) et la lame de scie (5).
- Resserrer la vis de blocage (27b).
- Mettre la tête de machine dans la position supérieure.
- Fixer la platine rotative (9) en position 0°.
- Desserrer la vis de fixation (23) et à l'aide de la poignée (2), incliner la tête de machine vers la gauche jusqu'à ce que l'aiguille (25) soit sur la mesure d'angle sélectionnée selon l'échelle (24).
- Resserrer la vis de fixation (23) à fond.
- Réalisez la coupe comme décrit au point «Mode de découpe».

Coupe d'onglet 0°- 45° et table tournante 0°- 45°

À l'aide de la scie tronçonneuse, il est possible d'effectuer des coupes d'onglet vers la gauche de 0° à 45° par rapport à la surface de travail et simultanément de 0° à 45° vers la gauche et de 0° à 45° vers la droite par rapport au rail de butée (double coupe d'onglet).

Attention ! La butée mobile (27a) doit être fixée en position extérieure pour les coupes d'onglet (tête de scie inclinée).

- Ouvrir la vis de blocage (27b) de la butée mobile (27a) à l'aide d'une clé allen et la pousser vers l'extérieur.
- La butée mobile (27a) doit être bloquée de manière à ce que l'écart entre la butée (27a) et la lame de scie (5) soit de 8 mm au maximum.
- Avant de procéder à la découpe, vérifier qu'il n'existe aucun risque de collision entre la butée (27a) et la lame de scie (5).
- Resserrer la vis de blocage (27b).
- Amenez la tête de la machine en position haute.
- Desserrer la platine rotative (9) en desserrant la vis de fixation (21).
- À l'aide de la poignée (2), régler la platine rotative (9) sur l'angle souhaité.
- Resserrer la vis de fixation (21) pour fixer la platine rotative.
- Desserrez la vis de fixation (23) et
- faites pencher la tête de la machine vers la gauche avec la poignée (2) jusque'à l'angle désire.
- Resserrer la vis de fixation (23) à fond.
- Réalisez la coupe comme décrit au point «Mode de découpe».

Changement de la lame de scie (fig. 5)

- Débrancher la fiche.
- Placer le module de scie en position Mode de coupe.
- Déverrouiller la protection mobile de la lame de scie (6) en appuyant sur le dispositif de Levier de blocage (3 - fig. 1). Soulever la protection de la lame de scie de manière à dégager cette dernière.
- Actionner le dispositif d'arrêt de la broche (22 - fig.3).
- Desserrage de la vis de fixation de la lame de scie (28) - **(Attention : Filetage à gauche).**
- Retirer la vis (28) et la bride de la lame de scie (29).

- Retirer avec précaution la lame de scie (risque de blessure par contact avec les dents de la lame de scie).
- Positionner la nouvelle lame de scie sur la bride intérieure. Respectez le sens de rotation de la lame de scie.
- Positionner la bride extérieure de lame de scie et serrer solidement la vis.
- Remettre la protection de la lame de scie dans la position qui convient.

Remplacement des batteries laser (fig. 6)

- Retirez le couvercle des batteries laser (30). Retirez les 2 batteries.
- Remplacez les deux batteries par des modèles de même type ou de type comparable. Veillez à respecter la polarité.
- Refermez le couvercle des batteries.

Marche / Arrêt du laser (fig. 6)

Marche: Placer le bouton marche / arrêt (33) en position « 1 ». Le faisceau laser indiquant le tracé de découpe est projeté sur la pièce à usiner.

Arrêt: Placer le bouton marche / arrêt en position « 0 ».

Ajuster le laser (fig. 7)

Si le laser (31) n'affiche plus la ligne de coupe correcte, il est possible de le rajuster. À cet effet, ouvrez les vis (32) et réglez le laser en le poussant latéralement de manière que le rayon laser touche les dents de coupe de la lame de scie (5).

11. Raccord électrique

Le moteur électrique installé est prêt à fonctionner une fois raccordé. Le raccordement correspond aux dispositions de la VDE et DIN en vigueur. Le branchement au secteur effectué par le client ainsi que la rallonge électrique utilisée doivent correspondre à ces prescriptions.

Consignes importantes

En cas de surcharge du moteur, ce dernier s'arrête de lui-même. Après un temps de refroidissement (d'une durée variable), le moteur peut être remis en marche.

Ligne de raccordement électrique défectueuse

Des détériorations de l'isolation sont souvent présentes sur les lignes de raccordement électriques.

Les causes peuvent en être :

- Des points de pression, si les lignes de raccordement passent par des fenêtres ou interstices de portes.
- Des pliures dues à une fixation ou à un cheminement incorrects des lignes de raccordement.
- Des points d'intersection si les lignes de raccordement se croisent.
- Des détériorations de l'isolation dues à un arrachement hors de la prise murale.
- Des fissures dues au vieillissement de l'isolation.

Des lignes de raccordement électriques endommagées de la sorte ne doivent pas être utilisées et, en raison de leur isolation défectueuse, sont mortellement dangereuses.

Vérifier régulièrement que les lignes de raccordement électriques ne sont pas endommagées.

Lors du contrôle, veillez à ce que la conduite de raccordement ne soit pas connectée au réseau. Les lignes de raccordement électriques doivent correspondre aux dispositions VDE et DIN en vigueur. N'utilisez que des lignes de raccordement dotées du signe H 07 RN.

L'indication de la désignation du type sur la ligne de raccordement est obligatoire.

Moteur à courant alternatif

- La tension du réseau doit être de 230 V~.
- Les rallonges d'une longueur max. de 25 m doivent présenter une section de 1,5 mm².

Dans le cas d'un moteur à courant alternatif monophasé, nous recommandons de recourir à une protection par fusibles de C 16A ou K 16A pour les machines à courant de démarrage élevé (au moins égal à 3 000 W) !

Les raccordements et réparations de l'équipement électrique doivent être réalisés par un électricien.

Pour toute question, veuillez indiquer les données suivantes :

- Type de courant du moteur
- Données figurant sur la plaque signalétique de la machine
- Données figurant sur la plaque signalétique du moteur

12. Accessoires

ASPIRATION DE LA SCIURE

La scie de coupe est dotée d'un manchon d'aspiration auquel il est possible de raccorder une installation d'aspiration.

Il est également possible d'utiliser un sac à poussières.

Le flexible de l'installation d'aspiration est fixé au manchon d'aspiration à l'aide d'un collier de fixation. Nous vous recommandons de vider de temps en temps le sac ou le réservoir du dispositif d'aspiration et de nettoyer le filtre.

La vitesse de l'air de l'installation d'aspiration doit être d'au moins 30 m/seconde.

13. Maintenance

Si du personnel spécialisé doit être engagé pour des travaux d'entretien exceptionnels ou des réparations pendant ou après le délai de garantie, veuillez toujours vous adresser aux organes de service que nous recommandons ou directement au fabricant.

⚠ Avertissement ! Avant tout réglage, entretien ou réparation, débrancher le connecteur secteur!

- Les travaux de réparation, de maintenance et de nettoyage, de même que l'élimination des dysfonctionnements ne doivent être réalisés que lorsque l'entraînement est désactivé.
- Tous les équipements de protection et de sécurité doivent être immédiatement remontés à l'issue des travaux de réparation et de maintenance.

TRAVAUX D'ENTRETIEN NORMAUX

Les travaux d'entretien normaux peuvent également être réalisés par du personnel non formé et sont tous décrits dans les paragraphes avant et dans ce chapitre.

- La scie de coupe ne doit pas être graissée. En effet, elle découpe uniquement des surfaces sèches. Tous les dispositifs mobiles de la machine présentent un système de graissage automatique.
- Lors des travaux d'entretien, dans la mesure du possible, on portera systématiquement les équipements de protection individuelle (lunettes de protection et gants).
- Éliminez régulièrement les copeaux de sciage en nettoyant la zone de découpe et les surfaces.

Nous recommandons d'utiliser un dispositif d'aspiration ou un pinceau.

ATTENTION: N'utilisez pas d'air comprimé !

Contrôlez de temps en temps la lame de scie : en cas de problèmes lors du sciage, vous devez la faire réaffûter par un spécialiste ou, selon son état, la remplacer.

ARRÊT DÉFINITIF DE LA MACHINE

Une fois la machine définitivement arrêtée, celle-ci peut être éliminée avec les déchets industriels normaux.

14. Mise au rebut

L'appareil se trouve dans un emballage permettant d'éviter les dommages dus au transport. Cet emballage est une matière première et peut donc être ré-utilisé ultérieurement ou être réintroduit dans le circuit des matières premières. L'appareil et ses accessoires sont en matériaux divers, comme par exemple des métaux et matières plastiques. Les appareils défectueux ne doivent pas être jetés dans les poubelles domestiques. Pour une mise au rebut conforme à la réglementation, l'appareil ou les pièces qui le composent doivent être déposés dans un centre de collecte approprié. Si vous ne connaissez pas de centre de collecte, veuillez vous renseigner auprès de votre revendeur ou de l'administration de votre commune !



L'emballage se compose exclusivement de matières recyclables qui peuvent être mises au rebut dans les déchèteries locales.

Renseignez-vous auprès de votre mairie ou de l'administration municipale concernant les possibilités de mise au rebut des appareils usagés.

Ne jetez pas les anciens appareils avec les déchets ménagers !



Ce symbole indique que conformément à la directive relative aux déchets d'équipements électriques et électroniques (2012/19/UE) et aux lois nationales, ce produit ne doit pas être jeté avec les déchets ménagers. Ce produit doit être remis à un centre de collecte prévu à cet effet. Le produit peut par exemple, être retourné lors de l'achat d'un produit similaire ou être remis à un centre de collecte agréé pour le recyclage d'appareils électriques et électroniques usagés. En raison des substances potentiellement dangereuses souvent contenues dans les appareils électriques et électroniques usagés, la manipulation non conforme des appareils usagés peut avoir un impact négatif sur l'environnement et la santé humaine. Une élimination conforme de ce produit contribue en outre, à une utilisation efficace des ressources naturelles. Pour plus d'informations sur les centres de collecte des appareils usagés, veuillez contacter votre municipalité, le service communal d'élimination des déchets ou un organisme agréé pour éliminer les déchets d'équipements électriques ou électroniques.

Ne pas jeter les piles et accus avec les déchets ménagers!



En tant que consommateur, vous êtes légalement tenu de porter les piles et accus, qu'ils contiennent des polluants* ou non, à un centre de collecte de votre commune/quartier ou du commerce, de sorte qu'ils puissent être éliminés dans le respect de l'environnement.

*marqué par: Cd = cadmium, Hg = mercure, Pb = plomb

Retirez les piles du laser avant d'éliminer la machine et les piles.

15. Dépannage

Panne	Cause possible	Remède
Le moteur ne fonctionne pas.	Moteur, câble ou connecteur défectueux, fusibles grillés.	Faire vérifier la machine par un spécialiste. Ne jamais réparer le moteur soi-même. Danger ! Contrôler les fusibles, les remplacer au besoin.
Le moteur fonctionne lentement et n'atteint pas la vitesse de service.	Tension trop faible, bobinages endommagés, condensateur grillé.	Faire contrôler la tension par une centrale électrique. Faire contrôler le moteur par un spécialiste. Faire remplacer le condensateur par un spécialiste.
Le moteur est trop bruyant.	Bobinages endommagés, moteur défectueux.	Faire contrôler le moteur par un spécialiste.
Le moteur ne fonctionne pas à plein régime.	Circuit de l'installation électrique surchargé (lampes, autres moteurs, etc.).	N'utilisez aucun autre appareil ou moteur sur le même circuit électrique.
Le moteur surchauffe facilement.	Surcharge du moteur, refroidissement insuffisant du moteur.	Empêcher la surcharge du moteur lors de la découpe, éliminer la poussière du moteur pour garantir un refroidissement optimal du moteur.
La découpe de la scie est rugueuse ou gondolée.	Lame de scie émoussée, forme de dents inadaptée à l'épaisseur du matériau.	Réaffûter la lame de scie ou utiliser une lame adaptée.
Pièce cassée ou fendillée.	Pression de découpe trop élevée ou lame de scie inadaptée.	Utiliser une lame de scie adaptée.

Informations concernant le service après-vente

Il faut tenir compte du fait que pour ce produit les pièces suivantes sont soumises à une usure liée à l'utilisation et sont donc des consommables non couverts par la garantie.

Pièces d'usure*: charbons, lame de scie, insert de table, sac collecteur de sciure

*Ne font pas partie de l'ensemble de livraison !

16. Acte de garantie

Chère Cliente, Cher Client,

Nos produits sont soumis à un contrôle de qualité très strict. Si cet appareil devait toutefois ne pas fonctionner impeccablement, nous en serions désolés. Dans un tel cas, nous vous prions de bien vouloir prendre contact avec notre service après-vente à l'adresse indiquée sur le bulletin de garantie ou vous adresser au marché de la construction le plus proche. Pour faire valoir une demande de garantie, ce qui suit est valable :

1. Les conditions de garantie règlent les prestations de garantie supplémentaires. Vos droits de garantie légaux ne sont en rien altérés par la garantie présente. Notre prestation de garantie est gratuite.
2. La prestation de garantie s'applique exclusivement aux défauts occasionnés par des vices de fabrication ou de matériau et est limitée à l'élimination de ces défauts ou encore au remplacement de l'appareil. Veillez au fait que nos appareils, conformément à leur affectation, n'ont pas été construits pour être utilisés dans un environnement professionnel, industriel ou artisanal. Un contrat de garantie ne peut avoir lieu dès lors que l'appareil est utilisé à des activités dans des entreprises professionnelles, artisanales ou industrielles ou toute autre activité du même genre. Sont également exclus de notre garantie : les prestations de substitution de dommages dus aux transports, les dommages occasionnés par le non-respect des instructions de montage ou en raison d'une installation non conforme, du non-respect du mode d'emploi (comme par exemple le raccordement à une mauvaise tension réseau ou à un mauvais type de courant), les applications abusives ou non conformes (comme par exemple une surcharge de l'appareil ou encore l'emploi d'accessoires non homologués), le non-respect des prescriptions de maintenance et de sécurité, l'infiltration de corps étrangers dans l'appareil (comme par exemple du sable, des pierres ou de la poussière), l'emploi de la force ou l'influence extérieure (comme par exemple les dommages dus à une chute), ainsi que l'usure normale conforme à l'utilisation. Ceci est particulièrement valable pour les accumulateurs pour lesquels nous offrons toutefois une période de garantie de 12 mois.

Le droit à la garantie disparaît dès lors que des interventions ont lieu sur l'appareil.

3. Le délai de garantie s'élève à 3 ans et commence à la date de l'achat de l'appareil. Les demandes de garanties doivent être présentées avant écoulement du délai de garantie, dans les deux semaines suivant le moment auquel le défaut a été reconnu. Toute reconnaissance de demande de garantie après écoulement du délai de garantie est exclue. La réparation ou l'échange de l'appareil n'entraîne nullement une prolongation de la durée de garantie. Elle ne fait pas non plus commencer un nouveau délai de garantie, en raison de cette prestation, pour l'appareil ou pour toute autre pièce de rechange intégrée. Ceci est également valable lorsqu'un service après-vente sur place a été consulté.
4. Pour faire reconnaître votre demande de garantie, veuillez nous envoyer l'appareil défectueux franco de port à l'adresse indiquée ci-dessous ou vous adresser au marché de la construction le plus proche. Ajoutez à l'envoi l'original du bon d'achat ou de tout autre preuve de l'achat datée. Veuillez donc toujours bien conserver le bon d'achat en guise de preuve ! Décrivez la raison de la réclamation le plus précisément possible. Si le défaut de l'appareil est compris dans notre prestation de garantie, nous vous retournerons sans délai un appareil réparé ou encore un nouveau.

Hotline du service (FR):

+800 4003 4003
(0,00 €/Min.)

Service-hotline / Hotline du service (BE):

+800 4003 4003
(0,00 €/Min.)

Service-Email (FR):

service.FR@scheppach.com

E-mailadres / Service-Email (BE):

service.BE@scheppach.com

Adresse du service (FR):

Scheppach France
2, Impasse Jean Millot
FR - 6700 Strasbourg

Serviceadres / Adresse du service (BE):

EURO Elektrowerkzeug- und Maschinen Service
Zur Mühle 2-4
GE - 50226 Frechen-Königsdorf

Inhoudsopgave:

Pagina:

1.	Inleiding	49
2.	Reglementair gebruik	50
3.	Belangrijke aanwijzingen	50
4.	Aanvullende veiligheidsvoorschriften	51
5.	Restrisico's	53
6.	Inbedrijfstelling	54
7.	Montage	54
8.	Toepassing	54
9.	Instellingen	55
10.	Werkinstructies	55
11.	Elektrische aansluiting	56
12.	Accessoires	57
13.	Onderhoud	57
14.	Afvoer	57
15.	Verhelpen van storingen	58
16.	Garantiebewijs	59

1. Inleiding

FABRIKANT:

scheppach
Fabrikation von Holzbearbeitungsmaschine GmbH
Günzburger Straße 69
D-89335 Ichenhausen

BESTE KLANT,

Wij wensen u veel plezier en succes bij het werken met uw nieuwe machine.

Opmerking: De fabrikant van dit apparaat is conform de geldende wet inzake productaansprakelijkheid niet aansprakelijk voor schade, die aan of door dit apparaat ontstaat bij:

- Onjuist gebruik,
- Niet-naleving van de gebruiksinstructies,
- Reparaties door derden, niet-erkende getrainde werklui,
- Installatie en vervanging van niet-originele reserveonderdelen,
- Ongepast gebruik, falen van het elektronisch systeem ten gevolge van niet-naleving van de elektrische specificaties en de VDE 0100, DIN 57113 / VDE 0113 voorschriften.

AANBEVELINGEN:

Lees de volledige handleiding voor de montage en besturing van het apparaat. Deze handleiding is bedoeld om het gebruik van het apparaat gemakkelijker te maken voor u en om vertrouwd te geraken met het gebruik van het apparaat. De handleiding bevat belangrijke nota's over hoe veilig, goed en economisch gebruik te maken van uw apparaat, en over hoe u gevaar kan vermijden, reparatiekosten kann besparen, downtime kan verminderen en de betrouwbaarheid en levensduur van uw apparaat kan vergroten. Bovenop de veiligheidsvoorschriften in deze handleiding, moet u ook voldoen aan de geldende voorschriften van uw land in verband met het gebruik van het apparaat. Plaats de gebruiksaanwijzing in een doorzichtig plastic map om deze te beschermen tegen vuil en vocht, en bewaar ze in de nabijheid van het apparaat. De instructies moeten gelezen en nauw gevolgd worden door iedereen vooraleer het apparaat te gebruiken. Enkel getrainde personen die op de hoogte gebracht zijn van de mogelijke gevaren en risico's mogen het apparaat gebruiken. De vereiste minimumleeftijd moet worden voldaan. Als aanvulling op de veiligheidsvoorschriften in deze handleiding en de speciale voorschriften van uw land, moeten ook de algemeen erkende technische regels voor het gebruik van houtverwerkende apparaten in acht genomen worden. Wij kunnen niet aansprakelijk worden gesteld voor ongevallen of schade, veroorzaakt door niet-naleving van deze handleiding en de veiligheidsvoorschriften.

Legenda bij afb. 1

- 1 Startknop
- 2 Handgreep
- 3 Blokkeerhendel
- 4 Motor
- 5 Zaagblad
- 6 Beweegbare zaagbladbescherming
- 7 Voetstuk
- 8 Tafelinzetstuk
- 9 Draaitafel
- 10 Werkstukkleem
- 11 Knikarm behuizingen/voetstuk
- 12 Stofzak
- 13 Vaste zaagbladbescherming

Inhoud van de levering

Afkort- en verstekzaag

Stofzak

Werkstukkleem

Gereedschap voor vervanging zaagblad inbussleutel 6 mm

Gereedschap voor verschuifbare aanslagscheen inbussleutel 3 mm

2 werkstuksteunen

Standbeugel

2 koolborstels

2 batterijen (AAA)

Gebruikshandleiding

Technische gegevens

Afmetingen L x B x H mm	690 x 550 x 440
Ø draaitafel mm	385 x 150
Tafelhoogte mm	55
Zaagblad Ø mm	210/30/2,6 WZ 48
Toerental 1/min	5000
Zaagsnelheid m/s	55
Draaibereik	2 x 45°
Hellingshoek	45°
Dubbele versteksleden 45° x 45°	naar links
Arrêteerstanden	45°, 30°, 22,5°, 15°, 0°, 15°, 22,5°, 30°, 45°
Gewicht kg	7,7

Zaaggegevens voor afkorten

Max. zaagdiepte 90°/45°	60 / 35 mm
90°/90°	120 x 60 mm
90°/45°	80 x 60 mm
45°/90°	120 x 35 mm
45°/45°	80 x 35 mm

Aandrijving

Motor V~/Hz	220-240 / 50
Opgenomen vermogen W	S1 1200W S6 25%* 1500W

Technische wijzigingen voorbehouden!

* Bedrijfsmodus S6, ononderbroken periodiek bedrijf. De bedrijfstijd is opgebouwd uit een opstarttijd, een tijd met een constante belasting en een uitlooptijd. De cyclusduur bedraagt 10 minuten en de relatieve inschakelduur bedraagt 25% van de cyclustijd.

Het werkstuk moet minimaal een hoogte van 3 mm en een breedte van 10 mm hebben. Zorg ervoor dat het werkstuk altijd met de klemrichting is geborgd.

Informatie over geluidsproductie

Geluidsniveaus tijdens het gebruik van de machine:

L_{pA} : 99.6dB(A) K=3dB(A)

L_{wA} : 112.6dB(A) K=3dB(A)

Waarschuwing: Lawaai kan ernstige gezondheidsklachten tot gevolg hebben. Draag geschikte gehoorbescherming indien de geluidsproductie van de machine groter is dan 85 dB (A). Als de elektrische aansluiting defect is, kan de stroom uitvallen bij de start van de machine. Dit kan invloed hebben op andere machines (bijv. knipperende lampen). Als het elektrisch vermogen beantwoordt aan $Z_{max} < 0,27$, mogen dergelijke storingen niet optreden. (Neem contact op met uw leverancier indien dit toch het geval is.)

- De opgegeven trillingsemisiewaarde is gemeten volgens een standaardtestmethode en kan worden gebruikt om elektrische apparaten met elkaar te vergelijken.
- De aangegeven trillingsemisiewaarde kan ook worden gebruikt als eerste indicatie van de belasting.

2. Reglementair gebruik

De kapzaag dient voor het kappen van hout en kunststof, overeenkomstig de grootte van de machine.

Waarschuwing! Het meegeleverde zaagblad is uitsluitend bestemd voor het zagen van hout! Gebruik dit niet om kunststof mee te zagen!

De machine mag slechts voor werkzaamheden worden gebruikt waarvoor ze bedoeld is. Elk ander verder gaand gebruik is niet reglementair. Voor daaruit voortvloeiende schade of letsel van welke aard dan ook is de gebruiker/bediener, niet de fabrikant, aansprakelijk. Alleen de voor de machine gepaste zaagbladen mogen worden gebruikt. Het gebruik van snijschijven van welke soort dan ook is verboden. Het naleven van de veiligheidsvoorschriften alsmede van de montage-instructies en aanwijzingen aangaande de werking vermeld in deze handleiding maakt eveneens deel uit van het reglementaire gebruik.

Personen, die de machine bedienen en onderhouden, moeten hiermee vertrouwd en van mogelijke gevaren op de hoogte zijn.

Bovendien moeten de geldende voorschriften ter voorkoming van ongevallen strikt worden opgevolgd. Andere algemene regels op het gebied van de arbeidsgeneeskunde en veiligheid dienen in acht te worden genomen.

Veranderingen aan de machine sluiten een aansprakelijkheid van de fabrikant en daaruit voortvloeiende schade helemaal uit.

Ondanks een doelmatig gebruik kunnen bepaalde resterende risicofactoren niet volledig uit de weg worden geruimd. Ten gevolge van de constructie en opbouw van de machine kunnen zich de volgende punten voordoen:

- Raken van het zaagblad in het niet afgedekte zaaggebied.
- Grijpen in het draaiende zaagblad (snijwonden).
- Terugstoot van werkstukken en werkstukdelen.
- Zaagbladbreuken.
- Wegslingeren van defecte hardmetalen stukken van het zaagblad.
- Gehoorschade bij niet-gebruik van de nodige gehoorbescherming.
- Bij gebruik in gesloten vertrekken komt houtstof vrij dat schadelijk is voor de gezondheid.

Wij wijzen erop dat onze toestellen overeenkomstig hun bestemming niet ontworpen zijn voor commercieel, ambachtelijk of industrieel gebruik. Wij zijn niet aansprakelijk indien het apparaat in ambachtelijke of industriële bedrijven alsmede bij gelijk te stellen activiteiten wordt gebruikt.

3. Belangrijke aanwijzingen

Let op! Bij gebruik van elektrische apparaten dient u de volgende fundamentele veiligheidsmaatregelen te nemen ter bescherming tegen elektrische schokken, letsel en brandgevaar. Lees alle voorschriften alvorens deze machine te gebruiken en bewaar de veiligheidsvoorschriften.

Veilig werken

- 1 Hou u uw werkplaats netjes
 - Wanorde op uw werkplaats leidt tot gevaar voor ongelukken.
- 2 Hou rekening met de omgevingsinvloeden
 - Stel elektrisch materieel niet bloot aan de regen.
 - Gebruik elektrisch materieel niet in vochtige of natte omgeving.
 - Zorg voor een goede verlichting.
 - Gebruik elektrisch materieel niet in de buurt van brandbare vloeistoffen of gassen.
- 3 Bescherm u tegen elektrische schok
 - Vermijd lichamelijk contact met geaarde delen, b.v. buizen, radiatoren, fornuizen, koelkasten.
- 4 Hou kinderen weg!
 - Laat geen andere personen het gereedschap of de kabel raken, hou ze weg van uw werkgebied.
 - De gebruiker moet minimaal 18 jaar oud zijn. Voor stagiaires geldt een minimumleeftijd van 16 jaar, echter alleen onder toezicht.
- 5 Bewaar uw gereedschappen op een veilige plaats
 - Niet gebruikte gereedschappen moeten in een droge gesloten ruimte buiten bereik van kinderen worden bewaard.
- 6 Overbelast uw gereedschap niet
 - U werkt beter en veiliger in het opgegeven vermogensgebied.
- 7 Gebruik het juiste gereedschap
 - Gebruik geen te zwakke gereedschappen of voorzetstukken voor zwaar werk.

- Gebruik gereedschappen niet voor doeleinden en werkzaamheden waarvoor ze niet bedoeld zijn; gebruik b.v. geen handcirkelzaag om bomen te vellen of takken te kappen.
 - Gebruik de machine niet om brandhout mee te zagen.
- 8** Draag de gepaste werkkledij
- Draag geen wijde kleding of sieraden. Ze kunnen door bewegende delen worden gegrepen.
 - Bij het werken in open lucht draagt u best rubberhandschoenen en slipvast schoeisel.
 - Draag bij lang haar een haarbescherming.
- 9** Maak gebruik van de beschermende uitrusting
- Draag een veiligheidsbril.
 - Gebruik een stofmasker bij werkzaamheden waarbij stof vrijkomt.
- 10** Sluit de stofafzuiginrichting aan
- Indien inrichtingen voor het aansluiten van stofafzuiginrichtingen voorhanden zijn overtuig u er zich van dat deze aangesloten zijn en gebruikt worden.
 - Gebruik in afgesloten ruimtes is alleen toegestaan met een geschikt afzuigsysteem.
- 11** Onttrek de kabel niet aan zijn eigenlijke bestemming
- Draag het gereedschap niet aan de kabel en gebruik de kabel niet om de stekker uit het stopcontact te trekken. Bescherm de kabel tegen hitte, olie en scherpe kanten.
- 12** Beveilig het werkstuk
- Gebruik spaninrichtingen of een bankschroef teneinde het werkstuk vast te zetten. Het wordt zo doende veiliger vastgehouden dan met uw hand en maakt het mogelijk de machine met de beide handen te bedienen.
 - Voor lange werkstukken is extra ondersteuning (tafel, blokken enz.) vereist om kantelen van de machine te voorkomen.
 - Druk het werkstuk stevig op het werkblad en tegen de aanslag, om te voorkomen dat het werkstuk gaat wiebelen of verschuiven.
- 13** Vermijd een onnatuurlijk lichaamshouding
- Zorg er steeds voor dat u stevig en stabiel staat.
 - Voorkom dat u uw handen in een onhandige stand houdt waardoor een of beide handen het zaagblad zouden kunnen raken bij een plotselinge verschuiving.
- 14** Onderhoud uw gereedschap zorgvuldig
- Hou uw gereedschappen scherp en schoon om goed en veilig te werken.
 - Neem de onderhoudsvoorschriften en de instructies voor het verwisselen van gereedschappen in acht.
 - Controleer regelmatig de stekker en de kabel en laat deze bij beschadiging door een erkende vakman vervangen.
 - Controleer de verlengkabel regelmatig en vervang beschadigde kabels.
 - Hou handgrepen droog en vrij van olie en vet.
- 15** Neem de stekker uit het stopcontact
- Verwijder nooit losse houtsplinters, houtkrullen of vastzittende houtstukken als het zaagblad draait.
- Als u de machine niet gebruikt, voordat u onderhoud uitvoert of gereedschappen wisselt, zoals zaagbladen, boren en frezen.
- 16** Laat geen gereedschapssleutels steken
- Controleer of de sleutels en afstelgereedschappen verwijderd zijn alvorens de zaag aan te zetten.
- 17** Voorkom onbedoelde inschakeling
- Controleer of de schakelaar is uitgeschakeld wanneer u de stekker in het stopcontact steekt.
- 18** Gebruik een verlengsnoer voor gebruik buitenshuis
- Gebruik buitenshuis uitsluitend verlengsnoeren die hiervoor zijn goedgekeurd en die als zodanig zijn gelabeld.
 - Gebruik de snoeren alleen als de trommel is afgerold.
- 19** Blijf steeds alert
- Ga voorzichtig te werk. Gebruik uw gezond verstand tijdens de werkzaamheden. Gebruik de machine niet wanneer u niet geconcentreerd bent.
- 20** Controleer uw toestel op beschadigingen
- Voordat u het gereedschap verder gebruikt dient u de veiligheidsinrichtingen of licht beschadigde onderdelen zorgvuldig op hun behoorlijke en reglementaire werkwijze te controleren.
 - Controleer of de bewegelijke onderdelen naar behoren functioneren en niet klem zitten alsook of onderdelen beschadigd zijn. Alle onderdelen moeten naar behoren gemonteerd zijn om de veiligheid van de machine te verzekeren.
 - De bewegende beschermkap mag niet in geopende stand worden vastgeklemd.
 - Beschadigde veiligheidsinrichtingen en onderdelen dienen deskundig door een erkende vakwerkplaats te worden hersteld of vervangen tenzij in de handleidingen anders vermeld.
 - Beschadigde schakelaars dienen door een klantendienst-werkplaats te worden vervangen.
 - Gebruik geen defecte of beschadigde aansluitkabels.
 - Gebruik geen gereedschappen waarvan de schakelaar niet kan worden in- of uitgeschakeld.
- 21 LET OP!**
- Bij dubbele versteksneden is uiterste voorzichtigheid geboden.
- 22 LET OP!**
- Bij gebruik van andere inzetstukken en andere accessoires bestaat gevaar voor persoonlijk letsel.
- 23** Laat de machine repareren door een erkend elektricien
- Dit elektrisch gereedschap beantwoordt aan de desbetreffende veiligheidsbepalingen. Herstellingen mogen enkel door een elektrovakman worden verricht, anders kunnen zich ongelukken voor de gebruiker voordoen.

4. Aanvullende veiligheidsvoorschriften

1 Veiligheidsmaatregelen

- Waarschuwing! Gebruik geen beschadigde of vervormde zaagbladen.
- Vervang een tafelinzetstuk als dit versleten is.

- Gebruik alleen door de fabrikant aanbevolen zaagbladen die voldoen aan EN 847-1.
- Let erop dat u een zaagblad kiest dat geschikt is voor het te zagen materiaal.
- Draag geschikte persoonlijke beschermingsmiddelen. Hieronder wordt verstaan:
 - Gehoorbescherming om het risico op gehoorbeschadiging te beperken.
 - Bescherming van de ademhalingswegen om het risico op inademing van gevaarlijk stof te verminderen.
 - Draag handschoenen bij het hanteren van zaagbladen en onbewerkte materialen. Vervoer zaagbladen, indien mogelijk, in een houder.
 - Draag een veiligheidsbril. Vonken die tijdens het werk ontstaan of vrijkomende houtsplinters, houtkrullen en stof uit het apparaat kunnen leiden tot verlies van het gezichtsvermogen.
- Sluit de machine aan op een stofopvanginrichting wanneer u hout zaagt. De hoeveelheid stof die vrijkomt is onder andere afhankelijk van de te bewerken materiaalsoort, het belang van lokale opvang (opname of bron) en de juiste positionering van kappen, keerschotten en geleiders.
- Gebruik geen zaagbladen van hooggelegeerd sneldraaistaal (HSS-staal).

2 Onderhoud en instandhouding

- Haal bij instel- of onderhoudswerkzaamheden altijd de stekker uit het stopcontact.
- De geluidsproductie is afhankelijk van verschillende factoren, zoals de kwaliteit van het zaagblad en de toestand van het zaagblad en de machine. Gebruik, indien mogelijk, zaagbladen die zijn ontworpen voor een lagere geluidsproductie, voer regelmatig onderhoud uit aan machine en toebehoren en verricht zo nodig herstelwerkzaamheden om de geluidsproductie te verminderen.
- Meld aangetroffen fouten aan de machine, de veiligheidsvoorzieningen of opzetstukken direct aan de verantwoordelijke veiligheidsfunctionaris.

3 Veilig werken

- Gebruik alleen zaagbladen waarvan het maximaal toegestane toerental is niet lager is dan het maximale spiltoerental van de Afkort- en verstekzaag en die geschikt zijn voor het te bewerken materiaal.
- Controleer of de zaag in geen enkele positie de draaitafel raakt door, nadat de stekker uit het stopcontact is gehaald, het blad met de hand in de standen 45° en 90° te draaien. Stel zo nodig de zaagkop opnieuw af.
- Gebruik voor het transport van de machine alleen de transportvoorzieningen. Gebruik nooit de veiligheidsvoorzieningen om het apparaat te hanteren of te transporteren.
- Zorg ervoor dat tijdens het transport het onderste deel van het zaagblad afgeschermd is, bijvoorbeeld door de veiligheidsvoorzieningen.

- Let erop dat u alleen afstandsschijven en spilringen gebruikt die geschikt zijn voor het door de fabrikant vermelde doel.
- De vloer rondom de machine moet waterpas, schoon en vrij van losse deeltjes, zoals spanen en zaagresten, zijn.
- De werkpositie bevindt zich altijd aan de zijkant van het zaagblad
- Verwijder geen zaagresten of andere delen van het werkstuk uit de verwerkingszone zolang de machine met onbeschermd zaagblad draait en de zaageenheid zich nog niet in de rustpositie bevindt.
- Zorg ervoor dat de machine, indien mogelijk, altijd op een werkbank of tafel bevestigd is.
- Lange werkstukken moeten worden ondersteund om te voorkomen dat ze na het zagen van de tafel vallen (bijvoorbeeld met een rolstaander of rolbok).

Waarschuwing! Dit elektrisch apparaat genereert een elektromagnetisch veld als het is ingeschakeld. Dit veld kan onder bepaalde omstandigheden interfereren met actieve of passieve medische implantaten. Om het risico op ernstig of dodelijk letsel te beperken, raden we personen met medische implantaten aan om hun arts en de fabrikant van het medische implantaat te raadplegen voordat de machine wordt gebruikt.

Wie het apparaat niet mag gebruiken:

- (1) Personen die niet bekend zijn met de gebruikshandleiding, kinderen, jongeren onder de 16 jaar en personen die onder invloed van alcohol, drugs of medicijnen, of moe of ziek zijn.
- (2) Personen met beperkte fysieke, sensorische of geestelijke vermogens

VEILIGHEIDSVOORSCHRIFTEN VOOR DE BEHANDELING VAN ZAAGBLADEN

- 1 Gebruik alleen gereedschap als u weet hoe u ermee om moet gaan.
- 2 Houd rekening met het maximale toerental. Het maximale toerental dat op het gereedschap staat vermeld, mag niet worden overschreden. Houd u, indien aangegeven, aan het toerentalbereik.
- 3 Let op de draairichting van de motor en het zaagblad.
- 4 Gebruik geen gereedschap dat barsten vertoont. Gooi het gereedschap weg als het barsten vertoont. Het is niet toegestaan om het te repareren.
- 5 De klemoppervlakken moeten van vuil, vet, olie en water worden ontdaan.
- 6 Gebruik geen losse pasringen of -bussen om de boring van cirkelzaagbladen te verkleinen.
- 7 Zorg ervoor dat de bevestigde pasringen voor de boring van het gereedschap dezelfde diameter hebben en dat ze minimaal 1/3 van de snijdiameter hebben.
- 8 Controleer of de bevestigde pasringen parallel aan elkaar lopen.
- 9 Wees voorzichtig bij het gebruik van de inzetstukken. Bewaar ze bij voorkeur in de originele verpakking en of in speciale houders. Draag beschermende handschoenen om de grip te vergroten en de kans op persoonlijk letsel nog verder terug te dringen.

- 10 Controleer voordat u de inzetstukken gebruikt of de veiligheidsvoorzieningen correct zijn aangebracht.
- 11 Controleer vóór gebruik of het toegepaste inzetstuk aan de technische eisen van deze machine voldoet en of het goed bevestigd is.
- 12 Gebruik het meegeleverde zaagblad alleen voor het zagen van hout en nooit voor het bewerken van metalen.
- 13 Waarschuwing! Gebruik de zaag nooit voor het zagen van andere dan de vermelde grondstoffen.
- 14 Gebruik de zaag uitsluitend als de veiligheidsinrichtingen functioneren, zich in goede staat en in de juiste positie bevinden.
- 15 Let op dat het werkstuk altijd op de zaagtafel wordt vastgeklemd.
- 16 Voor elke zaagprocedure dient u te controleren of de machine goed staat.



Let op! Laserstraling
Niet in de straal kijken
Laserklasse 2



Bescherm u en uw omgeving tegen gevaar voor ongelukken door de gepaste voorzorgsmaatregelen te nemen.

- Niet met blote ogen rechtstreeks in de laserstraal kijken.
- Nooit rechtstreeks in de stralengang kijken.
- De laserstraal nooit richten op weerskaatsende oppervlakken, personen of dieren. Ook een laserstraal met een gering vermogen kan schade berokkenen aan het oog.
- Voorzichtig – als u anders te werk gaat dan hier beschreven kan dit leiden tot een blootstelling aan gevaarlijke straling.
- Lasermodule nooit openen.
- Als u de afkortzaag langere tijd niet gebruikt, moet u de batterijen verwijderen.
- De laser mag niet door laser van een ander type worden vervangen.
- Reparaties aan de laser mogen uitsluitend door de fabrikant van de laser of een bevoegde dealer worden uitgevoerd.

Veiligheidsvoorschriften voor batterijen

- 1 Zorg er altijd voor dat de batterijen met de juiste polariteit (+ en -) worden geplaatst, zoals aangegeven op de batterij.
- 2 Voorkom dat de batterijen worden kortgesloten.
- 3 Niet-oplaadbare batterijen mag u niet opladen.
- 4 Voorkom dat de batterij te veel wordt ontladen!
- 5 Combineer geen oude en nieuwe batterijen of batterijen van verschillende typen of fabrikanten! Vervang de set batterijen gelijktijdig.

- 6 Verwijder lege batterijen direct uit het apparaat en voer ze op de juiste wijze af! Gooi accu's niet bij het huishoudelijk afval. Defecte of verbruikte accu's moeten overeenkomstig richtlijn 2006/66/EC worden gerecycled. Lever accu's en/of het apparaat in bij de hiertoe bestemde afvalverwerkingsstations. U kunt bij uw gemeente of plaatselijke overheidsinstantie informatie krijgen over afvalverwijdering.
- 7 Batterijen niet verwarmen!
- 8 Niet rechtstreeks op batterijen solderen of lassen!
- 9 Batterijen niet demonteren!
- 10 Batterijen niet vervormen!
- 11 Batterijen niet in open vuur werpen!
- 12 Bewaar batterijen buiten het bereik van kinderen.
- 13 Voorkom dat kinderen zonder toezicht de batterijen kunnen vervangen!
- 14 Bewaar batterijen niet in de buurt van open vuur, kachels of andere warmtebronnen. Plaats de batterij niet in direct zonlicht en gebruik of bewaar ze niet bij warm weer in de auto.
- 15 Bewaar ongebruikte batterijen in hun originele verpakking en uit de buurt van metalen voorwerpen. Voorkom dat uitgepakte batterijen worden gemengd of bij elkaar worden gelegd! Dit kan kortsluiting van de batterij veroorzaken en beschadiging, brandwonden of zelfs brandgevaar tot gevolg hebben.
- 16 Verwijder de batterijen uit het apparaat wanneer ze langere tijd niet wordt gebruikt, tenzij het gaat om noodgevallen!
- 17 Raak lekkende batterijen NOOIT aan zonder adequate beschermingsuitrusting. Indien de gelekte vloeistof in aanraking komt met de huid, moet dat gebied van de huid onmiddellijk onder stromend water worden afgespoeld. Voorkom in ieder geval dat de vloeistof in aanraking komt met de ogen en de mond. Neem in dat geval onmiddellijk contact op met een arts.
- 18 Reinig de batterijpolen en de contactpunten in het apparaat voordat u de batterijen plaatst.

5. Restriscio's

De machine is ontwikkeld volgens de huidige stand van de techniek en de erkende veiligheidsvoorschriften. Toch kan tijdens de werkzaamheden sprake zijn van enkele restriscio's.

- Gevaar voor de gezondheid, veroorzaakt door elektriciteit bij gebruik van onjuiste snoeren.
- Daarnaast kan er, ondanks alle voorzorgsmaatregelen, sprake zijn van niet-zichtbare restriscio's.
- Restriscio's kunnen worden geminimaliseerd, als de "Belangrijke aanwijzingen", "Aanvullende veiligheidsinstructies" en het "Gebruik conform de voorschriften", alsook de gebruikshandleiding in acht worden genomen.
- Voorkom onnodige belasting van de machine: als bij het zagen teveel druk wordt uitgeoefend, zal het zaagblad snel beschadigen, wat leidt tot geringere prestaties van de machine bij de verwerking en minder nauwkeurige zaagsneden.
- Gebruik altijd klemmen wanneer u kunststof moet zagen: de te zagen delen moeten altijd met klemmen worden vastgezet.

- Voorkom dat u de machine onbedoeld inschakelt: als u de stekker in het stopcontact steekt, mag de startknop niet worden ingedrukt.
- Gebruik gereedschap dat in deze handleiding wordt aanbevolen. U verkrijgt dan optimale prestaties met uw afkortzaag.
- Kom nooit met uw handen in de verwerkingszone wanneer de machine in bedrijf is.
- Laat altijd de knop van de handgreep los en schakel de machine uit voordat u een handeling gaat uitvoeren.

6. Inbedrijfstelling

Neem voorafgaand aan de inbedrijfstelling de veiligheidsinstructies in de gebruiksaanwijzing in acht.

VERWIJDEREN VAN DE VERPAKKING

Neem de machine uit de doos die bescherming bood tijdens het transport, zonder de doos te beschadigen. Deze doos kan later handig zijn als de zaag weer moet worden getransporteerd of moet worden opgeslagen.

VERPLAATSEN

Aangezien de afkortzaag relatief klein en licht is, kan hij eenvoudig worden verplaatst, ook door één persoon. U hoeft alleen de blokkeerknop (26 - afb. 4) in de onderste stand te vergrendelen en de afkortzaag aan de handgreep (34 - afb. 4) op te tillen.

TRANSPORT

Als de machine moet worden getransporteerd, moet u hem aan de handgreep (34 - afb. 4) optillen en in de originele verpakking plaatsen. Let er hierbij op dat de machine in de juiste positie wordt geplaatst (zie pijlen op de doos). Zet de lading vast met touwen of veiligheidsriemen om te voorkomen dat deze tijdens het transport kan verschuiven of dat onderdelen van de lading worden verloren.

PLAATSING/WERKPLEK

Plaats de machine op een werkbank of een vlak voetstuk, zodat de machine zo stabiel mogelijk staat. Zorg ervoor dat de machine, wanneer ook maar enigszins mogelijk, altijd op een werkbank of tafel bevestigd is. De machine moet stabiel worden opgesteld, dit betekent op bijv. een werkbank, op een onderframe worden vastgeschroefd. Gebruik hiertoe de boorgaten die zich in het frame van de machine bevinden. Voor de werkzaamheden met de machine moet rekening worden gehouden met ergonomische aspecten. De ideale hoogte van de werktafel of het voetstuk wordt bereikt als het grondvlak of het bovenste werkoppervlak zich op een hoogte van 90 tot 95 cm bevindt. De machine moet zodanig worden geplaatst dat in alle richtingen minimaal 80 cm vrije ruimte is rondom de machine. U kunt dan eenvoudig de reinigings- en onderhoudswerkzaamheden en de nodige aanpassingen uitvoeren, conform de veiligheidsvoorschriften en met voldoende bewegingsruimte.

VOORZICHTIG: Plaats de machine in een ruimte met geschikte arbeidsomstandigheden en een goede verlichting.

Houd er rekening mee dat de algemene arbeidsomstandigheden een cruciale rol spelen bij het voorkomen van ongevallen.

ELEKTRISCHE AANSLUITING

Het stopcontact moet in goede staat zijn. Wij willen u eraan herinneren dat het stroomnet over een voorgeschakelde magnetothermische veiligheidsvoorziening moet beschikken waarmee alle kabels worden beschermd tegen kortsluiting en overbelasting.

7. Montage

WAARSCHUWING! Plaats voor uw eigen veiligheid de stekker pas in het stopcontact nadat alle montageschritten zijn voltooid en u de veiligheidsvoorschriften en de gebruiksaanwijzing gelezen en begrepen hebt.

Neem de zaag uit de verpakking en plaats hem op uw werkbank. (Plaatsing van de zaag op de werkbank: zie volgende pagina onder „PLAATSING/WERKPLEK“)

Installatie van de stofzak (afb. 2)

- Knijp de uiteinden van de metalen klem van de stofzak (12) samen en breng de zak aan op de uitlaatopening bij de motor.

Montage van de werkstukkleem (afb. 1.1)

- Draai de borgschroef (17) los en monteer de werkstukkleem (10) links of rechts van de bevestigde zaagtafel.
- Draai vervolgens de borgschroef (17) weer vast.

Montage van de werkstuksteunen (afb. 1.1 - 1.2)

- Draai de kruiskopschroef (14) los en voer de werkstuksteun door het daartoe bestemde gat aan de zijkant van de vaste zaagtafel.
- Zorg ervoor dat de werkstuksteun (15) ook door beide ogen (19) aan de onderkant wordt gevoerd.
- Draai vervolgens de kruiskopschroef (14) weer vast.
- Herhaal deze procedure aan de andere kant.

Montage van de standbeugel (afb. 1.1 - 1.2)

- Draai de kruiskopschroeven (18) aan de onderkant van de zaag los en voer de standbeugel (16) door de daartoe bestemde gaten die aan de achterkant van de zaag.
- Draai vervolgens de kruiskopschroeven (18) weer vast.

8. Toepassing

Beoogde toepassingsmogelijkheden

De machine is geschikt voor het zagen van:

- Hout en houtachtige materialen
- Kunststof

Niet-beoogde toepassingsmogelijkheden

De machine is niet geschikt voor het zagen van:

- IJzerhoudende materialen, staal en gietijzer, evenals alle andere materiaalsoorten en producten die niet zijn vermeld, levensmiddelen in het bijzonder.
- Afkortzaag zonder bescherming.

- Materialen die zijn groter dan de gespecificeerde zaaggegevens:

90°/90°	120 x 60 mm
90°/45°	80 x 60 mm
45°/90°	120 x 35 mm
45°/45°	80 x 35 mm

9. Instellingen

AFKORTEN

LET OP: Controleer of de motor van de machine uitgeschakeld is voordat u de onderstaande instelwerkzaamheden uitvoert.

Draaien van de tafelplaat (afb. 2)

De afkortzaag kan met de draaitafel naar links en rechts gedraaid worden. Met de schaalverdeling is een nauwkeurige hoekinstelling mogelijk. De hoek van 0° tot 45° kan snel en nauwkeurig worden garrêteerd op 15°, 22,5° en 30°. Om de draaitafel te verdraaien, moet u de borgschroef (21) losdraaien en de zaageenheid aan de handgreep (20) draaien tot de gewenste hoek is bereikt. Zet de machine daarna vast met de borgschroef (21).

Schuin plaatsen van de zaageenheid (afb. 3)

De zaageenheid kan schuin worden geplaatst tot een hoek van 45°.

Draai de handgreep (23) los aan de achterkant van de machine en kantel de zaageenheid met behulp van de schaalverdeling in de gewenste hoek. De hoek kan worden bepaald met behulp van de schaalverdeling (24) en de naald (25). Draai het handvat daarna weer vast.

10. Werkinstructies

Wanneer u alle hiervoor beschreven stappen hebt uitgevoerd, kunt u beginnen met de werkzaamheden.

LET OP: Blijf altijd met uw handen uit de buurt van de werkingzones en kom hier in geen geval tijdens het zagen.

VASTZETTEN VAN HET WERKSTUK

Om het werkstuk vast te zetten, klemt u het met de werkstuk-klem (10 - afb. 1) vast op de werktafel.

Afkorten (afb. 1, 1.3, 4)

Let op! De verschuifbare aanslagscheen (27a) moet voor 90° - afkortbewerking in de binnenste positie gefixeerd worden.

- Open de borgschroef (27b) van de verschuifbare aanslagscheen (27a) met een inbussleutel en schuif de verschuifbare aanslagscheen (27a) naar binnen.
- De verschuifbare aanslagscheen (27a) moet zover voor de binnenste positie vastgezet worden, dat de afstand tussen aanslagscheen (27a) en zaagblad (5) maximaal 8 mm bedraagt.
- Controleer voor de zaagsnede, dat tussen de aanslagscheen (27a) en het zaagblad (5) geen botsing mogelijk is.
- De borgschroef (27b) weer aandraaien.

- Door de machinekop licht naar beneden te drukken en gelijktijdig de borgpen (26) uit de motorbeugel te trekken, wordt de zaag uit de onderste stand ontgrendeld.
- De machinekop naar boven draaien, tot de ontgrendelingshendel (3) vastklikt.
- Til de zaageenheid aan het handvat (2) omhoog totdat hij in de bovenste stand vastklikt.
- Druk het werkstuk gelijkmatig tegen de aanslaglijsten (27) en let erop dat uw handen zich buiten de verwerkingszone van het zaagblad bevinden.
- Het materiaal met de spaninrichting (10) op de vaststaande zaagtafel vastzetten, om verschuiven tijdens het zagen te voorkomen.
- Houd uw rechterhand aan de handgreep (2) en druk op de blokkeerhendel (3) zodat de zaageenheid naar beneden kan worden bewogen.
- De motor gaat draaien wanneer u de startknop (1) indrukt.
- Beweeg het zaagblad langzaam naar het werkstuk en zaag het door met matige druk.
- Na het zaagwerk de machinekop weer in de bovenste ruststand brengen en de in-, uitschakelaar (1) loslaten.
Let op! Door de terughaalveer slaat de machine automatisch naar boven. De handgreep (2) na de zaagbewerking niet loslaten, maar de machinekop langzaam en onder lichte tegendruk naar boven bewegen.

Versteksnede 0°- 45° (afb. 1, 1.3, 3)

Met de kapzaag kunnen versteksnedes naar links van 0°- 45° ten opzichte van het werkvlak worden uitgevoerd.

Let op! De verschuifbare aanslagscheen (27a) moet voor versteksnedes (schuin staande zaagkop) in de buitenste positie gefixeerd worden.

- Open de borgschroef (27b) van de verschuifbare aanslagscheen (27a) en schuif de verschuifbare aanslagscheen (27a) naar buiten.
- De verschuifbare aanslagscheen (27a) moet zover voor de binnenste positie vastgezet worden, dat de afstand tussen aanslagscheen (27a) en zaagblad (5) minstens 8 mm bedraagt.
- Controleer voor de zaagsnede, dat tussen de aanslagscheen (27a) en het zaagblad (5) geen botsing mogelijk is.
- De borgschroef (27b) weer aandraaien.
- De machinekop in de bovenste stand brengen.
- De draaitafel (9) op de 0°-stand fixeren.
- De borgschroef (23) losdraaien en met de handgreep (2) de machinekop naar links, schuin plaatsen, tot de naald (25) naar de gewenste hoek van de schaal (24) wijst.
- De borgschroef (23) weer vastdraaien.
- De bewerking uitvoeren als onder het punt Afkorten beschreven.

Versteksnede 0° tot 45° en draaitafel 0° tot 45°

Met de afkortzaag kunnen versteksnedes naar links van 0° tot 45° ten opzichte van het werkvlak en meteen van 0° tot 45° naar links of van 0° tot 45° naar rechts ten opzichte van de aanslagrail worden uitgevoerd (dubbele versteksnede).

Let op! De verschuifbare aanslagscheen (27a) moet voor versteksnedes (schuin staande zaagkop) in de buitenste positie gefixeerd worden.

- Open de borgschroef (27b) van de verschuifbare aanslagscheen (27a) en schuif de verschuifbare aanslagscheen (27a) naar buiten.
- De verschuifbare aanslagscheen (27a) moet zover voor de binnenste positie vastgezet worden, dat de afstand tussen aanslagscheen (27a) en zaagblad (5) minstens 8 mm bedraagt.
- Controleer voor de zaagsnede, dat tussen de aanslagscheen (27a) en het zaagblad (5) geen botsing mogelijk is.
- De borgschroef (27b) weer aandraaien.
- Verplaats de machinekop naar de bovenste positie
- De draaitafel (9) losdraaien door de borgschroef (21) los te draaien.
- Met de handgreep (2) de draaitafel (9) op de gewenste hoek instellen.
- De borgschroef (21) weer vastdraaien om de draaitafel te fixeren.
- De borgschroef (23) losdraaien.
- Met de handgreep (2) de machinekop naar links buiten en op de gewenste hoek van de schaal instellen.
- De borgschroef (23) weer vastdraaien.
- De bewerking uitvoeren als onder het punt Afkorten beschreven.

Zaagblad vervangen (afb. 5)

- Neem de stekker uit het stopcontact.
- Breng de zaageenheid in de stand „Afkorten“.
- Ontgrendel de beweegbare zaagbladbescherming (6) door de blokkering van de ontgrendelhendel (3 - afb. 1) in te drukken en til daarbij de zaagbladbescherming zodanig op dat het zaagblad vrijkomt.
- Druk de spilarrêtering (22 - afb. 3) in.
- Draai de zaagbladbevestigingsbout (28) los (**let op: linkse schroefdraad**).
- Verwijder de bout (28) en de zaagbladflens (29).
- Neem het zaagblad voorzichtig uit (gevaar voor letsel door zaagbladtanden).
- Plaats het nieuwe zaagblad op de binnenste zaagbladflens. Let daarbij op de draairichting van het zaagblad.
- Plaats de buitenste zaagbladflens en draai de bout stevig vast.
- Breng de zaagbladbeveiliging weer in de juiste stand.

Vervangen van de laserbatterijen (afb. 6)

- Verwijder het deksel van de laserbatterij (30). Verwijder de 2 batterijen.
- Vervang beide batterijen door dezelfde batterijen of een gelijkwaardig type. Let erop dat ze in dezelfde polariteitsrichting worden geplaatst als de oude batterijen.
- Sluit het batterijdeksel.

Laser in- en uitschakelen (afb. 6)

Inschakelen: Aan/Uit-schakelaar (33) naar de stand "1" brengen. Een laserlijn wordt op het te bewerken stuk geprojecteerd die exact aanduidt langs waar het snijden dient te gebeuren.

Uitschakelen: Aan/Uit-schakelaar naar de stand "0" brengen.

Justeren van de laser (afb. 7)

Wanneer de laser (31) niet meer de correcte snijlijn aanduidt kan die worden bijgesteld. Draai hiervoor de schroeven (32) los en stel de laser door zijdelingse verschuiving in zodat de laserstraal de snijtanden van het zaagblad (5) raakt.

11. Elektrische aansluiting

De geïnstalleerde elektromotor is bedrijfsklaar aangesloten. De aansluiting voldoet aan de relevante VDE- en DIN-voorschriften. De netaansluiting van de klant en het gebruikte verlengsnoer moeten eveneens aan deze voorschriften voldoen.

Belangrijke aanwijzingen

Bij overbelasting van de motor schakelt deze vanzelf uit. Na een afkoeltijd (deze tijd is verschillend) kan de motor weer worden ingeschakeld.

Defecte elektrische aansluitkabel

Bij elektrische aansluitkabels treedt vaak schade aan de isolatie op.

Mogelijke oorzaken zijn:

- Versleten plekken, als aansluitkabels door venster- of deuropeningen worden geleid.
- Knikken door een onvakkundige bevestiging of geleiding van de aansluitkabel.
- Snijplekken omdat over de aansluitkabel is gereden.
- Beschadigde isolatie omdat de stekker uit het stopcontact is getrokken.
- Scheuren door veroudering van de isolatie.

Dergelijke defecte elektrische aansluitkabels mogen niet worden gebruikt en zijn levensgevaarlijk als de isolatie is beschadigd.

Controleer de elektrische aansluitkabels regelmatig op schade. Let erop dat bij het controleren de aansluitkabel niet op het elektriciteitsnet is aangesloten.

Elektrische aansluitkabels moeten aan de relevante VDE- en DIN-voorschriften voldoen. Gebruik uitsluitend aansluitkabels met de aanduiding H 07 RN. Op de aansluitkabel moet de type-aanduiding vermeld staan.

Wisselstroommotor

- De netspanning moet 230 VAC zijn
- Verlengsnoeren moeten tot een lengte van 25 m een doorsnede hebben van 1,5 vierkante millimeter.

Voor de eenfase-wisselstroommotor adviseren wij om een zekering C-curve 16 A of K-curve 16 A te gebruiken bij machines met een hoge aanloopstroom (vanaf 3000 W)! Aansluitingen en reparaties van de elektrische uitrusting mogen uitsluitend door een elektromonteur worden uitgevoerd.

Vermeld in geval van vragen de volgende gegevens:

- Stroomtype van de motor
- Gegevens van het typeplaatje van de machine
- Gegevens van het typeplaatje van de motor

12. Accessoires

ZAAGSELAFZUIGING

De afkortzaag is voorzien van een afzuigmof waarop een afzuiginstallatie kan worden aangesloten. Naar wens kan ook een stofzak worden bevestigd.

De slang van de afzuiginstallatie wordt met een klem op de afzuigmof bevestigd. Wij raden u aan om van tijd tot tijd aan de zak of houder van de afzuiginstallatie te legen en het filter schoon te maken.

De luchtsnelheid van de afzuiginstallatie moet minstens 30 meter per seconde bedragen.

13. Onderhoud

Als vakpersoneel voor buitengewoon onderhoud of reparatie moet worden geraadpleegd, moet u altijd een aanbevolen servicecentrum raadplegen of rechtstreeks contact met ons opnemen.

⚠ Waarschuwing! Telkens voor het instellen, het uitvoeren van onderhoud of reparaties de stekker uit het stopcontact trekken!

- Zorg er altijd voor dat reparatie-, onderhouds- en reinigingswerkzaamheden en het verhelpen van storingen uitsluitend plaatsvinden als de aandrijving is uitgeschakeld.
- Alle beschermings- en veiligheidsvoorzieningen moeten direct worden teruggeplaatst nadat de reparatie of het onderhoud is voltooid.

NORMALE ONDERHOUDSWERKZAAMHEDEN

Het normale onderhoud kan worden uitgevoerd door niet daartoe geschoold personeel. Alle werkzaamheden staan beschreven in de voorgaande paragrafen van dit hoofdstuk.

- De afkortzaag zag mag niet gesmeerd worden, omdat altijd droge oppervlakken worden gezaagd. Alle bewegende onderdelen van de machine zijn zelfsmarend.
- Bij de onderhoudswerkzaamheden moeten indien mogelijk altijd de persoonlijke beschermingsmiddelen worden gedragen (veiligheidsbril en handschoenen).
- Verwijder het zaagsel regelmatig wanneer u de verwerkingszone en de draagvlakken reinigt.

Wij raden aan om gebruik te maken van een afzuiginrichting of borstel.

LET OP: Gebruik geen perslucht!

Controleer van tijd tot tijd het zaagblad. Als u problemen ondervindt bij het zagen, moet u het zaagblad opnieuw laten slijpen door specialist of het vervangen, afhankelijk van de staat.

BUITENGEBRUIKSTELLING VAN DE MACHINE

Na buitengebruikstelling van de machine kan de machine worden afgevoerd met het normale bedrijfsafval.

14. Afvoer

Het toestel bevindt zich in een verpakking om transport schade te voorkomen. Deze verpakking is een grondstof en bijgevolg herbruikbaar of kan in de grondstofkringloop teruggebracht worden. Het toestel en zijn accessoires bestaan uit diverse materialen, zoals b.v. metaal en kunststof. Ontdoe u van defecte onderdelen op de inzamelplaats waar u gevaarlijke afvalstoffen mag afgeven. Informeer u in uw speciaalzaak of bij uw gemeentebestuur!



De verpakking bestaat uit milieuvriendelijke materialen die u via de plaatselijke recyclingdiensten kunt afvoeren.

Uw gemeentelijke milieudienst kan u informatie geven over de afvalverwijdering van uitgediende apparaten.

Oude apparatuur mag niet bij het huisafval worden gegooid!



Dit symbool geeft aan dat dit product conform de richtlijn inzake verbruikte elektrische en elektronische apparatuur (2012/19/EU) en nationale wettelijke bepalingen niet bij het huishoudelijk vuil mag worden gegooid. Dit product moet bij een hiervoor bestemde verzamelplaats worden afgegeven. Dit kan bijv. door teruggave bij de aanschaf van een soortgelijk product of door inlevering bij een erkend inzamelpunt voor het recyclen van verbruikte elektrische en elektronische apparatuur. Het onjuist afvoeren van oude apparatuur kan door mogelijke gevaarlijke stoffen, die veelal in verbruikte elektrische en elektronische apparatuur zijn verwerkt, negatieve effecten op het milieu en de gezondheid van de mens hebben. Door een juiste afvoer van dit product levert u bovendien een bijdrage aan een effectief gebruik van natuurlijke resources. Informatie inzake inzamelplaatsen voor verbruikte apparatuur kunt u opvragen bij de gemeente, de publieke afvalverwerker, een erkend afvalverwerkingsstation voor het afvoeren van verbruikte elektrische en elektronische apparatuur of uw afvalverwerkingsstation.

Batterijen en accu's horen niet bij het huishoudelijk afval!



Als gebruiker bent u wettelijk verplicht om alle batterijen en accu's, ongeacht of deze schadelijke stoffen* bevatten of niet, bij een inzamelpunt in uw gemeente/district of in de handel af te geven zodat ze milieuvriendelijk kunnen worden afgevoerd.

* aangeduid met: Cd = Cadmium, Hg = kwikzilver, Pb = lood

Haal de batterijen uit de laser voordat u het apparaat en de batterijen weggooit.

15. Verhelpen van storingen

Storing	Mogelijke oorzaak	Oplossing
De motor functioneert niet.	Motor, kabel of stekker defect, zekeringen doorgebrand.	Laat de machine door een vakman controleren. Repareer de motor nooit zelf. Gevaar! Controleer de zekeringen en vervang ze zo nodig.
De motor draait langzaam en bereikt het bedrijfstoerental niet.	Spanning te laag, wikkelingen beschadigd of condensator doorgebrand.	Laat de spanning controleren door de energiemaatschappij. Laat de motor controleren door een vakman. Laat de condensator vervangen door een vakman.
De motor maakt te veel lawaai.	Wikkelingen beschadigd, motor defect.	Laat de motor controleren door een vakman.
De motor bereikt het maximale vermogen niet.	Groep van stroomnet overbelast (lampen, andere motoren enz.).	Gebruik geen andere apparaten of motoren op de groep.
Motor raakt snel oververhit.	Overbelasting van de motor, ontoereikende koeling van de motor.	Voorkom overbelasting van de motor tijdens het zagen, verwijder stof van de motor om een optimale koeling van de motor te garanderen.
Zaagsnede is ruw of gegolfd.	Zaagblad bot, tandvorm niet geschikt voor materiaaldikte.	Zaagblad slijpen of een geschikt zaagblad plaatsen.
Werkstuk breekt uit of versplintert.	Zaagdruk te hoog of zaagblad niet geschikt voor toepassing.	Plaats een geschikt zaagblad.

Service-informatie

U moet er rekening mee houden dat bij dit product de volgende delen onderhevig zijn aan een slijtage door gebruik of een natuurlijke slijtage, resp. dat de volgende delen nodig zijn als verbruiksmaterialen.

Slijtstukken*: koolborstels, zaagblad, tafelinzetstukken, stofopvangzakken

* niet verplicht bij de leveringsomvang begrepen!

16. Garantiebewijs

Geachte klant,

onze producten zijn aan een strenge kwaliteitscontrole onderhevig. Mocht dit apparaat echter ooit niet naar behoren functioneren, spijt het ons ten zeerste en vragen u zich tot onze servicedienst onder het adres vermeld op dit garantiebewijs te wenden. Wij staan ook graag telefonisch tot uw dienst via het hieronder vermelde servicetelefoonnummer. Voor vorderingen in verband met garantie geldt het volgende:

- Deze garantievoorwaarden regelen bijkomende garantieprestaties. Uw wettelijke garantieclaims blijven onaangetast door deze garantie. Onze garantieprestatie is voor uw gratis.
- De garantieprestatie heeft uitsluitend betrekking op gebreken die te wijten zijn aan materiaal- of fabricagefouten en is beperkt tot het verhelpen van deze gebreken of het vervangen van het apparaat. Wij wijzen erop dat onze apparaten overeenkomstig hun bestemming niet geconstrueerd zijn voor commercieel, ambachtelijk of industrieel gebruik. Een garantieovereenkomst komt daarom niet tot stand als het apparaat in ambachtelijke of industriële bedrijven alsmede bij gelijk te stellen activiteiten wordt gebruikt. Uitgesloten van onze garantie zijn verder schadeloosstellingen voor transportschade, schade door nietnaleving van de montage-instructies of op grond van ondeskundige installatie, niet-naleving van de handleiding (zoals door b.v. aansluiting op een verkeerde netspanning of stroomsoort), oneigenlijke of onoordeelkundige toepassingen (zoals b.v. overbelasting van het apparaat of gebruik van niet toegestane inzetgereedschappen of toebehoren), niet-naleving van de onderhouds- en veiligheidsbepalingen, binnendringen van vreemde voorwerpen in het apparaat (zoals b.v. zand, stenen of stof), gebruikmaking van geweld of invloeden van buitenaf (zoals b.v. schade door neervallen) alsmede door normale slijtage die zich bij het doelmatig gebruik van het apparaat voordoet.

Er kan geen aanspraak op garantie worden gemaakt als op het apparaat reeds ingrepen werden uitgevoerd.

- De garantieperiode bedraagt 3 jaar en gaat in op de datum van aankoop van het apparaat. Garantieclaims dienen voor het verloop van de garantieperiode binnen de twee weken na het vaststellen van het defect geldend te worden gemaakt. Het geldend maken van garantieclaims na verloop van de garantieperiode is uitgesloten. De herstelling of vervanging van het apparaat leidt noch tot een verlenging van de garantieperiode noch wordt door deze prestatie een nieuwe garantieperiode voor het apparaat of voor eventueel ingebouwde wisselstukken op gang gebracht. Dit geldt ook bij het ter plaatse uitvoeren van een serviceactiviteit.
- Om een garantieclaim geldend te maken dient u het defecte apparaat franco op te sturen aan het hieronder vermelde adres. Voeg het originele verkoopbewijs of een ander gedateerd bewijs van aankoop bij. Gelieve daarom de kassabon als bewijs goed te bewaren! Wij verzoeken u de reden van de klacht zo nauwkeurig mogelijk te beschrijven. Valt het defect van het apparaat binnen onze garantieprestatie bezorgen wij u per omgaande een hersteld of nieuw apparaat terug.

Uiteraard staan wij ook tot u dienst om mits betaling van de kosten defecten van het apparaat te verhelpen die buiten de garantieomvang vallen. Te dien einde stuurt u het apparaat aan ons serviceadres op.

Service-hotline / Hotline du service (NL/BE):

+800 4003 4003
(0,00 €/Min.)

E-mailadres / Service-Email (NL):

service.NL@scheppach.com

E-mailadres / Service-Email (BE):

service.BE@scheppach.com

Serviceadres / Adresse du service (NL/BE):

EURO Elektrowerkzeug- und Maschinen Service
Zur Mühle 2-4
GE - 50226 Frechen-Königsdorf

Inhaltsverzeichnis:

Seite:

1.	Einleitung	61
2.	Bestimmungsgemäße Verwendung	62
3.	Wichtige Hinweise	62
4.	Zusätzliche Sicherheitshinweise	64
5.	Restrisiken	66
6.	Inbetriebnahme	66
7.	Montage	66
8.	Einsatzbereich	67
9.	Einstellungen	67
10.	Arbeitshinweise	67
11.	Elektrischer Anschluss	68
12.	Zubehör	69
13.	Wartung	69
14.	Entsorgung	69
15.	Störungsabhilfe	70
16.	Garantieurkunde	71

1. Einleitung

HERSTELLER:

scheppach
Fabrikation von Holzbearbeitungsmaschine GmbH
Günzburger Straße 69
D-89335 Ichenhausen

VEREHRTER KUNDE,

Wir wünschen Ihnen viel Freude und Erfolg beim Arbeiten mit Ihrem neuen Gerät.

Hinweis: Der Hersteller dieses Gerätes haftet nach dem geltenden Produkthaftungsgesetz nicht für Schäden, die an diesem Gerät oder durch dieses Gerät entstehen bei:

- Unsachgemäßer Behandlung,
- Nichtbeachtung der Bedienungsanleitung,
- Reparaturen durch Dritte, nicht autorisierte Fachkräfte,
- Einbau und Austausch von nicht originalen Ersatzteilen,
- Nicht bestimmungsgemäßer Verwendung,
- Ausfällen der elektrischen Anlage bei Nichtbeachtung der elektrischen Vorschriften und VDE-Bestimmungen 0100, DIN 57113 / VDE 0113.

WIR EMPFEHLEN IHNEN:

Lesen Sie vor der Montage und vor Inbetriebnahme den gesamten Text der Bedienungsanleitung durch.

Diese Bedienungsanleitung soll es Ihnen erleichtern, Ihre Maschine kennenzulernen und ihre bestimmungsgemäßen Einsatzmöglichkeiten zu nutzen.

Die Bedienungsanleitung enthält wichtige Hinweise, wie Sie mit der Maschine sicher, fachgerecht und wirtschaftlich arbeiten, und wie Sie Gefahren vermeiden, Reparaturkosten sparen, Ausfallzeiten verringern und die Zuverlässigkeit und Lebensdauer der Maschine erhöhen.

Zusätzlich zu den Sicherheitsbestimmungen dieser Bedienungsanleitung müssen Sie unbedingt die für den Betrieb der Maschine geltenden Vorschriften Ihres Landes beachten.

Bewahren Sie die Bedienungsanleitung, in einer Plastikhülle geschützt vor Schmutz und Feuchtigkeit, bei der Maschine auf. Sie muss von jeder Bedienungsperson vor Aufnahme der Arbeit gelesen und sorgfältig beachtet werden. An der Maschine dürfen nur Personen arbeiten, die im Gebrauch der Maschine unterwiesen und über die damit verbundenen Gefahren unterrichtet sind. Das geforderte Mindestalter ist einzuhalten.

Neben den in dieser Bedienungsanleitung enthaltenen Sicherheitshinweisen und den besonderen Vorschriften Ihres Landes sind die für den Betrieb von Holzbearbeitungsmaschinen allgemein anerkannten technischen Regeln zu beachten.

Wir übernehmen keine Haftung für Unfälle oder Schäden, die durch Nichtbeachten dieser Anleitung und den Sicherheitshinweisen entstehen.

Legende von Fig. 1

- 1 Starttaste
- 2 Handgriff
- 3 Entriegelungshebel
- 4 Motor
- 5 Sägeblatt
- 6 Sägeblattschutz beweglich
- 7 Sockel
- 8 Tischeinlage
- 9 Drehtisch
- 10 Werkstückspanner
- 11 Gelenk Gehäuse / Sockel
- 12 Spänesack
- 13 Sägeblattschutz starr

Lieferumfang

Kapp- und Gehrungssäge

Spänesack

Werkstückspanner

Inbusschlüssel 6 mm für Sägeblattwechsel

Inbusschlüssel 3 mm für verschiebbare Anschlagsschiene

2 Werkstückauflagen

Standbügel

2 Kohlebürsten

2 Batterien (AAA)

Bedienungsanleitung

Technische Daten

Baumaße L x B x H mm	690 x 550 x 440
Ø Drehtisch mm	385 x 150
Tischhöhe mm	55
Sägeblatt Ø mm	210/30/2,6 WZ 48
Drehzahl 1/min	5000
Schnittgeschwindigkeit m/s	55
Schwenkbereich	2 x 45°
Neigungswinkel	45°
Doppelgehrung 45° x 45°	links
Rasterstellungen (in Grad°)	45/30/22,5/15/0/ 15/22,5/30/45
Gewicht kg	7,7

Schnittdaten Kappbetrieb

max. Schnitttiefe 90°/45°	60 / 35 mm
90°/90°	120 x 60 mm
90°/45°	80 x 60 mm
45°/90°	120 x 35 mm
45°/45°	80 x 35 mm

Antrieb

Motor V~/Hz	220-240 / 50
Aufnahmeleistung	S1 1200 W S6 25%* 1500 W

Technische Änderungen vorbehalten!

* Betriebsart S6, ununterbrochener periodischer Betrieb.
Der Betrieb setzt sich aus einer Anlaufzeit, einer Zeit mit konstanter Belastung, und einer Leerlaufzeit zusammen.

Die Spieldauer beträgt 10 min, die relative Einschaltdauer beträgt 25% der Spieldauer.

Das Werkstück muss mindestens eine Höhe von 3 mm und eine Breite von 10 mm haben. Achten Sie darauf, dass das Werkstück immer mit der Spannvorrichtung gesichert wird.

Information zur Geräuschentwicklung

Die Geräuschpegel dieser Maschine während des Betriebs sind die folgenden:

L_{pA} : 99.6dB(A) K=3dB(A)

L_{wA} : 112.6dB(A) K=3dB(A)

Warnung: Lärm kann gravierende Auswirkungen auf Ihre Gesundheit haben. Übersteigt der Maschinenlärm 85 dB (A), tragen Sie bitte einen geeigneten Gehörschutz. Falls der elektrische Anschluss defekt ist, kann der Strom beim Start der Maschine abfallen. Dies kann andere Maschinen beeinträchtigen (z. B. blinkende Lampen). Entspricht die elektrische Leistung $Z_{max} < 0,27$, sollten solche Störungen nicht auftreten. (Falls doch, informieren Sie Ihren Fachhändler).

- Der angegebene Schwingungsemissionswert ist nach einem genormten Prüfverfahren gemessen worden und kann zum Vergleich eines Elektrowerkzeugs mit einem anderen verwendet werden;
- Der angegebene Schwingungsemissionswert kann auch zu einer ersten Beurteilung der Belastung verwendet werden.

2. Bestimmungsgemäße Verwendung

Die Kapp- und Gehrungssäge dient zum Kappen von Holz und Kunststoff, entsprechend der Maschinengröße.

Warnung! Das mitgelieferte Sägeblatt ist ausschließlich zum Sägen von Holz bestimmt! Verwenden Sie dieses nicht zum Sägen von Kunststoff!

Die Maschine darf nur nach ihrer Bestimmung verwendet werden. Jede weitere darüber hinausgehende Verwendung ist nicht bestimmungsgemäß. Für daraus hervorgerufene Schäden oder Verletzungen aller Art haftet der Benutzer/Bediener und nicht der Hersteller.

Es dürfen nur für die Maschine geeignete Sägeblätter verwendet werden. Die Verwendung von Trennscheiben aller Art ist untersagt. Bestandteil der bestimmungsgemäßen Verwendung ist auch die Beachtung der Sicherheitshinweise, sowie die Montageanleitung und Betriebshinweise in der Bedienungsanleitung. Personen, welche die Maschine bedienen und warten, müssen mit dieser vertraut und über mögliche Gefahren unterrichtet sein.

Darüber hinaus sind die geltenden Unfallverhütungsvorschriften genauestens einzuhalten. Sonstige allgemeine Regeln in arbeitsmedizinischen und sicherheitstechnischen Bereichen sind zu beachten. Veränderungen an der Maschine schließen eine Haftung des Herstellers und daraus entstehende Schäden gänzlich aus. Trotz bestimmungsgemäßer Verwendung können bestimmte Restrisikofaktoren nicht vollständig ausgeräumt werden. Bedingt durch Konstruktion und Aufbau der Maschine können folgende Punkte auftreten:

- Berührung des Sägeblattes im nicht abgedeckten Sägebereich.
- Eingreifen in das laufende Sägeblatt (Schnittverletzung).
- Rückschlag von Werkstücken und Werkstückteilen.
- Sägeblattbrüche.
- Herausschleudern von fehlerhaften Hartmetallteilen des Sägeblattes.
- Gehörschäden bei Nichtverwendung des nötigen Gehörschutzes.
- Gesundheitsschädliche Emissionen von Holzstäuben bei Verwendung in geschlossenen Räumen.

Bitte beachten Sie, dass unsere Geräte bestimmungsgemäß nicht für den gewerblichen, handwerklichen oder industriellen Einsatz konstruiert wurden. Wir übernehmen keine Gewährleistung, wenn das Gerät in Gewerbe-, Handwerks- oder Industriebetrieben sowie bei gleichzusetzenden Tätigkeiten eingesetzt wird.

3. Wichtige Hinweise

Achtung! Beim Gebrauch von Elektrowerkzeugen sind zum Schutz gegen elektrischen Schlag, Verletzungs- und Brandgefahr folgende grundsätzliche Sicherheitsmaßnahmen zu beachten. Lesen Sie alle diese Hinweise, bevor Sie dieses Elektrowerkzeug benutzen, und bewahren Sie die Sicherheitshinweise gut auf.

Sicheres Arbeiten

- 1 Halten Sie Ihren Arbeitsbereich in Ordnung
 - Unordnung im Arbeitsbereich kann Unfälle zur Folge haben.
- 2 Berücksichtigen Sie Umgebungseinflüsse
 - Setzen Sie Elektrowerkzeuge nicht dem Regen aus.
 - Benutzen Sie Elektrowerkzeuge nicht in feuchter oder nasser Umgebung.
 - Sorgen Sie für gute Beleuchtung des Arbeitsbereichs.
 - Benutzen Sie Elektrowerkzeuge nicht, wo Brand- oder Explosionsgefahr besteht.
- 3 Schützen Sie sich vor elektrischem Schlag
 - Vermeiden Sie Körperberührung mit geerdeten Teilen (z. B. Rohren, Radiatoren, Elektroherden, Kühlgeräten).
- 4 Halten Sie andere Personen fern
 - Lassen Sie andere Personen, insbesondere Kinder, nicht das Elektrowerkzeug oder das Kabel berühren. Halten Sie sie von Ihrem Arbeitsbereich fern.
 - Die Bedienungsperson muss mindestens 18 Jahre alt sein, Auszubildende mind. 16 Jahre, jedoch nur unter Aufsicht.
- 5 Bewahren Sie unbenutzte Elektrowerkzeuge sicher auf
 - Unbenutzte Elektrowerkzeuge sollten an einem trockenen, hochgelegenen oder abgeschlossenen Ort, außerhalb der Reichweite von Kindern, abgelegt werden.
- 6 Überlasten Sie Ihr Elektrowerkzeug nicht
 - Sie arbeiten besser und sicherer im angegebenen Leistungsbereich.
- 7 Benutzen Sie das richtige Elektrowerkzeug
 - Verwenden Sie keine leistungsschwachen Elektrowerkzeuge für schwere Arbeiten.

- Benutzen Sie das Elektrowerkzeug nicht für solche Zwecke, für die es nicht vorgesehen ist. Benutzen Sie zum Beispiel keine Handkreissäge zum Schneiden von Baumstäben oder Holzscheiten.
 - Verwenden Sie das Elektrowerkzeug nicht zum Brennholzsägen.
- 8** Tragen Sie geeignete Kleidung
- Tragen Sie keine weite Kleidung oder Schmuck, sie könnten von beweglichen Teilen erfasst werden.
 - Bei Arbeiten im Freien ist rutschfestes Schuhwerk empfehlenswert.
 - Tragen Sie bei langen Haaren ein Haarnetz.
- 9** Benutzen Sie Schutzausrüstung
- Tragen Sie eine Schutzbrille.
 - Verwenden Sie bei stauberzeugenden Arbeiten eine Atemmaske.
- 10** Schließen Sie die Staubabsaugeinrichtung an
- Falls Anschlüsse zur Staubabsaugung und Auffangeinrichtung vorhanden sind, überzeugen Sie sich, dass diese angeschlossen und richtig benutzt werden.
 - Der Betrieb in geschlossenen Räumen ist nur mit einer geeigneten Absauganlage zulässig.
- 11** Verwenden Sie das Kabel nicht für Zwecke, für die es nicht bestimmt ist
- Benutzen Sie das Kabel nicht, um den Stecker aus der Steckdose zu ziehen. Schützen Sie das Kabel vor Hitze, Öl und scharfen Kanten.
- 12** Sichern Sie das Werkstück
- Benutzen Sie Spannvorrichtungen oder einen Schraubstock, um das Werkstück festzuhalten. Es ist damit sicherer gehalten als mit Ihrer Hand und ermöglicht die Bedienung der Maschine mit beiden Händen.
 - Bei langen Werkstücken ist eine zusätzliche Auflage (Tisch, Böcke, etc.) erforderlich, um ein Kippen der Maschine zu vermeiden.
 - Drücken Sie das Werkstück immer fest gegen Arbeitsplatte und Anschlag, um ein Wackeln bzw. Verdrehen des Werkstückes zu verhindern.
- 13** Vermeiden Sie abnormale Körperhaltung
- Sorgen Sie für sicheren Stand und halten Sie jederzeit das Gleichgewicht.
 - Vermeiden Sie ungeschickte Handpositionen, bei denen durch ein plötzliches Abrutschen eine oder beide Hände das Sägeblatt berühren könnten.
- 14** Pflegen Sie Ihre Werkzeuge mit Sorgfalt
- Halten Sie die Schneidwerkzeuge scharf und sauber, um besser und sicherer arbeiten zu können.
 - Befolgen Sie die Hinweise zur Schmierung und zum Werkzeugwechsel.
 - Kontrollieren Sie regelmäßig die Anschlussleitung des Elektrowerkzeugs und lassen Sie diese bei Beschädigung von einem anerkannten Fachmann erneuern.
 - Kontrollieren Sie Verlängerungsleitungen regelmäßig und ersetzen Sie diese, wenn sie beschädigt sind.
 - Halten Sie Handgriffe trocken, sauber und frei von Öl und Fett.
- 15** Ziehen Sie den Stecker aus der Steckdose
- Entfernen Sie nie lose Splitter, Späne oder eingeklemmte Holzteile bei laufendem Sägeblatt.
 - Bei Nichtgebrauch des Elektrowerkzeugs, vor der Wartung und beim Wechsel von Werkzeugen wie z. B. Sägeblatt, Bohrer, Fräser.
- 16** Lassen Sie keine Werkzeugschlüssel stecken
- Überprüfen Sie vor dem Einschalten, dass Schlüssel und Einstellwerkzeuge entfernt sind.
- 17** Vermeiden Sie unbeabsichtigten Anlauf
- Vergewissern Sie sich, dass der Schalter beim Einstecken des Steckers in die Steckdose ausgeschaltet ist.
- 18** Benutzen Sie Verlängerungskabel für den Außenbereich
- Verwenden Sie im Freien nur dafür zugelassene und entsprechend gekennzeichnete Verlängerungskabel.
 - Verwenden Sie die Kabeltrommel nur im abgerollten Zustand.
- 19** Seien Sie aufmerksam
- Achten Sie darauf, was Sie tun. Gehen Sie mit Vernunft an die Arbeit. Benutzen Sie das Elektrowerkzeug nicht, wenn Sie unkonzentriert sind.
- 20** Überprüfen Sie das Elektrowerkzeug auf eventuelle Beschädigungen
- Vor weiterem Gebrauch des Elektrowerkzeugs müssen Schutzvorrichtungen oder leicht beschädigte Teile sorgfältig auf ihre einwandfreie und bestimmungsgemäße Funktion untersucht werden.
 - Überprüfen Sie, ob die beweglichen Teile einwandfrei funktionieren und nicht klemmen oder ob Teile beschädigt sind. Sämtliche Teile müssen richtig montiert sein und alle Bedingungen erfüllen, um den einwandfreien Betrieb des Elektrowerkzeugs zu gewährleisten.
 - Die bewegliche Schutzhaube darf in geöffnetem Zustand nicht festgeklemmt werden.
 - Beschädigte Schutzvorrichtungen und Teile müssen bestimmungsgemäß durch eine anerkannte Fachwerkstatt repariert oder ausgewechselt werden, soweit nichts anderes in der Bedienungsanleitung angegeben ist.
 - Beschädigte Schalter müssen bei einer Kundendienstwerkstatt ersetzt werden.
 - Benutzen Sie keine fehlerhaften oder beschädigten Anschlussleitungen.
 - Benutzen Sie keine Elektrowerkzeuge, bei denen sich der Schalter nicht ein- und ausschalten lässt.
- 21 ACHTUNG!**
- Bei Doppelgehrungsschnitten ist besondere Vorsicht geboten.
- 22 ACHTUNG!**
- Der Gebrauch anderer Einsatzwerkzeuge und anderen Zubehörs kann eine Verletzungsgefahr für Sie bedeuten.
- 23** Lassen Sie Ihr Elektrowerkzeug durch eine Elektrofachkraft reparieren
- Dieses Elektrowerkzeug entspricht den einschlägigen Sicherheitsbestimmungen. Reparaturen dürfen nur von einer Elektrofachkraft ausgeführt werden, indem Originalersatzteile verwendet werden; anderenfalls können Unfälle für den Benutzer entstehen.

4. Zusätzliche Sicherheitshinweise

1 Sicherheitsvorkehrungen

- Warnung! Beschädigte oder deformierte Sägeblätter nicht verwenden.
- Tauschen Sie einen abgenutzten Tischeinsatz aus.
- Verwenden Sie nur vom Hersteller empfohlene Sägeblätter, die EN 847-1 entsprechen.
- Achten Sie darauf, dass ein für den zu schneidenden Werkstoff geeignetes Sägeblatt ausgewählt wird.
- Tragen Sie eine geeignete persönliche Schutzausrüstung. Dies schließt ein:
 - Gehörschutz zur Verminderung des Risikos schwerhörig zu werden,
 - Atemschutz zur Verminderung des Risikos gefährlichen Staub einzatmen,
 - Tragen Sie beim Hantieren mit Sägeblättern und rauen Werkstoffen Handschuhe. Tragen Sie Sägeblätter, wann immer praktikabel, in einem Behältnis.
 - Tragen Sie eine Schutzbrille. Während der Arbeit entstehende Funken oder aus dem Gerät austretende Splitter, Späne und Stäube können Sichtverlust bewirken.
- Schließen Sie das Elektrowerkzeug beim Sägen von Holz an eine Staubauffangeinrichtung an. Die Staubbefreiung wird unter anderem durch die Art des zu bearbeitenden Werkstoffs, die Bedeutung lokaler Abscheidung (Erfassung oder Quelle) und die richtige Einstellung von Hauben/Leitblechen/Führungen beeinflusst.
- Verwenden Sie keine Sägeblätter aus hochlegiertem Schnellarbeitsstahl (HSS-Stahl).

2 Wartung und Instandhaltung

- Ziehen Sie bei jeglichen Einstell- und Wartungsarbeiten den Netzstecker.
- Die Lärmverursachung wird von verschiedenen Faktoren beeinflusst, unter anderem von der Beschaffenheit der Sägeblätter, Zustand von Sägeblatt und Elektrowerkzeug. Verwenden Sie nach Möglichkeit Sägeblätter, die zur Verringerung der Geräuschentwicklung konstruiert wurden, warten Sie das Elektrowerkzeug und Werkzeugaufsätze regelmäßig und setzen Sie diese gegebenenfalls instand, um Lärm zu reduzieren.
- Melden Sie Fehler an dem Elektrowerkzeug, Schutzeinrichtungen oder dem Werkzeugaufsatz sobald diese entdeckt wurden, der für die Sicherheit verantwortlichen Person.

3 Sicheres Arbeiten

- Verwenden Sie nur Sägeblätter, deren höchstzulässige Drehzahl nicht geringer ist als die maximale Spindeldrehzahl der Kapp- und Gehrungssäge und die für den zu schneidenden Werkstoff geeignet sind.
- Vergewissern Sie sich, dass das Sägeblatt in keiner Stellung den Drehtisch berührt, indem Sie bei gezogenem Netzstecker das Sägeblatt mit der Hand, in der 45° und in der 90° Stellung drehen. Sägekopf gegebenenfalls neu justieren.

- Verwenden Sie beim Transportieren des Elektrowerkzeuges nur die Transportvorrichtungen. Verwenden Sie niemals die Schutzeinrichtungen für Handhabung oder Transport.
- Achten Sie darauf, dass während des Transportes der untere Teil des Sägeblattes abgedeckt ist, beispielsweise durch die Schutzeinrichtung.
- Darauf achten, nur solche Distanzscheiben und Spindelringe zu verwenden, die für den vom Hersteller angegebenen Zweck geeignet sind.
- Der Fußboden im Umkreis der Maschine muss eben, sauber und frei von losen Partikeln, wie z. B. Spänen und Schnittresten, sein.
- Arbeitsstellung stets seitlich vom Sägeblatt
- Keine Schnittreste oder sonstige Werkstückteile aus dem Schnittbereich entfernen, so lange die Maschine mit ungeschütztem Sägeblatt läuft und das Sägeaggregat sich noch nicht in der Ruhestellung befindet.
- Darauf achten, dass die Maschine, wenn irgend möglich, immer an einer Werkbank oder einem Tisch befestigt ist.
- Lange Werkstücke gegen Abkippen am Ende des Schneidvorgangs sichern (z. B. Abrollständer oder Rollbock).

Warnung! Dieses Elektrowerkzeug erzeugt während des Betriebs ein elektromagnetisches Feld. Dieses Feld kann unter bestimmten Umständen aktive oder passive medizinische Implantate beeinträchtigen. Um die Gefahr von ernsthaften oder tödlichen Verletzungen zu verringern, empfehlen wir Personen mit medizinischen Implantaten ihren Arzt und den Hersteller vom medizinischen Implantat zu konsultieren, bevor das Elektrowerkzeug bedient wird.

Wer das Gerät nicht benutzen darf:

- (1) Personen, die nicht mit der Bedienungsanleitung vertraut sind, Kinder unter 16 Jahren sowie Personen, die unter Alkohol-, Drogen-, Medikamenteneinfluss stehen, müde oder krank sind.
- (2) Personen mit eingeschränkten physischen, sensorischen oder geistigen Fähigkeiten

SICHERHEITSHINWEISE FÜR DEN UMGANG MIT SÄGEBLÄTTERN

- 1 Setzen Sie nur Einsatzwerkzeuge ein, wenn Sie den Umgang damit beherrschen.
- 2 Beachten Sie die Höchstdrehzahl. Die auf dem Einsatzwerkzeug angegebene Höchstdrehzahl darf nicht überschritten werden. Halten Sie, falls angegeben, den Drehzahlbereich ein.
- 3 Beachten Sie die Motor- Sägeblatt- Drehrichtung.
- 4 Verwenden Sie keine Einsatzwerkzeuge mit Rissen. Mustern Sie gerissene Einsatzwerkzeuge aus. Eine Instandsetzung ist nicht zulässig.
- 5 Reinigen Sie die Spannflächen von Verschmutzungen, Fett, Öl und Wasser.
- 6 Verwenden Sie keine losen Reduzierringe oder -buchsen zum Reduzieren von Bohrungen bei Kreissägeblättern.

- 7 Achten Sie darauf, dass fixierte Reduzierringe zum Sichern des Einsatzwerkzeuges den gleichen Durchmesser und mindestens 1/3 des Schnittdurchmessers haben.
- 8 Stellen Sie sicher, dass fixierte Reduzierringe parallel zueinander sind.
- 9 Handhaben Sie Einsatzwerkzeuge mit Vorsicht. Bewahren Sie diese am besten in der Originalverpackung oder speziellen Behältnissen auf. Tragen Sie Schutzhandschuhe, um die Griffsicherheit zu verbessern und das Verletzungsrisiko weiter zu mindern.
- 10 Stellen Sie vor der Benutzung von Einsatzwerkzeugen sicher, dass alle Schutzvorrichtungen ordnungsgemäß befestigt sind.
- 11 Vergewissern Sie sich vor dem Einsatz, dass das von Ihnen benutzte Einsatzwerkzeug den technischen Anforderungen dieses Elektrowerkzeuges entspricht und ordnungsgemäß befestigt ist.
- 12 Benutzen Sie das mitgelieferte Sägeblatt nur für Sägearbeiten in Holz, niemals zum Bearbeiten von Metallen.
- 13 Warnung! Verwenden Sie die Säge niemals zum Schneiden anderer als der festgelegten Werkstoffe.
- 14 Setzen Sie die Säge nur ein, wenn die Schutzvorrichtungen funktionsfähig sind, sich in gutem Zustand und in der vorgesehenen Position befinden.
- 15 Achten Sie darauf, das Werkstück immer am Sägertisch festzuklemmen.
- 16 Vor jedem Sägevorgang achten Sie darauf, dass die Maschine sicher steht.



Achtung: Laserstrahlung
Nicht in den Strahl blicken
Laserklasse 2



Schützen Sie sich und Ihre Umwelt durch geeignete Vorsichtsmaßnahmen vor Unfallgefahren!

- Nicht direkt mit ungeschütztem Auge in den Laserstrahl blicken.
- Niemals direkt in den Strahlengang blicken.
- Den Laserstrahl nie auf reflektierende Flächen und Personen oder Tiere richten. Auch ein Laserstrahl mit geringer Leistung kann Schäden am Auge verursachen.
- Vorsicht - wenn andere als die hier angegebenen Verfahrensweisen ausgeführt werden, kann dies zu einer gefährlichen Strahlungsexposition führen.
- Lasermodul niemals öffnen. Es könnte unerwartet zu einer Strahlenexposition kommen.
- Wenn die Kappsäge längere Zeit nicht benutzt wird, sollten die Batterien entfernt werden.
- Der Laser darf nicht gegen einen Laser anderen Typs ausgetauscht werden.
- Reparaturen am Laser dürfen nur vom Hersteller des Lasers oder einem autorisierten Vertreter vorgenommen werden.

Sicherheitshinweise zum Umgang mit Batterien

- 1 Jederzeit darauf achten, dass die Batterien mit der richtigen Polarität (+ und -) eingesetzt werden, wie sie auf der Batterie angegeben ist.
- 2 Batterien nicht kurzschließen.
- 3 Nicht wiederaufladbare Batterien nicht laden.
- 4 Batterie nicht tiefenentladen!
- 5 Alte und neue Batterien sowie Batterien unterschiedlichen Typs oder Herstellers nicht mischen! Alle Batterien eines Satzes gleichzeitig wechseln.
- 6 Verbrauchte Batterien unverzüglich aus dem Gerät entfernen und richtig entsorgen! Werfen Sie Batterien nicht in den Hausmüll. Defektem oder verbrauchte Batterien müssen gemäß Richtlinie 2006/66/EC recycelt werden. Geben Sie Batterien und / oder das Gerät über die angebotene Sammeleinrichtungen zurück. Über Entsorgungsmöglichkeiten können Sie sich bei Ihrer Gemeinde- oder Stadtverwaltung informieren.
- 7 Batterien nicht erhitzen!
- 8 Nicht direkt an Batterien schweißen oder löten!
- 9 Batterien nicht auseinander nehmen!
- 10 Batterien nicht deformieren!
- 11 Batterien nicht ins Feuer werfen!
- 12 Batterien außerhalb der Reichweite von Kindern aufbewahren.
- 13 Kindern nicht ohne Aufsicht das Wechseln von Batterien gestatten!
- 14 Bewahren Sie Batterien nicht in der Nähe von Feuer, Herden oder anderen Wärmequellen auf. Legen Sie die Batterie nicht in direkte Sonneneinstrahlung, benutzen oder lagern Sie diese nicht bei heißem Wetter in Fahrzeugen.
- 15 Unbenutzte Batterien in der Originalverpackung aufbewahren und von Metallgegenständen fern halten. Ausgepackte Batterien nicht mischen oder durcheinander werfen! Dies kann zum Kurzschluss der Batterie und damit zu Beschädigungen, zu Verbrennungen oder gar zu Brandgefahr führen.
- 16 Batterien aus dem Gerät entnehmen, wenn dieses für längere Zeit nicht benutzt wird, außer es ist für Notfälle!
- 17 Batterien, die ausgelaufen sind NIEMALS ohne entsprechenden Schutz anfassen. Wenn die ausgelaufene Flüssigkeit mit der Haut in Berührung kommt, sollten Sie die Haut in diesem Bereich sofort unter laufendem Wasser abspülen. Verhindern Sie in jedem Fall, dass Augen und Mund mit der Flüssigkeit in Berührung kommen. Suchen Sie in einem solchen Fall bitte umgehend einen Arzt auf.
- 18 Batteriekontakte und auch die Gegenkontakte im Gerät vor dem Einlegen der Batterien reinigen.

5. Restrisiken

Die Maschine ist nach dem Stand der Technik und den anerkannten sicherheitstechnischen Regeln gebaut. Dennoch können beim Arbeiten einzelne Restrisiken auftreten.

- Gefährdung der Gesundheit durch Strom bei Verwendung nicht ordnungsgemäßer Elektro-Anschlussleitungen.
- Desweiteren können trotz aller getroffener Vorkehrungen nicht offensichtliche Restrisiken bestehen.
- Restrisiken können minimiert werden, wenn „Wichtig Hinweise“, „Zusätzliche Sicherheitshinweise“ und die „Bestimmungsgemäße Verwendung“, sowie die Bedienungsanleitung insgesamt beachtet werden.
- Belasten Sie die Maschine nicht unnötig: zu starker Druck beim Sägen beschädigt das Sägeblatt schnell, was zu einer Leistungsverminderung der Maschine bei der Verarbeitung und in der Schnittgenauigkeit führt.
- Beim Schneiden von Plastikmaterial verwenden Sie bitte immer Klemmen: die Teile, die gesägt werden sollen, müssen immer zwischen den Klemmen fixiert werden.
- Vermeiden Sie zufällige Inbetriebsetzungen der Maschine: beim Einführen des Steckers in die Steckdose darf die Betriebsstaste nicht gedrückt werden.
- Verwenden Sie das Werkzeug, das in dieser Bedienungsanleitung empfohlen wird. So erreichen Sie, dass Ihre Kappsäge optimale Leistungen erbringt.
- Halten Sie Ihre Hände vom Arbeitsbereich fern, wenn die Maschine in Betrieb ist.
- Bevor Sie Einstell- oder Wartungsarbeiten vornehmen, lassen Sie die Starttaste los und ziehen den Netzstecker.

6. Inbetriebnahme

Beachten Sie vor der Inbetriebnahme die Sicherheitshinweise in der Bedienungsanleitung.

ENTFERNUNG DER VERPACKUNG

Nehmen Sie die Maschine aus ihrer Schachtel, die sie während des Transports geschützt hat, ohne diese zu beschädigen. Sie könnte später wieder, bei einem längeren Transport der Kappsäge oder einer langfristigen Lagerung, nützlich sein.

VERSETZEN

Da die Kappsäge relativ klein und leicht ist, kann ihr Standort leicht verändert werden, auch von einer einzelnen Person. Es genügt, nach Verriegeln des Sperrknopfes (26 - Fig. 4) in der untersten Stellung, die Kappsäge am Handgriff (34 - Fig. 4) anzuheben.

TRANSPORT

Falls die Maschine transportiert werden muss, nehmen Sie sie am Handgriff (34 - Fig. 4) und stellen sie in ihre Originalverpackung. Passen Sie dabei auf, dass sie in der richtigen Position eingeführt wird (siehe Pfeile auf der Schachtel). Fixieren Sie die Ladung mit Seilen oder Sicherheitsriemen, damit es während des Transports nicht zu Verschiebungen kommt oder Teile der Ladung herausfallen.

POSITIONIERUNG/ARBEITSPLATZ

Positionieren Sie die Maschine auf eine Arbeitsbank oder auf einen flachen Sockel, damit das Gerät so stabil wie möglich steht. Achten Sie darauf, dass die Maschine, wenn irgend möglich, immer an einer Werkbank oder einem Tisch befestigt ist.

Die Maschine muss standsicher aufgestellt werden, d.h. auf einer Werkbank, dem Untergestell o. ä. festschrauben. Verwenden Sie dazu die Bohrungen, die sich im Gestell der Maschine befinden.

Bei der Arbeit mit der Maschine müssen die ergonomischen Faktoren berücksichtigt werden. Die ideale Höhe des Arbeitstisches oder des Sockels wird erreicht, wenn die Grundfläche oder die obere Arbeitsfläche 90 bis 95 cm über dem Boden liegt. Die Positionierung der Maschine muss so erfolgen, dass sie mindestens 80 cm freien Raum in allen Richtungen um sich herum hat. Somit können die Reinigungs- und Instandhaltungsarbeiten, sowie die notwendigen Einstellungen unter Einhaltung der Sicherheitsbedingungen und mit genügend Bewegungsraum erfolgen.

VORSICHT: Stellen Sie die Maschine in einer Zone auf, die in Bezug auf die Umweltbedingungen und die Beleuchtung geeignet ist. Vergessen Sie nie, dass die allgemeinen Umweltbedingungen bei der Arbeit eine extrem wichtige Rolle bei der Unfallverhütung spielen.

ANSCHLUSS AN DAS STROMNETZ

Die Steckdose muss in gutem Zustand sein.

Wir möchten Sie daran erinnern, dass der Netzanlage eine magnetothermische Schutzvorrichtung vorgeschaltet sein muss, die alle Leitungen vor Kurzschlüssen und Überlastungen schützt.

7. Montage

WARNUNG! Stecken Sie zu Ihrer eigenen Sicherheit den Netzstecker erst dann in eine Steckdose, wenn alle Montageschritte abgeschlossen sind und Sie die Sicherheitshinweise und Betriebsanweisungen gelesen und verstanden haben.

Heben Sie die Säge aus der Verpackung und setzen Sie sie auf Ihre Werkbank. (Positionierung der Säge auf der Werkbank - siehe „POSITIONIERUNG / ARBEITSPLATZ“)

Installation des Spänesacks (Fig. 2)

- Drücken Sie die Metallringflügel des Spänesacks (12) zusammen und bringen Sie ihn an der Auslassöffnung im Motorbereich an.

Montage des Werkstückspanners (Fig. 1.1)

- Lösen Sie die Feststellschraube (17) und montieren den Werkstückspanner (10) links oder rechts am feststehenden Sägertisch.
- Anschließend ziehen Sie die Feststellschraube (17) wieder an.

Montage der Werkstückauflagen (Fig. 1.1 - 1.2)

- Lösen Sie die Kreuzschlitzschraube (14) und führen die Werkstückauflage durch die vorgesehene Bohrung seitlich am feststehenden Sägertisch.

- Achten Sie darauf, dass die Werkstückauflage (15) ebenso durch die beiden Laschen (19) an der Unterseite geführt wird.
- Anschließend ziehen Sie die Kreuzschlitzschraube (14) wieder fest.
- Diesen Vorgang wiederholen Sie ebenso auf der anderen Seite.

Montage des Standbügels (Fig. 1.1 - 1.2)

- Lösen Sie die Kreuzschlitzschrauben (18) an der Unterseite der Säge und führen den Standbügel (16) durch die vorgesehenen Bohrungen an der Rückseite der Säge.
- Anschließend ziehen Sie die Kreuzschlitzschrauben (18) wieder an.

8. Einsatzbereich

Vorgesehene Verwendungsmöglichkeiten

Die Maschine schneidet:

- Holz und holzähnliche Werkstoffe
- Kunststoff

Nicht vorgesehene Verwendungsmöglichkeiten

Die Maschine eignet sich nicht für:

- Eisenmaterialien, Stahl und Gusseisen, sowie alle anderen Materialsorten, die nicht aufgeführt werden, vor allem Lebensmittel.
- Kappsäge ohne Schutz.
- Materialien die größer sind als die angegebenen Schnittdaten:

90°/90°	120 x 60 mm
90°/45°	80 x 60 mm
45°/90°	120 x 35 mm
45°/45°	80 x 35 mm

9. Einstellungen

KAPPBETRIEB

ACHTUNG: Ziehen Sie den Netzstecker bevor Sie eine der folgenden Einstellarbeiten vornehmen.

Schwenken der Tischplatte (Fig. 2)

Die Kappsäge kann mit dem Drehtisch nach links und rechts gedreht werden. Anhand der Skala ist eine absolut exakte Winkleinstellung möglich. Die Winkel 0° bis 45° können durch Rastereinstellungen nach jeweils 15°, 22,5°, 30° präzise und schnell eingestellt werden.

Zum Schwenken des drehbaren Tisches die Feststellschraube (21) lösen und das Aggregat am Tragegriff (20) drehen, bis der gewünschte Winkel erreicht ist. Abschließend mit der Feststellschraube (21) sichern.

Neigen des Säge-Aggregats (Fig. 3)

Das Sägeaggregat kann bis zu einem Winkel von 45° geneigt werden.

Lösen Sie die Feststellschraube (23) auf der Rückseite der Maschine und neigen Sie das Aggregat nach Skala in die gewünschte Winkelposition. Der Winkel kann anhand der Skala (24) mittels Zeiger (25) festgestellt werden. Abschließend ist die Feststellschraube wieder fest anzuziehen.

10. Arbeitshinweise

Nachdem Sie nun all dies, was bis hierher beschrieben wurde, ausgeführt haben, können Sie mit der Bearbeitung beginnen.

ACHTUNG: Halten Sie stets Ihre Hände von den Schnittzonen fern und versuchen Sie keinesfalls, diese beim Schneiden zu erreichen.

FIXIERUNG EINES WERKSTÜCKS

Um das Werkstück zu fixieren, klemmen Sie es mit dem Werkstückspanner (10 - Fig. 1) auf den Arbeitstisch.

Kappbetrieb (Fig. 1, 1.3, 4)

Achtung! Die verschiebbare Anschlagsschiene (27a) muss für 90° - Kappschnitte in der inneren Position fixiert werden.

- Öffnen Sie die Feststellschraube (27b) der verschiebbaren Anschlagsschiene (27a) mit einem Inbusschlüssel und schieben Sie die verschiebbare Anschlagsschiene (27a) nach innen.
- Die verschiebbare Anschlagsschiene (27a) muss soweit vor der innersten Position arretiert werden, dass der Abstand zwischen Anschlagsschiene (27a) und Sägeblatt (5) maximal 8 mm beträgt.
- Prüfen Sie vor dem Schnitt, dass zwischen der Anschlagsschiene (27a) und dem Sägeblatt (5) keine Kollision möglich ist.
- Feststellschraube (27b) wieder anziehen.
- Durch leichtes Drücken des Maschinenkopfes nach unten und gleichzeitiges Herausziehen des Sicherungsbolzens (26) aus der Motorhalterung, wird die Säge aus der unteren Stellung entriegelt.
- Maschinenkopf nach oben schwenken, bis der Entriegelungshebel (3) einrastet.
- Sägeaggregat am Handgriff (2) anheben, bis dieses in der obersten Position einrastet.
- Drücken Sie das Werkstück gleichmäßig an die Anschlagleisten (27), achten Sie darauf, dass Ihre Hand außerhalb des Schnittbereichs des Sägeblattes ist.
- Das Material mit der Spannvorrichtung (10) auf dem feststehenden Säge Tisch feststellen, um ein Verschieben während des Schneidvorgangs zu verhindern.
- Mit der rechten Hand am Handgriff (2) drücken Sie den Entriegelungshebel (3), so dass das Aggregat nach unten geschwenkt werden kann.
- Nach Drücken der Starttaste (1) läuft der Motor an.
- Bringen Sie das Sägeblatt langsam an das Werkstück und schneiden Sie dieses mit mäßigem Druck durch.
- Nach Beendigung des Sägevorgangs Maschinenkopf wieder in die obere Ruhestellung bringen und Starttaste (1) loslassen

Achtung! Durch die Rückolfeder schlägt die Maschine automatisch nach oben. Handgriff (2) nach Schnittende nicht loslassen, sondern Maschinenkopf langsam und unter leichtem Gegendruck nach oben bewegen.

Gehrungsschnitt 0°- 45° (Fig. 1, 1.3, 3)

Mit der Kappsäge können Gehrungsschnitte nach links von 0°- 45° zur Arbeitsfläche ausgeführt werden.

Achtung! Die verschiebbare Anschlagsschiene (27a) muss für Gehrungsschnitte (geneigter Sägekopf) in der äußeren Position fixiert werden.

- Öffnen Sie die Feststellschraube (27b) der verschiebbaren Anschlagsschiene (27a) mit einem Inbusschlüssel und schieben Sie die verschiebbare Anschlagsschiene (27a) nach außen.
- Die verschiebbare Anschlagsschiene (27a) muss soweit vor der innersten Position arretiert werden, dass der Abstand zwischen Anschlagsschiene (27a) und Sägeblatt (5) mindestens 8 mm beträgt.
- Prüfen Sie vor dem Schnitt, dass zwischen der Anschlagsschiene (27a) und dem Sägeblatt (5) keine Kollision möglich ist.
- Feststellschraube (27b) wieder anziehen.
- Maschinenkopf in die obere Stellung bringen.
- Den Drehtisch (9) auf 0° Stellung fixieren.
- Die Feststellschraube (23) lösen und mit dem Handgriff (2) den Maschinenkopf nach links neigen, bis der Zeiger (25) auf das gewünschte Winkelmaß an der Skala (24) zeigt.
- Feststellschraube (23) wieder festziehen.
- Schnitt wie unter Punkt Kappbetrieb beschrieben durchführen.

Gehrungsschnitt 0°- 45° und Drehtisch 0°- 45°

Mit der Kappsäge können Gehrungsschnitte nach links von 0°- 45° zur Arbeitsfläche und gleichzeitig 0°- 45° zur Anschlagsschiene ausgeführt werden (Doppelgehrungsschnitt).

Achtung! Die verschiebbare Anschlagsschiene (27a) muss für Gehrungsschnitte (geneigter Sägekopf) in der äußeren Position fixiert werden.

- Öffnen Sie die Feststellschraube (27b) der verschiebbaren Anschlagsschiene (27a) mit einem Inbusschlüssel und schieben Sie die verschiebbare Anschlagsschiene (27a) nach außen.
- Die verschiebbare Anschlagsschiene (27a) muss soweit vor der innersten Position arretiert werden, dass der Abstand zwischen Anschlagsschiene (27a) und Sägeblatt (5) mindestens 8 mm beträgt.
- Prüfen Sie vor dem Schnitt, dass zwischen der Anschlagsschiene (27a) und dem Sägeblatt (5) keine Kollision möglich ist.
- Feststellschraube (27b) wieder anziehen.
- Maschinenkopf in die obere Stellung bringen.
- Den Drehtisch (9) durch Lockern der Feststellschraube (21) lösen.
- Mit dem Handgriff (2) den Drehtisch (9) auf den gewünschten Winkel einstellen
- Die Feststellschraube (21) wieder festziehen, um den Drehtisch zu fixieren.
- Die Feststellschraube (23) lösen.

- Mit dem Handgriff (2) den Maschinenkopf nach links, auf das gewünschte Winkelmaß neigen.
- Feststellschraube (23) wieder festziehen.
- Schnitt wie unter Punkt Kappbetrieb beschrieben durchführen.

Sägeblattwechsel (Fig. 5)

- Netzstecker ziehen.
- Säge-Aggregat in Stellung „Kappbetrieb“ bringen.
- Beweglichen Sägeblattschutz (6) durch Drücken des Entriegelungshebels (3 - Fig. 1) entriegeln, dabei den Sägeblattschutz so anheben, dass das Sägeblatt frei ist.
- Spindelarretierung (22 - Fig. 3) betätigen.
- Lösen der Sägeblatt-Befestigungsschraube (28) (**Achtung: Linksgewinde**).
- Schraube (28) und Sägeblattflansch (29) abnehmen.
- Sägeblatt vorsichtig herausnehmen (Verletzungsgefahr durch die Sägeblattzähne).
- Neues Sägeblatt auf den inneren Sägeblattflansch aufsetzen. Beachten Sie dabei die Drehrichtung des Sägeblattes.
- Äußeren Sägeblattflansch aufsetzen und Schraube kräftig anziehen.
- Sägeblattschutz wieder in die richtige Stellung bringen.

Wechseln der Laserbatterien (Fig. 6)

- Entfernen Sie die Abdeckung der Laserbatterie (30). Entfernen Sie die 2 Batterien.
- Ersetzen Sie beide Batterien durch die gleichen oder gleichwertige Batterietypen. Achten Sie darauf, dass sie in der gleichen Polrichtung eingesetzt sind wie die verbrauchten Batterien.
- Schließen Sie die Batterieabdeckung.

Ein- / Ausschalten des Lasers (Fig. 6)

Einschalten: Ein- / Ausschalter (33) Laser in Stellung „I“ bewegen. Auf das zu bearbeitende Werkstück wird eine Laserlinie projiziert, welche die genaue Schnittführung anzeigt.

Ausschalten: Ein- / Ausschalter Laser in Stellung „0“ bewegen.

Justieren des Lasers (Fig. 7)

Falls der Laser (31) nicht mehr die korrekte Schnittlinie anzeigt, kann dieser nachjustiert werden. Öffnen Sie hierzu die Schrauben (32) und stellen Sie den Laser durch seitliches verschieben so ein, dass der Laserstrahl die Schneidzähne des Sägeblattes (5) trifft.

11. Elektrischer Anschluss

Der installierte Elektromotor ist betriebsfertig angeschlossen. Der Anschluss entspricht den einschlägigen VDE- und DIN-Bestimmungen. Der kundenseitige Netzanschluss sowie die verwendete Verlängerungsleitung müssen diesen Vorschriften entsprechen.

Wichtige Hinweise

Bei Überlastung des Motors schaltet dieser selbständig ab. Nach einer Abkühlzeit (zeitlich unterschiedlich) lässt sich der Motor wieder einschalten.

Schadhafte Elektro-Anschlussleitung

An elektrischen Anschlussleitungen entstehen oft Isolationschäden.

Ursachen hierfür können sein:

- Druckstellen, wenn Anschlussleitungen durch Fenster oder Türspalten geführt werden.
- Knickstellen durch unsachgemäße Befestigung oder Führung der Anschlussleitung.
- Schnittstellen durch Überfahren der Anschlussleitung.
- Isolationschäden durch Herausreißen aus der Wandsteckdose.
- Risse durch Alterung der Isolation.

Solch schadhafte Elektro-Anschlussleitungen dürfen nicht verwendet werden und sind aufgrund der Isolationschäden lebensgefährlich.

Elektrische Anschlussleitungen regelmäßig auf Schäden überprüfen. Achten Sie darauf, dass beim Überprüfen die Anschlussleitung nicht am Stromnetz hängt.

Elektrische Anschlussleitungen müssen den einschlägigen VDE- und DIN-Bestimmungen entsprechen. Verwenden Sie nur Anschlussleitungen mit Kennzeichnung H 07 RN.

Ein Aufdruck der Typenbezeichnung auf dem Anschlusskabel ist Vorschrift.

Wechselstrommotor

- Die Netzspannung muss 230 V~ betragen
- Verlängerungsleitungen bis 25 m Länge müssen einen Querschnitt von 1,5 Quadratmillimeter aufweisen.

Beim Einphasen-Wechselstrommotor empfehlen wir, für Maschinen mit hohem Anlaufstrom (ab 3000 Watt), eine Absicherung von C 16A oder K 16A!

Anschlüsse und Reparaturen der elektrischen Ausrüstung dürfen nur von einer Elektro-Fachkraft durchgeführt werden.

Bei Rückfragen bitte folgende Daten angeben:

- Stromart des Motors
- Daten des Maschinen-Typenschildes
- Daten des Motor-Typenschildes

12. Zubehör

SÄGEMEHLABSAUGUNG

Die Kappsäge ist mit einem Absaugstutzen ausgerüstet, an den eine Absauganlage angeschlossen werden kann. Wahlweise kann auch ein Staubbeutel angebracht werden.

Der Schlauch der Absauganlage wird mit einer Schelle am Absaugstutzen befestigt. Wir empfehlen Ihnen, von Zeit zu Zeit den Sack oder den Behälter der Saugvorrichtung zu leeren und den Filter zu reinigen.

Die Luftgeschwindigkeit der Absauganlage muß mindestens 30 Meter pro Sekunde betragen.

13. Wartung

Falls Fachpersonal für außergewöhnliche Instandhaltungsarbeiten oder Reparaturen beigezogen werden muss, wenden Sie sich immer an eine empfohlene Servicestelle oder direkt an uns.

⚠ Warnung! Vor jeglicher Einstellung, Instandhaltung oder Instandsetzung Netzstecker ziehen!

- Instandsetzungs-, Wartungs- und Reinigungsarbeiten sowie die Beseitigung von Funktionsstörungen grundsätzlich nur bei ausgeschaltetem Antrieb vornehmen.
- Sämtliche Schutz- und Sicherheitseinrichtungen müssen nach abgeschlossenen Reparatur- und Wartungsarbeiten sofort wieder montiert werden.

NORMALE INSTANDHALTUNGSARBEITEN

Die normalen Instandhaltungsarbeiten können auch von nicht ausgebildetem Personal vorgenommen werden und sind alle in den vorangehenden Abschnitten und in diesem Kapitel beschrieben.

- Die Kappsäge muß nicht geschmiert werden, denn sie schneidet immer trockene Flächen; alle beweglichen Maschinenorgane sind selbstschmierend.
- Bei den Instandhaltungsarbeiten müssen wenn möglich immer die persönlichen Schutzmittel getragen werden (Schutzbrille und Handschuhe).
- Entfernen Sie die Sägespäne regelmäßig, indem Sie die Schnittzone und die Auflageflächen reinigen.

Wir empfehlen die Verwendung einer Saugvorrichtung oder eines Pinsels.

ACHTUNG: Verwenden Sie keine Druckluft!

Kontrollieren Sie von Zeit zu Zeit das Sägeblatt. Falls beim Sägen Probleme auftauchen, müssen Sie dieses von einem Fachmann neu schleifen lassen oder, je nach Zustand, auswechseln.

STILLEGUNG DER MASCHINE

Nach der Stilllegung der Maschine kann sie mit dem normalen Industriemüll entsorgt werden.

14. Entsorgung

Das Gerät befindet sich in einer Verpackung um Transportschäden zu verhindern. Diese Verpackung ist Rohstoff und ist somit wieder verwendbar oder kann dem Rohstoffkreislauf zurückgeführt werden.

Das Gerät und dessen Zubehör bestehen aus verschiedenen Materialien, wie z.B. Metall und Kunststoffe. Führen Sie defekte Bauteile der Sondermüllentsorgung zu. Fragen Sie im Fachgeschäft oder in der Gemeindeverwaltung nach!



Die Verpackung besteht aus umweltfreundlichen Materialien, die Sie über die örtlichen Recyclingstellen entsorgen können.

Möglichkeiten zur Entsorgung des ausgedienten Gerätes erfahren Sie bei Ihrer Gemeinde- oder Stadtverwaltung.

Altgeräte dürfen nicht in den Hausmüll!



Dieses Symbol weist darauf hin, dass dieses Produkt gemäß Richtlinie über Elektro- und Elektronik-Altgeräte (2012/19/EU) und nationalen Gesetzen nicht über den Hausmüll entsorgt werden darf. Dieses Produkt muss bei einer dafür vorgesehenen Sammelstelle abgegeben werden. Dies kann z. B. durch Rückgabe beim Kauf eines ähnlichen Produkts oder durch Abgabe bei einer autorisierten Sammelstelle für die Wiederaufbereitung von Elektro- und Elektronik-Altgeräten geschehen. Der unsachgemäße Umgang mit Altgeräten kann aufgrund potentiell gefährlicher Stoffe, die häufig in Elektro und Elektronik-Altgeräten enthalten sind, negative Auswirkungen auf die Umwelt und die menschliche Gesundheit haben. Durch die sachgemäße Entsorgung dieses Produkts tragen Sie außerdem zu einer effektiven Nutzung natürlicher Ressourcen bei. Informationen zu Sammelstellen für Altgeräte erhalten Sie bei Ihrer Stadtverwaltung, dem öffentlich-rechtlichen Entsorgungsträger, einer autorisierten Stelle für die Entsorgung von Elektro- und Elektronik-Altgeräten oder Ihrer Müllabfuhr.

Batterien und Akkus dürfen nicht in den Hausmüll!



Als Verbraucher sind Sie gesetzlich verpflichtet, alle Batterien und Akkus, egal ob sie Schadstoffe* enthalten oder nicht, bei einer Sammelstelle in Ihrer Gemeinde/Ihrem Stadtteil oder im Handel abzugeben, damit sie einer umweltschonenden Entsorgung zugeführt werden können.

*gekennzeichnet mit: Cd = Cadmium, Hg = Quecksilber, Pb = Blei

Entnehmen Sie die Batterien aus dem Laser, bevor Sie das Gerät und die Batterien entsorgen.

15. Störungsabhilfe

Störung	Mögliche Ursache	Abhilfe
Motor funktioniert nicht.	Motor, Kabel oder Stecker defekt, Sicherungen durchgebrannt.	Maschine vom Fachmann überprüfen lassen. Nie Motor selbst reparieren. Gefahr! Sicherungen kontrollieren, evtl. auswechseln.
Der Motor geht langsam an und erreicht die Betriebsgeschwindigkeit nicht.	Spannung zu niedrig, Wicklungen beschädigt, Kondensator durchgebrannt.	Spannung durch Elektrizitätswerk kontrollieren lassen. Motor durch einen Fachmann kontrollieren lassen. Kondensator durch einen Fachmann auswechseln lassen.
Motor macht zu viel Lärm.	Wicklungen beschädigt, Motor defekt.	Motor durch einen Fachmann kontrollieren lassen.
Motor erreicht volle Leistung nicht.	Stromkreise in Netzanlage überlastet (Lampen, andere Motoren, etc.).	Verwenden Sie keine andere Geräte oder Motoren auf demselben Stromkreis.
Motor überhitzt sich leicht.	Überlastung des Motors, ungenügende Kühlung des Motors.	Überlastung des Motors beim Schneiden verhindern, Staub vom Motor entfernen, damit eine optimale Kühlung des Motors gewährleistet ist.
Sägeschnitt ist rau oder gewellt.	Sägeblatt stumpf, Zahnform nicht geeignet für die Materialdicke.	Sägeblatt nachschärfen bzw. geeignetes Sägeblatt einsetzen.
Werkstück reißt aus bzw. splittert.	Schnittdruck zu hoch bzw. Sägeblatt für Einsatz nicht geeignet.	Geeignetes Sägeblatt einsetzen.

Service-Informationen

Es ist zu beachten, dass bei diesem Produkt folgende Teile einem gebrauchsgemäßen oder natürlichen Verschleiß unterliegen bzw. folgende Teile als Verbrauchsmaterialien benötigt werden.

Verschleißteile*: Kohlebürsten, Sägeblatt, Tischeinlagen, Spänefangsäcke

* nicht zwingend im Lieferumfang enthalten!

16. Garantiekunde

Sehr geehrte Kundin, sehr geehrter Kunde,

unsere Produkte unterliegen einer strengen Qualitätskontrolle. Sollte dieses Gerät dennoch einmal nicht einwandfrei funktionieren, bedauern wir dies sehr und bitten Sie, sich an unseren Servicedienst unter der auf dieser Garantiekarte angegebenen Adresse zu wenden. Gern stehen wir Ihnen auch telefonisch über die unten angegebene Servicrufnummer zur Verfügung. Für die Geltendmachung von Garantieansprüchen gilt Folgendes:

- Diese Garantiebedingungen regeln zusätzliche Garantieleistungen. Ihre gesetzlichen Gewährleistungsansprüche werden von dieser Garantie nicht berührt. Unsere Garantieleistung ist für Sie kostenlos.
- Die Garantieleistung erstreckt sich ausschließlich auf Mängel, die auf Material- oder Herstellungsfehler zurückzuführen sind und ist auf die Behebung dieser Mängel bzw. den Austausch des Gerätes beschränkt. Bitte beachten Sie, dass unsere Geräte bestimmungsgemäß nicht für den gewerblichen, handwerklichen oder industriellen Einsatz konstruiert wurden. Ein Garantievertrag kommt daher nicht zustande, wenn das Gerät in Gewerbe-, Handwerks- oder Industriebetrieben sowie bei gleichzusetzenden Tätigkeiten eingesetzt wird. Von unserer Garantie sind ferner Ersatzleistungen für Transportschäden, Schäden durch Nichtbeachtung der Montageanleitung oder aufgrund nicht fachgerechter Installation, Nichtbeachtung der Gebrauchsanleitung (wie durch z.B. Anschluss an eine falsche Netzspannung oder Stromart), missbräuchliche oder unsachgemäße Anwendungen (wie z.B. Überlastung des Gerätes oder Verwendung von nicht zugelassenen Einsatzwerkzeugen oder Zubehör), Nichtbeachtung der Wartungs- und Sicherheitsbestimmungen, Eindringen von Fremdkörpern in das Gerät (wie z.B. Sand, Steine oder Staub), Gewaltanwendung oder Fremdeinwirkungen (wie z. B. Schäden durch Herunterfallen) sowie durch verwendungsgemäßen, üblichen Verschleiß ausgeschlossen.

Der Garantieanspruch erlischt, wenn an dem Gerät bereits Eingriffe vorgenommen wurden.

- Die Garantiezeit beträgt 3 Jahre und beginnt mit dem Kaufdatum des Gerätes. Garantieansprüche sind vor Ablauf der Garantiezeit innerhalb von zwei Wochen, nachdem Sie den Defekt erkannt haben, geltend zu machen. Die Geltendmachung von Garantieansprüchen nach Ablauf der Garantiezeit ist ausgeschlossen. Die Reparatur oder der Austausch des Gerätes führt weder zu einer Verlängerung der Garantiezeit noch wird eine neue Garantiezeit durch diese Leistung für das Gerät oder für etwaige eingebaute Ersatzteile in Gang gesetzt. Dies gilt auch bei Einsatz eines Vor-Ort-Services.
- Für die Geltendmachung Ihres Garantieanspruches übersenden Sie bitte das defekte Gerät portofrei an die unten angegebene Adresse. Fügen Sie den Verkaufsbeleg im Original oder einen sonstigen datierten Kaufnachweis bei. Bitte bewahren Sie deshalb den Kassenbon als Nachweis gut auf! Beschreiben Sie uns bitte den Reklamationsgrund möglichst genau. Ist der Defekt des Gerätes von unserer Garantieleistung erfasst, erhalten Sie umgehend ein repariertes oder neues Gerät zurück.

Selbstverständlich beheben wir gegen Erstattung der Kosten auch gerne Defekte am Gerät, die vom Garantieuumfang nicht oder nicht mehr erfasst sind. Dazu senden Sie das Gerät bitte an unsere Serviceadresse.

Service-Hotline (DE):

+800 4003 4003
(0,00 EUR/Min.)

Service-Hotline (AT):

+800 4003 4003
(0,00 EUR/Min.)

Service-Hotline (CH):

+800 4003 4003
(0,00 EUR/Min.)

Service-Email (DE):

service.DE@scheppach.com

Service-Email (AT):

service.AT@scheppach.com

Service-Email (CH):

service.CH@scheppach.com

Service Adresse (DE):

scheppach Fabrikation von
Holzbearbeitungsmaschinen GmbH
Günzburger Str. 69
DE - 89335 Ichenhausen

Service Adresse (AT):

Gausch Hubert
Bairisch Kölldorf 267
AT - 8344 Bad Gleichenberg

Service Adresse (CH):

Green Clean Schweiz AG
Industriering 39
CH - 3250 Lyss

CE - Declaration of Conformity

Translation of the original EC declaration of conformity



scheppach Fabrikation von Holzbearbeitungsmaschinen GmbH, Günzburger Str. 69, D-89335 Ichenhausen

DE	erklärt folgende Konformität gemäß EU-Richtlinie und Normen für den Artikel	PL	deklaruje, że produkt jest zgodny z następującymi dyrektywami UE i normami
GB	hereby declares the following conformity under the EU Directive and standards for the following article	LT	pareiškia, taip atitiktis pagal ES direktyvos ir standartai šį straipsnį
FR	déclare la conformité suivante selon la directive UE et les normes pour l'article	HU	az EU-irányelv és a vonatkozó szabványok szerinti következő megfelelési nyilatkozatot teszi a termékre
IT	dichiara la seguente conformità secondo le direttive e le normative UE per l'articolo	SI	izjavlja slededco skladnost z EU-direktivo in normami za artikel
ES	declara la conformidad siguiente según la directiva la UE y las normas para el artículo	CZ	prohlašuje následující shodu podle smernice EU a norem pro výrobek
GR	δηλώνει την ακόλουθη συμμόρφωση σύμφωνα με την Οδηγία ΕΚ και τα πρότυπα για το προϊόν	SK	prehlasuje nasledujúcu zhodu podľa smernice EU a noriem pre výrobok
DK	erklærer hermed, at følgende produkt er i overensstemmelse med nedenstående EUdirektiver og standarder	HR	ovime izjavljuje da postoji sukladnost prema EU-smjernica i normama za sljedece artikle
NL	verklaart hierbij dat het volgende artikel voldoet aan de daarop betrekking hebbende EG-richtlijnen en normen	RS	potvrđuje sledeću usklađenost prema smernicama EZ i normama za artikal
FI	vakuuttaa täten, että seuraava tuote täyttää ala esitettyt EU-direktiivit ja standardit	RO	declară următoarea conformitate corespunzător directivelor și normelor UE pentru articolul
SE	försäkrar härmed följande överensstämmelse enligt EU-direktiv och standarder för följande artikeln	BG	декларира съответното съответствие съгласно Дирек-тива на ЕС и норми за артикул

Marke / Brand:

Parkside

Art.-Bezeichnung / Article name:

MITRE SAW - PKS 1500 A2

Art.-Nr. / Art. no.:

3901221974-3901221980; 39012219915-39012219916

Ident.-Nr. / Ident. no.:

01001 - 325834

<input type="checkbox"/>	2014/29/EU	<input type="checkbox"/>	2004/22/EC	<input type="checkbox"/>	89/686/EC_96/58/EC	<input type="checkbox"/>	2000/14/EC_2005/88/EC
<input type="checkbox"/>	2014/35/EU	<input type="checkbox"/>	2014/68/EU	<input type="checkbox"/>	90/396/EC	<input type="checkbox"/>	Annex V
<input checked="" type="checkbox"/>	2014/30/EU	<input checked="" type="checkbox"/>	2011/65/EU*	<input type="checkbox"/>		<input type="checkbox"/>	Annex VI Noise: measured L_{WA} = xx dB(A); guaranteed L_{WA} = xx dB(A) P = xx KW; L/Ø = cm Notified Body: Notified Body No.:
<input checked="" type="checkbox"/>	2006/42/EC	<input type="checkbox"/>		<input type="checkbox"/>		<input type="checkbox"/>	2010/26/EC
<input type="checkbox"/>	Annex IV Notified Body: Notified Body No.: Certificate No.:	<input type="checkbox"/>		<input type="checkbox"/>		<input type="checkbox"/>	Emission. No:

Standard references:

EN 61029-1:2009/A11:2010; EN 61029-2-9:2012/A11:2013; EN 55014-1:2006/A2:2011; EN 55014-2:2015; EN 61000-3-2:2014; EN 61000-3-3:2013; EN 60825-1:2014; EN 62321-1:2013

This declaration of conformity is issued under the sole responsibility of the manufacturer.

* The object of the declaration described above fulfils the regulations of the directive 2011/65/EU of the European Parliament and Council from 8th June 2011, on the restriction of the use of certain hazardous substances in electrical and electronic equipment.

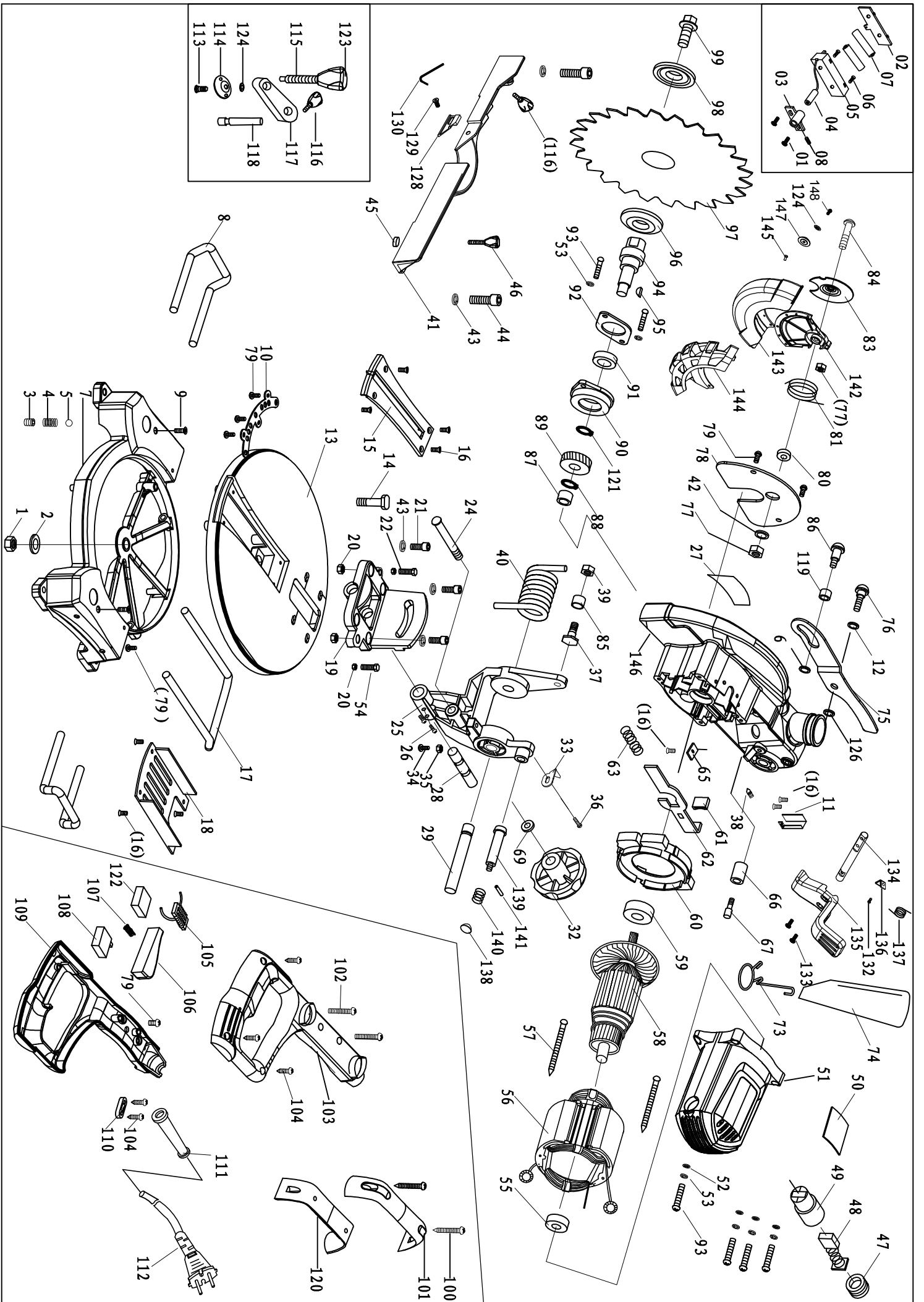
Ichenhausen, den 09.05.2018

Unterschrift / Markus Bindhammer / Technical Director

First CE: 2017

Subject to change without notice

Documents registrar: Andreas Pecher
Günzburger Str. 69, D-89335 Ichenhausen





SCHEPPACH FABRIKATION VON HOLZBEARBEITUNGSMASCHINEN GMBH

Günzburger Str. 69
D-89335 Ichenhausen

Last Information Update · Έκδοση των πληροφοριών · Tilstand af information · Version des informations · Stand van de informatie · Stand der Informationen

Update: 06 / 2018 · Ident.-No.: 304475_3901221979 / 39012219916

IAN 304475