

# 306361 Manual

## Size: A4, double side

# ERNESTO®

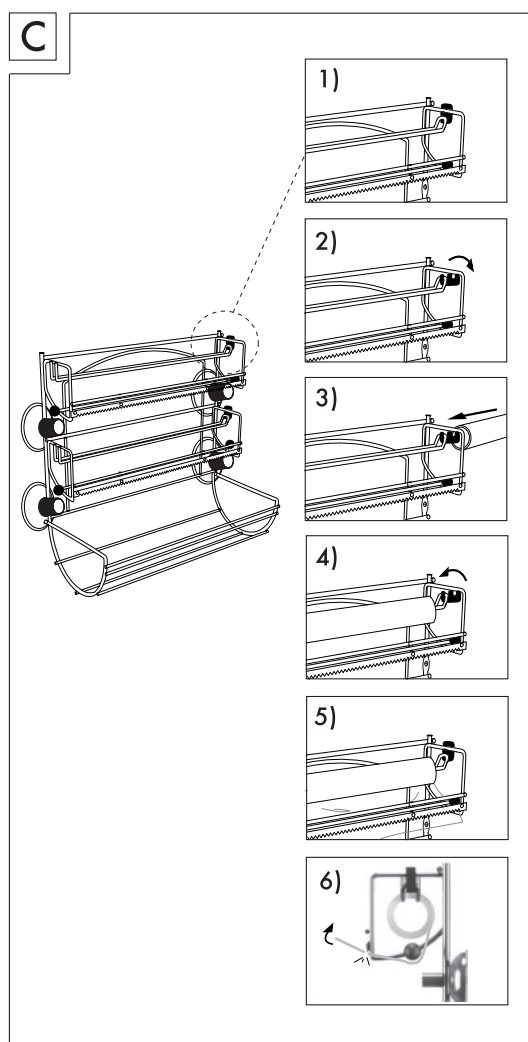
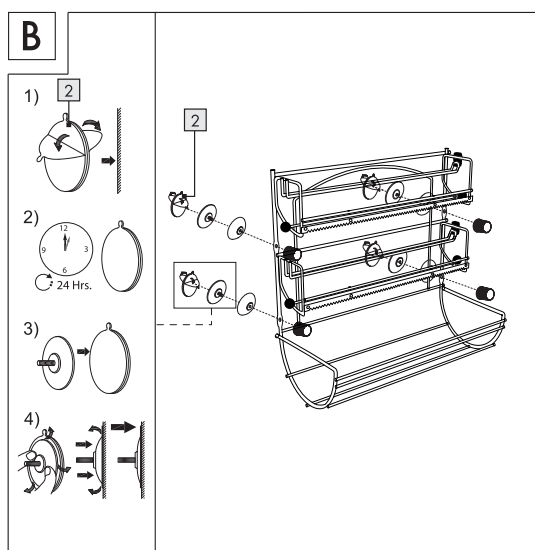
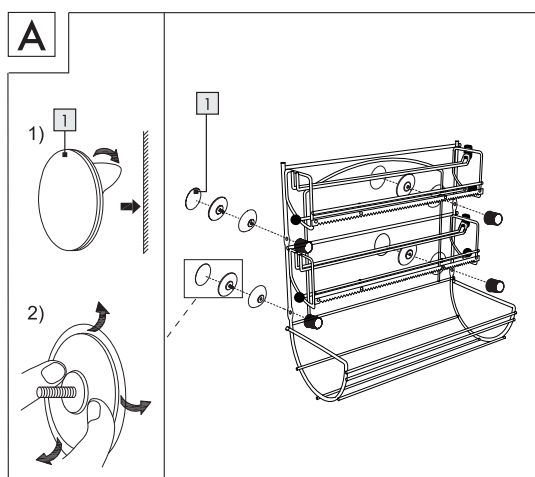
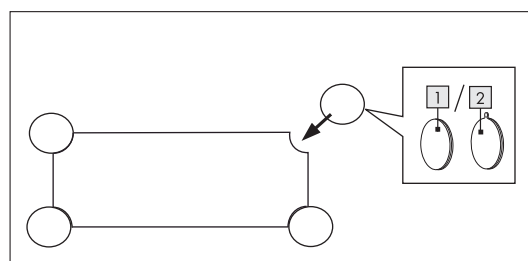
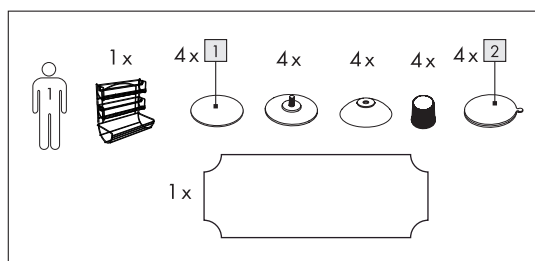

**DE HINWEIS:**

(AT)  
(CH)

- 1) Benutzen Sie die Klebepads **1** bei glatten Oberflächen (A). Benutzen Sie die 3M Klebepads **2** wenn die Wand uneben ist bzw. eine raue Oberfläche aufweist (B). Warten Sie 24 Stunden bis Sie mit der Montage fortfahren, um eine bessere Haftung zu gewährleisten.
- 2) Reinigen Sie die Oberfläche, auf der Sie das Produkt anbringen möchten, bevor Sie es anbringen. Achten Sie darauf, dass die Oberfläche sauber, trocken und fettfrei ist. Andernfalls können die Klebepads **1** und die 3M Klebepads **2** nicht ausreichend haften.

**GB NOTES:**

(IE)  
(NI)  
(CY)  
(MT)

- 1) Use the adhesive film **1** on even wall (A). Use the 3M adhesive pads **2** if your wall is uneven or rough (B). Wait 24 hours before continuing with the assembly to ensure better adhesion.
- 2) The wall surface must be clean, dry and free of grease before you attach the product. Otherwise the adhesive film **1** and 3M adhesive pad **2** may not adhere sufficiently.

**FR AVIS :**

(CH)  
(BE)

- 1) Utilisez les points adhésifs **1** dans le cas de surfaces lisses (A). Utilisez les points adhésifs 3M **2** si le mur est non plan ou présente une surface rugueuse (B). Pour assurer une meilleure adhésion, attendez 24 heures avant de poursuivre le montage.
- 2) Avant de poser le produit, nettoyez la surface sur laquelle vous désirez le poser. Veillez à ce que la surface soit propre, sèche et exempte de graisses. Dans le cas contraire, les points adhésifs **1** et les points adhésifs 3M **2** ne peuvent adhérer suffisamment.

**IT NOTA:**

(CH)  
(MT)

- 1) Utilizzare i tamponi adesivi **1** in presenza di superfici lisce (A). Utilizzare i tamponi adesivi 3M **2** quando la parete non è piana o presenta una superficie ruvida (B). Attendere 24 ore prima di proseguire con il montaggio, così da garantire una migliore adesione.
- 2) Prima di applicare il prodotto, pulire la superficie dove si intende posizionarlo. Assicurarsi che la superficie sia pulita, asciutta e priva di grasso. In caso contrario è possibile che i tamponi adesivi **1** e i tamponi adesivi 3M **2** aderiscano in modo insufficiente.

**ES NOTA:**

(ES)

- 1) Utilice los discos adhesivos **1** en superficies planas (A). Utilice los discos adhesivos de doble cara 3M **2** cuando la pared presente irregularidades o asperezas (B). Espere 24 horas para continuar con el montaje y garantizar una buena adherencia.
- 2) Limpie la superficie sobre la que desea colocar el producto antes de fijarlo. Compruebe que dicha superficie esté limpia, seca y libre de grasa. De lo contrario, es posible que los discos adhesivos **1** y los discos adhesivos de doble cara 3M **2** no se adhieran correctamente.

**PT NOTA:**

(PT)

- 1) Utilize os discos adesivos **1** em superfícies lisas (A). Utilize os discos adesivos 3M **2** se a parede for irregular ou apresentar uma superfície áspera (B). Aguarde 24 horas para garantir uma melhor aderência antes de continuar com a montagem.
- 2) Antes de montar o produto, limpe a superfície na qual o pretende fazer. Certifique-se de que a superfície se encontra limpa, seca e isenta de gordura. Caso contrário, os discos adesivos **1** ou os discos adesivos 3M **2** podem não aderir o suficiente.

**NL OPMERKING:**

(BE)

- 1) Gebruik de kleefpads **1** bij gladde oppervlakken (A). Gebruik de 3M kleefpads **2** als de wand niet vlak is of een ruw oppervlak heeft (B). Wacht 24 uur voordat u doorgaat met de montage om een betere hechting te waarborgen.
- 2) Reinig altijd eerst het oppervlak waarop u het product wilt aanbrengen. Zorg ervoor dat het oppervlak schoon, droog en vetvrij is. De kleefpads **1** en de 3M kleefpads **2** kunnen anders niet goed genoeg hechten.

**GR ΥΠΟΔΕΙΞΗ:**

(CY)

- 1) Χρησιμοποιήστε τα αυτοκόλλητα επιθέματα **1** σε λείες επιφάνειες (A). Χρησιμοποιήστε τα αυτοκόλλητα επιθέματα 3M **2**, σε περίπτωση που ο τοίχος δεν είναι λείος ή όταν έχετε να κάνετε με τραχιά επιφάνεια (B). Περιμένετε 24 ώρες για να συνεχίσετε με τη συναρμολόγηση, ούτως ώστε να διασφαλιστεί η καλύτερη πρόσφυση.
- 2) Καθαρίστε την επιφάνεια, πάνω στην οποία επιθυμείτε να τοποθετήσετε το προϊόν, προτού προβείτε σε τοποθέτηση. Φροντίστε ώστε η επιφάνεια να είναι καθαρή, στεγνή και χωρίς λιπαρότητα. Σε διαφορετική περίπτωση, τα αυτοκόλλητα επιθέματα **1** και τα αυτοκόλλητα επιθέματα 3M **2** δεν θα εμφανίζουν την απαραίτητη πρόσφυση.

**(DK) BEMÆRK:**

- 1) Brug klæbepuderne **1** til glatte overflader (A). Brug 3M klæbepuderne **2**, hvis væggen er ujævn hhv. har en ru overflade (B). Vent 24 timer, inden monteringen fortsættes, for at garantere en bedre klæbeevne.
- 2) Rens overfladen, som produktet skal anbringes på, inden det anbringes. Sørg for, at overfladen er ren, tør og fedtfri. Ellers kan klæbepuderne **1** og 3M klæbepuderne **2** ikke hæfte tilstrækkeligt.

**(FI) HUOMAUTUS:**

- 1) Käytä tarratyynyjä **1** sileällä pinnalla (A). Käytä 3M tarratyynyjä **2**, mikäli seinä on epätasainen tai sen pinta karhea (B). Odota 24 tuntia ennen kuin jatkat asennusta, näin taataan kestävämpi kiinnitys.
- 2) Puhdista ennen asennusta pinta, jolle haluat asentaa tuotteen. Tarkista, että pinta on puhdas, kuiva eikä siinä ole rasvaa. Muussa tapauksessa tarratyyny **1** tai 3M tarratyyny **2** eivät kiinnity kunnolla.

**(SE) OBS:**

- 1) Använd fastsättningskuddarna **1** för plana ytor (A). Använd 3M fastsättningskuddar **2** när väggen är ojämn resp. grov yta (B). Vänta 24 timmar tills du fortsätter med monteringen för att öka häftförmågan.
- 2) Rengör ytan där du vill montera produkten innan du monterar den. Se till att ytan är ren, torr och fettfri. Annars kan inte fastsättningskuddarna **1** och 3M fastsättningskuddarna **2** fästa ordentligt.

**(PL) WSKAZÓWKA:**

- 1) Przylepce **1** należy stosować na gładkich powierzchniach (A). Przylepce 3M **2** należy stosować, gdy ściana jest nierówna lub powierzchnia jest chropowata (B). Należy odczekać 24 godziny przed przystąpieniem do dalszego montażu, aby zagwarantować lepszą przyczepność.
- 2) Przed zamocowaniem produktu należy oczyścić powierzchnię, na której ma on zostać zamocowany. Należy przestrzegać, aby powierzchnia była czysta, sucha oraz wolna od tłuszczu. W przeciwnym razie przylepce **1** oraz przylepce 3M **2** nie są wystarczająco przyczepione.

**(HU) UTALÁS:**

- 1) Sima felületeknél használja a ragasztó párnákat **1** (A). Ha a fal nem sima ill. érdes felületű, használja a 3M ragasztó párnákat **2** (B). Jobb tapadás biztosságához várjon 24 órát mielőtt a szerelést folytatná.
- 2) Tisztítsa meg a felületet, amelyre a terméket ráerősíteni szeretné, mielőtt azt ráerősíti. Ügyeljen arra, hogy a felület tiszta, száraz és zsírmentes legyen. Ellenkező esetben a ragasztó párnák **1** és a 3M ragasztópárnák **2** nem tapadnak kielégítően.

**(SI) OPOZORILO:**

- 1) Lepilne blazinice **1** uporabite pri gladkih površinah (A). Lepilne blazinice 3M **2** uporabite, kadar je stena neravna oz. je njena površina hrapava (B). Počakajte 24 ur, preden nadaljujete z montažo, da se zagotovi boljše lepilnost.
- 2) Površino, na katero želite pritrčiti izdelek, očistite, preden izdelek montirate. Pazite na to, da je površina čista, suha in nemastna. V nasprotnem primeru lepilne blazinice **1** in lepilne blazinice 3M **2** niso prilepljene dovolj dobro.

**(CZ) UPOZORNĚNÍ:**

- 1) Použijte lepicí podložky **1** u hladkých povrchů (A). Použijte lepicí podložky 3M **2**, není-li stěna rovná a popř. vykazuje-li drsný povrch (B). Počkejte 24 hodin, než budete pokračovat s montáží, aby se zaručilo lepší přilnutí.
- 2) Před umístěním výrobku vyčistěte povrchovou plochu, na níž jej chcete umístit. Dbejte na to, aby byla povrchová plocha čistá, suchá a bez mastných skvrn. Jinak nemohou lepicí podložky **1** a lepicí podložky 3M **2** dostatečně přilnout.

**(SK) UPOZORNENIE:**

- 1) Používajte lepiace podložky **1** pri hladkých povrchoch (A). Používajte 3M lepiace podložky **2**, ak stena nie je rovná, resp. ak má popraskanú plochu (B). Počkajte 24 hodín, kým budete pokračovať s montážou, aby ste zaručili lepšiu príľnavosť.
- 2) Skôr ako výrobok pripevníte, očistite plochu, na ktorú chcete výrobok pripevniť. Dbajte na to, aby bola plocha čistá, suchá a nie mastná. V opačnom prípade nemusia lepiace podložky **1** a 3M lepiace podložky **2** dostatočne priliehať.

**(HR) UPUTA:**

- 1) Rabite ljepljive pločice **1** na glatkim površinama (A). Rabite ljepljive pločice 3M **2**, ako je zid neravan tj. ako je njegova površina hrapava (B). Pričekajte 24 sata sve dok nastavite sa montažom, kako bi osigurali bolje prijanjanje.
- 2) Prije postavljanja, očistite površinu na kojoj želite postaviti proizvod. Vodite računa o tome, da je površina čista, suha i slobodna od masti. Ljepljive pločice **1** i ljepljive pločice 3M **2** inače nemogu dostatno prijanjati.

**(RS) NAPOMENA:**

- 1) Koristite lepljive podloge **1** na glatkim površinama (A). Koristite 3M lepljive podloge **2** ako je zid neravan ili ako ima grubu površinu (B). Sačekajte 24 sata pre nego što nastavite sa montažom radi boljeg prijanjanja.
- 2) Očistite površinu na koju želite da pričvrstite proizvod pre nego što ga postavite. Vodite računa da površina bude čista, suva i da nije masna. U suprotnom, lepljive podloge **1** i 3M lepljive podloge **2** neće biti odgovarajuće zalepljene.

Lidl i proizvođač nisu u mogućnosti da garantuju obezbeđivanje servisiranja i dostupnost rezervnih delova nakon isteka garantog perioda/ perioda saobraznosti. Ukoliko za tim bude potrebe, putem naše Službe za potrošače možete proveriti dostupnost rezervnih delova i opcije za popravku. Hvala na razumevanju.

**Kako izjaviti reklamaciju?**

Molimo Vas:

- da pozovete korisnički servis: 0800-191-191
- pošaljete e-mail na: kontakt@lidl.rs
- posetite najbližu Lidl prodavnicu.

Da bismo osigurali najbržu asistenciju, molimo da sačuvate fiskalni račun i date ga na uvid prilikom izjavljivanja reklamacije.

**Uvozi i stavlja u promet:****Lidl Srbija KD**

Prva južna radna 3  
22330 Nova Pazova  
Republika Srbija  
Tel. 0800-191-191  
E-mail: kontakt@lidl.rs

**(RO) INDICAȚIE:**

- 1) Folosiți pad-uriile adezive **1** pentru suprafețe netede (A). Folosiți pad-uriile adezive 3M **2** dacă, un perete nu este drept respectiv are o suprafață aspră (B). Așteptați 24 de ore până când, continuați montajul, pentru a asigura o aderență mai bună.
- 2) Înainte de montare curățați suprafața pe care, doriți să fixați produsul. Aveți grijă ca suprafața să fie curată, fără grăsimi și uscată. În caz contrar pad-uriile adezive **1** și pad-uriile adezive 3M **2** nu se lipesc suficient de bine de perete.

**(BG) УКАЗАНИЕ:**

- 1) Използвайте залепващите подложки **1** при гладки повърхности (A). Използвайте залепващите подложки 3M **2**, ако стената е неравна или с грапава повърхност (B). Изчакайте 24 часа преди да продължите с монтажа, за да осигурите по-добро сцепление.
- 2) Преди да прикрепите продукта почистете повърхността, върху която искате да го поставите. Обърнете внимание на това повърхността да бъде чиста, суха и не мазна. В противен случай залепващите подложки **1** и залепващите подложки 3M **2** не могат да създадат добро сцепление.



**IAN 306361**  
OWIM GmbH & Co. KG  
Stiftsbergstraße 1  
DE-74167 Neckarsulm  
GERMANY  
Model No.: HG00016  
Version: 09/2018