

ARMCHAIR SCHWINGSSEL FAUTEUIL BASCULANT



(GB) (IE)

ARMCHAIR

Assembly and safety advice

(FR) (BE)

FAUTEUIL BASCULANT

Instructions de montage et consignes de sécurité

(CZ)

POHUPOVACÍ KŘESLO

Pokyny k montáži a bezpečnostní pokyny

(SK)

POHOJDÁVACIE KRESLO

Pokyny pre montáž a bezpečnostné pokyny

(DK)

BUELÆNESTOL

Montage- og sikkerhedsanvisninger

(HU)

HINTASZÉK

Használati- és biztonsági utasítások

(DE) (AT) (CH)

SCHWINGSSEL

Montage- und Sicherheitshinweise

(NL) (BE)

BUREAUSTOEL

Montage- en veiligheidsinstructies

(PL)

FOTEL BUJANY

Wskazówki dotyczące montażu oraz bezpieczeństwa

(ES)

MECEDORA

Instrucciones de montaje y advertencias de seguridad

(IT)

SEDIA A DONDOLO

Istruzioni di montaggio e di sicurezza



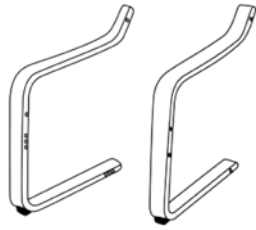
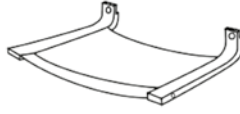

GB/IE	Armchair - Assembly and safety advice	5
DE/AT/CH	Schwingsessel - Montage- und Sicherheitshinweise	8
FR/BE	Fauteuil basculant - Instructions de montage et consignes de sécurité	11
NL/BE	Bureaustoel - Montage- en veiligheidsinstructies	15
CZ	Pohupovací křeslo - Pokyny k montáži a bezpečnostní pokyny	19
PL	Fotel bujany - Wskazówki dotyczące montażu oraz bezpieczeństwa	22
SK	Pohodávacie kreslo - Pokyny pre montáž a bezpečnostné pokyny	25
ES	Mecedora - Instrucciones de montaje y advertencias de seguridad	29
DK	Buelænestol - Montage- og sikkerhedsanvisninger	32
IT	Sedia a dondolo - Istruzioni di montaggio e di sicurezza	35
HU	Hintaszék - Használati- és biztonsági utasítások	39

A**B**

2x ① 2x ②

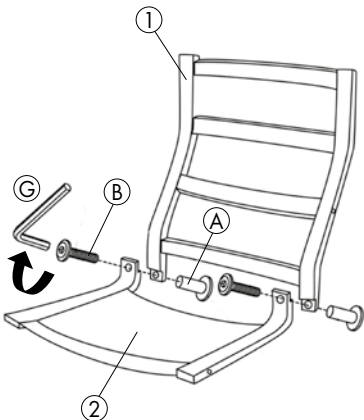
**C**

8x ③ 4x ⑤ 4x ⑥

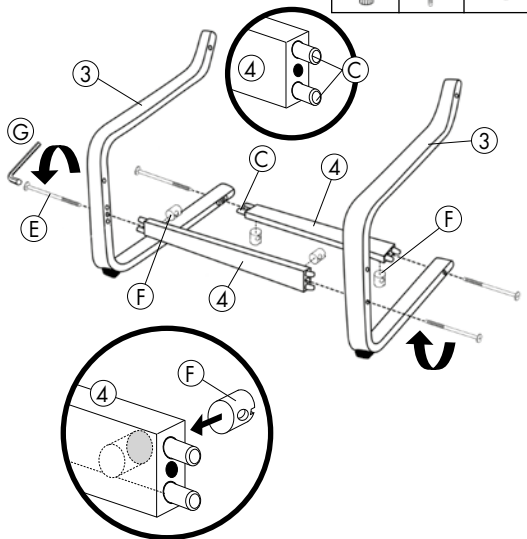

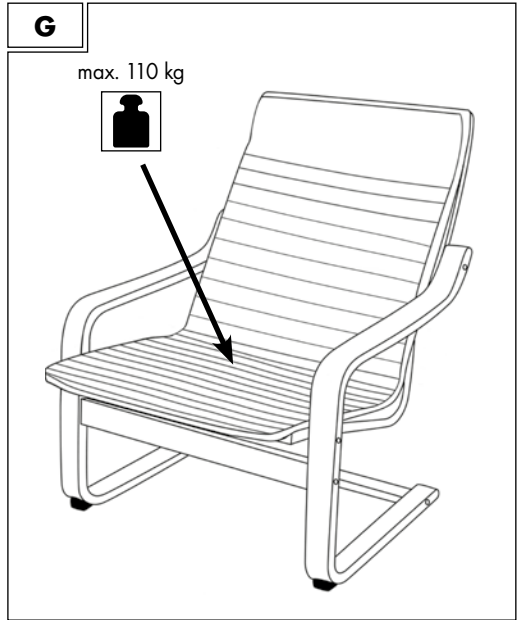
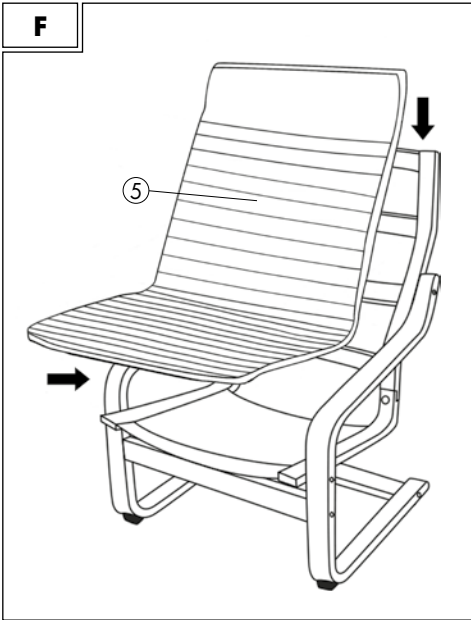
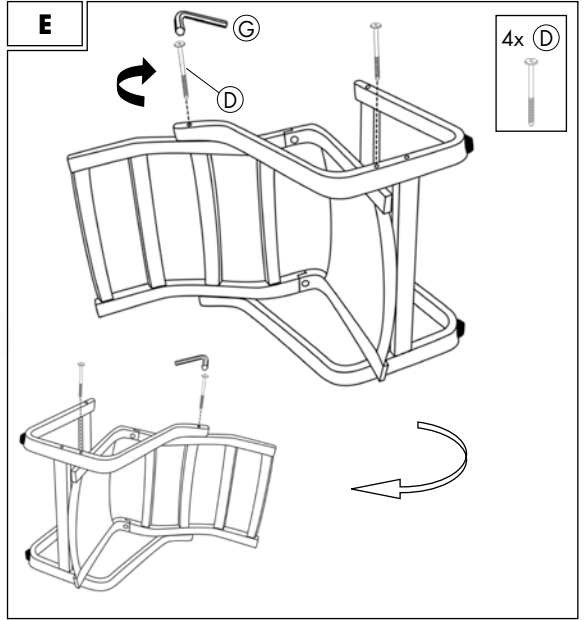
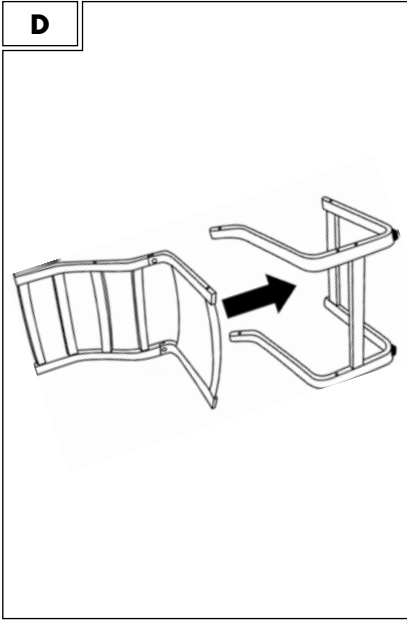

ARMCHAIR

Assembly and safety advice

1. Introduction	5
2. Safety	5
3. Scope of delivery (Fig. A)	5
4. Technical specifications	6
5. Safety information	6
6. Assembly	6
7. Setting up the product	6
8. Cleaning and care instructions	6
9. Disposal	6
10. Warranty	7
11. Distributor	7
12. Service address	7

1. Introduction

Congratulations!

With your purchase you have opted for a high-quality product. Familiarise yourself with the product before using it for the first time. Please read the following assembly and safety advice carefully. They contain important information for safety, use and disposal. Familiarise yourself with all of the assembly and safety advice before using the product. Only use the product as described and for the specific areas of application. Keep these assembly and safety advice in a safe place. Provide all of the documentation when passing the product on to third parties.

In the following, the Armchair is referred to as the product.

Explanation of symbols

The following symbols and signal words are used in these assembly and safety advice, on the product or on the packaging.

⚠ WARNING!

This signal symbol/word indicates a hazard with a high level of risk which, if not avoided, may result in death or serious injury.

⚠ CAUTION!

This signal symbol/word indicates a hazard with a low level of risk which, if not avoided, may result in minor or moderate injury.

NOTE!

This signal word warns of possible property damage or provides you with useful additional information regarding the use.



This symbol indicates additional information.



This symbol indicates interior use only.



This symbol indicates an identification number for products.



This symbol indicates the maximum load weight.



This symbol indicates that the product is not a climbing aid.



These symbols inform you about the disposal of the packaging and the product.



This symbol provides information about the FSC® certificate.

2. Safety Intended use

The product is not intended for commercial use. Different use or a modification to the product are not deemed as intended use and may lead to risks, such as injuries and damage. The distributor assumes no liability for damage that results from improper use.



The product is exclusively suitable for interior use.

3. Scope of delivery (Fig. A)

- 1x backrest ①
- 1x seat ②
- 2x skid frame ③
- 2x connecting strut ④
- 1x seat cushion ⑤
- 2x sleeve nut (A)
- 2x hexagon socket flat head screw (B)
- 8x wall plugs (C)
- 4x hexagon socket flat head screw (D)
- 4x hexagon socket flat head screw (E)
- 4x cylinder nut (F)
- 1x Allen key (G)
- 1x Assembly and safety advice (without fig.)

4. Technical specifications

Type: Armchair

IAN: 452087_2310

Tradix Item No.: 452087-23-A

Max. load: 110 kg

Dimensions (W x H x D): approx. 67 x 98 x 83 cm

Weight: approx. 7.8 kg

Frame material: Plywood (birch)

Cover material: 100% polyester

Filling material: Polyurethane

Production date: 01/2024

Warranty: 3 years

5. Safety information

⚠ WARNING!

Risk of injury and suffocation!



If children play with the product or the packaging, they may injure themselves or suffocate!

- Do not let children play with the product or the packaging.
- Supervise children who are close to the product.

⚠ WARNING!

Risk of injury!

**A defective product is not allowed to be used!
There is a risk of injury!**

- Do not use the product in the case of malfunctions, damage or defects.
- Significant danger can occur for the user in the case of improper repairs.
- Check all screw connections regularly and tighten these if necessary. Loose screw connections impair safety and there is a risk of injury.

⚠ CAUTION!

Risk of injury!



There is a risk of injury from tumbling or falling.

- The product is not a climbing aid.
- Never stand on the product.
- Do not sit on the armrest.

⚠ CAUTION!

Risk of damage to property!



The product is not allowed to be overloaded!

- Only load the product up to the maximum load, see **Fig. G**.

6. Assembly

1. Remove all packaging materials.
2. Check whether all parts are available and undamaged.
If this is not the case, notify the specified service address.

NOTE!

Risk of damage to property!

- Assembling the product on sensitive floors may scratch or damage them.
 - Prior to assembly, lay out a blanket or the packaging on which to assemble the product.
 - You will need the Allen key for assembly.
3. Assemble the product as shown in **Fig. B** to **Fig. F**.

7. Setting up the product

- Only place the product on flat, dry and horizontal surfaces.
- The product must not wobble or tilt after it has been set up. The product could tip over.
- We recommend commercially available felt glides under the skids to protect the floor from being scratched. Nevertheless, very sensitive floors can be damaged. For very sensitive floors, place the product on a carpet or similar.

8. Cleaning and care instructions

NOTE!

Danger of material damage!

- only clean with a damp cloth
- only use a mild detergent
- do not use any strong detergents and/or chemicals
- do not use sharp-edged tools such as spatulas or similar, they can damage the surface

9. Disposal

Disposal of the packaging

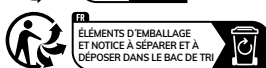

The packaging and instructions are made of environmentally friendly materials that you can dispose of at local recycling points.

Disposal of the product



The product may not be disposed of with normal

household waste. For information on disposal options for the product, please contact your local council/municipality or your Lidl shop.

10. Warranty

Dear customer, the warranty on this product is 3 years from the purchase date. In the event of defects in this product, you are entitled to exercise your statutory rights against the seller of the product. These statutory rights are not limited by our warranty described in the following.

Warranty conditions

The warranty begins on the date of purchase. Please keep the original receipt. This document is required as verification of the purchase.

If a material or manufacturing defect arises within three years from the purchase date of this product, the product will be repaired or replaced, as per our choice, at no charge to you. This warranty service requires the submission of the purchase receipt and the defective product within the three-year period and a short written description of the defect and when it arose.

If the defect is covered by our warranty, the repaired or a new product will be returned to you. The warranty period does not restart with the repair or replacement of the product.

Guarantee period and statutory claims for defects

The guarantee period will not be extended by the warranty. This also applies to replaced and repaired parts. Damage and defects which may possibly already exist upon purchase must be reported immediately after unpacking. After the guarantee period has expired, required repairs shall be subject to a charge.

Scope of guarantee

The device has been carefully produced under strict quality guidelines and conscientiously inspected prior to delivery. The guarantee service applies to material or manufacturing faults. This guarantee does not extend to product parts, which are exposed to normal wear and tear and can therefore be regarded as wearing parts or to damage to fragile parts, e.g. switches or which are made of glass.

This guarantee shall lapse, if the product is damaged, not used properly or maintained properly. For proper use of the product, all of the instructions in the operating instructions must be precisely complied with. Purposes and actions, which are dissuaded from or warned about in the operating instructions must be avoided.

The product is only intended for private and not commercial use. In the case of abusive and improper handling,

use of force and with interventions, which are not performed by our authorised service branch, the guarantee shall lapse.

Processing in the case of a guarantee claim

To ensure quick processing of your concern, please follow the instructions below:

- Please have the till receipt and article number available (IAN) 452087_2310 as proof of the purchase.
- You can find the article number on the rating plate on the product, as an engraving on the product, the title place of your instructions or the sticker on the back or underside of the product.
- If malfunctions or other defects occur, first contact the service department below by telephone or e-mail.
- You can then send a product that has been recorded as being defective, including the proof of purchase (till receipt) and stating what the defect is and when it occurred, postage-free to the service address provided to you.

On www.lidl-service.com, you can download these and many other manuals, product videos and installation software.



With this QR code, you can directly reach the Lidl Service website (www.lidl-service.com) and can open your operating instructions by entering the article number (IAN 452087_2310).

11. Distributor

TRADIX GmbH & Co. KG
Schwanheimer Str. 132
DE-64625 Bensheim/GERMANY

12. Service address

TRADIX SERVICE-CENTER
c/o Teknihall Elektronik GmbH
Alfred-Nobel-Str. 1
DE-63128 Dietzenbach/GERMANY

Hotline: 00800 / 30012001 (free of charge, mobile networks may vary)

E-Mail: tradix-gb@teknihall.com

E-Mail: tradix-ie@teknihall.com

01/2024

Tradix item no.: 452087-23-A

IAN 452087_2310

SCHWINGSSEL

Montage- und Sicherheitshinweise

1. Einleitung.....	8
2. Sicherheit.....	8
3. Lieferumfang (Abb. A).....	8
4. Technische Daten.....	9
5. Sicherheitshinweise.....	9
6. Montage.....	9
7. Produkt aufstellen.....	9
8. Reinigungs- & Pflegehinweise.....	9
9. Entsorgung.....	10
10. Garantie.....	10
11. Inverkehrbringer.....	11
12. Serviceadresse.....	11

1. Einleitung

Herzlichen Glückwunsch!

Mit Ihrem Kauf haben Sie sich für ein hochwertiges Produkt entschieden. Machen Sie sich vor der ersten Inbetriebnahme mit dem Produkt vertraut. Lesen Sie hierzu aufmerksam die nachfolgenden Montage- und Sicherheitshinweise. Machen Sie sich vor der Benutzung des Produkts mit allen Montage- und Sicherheitshinweisen vertraut. Benutzen Sie das Produkt nur wie beschrieben und für die angegebenen Einsatzbereiche. Bewahren Sie diese Montage- und Sicherheitshinweise für späteres Nachschlagen gut auf. Händigen Sie alle Unterlagen bei Weitergabe des Produkts an Dritte ebenfalls mit aus.

Im Folgenden wird der Schwingsessel Produkt genannt.

Zeichenerklärung

Die folgenden Symbole und Signalwörter werden in diesen Montage- und Sicherheitshinweisen, auf dem Produkt oder auf der Verpackung verwendet.

! WARNUNG!

Dieses Signalsymbol/-wort bezeichnet eine Gefährdung mit einem hohen Risikograd, die, wenn sie nicht vermieden wird, den Tod oder eine schwere Verletzung zur Folge haben kann.

! VORSICHT!

Dieses Signalsymbol/-wort bezeichnet eine Gefährdung mit einem niedrigen Risikograd, die, wenn sie nicht vermieden wird, eine geringfügige oder mäßige Verletzung zur Folge haben kann.

HINWEIS!

Dieses Signalwort warnt vor möglichen Sachschäden oder bietet Ihnen nützliche Zusatzinformationen zur Verwendung.



Dieses Symbol weist auf weiterführende Informationen hin.



Dieses Symbol weist auf die Verwendung nur im Innenbereich hin.



Dieses Symbol bezeichnet eine Identifikationsnummer für Produkte.



Dieses Symbol gibt Auskunft über das maximale Belastungsgewicht.



Dieses Symbol zeigt an, dass das Produkt keine Steighilfe ist.



Diese Symbole informieren Sie über die Entsorgung von Verpackung und Produkt.



Dieses Symbol gibt Auskunft über das FSC®-Zertifikat.

2. Sicherheit

Bestimmungsgemäßer Gebrauch

Das Produkt ist nicht für den gewerblichen Einsatz bestimmt. Andere Verwendung oder Veränderung am Produkt gelten als nicht bestimmungsgemäß und können zu Risiken wie Verletzungen und Beschädigungen führen. Für Schäden, die aus der nicht bestimmungsgemäßen Verwendung resultieren, übernimmt der Inverkehrbringer keine Haftung.



Das Produkt ist ausschließlich für den Gebrauch im Innenbereich geeignet.

3. Lieferumfang (Abb. A)

- 1x Rückenlehne ①
- 1x Sitzfläche ②
- 2x Kufengestell ③
- 2x Verbindungstrebe ④
- 1x Sitz-Auflage ⑤
- 2x Hülsenmutter ⑥
- 2x Innensechskant Flachkopfschraube ⑦
- 8x Dübel ⑧
- 4x Innensechskant Flachkopfschraube ⑨

- 4x Innensechskant Flachkopfschraube (E)
- 4x Zylinder-Mutter (F)
- 1x Innensechskantschlüssel (G)
- 1x Montage- und Sicherheitshinweise (ohne Abb.)

4. Technische Daten

Typ: Schwingsessel
 IAN: 452087_2310
 Tradix Art.-Nr.: 452087-23-A
 Max. Belastung: 110 kg
 Maße (B x H x T): ca. 67 x 98 x 83 cm
 Gewicht: ca. 7,8 kg
 Material Gestell: Sperrholz (Birke)
 Material Bezug: 100% Polyester
 Füllmaterial: Polyurethan
 Produktionsdatum: 01/2024
 Garantie: 3 Jahre

5. Sicherheitshinweise

⚠️ WARNUNG!

Verletzungs- und Erstickungsgefahr!



Wenn Kinder mit dem Produkt oder der Verpackung spielen, können sie sich daran verletzen oder ersticken!

- Lassen Sie Kinder nicht mit dem Produkt oder der Verpackung spielen.
- Beaufsichtigen Sie Kinder in der Nähe des Produkts.

⚠️ WARNUNG!

Verletzungsegefahr!

Ein defektes Produkt darf nicht benutzt werden! Es besteht Verletzungsegefahr!

- Benutzen Sie das Produkt nicht bei Funktionsstörungen, Beschädigungen oder Defekten.
- Durch unsachgemäße Reparaturen können erhebliche Gefahren für den Benutzer entstehen.
- Prüfen Sie regelmäßig alle Schraubverbindungen und ziehen Sie diese gegebenenfalls nach. Lose Schraubverbindungen führen zur Beeinträchtigung der Sicherheit und es besteht Verletzungsegefahr.

⚠️ VORSICHT!

Verletzungsegefahr!



Es besteht Verletzungsegefahr durch Stürzen oder Fallen!

- Das Produkt ist keine Steighilfe.
- Stellen Sie sich niemals auf das Produkt.
- Setzen Sie sich nicht auf die Armlehne.

⚠️ VORSICHT!

Gefahr von Sachschäden!



Das Produkt darf nicht überlastet werden!

- Belasten Sie das Produkt nur bis zur maximalen Belastung, siehe **Abb. G**.

6. Montage

1. Entfernen Sie sämtliches Verpackungsmaterial.
2. Überprüfen Sie, ob alle Teile vorhanden und unbeschädigt sind.
 Falls dies nicht der Fall ist, melden Sie sich bei der angegebenen Serviceadresse.

HINWEIS!

Gefahr von Sachschäden!

- Durch die Montage des Produkts auf empfindlichen Böden können diese verkratzt bzw. beschädigt werden.
- Legen Sie vor der Montage eine Decke oder die Verpackung des Produkts auf der Fläche, auf der Sie das Produkt montieren, aus.
- Zur Montage benötigen Sie den Innensechskantschlüssel (G).
- 3. Montieren Sie das Produkt wie in **Abb. B** bis **Abb. F** gezeigt.

7. Produkt aufstellen

- Stellen Sie das Produkt nur auf ebene, trockene und waagerechte Flächen auf.
- Das Produkt darf nach dem Aufstellen nicht wackeln oder kippeln. Das Produkt könnte umkippen.
- Wir empfehlen handelsübliche Filzgleiter unter den Standkufen zum Schutz vor Verkratzen des Bodens anzubringen. Dennoch können sehr empfindliche Böden beschädigt werden. Stellen Sie das Produkt bei sehr empfindlichen Böden auf einen Teppich oder Ähnlichem.

8. Reinigungs- & Pflegehinweise

HINWEIS!

Gefahr von Sachschäden!

- nur mit einem feuchten Lappen reinigen
- benutzen Sie nur ein mildes Reinigungsmittel
- keine scharfen Reinigungsmittel bzw. Chemikalien verwenden
- keine scharfkantigen Produkte, wie z. B. Spachteln oder Ähnliches verwenden, sie können die Oberfläche beschädigen

9. Entsorgung

Verpackung entsorgen

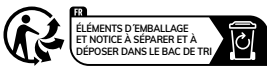

Die Verpackung und die Anleitung bestehen aus umweltfreundlichen Materialien, die Sie über die örtlichen Recyclingstellen entsorgen können.

Produkt entsorgen



Das Produkt darf nicht über den normalen Haus-

müll entsorgt werden. Über Entsorgungsmöglichkeiten des Produkts informieren Sie sich bitte bei Ihrer Gemeinde-/Stadtverwaltung oder in Ihrer Lidl-Filiale.

10. Garantie

Sehr geehrte Kundin, sehr geehrter Kunde, Sie erhalten auf dieses Produkt 3 Jahre Garantie ab Kaufdatum. Im Falle von Mängeln dieses Produkts stehen Ihnen gegen den Verkäufer des Produkts gesetzliche Rechte zu. Diese gesetzlichen Rechte werden durch unsere im Folgenden dargestellte Garantie nicht eingeschränkt.

Garantiebedingungen

Die Garantiefrist beginnt mit dem Kaufdatum. Bitte bewahren Sie den Original-Kassenbon gut auf. Diese Unterlage wird als Nachweis für den Kauf benötigt.

Tritt innerhalb von drei Jahren ab dem Kaufdatum dieses Produkts ein Material- oder Fabrikationsfehler auf, wird das Produkt von uns - nach unserer Wahl - für Sie kostenlos repariert oder ersetzt. Diese Garantieleistung setzt voraus, dass innerhalb der Drei-Jahres-Frist das defekte Produkt und der Kaufbeleg (Kassenbon) vorgelegt und schriftlich kurz beschrieben wird, worin der Mangel besteht und wann er aufgetreten ist.

Wenn der Defekt von unserer Garantie gedeckt ist, erhalten Sie das reparierte oder ein neues Produkt zurück. Mit Reparatur oder Austausch des Produkts beginnt kein neuer Garantiezeitraum.

Garantiezeit und gesetzliche Mängelansprüche

Die Garantiezeit wird durch die Gewährleistung nicht verlängert. Dies gilt auch für ersetzte und reparierte Teile. Eventuell schon beim Kauf vorhandene Schäden und Mängel müssen sofort nach dem Auspacken gemeldet werden. Nach Ablauf der Garantiezeit anfallende Reparaturen sind kostenpflichtig.

Garantieumfang

Das Produkt wurde nach strengen Qualitätsrichtlinien sorgfältig produziert und vor Anlieferung gewissenhaft geprüft. Die Garantieleistung gilt für Material- oder Fabrikationsfehler. Diese Garantie erstreckt sich nicht auf Produktteile, die normaler Abnutzung ausgesetzt sind und daher als Verschleißteile angesehen werden können oder für Beschädigungen an zerbrechlichen Teilen, z. B. Schalter oder die aus Glas gefertigt sind.

Diese Garantie verfällt, wenn das Produkt beschädigt, nicht sachgemäß benutzt oder gewartet wurde. Für eine sachgemäße Benutzung des Produkts sind alle in der Anleitung aufgeführten Anweisungen genau einzuhalten. Verwendungszwecke und Handlungen, von denen in der Anleitung abgerraten oder vor denen gewarnt wird, sind unbedingt zu vermeiden.

Das Produkt ist lediglich für den privaten und nicht für den gewerblichen Gebrauch bestimmt. Bei missbräuchlicher und unsachgemäßer Behandlung, Gewaltanwendung und bei Eingriffen, die nicht von unserer autorisierten Service-Niederlassung vorgenommen wurden, erlischt die Garantie.

Abwicklung im Garantiefall

Um eine schnelle Bearbeitung Ihres Anliegens zu gewährleisten, folgen Sie bitte den folgenden Hinweisen:

- Bitte halten Sie für alle Anfragen den Kassenbon und die Artikelnummer (IAN) 452087_2310 als Nachweis für den Kauf bereit.
- Die Artikelnummer entnehmen Sie bitte dem Typenschild am Produkt, einer Gravur am Produkt, dem Titelblatt Ihrer Anleitung oder dem Aufkleber auf der Rück- oder Unterseite des Produkts.
- Sollten Funktionsfehler oder sonstige Mängel auftreten, kontaktieren Sie zunächst die nachfolgend benannte Serviceabteilung telefonisch oder per E-Mail.
- Ein als defekt erfasstes Produkt können Sie dann unter Beifügung des Kaufbelegs (Kassenbon) und der Angabe, worin der Mangel besteht und wann er aufgetreten ist, für Sie portofrei an die Ihnen mitgeteilte Serviceadresse übersenden.

Auf www.lidl-service.com können Sie dieses und viele weitere Handbücher, Produktvideos und Installationssoftware herunterladen.



Mit diesem QR-Code gelangen Sie direkt auf die Lidl-Service-Seite (www.lidl-service.com) und können mittels der Eingabe der Artikelnummer (IAN) 452087_2310 Ihre Anleitung öffnen.

11. Inverkehrbringer

TRADIX GmbH & Co. KG
Schwanheimer Str. 132
DE-64625 Bensheim/GERMANY

12. Serviceadresse

TRADIX SERVICE-CENTER
c/o Teknihall Elektronik GmbH
Alfred-Nobel-Str. 1
DE-63128 Dietzenbach/GERMANY

Hotline: 00800 / 30012001 (kostenfrei, Mobilfunk
abweichend)

E-Mail: tradix-de@teknihall.com

E-Mail: tradix-at@teknihall.com

E-Mail: tradix-ch@teknihall.com

01/2024

Tradix Art.-Nr.: 452087-23-A

IAN 452087_2310



FAUTEUIL BASCULANT

Instructions de montage et consignes de sécurité

1. Introduction	11
2. Sécurité	12
3. Étendue de la livraison (Fig. A)	12
4. Caractéristiques techniques	12
5. Consignes de sécurité	12
6. Montage	13
7. Mise en place du produit	13
8. Consignes de nettoyage et d'entretien	13
9. Élimination	13
10. Garantie	13
11. Distributeur	15
12. Adresse du service	15

1. Introduction

Félicitations !

Vous avez acheté un produit de haute qualité. Avant la première utilisation, il convient de se familiariser avec le produit. Pour cela, lire attentivement la notice de montage ci-dessous. Avant d'utiliser le produit, se familiariser avec toutes les consignes d'utilisation et de sécurité. Utiliser uniquement le produit comme décrit et pour les domaines d'utilisation indiqués. Conserver cette notice de montage pour référence future. En cas de transmission du produit à des tiers, leur remettre également tous les documents correspondants.

Le Fauteuil basculant est désigné ci-après par produit.

Légende

Les symboles et mots de signalisation suivants sont utilisés dans les instructions de montage, sur le produit ou sur l'emballage.

AVERTISSEMENT !

Ce mot-clé désigne un danger à risque élevé pouvant entraîner de graves blessures ou même la mort s'il n'est pas évité.

PRUDENCE !

Ce mot-clé désigne un danger à risque faible pouvant entraîner des blessures modérées à mineures s'il n'est pas évité.

REMARQUE !

Ce symbole indique un risque de dommages matériels ou vous fournit des informations supplémentaires utiles concernant l'utilisation.



Ce symbole donne des informations supplémentaires importantes.



Ce symbole indique une utilisation exclusive en intérieur.

452087

Ce symbole désigne un numéro d'identification pour les produits.



Ce symbole indique le poids de charge maximal.



Ce symbole indique qu'il est interdit de se servir du produit comme marchepied.



Ces symboles vous informent à propos de l'élimination de l'emballage et du produit.

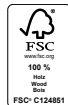

Ce symbole renseigne sur le certificat FSC®.

2. Sécurité Utilisation conforme

L'article n'est pas destiné à une utilisation industrielle. Toute utilisation ou modification de l'article est considérée comme non conforme et peut entraîner des risques tels que des blessures et des détériorations. Le responsable de la mise sur le marché décline toute responsabilité pour les dommages qui résulteraient d'une utilisation non conforme.



Le produit est exclusivement destiné à une utilisation en intérieur.

3. Étendue de la livraison (Fig. A)

- 1x dossier ①
- 1x assise ②
- 2x cadres à patins ③
- 2x entretoises de liaison ④
- 1x housse de siège ⑤
- 2x écrous à douille (A)
- 2x vis à six pans creux à tête plate (B)
- 8x chevilles (C)
- 4x vis à six pans creux à tête plate (D)

- 4x vis à six pans creux à tête plate (E)
- 4x écrous cylindriques (F)
- 1x clé Allen (G)
- 1x instructions de montage et consignes de sécurité (sans Fig.)

4. Caractéristiques techniques

Type : Fauteuil basculant
 IAN : 452087_2310
 N° Tradix : 452087-23-A
 Charge maximale : 110 kg
 Dimensions : env. 67 x 98 x 83 cm (l x h x p)
 Poids : env. 7,8 kg
 Matériau cadre : Contreplaqué (bouleau)
 Matériau housse : 100 % polyester
 Matériau de rembourrage : Polyuréthane
 Date de production : 01/2024
 Garantie : 3 ans

5. Consignes de sécurité

⚠ AVERTISSEMENT !

Risque de blessure et d'étouffement !



Les enfants peuvent se blesser ou bien s'étouffer s'ils jouent avec le produit ou son emballage !

- Ne pas laisser jouer les enfants avec le produit ou l'emballage.
- Surveiller les enfants se trouvant à proximité du produit.

⚠ AVERTISSEMENT !

Risque de blessures !

Un produit défectueux ne doit pas être utilisé ! Un risque de blessures existe !

- Ne pas utiliser le produit en cas de dysfonctionnement, de dommage ou de défaut.
- Toute réparation non correctement effectuée entraîne le risque de graves blessures pour l'utilisateur.
- Vérifiez régulièrement tous les raccords à vis et resserrez-les si nécessaire. Les raccords à vis desserrés entraînent une diminution de la sécurité et un risque de blessure.

⚠ PRUDENCE !

Risque de blessures !



Il y a un risque de blessures par chute ou trébuchement !

- Le produit n'est pas une aide à l'escalade.
- Ne jamais monter sur le produit.
- Ne vous asseyez pas sur l'accoudoir.

⚠ PRUDENCE !

Risque de dommages matériels !



Le produit ne doit pas être surchargé !

- Ne chargez pas le produit au-delà de la charge maximale, voir **Fig. G**.

6. Montage

1. Retirer tous les matériaux d'emballage.
2. Vérifier que toutes les pièces sont au complet et non endommagées.
Si ce n'est pas le cas, contacter l'adresse de service indiquée.

REMARQUE !

Risque de dommages matériels !

- L'installation du produit sur des sols fragiles peut les rayer ou les endommager.
 - Avant le montage, placez une couverture ou l'emballage du produit sur la surface sur laquelle vous montez le produit.
 - Vous avez besoin de la clé Allen  pour le montage.
3. Montez le produit comme décrit aux **fig. B** à **fig. F**.

7. Mise en place du produit

- Ne placez le produit que sur des surfaces planes, sèches et horizontales.
- Le produit ne doit pas vaciller ou basculer après sa mise en place. Le produit pourrait se renverser.
- Nous recommandons d'installer des patins en feutre disponibles dans le commerce sous les patins pour éviter de rayer le sol. Néanmoins, les sols très fragiles peuvent être endommagés. Si le sol est très fragile, placez le produit sur un tapis ou un objet similaire.

8. Consignes de nettoyage et d'entretien

REMARQUE !

Danger de dégât matériel !

- Nettoyer exclusivement avec un chiffon humide
- Utiliser uniquement un nettoyeur un détergent doux
- Ne pas utiliser de produits nettoyants ou de produits chimiques agressifs
- Ne pas utiliser d'outils tranchants tels que des spatules ou similaires, ils peuvent endommager la surface

9. Élimination

Élimination de l'emballage

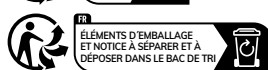

L'emballage et le mode d'emploi sont composés de matériaux respectueux de l'environnement que vous pouvez éliminer dans les centres de recyclage locaux.

Élimination du produit

Le produit ne doit pas être éliminé avec les déchets ménagers. Pour connaître les possibilités d'élimination du produit, veuillez vous renseigner auprès de votre administration communale/municipale ou de votre filiale Lidl.



Le produit est recyclable, soumis à la responsabilité élargie du fabricant et collecté séparément.

10. Garantie

Chère cliente, Cher client, vous recevez trois ans de garantie sur ce produit à compter de la date d'achat. Des droits légaux vous reviennent contre le vendeur en cas de vices de ce produit. Ces droits légaux ne sont pas limités par notre garantie présentée ci-après.

Conditions de garantie

La période de garantie commence à partir de la date d'achat. Veuillez bien conserver le ticket de caisse original. Ce document est requis comme justificatif d'achat. En cas d'apparition d'un vice de matériel ou de fabrication dans les trois ans suivant la date d'achat de ce produit, nous nous chargeons, selon notre choix, de réparer ou de remplacer le produit et ce, gratuitement pour vous. La prestation de garantie présuppose la présentation du produit défectueux et du justificatif d'achat (ticket de caisse) et la description succincte écrite du vice et de la date de son apparition. Si un défaut est couvert par notre garantie, vous recevez le produit réparé ou un nouveau produit.

La réparation ou le remplacement du produit n'entraîne pas le début d'une nouvelle période de garantie.

Durée de garantie et droits de garantie légaux

La durée de garantie n'est pas prolongée par une action en garantie. Ceci s'applique également aux pièces remplacées et réparées. Les dommages et défauts existant éventuellement déjà au moment de l'achat doivent être signalés immédiatement après le déballage. Les répara-

tions effectuées après la fin de la durée de garantie sont facturées.

Étendue de la garantie

L'appareil a été soigneusement fabriqué selon des directives de qualité strictes et scrupuleusement testé avant la livraison. La garantie s'applique aux défauts de matériel ou de fabrication. Cette garantie ne couvre pas les pièces du produit soumises à l'usure normale et peuvent donc être considérées comme des pièces d'usure ni les dommages causés aux pièces fragiles telles que les interrupteurs ou le verre.

Cette garantie est annulée si le produit a été endommagé, mal utilisé ou entretenu. Pour une utilisation correcte du produit, toutes les consignes spécifiées dans ce mode d'emploi doivent être strictement respectées. Toute utilisation ou action que le mode d'emploi déconseille ou contre laquelle il met en garde doit être évitée.

Le produit est destiné uniquement à un usage privé et non-commercial. La garantie expire en cas d'utilisation incorrecte et abusive, d'usage de la force et en cas d'interventions non effectuées par notre service après-vente agréé.

Traitement en cas de réclamation au titre de la garantie

Afin d'assurer un traitement rapide de votre demande, veuillez suivre les instructions ci-dessous :

- Pour toutes vos demandes, veuillez conserver à disposition le ticket de caisse et le numéro d'article (IAN 452087_2310) comme preuve d'achat.
- Le numéro d'article se trouve sur la plaque signalétique du produit, gravée sur le produit, sur la page d'ouverture de votre mode d'emploi ou sur l'autocollant au dos ou en bas du produit.
- En cas de dysfonctionnement ou d'autres défauts, veuillez contacter le service après-vente indiqué ci-dessous par téléphone ou par e-mail.
- Vous pouvez retourner gratuitement un produit ayant été enregistré comme défectueux à l'adresse du service après-vente communiqué, en joignant le justificatif d'achat (ticket de caisse) et une indication de la nature du défaut et du moment où il s'est produit.

Sur www.lidl-service.com, vous pouvez télécharger le présent mode d'emploi ainsi que de nombreux autres manuels, vidéos de produits et logiciels d'installation.



Ce code QR vous amène directement à la page du service après-vente Lidl (www.lidl-service.com) et votre mode d'emploi peut être ouvert en entrant le numéro d'article (IAN 452087_2310).

Article L217-16 du Code de la consommation

Lorsque l'acheteur demande au vendeur, pendant le cours de la garantie commerciale qui lui a été consentie lors de l'acquisition ou de la réparation d'un bien meuble, une remise en état couverte par la garantie, toute période d'immobilisation d'au moins sept jours vient s'ajouter à la durée de la garantie qui restait à courir. Cette période court à compter de la demande d'intervention de l'acheteur ou de la mise à disposition pour réparation du bien en cause, si cette mise à disposition est postérieure à la demande d'intervention.

Indépendamment de la garantie commerciale souscrite, le vendeur reste tenu des défauts de conformité du bien et des vices rédhibitoires dans les conditions prévues aux articles L217-4 à L217-13 du Code de la consommation et aux articles 1641 à 1648 et 2232 du Code Civil.

Article L217-4 du Code de la consommation

Le vendeur livre un bien conforme au contrat et répond des défauts de conformité existant lors de la délivrance. Il répond également des défauts de conformité résultant de l'emballage, des instructions de montage ou de l'installation lorsque celle-ci a été mise à sa charge par le contrat ou a été réalisée sous sa responsabilité.

Article L217-5 du Code de la consommation

Le bien est conforme au contrat :

- 1° S'il est propre à l'usage habituellement attendu d'un bien semblable et, le cas échéant :
 - s'il correspond à la description donnée par le vendeur et possède les qualités que celui-ci a présentées à l'acheteur sous forme d'échantillon ou de modèle ;
 - s'il présente les qualités qu'un acheteur peut légitimement attendre eu égard aux déclarations publiques faites par le vendeur, par le producteur ou par son représentant, notamment dans la publicité ou l'étiquetage ;
- 2° Ou s'il présente les caractéristiques définies d'un commun accord par les parties ou être propre à tout usage spécial recherché par l'acheteur, porté à la connaissance du vendeur et que ce dernier a accepté.

Article L217-12 du Code de la consommation

L'action résultant du défaut de conformité se prescrit par deux ans à compter de la délivrance du bien.

Article 1641 du Code civil

Le vendeur est tenu de la garantie à raison des défauts cachés de la chose vendue qui la rendent impropre à l'usage auquel on la destine, ou qui diminuent tellement cet usage que l'acheteur ne l'aurait pas acquise, ou n'en aurait donné qu'un moindre prix, s'il les avait connus.

Article 1648 1er alinéa du Code civil

L'action résultant des vices rédhibitoires doit être intentée par l'acquéreur dans un délai de deux ans à compter de la découverte du vice.

Les pièces détachées indispensables à l'utilisation du produit sont disponibles pendant la durée de la garantie du produit.

11. Distributeur

TRADIX GmbH & Co. KG
Schwanheimer Str. 132
DE-64625 Bensheim/GERMANY

12. Adresse du service

TRADIX SERVICE-CENTER
c/o teknihall Benelux bvba
Brusselstraat 33
BE-2321 MEER/BELGIQUE

Hotline: 00800 / 30012001
(gratuit, différent pour la téléphonie mobile)
E-Mail: tradix-fr@teknihall.com
E-Mail: tradix-be@teknihall.com

01/2024
Num. d'art. Tradix: 452087-23-A

IAN 452087_2310

**BUREAUSTOEL****Montage- en veiligheidsinstructies**

1. Inleiding	15
2. Veiligheid	16
3. Leveringsomvang (afb. A).....	16
4. Technische gegevens	16
5. Veiligheidsinstructies.....	16
6. Assemblage	17
7. Product plaatsen.....	17
8. Reinigings- & verzorgingsinstructies.....	17
9. Afvalverwerking	17
10. Garantie.....	17
11. Distributeur.....	18
12. Serviceadressen	18

1. Inleiding**Van harte gefeliciteerd!**

Met uw aankoop hebt u voor een hoogwaardig product gekozen. Maak uzelf vertrouwd met het product voordat u het voor de eerste keer gebruikt. Om dit te doen, leest u de volgende montagehandleiding aandachtig door. Voordat u het product in gebruik neemt, dient u zich vertrouwd te maken met alle bedienings- en veiligheidsinstructies. Gebruik het product alleen zoals beschreven en voor de gespecificeerde toepassingsgebieden. Berg deze montagehandleiding goed op. Overhandig alle documenten als u het product aan derden doorgeeft.

Hierna wordt het Bureaustoel product genoemd.

Tekentoelichting

De volgende symbolen en signaalwoorden worden in deze montagehandleiding op de product of op de verpakking gebruikt.

⚠ WAARSCHUWING!

Dit signaalsymbool/-woord betekent een gevaar met een hoog risico dat, indien niet voorkomen, de dood of ernstig letsel tot gevolg kan hebben.

⚠ VOORZICHTIG!

Dit signaalsymbool/-woord betekent een gevaar met een laag risico dat, indien niet voorkomen, licht of matig letsel tot gevolg kan hebben.

LET OP!

Dit signaalwoord waarschuwt voor mogelijke materiële

schade of geeft u nuttige aanvullende informatie over het gebruik.



Dit symbool geeft verdere informatie aan.



Dit symbool geeft alleen het gebruik binnenshuis aan.



Dit symbool betekent een identificatienummer voor producten.



Dit symbool biedt informatie over het maximaal belastbare gewicht.



Dit symbool geeft aan dat het product geen klimhulpmiddel is.



Deze symbolen informeren u over het afvoeren van verpakkingen en producten.



Dit symbool biedt informatie over het FSC®-certificaat.

2. Veiligheid Gebruik voor het beoogde doel

Het product is niet bestemd voor commercieel gebruik. Elk ander gebruik of elke andere wijziging van het product wordt beschouwd als niet voor het beoogde doel en kan leiden tot risico's zoals letsel en schade. Voor schade die het gevolg is van gebruik dat niet voor het beoogde doel is, is de distributeur niet aansprakelijk.



Het product is uitsluitend bestemd voor gebruik binnenshuis.

3. Leveringsomvang (afb. A)

- 1x rugleuning ①
- 1x zitting ②
- 2x skid frame ③
- 2x verbindingbalk ④
- 1x zitkussen ⑤
- 2x hulsmoer (A)
- 2x binnenzesant schroef met platte kop (B)
- 8x plug (C)
- 4x binnenzesant schroef met platte kop (D)
- 4x binnenzesant schroef met platte kop (E)
- 4x cilindermoer (F)
- 1x inbussleutel (G)
- 1x montage- en veiligheidsinstructies (zonder afb.)

4. Technische gegevens

Type: Bureaustoel
 IAN: 452087_2310
 Tradix-nr.: 452087-23-A
 Max. belasting: 110 kg
 Afmetingen (B x H x D): ongeveer 67 x 98 x 83 cm
 Gewicht: ongeveer 7,8 kg
 Materiaal frame: Multiplex (berken)
 Bekledingsmateriaal: 100 %polyester
 Vulmateriaal: Polyurethaan
 Productiedatum: 01/2024
 Garantie: 3 jaar

5. Veiligheidsinstructies

⚠ WAARSCHUWING!

Gevaar voor verwonding en verstikking!



Als kinderen met het product of de verpakking spelen, kunnen ze zich verwonden of stikken!

- Laat geen kinderen met het product of verpakking spelen.
- Houd toezicht op kinderen in de buurt van het product.

⚠ WAARSCHUWING!

Letselgevaar!

Er mag geen defect product worden gebruikt!

Er bestaat letselgevaar!

- Gebruik het product niet in geval van functionele storingen, schade of defecten.
- Ondeskundige reparaties kunnen aanzienlijk gevaar voor gebruikers met zich meebrengen.
- Controleer regelmatig alle schroefverbindingen en draai ze zo nodig vast. Losse schroefverbindingen verminderen de veiligheid en er bestaat letselgevaar.

⚠ VOORZICHTIG!

Letselgevaar!



Er bestaat letselgevaar door valpartijen.

- Het product is niet bedoeld om op te staan.
- Ga nooit op het product staan.
- Niet op de armleuning zitten.

⚠ VOORZICHTIG!

Gevaar voor materiële schade!



Het product mag niet overbelast raken.

- Belast het product alleen tot het maximale belasting, zie **afb. G**.

6. Assemblage

1. Verwijder al het verpakkingsmateriaal.
2. Controleer of alle onderdelen aanwezig en onbeschadigd zijn.
Als dit niet het geval is, neem dan contact op met het opgegeven serviceadres.

LET OP!

Gevaar voor materiële schade!

- Montage van het product op gevoelige vloeren kan krassen of beschadigingen veroorzaken.
 - Leg vóór de montage een deken of de verpakking van het product op het oppervlak waarop u het product monteert.
 - Voor het in elkaar zetten, heeft u een inbussleutel  nodig.
3. Zet het product in elkaar zoals aangegeven in **afb. B** tot **afb. F**.

7. Product plaatsen

- Zet het product alleen op een vlak, droog en horizontaal oppervlak.
- Het product mag niet wiebelen of kantelen nadat het is neergezet. Het product kan omvallen.
- We raden aan om in de handel verkrijgbare viltglijders onder de staande skids te bevestigen om de vloer te beschermen tegen krassen. Zeer gevoelige vloeren kunnen echter nog steeds beschadigd raken.
-Zet het product bij zeer gevoelige vloeren op een tapijt of iets dergelijks.

8. Reinigings- & verzorgingsinstructies

LET OP!

Gevaar voor materiële schade!

- alleen met een vochtige doek schoonmaken
- gebruik alleen een mild schoonmaakmiddel
- geen agressieve schoonmaakmiddelen of chemicaliën gebruiken
- gebruik geen scherpe voorwerpen, zoals spatels en dergelijke, omdat hierdoor het oppervlak kan worden beschadigd.

9. Afvalverwerking

Verpakking weggooiën

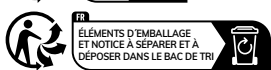

De verpakking en de gebruiksaanwijzing zijn gemaakt van milieuvriendelijke materialen die u kunt weggooiën bij uw lokale recycling-faciliteiten.

Product afvoeren



<https://www.lidledemmescheets.fr>

Het product mag niet worden weggegooid in het

gewone huishoudelijke afval. Neem voor informatie over de verwijderingsmogelijkheden van het product contact op met uw gemeente of uw Lidl-filiaal.

10. Garantie

Beste klant, u ontvangt op dit product een garantie van 3 jaar vanaf de datum van aankoop. In geval van defecten in dit product, kunt u uw wettelijke rechten ten opzichte van de verkoper van het product uitoefenen. Deze wettelijke rechten worden door onze onderstaande garantie niet beperkt.

Garantievoorwaarden

De garantieperiode begint vanaf de datum van aankoop. Bewaar zorgvuldig het originele kassaticket. Dit document is nodig als bewijs van aankoop.

Als er binnen drie jaar na de aankoopdatum van dit product defecten in het materiaal of in de fabricage optreden, want wordt het product door ons – naar eigen oordeel - gratis gerepareerd of vervangen. Deze garantie geldt op voorwaarde dat binnen de termijn van drie jaar het defecte product en het aankoopbewijs (kassaticket) getoond wordt en schriftelijk kort beschreven wordt wat het defect is en wanneer het opgetreden is.

Wanneer het defect door onze garantie gedekt is, ontvangt u het gerepareerde of een nieuw product terug. Na het repareren of vervangen van het product begint geen nieuwe garantietermijn.

Garantieperiode en wettelijke claims voor gebreken

De garantieperiode wordt niet verlengd door de garantie. Dit geldt ook voor vervangen en gerepareerde onderdelen. Eventuele beschadigingen en gebreken die op het moment van aankoop reeds aanwezig zijn, moeten onmiddellijk na het uitpakken worden gemeld. Voor reparaties na afloop van de garantieperiode worden kosten in rekening gebracht

Omvang van de garantie

Het apparaat is zorgvuldig geproduceerd volgens strenge kwaliteitsrichtlijnen en voor uitlevering zorgvuldig getest. De garantie is van toepassing op materiaal- of fabricagefouten. Deze garantie is niet van toepassing op productonderdelen die onderhevig zijn aan normale slijtage en daarom kunnen worden beschouwd als slijtageonderdelen of voor schade aan kwetsbare onderdelen zoals schakelaars of onderdelen die van glas zijn gemaakt.

Deze garantie is ongeldig als het product is beschadigd, op ondeskundige wijze is gebruikt of onderhouden. Voor deskundig gebruik van het product moeten alle instructies in deze gebruiksaanwijzing strikt worden opgevolgd. Elk gebruik of elke handeling die in deze gebruiksaanwijzing wordt afgeraden of waarvoor wordt gewaarschuwd, moet worden voorkomen.

Het product is uitsluitend bestemd voor privé- en niet voor commercieel gebruik. De garantie vervalt in geval van on gepaste en ondeskundige behandeling, gebruik van geweld en ingrediënten die niet door onze geautoriseerde servicemedewerkers werden uitgevoerd.

Verwerking in geval van een garantieclaim

Om een snelle verwerking van uw aanvraag te garanderen, dient u de onderstaande instructies te volgen:

- Houd de kassabon en het artikelnummer (IAN) 452087_2310 bij de hand als aankoopbewijs voor alle aanvragen.
- Het artikelnummer vindt u op het typeplaatje op het product, op een gravure op het product, op de titelpagina van uw gebruiksaanwijzing of op de sticker op de achterkant of onderkant van het product.
- Als er zich functionele fouten of andere defecten voordoen, neem dan eerst telefonisch of per e-mail contact op met de hieronder genoemde serviceafdeling.
- U kunt dan een product dat als defect is geregistreerd, franco opsturen naar het aan u verstrekte serviceadres, met bijvoeging van de ontvangst van de aankoop (kassabon) en een indicatie van waaruit het defect bestaat en wanneer het zich heeft voorgedaan.

Op www.lidl-service.com kunt u deze en vele andere handleidingen, productvideo's en installatiesoftware downloaden.



Deze QR-code brengt u direct naar de Lidl-servicepagina (www.lidl-service.com) en u kunt uw gebruiksaanwijzing openen door het artikelnummer (IAN) 452087_2310 in te voeren.

11. Distributeur

TRADIX GmbH & Co. KG
Schwanheimer Str. 132
DE-64625 Bensheim/GERMANY

12. Serviceadressen

TRADIX SERVICE-CENTER
c/o tehnihall Benelux bvba
Brusselstraat 33
BE-2321 MEER/BELGIUM

Hotline: 00800 / 30012001 (gratis, mobiele telefoon afwijkend)

E-Mail: tradix-nl@tekhnihall.com

E-Mail: tradix-be@tekhnihall.com

01/2024

Tradix art.-nr.: 452087-23-A

IAN 452087_2310



POHUPOVACÍ KŘESLO

Pokyny k montáži a bezpečnostní pokyny

1. Úvod.....	19
2. Bezpečnost	19
3. Rozsah dodávky (obr. A)	19
4. Technické údaje.....	20
5. Bezpečnostní pokyny.....	20
6. Montáž.....	20
7. Postavení produktu	20
8. Pokyny k čištění a ošetřování.....	20
9. Likvidace	20
10. Záruka.....	21
11. Distributor.....	21
12. Adresa servisu	21

1. Úvod

Srdečně blahopřejeme!

Vaši koupí jste se rozhodli pro vysoce kvalitní produkt. Před prvním uvedením do provozu je nutné se s produktem seznámit. Z tohoto důvodu si pozorně přečtěte následující návod k montáži. Produkt používejte pouze tak, jak je popsáno a pro uvedené oblasti použití. Před použitím produktu se seznamte se všemi pokyny k ovládání a bezpečnostními pokyny. Návod k montáži dobře uschovejte. Při předání třetím osobám předejte společně s produktem rovněž i veškerou dokumentaci.

V dalším textu se bude Pohupovací křeslo označovat jako produkt.

Vysvětlení značek

Následující symboly a signální slova jsou použita v tomto návodu k montáži, na výrobek nebo na obalu.

VAROVÁNÍ!

Tento signální symbol / toto signální slovo označuje ohrožení vysoké stupně a pokud mu nebude zabráněno, může mít za následek smrt nebo těžké poranění.

POZOR!

Tento signální symbol / toto signální slovo označuje ohrožení nízkého stupně a pokud mu nebude zabráněno, může mít za následek lehké nebo středně těžké poranění.

UPOZORNĚNÍ!

Toto signální slovo varuje před možnými hmotnými ško-

dami nebo vám nabízí užitečné doplňující informace k použití.



Tento symbol upozorňuje na podrobnější informace.



Tento symbol upozorňuje na použití pouze v interiéru.



Tento symbol označuje identifikační číslo produktů.



Tento symbol podává informaci o maximální hmotnosti, kterou lze produkt zatížit.



Tento symbol ukazuje, že produkt není žádná výstupní pomůcka.



Tyto symboly vás informují o likvidaci obalu a produktu.



Tento symbol podává informaci o certifikátu FSC®.

2. Bezpečnost Použití v souladu s určením

Produkt není určen ke komerčnímu použití. Jiné použití nebo změna produktu platí za použití v rozporu s určením a může mít za následek riziko poranění a poškození. Za škody vzniklé následkem použití v rozporu s určením distributor nepřevezme ručení.



Produkt vyhovuje výlučně jen k použití v interiéru.

3. Rozsah dodávky (obr. A)

- 1 x zádová opěrka ①
- 1 x sedací plocha ②
- 2 x boční rám s ližinou ③
- 2 x spojovací rozpěra ④
- 1 x poduška ⑤
- 2 x nábytkářská matice ⑥
- 2 x šroub s vnitřním šestihranem s plochou hlavou ⑦
- 8 x spojovací kolík ⑧
- 4 x šroub s vnitřním šestihranem s plochou hlavou ⑨
- 4 x šroub s vnitřním šestihranem s plochou hlavou ⑩
- 4 x válečková matice ⑪
- 1 x inbusový klíč ⑫
- 1 x pokyny k montáži a bezpečnostní pokyny (bez obr.)

4. Technické údaje

Typ: Pohupovací křeslo

IAN: 452087_2310

Obj. č. spol. Tradix: 452087-23-A

Maximální zatížení: 110 kg

Rozměry (Š x V x H): cca 67 x 98 x 83 cm

Hmotnost: cca 7,8 kg

Materiál rámu: překližka (bříza)

Materiál potahu: 100 % polyester

Materiál výplně: polyuretan

Datum výroby: 01/2024

Záruka: 3 roky

5. Bezpečnostní pokyny

⚠ VAROVÁNÍ!

Nebezpečí poranění a udušení!



Pokud si děti hrají s výrobkem nebo obalem, mohou se na něm zranit nebo udusit!

- Nikdy děti nenechávejte si hrát s produktem nebo obalem.
- Nenechávejte děti v blízkosti produktu bez dozoru.

⚠ VAROVÁNÍ!

Nebezpečí poranění!

Vadný produkt se nesmí používat! Hrozí nebezpečí poranění!

- Při poruchách funkce, poškození nebo závadách produkt nepoužívejte.
- Neodborné opravy mohou představovat značné ohrožení uživatele.
- Pravidelně kontrolujte všechny šroubové spoje a případně je dotáhněte. Povolené šroubové spoje vedou k negativnímu ovlivnění bezpečnosti a hrozí nebezpečí poranění.

⚠ POZOR!

Nebezpečí poranění!



Hrozí nebezpečí poranění v důsledku zřícení nebo pádu!

- Produkt není žádná výstupní pomůcka.
- Nikdy nestoupejte na produkt.
- Nesedějte si na opěrky rukou.

⚠ POZOR!

Nebezpečí věcných škod!



Produkt se nesmí přetěžovat!

- Produkt zatěžujte pouze do maximálního zatížení, viz **obr. G**.

6. Montáž

1. Odstraňte veškerý obalový materiál.
2. Zkontrolujte, zda jsou přítomny všechny díly a zda jsou nepoškozeny.
Pokud tomu tak není, kontaktujte uvedenou servisní adresu.

UPOZORNĚNÍ!

Nebezpečí věcných škod!

- Montáž produktu na citlivou podlahu ji může poškrábat resp. poškodit.
- Před montáží rozložte na zem deku nebo obal produktu, na kterém budete produkt sestavovat.
- K montáži potřebujete inbusový klíč .

3. Sestavte produkt tak, jak je znázorněno na **obr. B** až **obr. F**.

7. Postavení produktu

- Stavte produkt pouze na rovné, suché a vodorovné plochy.
- Produkt se po postavení nesmí kývat nebo překlápět. Produkt by se mohl převrhnout.
- Doporučujeme pod ližiny připevnit běžné plstěné podložky na ochranu proti poškrábání podlahy. Přesto se mohou velmi citlivé podlahy poškodit. U velmi citlivých povrchů postavte produkt na koberec nebo podobně.

8. Pokyny k čištění a ošetřování

UPOZORNĚNÍ!

Nebezpečí věcných škod!

- čistěte jen vlhkým hadříkem
- používejte pouze jemný prací prostředek
- nepoužívejte agresivní čisticí prostředky resp. Chemikálie
- nepoužívejte žádné ostré předměty, jako např. Špačhtle apod., mohou poškodit povrch

9. Likvidace

Likvidace obalu

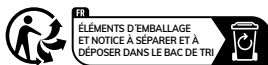

ÉLÉMENTS D'EMBALLAGE
ET NOTICE À SÉPARER ET À
DÉPOSER DANS LE BAC DE TRI

Obal a návod k obsluze jsou vyrobeny z materiálů šetrných k životnímu prostředí, které můžete odevzdat na místních recyklačních místech.

Likvidace produktu



Pensez à donner ou recycler.

Recyclez ou recyclez.

Recyclez ou recyclez.

Recyclez ou recyclez.

Produkt se nesmí lik-

vidovat spolu s domovním odpadem. Bližší informace o možnostech likvidace výrobku vám poskytne obecní/městský úřad nebo pobočka Lidl.

10. Záruka

Vážené zákaznice, vážení zákazníci, na tento výrobek poskytujeme záruku 3 roky od data zakoupení. V případě závad na tomto výrobku vám vůči prodejci výrobku náleží zákonná práva. Tato zákonná práva nejsou omezena následujícími zárukami.

Záruční podmínky

Záruční doba začíná běžet dnem nákupu výrobku. Uschovejte prosím originál účtenky. Tento doklad bude vyžadován jako důkaz o koupi.

Pokud ve lhůtě tří let od data zakoupení výrobku tento vykáže materiální nebo výrobní vady, výrobek vám na základě naší volby buď zdarma opravíme, nebo vyměníme. Pro plnění záruky požadujeme, aby byl během tříleté záruční doby předložen vadný výrobek a doklad o koupi (účtenka) se stručným písemným popisem vady a udáním doby, kdy se vada objevila. Vztahuje-li se na vadu záruka, obdržíte od nás buď opravený, nebo nový výrobek. Opravou nebo výměnou výrobku nezačíná běžet nová záruční lhůta.

Záruční doba a zákonné nároky v případě závady

Záruční doba se v případě záručního plnění neprodlužuje. To se vztahuje i na vyměněné nebo opravené díly. Poškození a závady, které byly na produktu již v okamžiku koupě, je nutné ohlásit okamžitě po vybalení. Po uplynutí záruční doby jsou případné opravy zpoplatněny.

Rozsah záruky

Tento přístroj byl pečlivě vyroben podle přísných kritérií kvality a před expedicí svědomitě zkontrolován. Záruční plnění se vztahuje na chyby materiálu nebo výrobku. Tato záruka se nevztahuje na díly produktu, které podléhají běžnému opotřebení a proto na ně lze nahlížet jako na díly podléhající opořebením nebo na křehké díly, např. Spínače nebo díly ze skla.

Tato záruka pozbyvá platnosti, pokud byl produkt poškozen, byl nesprávně používán nebo udržován. Pro správné používání produktu je nutné přesně dodržovat pokyny uvedené v návodu k obsluze. Je nutné bezpodmínečně zabránit použití a manipulaci, před kterou návod k obsluze odrazuje nebo varuje.

Produkt je určen pouze pro soukromé účely a není určen ke komerčnímu použití. Při zneužití nebo neodborné manipulaci, použití násilí nebo zásadách do produktu, které nebyly provedeny naší autorizovanou servisní pobočkou, zaniká záruka.

Postup v případě záruky

Pro zaručení rychlého zpracování vaší žádosti prosím postupujte podle následujících pokynů:

- Pro všechny dotazy si připravte účtenku a číslo výrobku (IAN 452087_2310) jako doklad o koupi.
- Číslo výrobku naleznete na typovém štítku na produktu, na gravuře na produktu, na titulní stránce vašeho návodu nebo na nálepce na zadní nebo spodní straně produktu.
- Pokud se vyskytnou chyby funkce nebo jiné závady, kontaktujte nejprve telefonicky nebo e-mailem níže uvedené servisní oddělení.
- Produkt, který byl uznán za vadný, můžete poté spolu s kupním dokladem (účtenkou) a uvedením toho, jak vada vznikla a kdy k ní došlo, bezplatně zaslat na adresu servisního centra, která vám byla sdělena.

Můžete si ji stáhnout na stránce www.lidl-service.com a také mnoho dalších příruček, videí k produktům a instalačních softwarů.



Pomocí tohoto QR kódu se dostanete přímo na servisní stránku společnosti Lidl (www.lidl-service.com) a můžete zde prostřednictvím zadání čísla výrobku (IAN 452087_2310) otevřít váš návod k obsluze.

11. Distributor

TRADIX GmbH & Co. KG
Schwanheimer Str. 132
DE-64625 Bensheim/GERMANY

12. Adresa servisu

TRADIX SERVICE-CENTER
c/o Teknihall Elektronik GmbH
Alfred-Nobel-Str. 1
DE-63128 Dietzenbach/GERMANY

Hotline: 00800 / 30012001 (zdarma, odlišně u volání z mobilního telefonu)
E-Mail: tradox-cz@teknihall.com

01/2024

Obj. Č. Spol. Tradix: 452087-23-A

IAN 452087_2310

FOTEL BUJANY

Wskazówki dotyczące montażu oraz bezpieczeństwa

1. Wprowadzenie	22
2. Bezpieczeństwo.....	22
3. Zakres dostawy (Rys. A)	22
4. Dane techniczne.....	23
5. Zasady bezpieczeństwa.....	23
6. Montaż.....	23
7. Ustawienie produktu	23
8. Wskazówki czyszczenia i pielęgnacji	23
9. Utylizacja.....	24
10. Gwarancja.....	24
11. Podmiot wprowadzający do obrotu.....	25
12. Adres serwisu.....	25

1. Wprowadzenie

Serdeczne gratulacje!

Zdecydowali się Państwo na zakup produktu wysokiej jakości. Przed pierwszym użyciem należy zapoznać się z produktem. W tym celu dokładnie przeczytaj poniższą instrukcję montażu. Produkt należy wykorzystywać wyłącznie w sposób opisany w instrukcji i do wymienionych w niej zastosowań. Przed użyciem produktu należy zapoznać się ze wszystkimi wskazówkami dotyczącymi obsługi i zasadami bezpieczeństwa. Oryginalną instrukcję montażu należy przechowywać w odpowiednim miejscu. W chwili przekazania produktu innej osobie należy wraz z nim przekazać wszystkie dokumenty.

W dalszej treści Fotel bujany nazywany jest produktem.

Objaśnienie symboli

Poniższe symbole i hasła ostrzegawcze są stosowane w niniejszej instrukcji montażu, na produkcie i na opakowaniu.

OSTRZEŻENIE!

Powyższy symbol/ hasło sygnalizacyjne oznacza zagrożenie o wysokim ryzyku, którego zlekceważenie może skutkować śmiercią lub poważnymi obrażeniami ciała.

OSTROŻNIE!

Powyższy symbol/ hasło sygnalizacyjne oznacza zagrożenie o niskim poziomie ryzyka, którego zlekceważenie może skutkować niewielkimi lub umiarkowanymi obrażeniami ciała.

WSKAZÓWKA!

Powyższe hasło sygnalizacyjne ostrzega przed możliwymi szkodami rzeczowymi lub dostarcza użytecznych dodatkowych informacji dotyczących użytkownika.



Ten symbol informuje o ważnych informacjach dodatkowych.



Ten symbol informuje o użytkowaniu wyłącznie we wnętrzach.



Ten symbol oznacza numer identyfikacyjny produktów.



Ten Symbol informuje o maksymalnym, dopuszczalnym obciążeniu produktu.



Ten Symbol wskazuje na zakaz użycia produktu w roli podestu lub drabinki.



Te symbole informuje o utylizacji opakowania i produktu.



Ten symbol informuje o certyfikacie FSC®.

2. Bezpieczeństwo Użytkowanie zgodne z przeznaczeniem

Produkt nie nadaje się do zastosowań komercyjnych. Inne zastosowanie lub wprowadzenie zmian w produkcie jest uważane za niezgodne z przeznaczeniem i może spowodować ryzyko obrażeń i uszkodzeń. Podmiot wprowadzający produkt do obrotu nie odpowiada za szkody wynikłe z użytkowania niezgodnego z przeznaczeniem.



Produkt jest przeznaczony wyłącznie do użytku we wnętrzach.

3. Zakres dostawy (Rys. A)

- 1x oparcie ①
- 1x siedzisko ②
- 2x płyty ③
- 2x łącząca rozpórka ④
- 1x siedzisko ⑤
- 2x nakrętka tulejowa ⑥
- 2x klucz imbusowy śruba z łbem nitowym płaskim ⑦
- 8x kołek ⑧

- 4x klucz imbusowy śruba z łbem nitowym płaskim (D)
- 4x klucz imbusowy śruba z łbem nitowym płaskim (E)
- 4x nakrętka cylindryczna (F)
- 1x klucz imbusowy (G)
- 1x wskazówki dotyczące montażu oraz bezpieczeństwa (bez rys.)

4. Dane techniczne

Typ: Fotel bujany
 IAN: 452087_2310
 Nr Tradix: 452087-23-A
 Maks. obciążenie: 110 kg
 Wymiary (szer. x wys. x gł.): ok. 67 x 98 x 83 cm
 Masa: ok. 7,8 kg
 Materiał stelaża: sklejka (brzoza)
 Materiał obicia: 100%poliester
 Wypełnienie: poliuretan
 Data produkcji: 01/2024
 Gwarancja: 3 lata

5. Zasady bezpieczeństwa

⚠ OSTRZEŻENIE!

Ryzyko obrażeń i uduszenia!



Jeśli dzieci bawią się produktem lub opakowaniem, mogą go zranić lub zadławić!

- Nie należy pozwalać dzieciom na zabawę produktem lub opakowaniem.
- Należy nadzorować dzieci, przebywające w pobliżu produktu.

⚠ OSTRZEŻENIE!

Niebezpieczeństwo obrażeń!

Nie należy użytkować produktu, jeśli jest uszkodzony! Niebezpieczeństwo obrażeń ciała!

- Nie należy użytkować produktu w przypadku zakłóceń działania, uszkodzeń lub wad.
- Niefachowe naprawy mogą spowodować poważne ryzyko dla użytkownika.
- W regularnych odstępach czasu sprawdzać wszystkie połączenia śrubowe i w razie potrzeby dokręcać je. Luźne połączenia śrubowe prowadzą do obniżenia poziomu bezpieczeństwa i stwarzają ryzyko obrażeń ciała.

⚠ OSTRZEŻENIE!

Ryzyko obrażeń ciała!



Zachodzi ryzyko obrażeń ciała wskutek wywrócenia się lub upadku

produktu!

- Produkt nie jest urządzeniem do wspinania się.
- Nie należy nigdy stawać na produkcie.
- Nie należy siadać na podłokietnikach.

⚠ OSTROŻNIE!

Niebezpieczeństwo wystąpienia szkód materialnych!



Nie wolno przeciążać produktu!

- Produkt można obciążać tylko do maksymalnej dopuszczalnej, patrz **rys. G**.

6. Montaż

1. Zdjąć cały materiał opakowaniowy.
2. Należy sprawdzić, czy wszystkie części są kompletne i nieuszkodzone.
Jeżeli tak się nie dzieje, należy zgłosić się pod podany adres serwisowy.

WSKAZÓWKA!

Niebezpieczeństwo wystąpienia szkód materialnych!

- Montaż produktu na podłogach delikatnych może skutkować ich zarysowaniem lub uszkodzeniem.
 - Przed przystąpieniem do montażu, na powierzchni, na której będzie on wykonywany, należy rozłożyć koc lub opakowanie po produkcie.
 - Do montażu potrzebny jest klucz imbusowy (G).
3. Zamontować produkt, jak pokazano na **rys. B** do **rys. F**.

7. Ustawienie produktu

- Produkt należy ustawiać wyłącznie na równych, suchych i poziomych powierzchniach.
- Produkt po ustawieniu nie może się chwiać ani przechylać. Może wówczas się przewrócić.
- Zalecamy stosowanie dostępnych w sprzedaży filcowych podkładek pod płozami do ochrony przed zarysowaniami podłogi. Mimo to bardzo delikatne podłogi mogą zostać uszkodzone. W przypadku bardzo delikatnych podłóg umieścić produkt na dywanie lub podobnym podłożu.

8. Wskazówki czyszczenia i pielęgnacji

WSKAZÓWKA!

Niebezpieczeństwo szkód materialnych!

- do czyszczenia używać wyłącznie wilgotnej szmatki

- należy używać tylko łagodnego detergentu
- nie należy używać ostrych środków czyszczących lub chemikaliów
- Nie należy używać urządzeń o ostrych krawędziach, jak np. Szpachla, które mogą uszkodzić powierzchnię

9. Utylizacja

Utylizacja opakowania

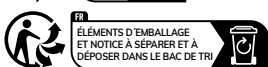

Opakowanie i instrukcja obsługi wykonane są z materiałów przyjaznych dla środowiska, które można utylizować w lokalnych punktach recyklingu.

Utylizacja produktu



Produktu nie wolno wyrzucać razem z normalnymi odpadami domowymi. Aby uzyskać informacje na temat możliwości utylizacji produktu, należy skontaktować się z lokalnym urzędem miasta lub sklepem Lidl.

10. Gwarancja

Szanowni klienci, to urządzenie jest objęte 3-letnią gwarancją od daty zakupu. W przypadku wad produktu mogą dochodzić państwo swoich ustawowych roszczeń wobec sprzedawcy produktu. Tych ustawowych roszczeń nie ogranicza nasza przedstawiona poniżej gwarancja.

Warunki gwarancji

Okres gwarancji rozpoczyna się w dniu zakupu. Prosimy o zachowanie paragonu kasowego. Ten dokument stanowi dowód zakupu.

Jeśli w przeciągu trzech lat od daty zakupu tego produktu ujawni się wada materiałowa lub błąd produkcyjny, produkt – według naszego uznania – zostanie przez nas bezpłatnie naprawiony lub wymieniony na nowy. Warunkiem skorzystania ze świadczeń gwarancyjnych jest przedłożenie w czasie trzyletniego okresu gwarancyjnego wadliwego urządzenia i dowodu zakupu (paragonu) oraz krótkie opisanie, na czym polega wada i kiedy wystąpiła.

Jeśli nasza gwarancja obejmuje tę wadę, otrzymają państwo naprawiony lub nowy produkt. Wraz z naprawą lub wymianą produktu nie rozpoczyna się nowy okres obowiązywania gwarancji.

Okres gwarancji i roszczenia z tytułu wad

Rękojmia nie wydłuża okresu gwarancji. Dotyczy to

również części wymienionych i naprawionych. Szkody i wady produktu obecne już w momencie zakupu należy zgłosić niezwłocznie po rozpakowaniu. Po upływie okresu gwarancji naprawy są płatne.

Zakres gwarancji

Urządzenie zostało wyprodukowane z zachowaniem staranności i surowych wytycznych jakości, i sprawdzone przed dostawą. Gwarancja obejmuje wyłącznie szkody materiałowe i fabryczne. Niniejsza gwarancja nie obejmuje części produktu, które podlegają normalnemu zużyciu i dlatego są uważane za części zużywające się, ani uszkodzeń tamliwych części, np. Wylączników lub części wykonanych ze szkła.

Gwarancja traci ważność, jeżeli produkt został uszkodzony, był użytkowany lub konserwowany w nieprawidłowy sposób. W celu należytego użytkowania produktu należy dokładnie przestrzegać wszystkich instrukcji podanych w instrukcji obsługi. Należy bezwzględnie powstrzymać się od zastosowań i sposobów obchodzenia się z produktem, które w instrukcji obsługi są odradzane lub przed którymi instrukcja ostrzega.

Produkt jest przeznaczony wyłącznie do użytku prywatnego i nie nadaje się do zastosowań komercyjnych. Gwarancja traci ważność w przypadku nieprawidłowego i nienależytego obchodzenia się, zastosowania siły i interwencji, które nie są przeprowadzane przez nasz autoryzowany punkt serwisowy.

Procedura w przypadku świadczeń gwarancyjnych

W celu zapewnienia szybkiej realizacji zgłoszenia należy postępować zgodnie z poniższymi wskazówkami.

- W przypadku wszystkich zgłoszeń przygotować paragon i numer artykułu (IAN 452087_2310) jako dowód zakupu.
- Numer artykułu jest podany na tabliczce znamionowej produktu, wytłoczony na produkcie, podany na stronie tytułowej instrukcji lub naklejce z tyłu lub na spodzie produktu.
- W przypadku zakłóceń w działaniu lub innych wad należy skontaktować się telefonicznie lub pocztą elektroniczną z działem serwisu wskazanym poniżej.
- Produkt zarejestrowany jako wadliwy można następnie odesłać bez opłaty pocztowej pod otrzymanym adresem serwisu, dołączając dowód zakupu (paragon) oraz opis lokalizacji i czasu wystąpienia wady.

Wraz z wymianą urządzenia lub ważnej części, zgodnie z obowiązującym art. 581 §1 kodeksu cywilnego, okres gwarancji rozpoczyna się od nowa.

Na stronie www.lidl-service.com można pobrać niniej-

szą oraz dalsze instrukcje, filmy dotyczące produktu oraz oprogramowanie instalacyjne.



POHOJDÁVACIE KRESLO Pokyny pre montáž a bezpečnostné pokyny

1. Úvod.....	25
2. Bezpečnosť.....	26
3. Obsah dodávky (obr. A).....	26
4. Technické údaje.....	26
5. Bezpečnostné opatrenia.....	26
6. Montáž.....	27
7. Inštalácia výrobku.....	27
8. Pokyny na čistenie a údržbu.....	27
9. Likvidácia.....	27
10. Záruka.....	27
11. Distribútor.....	28
12. Adresa servisu.....	28



Przy użyciu tego kodu QR można przejść bezpośrednio na stronę serwisu Lidl (www.lidl-service.com) i otworzyć instrukcję obsługi po wprowadzeniu numeru artykułu (IAN 452087_2310).

11. Podmiot wprowadzający do obrotu

TRADIX GmbH & Co. KG
Schwanheimer Str. 132
DE-64625 Bensheim/GERMANY

12. Adres serwisu

TRADIX SERVICE-CENTER
c/o Teknihall Elektronik GmbH
Alfred-Nobel-Str. 1
DE-63128 Dietzenbach/GERMANY

Hotline: 00800 / 30012001 (Połączenie bezpłatne z telefonu stacjonarnego. Połączenie z telefonu komórkowego płatne według stawki operatora)
E-Mail: tradix-pl@teknihall.com

01/2024
Nr Tradix: 452087-23-A

IAN 452087_2310

1. Úvod

Srdečne blahoželáme!

Svojím nákupom ste sa rozhodli pre kvalitný výrobok. Pred prvým uvedením do prevádzky sa oboznámte s výrobkom. Pozorne si prečítajte nasledujúci návod na inštaláciu. Výrobok používajte len tak, ako je popísané a v rámci uvedených oblastí použitia. Pred používaním výrobku sa oboznámte so všetkými pokynmi týkajúcimi sa obsluhy a bezpečnosti. Tento návod na inštaláciu si dobre uchovajte. V prípade postupovania výrobku tretím osobám ho odovzdajte spolu so všetkými podkladmi..

V ďalšom texte sa bude Pohojdávacie kreslo označovať ako výrobok

Vysvetlenie symbolov

V tomto návode na inštaláciu, na výrobku alebo na obale sa používajú nasledujúce symboly a signálne slová.

! VAROVANIE!

Tento symbol/toto signálne slovo označuje ohrozenie so vysokým stupňom rizika, ktorého následkom môže byť smrť alebo ťažké poranenie, ak sa mu nezabráni.

! POZOR!

Tento symbol/toto signálne slovo označuje ohrozenie s nízkym stupňom rizika, ktorého následkom môže byť nepatrné alebo mierne poranenie, ak sa mu nezabráni.

UPOZORNENIE!

Toto signálne slovo varuje pred možnými vecnými škodami ali vam nudi koristne dodatne informacie v zvezi

z uporabo alebo vám poskytnite užitočné doplnujúce informácie týkajúce sa použitia.



Tento symbol upozorňuje na ďalšie informácie.



Tento symbol upozorňuje na použitie vo vnútorných priestoroch.

452087

Tento symbol označuje identifikačné číslo výrobkov.



Tento symbol informuje o maximálnej nosnosti.



Tento symbol znázorňuje, že výrobok nie je pomockou na lezenie.



Tieto symboly vás informuje o likvidácii obalových materiálov a výrobku.



Tento symbol poskytuje informácie o certifikáte FSC®.

2. Bezpečnosť Použitie v súlade s určením

Výrobok nie je určený pre komerčné využitie. Iné použitie alebo zmena na výrobku sú považované za nesprávne a môžu spôsobiť zranenie osôb a poškodenia výrobku. Za škody vzniknuté nesprávnym používaním nepreberá distribútor žiadnu zodpovednosť.



Výrobok je určený výlučne na použitie v interiéri.

3. Obsah dodávky (obr. A)

- 1 x chrbtová opierka ①
- 1 x sedacia plocha ②
- 2 x rám s lyžinami ③
- 2 x spojovacia rozpera ④
- 1 x poduška ⑤
- 2 x nábytková matica (A)
- 2 x imbusová skrutka s plochou hlavou (B)
- 8 x spojovací kolík (C)
- 4 x imbusová skrutka s plochou hlavou (D)
- 4 x imbusová skrutka s plochou hlavou (E)
- 4 x valčeková matica (F)
- 1 x imbusový kľúč (G)
- 1 x pokyny pre montáž a bezpečnostné pokyny (bez obr.)

4. Technické údaje

Typ: Pohodávacie kreslo
IAN: 452087_2310
Tradix č. výr.: 452087-23-A
Max. zaťaženie: 110 kg
Rozmery (Š x V x H): cca 67 x 98 x 83 cm
Hmotnosť: cca 7,8 kg
Materiál rámu: pregeljka (breza)
Materiál poľahu: 100 % polyester
Materiál výplne: polyuretán
Dátum výroby: 01/2024
Záruka: 3 roky

5. Bezpečnostné opatrenia

! VAROVANIE!

Nebezpečenstvo poranenia a udusení!



Ak si deti hrajú s výrobkom alebo obalom, môžu sa ním poraniť alebo udusiť!

- Nedovoľte, aby sa s výrobkom alebo obalom hrali deti.
- V blízkosti výrobku dávajte pozor na deti.

! VAROVANIE!

Nebezpečenstvo poranenia! Poškodený výrobok sa nesmie používať! Hrozí nebezpečenstvo poranenia!

- Nepoužívajte výrobok v prípade funkčných porúch, poškodení alebo iných porúch.
- Neodborne vykonané opravy môžu pre používateľa predstavovať značné nebezpečenstvo.
- Pravidelne kontrolujte všetky skrutkové spoje a v prípade potreby ich pouťahujte. Uvoľnené skrutkové spoje negatívne ovplyvňujú bezpečnosť a hrozí nebezpečenstvo poranenia.

! POZOR!

Nebezpečenstvo poranenia!



Existuje nebezpečenstvo poranenia v dôsledku prevrnutia alebo pádu!

- Výrobok nie je pomockou na lezenie.
- Nikdy nestúpajte na výrobok.
- Nesadajte si na opierky rúk.

! POZOR!

Nebezpečenstvo vecných škôd!



Nesmie dôjsť k preťaženiu výrobku!

- Výrobok zaťažujte len do maximálnej hodnoty.

ty zaťaženia, pozri **obr. G**.

6. Montáž

1. Odstráňte všetok obalový materiál.
2. Skontrolujte, či sú k dispozícii všetky časti v nepoškodenom stave.
V opačnom prípade sa obráťte na uvedenú servisnú adresu.

UPOZORNENIE!

Nebezpečenstvo vecných škôd!

- V dôsledku montáže výrobku na citlivé podlahy môže dôjsť k ich poškriabaniu resp. poškodeniu.
 - Pri montáži majte pod výrobkom rozloženú deku alebo obal výrobku.
 - Na montáž potrebujete imbusový kľúč .
3. Výrobok zmontujte, ako je znázornené na **obr. B** až **obr. F**.

7. Inštalácia výrobku

- Výrobok umiestňujte iba na rovné, suché a vodorovné plochy.
- Výrobok sa po postavení nesmie kývať ani nakláňať. Mohlo by dôjsť k prevráteniu výrobku.
- Pod lyžiny sa odporúča pripevniť normálne plstené podložky na ochranu pred poškriabaním podlahy. Napriek tomu však môže dôjsť k poškodeniu veľmi citlivých podláh. V prípade veľmi citlivých podláh postavte výrobok na koberec alebo podobný podklad.

8. Pokyny na čistenie a údržbu

UPOZORNENIE!

Nebezpečenstvo vecného poškodenia!

- čistíte iba vlhkou utierkou
- používajte iba jemný čistiaci prostriedok
- nepoužívajte žiadne agresívne čistiace prostriedky, príp. Chemikálie
- nepoužívajte žiadne predmety s ostrými hranami, ako sú špachtle a pod., aby ste nepoškodili povrch

9. Likvidácia

Likvidácia obalu

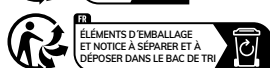

Obal a návod na obsluhu sú vyrobené z ekologických materiálov, ktoré môžete zlikvidovať na miestnych recyklačných miestach.

Likvidácia výrobku



Výrobok nesmie te zlikvidovať v bežnom komunálnom odpade. Blížšie informácie o možnostiach likvidácie produktu vám poskytnie obecná/mestská správa alebo pobočka Lidl.

10. Záruka

Veľavážená zákaznička, veľavážený zákazník, na tento výrobok dostávate záruku v trvaní 3 rokov od dátumu jeho zakúpenia. V prípade nejakých porúch máte u predávajúceho tohto výrobku všetky zákonné nároky. Tieto zákonné nároky nie sú obmedzené našou, nižšie uvedenou zárukou.

Záručné podmienky

Záručná lehota začína dátumom nákupu. Uschovajte si preto dobre originálny pokladničný blok. Tento doklad budete potrebovať ako dôkaz o nákupe. Ak sa v priebehu troch rokov od dátumu nákupu vyskytne u výrobku materiálová alebo výrobná chyba, výrobok vám – podľa nášho rozhodnutia – buď bezplatne opravíme alebo vymeníme. Tento záručný akt predpokladá, že nám predložíte poruchový výrobok a doklad o jeho zakúpení (pokladničný blok) spolu s písomným vyjadrením, o akú chybu sa jedná a kedy k nej došlo. Ak je porucha krytá našou zárukou, dostanete nazad opravený alebo nový výrobok. Opravou alebo výmenou výrobu neyzačína plynúť nová záručná lehota.

Záručná doba a zákonné nároky vyplývajúce z nedostatkov

Záručná doba sa poskytnutím záručného plnenia nepredlžuje. Platí to aj pre vymenené a opravené súčiastky. Poškodenia a nedostatky, ktoré sa prípadne vyskytujú už pri kúpe, sa musia nahlásiť okamžite po vybalení. Po uplynutí záručnej doby sú všetky prípadné opravy splotatné.

Rozsah záruky

Prístroj bol vyrobený riadne v súlade s prísnyimi smernicami týkajúcimi sa kvality a pred dodaním svedomite odskúšaný. Poskytnutie záruky platí pre chyby materiálu alebo výrobné chyby. Táto záruka sa nevzťahuje na časti výrobku, ktoré sú vystavené bežnému opotrebovaniu, a preto je možné považovať ich za opotrebovateľné diely alebo na poškodenia krehkých častí, napr. Spínač alebo častí, ktoré sú vyrobené zo skla.

Táto záruka zaniká, keď bol výrobok poškodený, používaný v rozpore s účelom alebo opravovaný. Pre používanie výrobku v súlade s účelom sa musia presne dodržiavať všetky pokyny uvedené v návode na obsluhu. Účelom použitia alebo konaniam, od ktorých návod na

obsľuhu odrádza alebo pred ktorými varuje, sa musíte bezpodmienečne vyhýbať.

Výrobok je určený len na súkromné a nie na priemyselné použitie. V prípade nesprávneho zaobchádzania alebo zaobchádzania, ktoré je v rozpore s účelom, použitia sily a pri zásahoch, ktoré neboli realizované našou autorizovanou servisnou pobočkou, záruka zaniká.

01/2024

Tradix č. Vър.: 452087-23-A

IAN 452087_2310

Vybavenie v prípade uplatnenia záruky

Aby sme zabezpečili rýchle spracovanie vašej žiadosti, riaďte sa, prosím, nasledovnými pokynmi:

- V prípade všetkých žiadostí si pripravte pokladničný blok a číslo výrobku (IAN 452087_2310) ako doklad o kúpe.
- Číslo výrobku nájdete na typovom štítku výrobku, vyryté na výrobku, na úvodnej strane vášho návodu alebo na nálepke na zadnej alebo spodnej strane výrobku.
- Ak by sa vyskytli funkčné poruchy alebo iné nedostatky, najskôr telefonicky alebo e-mailom kontaktujte následne uvedené servisné oddelenie.
- Výrobok identifikovaný ako chybný môžete spolu s dokladom o kúpe (pokladničný doklad) a uvedením v čom pozostáva chyba a kedy nastala bez poštového poplatku poslať na adresu servisu, ktorá vám bude oznámená.

Na webovej stránke www.lidl-service.com si môžete stiahnuť túto a mnohé ďalšie príručky, videá o výrobkoch a inštalacný softvér.



S týmto QR kódom sa dostanete priamo na stránku servisu spoločnosti Lidl (www.lidl-service.com) a prostredníctvom zadania čísla výrobku (IAN 452087_2310) si môžete otvoriť návod na obsľuhu.

11. Distribútor

TRADIX GmbH & Co. KG
Schwanheimer Str. 132
DE-64625 Bensheim/GERMANY

12. Adresa servisu

TRADIX SERVICE-CENTER
c/o Teknihall Elektronik GmbH
Alfred-Nobel-Str. 1
DE-63128 Dietzenbach/GERMANY

Hotline: 00800 / 30012001 (zadarmo, neplatí pre volania z mobilných sietí)
E-Mail: tradix-sk@teknihall.com

MECEDORA

Instrucciones de montaje y advertencias de seguridad

1. Introducción.....	29
2. Seguridad.....	29
3. Volumen de suministro (figura A).....	29
4. Datos técnicos.....	30
5. Advertencias de seguridad.....	30
6. Montaje.....	30
7. Instalación del producto.....	30
8. Instrucciones de limpieza y cuidado.....	31
9. Eliminación.....	31
10. Garantía.....	31
11. Distribuidor.....	32
12. Dirección de servicio.....	32

1. Introducción

¡Enhorabuena!

Con su compra, ha optado por un producto moderno y de alta calidad. Le recomendamos que se familiarice con el producto antes de la primera puesta en servicio. Para ello, lea atentamente las siguientes instrucciones de montaje. Utilice este producto únicamente tal como se describe en ellas y solo para los ámbitos de aplicación indicados. Antes de utilizarlo, familiarícese con todas las instrucciones de manejo y seguridad. Guarde estas instrucciones de montaje en un lugar seguro. Si entrega este producto a un tercero, entréguele también toda la documentación.

En los apartados siguientes, el Meceadora recibe la denominación de producto.

Explicación de símbolos

En estas instrucciones de montaje, en el producto y en el embalaje se utilizan los símbolos y las palabras indicadoras que se incluyen a continuación.

¡ADVERTENCIA!

Este símbolo/Esta palabra indicadora describe un peligro de grado alto de riesgo que, de no evitarse, puede provocar la muerte o lesiones físicas graves.

¡PRECAUCION!

Este símbolo/Esta palabra indicadora describe un peligro de grado bajo de riesgo que, de no evitarse, puede provocar lesiones físicas leves o moderadas.

¡AVISO!

Esta palabra indicadora advierte del riesgo de posibles daños materiales o le proporciona información adicional útil sobre el uso.



Este símbolo alude a informaciones adicionales importantes.



Este símbolo alude a la obligación de utilizar el producto exclusivamente en interiores.



Este símbolo indica el número de identificación del producto.



Este símbolo ofrece información sobre el peso de carga máximo permitido.



Este símbolo muestra que el producto no puede utilizarse como apoyo para subirse a ningún sitio.



Estos símbolos le informan acerca de la eliminación del embalaje y del producto.



Este símbolo ofrece información sobre el certificado FSC®.

2. Seguridad

Uso previsto





No está diseñado para su uso en entornos comerciales o industriales. Cualquier otra aplicación o modificación del producto se considerarán no conformes a lo previsto, lo que puede entrañar riesgos, como lesiones personales o daños materiales. Así pues, el distribuidor declina toda responsabilidad por los daños que tengan su causa en un uso no conforme a lo previsto.



El producto está concebido exclusivamente para su uso en interiores.

3. Volumen de suministro (figura A)

- respaldo ①
- estructura para el asiento ②
- estructuras de las patas ③
- travesaños de conexión ④
- cojín de asiento ⑤
- tuerca de casquillo (A)
- tornillos de cabeza plana con hexágono interior (B)

- 8 tacos 
- 4 tornillos de cabeza plana con hexágono interior 
- 4 tornillos de cabeza plana con hexágono interior 
- 4 tuercas cilíndricas 
- 1 llave Allen 
- 1 instrucciones de montaje y advertencias de seguridad (sin fig.)

4. Datos técnicos

Tipo: Mecedora

IAN: 452087_2310

Nº ref. de Tradix: 452087-23-A

Carga máxima: 110 kg

Dimensiones (an × al × pr): aprox. 67 cm × 98 cm × 83 cm

Peso: aprox. 7,8 kg

Material de la estructura: contrachapado (abedul):

Material de la tapicería: 100 % poliéster

Material del relleno: poliuretano

Fecha de fabricación: 01/2024

Garantía: 3 años

5. Advertencias de seguridad

¡ADVERTENCIA!

¡Riesgo de lesiones y asfixia!

 **¡Si los niños juegan con el producto o el embalaje, pueden lesionarse o ahogarse con él!**

- No permita que los niños pequeños jueguen con el producto ni con el embalaje.
- Vigile a los niños en todo momento siempre que se encuentren cerca del producto.

¡ADVERTENCIA!

¡Riesgo de lesiones!

¡Si el producto presenta algún defecto, deje de utilizarlo de inmediato! ¡Puede provocar lesiones!

- No utilice el producto si presenta errores de funcionamiento, daños o desperfectos.
- Una reparación inadecuada puede desembocar en riesgos considerables para el usuario.
- Revise periódicamente todas las uniones atornilladas y, en caso necesario, vuelva a apretarlas. Las uniones atornilladas sueltas pueden afectar negativamente a la seguridad y, a su vez, provocar lesiones.

¡PRECAUCION!

¡Riesgo de lesiones!



Existe riesgo de sufrir lesiones como consecuencia de tropezos o caídas.

- El producto no es un artículo para subirse a él.
- No se suba nunca al producto ni se ponga de pie encima de él.
- No se sienta nunca en el reposabrazos.

¡PRECAUCION!

Peligro de daños materiales.



No sobrecargue el producto.

- Cargue el producto únicamente hasta el peso máximo permitido; consulte la **figura G**.

6. Montaje

1. Retire todo el material de embalaje
2. Asegúrese de que dispone de todos los componentes y de que estos no presentan ningún daño. Si este no es el caso, póngase en contacto con el servicio técnico indicado.

¡AVISO!

Peligro de daños materiales.

- Si monta el producto en un suelo sensible, este puede arañarse o sufrir daños.
 - Antes de iniciar el montaje, extienda una manta o el embalaje del propio producto sobre la superficie en la que vaya a montarlo.
 - Para el montaje necesita la llave Allen .
3. Monte el producto tal como se muestra de la **figura B** a la **figura F**.

7. Instalación del producto

- Coloque el producto únicamente sobre una superficie plana, seca y horizontal.
- El producto no debe cojear ni inclinarse una vez instalado. De lo contrario, puede volcar.
- Recomendamos incorporar protectores de fieltro estándar debajo de las patas para proteger el suelo contra arañazos. No obstante, si se trata de un suelo muy sensible, este puede sufrir daños. Así pues, si el suelo donde va a emplazar el producto es muy sensible, coloque una alfombra o similar para protegerlo.

8. Instrucciones de limpieza y cuidado

¡AVISO!

¡Peligro de daños materiales!

- Limpie solo con un paño húmedo.
- Utilice únicamente un detergente suave.
- No utilice instrumentos de limpieza punzantes ni productos químicos.
- No utilice objetos afilados, como espátulas o similar, para que la superficie no sufra daños.

9. Eliminación

Eliminación del embalaje



El embalaje y el manual de instrucciones están fabricados con materiales respetuosos con el medio ambiente que puede eliminar a través de los puntos de recogida o

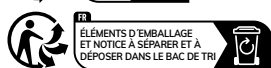

reciclaje de su localidad.

Eliminación del producto



El producto no puede eliminarse junto con la basura doméstica. Póngase en contacto con su comunidad o con el ayuntamiento o con su sucursal de Lidl para informarse de las posibilidades de eliminación que existen para el producto.

Este derecho legal no se ve afectado por nuestras condiciones de garantía que se indican a continuación.

10. Garantía

Estimados clientes: este aparato tiene una garantía de 3 años a partir de la fecha de compra. En caso de que este producto sea defectuoso, le asiste el derecho legal a realizar la correspondiente reclamación al vendedor. Este derecho legal no se ve afectado por nuestras condiciones de garantía que se indican a continuación.

Condiciones de garantía

El plazo de garantía comienza a partir de la fecha de compra. Le rogamos que conserve el tique de compra original. Ese documento es necesario como comprobante de compra.

Si durante los tres años posteriores a la fecha de compra de este producto se presenta un defecto material o de fabricación, este producto se sustituirá o se reparará –a nuestra elección– sin que suponga ningún tipo de gasto para usted. Esta garantía requiere que se presente dentro del plazo de tres años el aparato defectuoso, el justificante de compra (tique de compra) y una breve

descripción por escrito del defecto y del momento en el que se presentó.

Si el defecto está cubierto por nuestra garantía, se le devolverá el producto reparado o uno nuevo. La reparación o sustitución del producto no conlleva el inicio de un nuevo plazo de garantía.

Periodo de garantía y reclamaciones legales por defectos

La prestación de un servicio de garantía no prolonga el periodo de garantía. Esta condición también se aplica a las piezas sustituidas y reparadas. Los daños y defectos existentes en el momento de la compra deben comunicarse inmediatamente después del desembalado del producto. Las reparaciones que se produzcan una vez concluido el periodo de garantía serán a cargo del usuario.

Alcance de la garantía

El aparato ha sido producido con gran cuidado siguiendo estrictas directrices de calidad y verificado minuciosamente antes de la entrega. Las prestaciones de garantía se aplican a los fallos de materiales o fabricación. La presente garantía no se extiende a las piezas del producto que están sometidas a un desgaste normal y que, por lo tanto, pueden considerarse piezas de desgaste, ni a los daños producidos en piezas frágiles, tales como interruptores o las que están hechas de vidrio.

Esta garantía quedará anulada si el producto dañado ha sido utilizado de manera inadecuada o su mantenimiento ha sido inapropiado. Para un uso conforme del producto, es imprescindible respetar escrupulosamente todas las indicaciones expuestas en las instrucciones de uso. Es imprescindible evitar las finalidades de uso y actuaciones que se desaconsejan en las instrucciones de uso o sobre las que se advierte al usuario.

El producto está diseñado exclusivamente para el uso privado, no para su uso en entornos comerciales o industriales. La garantía queda anulada automáticamente en caso de uso inadecuado o abusivo del producto o de uso de la fuerza y también en caso de intervenciones no realizadas por nuestro servicio técnico autorizado.

Procedimiento en caso de reclamaciones de garantía

Para garantizar una rápida tramitación de su problema, le rogamos siga las indicaciones siguientes:

- Para todas las consultas, tenga a mano el tique de compra y el número de referencia (IAN 452087_2310) como prueba de su adquisición.
- Encontrará el número de referencia en la placa de características del producto, o bien grabado en este, en la portada de su manual de instrucciones o bien

en la etiqueta autoadhesiva situada en el lado trasero o inferior del producto.

- Si se producen fallos de funcionamiento o cualquier otro defecto, póngase en contacto en primer lugar por teléfono o correo electrónico con el departamento de servicio técnico que se indica a continuación.
- A continuación, podrá enviar el producto considerado defectuoso a portes debidos al servicio técnico que se le indique, adjuntando el comprobante (ticket) de compra e indicando dónde se encuentra el fallo y cuándo se ha producido.

En la página web www.lidl-service.com puede descargar este manual y muchos otros manuales, vídeos de productos y software de instalación.



Escaneando este código QR puede acceder directamente a la página del servicio técnico Lidl (www.lidl-service.com) y abrir las instrucciones de uso indicando el número de referencia (IAN 452087_2310).

11. Distribuidor

TRADIX GmbH & Co. KG
Schwanheimer Str. 132
DE-64625 Bensheim/GERMANY

12. Dirección de servicio

TRADIX SERVICE-CENTER
c/o Teknihall Elektronik GmbH
Alfred-Nobel-Str. 1
DE-63128 Dietzenbach/GERMANY

Hotline: 00800 / 30012001 (gratis, sin perjuicio de móvil)

E-Mail: tradix-es@teknihall.com

01/2024

Nº ref. de Tradix: 452087-23-A

IAN 452087_2310

(DK)

BUELÆNESTOL

Montage- og sikkerhedsanvisninger

1. Indledning.....	32
2. Sikkerhed.....	33
3. Leveringsomfang (Fig. A).....	33
4. Tekniske data.....	33
5. Sikkerhedsanvisninger.....	33
6. Montering.....	33
7. Opstilling af produktet.....	34
8. Rengørings- & plejeanvisninger.....	34
9. Bortskaffelse.....	34
10. Garanti.....	34
11. Forhandler.....	35
12. Serviceadresse.....	35

1. Indledning

Hjerteligt tillykke!

Med dette køb har du besluttet dig for et kvalitetsprodukt. Forud for den første ibrugtagning skal man blive fortrolig med produktet. Læs derfor den efterfølgende betjeningsvejledning opmærksomt igennem. Brug kun produktet sådan som det er beskrevet og til de specificerede anvendelsesområder. Bliv fortrolig med alle betjenings- og sikkerhedsanvisninger, inden du tager produktet i brug. Opbevar denne vejledning godt. Hvis produktet gives videre til tredjepart, så giv også alle bilag med.

Nedenstående betegnes Buelænestol som produkt.

Symbolforklaring

Følgende symboler og signalford anvendes i denne monteringsvejledning, på produktet eller på emballagen.

⚠ ADVARSEL!

Dette signalsymbol/-ord betegner en fare med en høj risiko, der, hvis den ikke undgås, kann medføre livsfare eller alvorlige kvæstelser.

⚠ FORSIGTIG!

Dette symbol betegner en fare med en lav risiko, der, hvis den ikke undgås, kann medføre lettere eller mellemstore kvæstelser.

BEMÆRK!

Dette symbol advarer mod mulige materielle skader eller giver dig nyttige yderligere oplysninger om brugen.



Dette symbol henviser til yderligere informationer.



Dette symbol angiver, at produktet kun er egnet til indendørs brug.

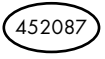

Dette symbol betegner et identifikationsnummer for produkterne.



Dette symbol angiver den maksimale belastningsvægt.



Dette symbol angiver, at produktet ikke er et klatrehjælpemiddel.

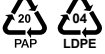

Disse symboler informerer om, hvordan emballage og produkt skal bortskaffes.



Dette symbol oplyser om FSC®-certifikatet.

2. Sikkerhed Tilslået brug

Produktet er ikke beregnet til erhvervsbrug. Enhver anden brug af eller ændringer på produktet gælder som ikke-formålmæssig og kan medføre risici for person- og materielle skader. Distributøren hæfter ikke for skader, som opstår som følge af ikke-formålmæssig brug.



Produktet er udelukkende beregnet til indendørs brug.

3. Leveringsomfang (Fig. A)

- 1x Ryglæn ①
- 1x Sideflade ②
- 2x Buestel ③
- 2x Forbindelsesstiver ④
- 1x Sædehynde ⑤
- 2x Specialmøtrik (A)
- 2x Unbrako-fladskruer (B)
- 8x Plugs (C)
- 4x Unbrako-fladskruer (D)
- 4x Unbrako-fladskruer (E)
- 4x Cylinder-møtrik (F)
- 1x Unbrakonøgle (G)
- 1x montage- og sikkerhedsanvisninger (uden fig.)

4. Tekniske data

Type: Buelænestol
IAN: 452087_2310

Tradix-nr: 452087-23-A
Maks. belastning: 110 kg
Mål (B x H x D): ca. 67 x 98 x 83 cm
Vægt: ca. 7,8 kg
Materiale stel: Krydsfinér (birk)
Materiale betræk: 100 % polyester
Fyldmateriale: Polyurethanskum
Produktionsdato: 01/2024
Garanti: 3 år

5. Sikkerhedsanvisninger

⚠ ADVARSEL!

Fare for skade og kvælning!

Hvis børn leger med produktet eller emballagen, kann de skade eller kvæle på det!

- Lad ikke børn lege produktet eller emballagen!
- Hold øje med børn, hvis de er i nærheden af produktet.

⚠ ADVARSEL!

Fare for personskader!

Et defekt produkt må ikke benyttes! Der er fare for personskader!

- Brug ikke produktet i tilfælde af funktionsfejl, beskadigelse eller defekter.
- Ved usagkyndige reparationer kan der opstå alvorlige farer for brugeren.
- Kontroller jævnligt alle skrueforbindelser og efterspænd disse ved behov. Løse skruesamlinger fører til nedsat sikkerhed og der er fare for personskader.

⚠ FORSIGTIG!

Fare for personskader!

Der er fare for personskader pga. styrt eller fald!

- Produktet er ingen opstigningshjælp.
- Stå aldrig på produktet.
- Sæt dig aldrig på armlænet.

⚠ FORSIGTIG!

Fare for materialeskader!

Produktet må ikke overbelastes!

- Belast kun produktet til sin maksimale belastning, se **Fig. G**.

6. Montering

1. Fjern al emballage.
2. Kontrollér om alle dele er komplet og ubeskadiget.

Er dette ikke tilfældet, kontakt venligst den angivne serviceadresse.

BEMÆRK!

Fare for materialeskader!

- Montering af produktet på følsomme gulve kan ridse eller beskadige disse.
 - Læg derfor et tæppe eller produktets emballage på den overflade, hvor du monterer produktet.
 - Du har brug for en unbrakonøgle  til montering.
3. Montér produktet som vist på **fig. B** til **fig. F**.

7. Opstilling af produktet

- Placer kun produktet på jævne, tørre og vandrette flader.
- Produktet må ikke vakle eller vippe efter installationen. Produktet kan i så fald vælte.
- Vi anbefaler at anbringe gængs filtpuder under stolens buemed for at undgå at ridse gulvet. Dog kan særligt følsomme gulve stadig beskadiges. Stil produktet på et tæppe eller lignende, hvis dit gulv er meget følsomt.

8. Rengørings- & plejeanvisninger

BEMÆRK!

Fare for materielle skader!

- rengør kun med en fugtig klud
- brug kun et mildt rengøringsmiddel
- brug ikke skræppe rengøringsmidler eller kemikalier
- brug ingen skarpe kanter, f.eks en spatel eller lignende, de kann beskadige overfladen

9. Bortskaffelse

Bortskaffelse af emballagen



Emballagen og brugsvejledningen består af miljøvenlige materialer, som du kann bortskaffe på din lokale genbrugsstation.

Bortskaffelse af produktet



Produktet må ikke bortskaffes med almindeligt hus-

holdningsaffald. Hvis du ønsker at informeres om, hvordan du bortskaffer produktet, bedes du kontakte din kommune/byadministration eller din Lidl-afdeling.

10. Garanti

Kære kunde, man får dette produkt med 3 års garanti fra købsdatoen. I tilfælde af mangler ved dette produkt har kunden juridiske rettigheder overfor sælgeren af produktet. Disse lovbestemte rettigheder begrænses ikke af den garanti, vi fremstiller i det følgende.

Garantibetingelser

Garantiperioden starter med købsdatoen. Vær venlig at opbevare den originale kassekvittering godt. Det er et bilag, der er nødvendigt som købsbevis. Optræder der inden for tre år fra købsdatoen for dette produkt en materiale- eller produktionsfejl, vil produktet af os - efter vort eget valg - blive repareret eller udskiftet gratis. Denne garantiydelse forudsætter, at der inden for den treårige periode forevises dels det defekte produkt og købsbeviset (kassekvitteringen) og det kort beskrives skriftligt, hvori manglen består og hvornår denne er dukket op. Hvis fejlen er dækket af vores garanti, vil vi returnere det reparerede produkt eller et helt nyt produkt. Der starter ikke en ny garantiperiode med en reparation eller en udskiftning af produktet.

Garantitid og lovmæssige erstatningskrav

Garantitiden forlænges ikke pga. erstatningen. Dette gælder også for udskiftede og reparerede dele. Eventuelle skader og mangler, der allerede findes ved køb, skal meldes straks efter udpakning. Reparationer, der skal foretages efter garantitiden, er betalingspligtige.

Garantiens omfang

Apparatet er omhyggeligt produceret i overensstemmelse med strenge kvalitetsstandarder og er kontrolleret grundigt inden levering. Garantiydelsen gælder for materiale- og fabrikationsfejl. Denne garanti omfatter ikke produktdele, der er udsat for normal slitage og derfor kan betragtes som sliddele eller for skader på dele, der pga materialet, der er produceret af, nemt kan gå i stykker f.eks. Kontakter eller dele af glas.

Garantien bortfalder, hvis produktet er beskadiget eller ikke korrekt brugt eller vedligeholdt. For en korrekt brug af produktet skal alle vejledninger, der er opført i denne betjeningsvejledning, overholdes nøje. Anvendelsesområder og handlinger, som frarådes i denne betjeningsvejledning, eller som der advares imod, skal altid undgås.

Produktet er kun beregnet til privat brug, ikke til erhvervsbrug. Ved misbrug eller usagkyndig behandling, voldsom behandling eller indgreb, der ikke er foretaget af vores serviceafdeling på stedet, bortfalder garantien.

Fremgangsmåde ved garanti

For at sikre en hurtig bearbejdning af din reklamation, bedes du følge den nedenstående anvisninger.

- Hold venligst kassekvitteringen og artikelnummeret (IAN 452087_2310) klar som dokumentation for købet.
- Artikelnummeret fremgår af typeskiltet på produktet, en gravering på produktet, forsiden på din vejledning eller skiltet på produktets bag- eller underside.
- Hvis der opstår funktionsfejl eller andre mangler, bedes du kontakte den serviceafdeling, der er angivet nedenstående - enten via telefon eller e-mail.
- Produkter, der er registreret som defekt, kan derefter portofrit sendes til den meddelte serviceadresse. Angiv her den pågældende fejl, og hvornår den er opstået.

På www.lidl-service.com kan du downloade den og mange andre håndbøger produktvideoer og installationssoftware.



Med denne QR-kode skifter du direkte til Lidl-service-siden (www.lidl-service.com) og kan åbne din betjeningsvejledning efter ud har angivet artikelenumeret (IAN 452087_2310).

11. Forhandler

TRADIX GmbH & Co. KG
Schwanheimer Str. 132
DE-64625 Bensheim/GERMANY

12. Serviceadresse

TRADIX SERVICE-CENTER
c/o Teknihall Elektronik GmbH
Alfred-Nobel-Str. 1
DE-63128 Dietzenbach/GERMANY

Hotline: 00800 / 30012001 (gratis, mobilnet kann variere)

E-Mail: tradix-dk@teknihall.com

01/2024

Tradix-nr: 452087-23-A

IAN 452087_2310

IT

SEDIA A DONDOLO

Istruzioni di montaggio e di sicurezza

1. Introduzione.....	35
2. Sicurezza	36
3. Fornitura (Fig. A).....	36
4. Dati tecnici	36
5. Avvertenze di sicurezza.....	36
6. Montaggio.....	37
7. Assemblaggio del prodotto.....	37
8. Avvertenze sulla cura e la manutenzione	37
9. Smaltimento	37
10. Garanzia.....	37
11. Distributore.....	38
12. Indirizzo servizio assistenza.....	38

1. Introduzione

Complimenti!

Ha deciso di acquistare un prodotto di elevata qualità. Prima della prima messa in funzione è necessario familiarizzare con le funzioni del prodotto. A tal fine si consiglia di leggere attentamente le seguenti istruzioni per il montaggio. Prima di utilizzare il prodotto, familiarizzare con tutte le istruzioni per l'uso e di sicurezza. Utilizzare il prodotto solo come descritto e per i campi d'impiego indicati. Conservare con cura queste istruzioni per il montaggio. In caso di cessione del prodotto a terzi si prega di consegnare a questi anche tutta la documentazione.

Di seguito la Sedia a dondolo è detta prodotto.

Spiegazione dei simboli

I seguenti simboli e parole chiave sono utilizzati nelle presenti istruzioni di montaggio, sul prodotto o sulla confezione.

⚠ AVVERTENZA!

Il presente simbolo/termine di segnalazione definisce un pericolo con un livello di rischio alto che se non viene evitato può causare la morte o una lesione grave.

⚠ ATTENZIONE!

Il presente simbolo/termine di segnalazione definisce un pericolo con un livello di rischio basso che se non viene evitato può causare una lesione media o lieve.

NOTA!

Il presente termine di segnalazione indica possibili danni

materiali o ti fornisce utili informazioni aggiuntive sull'uso.



Questo simbolo si riferisce ad ulteriori informazioni.



Questo simbolo indica all'uso solo in ambienti interni.

452087

Questo simbolo indica un numero di identificazione per prodotti.



Questo simbolo fornisce informazioni sul peso massimo di carico.



Questo simbolo indica che il prodotto non è un'alzata.



Questo simboli informa sullo smaltimento della confezione e del prodotto.



Questo simbolo fornisce informazioni sul certificato FSC®.

2. Sicurezza Uso conforme

Il prodotto non è previsto per l'uso commerciale. Un utilizzo diverso o una modifica del prodotto sono da considerarsi come non conformi e possono causare rischi quali lesioni e danneggiamenti. Il distributore non si assume alcuna responsabilità per danni causati da un uso improprio.



Il prodotto è omologato solo per l'uso in ambienti interni.

3. Fornitura (Fig. A)

- 1x Schienale ①
- 1x Seduta ②
- 2x Telaio a slitta ③
- 2x Montante di collegamento ④
- 1x Cuscino di seduta ⑤
- 2x Dado a manicotto ⑥
- 2x Vite ad esagono incassato a testa piatta ⑦
- 8x Tassello ⑧
- 4x Vite ad esagono incassato a testa piatta ⑨
- 4x Vite ad esagono incassato a testa piatta ⑩
- 4x Dado a cilindro ⑪
- 1x Chiave a brugola ⑫
- 1x Istruzioni di montaggio e di sicurezza (senza fig.)

4. Dati tecnici

Tipo: Sedia a dondolo
 IAN: 452087_2310
 N. art. Tradix: 452087-23-A
 Carico max.: 110 kg
 Misure (Largh x Alt x Prof): ca. 67 x 98 x 83 cm
 Peso: ca. 7,8 kg
 Materiale telaio: Compensato (betulla)
 Materiale rivestimento: 100% poliesteri
 Materiale di riempimento: Poliuretano
 Data di produzione: 01/2024
 Garanzia: 3 anni

5. Avvertenze di sicurezza

⚠ AVVERTENZA!

Rischio di lesioni e soffocamento!



Nel caso in cui die bambini giochino con il prodotto o con la sua confezione, possono ferirsi o soffocarsi!

- Non far giocare i bambini con il prodotto o la confezione.
- Sorvegliare i bambini quando si trovano vicino al prodotto.

⚠ AVVERTENZA!

Pericolo di lesioni!

Un prodotto difettoso non deve essere utilizzato! Esiste il pericolo di lesioni!

- Non utilizzare il prodotto in caso di malfunzionamenti, danni o difetti.
- Riparazioni eseguite in modo improprio possono comportare considerevoli rischi per l'utente.
- Controllare tutti i collegamenti a vite ad intervalli regolari e, se necessario, serrarli. I collegamenti a vite allentati possono pregiudicare la sicurezza e sussiste il pericolo di lesioni.

⚠ ATTENZIONE!

Pericolo di lesioni!



Esiste il pericolo di infortuni a causa di cadute o inciampi!

- Il prodotto non è una pedana su cui salire.
- Non salire mai sul prodotto.
- Non sedersi sui braccioli.

⚠ ATTENZIONE!

Pericolo di danni materiali!



Il prodotto non deve essere sovraccaricato!

- Caricare il prodotto solo fino al carico max. consentito, vedi **Fig. G**.

6. Montaggio

1. Rimuovere tutto il materiale di imballaggio.
2. Verificare che tutte le parti siano complete e non danneggiate.
In caso contrario, contattare l'indirizzo dell'assistenza indicato.

NOTA!

Pericolo di danni materiali!

- Il montaggio del prodotto su pavimenti sensibili potrebbe graffiarli o danneggiarli.
 - Prima delle operazioni di montaggio, stendete una coperta o l'imballaggio del prodotto sulla superficie su cui montare il prodotto.
 - Per le operazioni di montaggio è necessaria una chiave a brugola .
3. Montare il prodotto come illustrato nella **Fig. B** fino a **Fig. F**.

7. Assemblaggio del prodotto

- Posizionare il prodotto solo su una superficie piana, asciutta ed orizzontale.
- Dopo essere stato montato, il prodotto non deve oscillare o inclinarsi. Il prodotto si potrebbe ribaltare.
- Si consiglia di applicare sotto i pattini delle protezioni in feltro disponibili comunemente in commercio per proteggere il pavimento dai graffi. Ciononostante i pavimenti molto sensibili si potrebbero comunque danneggiare. In caso di pavimenti molto sensibili, posizionare il prodotto su un tappeto o una base simile.

8. Avvertenze sulla cura e la manutenzione

NOTA!

Pericolo di danni materiali!

- pulire solo con un panno umido
- utilizzare solo un detergente delicato
- non usare detersivi aggressivi o agenti chimici
- non utilizzare utensili a spigoli vivi come spatole o simili, possono danneggiare la superficie

9. Smaltimento

Smaltimento dell'imballaggio



L'imballaggio e le istruzioni per l'uso sono in materiale ecocompatibile e possono essere smaltiti presso i centri di riciclo locali.

Vedere codici materiale sui singoli imballaggi e smaltire correttamente. PAP 20 (Carta). LDPE 4 (Plastica). Raccolta differenziata.

Smaltimento del prodotto



Il prodotto non deve essere smaltito insieme ai

normali rifiuti domestici. Per informazioni sulle opzioni di smaltimento del prodotto, contattate il vostro consiglio/comune locale o il vostro negozio Lidl.

10. Garanzia

Gentilissima cliente, egregio cliente, su questo prodotto viene offerta una garanzia di 3 anni a partire dalla data di acquisto. In caso di difetti, vi spettano dei diritti legali avverso il venditore del prodotto. Tali diritti legali non sono limitati dalla nostra garanzia di seguito enunciata.

Condizioni di garanzia

Il periodo di garanzia ha inizio dalla data di acquisto. Conservare con cura lo scontrino di cassa originale. Tale documento servirà a comprovare l'acquisto. Qualora, entro tre anni dalla data di acquisto del presente prodotto, subentri un difetto del materiale o di fabbricazione, il prodotto verrà, a nostra discrezione, riparato gratuitamente o sostituito. La garanzia presuppone che entro il termine di tre anni venga esibito il prodotto difettoso unitamente allo scontrino di cassa e si descriva brevemente, per iscritto, in che cosa consista il difetto e quando sia subentrato. Qualora il difetto sia coperto dalla nostra garanzia, riceverete il prodotto riparato o un nuovo prodotto. Con la riparazione o la sostituzione del prodotto non inizia a decorrere un nuovo periodo di garanzia.

Periodo di garanzia e diritti di garanzia previsti dalla legge

Il periodo di garanzia non viene prolungato dalla garanzia. Ciò vale anche per parti sostituite e riparate. Eventuali danni o difetti riscontrati già al momento dell'acquisto devono essere segnalati immediatamente dopo il disimballaggio. Dopo la scadenza del periodo di garanzia le eventuali riparazioni sono a pagamento.

Portata della garanzia

L'apparecchio è stato prodotto accuratamente secondo rigide linee guida di qualità e testato prima della consegna. La garanzia copre solo vizi sui materiali o difetti di fabbricazione. La presente garanzia non copre le parti del prodotto soggette a normale usura che pertanto possono essere considerate parti soggette ad usura o danni a parti fragili come interruttori o vetro.

La presente garanzia è da considerarsi nulla se il prodotto è stato danneggiato, usato in modo improprio o sottoposto a manutenzione. Per un uso a regola d'arte del prodotto, devono essere rigorosamente rispettate tutte le istruzioni riportate nelle istruzioni per l'uso. Qualsiasi uso o azione sconsigliata nelle Istruzioni per l'uso deve essere evitata ad ogni costo.

Il prodotto è destinato esclusivamente ad un uso privato e non commerciale. La garanzia si annulla in caso di uso improprio e non conforme, in caso di esercitazione di forza su di essa ed in caso di interventi non eseguiti dal nostro centro di assistenza.

Procedura in caso di diritto di garanzia

Al fine di garantire una rapida elaborazione della sua richiesta, seguire le istruzioni riportate di seguito:

- Come prova dell'acquisto, tenere a portata di mano lo scontrino ed il codice di articolo (IAN 452087_2310).
- Il codice di articolo è riportato sulla targhetta di identificazione del prodotto, inciso sul prodotto, sul frontespizio delle Istruzioni o sull'adesivo sul retro o alla base del prodotto.
- In caso di malfunzionamenti o altri difetti, si prega di contattare telefonicamente o via e-mail il servizio di assistenza sottoindicato.
- È pertanto possibile inviare un prodotto rilevato come difettoso all'indirizzo postale a voi fornito, allegando la ricevuta di acquisto (scontrino) e l'indicazione di ciò che è il difetto, nonché da e quando si è verificato.

La prestazione in garanzia vale per difetti del materiale o di fabbricazione. Questa garanzia non si estende a componenti del prodotto esposti a normale logorio, che possono pertanto essere considerati come componenti soggetti a usura (esempio capacità della batteria, calcificazione, lampade, pneumatici, filtri, spazzole...). La garanzia non si estende altresì a danni che si verificano su componenti delicati (esempio interruttori, batterie, parti realizzate in vetro, schermi, accessori vari) nonché danni derivanti dal trasporto o altri incidenti.

Dal sito www.lidl-service.com è possibile scaricare questo e molti altri manuali, video e software di installazione.



Questo codice QR vi porta direttamente alla pagina di assistenza Lidl (www.lidl-service.com) dove potrete aprire le vostre Istruzioni per l'uso inserendo il codice di articolo (IAN 452087_2310).

11. Distributore

TRADIX GmbH & Co. KG
Schwanheimer Str. 132
DE-64625 Bensheim/GERMANY

Prodotto in Cina

12. Indirizzo servizio assistenza

TRADIX SERVICE-CENTER
c/o Teknihall Elektronik GmbH
Alfred-Nobel-Str. 1
DE-63128 Dietzenbach/GERMANY

Hotline: 00800 / 30012001 (gratuito, da cellulare
altra tariffa)

E-Mail: tradix-it@teknihall.com

01/2024

N. art. Tradix: 452087-23-A

IAN 452087_2310

HINTASZÉK

Használati- és biztonsági utasítások

1. Bevezetés	39
2. Biztonság	39
3. A csomag tartalma (A. ábra)	39
4. Műszaki adatok	40
5. Biztonsági tudnivalók	40
6. Szerelés	40
7. Termék felállítása	40
8. Tisztítási és ápolási tudnivalók	40
9. Ártalmatlanítás	41
10. Garancia	41
11. Forgalmazó	41
12. Szervizcím	42

1. Bevezetés

Gratulálunk!

Ön kiváló minőségű terméket választott. Kérjük, az első használatba vétel előtt ismerkedjen meg a termékkel. Ehhez olvassa el figyelmesen a jelen használati utasítást. A terméket csak a leírt módon és csak a megadott területeken szabad használni. A termék használata előtt ismerjen meg minden kezelési és biztonsági tudnivalót. Órizza meg a használati utasítást. A termék továbbadása esetén feltétlenül csatolni kell minden dokumentumot is.

A továbbiakban a Hintaszék termék szerepel.

Jelmagyarázat

Az alábbi szimbólumokat és kifejezéseket használjuk ebben a szerelési útmutató, a terméken és annak csomagolásán.

▲ FIGYELMEZTETÉS!

Ez a szimbólum/kifejezés magas kockázattal járó veszélyt jelöl, amely el nem kerülés esetén halálhoz vagy súlyos sérüléshez vezethet.

▲ VIGYÁZAT!

Ez a szimbólum/kifejezés alacsony kockázattal járó veszélyt jelöl, amely el nem kerülés esetén kis mértékű vagy csekély sérüléshez vezethet.

TUDNIVALÓ!

Ez a kifejezés anyagi kár kockázatára figyelmeztet vagy hasznos kiegészítő információkat szolgáltat a fel-

használással kapcsolatban.



Ez a szimbólum további információkra hívja fel a figyelmet.



Ez a szimbólum arra hívja fel a figyelmet, hogy a készülék csak beltéri használatra alkalmas.

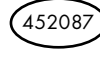

Ez a szimbólum a termékek azonosítószámát jelzi.



Ez a szimbólum jelzi a maximális rakomány súlyát.



Ez a szimbólum azt jelzi, hogy a termék nem mászósegéd.



Ezek a szimbólumok a csomagolás és a termék ártalmatlanításával kapcsolatban tájékoztat.

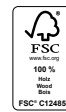

Ez a szimbólum az FSC®-tanúsítványról ad tájékoztatást.

2. Biztonság Rendeltetészerű használat

A termék nem alkalmas ipari célú használatra. A termék ettől eltérő használata vagy átalakítása nem rendeltetészerű használatnak minősül és kockázattal (például sérüléssel és rongálódással) járhat. A forgalmazó semminemű felelősséget nem vállal a nem rendeltetészerű használatból eredő károkért.



A termék kizárólag beltéri használatra alkalmas.

3. A csomag tartalma (A. ábra)

- 1x Háttámla ①
- 1x Ülőlap ②
- 2x Hajlított váz ③
- 2x Összekötőrúd ④
- 1x Ülőspárna ⑤
- 2x Menetes hüvely ⑥
- 2x Laposfejű imbuszcsavar ⑦
- 8x Dübél ⑧
- 4x Laposfejű imbuszcavarr ⑨
- 4x Laposfejű imbuszcavarr ⑩
- 4x Hengeres anya ⑪
- 1x Imbuszkulcs ⑫
- 1x használati- és biztonsági utasítások (ábra nélkül)

4. Műszaki adatok

Típus: Hintaszék

IAN: 452087_2310

Tradix cikkszám: 452087-23-A

Max. terhelhetőség: 110 kg

Méret (sz x ma x mé): kb. 67 x 98 x 83 cm

Tömeg: kb. 7,8 kg

Váz anyaga: Rétegelt falemez (nyírfa)

Huzat anyaga: 100 % poliészter

Töltet anyaga: Poliuretán

Gyártási dátum: 01/2024

Garancia: 3 év

5. Biztonsági tudnivalók

⚠ FIGYELMEZTETÉS!

Sérülés és fulladás veszélye!



Ha a gyerekek a termékkel vagy a csomagolással játszanak, megsérülhetnek vagy megrázzhatnak!

- Ne hagyja, hogy a termékkel gyermekek játszanak.
- Ne hagyjon felügyelet nélkül gyermekeket a termék közelében.

⚠ FIGYELMEZTETÉS!

Sérülésveszély!

Hibás terméket nem szabad használni! Sérülésveszély áll fenn!

- Ne használja tovább a terméket üzemzavar, sérülések vagy hibák esetén.
- A szakszerűtlen javítások komoly veszélyt jelentenek a felhasználóra nézve.
- Rendszeresen ellenőrizze a csavarkötéseket, és szükség esetén húzza meg azokat. A laza csavarkötések csökkentik a biztonságot, ezért sérülésveszély áll fenn.

⚠ VIGYÁZAT!

Sérülésveszély!



Leesés vagy zuhanás miatti sérülésveszély áll fenn!

- A termék nem felkapaszkodási segédeszköz.
- Soha ne álljon a termékre.
- Ne üljön a kartámaszra.

⚠ VIGYÁZAT!

Dologi kár veszélye!



A terméket nem szabad túlterhelni.

- A terméket maximális terhelésig terhelje,

lásd **G. ábra**.

6. Szerelés

1. Távolítson el valamennyi csomagolóanyagot.
2. Ellenőrizze, hogy minden alkatrész rendelkezésre áll és sértetlen.
Amennyiben ez nem így van, kérjük, vegye fel a kapcsolatot a megadott szervizzel.

TUDNIVALÓ!

Dologi kár veszélye!

- A termék érzékeny padlóra történő felállítása megkarcolhatja vagy károsíthatja azokat.
 - Összeszerelés előtt helyezzen alátétet vagy a termék csomagolását arra felületre, amelyen a terméket felállítja.
 - Az összeszereléshez az imbuszkulcsra © lesz szüksége.
3. Szerelje össze a terméket a **B. ábra** - **F. ábra** alapján.

7. Termék felállítása

- A terméket csak sík, száraz és vízszintes felületekre helyezze.
- A termék nem rázkódhat vagy inoghat felállítás után. A termék felborulhat.
- Javasoljuk, hogy helyezzen a kereskedelemben kapható filctalpakat a váz alá, hogy megelőzze a padló megkarcolását. A rendkívül kényes padlók ennek ellenére megsérülhetnek. Nagyon érzékeny padlók esetén helyezze a terméket szőnyegre vagy hasonlóra.

8. Tisztítási és ápolási tudnivalók

TUDNIVALÓ!

Anyagi kár veszélye!

- csak nedves ruhával tisztítható
- csak enyhe tisztítószer használjon
- ne használjon durva tisztítószerkeket vagy vegyszereket
- ne használjon éles szélű termékeket, például spatulát vagy hasonlót, mert ezek károsíthatják a felületet

9. Ártalmatlanítás

Csomagolás ártalmatlanítása

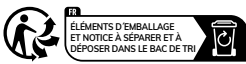

A csomagolás és a kezelési útmutató környezetbarát anyagokból készült, amelyek a helyi szelektív hulladékgyűjtő üzemekben ártalmatlaníthatók.

Termék ártalmatlanítása



<https://www.lidl-service.com>

A terméket tilos a hagyományos háztartási hulladékkal együtt gyűjteni.

A termék ártalmatlanítási lehetőségeivel kapcsolatos további információkért forduljon önkormányzati/városi önkormányzatához vagy Lidl fiókjához.

10. Garancia

Tisztelt ügyfelünk! A termékre a vásárlástól számított 3 év jótállás érvényes. A termék hibája esetén a termék forgalmazójával szemben önt a törvény által előírt jogok illetik meg. Ezeket a törvényes jogokat az alábbiakban leírt jótállásunk nem korlátozza.

Garanciális feltételek

A jótállás időtartama a vásárlás napján kezdődik. Kérjük, gondosan őrizze meg az eredeti pénztári bizonylatot. Ezzel a bizonylattal tudja igazolni a vásárlás tényét. Amennyiben a vásárlástól számított három éven belül anyagbeli vagy gyártási hiba merül fel, akkor a terméket – cégünk döntése alapján – vagy díjtalanul megjavítjuk, vagy kicseréljük. A jótállás előfeltétele, hogy a három éves időtartamon belül átadásra kerüljön a meghibásodott készülék és a vásárlást igazoló bizonylat (nyugta), és rövid írásos leírást kapjunk a hiba jellegéről és a fellépés időpontjáról. Amennyiben a hiba a jótállásunk hatálya alá tartozik, akkor a javított vagy kicserélt terméket küldjük vissza önnek. A termék javításával vagy cseréjével nem kezdődik új jótállási időtartam.

Garancia időtartama és törvény szerinti garanciális igények

A garancia időtartamát a garancia nem hosszabbítja meg. Ez a kicserélt és megjavított alkatrészekre is érvényes. Az esetlegesen már a vásárlás során fennálló sérüléseket és hiányosságokat már a kicsomagolást követően azonnal jelenteni kell. A garancia időtartamának letelte után a keletkező javítások díjkötelesek.

A garancia terjedelme

A készülék szigorú minőségi irányelvek alapján készült és a szállítást megelőzően lelkiismeretes ellenőrzésen esett át. A garancia az anyag- és gyártási hibákra érvényes. A garancia nem érvényes azokra a termékalkatrészekre, amelyek normál kopásnak vannak kitéve és ezért azok kopó alkatrésznek tekinthetők, vagy törékeny alkatrészeken keletkező sérülésekre, például kapcsoló vagy üvegből készült elemekre.

A garancia semmissé válik, ha a termék sérült, nem szakszerűen használták vagy tartották karban. A termék szakszerű használata érdekében a használati útmutatóban felsorolt utasításokat pontosan be kell tartani. Feltétlenül kerülni kell azokat az alkalmazási célokat és műveleteket, amelyeket a használati útmutató nem javasol, vagy amelyekre figyelmeztet.

A termék csupán a privát használatra alkalmas, ipari célú használatra nem. A visszaélészerű és szakszerűtlen használat, erőszak alkalmazása és nem a felhatalmazott szerviztelephelyünk által végzett beavatkozások esetén megszűnik a garancia.

A garanciális eset lebonyolítása

A kérése gyors feldolgozásának biztosításához, kövesse az alábbi tudnivalókat:

- A vásárlás igazolásához készítse elő minden kérelemhez a vásárlást igazoló nyugtát és a cikkszámot (IAN 452087_2310).
- A cikkszámot megtalálja a termék típusabláján, a termékre gravírozva, az útmutató fedőlapján vagy a termék hátoldalán vagy az alján a matricán.
- Működési hibák vagy egyéb hiányosságok fellépése esetén először vegye fel a kapcsolatot telefonon vagy e-mailben a következőkben megnevezett szerviz részleggel.
- A hibásnak talált terméket a vásárlási bizonylat (vásárlást igazoló nyugta) melléklésével a hiányosság és a keletkezés időpontjának megadása mellett díjmentesen elküldheti a közölt szerviz címére.

A www.lidl-service.com oldalon letöltheti a jelen és számos további kézikönyvet, termékvideót és telepítési szoftvert.



A QR-kód segítségével közvetlenül a Lidl szerviz oldalára (www.lidl-service.com) jut és a cikkszám (IAN 452087_2310) megadásával megnyithatja a használati útmutatót.

11. Forgalmazó

TRADIX GmbH & Co. KG

Schwanheimer Str. 132
DE-64625 Bensheim/GERMANY

12. Szervizcím

TRADIX SERVICE-CENTER
c/o Teknihall Elektronik GmbH
Alfred-Nobel-Str. 1
DE-63128 Dietzenbach/GERMANY

Hotline: 00800 / 30012001 (díjmentesen hívható
szám, mobiltelefon esetén nem)
E-Mail: tradix-hu@teknihall.com
01/2024
Tradix cikkszám: 452087-23-A

IAN 452087_2310



TRADIX GmbH & Co. KG

Schwanheimer Str. 132
DE-64625 Bensheim
GERMANY

Serviceadresse:

TRADIX SERVICE-CENTER
Hotline: 00800 30012001

Last update · Stand der Informationen · Version des informations
· Stand van de informatie · Stav informací · Stan informacjii · Stav
informácii · Versión de la información · Oplysningernes status ·
Versione delle informazioni · Az információk aktualitása · Stanje
informacij · Stanje informacija · Versiunea informațiilor · Състояние на
информацията · Τελευταίες πληροφορίες:
01/2024

Tradix Art.-Nr.: 452087-23-A



IAN 452087_2310

8