



www.tidi-service.com



HOYER Handel GmbH
Taskoprustraße 3
DE-22761 Hamburg
DEUTSCHLAND

Status of information · Informationernes stand · Version des informations
Stand van de informatie · Stand der Informationen:

08/2018 ID: UAMM12 B2_18_V1.2

CAR MASSAGE SEAT COVER UAMM 12 B2

GB **IE** **NL**

CAR MASSAGE SEAT COVER
Operating instructions

FR **BE**

COUVRE-SIÈGE MASSANT
Mode d'emploi

DE **AT** **CH**

AUTOMASSAGEMATTE
Bedienungsanleitung

DK

MASSAGESÆDE TIL BIL
Betjeningsvejledning

NL **BE**

AUTOMASSAGEMAT
Gebruiksaanwijzing

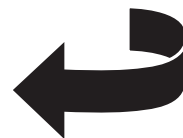

<i>English</i>	2
<i>Dansk</i>	12
<i>Français</i>	22
<i>Nederlands</i>	34
<i>Deutsch</i>	44



Overview / Oversigt / Aperçu de l'appareil / Overzicht / Übersicht

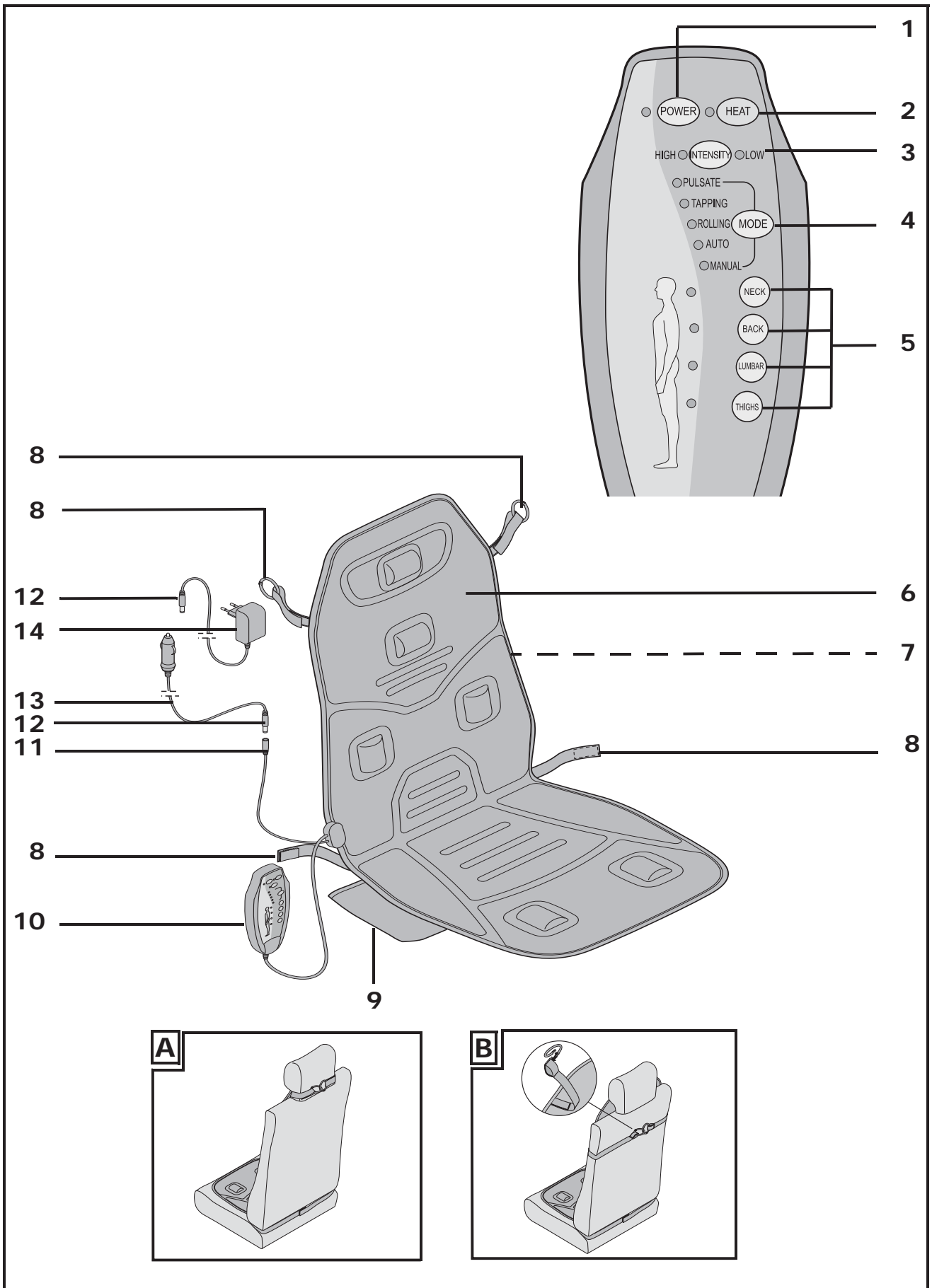

Contents

1. Overview	2
2. Intended purpose	3
2.1 Symbols on the appliance	3
3. Safety information	4
4. Items supplied	6
5. Unpacking and connecting	6
5.1 Using the massage mat in a car	6
5.2 Using the massage mat at home	6
6. Operation	6
6.1 Switching the device on and off	6
6.2 Selecting a program	7
6.3 Switching massage areas on and off	7
6.4 Switching the heating on and off	7
7. Cleaning and maintenance	7
7.1 Cleaning the appliance	7
7.2 Changing the fuse in the car lead	8
8. Disposal	8
9. Technical specifications	8
10. Warranty of the HOYER Handel GmbH	9

1. Overview

- | | | |
|-----------|------------------|---|
| 1 | POWER | On/off button with LED display |
| 2 | HEAT | Heating button with LED display |
| 3 | INTENSITY | Select from two massage intensity settings
HIGH with red LED / LOW with yellow LED |
| 4 | MODE | Select different programs - with LED display |
| 5 | | Switch massage of individual body areas on and off |
| 6 | | Massage mat |
| 7 | | Label |
| 8 | | Securing strap |
| 9 | | Pocket for remote control |
| 10 | | Remote control |
| 11 | | Power socket |
| 12 | | Power plug |
| 13 | | Car lead |
| 14 | | Mains adapter |

Thank you for your trust! **2. Intended purpose**

Congratulations on the purchase of your new car massage mat.

For a safe handling of the device and in order to get to know the entire scope of features:

- **Thoroughly read these operating instructions prior to first use.**
- **Above all, observe the safety instructions!**
- **The device should only be used as described in these operating instructions.**
- **Keep these operating instructions for reference.**
- **If you pass the device on to someone else, please include these operating instructions. The user instructions are a part of the product.**

We hope you enjoy using your new car massage mat!

This Ultimate Speed car massage mat provides a relaxing massage for the shoulder area, back, hip and thighs.

It can be used both in a car and inside dry indoor rooms.

This appliance is intended for private use. It is not suitable for commercial use or in hospitals.

2.1 Symbols on the appliance

On the label **7** you will find the following symbols:



This appliance may not be used by children under the age of three.



Please observe the instructions for use



Under no circumstances should pins be stuck into the appliance.



Under no circumstances should the appliance be washed.

3. Safety information

Warnings

If necessary, the following warnings will be used in these operating instructions:



DANGER! High risk: failure to observe this warning may result in injury to life and limb.

WARNING! Moderate risk: failure to observe this warning may result in injury or serious material damage.

CAUTION: low risk: failure to observe this warning may result in minor injury or material damage.

NOTE: circumstances and specifics that must be observed when handling the device.

Instructions for safe operation

- ⊙ Children younger than three may not use this appliance because they are unable to react appropriately to it overheating.
- ⊙ Children aged between three and eight may use the appliance only provided the remote control has been previously set up by a parent or guardian or the child has been adequately instructed on the safe use of the remote control.
- ⊙ This appliance may be used by children older than eight, and by persons who have reduced physical, sensory or mental ability or are lacking in experience and/or knowledge, provided they are supervised or have been instructed in the safe use of the appliance and have understood the associated hazards.
- ⊙ The surfaces of the appliance are liable to be hot. The appliance may not be used by persons with impaired sensitivity to heat, nor by other vulnerable persons who are unable to react appropriately to it overheating.
- ⊙ Do not allow children to play with the appliance.
- ⊙ Unsupervised children may not be permitted to carry out cleaning or maintenance of the appliance.
- ⊙ Always take the mains plug out of its socket before cleaning.
- ⊙ Never immerse the appliance in water, and protect it from splashes and water droplets.
- ⊙ Do not use the appliance while it is wet.

- ⊙ When the appliance is not in use it should be stored as described below:
 - Always allow the appliance to cool down before folding it up.
 - While it is in storage, do not allow the appliance to be excessively compressed or distorted by objects placed on top of it.
- ⊙ Frequently check the appliance for signs of damage or wear. If such signs are observed, or if the appliance has been used inappropriately or fails to work, it must be returned to the dealer before any further use.



DANGER for children

- ⊙ Packing materials are not children's toys. Children should not be allowed to play with the plastic bags: there is a risk of suffocation!
- ⊙ Keep the device out of the reach of children.



DANGER to and from pets and livestock

- ⊙ Electrical devices can represent a hazard to pets and livestock. In addition, animals can also cause damage to the device. For this reason you should keep animals away from electrical devices at all times.

General information

- ⊙ Follow the instructions given below to prevent material damage:
 - Never use scouring, corrosive or abrasive cleaning materials.
- ⊙ Check that the mains voltage required (see type plate on the mains adapter) is compatible with your mains voltage.
- ⊙ Please note that any claim under the warranty or for liability will be invalid if accessories are used that are not recommended in these user instructions, or if original spare parts are not used for repairs. This also applies to repairs undertaken by unqualified persons.
- ⊙ If the appliance should develop a fault during the warranty period, it may only

be repaired by our Service Centre. Otherwise all claims under warranty are null and void.

- ⊙ Do not use any mains adapter other than the one supplied.
- ⊙ Ensure that it is not possible for anyone to trip over or to get caught up in or step on the car plug lead or mains adapter lead.
- ⊙ The appliance must not be left operating without supervision. The development of an odour is usually the first indication of major damage, such as overheating.
- ⊙ If using the appliance for a prolonged time with power supplied via the cigarette lighter, take care that the car battery does not become fully discharged.
- ⊙ To avoid overheating, the appliance must not be operated near to heat sources or in direct sunlight.



DANGER! Risk of electric shock

- ⊙ The appliance must not under any circumstances be used if the appliance or parts of it is damaged. Have the car massage mat repaired in such cases by a qualified technician.
- ⊙ Water or other liquids must never be allowed to enter the appliance. For this reason:
 - never use it outdoors;
 - never use it in very humid environments;

- never place drinks or other liquids on the appliance;
- always keep the mains adapter or car lead away from moisture.
- ⊙ If liquid should enter the appliance, unplug the power plug immediately and have the appliance repaired by a qualified technician.
- ⊙ Never pick up the mains adapter when your hands are wet.
- ⊙ If you are not using the appliance for a prolonged period of time, unplug the mains adapter or car lead. This is the only way to ensure the complete absence of electric power and to protect against the appliance being switched on accidentally.



DANGER in road traffic

- ⊙ In the case of side airbags, the middle and upper fastening strap must not be used.
- ⊙ If you have any questions about the airbag, please consult your car manual or ask at your car workshop.
- ⊙ Never use the appliance in the car while it is in motion. It may cause a distraction and endanger traffic safety. If you wish to change the settings, stop the vehicle.

4. Items supplied

- 1 car massage mat **6**
- 1 mains adapter **14**
- 1 car lead **13**
- 1 set of user instructions

5. Unpacking and connecting

Unpacking

1. Remove all parts from the packaging.
2. Check that all parts are present and intact.

5.1 Using the massage mat in a car

1. Place the massage mat **6** on the car seat.
2. **Figure A/B:** Fasten the massage mat **6** carefully with the securing straps **8**.
3. Plug the car lead **13** into the cigarette lighter or another suitable 12 V connection.
4. Plug the power plug **12** on the car lead **13** into the power socket **11**.

5.2 Using the massage mat at home

1. Place the massage mat **6** on a suitable chair or armchair.
2. Fasten the massage mat **6** carefully with the securing straps **8**.
3. Plug the mains adapter **14** into a mains socket that complies with the technical data.
4. Plug the power plug **12** on the mains adapter **14** into the power socket **11**.

6. Operation

6.1 Switching the device on and off

1. Switch the device on by pressing the **POWER 1** button.
The LED next to **POWER** is lit red continuously during operation.
 - The device always starts in the program *AUTOMATIC* at the setting *LOW*. The corresponding LEDs are lit.
 - As soon as the device is switched on, an internal timer starts.
To protect the device against accidental continuous operation, it switches off automatically after 30 minutes.

2. To switch off the device before 30 minutes have passed, press the **POWER 1** button again.

6.2 Selecting a program

There are a total of 5 programs available. The device always starts in the program *AUTOMATIC*. The programs differ in their intensity and the massage rhythm.

1. During operation, press the **MODE 4** button to switch to the next program. The LED next to the active program is lit green.
2. Press the **MODE 4** button again to switch to the next program.

NOTE: in the selected programs, you can use the buttons **5** to switch the motors in individual massage areas on and off, the **INTENSITY 3** button can be used to determine general intensity, and the **HEAT 2** button can be used to add the heating function.

6.3 Switching massage areas on and off

Each of the 4 massage areas (**NECK, BACK, LUMBAR, THIGHS**) can be switched on and off individually.

- During operation, press one of the 4 buttons **5** to switch the corresponding motor on or off. The LED next to the active area is lit red. If an area is not active, the LED is off.

6.4 Switching the heating on and off

1. Press the **HEAT 2** button to switch on the heating function. The red LED next to **HEAT** is lit. The massage mat is now heated from inside.

2. Press the **HEAT 2** button again to switch off the heating function. The red LED next to **HEAT** goes out.

NOTE: you can use the buttons **5** to switch off all motors. Then, only the heating function is active.

7. Cleaning and maintenance

7.1 Cleaning the appliance

To ensure your product gives you lasting service, you should clean it regularly.



DANGER! To avoid the danger of an electric shock or damage!

- ⊙ Always disconnect the power supply before cleaning.
- ⊙ Never immerse the machine in water.
- ⊙ Never allow water or cleaning agent to run into the machine.

CAUTION:

- ⊙ Never use caustic or abrasive cleaning agents, as they could damage the parts.
-

1. Unplug the power plug **12** from the power socket **11**.
2. Clean the massage mat **6** with a clothes brush.
3. If badly soiled, clean the massage mat **6** as well as the remote control **10** with a damp cloth. You could also use a little mild washing-up liquid.
4. Wipe off with clean water.
5. Do not use the appliance again until it is fully dry.

7.2 Changing the fuse in the car lead

There is a fuse in the car lead **13** to protect the car's electrical system. If there is no power supply and the car lead **13** stops working, you should check and, if applicable, change this fuse.

1. Unscrew the cap on the top of the car lead **13**.
2. Remove the fuse.
3. Insert a new type F3AL 250V fuse.
4. Screw the car lead **13** together again.

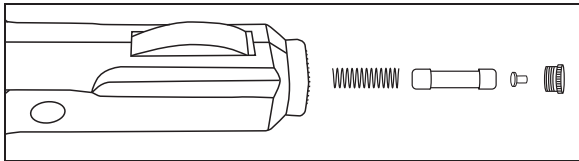

8. Disposal



This product is subject to the provisions of European Directive 2012/19/EC. The symbol showing a wheelie bin crossed through indicates that the product requires separate refuse collection in the European Union. This applies to the product and all accessories marked with this symbol. Products identified with this symbol may not be discarded with normal household waste, but must be taken to a collection point for recycling electric and electronic appliances. Recycling helps to reduce the consumption of raw materials and protect the environment.





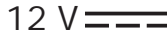

Packaging

When disposing of the packaging, make sure you comply with the environmental regulations applicable in your country.

9. Technical specifications

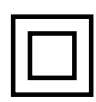
Model:	UAMM 12 B2
Mains adapter:	RSS1002-120120-W2E
Input:	100 – 240 V~ 50/60 Hz, 0,6 A
Output:	12 V  / 1A / max. 12 W
Protection class:	II 
Massage mat	
Power supply:	12 V 
Current consumption:	900 mA

Symbols used

	Double insulation
	With the CE marking, HOYER Handel GmbH declares the conformity with EU guidelines.
	This symbol reminds you to dispose of the packaging in an environmentally friendly manner.
	Recyclable materials: cardboard (except corrugated cardboard)

Subject to technical modifications.

10. Warranty of the HOYER Handel GmbH

Dear Customer,
your device is provided with a 3 year warranty starting with the purchase date. In the event of product defects, you are entitled to statutory rights against the vendor. These statutory rights are not restricted by our warranty presented in the following.

Warranty conditions

The warranty period starts with the purchase date. Please keep the original purchase receipt in a safe place. This document is required to verify the purchase.

If within three years from the purchase date of this product a material or factory defect occurs, the product will be repaired or replaced by us – at our discretion – free of charge to you. This warranty implies that within the period of three years the defective device and the purchase receipt are presented, including a brief written description of the defect and the time it occurred.

If the defect is covered by our warranty, the repaired or a new product will be returned to you. No new warranty period starts with a repair or replacement of the product.

Warranty period and statutory claims for defects

The warranty period is not extended when the warranty has been claimed. This also applies to replaced and repaired parts. Any damages and defects already existing at the time of purchase must be reported immediately upon unpacking. Repairs arising after the expiration of the warranty period are subject to a charge.

Warranty coverage

The device was produced carefully according to strict quality guidelines and tested diligently prior to delivery.

The warranty applies to material or factory defects.

Excluded from the warranty are wear parts subject to normal wear and damages to fragile parts, e.g. switches, batteries, lamps or other parts manufactured from glass.

This warranty expires if the product is damaged, not used as intended or not serviced. For the proper operation of the product, all instructions listed in the operating instructions must be observed carefully. Any form of use and handling that is advised against in the operating instructions or warned against must always be avoided.

The product is only intended for private and not for commercial use. In the case of incorrect and improper treatment, use of force and interventions not performed by our authorised Service Centre, the warranty shall cease.

Handling in case of a warranty claim

In order to ensure prompt processing of your matter, please observe the following notes:

- Please keep the article number **IAN: 305230** and the purchase receipt as a purchase verification for all inquiries.
- The article number can be found on the rating plate, an engraving, the title page of your instructions (in the bottom left), or as a label on the rear or underside of the device.
- If faulty operation or other defects occur, first contact the Service Centre listed in the following by **telephone** or **email**.
- Then, you are able to send a product reported as defective free of charge to the service address specified to you, including the purchase receipt and the information on the defect and when it occurred.



Please visit www.lidl-service.com to download this and many other manuals, product videos and software.



Service Centre



Service Great Britain

Tel.: 0871 5000 720 (£ 0.10/Min.)

E-Mail: hoyer@lidl.co.uk



Service Ireland

Tel.: 1890 930 034

(0,08 EUR/Min., (peak))

(0,06 EUR/Min., (off peak))

E-Mail: hoyer@lidl.ie



Service Malta

Tel.: 80062230

E-Mail: hoyer@lidl.com.mt



Service Cyprus

Tel.: 8009 4409

E-Mail: hoyer@lidl.com.cy

IAN: 305230



Supplier

Please note that the following address is **no service address**. First contact the aforementioned Service Centre.

HOYER Handel GmbH

Tasköprüstraße 3

DE-22761 Hamburg

GERMANY

Indhold

1. Oversigt	12
2. Brug i overensstemmelse med formålet	13
2.1 Symboler på apparatet.....	13
3. Sikkerhedsanvisninger	14
4. Leveringsomfang	16
5. Udpakning og tilslutning.....	16
5.1 Brug af massagesædet i bilen.....	16
5.2 Anvendelse af massagesædet derhjemme	16
6. Betjening	16
6.1 Tænde og slukke for apparatet	16
6.2 Valg af program	16
6.3 Tænde og slukke af enkelte massageområder	17
6.4 Tænde og slukke for opvarmning	17
7. Rengøring og reparation	17
7.1 Rengøring af massagesædet	17
7.2 Udskiftning af bilkablets sikring	18
8. Bortskaffelse	18
9. Tekniske data	18
10. HOYER Handel GmbHs garanti	19

1. Oversigt

1	POWER	On-/Off-knap med LED-indikation
2	HEAT	Opvarmningsknap med LED-indikation
3	INTENSITY	Valg mellem to massagestyrker HIGH (høj)- med rød LED / LOW (lav)- med gul LED
4	MODE	Valg af forskellige programmer - med LED-indikation
5		Tænde og slukke for massage af enkelte kropsområder
6		Massagesæde
7		Etiket
8		Strop
9		Lomme til fjernbetjening
10		Fjernbetjening
11		Stikkontakt
12		Strømsvik
13		Bilkabel
14		Netadapter

Mange tak for din tillid!

Tillykke med din nye bilmassagemåtte.

For at opnå en sikker omgang med apparatet og for at lære ydelsesomfanget at kende:

- **Læs denne betjeningsvejledning grundigt igennem, før apparatet tages i brug første gang.**
- **Følg frem for alt sikkerhedsanvisningerne!**
- **Apparatet må kun betjenes som beskrevet i denne betjeningsvejledning.**
- **Opbevar denne betjeningsvejledning.**
- **Hvis apparatet gives videre til anden bruger, bedes denne betjeningsvejledning vedlægges. Betjeningsvejledningen er del af produktet.**

Vi ønsker dig god fornøjelse med din nye bilmassagemåtte!

2. Brug i overensstemmelse med formålet

Dette massagesæde med varmfunktion Ultimate Speed anvendes til afspændingsmassage af skuldre, ryg, hofter og lår.

Det kan bruges både i bilen og indendørs i tørre rum.

Apparatet er beregnet til privat brug, ikke til erhvervsmæssig brug eller til brug på hospitalet.

2.1 Symboler på apparatet

På etiketten **7** findes følgende symboler:



Apparatet må ikke bruges af børn under 3 år.



Følg brugsanvisningen.



Der må ikke stikkes nåle ind i apparatet.



Apparatet må ikke vaskes.

3. Sikkerhedsanvisninger

Advarselshenvisninger

Hvor det er påkrævet, anvendes følgende advarselshenvisninger i denne betjeningsvejledning:



FARE! Høj risiko: manglende overholdelse af advarslen kan forårsage skader på liv og lemmer.

ADVARSEL! Middel risiko: manglende overholdelse af advarslen kan forårsage kvæstelser eller alvorlige materielle skader.

FORSIGTIG! Lav risiko: manglende overholdelse af advarslen kan forårsage kvæstelser eller alvorlige materielle skader.

ANVISNING! forhold og særlige detaljer, som skal overholdes ved brug af apparatet.

Anvisninger om sikker brug

- ⊙ Børn under 3 år må ikke bruge apparatet, da de ikke er i stand til at reagere på en overophedning.
- ⊙ Børn fra 3 år og under 8 år må kun bruge apparatet, hvis fjernbetjeningen er blevet forudindstillet af en forælder eller værge eller barnet er blevet tilstrækkeligt instrueret i at bruge fjernbetjeningen sikkert.
- ⊙ Dette apparat kan bruges af børn over 8 år og personer med nedsatte fysiske, sensoriske eller mentale handicap eller personer, som ikke råder over tilstrækkelig erfaring og kendskab, hvis der holdes opsyn med dem, eller de er blevet instrueret om en sikker brug af apparatet og har forstået de deraf resulterende farer.
- ⊙ Apparatet har opvarmede overflader. Apparatet må ikke bruges af personer, som er ufølsomme over for varme, og af andre sårbare personer, som ikke kan reagere på en overophedning.
- ⊙ Børn må ikke lege med apparatet.
- ⊙ Børn må ikke gennemføre rengøringen og bruger-vedligeholdelsen, medmindre de er under opsyn.
- ⊙ Inden enhver rengøring skal netstikket trækkes ud af stikkontakten.
- ⊙ Dyp aldrig apparatet i vand, og beskyt det mod vandstænk og -dråber.
- ⊙ Apparatet må ikke anvendes i våd tilstand.
- ⊙ Hvis apparatet ikke anvendes, skal det opbevares på følgende måde:
 - Lad apparatet afkøle, inden du folder det sammen.
 - Undgå, at apparatet bøjes for kraftigt ved at der placeres genstande på det under opbevaringen.

- ⊙ Kontroller apparatet ofte, om der er tegn på slitage eller beskadigelser. Hvis sådanne tegn er til stede eller hvis apparatet blev brugt forkert eller apparatet ikke fungerer, skal det returneres til forhandleren, før det bruges igen.



FARE for børn

- ⊙ Emballage er ikke legetøj. Børn må ikke lege med plastikposerne. Der er fare for at blive kvalt.
- ⊙ Opbevar apparatet utilgængeligt for børn.



FARE for og på grund af kæle- og husdyr

- ⊙ Elektriske apparater kan udgøre en fare for kæle- og husdyr. Desuden kan dyr også forårsage skader på apparatet. Hold derfor principielt dyr væk fra elektriske apparater.

Generelle anvisninger

- ⊙ Overhold følgende bestemmelser for at undgå materielle skader. Brug aldrig skurrende, ætsende eller ridende rengøringsmidler.
- ⊙ Kontroller, om den nødvendige netspænding (se typeskiltet på netadapteren) stemmer overens med din netspænding.
- ⊙ Vær opmærksom på, at ethvert krav om garanti og ansvar bortfalder, hvis der bruges tilbehør, som ikke anbefales i betjeningsvejledningen, eller hvis der ved reparation ikke udelukkende bruges originale reservedele. Det gælder også, hvis reparationerne udføres af ikke kvalificerede personer.
- ⊙ Ved eventuelle fejl må apparatet i garantiperioden kun repareres af vores servicecenter. Ellers bortfalder ethvert garantikrav.
- ⊙ Anvend ikke andre netadapters end den medfølgende.
- ⊙ Sørg for, at man ikke kan snuble over bilstikkets eller netadapterens kabel, og at ingen kan sidde fast i det eller træde på det.

- ⊙ Massagesædet må aldrig anvendes uden opsyn. Større skader, som f.eks. overophedning, opdages ofte pga. lugtdannelse.
- ⊙ Hvis massagesædet i et længere tidsrum forsynes med strøm via cigarettænderen, skal du sørge for, at bilens batteri ikke aflades helt.
- ⊙ Massagesædet må ikke anvendes i nærheden af varmekilder eller i direkte sollys for at undgå overophedning.



FARE for elektrisk stød

- ⊙ Hvis massagesædet eller dele af dette er beskadiget, må det ikke anvendes. I sådanne tilfælde skal massagesædet repareres af kvalificerede fagfolk.
- ⊙ Der må ikke komme vand eller andre væsker ind i massagesædet. Derfor:
 - brug aldrig massagesædet udendørs;
 - brug aldrig massagesædet i meget fugtige omgivelser;
 - stil aldrig drikkevarer eller væsker på massagesædet;
 - hold altid netadapteren eller bilkablet borte fra fugt.
- ⊙ Hvis der alligevel kommer væske ind i massagesædet, skal du straks trække stikket ud af stikkontakten og få sædet repareret hos kvalificerede fagfolk.
- ⊙ Tag aldrig fat i netadapteren med fugtige hænder.
- ⊙ Hvis massagesædet ikke anvendes i længere tid, skal netadapteren eller bilkablet trækkes ud. Kun i sådanne tilfælde er massagesædet helt strøm frit og beskyttet mod utilsigtet tilkobling.



FARE i trafikken

- ⊙ Ved køretøjer med sideairbags, må det midterste og øverste fastgørelsesbånd ikke anvendes.
- ⊙ Hvis du har spørgsmål mht. airbags, bedes du læse brugsanvisningen til dit køretøj eller spørge på værkstedet.
- ⊙ Betjen aldrig apparatet i bilen under kørsel. Til fare for trafiksikkerheden pga. eventuel afledning. Hvis du vil ændre indstillingerne lidt, skal du stoppe først.

4. Leveringsomfang

- 1 massagesæde til bilen **6**
- 1 netadapter **14**
- 1 bilkabel **13**
- 1 betjeningsvejledning

5. Udpakning og tilslutning

Udpakning

1. Tag alle dele ud af emballagen.
2. Kontrollér, om alle delene forefindes og derefter, om delene er ubeskadiget.

5.1 Brug af massagesædet i bilen

1. Læg massagesæde **6** på bilsædet.
2. **Fig. A/B:** Fastgør massagesædet **6** omhyggeligt med stropperne **8**.
3. Isæt bilkablet **13** i cigarettænderen eller en anden passende 12 V-tilslutning.
4. Sæt stikket **12** fra bilkablet **13** ind i stikkontakten **11**.

5.2 Anvendelse af massagesædet derhjemme

1. Læg massagesædet **6** på en passende stol eller lænestol.
2. Fastgør massagesædet **6** omhyggeligt med stropperne **8**.
3. Stik netadapteren **14** i en stikkontakt, der er i overensstemmelse med de tekniske data.
4. Sæt stikket **12** fra netadapteren **14** ind i stikkontakten **11**.

6. Betjening

6.1 Tænde og slukke for apparatet

1. Tænd for apparatet ved at trykke på knap **POWER 1**.
LED'en ved siden af **POWER** lyser konstant rødt under driften.
 - Apparatet starter altid med program **AUTOMATIC** på trin **LOW**. De tilsvarende LED'er lyser.
 - Så snart apparatet tændes, starter den interne timer.
For at beskytte apparatet mod fejlagtig konstant drift slukker det automatisk efter 30 minutter.
2. For at slukke apparatet inden udløb af de 30 minutter, trykker du igen på knap **POWER 1**.

6.2 Valg af program

Der står 5 programmer til rådighed. Apparatet starter altid med program **AUTOMATIC**. Programmerne adskiller sig ved deres intensitet samt massagerytme.

1. Tryk på knap **MODE 4** under driften for at vælge det næste program.
LED'en ved siden af det aktive program lyser grønt.

- Tryk igen på knap **MODE 4** for at skifte til næste program.

ANVISNING: i de valgte programmer kan du med knapperne **5** tænde og slukke motorerne i enkelte massageområder, med knap **INTENSITY 3** kan du bestemme den generelle massagestyrke og med knap **HEAT 2** kan du tænde for opvarmningsfunktionen.

6.3 Tænde og slukke af enkelte massageområder

Hver af de 4 massageområder (**NECK, BACK, LUMBAR, THIGHS**) kan tændes og slukkes separat.

- Tryk under driften en af de 4 knapper **5** for at tænde eller slukke den tilsvarende motor.
LED'en ved siden af det aktive område lyser rødt. Er området ikke aktiveret er LED'en slukket.

6.4 Tænde og slukke for opvarmning

- Tryk på knap **HEAT 2** for at tænde for opvarmningsfunktionen.
Den røde LED ved siden af **HEAT** lyser. Massagemåtten opvarmes nu indefra.
- Tryk igen på knap **HEAT 2** for at slukke for opvarmningsfunktionen.
Den røde LED ved siden af **HEAT** slukker.

ANVISNING: med knapper **5** kan du slukke alle motorer. Så har du udelukkende opvarmningsfunktion.

7. Rengøring og reparation

7.1 Rengøring af massagesædet

For at du kan have glæde af dit massagesæde i lang tid, bør du regelmæssigt rengøre det.



FARE for elektrisk stød!

- Frakobl strømforsyningen før hver rengøring.
- Dyp aldrig massagesædet i vand.
- Lad aldrig vand eller rengøringsmiddel trænge ind i massagesædet.

FORSIGTIG:

- Brug aldrig stærke eller skurrende rengøringsmidler, da dette kan beskadige delene.

-
- Træk stikket **12** ud af stikkontakten **11**.
 - Rengør massagesædet **6** med en tøjborste.
 - Rengør massagesædet **6** samt fjernbetjeningen **10** med en fugtig klud ved kraftig snavs. Du må gerne bruge lidt opvaskemiddel.
 - Tør af med rent vand.
 - Brug først massagesædet igen, når det er helt tørt.

7.2 Udskiftning af bilkablets sikring

I bilkablet **13** sidder en sikring, der beskytter bilens net. Hvis strømforsyningen via bilkablet **13** ikke længere fungerer, kontrolleres eller udskiftes denne sikring:

1. Skru kappen i spidsen af bilkablet **13** af.
2. Tag sikringen ud.
3. Isæt en ny sikring af typen F3AL 250V.
4. Skru bilkablet **13** sammen igen.

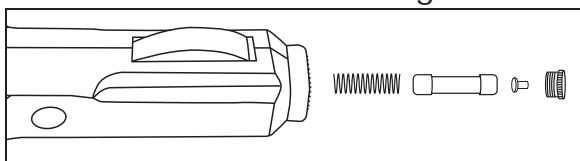

8. Bortskaffelse



Dette produkt er underlagt det europæiske direktiv 2012/19/EU. Symbolet med den overstregede skraldespand på hjul betyder, at produktet inden for den Europæiske Union skal tilføres en separat affaldsindsamling. Det gælder produktet og alt tilbehør, som er markeret med symbolet. Mærkede produkter må ikke bortskaffes med det normale husholdningsaffald, men skal afleveres til et modtagelsessted for genbrug af elektriske og elektroniske apparater. Genbrug er med til at reducere forbruget af råstoffer og aflaste miljøet.







Emballage

Når du vil bortskaffe emballagen, skal du være opmærksom på de tilsvarende miljøbestemmelser i landet.

9. Tekniske data

Model:	UAMM 12 B2
Netadapter:	RSS1002-120120-W2E
Input:	100 – 240 V~ 50/60 Hz, 0,6 A
Output:	12 V  / 1A / max. 12 W
Beskyttelsesklasse:	II 
Messagesæde	
Spændingsforsyning:	12 V 
Strømforbrug:	900 mA

Anvendte symboler

	Beskyttelsesisolering
	Med CE-mærkning erklærer HOYER Handel GmbH EU-konformiteten.
	Dette symbol minder om, at bortskaffe emballagen miljøvenligt.
	Genbrugelige materialer: pap (undtaget bølgepap)

Ret til tekniske ændringer forbeholdes.

10. HOYER Handel GmbHs garanti

Kære kunde.

Du har 3 års garanti fra købsdatoen på dette apparat. I tilfælde af mangler på dette produkt gælder de lovpligtige rettigheder for dig i forhold til sælgeren af produktet. Disse lovpligtige rettigheder bliver ikke begrænset af vores i efterfølgende nævnte stillede garanti.

Garantibetingelser

Garantifristen starter på købsdatoen. Den originale kvittering bedes opbevaret godt. Dette bilag er nødvendigt for dokumentering af købet.

Hvis der inden for 3 år fra købsdatoen skulle opstå en materiale- eller fabrikationsfejl på dette produkt, vil produktet – ud fra vores vurdering – blive repareret eller udskiftet af os uden udgifter for dig. Denne garantiydelse forudsætter, at det defekte apparat og købsbilaget (kvitteringen) foreligger inden for den 3-årige tidsfrist, og at det skriftligt bliver kortfattet beskrevet, hvori fejlen består, og hvornår denne er opstået.

Hvis defekten er dækket af vores garanti, modtager du det reparerede produkt retur eller et helt nyt produkt. I forbindelse med reparation eller udskiftning af produktet starter der ikke en ny garantiperiode.

Garantiperiode og lovpligtige krav ved fejl

Garantiperioden bliver ikke forlænget som følge af garantiydelsen. Dette gælder også for udskiftede og reparerede dele. Eventuelle skader og mangler, der allerede forefindes ved købet, skal omgående meddeles efter udpakningen. Reparationer, der indtræffer efter garantiperiodens udløb, er for kundens regning.

Garantidækning

Apparatet er blevet omhyggeligt fremstillet efter strenge kvalitetsretningslinjer og kontrolleret samvittighedsfuldt inden leveringen.

Garantien gælder for materiale- eller fabrikationsfejl.

Denne garanti omfatter ikke sliddele, der er udsat for normalt slid og for skader på skrøbelige dele, f.eks. kontakter, batterier, lyskilder eller dele, der er fremstillet af glas.

Denne garanti dækker ikke, hvis det beskadigede produkt ikke er blevet anvendt til formålet eller ikke er blevet passet. For at anvende produktet korrekt, skal alle de anførte anvisninger i betjeningsvejledningen nøje overholdes. Anvendelsesformål og handlinger, der frarådes i betjeningsvejledningen, eller som der advares imod, skal ubetinget undgås. Produktet er udelukkende bestemt til privat brug og ikke til erhvervs-mæssigt brug. Ved misligholdelse og uhensigtsmæssig behandling, brug af vold og ved indgreb, som ikke er blevet udført af vores autoriserede servicecenter, ophører garantien.

Afvikling af en garantisag

For at sikre en hurtig behandling af dit anliggende, bedes du gå frem efter følgende anvisninger:

- Hav i forbindelse med alle forespørgsler artikelnummeret **IAN: 305230** og kvitteringen som dokumentering for købet parat.
- Varenummeret finder du på typeskiltet, som en gravering, på forsiden af din vejledning (forneden til venstre) eller som etiket apparatets bag- eller underside.
- Hvis der skulle forekomme funktionsfejl eller specielle mangler, skal du først kontakte efterfølgende nævnte servicecenter **telefonisk** eller pr. **e-mail**.
- Et defekt produkt, der er dækket af garantien, kan du derefter portofrit fremsende til den oplyste service-adresse,

med vedhæftning af købsbilaget (kvitteringen) og angivelse af, hvori fejlen består, samt hvornår denne er opstået.



På www.lidl-service.com kan du downloade denne og mange flere håndbøger, produktvideoer og software.



Service-center

DK Service Danmark

Tel.: 32 710005

E-Mail: hoyer@lidl.dk

IAN: 305230



Leverandør

Bemærk venligst, at den følgende adresse **ikke er en service-adresse**. Kontakt først det ovennævnte service-center.

HOYER Handel GmbH

Tasköprüstraße 3

DE-22761 Hamburg

TYSKLAND

Sommaire

1. Aperçu de l'appareil	22
2. Utilisation conforme	23
2.1 Marquages sur l'appareil	23
3. Consignes de sécurité	24
4. Éléments livrés	26
5. Retrait de l'emballage et raccordement	26
5.1 Utilisation du matelas de massage en voiture	26
5.2 Utilisation du matelas de massage à la maison	27
6. Utilisation	27
6.1 Mise en marche et arrêt de l'appareil	27
6.2 Sélectionnez le programme	27
6.3 Activation et désactivation des zones de massage	27
6.4 Allumer et éteindre le chauffage	28
7. Nettoyage et réparation	28
7.1 Nettoyage de l'appareil	28
7.2 Remplacement du fusible du câble d'alimentation voiture	28
8. Mise au rebut	29
9. Caractéristiques techniques	29
10. Garantie de HOYER Handel GmbH	30

1. Aperçu de l'appareil

1	POWER	Bouton Marche/Arrêt avec affichage DEL
2	HEAT	Bouton de chauffage avec affichage DEL
3	INTENSITY	Vous permet de choisir entre deux intensités de massage HIGH (haut)- avec DEL rouge / LOW (bas)- avec DEL jaune
4	MODE	Vous permet de choisir des programmes variés - avec affichage DEL
5		Activer et désactiver la touche du massage des différentes parties du corps
6		Matelas de massage
7		Étiquette
8		Sangle de fixation
9		Pochette pour télécommande
10		Télécommande
11		Fiche femelle de raccordement
12		Fiche mâle de raccordement
13		Câble d'alimentation voiture
14		Adaptateur réseau

Merci beaucoup pour votre confiance !

Nous vous félicitons pour l'acquisition de votre nouvelle natte d'automassage.

Pour manipuler l'appareil en toute sécurité et vous familiariser avec le volume de livraison :

- **Lisez attentivement ce mode d'emploi avant la première utilisation.**
- **Respectez en priorité les consignes de sécurité !**
- **L'appareil ne doit être utilisé qu'aux fins décrites dans ce mode d'emploi.**
- **Conservez ce mode d'emploi.**
- **Si vous transmettez l'appareil à un tiers, n'oubliez pas d'y joindre ce mode d'emploi. Le mode d'emploi fait partie intégrante du produit.**

Nous vous souhaitons beaucoup de plaisir avec votre nouvelle natte d'automassage !

2. Utilisation conforme

Ce matelas de massage pour siège auto doté de la fonction de chauffage Ulimite Speed est destiné à un massage relaxant de la région des épaules, du dos, du bassin et des cuisses.

Il peut être utilisé aussi bien dans un véhicule que dans des pièces intérieures sèches.

Cet appareil est destiné à un usage privé, et non à un usage commercial ou dans des hôpitaux.

2.1 Marquages sur l'appareil

L'étiquette **7** comporte les marquages suivants :



L'utilisation de cet appareil par des enfants de moins de 3 ans est proscrite.



Observer la notice d'utilisation.



Ne pas enfoncer d'épingles dans l'appareil.



Ne pas laver l'appareil.

3. Consignes de sécurité

Avertissements

Les avertissements suivants sont utilisés si nécessaire dans le présent mode d'emploi :



DANGER ! Risque élevé : le non-respect de l'avertissement peut provoquer des blessures graves, voire la mort.

AVERTISSEMENT ! Risque moyen : le non-respect de l'avertissement peut provoquer des blessures ou des dommages matériels graves.

ATTENTION : risque faible : le non-respect de l'avertissement peut provoquer des blessures légères ou entraîner des dommages matériels.

REMARQUE : remarques et particularités dont il faut tenir compte en manipulant l'appareil.

Instructions pour une utilisation en toute sécurité

- ⊙ Les enfants de moins de 3 ans ne sont pas autorisés à utiliser l'appareil étant donné leur incapacité à réagir à une surchauffe.
- ⊙ Les enfants de plus de 3 ans et de moins de 8 ans sont uniquement autorisés à utiliser l'appareil si la commande à distance a été pré-réglée par l'un de leurs parents ou une personne les surveillant, ou si des explications suffisantes ont été données à l'enfant pour qu'il utilise en toute sécurité la commande à distance.
- ⊙ Cet appareil peut être utilisé par des enfants à partir de 8 ans et des personnes aux capacités physiques, sensorielles ou mentales réduites, ou manquant d'expérience et/ou de connaissances, à condition qu'ils soient surveillés ou aient reçu les instructions nécessaires à une utilisation sûre de l'appareil, et qu'ils aient compris les dangers en résultant.
- ⊙ L'appareil possède des surfaces chauffées. Il ne doit pas être utilisé par des personnes insensibles à la chaleur ou toute autre personne ayant besoin d'une protection et ne pouvant réagir à une surchauffe.
- ⊙ Les enfants ne doivent pas jouer avec l'appareil.
- ⊙ Le nettoyage et la maintenance utilisateur ne doivent pas être effectués par des enfants à moins que ces derniers ne soient sous surveillance.
- ⊙ Avant chaque nettoyage, débranchez la prise électrique de l'appareil de la prise secteur.
- ⊙ Ne plongez jamais l'appareil dans l'eau et protégez-le des éclaboussures et des gouttes d'eau.

- ⊙ L'appareil ne doit pas être utilisé mouillé.
- ⊙ Si vous n'avez pas besoin de l'appareil, conservez-le de la manière suivante :
 - Laissez refroidir l'appareil avant de le replier.
 - Évitez l'apparition de plis prononcés en veillant à ne pas déposer d'objets sur l'appareil durant la période de stockage.
- ⊙ Vérifiez fréquemment si l'appareil ne présente pas de signes d'usure ou d'endommagement. En présence de tels signes ou si l'appareil n'a pas été utilisé correctement ou ne fonctionne pas, retournez-le au commerçant avant nouvelle utilisation.



DANGER pour les enfants

- ⊙ Le matériel d'emballage n'est pas un jouet. Les enfants ne doivent pas jouer avec les sachets en plastique. Ceux-ci présentent un risque d'asphyxie.
- ⊙ Conservez l'appareil hors de portée des enfants.



DANGER pour et provoqué par les animaux domestiques et d'élevage

- ⊙ Les appareils électriques peuvent présenter des dangers pour les animaux domestiques et d'élevage. De plus, ceux-ci peuvent endommager l'appareil. Maintenez par conséquent les animaux éloignés des appareils électriques.

Consignes générales

- ⊙ Pour éviter les dommages matériels, respectez les instructions suivantes : N'utilisez en aucun cas des produits de nettoyage à récurer, corrosifs ou abrasifs.
- ⊙ Vérifiez si la tension réseau requise (indiquée sur la plaque signalétique de l'adaptateur réseau) correspond à la tension secteur disponible.
- ⊙ Veuillez prendre note que toute prétention à des droits de garantie et reconnaissance de notre responsabilité seront sans effet si des accessoires, autres que

ceux recommandés dans cette présente notice d'utilisation, sont utilisés ou si des pièces de rechange non d'origine sont employées lors de réparations. Il en sera de même pour toute réparation effectuée par un personnel non qualifié.

- ⊙ Seul notre centre de service après-vente est habilité à remettre en état l'appareil durant la période de garantie dans le cas de dysfonctionnements éventuels. Dans le cas contraire, il ne pourra être prétendu à aucun droit de garantie.
- ⊙ N'utilisez aucun autre adaptateur réseau que celui fourni avec l'appareil.
- ⊙ Veillez à ce que le câble d'alimentation voiture ou de l'adaptateur réseau ne représente pas un obstacle sur lequel une personne pourrait trébucher ou marcher ou dans lequel elle pourrait se prendre les pieds.
- ⊙ L'appareil ne doit être utilisé que sous surveillance. D'importants dommages, comme une surchauffe par exemple, se manifestent généralement par le dégagement d'odeurs.
- ⊙ Si vous alimentez l'appareil en courant électrique durant une longue période par le biais de l'allume-cigare, veillez à ne pas décharger totalement la batterie du véhicule.
- ⊙ L'appareil ne doit pas être utilisé à proximité de sources de chaleur ou

dans la lumière directe du soleil afin d'éviter toute surchauffe.



DANGER ! Risque d'électrocution

- ⊙ Si l'appareil ou certaines de ses pièces sont endommagés, il ne doit être en aucun cas utilisé. Faites réparer l'appareil par un personnel qualifié dans ce cas.
- ⊙ Veillez à ce que ni eau, ni tout autre liquide, ne pénètrent dans l'appareil. C'est pourquoi :
 - ne jamais utiliser l'appareil en extérieur ;
 - ne jamais l'utiliser dans un environnement très humide ;
 - ne jamais poser de boissons ou d'autres liquides sur l'appareil ;
 - toujours maintenir l'adaptateur réseau ou le câble d'alimentation voiture à l'abri de l'humidité.
- ⊙ Si du liquide venait à pénétrer à l'intérieur de l'appareil, débranchez immédiatement la fiche mâle de raccordement et faites réparer l'appareil par un personnel qualifié.
- ⊙ Ne saisissez jamais l'adaptateur réseau, les mains mouillées.
- ⊙ Si le câble d'alimentation est endommagé, il doit être remplacé par le fabricant, son service après vente ou des personnes de qualification similaire afin d'éviter un danger.
- ⊙ Si vous pensez ne pas utiliser l'appareil durant une longue période, débranchez l'adaptateur réseau ou le câble d'alimentation voiture. Ce n'est qu'alors que l'appareil sera totalement hors tension et protégé de toute remise en marche non intentionnelle.



DANGER dans la circulation routière

- ⊙ La ceinture de fixation centrale et la ceinture de fixation supérieure des véhicules avec airbags latéraux ne doivent pas être utilisées.

- ⊙ Pour des questions concernant les coussins gonflable enfermer lire le manuel de votre voiture ou leur demander dans leur atelier.
- ⊙ Ne jamais utiliser l'appareil lorsque vous conduisez. Vous risqueriez de menacer la sécurité routière en étant distrait. Si vous souhaitez modifier le réglage, arrêtez-vous.

4. Éléments livrés

- 1 matelas de massage pour siège auto **6**
- 1 adaptateur réseau **14**
- 1 câble d'alimentation voiture **13**
- 1 notice d'utilisation

5. Retrait de l'emballage et raccordement

Déballage de l'appareil

1. Sortez toutes les pièces de l'emballage.
2. Vérifiez que toutes les pièces sont présentes et en bon état.

5.1 Utilisation du matelas de massage en voiture

1. Disposez le matelas de massage **6** sur le siège auto.
2. **Figure A/B** : Fixez avec soin le matelas de massage **6** avec les sangles de fixation **8**.
3. Branchez le câble d'alimentation voiture **13** à l'allume-cigare ou à un autre raccordement adapté de 12 V.
4. Raccordez la fiche mâle **12** du câble d'alimentation voiture **13** à la fiche femelle **11**.

5.2 Utilisation du matelas de massage à la maison

1. Disposez le matelas de massage **6** sur un fauteuil ou un siège adapté.
2. Fixez avec soin le matelas de massage **6** avec les sangles de fixation **8**.
3. Branchez l'adaptateur réseau **14** dans une prise réseau en conformité avec les données techniques.
4. Raccordez la fiche mâle **12** de l'adaptateur réseau **14** à la fiche femelle **11**.

6. Utilisation

6.1 Mise en marche et arrêt de l'appareil

1. Mettez l'appareil en marche en appuyant sur le bouton **POWER 1**. La DEL proche du bouton **POWER** est allumée en rouge en permanence pendant l'opération.
 - L'appareil commence toujours par le programme *AUTOMATIC* en vitesse *LOW*. Les DEL correspondantes s'allument.
 - Dès que l'appareil est allumé, une minuterie interne démarre. Pour protéger l'appareil d'un fonctionnement continu involontaire, il s'éteint automatiquement après 30 minutes.
2. Pour éteindre l'appareil avant l'écoulement des 30 minutes, appuyez de nouveau sur le bouton **POWER 1**.

6.2 Sélectionnez le programme

Un total de 5 programmes sont disponibles. L'appareil commence toujours par le programme *AUTOMATIC*. Les programmes diffèrent par leur intensité ainsi que leur rythme de massage.

1. Appuyez, pendant le fonctionnement, sur le bouton **MODE 4** pour sélectionner le programme suivant. La DEL proche du programme actif s'allume en vert.
2. Appuyez de nouveau sur le bouton **MODE 4** pour passer au programme suivant.

REMARQUE : dans les programmes sélectionnés, vous pouvez utiliser les boutons **5** pour activer et désactiver les moteurs des zones de massage individuelles, le bouton **INTENSITY 3** pour déterminer l'intensité générale et enfin le bouton **HEAT 2** pour activer la fonction chauffante.

6.3 Activation et désactivation des zones de massage

Chacune des 4 zones de massage (**NECK**, **BACK**, **LUMBAR** et **THIGHS**) peut être activée et désactivée individuellement.

- Lors du fonctionnement, appuyez sur l'un des 4 boutons **5** pour activer ou désactiver le moteur correspondant. La DEL proche d'une zone active s'allume en rouge. Si une zone n'est pas active, la DEL est éteinte.

6.4 Allumer et éteindre le chauffage

1. Appuyez sur le bouton **HEAT 2** pour allumer la fonction chauffante.
La DEL rouge à côté de la touche **HEAT** s'allume.
Le tapis de massage est maintenant chauffé de l'intérieur.
2. Appuyez de nouveau sur le bouton **HEAT 2** pour désactiver la fonction chauffante.
La DEL rouge à côté de la touche **HEAT** s'éteint.

REMARQUE : vous pouvez utiliser les boutons **5** pour désactiver tous les moteurs. Ensuite, il ne vous reste plus que la fonction chauffante.

7. Nettoyage et réparation

7.1 Nettoyage de l'appareil

Pour que vous profitiez longtemps de votre appareil, il est recommandé de le nettoyer régulièrement.



DANGER ! Risque d'électrocution !

- ⊙ Coupez l'alimentation électrique avant toute opération de nettoyage.
- ⊙ Ne plongez jamais l'appareil dans de l'eau.
- ⊙ Ne laissez jamais s'infiltrer de l'eau ou un produit d'entretien dans l'appareil.

ATTENTION :

- ⊙ N'utilisez jamais de nettoyants agressifs ou abrasifs, ceux-ci pouvant endommager les pièces de l'appareil.
-

1. Déconnectez la fiche mâle **12** de la fiche femelles **11**.
2. Nettoyez le matelas de massage **6** avec une brosse à vêtements.
3. En cas de fort encrassement, nettoyez le matelas de massages **6** et la télécommande **10** avec un chiffon humide. Vous pouvez également utiliser un peu de produit vaisselle doux.
4. Essayez de nouveau à l'eau claire.
5. Ne remettez l'appareil en service qu'une fois celui-ci complètement sec.

7.2 Remplacement du fusible du câble d'alimentation voiture

Afin de protéger le réseau de bord du véhicule, un fusible est intégré au câble d'alimentation voiture **13**. Si l'alimentation électrique par le biais du câble d'alimentation voiture **13** devait ne plus fonctionner, contrôlez ou remplacez ce fusible :

1. Dévissez le cache à l'extrémité du câble d'alimentation voiture **13**.
2. Retirez le fusible.
3. Insérez un nouveau fusible de type F3AL 250V.
4. Revissez ensuite le câble d'alimentation voiture **13**.

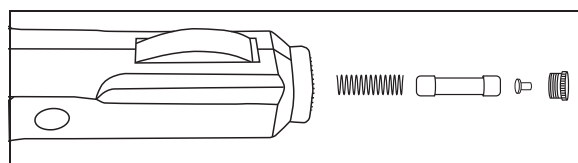

8. Mise au rebut

Ce produit est soumis aux exigences de la directive 2012/19/UE. Le symbole de la poubelle sur roues barrée signifie que, dans l'Union européenne, le produit doit faire l'objet d'une collecte séparée des déchets. Cela s'applique au produit et à tous les accessoires portant ce symbole. Les produits portant ce symbole ne doivent pas être éliminés avec les déchets ménagers normaux, mais doivent être déposés dans un point de collecte chargé du recyclage des appareils électriques et électroniques. Le recyclage contribue à réduire l'utilisation de matières premières et à protéger l'environnement.



Le produit est recyclable, soumis à la responsabilité élargie du producteur et doit faire l'objet d'un tri sélectif.



Emballage

Si vous souhaitez mettre l'emballage au rebut, respectez les prescriptions environnementales correspondantes de votre pays.

9. Caractéristiques techniques

Modèle :	UAMM 12 B2
Adaptateur réseau :	RSS1002-120120-W2E
Entrée :	100 – 240 V~ 50/60 Hz, 0,6 A
Sortie :	12 V / 1A / max. 12 W
Classe de protection :	II
Matelas de massage	
Alimentation en tension :	12 V
Consommation de courant :	900 mA

Symboles utilisés

	Isolation de protection
	Avec ce marquage CE, la société HOYER Handel GmbH déclare la conformité avec la réglementation de l'Union européenne.
	Ce symbole rappelle qu'il faut éliminer l'emballage en respectant l'environnement.
	Matériaux recyclables : carton (hormis le carton ondulé)

Sous réserves de modifications techniques.

10. Garantie de HOYER Handel GmbH

Chère cliente, cher client,
Vous obtenez pour cet appareil une garantie de 3 ans à compter de la date d'achat. En cas de défauts de ce produit, vous disposez de droits légaux contre le vendeur de ce produit. Ces droits ne sont pas limités par notre garantie présentée par la suite.
Indépendamment de la garantie commerciale souscrite, le vendeur reste tenu des défauts de conformité du bien et des vices rédhibitoires dans les conditions prévues aux articles L217-4 à L217-13 du Code de la consommation et aux articles 1641 à 1648 et 2232 du Code Civil.

Article L217-16 du Code de la consommation

Lorsque l'acheteur demande au vendeur, pendant le cours de la garantie commerciale qui lui a été consentie lors de l'acquisition ou de la réparation d'un bien meuble, une remise en état couverte par la garantie, toute période d'immobilisation d'au moins sept jours vient s'ajouter à la durée de la garantie qui restait à courir. Cette période court à compter de la demande d'intervention de l'acheteur ou de la mise à disposition pour réparation du bien en cause, si cette mise à disposition est postérieure à la demande d'intervention.

Article L217-4 du Code de la consommation

Le vendeur livre un bien conforme au contrat et répond des défauts de conformité existant lors de la délivrance.

Il répond également des défauts de conformité résultant de l'emballage, des instructions de montage ou de l'installation lorsque celle-ci a été mise à sa charge par le contrat ou a été réalisée sous sa responsabilité.

Article L217-5 du Code de la consommation

Le bien est conforme au contrat :

1. S'il est propre à l'usage habituellement attendu d'un bien semblable et, le cas échéant :
 - s'il correspond à la description donnée par le vendeur et possède les qualités que celui-ci a présentées à l'acheteur sous forme d'échantillon ou de modèle ;
 - s'il présente les qualités qu'un acheteur peut légitimement attendre eu égard aux déclarations publiques faites par le vendeur, par le producteur ou par son représentant, notamment dans la publicité ou l'étiquetage ;
2. Ou s'il présente les caractéristiques définies d'un commun accord par les parties ou être propre à tout usage spécial recherché par l'acheteur, porté à la connaissance du vendeur et que ce dernier a accepté.

Article L217-12 du Code de la consommation

L'action résultant du défaut de conformité se prescrit par deux ans à compter de la délivrance du bien.

Article 1641 du Code civil

Le vendeur est tenu de la garantie à raison des défauts cachés de la chose vendue qui la rendent impropre à l'usage auquel on la destine, ou qui diminuent tellement cet usage que l'acheteur ne l'aurait pas acquise, ou n'en aurait donné qu'un moindre prix, s'il les avait connus.

Article 1648 1er alinéa du Code civil

L'action résultant des vices rédhibitoires doit être intentée par l'acquéreur dans un délai de deux ans à compter de la découverte du vice.

Conditions de garantie

Le délai de garantie commence à la date d'achat. Conservez le ticket de caisse d'origine. Ce document sert de justificatif d'achat. Si au cours des trois années suivant la date d'achat, des défauts de matériel ou de fabrication apparaissent sur ce produit, celui-ci vous est, à notre discrétion, réparé ou remplacé gratuitement. Les conditions pour faire valoir la garantie sont que l'appareil et la preuve d'achat (ticket de caisse) soient présentés dans un délai de trois ans et que le défaut ainsi que le moment où il est survenu soient brièvement décrits par écrit.

Si le défaut est couvert par notre garantie, nous vous renvoyons le produit réparé ou neuf. La réparation ou l'échange du produit ne constitue pas un nouveau commencement de période de la garantie.

Les pièces détachées indispensables à l'utilisation du produit sont disponibles pendant la durée de la garantie du produit.

Durée de garantie et requêtes légales pour vices de construction

La durée de garantie n'est pas prolongée par son application. Ceci est également valable sur les pièces réparées et remplacées. Les dommages et les vices déjà présents au moment de l'achat doivent être signalés immédiatement après le déballage. Après l'expiration de la garantie, les réparations à effectuer sont payantes.

Etendue de la garantie

L'appareil a été fabriqué selon des prescriptions de qualité rigoureuses et a été vérifié minutieusement avant livraison.

La garantie s'applique aux défauts de matériel ou de fabrication.

Sont exclus de la garantie les pièces d'usure qui sont soumises à une usure normale et les dommages subis par des pièces fragiles, par ex.

les interrupteurs, batteries, sources d'éclairage ou d'autres pièces en verre.

Cette garantie est perdue si l'appareil n'a pas été utilisé ou entretenu de manière conforme. Pour une utilisation conforme du produit, respecter précisément toutes les consignes présentées dans le mode d'emploi. Les fins d'utilisation et les actions contre-indiquées ou déconseillées dans le mode d'emploi doivent impérativement être évitées.

Le produit est exclusivement conçu pour un usage privé non commercial. La manipulation non autorisée et non conforme, l'utilisation de force et les interventions non effectuées par notre centre de service autorisé entraînent la perte de garantie.

Déroulement en cas de garantie

Pour assurer un traitement rapide de votre demande, respectez les éléments suivants :

- Pour toute demande, tenez à disposition le numéro d'article **IAN : 305230** et le ticket de caisse comme preuve d'achat.
- Vous trouverez les numéros d'article sur la plaque signalétique, une gravure, la page de titre de votre notice (en bas, à gauche) ou sur l'autocollant apposé à l'arrière ou sur le dessous de l'appareil.
- En cas d'erreur de fonctionnement ou autres pannes, contactez d'abord par **téléphone** ou par **e-Mail** le centre de service cité ci-dessous.
- Envoyez ensuite gratuitement à l'adresse de service qu'on vous a donnée le produit considéré comme défectueux en y joignant la preuve d'achat (ticket de caisse) et l'indication du défaut ainsi que du moment où il est survenu.



Sur www.lidl-service.com, vous pouvez télécharger ce mode d'emploi ainsi que ceux d'autres produits, des vidéos sur les produits et des logiciels.



Centre de service

FR Service France

Tel.: 0800 919270

E-Mail: hoyer@lidl.fr

BE Service Belgique

Tel.: 070 270 171 (0,15 EUR/Min.)

E-Mail: hoyer@lidl.be

IAN : 305230



Fournisseur

Attention ! L'adresse suivante **n'est pas une adresse de service**. Contactez d'abord le centre de service cité plus haut.

HOYER Handel GmbH

Tasköprüstraße 3

DE-22761 Hamburg

ALLEMAGNE

Inhoud

1. Overzicht	34
2. Correct gebruik	35
2.1 Aanduidingen op het apparaat	35
3. Veiligheidsinstructies	36
4. Levering	38
5. Uitpakken en aansluiten	38
5.1 Massagemat in de auto gebruiken	38
5.2 Massagemat thuis gebruiken	38
6. Bedienen	39
6.1 Apparaat in- en uitschakelen	39
6.2 Programma kiezen	39
6.3 Massageregio's in- en uitschakelen	39
6.4 Verwarming in- en uitschakelen	39
7. Reiniging en onderhoud	40
7.1 Apparaat reinigen	40
7.2 Zekering van de autokabel vervangen	40
8. Weggooien	40
9. Technische gegevens	41
10. Garantie van HOYER Handel GmbH	41

1. Overzicht

1	POWER	Aan-/uitknop met LED-weergave
2	HEAT	Warmteknop met LED-weergave
3	INTENSITY	Kiezen uit twee massagestanden HIGH (hoog)- met rode LED / LOW (laag)- met gele LED
4	MODE	Kiezen uit verschillende programma's - met LED-weergave
5		Massage van de individuele lichaamsregio's in- en uitschakelen
6		Massagemat
7		Etiket
8		Bevestigingsriem
9		Tas voor afstandsbediening
10		Afstandsbediening
11		Stroombus
12		Stroomstekker
13		Autokabel
14		Netadapter

Hartelijk dank voor uw vertrouwen!

Wij feliciteren u met uw nieuwe automassagemat.

Om het apparaat veilig te gebruiken en om alle functies van het apparaat te leren kennen:

- **Dient u deze handleiding vóór de eerste ingebruikname grondig door te lezen.**
- **Neemt u steeds de veiligheidsinstructies in acht!**
- **Het apparaat mag alleen worden bediend zoals in deze handleiding wordt beschreven.**
- **Bewaar deze handleiding goed.**
- **Wanneer u het apparaat ooit aan iemand doorgeeft, dient u deze handleiding bij te voegen. De handleiding maakt deel uit van het product.**

Wij wensen u veel plezier met uw nieuwe automassagemat!

2. Correct gebruik

Deze automatische massagemat met verwarming Ultimate Speed dient voor ontspanningsmassage van schouders, rug, heupen en dijen.

Hij kan zowel in de auto als in een droge omgeving binnenshuis worden gebruikt. Het apparaat is bedoeld voor particulier gebruik, niet voor commercieel gebruik of gebruik in een ziekenhuis.

2.1 Aanduidingen op het apparaat

Op het etiket **7** vindt u de volgende aanduidingen:



Het apparaat mag niet door kinderen jonger dan 3 jaar worden gebruikt.



Neem de gebruiksaanwijzing in acht.



Er mogen geen naalden in het apparaat worden gestoken.



Het apparaat mag niet worden gewassen.

3. Veiligheidsinstructies

Waarschuwingen

Indien nodig vindt u de volgende waarschuwingen in deze handleiding:



GEVAAR! Hoog risico: het niet in acht nemen van de waarschuwing kan tot letsel leiden.

WAARSCHUWING! Matig risico: het niet in acht nemen van de waarschuwing kan verwondingen of ernstige materiële schade veroorzaken.

LET OP: gering risico: het niet in acht nemen van de waarschuwing kan lichte verwondingen of materiële schade veroorzaken.

AANWIJZING: toedrachten en bijzonderheden waarop tijdens het gebruik van het apparaat moet worden gelet.

Instructies voor een veilig gebruik.

- ⊙ Kinderen jonger dan 3 jaar mogen dit apparaat niet gebruiken, aangezien ze niet in staat zijn om op een oververhitting te reageren.
- ⊙ Kinderen vanaf 3 jaar en jonger dan 8 jaar mogen het apparaat alleen gebruiken als de afstandsbediening door een van de ouders of door een toezichthoudende persoon vooraf is ingesteld of als het kind voldoende is onderwezen over een veilig gebruik van de afstandsbediening.
- ⊙ Dit apparaat kan door kinderen vanaf 8 jaar en door personen met beperkte fysieke, sensorische of geestelijke vaardigheden of met gebrekkige ervaring en/of gebrekkige kennis worden gebruikt, wanneer ze onder toezicht staan of m.b.t. een veilig gebruik van het apparaat zijn onderwezen en de hieruit resulterende gevaren hebben begrepen.
- ⊙ Het apparaat bezit verwarmde oppervlakken. Het apparaat mag niet door personen worden gebruikt die ongevoelig zijn voor hitte, of door andere bescherming behoevende personen die niet op een oververhitting kunnen reageren.
- ⊙ Kinderen mogen niet met het apparaat spelen.
- ⊙ Reiniging en onderhoud door de gebruiker mogen niet door kinderen worden uitgevoerd, tenzij ze onder toezicht staan.
- ⊙ Trek vóór iedere reiniging de stekker uit het stopcontact.
- ⊙ Dompel het apparaat nooit in water en bescherm het tegen spat- en druppelwater.
- ⊙ Het apparaat mag niet in natte toestand worden gebruikt.

- ⊙ Als het apparaat niet wordt gebruikt, moet het op de volgende wijze worden bewaard:
 - Laat het apparaat afkoelen voordat u het opvouwt.
 - Voorkom dat het apparaat geknikt wordt door voorwerpen die er bovenop worden gelegd.
- ⊙ Controleer het apparaat regelmatig op tekenen van slijtage of beschadiging. Indien zulke tekenen voorhanden zijn of als het apparaat ondeskundig is gebruikt of niet werkt, moet het vóór hernieuwd gebruik worden teruggegeven aan de verkoper.



GEVAAR voor kinderen

- ⊙ Verpakkingsmateriaal is geen speelgoed. Kinderen mogen niet met de plastic zakken spelen. Er bestaat verstikkingsgevaar.
- ⊙ Bewaar het apparaat buiten bereik van kinderen.



GEVAAR voor en door huis- en gebruiksdieren

- ⊙ Er kunnen gevaren voor huis- en gebruiksdieren van elektrische apparaten uitgaan. Verder kunnen dieren ook schade aan het apparaat veroorzaken. Houd dieren daarom altijd uit de buurt van elektrische apparaten.

Algemene aanwijzingen

- ⊙ Volg deze aanwijzingen op om beschadiging te voorkomen:
 - Gebruik geen schurende, bijtende of krassende reinigingsmiddelen.
- ⊙ Controleer of de vereiste netspanning (zie typeplaatje op netadapter) overeenstemt met uw netspanning.
- ⊙ Let erop dat elke aanspraak op garantie en elke aansprakelijkheid komt te vervallen als er toebehoren worden gebruikt die niet in deze gebruiksaanwijzing worden aanbevolen of als bij reparaties niet uitsluitend originele reserveonderdelen worden gebruikt. Dit geldt ook voor reparaties die door niet-

gekwalficeerde personen worden uitgevoerd.

- ⊙ Bij eventuele storingen binnen de garantieperiode mag de reparatie van het apparaat alleen door ons service-center plaatsvinden. Anders vervalt de garantie.
- ⊙ Gebruik uitsluitend de meegeleverde netadapter.
- ⊙ Let erop dat niemand over de kabel van de autostekker of de netadapter kan struikelen of dat iemand daarin kan blijven hangen of erop kan trappen.
- ⊙ Het apparaat mag niet zonder toezicht worden gebruikt. Grotere schade, zoals oververhitting, wordt meestal door geurontwikkeling aangekondigd.
- ⊙ Als het apparaat langere tijd via de sigarettenaansteker van stroom is voorzien, let er dan op dat de accu van de auto niet helemaal wordt leeggetrokken.
- ⊙ Het apparaat mag niet in de buurt van warmtebronnen of in direct zonlicht worden gebruikt om oververhitting te voorkomen.



GEVAAR van een elektrische schok door vocht

- ⊙ Als het apparaat of delen daarvan beschadigd zijn, mag het apparaat in geen geval worden gebruikt. Laat het toestel in dit geval door gekwalificeerd vakpersoneel repareren.

- ⊙ Er mogen in geen geval water of andere vloeistoffen in het apparaat komen. Let daarom op het volgende:
 - Gebruik het toestel nooit in de open lucht;
 - Gebruik het toestel nooit in een zeer vochtige omgeving;
 - Plaats nooit drankjes of andere vloeistoffen op het apparaat;
 - Houd de netadapter resp. de autokabel altijd uit de buurt van vocht.
- ⊙ Als er niettemin vloeistof in het apparaat komt, trek dan onmiddellijk de stekker uit het stopcontact en laat het apparaat door gekwalificeerd vakpersoneel repareren.
- ⊙ Pak de netadapter nooit met vochtige handen aan.
- ⊙ Wanneer u het apparaat langere tijd niet gebruikt, trek dan de netadapter resp. de autokabel uit het stopcontact. Alleen dan is het apparaat volledig van de stroom afgekoppeld en tegen per ongeluk inschakelen beschermd.



GEVAAR in het wegverkeer

- ⊙ Bij voertuigen met zij-airbags, mogen de middelste en de bovenste bevestigingsriem niet worden gebruikt.
- ⊙ Lees bij vragen over de airbag de gebruiksaanwijzing van uw voertuig of vraag na bij uw garage.
- ⊙ Bedien het apparaat in de auto nooit tijdens het rijden. Doordat u kunt worden afgeleid, kan de verkeersveiligheid in gevaar komen. Stop de auto indien u iets aan de instellingen wilt veranderen.

4. Levering

- 1 Automatische massagemat **6**
- 1 Netadapter **14**
- 1 Autokabel **13**
- 1 Gebruiksaanwijzing

5. Uitpakken en aansluiten

Uitpakken

1. Haal alle onderdelen uit de verpakking.
2. Controleer of alle onderdelen volledig zijn en of ze onbeschadigd zijn.

5.1 Massagemat in de auto gebruiken

1. Leg de massagemat **6** op de stoelzitting.
2. **Afbeelding A/B:** Maak de massagemat **6** zorgvuldig vast met de bevestigingsriem **8**.
3. Steek de autokabel **13** in de sigarettenaansteker of een andere passende 12 V-aansluiting.
4. Steek de stroomstekker **12** van de autokabel **13** in de stroombus **11**.

5.2 Massagemat thuis gebruiken

1. Leg de massagemat **6** op een passende (gemakkelijk) stoel.
2. Maak de massagemat **6** zorgvuldig vast met de bevestigingsriem **8**.
3. Steek de netadapter **14** in een stopcontact dat aan de technische gegevens voldoet.
4. Steek de stroomstekker **12** van de netadapter **14** in de stroombus **11**.

6. Bedienen

6.1 Apparaat in- en uitschakelen

1. Schakel het apparaat in door op de knop **POWER 1** te drukken. De LED naast **POWER** brandt continu rood tijdens gebruik.
 - Het apparaat begint altijd met het programma *AUTOMATIC* op de stand *LOW*. De desbetreffende LED's branden.
 - Een interne timer start zodra het apparaat is ingeschakeld. Om te voorkomen dat het apparaat per ongeluk ononderbroken aan staat, schakelt het na 30 minuten automatisch uit.
2. Om het apparaat eerder dan na 30 minuten uit te schakelen, drukt u nogmaals op de knop **POWER 1**.

6.2 Programma kiezen

Er zijn in totaal 5 programma's beschikbaar. Het apparaat begint altijd met het programma *AUTOMATIC*. De programma's verschillen zowel in hun intensiteit als in het massageritme.

1. Druk, als het apparaat is ingeschakeld, op de knop **MODE 4** om het volgende programma te kiezen. De LED naast het actieve programma brandt groen.
2. Druk nogmaals op de knop **MODE 4** om het volgende programma te kiezen.

AANWIJZING: in de gekozen programma's kunt u met de knoppen **5** de motoren van individuele massageregio's in- en uitschakelen, met de knop **INTENSITY 3** de intensiteit bepalen en met de knop **HEAT 2** de verwarmingsfunctie erbij inschakelen.

6.3 Massageregio's in- en uitschakelen

Elk van de 4 massageregio's (**NECK, BACK, LUMBAR, THIGHS**) kan afzonderlijk worden in- en uitgeschakeld.

- Druk, als het apparaat aan staat, op één van de 4 knoppen **5** om de desbetreffende motor in en uit te schakelen. De LED naast een actieve regio brandt rood. Als een regio niet actief is, is de LED uitgeschakeld.

6.4 Verwarming in- en uitschakelen

1. Druk op de knop **HEAT 2** om de verwarmingsfunctie in te schakelen. De rode LED naast **HEAT** brandt. De massagemat wordt nu van binnen verwarmd.
2. Druk nogmaals op de knop **HEAT 2** om de verwarmingsfunctie uit te schakelen. De rode LED naast **HEAT** gaat uit.

AANWIJZING: met de knoppen **5** kunt u alle motoren uitschakelen. Dan staat alleen de verwarmingsfunctie aan.

7. Reiniging en onderhoud

7.1 Apparaat reinigen

U moet het toestel regelmatig reinigen om lang plezier van uw toestel te hebben.



GEVAAR door een elektrische schok!

- ⊙ Haal voor elke reiniging de stekker uit het stopcontact.
- ⊙ Dompel het apparaat nooit onder in water.
- ⊙ Laat geen water of reinigingsmiddel in het apparaat lopen.

LET OP:

- ⊙ Gebruik nooit scherpe of schurende reinigingsmiddelen, omdat onderdelen van het apparaat hierdoor beschadigd kunnen worden.

1. Trek de stroomstekker **12** uit de stroombus **11**.
2. Reinig de massagemat **6** met een kledingborstel.
3. Reinig de massagemat **6** bij groter verontreiniging, net als de afstandsbediening **10** met een vochtige lap. U kunt ook een beetje afwasmiddel nemen.
4. Neem het apparaat nog een keer af met schoon water.
5. Gebruik het apparaat pas weer als het helemaal droog is.

7.2 Zekering van de autokabel vervangen

In de autokabel **13** bevindt zich een zekering om het boordnet van de auto te beschermen. Als de stroomvoeding via de autokabel **13** niet meer functioneert, controleer of vervang dan deze zekering:

1. Schroef de kap aan de top van de punt van de autokabel **13** los.
2. Verwijder de zekering.
3. Plaats een nieuwe zekering van het type F3AL 250V.
4. Schroef de autokabel **13** weer in elkaar.

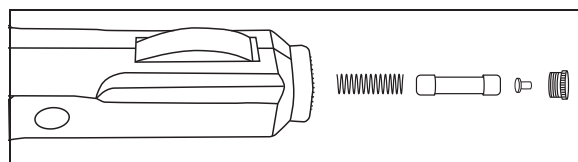

8. Weggooien

Dit product valt onder de Europese richtlijn 2012/19/EU.

Het symbool van de doorgestreepte afvalton op wieltjes betekent dat het product in





de Europese Unie gescheiden moet worden weggegooid. Dat geldt

voor het product en alle met dit symbool aangeduide accessoires. Aldus aangeduide producten mogen niet met het normale huisvuil worden weggegooid, maar moeten bij een innamepunt voor recycling van elektrische en elektronische apparaten worden afgegeven. Recycling help het verbruik van grondstoffen te reduceren en het milieu te ontlasten.

Verpakking

Als u de verpakking wilt weggooien, houdt u dan aan de betreffende milieuvoorschriften in uw land.

9. Technische gegevens

Model:	UAMM 12 B2
Netadapter:	RSS1002-120120-W2E
Input:	100 – 240 V~ 50/60 Hz, 0,6 A
Output:	12 V  / 1A / max. 12 W
Beschermklasse:	II 
Massagemat	
Spanning:	12 V 
Stroomopname:	900 mA

Gebruikte symbolen

	Randaarde
	Met het CE-keurmerk verklaart HOYER Handel GmbH de EU-conformiteit.
	Dit symbool herinnert u eraan om de verpakking op een milieuvriendelijke manier weg te gooien.
	Herbruikbare materialen: karton (behalve golfkarton)

Technische wijzigingen voorbehouden.

10. Garantie van HOYER Handel GmbH

Geachte klant,

U heeft op dit apparaat 3 jaar garantie vanaf de koopdatum. Wanneer dit product onvolkomenheden vertoont, heeft u wettelijke rechten ten opzichte van de verkoper van het product. Deze wettelijke rechten worden niet beperkt door onze hiernavolgend beschreven garantie.

Garantievoorwaarden

De garantietermijn begint op de koopdatum. Bewaar de originele kassabon goed. Deze bon is nodig als bewijs dat u het apparaat heeft gekocht.

Wanneer zich binnen drie jaar na de koopdatum van dit product een materiaal- of fabricagefout voordoet, wordt het product door ons – naar onze keus – gratis voor u gerepareerd of vervangen. Deze garantie stelt als voorwaarde, dat het defecte apparaat en het koopbewijs (kassabon) binnen de termijn van drie jaar wordt overlegd en dat er kort schriftelijk wordt beschreven, waaruit de onvolkomenheid bestaat en wanneer deze zich heeft voorgedaan.

Wanneer het defect door onze garantie wordt gedekt, ontvangt u het gerepareerde product terug of u krijgt een nieuw exemplaar. Met reparatie of vervanging van het product begint geen nieuwe garantieperiode.

Garantieperiode en wettelijke garantieaanspraken wegens gebreken

De garantieperiode wordt door de vrijwaring niet verlengd. Dat geldt ook voor vervangen en gerepareerde onderdelen. Schades en onvolkomenheden die eventueel al bij de koop aanwezig waren, moeten direct na het uitpakken worden gemeld. Aan reparaties die zich voordoen na het verstrijken van de garantieperiode zijn kosten verbonden.

Omvang van de garantie

Het apparaat werd zorgvuldig geproduceerd volgens strenge kwaliteitsrichtlijnen en nauwgezet gecontroleerd vóór levering. De garantie geldt voor materiaal- of fabricagefouten.

Van de garantie uitgesloten zijn slijtonderdelen die onderhevig zijn aan normale slijtage en beschadigingen van breekbare onderdelen, bijv. schakelaars, accu's, lichtbronnen of andere onderdelen die van glas zijn gemaakt.

Deze garantie vervalt, wanneer het product werd beschadigd of ondeskundig werd gebruikt of onderhouden. Voor een juist gebruik van het product moeten alle instructies die in de handleiding staan vermeld, nauwkeurig worden nageleefd. Gebruiksdoeleinden en handelingen die in de handleiding worden afgeraden of waarvoor wordt gewaarschuwd, moeten beslist worden vermeden. Het product is uitsluitend bedoeld voor particulier gebruik en niet voor commercieel gebruik. Bij een oneigenlijke of ondeskundige behandeling, bij gebruikmaking van geweld en bij ingrepen die niet werden uitgevoerd door ons erkende servicecenter, vervalt de garantie.

Afhandeling in geval van garantie

Om een snelle behandeling van uw verzoek te waarborgen, dient u de volgende aanwijzingen te volgen:

- Houd voor alle aanvragen het artikelnummer **IAN: 305230** en de kassabon als bewijs voor de koop bij de hand.
- Het artikelnummer vindt u op het typeplaatje, ingegraveerd, op de titelpagina van uw handleiding (linksonder) of als sticker op de achter- of onderkant van het apparaat.

- Wanneer zich functiestoringen of andere onvolkomenheden voordoen, neemt u eerst **telefonisch** of per **e-mail** contact op met het hierna genoemde servicecenter.
- Een product dat geregistreerd staat als defect, kunt u dan met bijvoeging van de aankoopnota (kassabon) en de vermelding waaruit de onvolkomenheid bestaat en wanneer deze zich heeft voorgedaan, franco naar het serviceadres sturen dat u is meegedeeld.



Op www.lidl-service.com kunt u deze en nog veel meer handleidingen, productvideo's en software downloaden.



Servicecenters



Service Nederland

Tel.: 0900 0400223 (0,10 EUR/Min.)

E-Mail: hoyer@lidl.nl



Service België

Tel.: 070 270 171 (0,15 EUR/Min.)

E-Mail: hoyer@lidl.be

IAN: 305230



Leverancier

Let erop, dat het onderstaande adres **geen serviceadres** is. Neem eerst contact op met het bovengenoemde servicecenter.

HOYER Handel GmbH

Tasköprüstraße 3

DE-22761 Hamburg

DUITSLAND

Inhalt

1. Übersicht	44
2. Bestimmungsgemäßer Gebrauch	45
2.1 Kennzeichnungen am Gerät	45
3. Sicherheitshinweise	46
4. Lieferumfang	48
5. Auspacken und anschließen	48
5.1 Massagematte im Auto nutzen	48
5.2 Massagematte zu Hause nutzen	48
6. Bedienen	49
6.1 Gerät ein- und ausschalten	49
6.2 Programm wählen	49
6.3 Massagebereiche ein- und ausschalten	49
6.4 Beheizung ein- und ausschalten	49
7. Reinigen und instand setzen	49
7.1 Gerät reinigen	49
7.2 Sicherung des Autokabels wechseln	50
8. Entsorgen	50
9. Technische Daten	51
10. Garantie der HOYER Handel GmbH	51

1. Übersicht

1	POWER	Ein-Ausschalter mit LED-Anzeige
2	HEAT	Heiztaste mit LED-Anzeige
3	INTENSITY	zwischen zwei Massagestärken wählen HIGH (hoch)- mit roter LED / LOW (niedrig)- mit gelber LED
4	MODE	wählen verschiedener Programme - mit LED-Anzeige
5		Massage der einzelnen Körperregionen ein- und ausschalten
6		Massagematte
7		Etikett
8		Befestigungsgurt
9		Tasche für Fernbedienung
10		Fernbedienung
11		Strombuchse
12		Stromstecker
13		Autokabel
14		Netzadapter

Herzlichen Dank für Ihr Vertrauen!

Wir gratulieren Ihnen zu Ihrer neuen Automassagematte.

Für einen sicheren Umgang mit dem Gerät und um den ganzen Leistungsumfang kennenzulernen:

- **Lesen Sie vor der ersten Inbetriebnahme diese Bedienungsanleitung gründlich durch.**
- **Befolgen Sie vor allen Dingen die Sicherheitshinweise!**
- **Das Gerät darf nur so bedient werden, wie in dieser Bedienungsanleitung beschrieben.**
- **Bewahren Sie diese Bedienungsanleitung auf.**
- **Falls Sie das Gerät einmal weitergeben, legen Sie bitte diese Bedienungsanleitung dazu. Die Bedienungsanleitung ist Bestandteil des Produktes.**

Wir wünschen Ihnen viel Freude mit Ihrer neuen Automassagematte!

2. Bestimmungsgemäßer Gebrauch

Diese Automassagematte mit Heizfunktion Ultimate Speed dient der Entspannungsmassage von Schulterbereich, Rücken, Hüfte und Oberschenkeln.

Sie kann sowohl im Auto als auch in trockenen Innenräumen verwendet werden.

Das Gerät ist für den privaten, nicht für den gewerblichen oder den Einsatz in Krankenhäusern bestimmt.

2.1 Kennzeichnungen am Gerät

Auf dem Etikett **7** finden Sie folgende Kennzeichnungen:



Die Automassagematte darf keinesfalls von Kindern unter 3 Jahren benutzt werden.



Beachten Sie die Gebrauchsanweisung



In die Automassagematte dürfen keinesfalls Nadeln eingestochen werden.



Die Automassagematte darf keinesfalls gewaschen werden.

3. Sicherheitshinweise

Warnhinweise

Falls erforderlich, werden folgende Warnhinweise in dieser Bedienungsanleitung verwendet:



GEFAHR! Hohes Risiko: Missachtung der Warnung kann Schaden für Leib und Leben verursachen.

WARNUNG! Mittleres Risiko: Missachtung der Warnung kann Verletzungen oder schwere Sachschäden verursachen.

VORSICHT: Geringes Risiko: Missachtung der Warnung kann leichte Verletzungen oder Sachschäden verursachen.

HINWEIS: Sachverhalte und Besonderheiten, die im Umgang mit dem Gerät beachtet werden sollten.

Anweisungen für den sicheren Betrieb

- ⊙ Kinder jünger als 3 Jahre dürfen dieses Gerät nicht benutzen, da sie unfähig sind, auf eine Überhitzung zu reagieren.
- ⊙ Kinder ab 3 Jahren und jünger als 8 Jahre dürfen das Gerät nur benutzen, wenn die Fernbedienung von einem Elternteil oder einer Aufsichtsperson voreingestellt wurde oder das Kind ausreichend eingewiesen wurde, wie es die Fernbedienung sicher betreibt.
- ⊙ Dieses Gerät kann von Kindern ab 8 Jahren und von Personen mit reduzierten physischen, sensorischen oder mentalen Fähigkeiten oder Mangel an Erfahrung und/oder Wissen benutzt werden, wenn sie beaufsichtigt oder bezüglich des sicheren Gebrauches des Gerätes unterwiesen wurden und die daraus resultierenden Gefahren verstanden haben.
- ⊙ Das Gerät besitzt beheizte Oberflächen. Das Gerät darf nicht von Personen benutzt werden, die unempfindlich gegen Hitze sind, und von anderen schutzbedürftigen Personen, die nicht auf eine Überhitzung reagieren können.
- ⊙ Kinder dürfen nicht mit dem Gerät spielen.
- ⊙ Reinigung und Benutzer-Wartung dürfen nicht durch Kinder durchgeführt werden, es sei denn, sie sind beaufsichtigt.
- ⊙ Ziehen Sie vor jeder Reinigung den Netzstecker aus der Netzsteckdose.
- ⊙ Tauchen Sie das Gerät nie in Wasser ein und schützen Sie es vor Spritz- und Tropfwasser.
- ⊙ Das Gerät darf nicht nass benutzt werden.

- ⊙ Wenn das Gerät nicht gebraucht wird, ist es in folgender Weise aufzubewahren:
 - Lassen Sie das Gerät abkühlen, bevor Sie es zusammenfalten;
 - Vermeiden Sie, dass das Gerät scharf geknickt wird, indem während der Lagerung Gegenstände auf ihm abgelegt werden.
- ⊙ Prüfen Sie das Gerät häufig dahingehend, ob es Anzeichen von Abnutzung oder Beschädigung zeigt. Falls solche Anzeichen vorhanden sind oder falls das Gerät unsachgemäß gebraucht wurde oder das Gerät nicht funktioniert, muss es vor erneutem Gebrauch zum Händler zurückgegeben werden.



GEFAHR für Kinder

- ⊙ Verpackungsmaterial ist kein Kinderspielzeug. Kinder dürfen nicht mit den Kunststoffbeuteln spielen. Es besteht Erstickungsgefahr.
- ⊙ Bewahren Sie das Gerät außerhalb der Reichweite von Kindern auf.



GEFAHR für und durch Haus- und Nutztiere

- ⊙ Von Elektrogeräten können Gefahren für Haus- und Nutztiere ausgehen. Des Weiteren können Tiere auch einen Schaden am Gerät verursachen. Halten Sie deshalb Tiere grundsätzlich von Elektrogeräten fern.

Allgemeine Hinweise

- ⊙ Um Sachschäden zu vermeiden, beachten Sie folgende Bestimmungen: Verwenden Sie keinesfalls scheuernde, ätzende oder kratzende Reinigungsmittel.
- ⊙ Überprüfen Sie, ob die erforderliche Netzspannung (siehe Typenschild am Netzadapter) mit Ihrer Netzspannung übereinstimmt.
- ⊙ Bitte beachten Sie, dass jeglicher Anspruch auf Garantie und Haftung erlischt, wenn Zubehörteile verwendet werden, die nicht in dieser Bedienungsanleitung empfohlen werden oder wenn

bei Reparaturen nicht ausschließlich Originalersatzteile verwendet werden. Dies gilt auch für Reparaturen, die durch nichtqualifizierte Personen durchgeführt werden.

- ⊙ Bei eventuellen Funktionsstörungen innerhalb der Garantiezeit darf die Instandsetzung des Gerätes nur durch unser Service-Center erfolgen. Ansonsten erlischt jeglicher Garantieanspruch.
- ⊙ Verwenden Sie keinen anderen Netzadapter als den mitgelieferten.
- ⊙ Achten Sie darauf, dass das Kabel des Autosteckers bzw. des Netzadapters nie zur Stolperfalle wird oder sich jemand darin verfangen oder darauftreten kann.
- ⊙ Das Gerät darf nie ohne Aufsicht betrieben werden. Größere Schäden, wie z.B. Überhitzung, kündigen sich meist durch Geruchsentwicklung an.
- ⊙ Sollten Sie das Gerät während einer längeren Zeit über den Zigarettenanzünder mit Strom versorgen, achten Sie darauf, dass Sie die Autobatterie dabei nicht völlig entleeren.
- ⊙ Das Gerät darf nicht in der Nähe von Wärmequellen oder in direktem Sonnenlicht betrieben werden, um eine Überhitzung zu vermeiden.



GEFAHR durch Stromschlag

- ⊙ Wenn das Gerät oder Teile davon beschädigt sind, darf es keinesfalls benutzt werden. Lassen Sie das Gerät in diesem Falle von qualifiziertem Fachpersonal reparieren.
- ⊙ In das Gerät dürfen keinesfalls Wasser oder andere Flüssigkeiten gelangen. Daher:
 - niemals im Freien einsetzen;
 - niemals in sehr feuchter Umgebung einsetzen;
 - niemals Getränke oder andere Flüssigkeiten auf dem Gerät abstellen;
 - den Netzadapter bzw. das Autokabel immer von Feuchtigkeit fernhalten.
- ⊙ Falls doch einmal Flüssigkeit in das Gerät gelangt, ziehen Sie sofort den Stromstecker und lassen es von qualifiziertem Fachpersonal reparieren.
- ⊙ Fassen Sie den Netzadapter niemals mit feuchten Händen an.
- ⊙ Wenn Sie das Gerät längere Zeit nicht benutzen, ziehen Sie den Netzadapter bzw. das Autokabel ab. Nur dann ist das Gerät völlig stromfrei und gegen versehentliches Einschalten geschützt.



GEFAHR im Straßenverkehr

- ⊙ Bei Fahrzeugen mit Seitenairbags dürfen der mittlere und der obere Befestigungsgurt nicht verwendet werden.
- ⊙ Bei Fragen zum Airbag lesen Sie die Bedienungsanleitung Ihres Fahrzeuges oder fragen Sie bei ihrer Werkstatt.
- ⊙ Bedienen Sie das Gerät im Auto niemals während der Fahrt. Durch die mögliche Ablenkung könnte die Verkehrssicherheit gefährdet sein. Wenn Sie an den Einstellungen etwas ändern wollen, halten Sie dafür an.

4. Lieferumfang

- 1 Automassagematte **6**
- 1 Netzadapter **14**
- 1 Autokabel **13**
- 1 Bedienungsanleitung

5. Auspacken und anschließen

Auspacken

1. Entnehmen Sie alle Teile aus der Verpackung.
2. Prüfen Sie die Teile auf Vollständigkeit und darauf, ob alle Teile unversehrt sind.

5.1 Massagematte im Auto nutzen

1. Legen Sie die Massagematte **6** auf den Autositz.
2. **Bild A / B:** Befestigen Sie die Massagematte **6** sorgfältig mit den Befestigungsgurten **8**.
3. Stecken Sie das Autokabel **13** in den Zigarettenanzünder oder einen anderen passenden 12 V-Anschluss.
4. Stecken Sie den Stromstecker **12** des Autokabels **13** in die Strombuchse **11**.

5.2 Massagematte zu Hause nutzen

1. Legen Sie die Massagematte **6** auf einen passenden Stuhl oder Sessel.
2. Befestigen Sie die Massagematte **6** sorgfältig mit den Befestigungsgurten **8**.
3. Stecken Sie den Netzadapter **14** in eine Netzsteckdose, die den technischen Daten entspricht.
4. Stecken Sie den Stromstecker **12** des Netzadapters **14** in die Strombuchse **11**.

6. Bedienen

6.1 Gerät ein- und ausschalten

1. Schalten Sie das Gerät ein, indem Sie die Taste **POWER 1** drücken. Die LED neben **POWER** leuchtet während des Betriebes durchgehend rot.
 - Das Gerät startet immer mit dem Programm *AUTOMATIC* auf der Stufe *LOW*. Die entsprechenden LEDs leuchten.
 - Sobald das Gerät eingeschaltet wird, startet ein interner Timer. Zum Schutz des Gerätes vor versehentlichem Dauerbetrieb schaltet es sich nach Ablauf von 30 Minuten automatisch aus.
2. Um das Gerät vor Ablauf der 30 Minuten auszuschalten, drücken Sie die Taste **POWER 1** erneut.

6.2 Programm wählen

Es stehen insgesamt 5 Programme zur Verfügung. Das Gerät startet immer mit dem Programm *AUTOMATIC*. Die Programme unterscheiden sich jeweils in ihrer Intensität sowie dem Massagerhythmus.

1. Drücken Sie während des Betriebs die Taste **MODE 4**, um das nächste Programm zu wählen. Die LED neben dem aktiven Programm leuchtet grün.
2. Drücken Sie die Taste **MODE 4** erneut, um zum nächsten Programm zu schalten.

HINWEIS: Sie können in den gewählten Programmen mit den Tasten **5** die Motoren einzelner Massagebereiche aus- und einschalten, mit der Taste **INTENSITY 3** die allgemeine Stärke bestimmen und mit der Taste **HEAT 2** die Heizfunktion dazuschalten.

6.3 Massagebereiche ein- und ausschalten

Jeder der 4 Massagebereiche (**NECK, BACK, LUMBAR, THIGHS**) kann einzeln aus- und eingeschaltet werden.

- Drücken Sie während des Betriebs eine der 4 Tasten **5**, um den entsprechenden Motor ein- oder auszuschalten. Die LED neben einem aktiven Bereich leuchtet rot. Ist ein Bereich nicht aktiv ist die LED aus.

6.4 Beheizung ein- und ausschalten

1. Drücken Sie die Taste **HEAT 2**, um die Heizfunktion einzuschalten. Die rote LED neben **HEAT** leuchtet. Die Massagematte wird nun von innen beheizt.
2. Drücken Sie erneut die Taste **HEAT 2**, um die Heizfunktion auszuschalten. Die rote LED neben **HEAT** erlischt.

HINWEIS: Sie können mit den Tasten **5** alle Motoren ausschalten. Dann haben Sie ausschließlich die Heizfunktion.

7. Reinigen und instand setzen

7.1 Gerät reinigen

Damit Sie lange Freude an Ihrem Gerät haben, sollten Sie es regelmäßig reinigen.



GEFAHR durch Stromschlag!

- ⊙ Trennen Sie vor jeder Reinigung die Stromversorgung.
- ⊙ Tauchen Sie das Gerät nie in Wasser.
- ⊙ Lassen Sie kein Wasser oder Reinigungsmittel in das Gerät laufen.

VORSICHT:

- ⊙ Verwenden Sie niemals scharfe oder scheuernde Reinigungsmittel, da die Teile dadurch beschädigt werden könnten.

1. Ziehen Sie den Stromstecker **12** aus der Strombuchse **11**.
2. Reinigen Sie die Massagematte **6** mit einer Kleiderbürste.
3. Reinigen Sie die Massagematte **6** sowie die Fernbedienung **10** bei stärkerer Verschmutzung mit einem feuchten Lappen. Sie können auch etwas mildes Spülmittel nehmen.
4. Wischen Sie mit klarem Wasser nach.
5. Nehmen Sie das Gerät erst wieder in Betrieb, wenn es vollständig getrocknet ist.

7.2 Sicherung des Autokabels wechseln

Im Autokabel **13** befindet sich eine Sicherung, um das Bordnetz des Autos zu schützen. Sollte die Stromversorgung über das Autokabel **13** nicht mehr funktionieren, so überprüfen bzw. wechseln Sie diese Sicherung:

1. Schrauben Sie die Kappe an der Spitze des Autokabels **13** ab.
2. Entnehmen Sie die Sicherung.
3. Setzen Sie eine neue Sicherung vom Typ F3AL 250V ein.
4. Schrauben Sie das Autokabel **13** wieder zusammen.

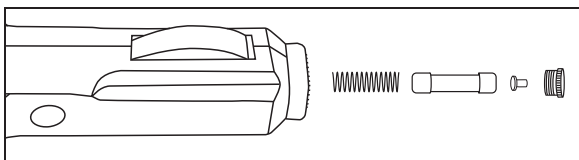

8. Entsorgen



Dieses Produkt unterliegt der europäischen Richtlinie 2012/19/EU. Das Symbol der durchgestrichenen Abfalltonne auf Rädern bedeutet, dass das Produkt in der Europäischen Union einer getrennten Müllsammmlung zugeführt werden muss. Dies gilt für das Produkt und alle mit diesem Symbol gekennzeichneten Zubehörteile. Gekennzeichnete Produkte dürfen nicht über den normalen Hausmüll entsorgt werden, sondern müssen an einer Annahmestelle für das Recycling von elektrischen und elektronischen Geräten abgegeben werden. Recycling hilft, den Verbrauch von Rohstoffen zu reduzieren und die Umwelt zu entlasten. Informationen zur Entsorgung und der Lage des nächsten Recyclinghofes erhalten Sie z. B. bei Ihrer Stadtreinigung oder in den Gelben Seiten.







Verpackung

Wenn Sie die Verpackung entsorgen möchten, achten Sie auf die entsprechenden Umweltvorschriften in Ihrem Land.

9. Technische Daten

Modell:	UAMM 12 B2
Netzadapter:	RSS1002-120120-W2E
Eingang:	100 – 240 V~ 50/60 Hz, 0,6 A
Ausgang:	12 V  / 1A / max. 12 W
Schutzklasse:	II 
Massage- matte	
Spannungsver- sorgung:	12 V 
Stromauf- nahme:	900 mA

Verwendete Symbole

	Schutzisolierung
	Mit der CE-Kennzeichnung erklärt die HOYER Handel GmbH die EU-Konformität.
	Dieses Symbol erinnert daran, die Verpackung umweltfreundlich zu entsorgen.
	Wiederverwertbare Materialien: Pappe (außer Wellpappe)

Technische Änderungen vorbehalten.

10. Garantie der HOYER Handel GmbH

Sehr geehrte Kundin, sehr geehrter Kunde, Sie erhalten auf dieses Gerät 3 Jahre Garantie ab Kaufdatum. Im Falle von Mängeln dieses Produkts stehen Ihnen gegen den Verkäufer des Produkts gesetzliche Rechte zu. Diese gesetzlichen Rechte werden durch unsere im Folgenden dargestellte Garantie nicht eingeschränkt.

Garantiebedingungen

Die Garantiefrist beginnt mit dem Kaufdatum. Bitte bewahren Sie den Original Kassenbon gut auf. Diese Unterlage wird als Nachweis für den Kauf benötigt.

Tritt innerhalb von drei Jahren ab dem Kaufdatum dieses Produkts ein Material- oder Fabrikationsfehler auf, wird das Produkt von uns – nach unserer Wahl – für Sie kostenlos repariert oder ersetzt. Diese Garantieleistung setzt voraus, dass innerhalb der Dreijahresfrist das defekte Gerät und der Kaufbeleg (Kassenbon) vorgelegt und schriftlich kurz beschrieben wird, worin der Mangel besteht und wann er aufgetreten ist.

Wenn der Defekt von unserer Garantie gedeckt ist, erhalten Sie das reparierte oder ein neues Produkt zurück. Mit Reparatur oder Austausch des Produkts beginnt kein neuer Garantiezeitraum.

Garantiezeit und gesetzliche Mängelansprüche

Die Garantiezeit wird durch die Gewährleistung nicht verlängert. Dies gilt auch für ersetzte und reparierte Teile. Eventuell schon beim Kauf vorhandene Schäden und Mängel müssen sofort nach dem Auspacken gemeldet werden. Nach Ablauf der Garantiezeit anfallende Reparaturen sind kostenpflichtig.

Garantieumfang

Das Gerät wurde nach strengen Qualitätsrichtlinien sorgfältig produziert und vor Auslieferung gewissenhaft geprüft.

Die Garantieleistung gilt für Material- oder Fabrikationsfehler.

Von der Garantie ausgeschlossen sind Verschleißteile, die normaler Abnutzung ausgesetzt sind und Beschädigungen an zerbrechlichen Teilen, z. B. Schalter, Akkus, Leuchtmittel oder andere Teile, die aus Glas gefertigt sind.

Diese Garantie verfällt, wenn das Produkt beschädigt, nicht sachgemäß benutzt oder gewartet wurde. Für eine sachgemäße Benutzung des Produkts sind alle in der Bedienungsanleitung aufgeführten Anweisungen genau einzuhalten. Verwendungszwecke und Handlungen, von denen in der Bedienungsanleitung abgeraten oder vor denen gewarnt wird, sind unbedingt zu vermeiden. Das Produkt ist lediglich für den privaten und nicht für den gewerblichen Gebrauch bestimmt. Bei missbräuchlicher und unsachgemäßer Behandlung, Gewaltanwendung und bei Eingriffen, die nicht von unserem autorisierten Service-Center vorgenommen wurden, erlischt die Garantie.

Abwicklung im Garantiefall

Um eine schnelle Bearbeitung Ihres Anliegen zu gewährleisten, folgen Sie bitte den folgenden Hinweisen:

- Bitte halten Sie für alle Anfragen die Artikelnummer **IAN: 305230** und den Kassenbon als Nachweis für den Kauf bereit.
- Die Artikelnummer finden Sie auf dem Typenschild, einer Gravur, auf dem Titelblatt Ihrer Anleitung (unten links) oder als Aufkleber auf der Rück- oder Unterseite des Gerätes.
- Sollten Funktionsfehler oder sonstige Mängel auftreten, kontaktieren Sie zunächst das nachfolgend benannte Service-Center **telefonisch** oder per **E-Mail**.

- Ein als defekt erfasstes Produkt können Sie dann unter Beifügung des Kaufbelegs (Kassenbon) und der Angabe, worin der Mangel besteht und wann er aufgetreten ist, für Sie portofrei an die Ihnen mitgeteilte Service Anschrift übersenden.



Auf www.lidl-service.com können Sie diese und viele weitere Handbücher, Produktvideos und Software herunterladen.



Service-Center

DE Service Deutschland
Tel.: 0800 5435 111
(kostenfrei)
E-Mail: hoyer@lidl.de

AT Service Österreich
Tel.: 0820 201 222
(0,15 EUR/Min.)
E-Mail: hoyer@lidl.at

CH Service Schweiz
Tel.: 0842 665566
(0,08 CHF/Min.,
Mobilfunk max. 0,40 CHF/Min.)
E-Mail: hoyer@lidl.ch

IAN: 305230



Lieferant

Bitte beachten Sie, dass die folgende Anschrift **keine Serviceanschrift** ist. Kontaktieren Sie zunächst das genannte Service-Center.

HOYER Handel GmbH
Tasköprüstraße 3
DE-22761 Hamburg
DEUTSCHLAND