



## INFLATABLE BODYBOARD

(GB)

### INFLATABLE BODYBOARD

Instructions for use

(SE)

### UPPBLÅSBAR BODYBOARD

Bruksanvisning

(PL)

### BODYBOARD DMUCHANY

Instrukcja użytkowania

(EE)

### TÄISPUHUTAV KÕHULAUD

Kasutusjuhend

(FI)

### PUHALLETTAVA BODYBOARD

Käyttöohje

(DK)

### OPPUSTELIGT BODYBOARD

Brugervejledning

(LT)

### PRIPUČIAMOJI BANGLENTĖ

Naudojimo instrukcija

(LV)

### PIEPŪŠAMS „BODYBOARD“ DĒLIS

Lietošanas norādījumi



IAN 507028\_2507



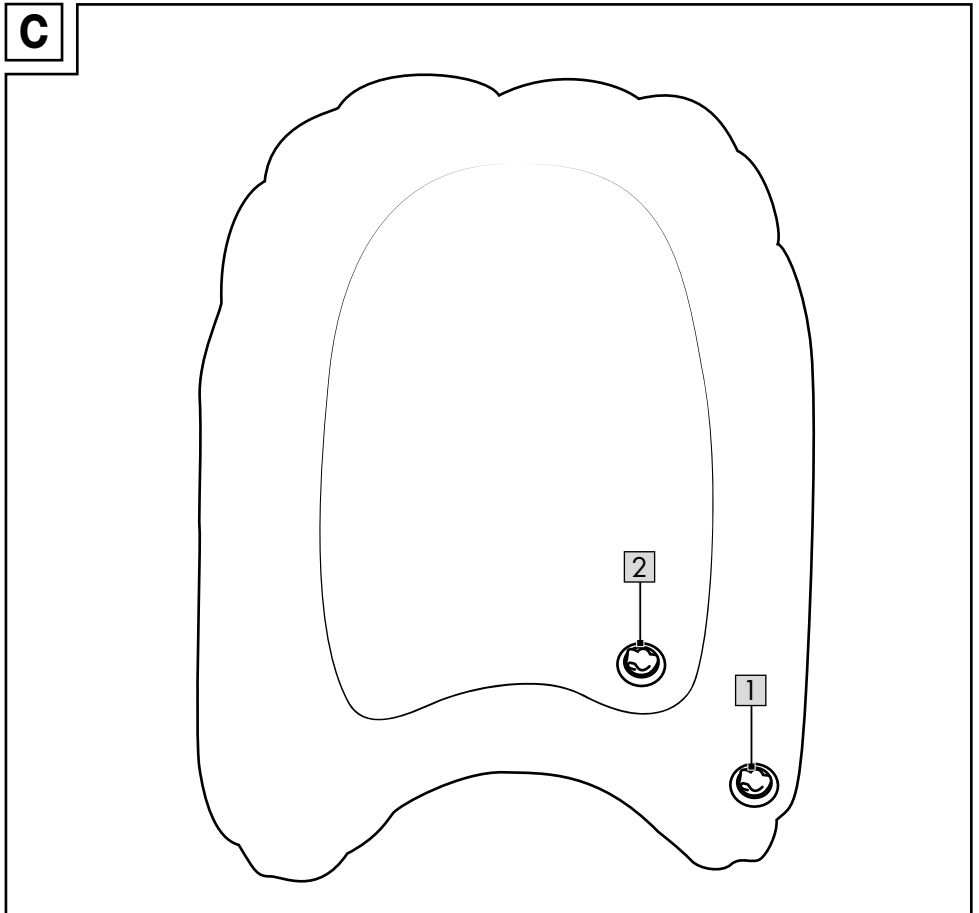
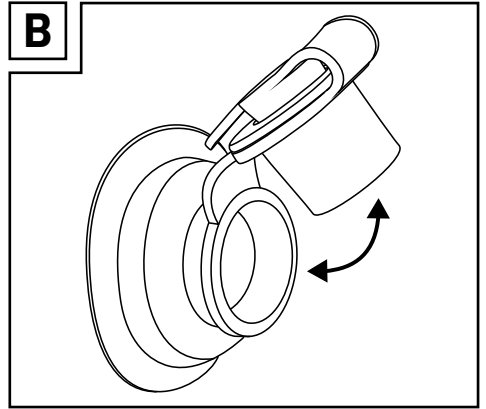
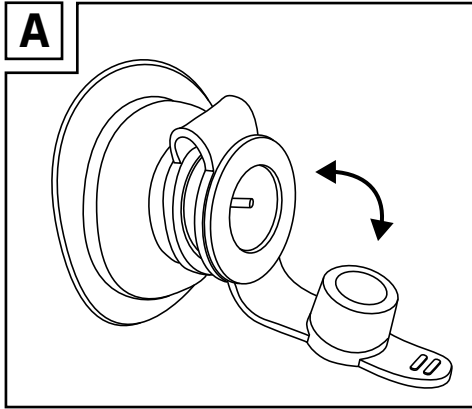

Congratulations!

You have chosen to purchase a high-quality product. Familiarise yourself with the product before using it for the first time.



**Read the following instructions for use carefully.**

Use the product only as described and only for the given areas of application. Store these instructions for use carefully. When passing the product on to third parties, please also hand over all accompanying documents.

## Scope of delivery

1 x bodyboard

1 x instructions for use

## Technical data

Dimensions (inflated):

approx. 70 x 50 x 12cm (L x W x H)



Maximum load: 40kg



Date of manufacture (month/year):  
12/2025



Delta-Sport Handelskontor GmbH hereby declares that this product conforms to the basic requirements

and other applicable regulations.

## Intended use

This product is a toy for children over the age of 3 and may only be used on the water by a person weighing no more than 40kg. The product is for private use.

The product is neither a buoyancy aid nor a winter sports product and is suitable only for those who can swim!

Not suitable for children under 3 years.

**Warning!** The surface to be used is the side on which the handles are located.

## Safety instructions



### Danger to life!

- Never leave children unsupervised with the packaging material. Risk of suffocation.
- Warning. Only to be used in water in which the child is within its depth and under adult supervision. For use by no more than one person at a time.
- Warning. No protection against drowning!
- Warning. None of the packaging and fastening materials are considered part of the toy and must always be removed for safety reasons before the product can be given to children to play with.



### Avoiding material damage!

- All inflatable products are susceptible to cold. For this reason never unfold and inflate the product at a temperature lower than 15 C!
- In the event that the air pressure increases in the hot sun, it must be balanced accordingly by letting out air.
- Make sure that the product, especially when inflated, does not come into contact with stones, gravel, or sharp objects and does not rub or scrape against anything since this may lead to material damage.
- Use only the correct pump adapters to insert into the safety valves. The valves might otherwise be damaged.
- Do not overinflate because you then risk tearing open the welded seams. Close the valves properly after inflating.
- Avoid contact with sharp, hot, pointed, or dangerous objects.
- Check the product for damage and wear before each use. The product may be used only when in good working order and condition!

## Inflation

### WARNING!

- Always inflate all air chambers fully!
- Avoid overinflating the air chambers because you risk overstretching the welded seams or even tearing them open.
- Do not inflate by mouth.
- Use standard commercial foot pumps or double-stroke piston pumps with matching adapter attachments to inflate the product.
- Do not use a compressor or compressed air bottles to inflate the product. This can lead to damage to the product.
- Make sure that the chambers are filled with air uniformly and one after the other consecutively.
- Inflate the chambers just enough so that they are still slightly rippled on the inside after inflation.

### Inflate the air chambers in the following sequence (fig. C):

1. - edge (1)
2. - reclining surface (2)

Inflate the air chamber and close the sealing caps (fig. A).

## Deflation

To deflate the air chamber rapidly open the seals (fig. B).

## Storage, cleaning

Always store the product at room temperature, deflated, clean and dry. The valves should always be closed during storage.

When storing for the winter do not put any sharp objects on the product and do not apply talcum powder.

Clean only with water and wipe dry afterwards with a cloth.

**IMPORTANT!** Never clean the product with harsh cleaning agents.

## Disposal



Dispose of the product and packaging materials in accordance with current local regulations. Store the packaging materials (foil bags, for example) out of the reach of children. For further information about disposal of the product no longer needed, contact your local council. Dispose of the product and the packaging in an environmentally friendly manner.



The Recycling Code distinguishes different materials to be returned for recycling. The Code consists of the recycling symbol for the recycling process and a number that identifies the material.

## Notes on the guarantee and service handling

The product was produced with great care and under continuous quality control. DELTA-SPORT HANDELSKONTOR GmbH gives private end customers a three-year guarantee (guarantee period) in accordance with the following provisions. The guarantee is only valid for material and manufacturing defects.

The guarantee does not cover parts that are subject to normal wear and tear and that are thus considered wear parts (e.g. batteries) and it does not cover fragile parts such as switches or parts that are made of glass.

Claims under this guarantee are excluded if the product has been used incorrectly, improperly, or contrary to the intended purpose, or if the provisions in the instructions for use were not observed, unless the end customer proves that a material or manufacturing defect exists that was not caused by one of the aforementioned circumstances.

Claims under the guarantee can only be made within the guarantee period by presenting the original sales receipt. Please therefore keep the original sales receipt. The guarantee period is not extended by any repairs carried out under the guarantee, under statutory guarantees, or as a gesture of goodwill. This also applies to replaced and repaired parts.

If you wish to make a claim please first contact the service hotline mentioned below or contact us by e-mail. If there is a guarantee case, then the product will be repaired or replaced free of charge to you or the purchase price will be refunded, depending on our choice. There are no further rights from the guarantee.

Your legal rights, in particular guarantee claims against the respective seller, are not limited by this guarantee.

IAN: 507028\_2507

 Service Great Britain

Tel.: 0800 404 7657

E-Mail: [deltasport@lidl.co.uk](mailto:deltasport@lidl.co.uk)

Onneksi olkoon!

Olet hankkinut korkealaatuisen tuotteen.

Tutustu tuotteeseen ennen sen ensimmäistä käyttöönottoa.



**Lue seuraavat käyttöohjeet huolellisesti.**

Käytä tuotetta vain kuvatulla tavalla ja määrätellyllä käyttöalueella. Säilytä hyvin nämä käyttöohjeet myöhempää tarvetta varten. Luovuttaessasi tuotteen kolmannelle osapuolelle, luovuta sen mukana myös kaikki siihen liittyvät asiakirjat.

## Toimituksen sisältö

1 x bodyboard

1 x käyttöohje

## Tekniset tiedot

Mitat (ilmalla täytettynä):

noin 70 x 50 x 12 cm (P x L x K)



Suurin sallittu kuormitus: 40 kg



Valmistuspäivämäärä  
(kuukausi/vuosi): 12/2025



Delta-Sport Handelskontor GmbH vakuuttaa, että tämä tuote vastaa olennaisia vaatimuksia ja muita

asiaankuuluvia säädöksiä.

## Määräystenmukainen käyttö

Tämä tuote on 3-vuotiaille ja sitä vanhemmille lapsille tarkoitettu leikkikalu. Se on tarkoitettu vain yhdelle, korkeintaan 40 kg painavalle henkilölle vedessä käytettäväksi. Tuote on tarkoitettu yksityiseen käyttöön.

Tuote ei ole uintiapuväline eikä talviurheiluväline, ja se soveltuu ainoastaan uimareille!

Ei alle 3-vuotiaille lapsille.

**Varoitus!** Käyttöpinta on puoli, jossa kahvat ovat.

## Turvallisuusohjeet



### Hengenvaara!

- Älä koskaan jätä pakkausmateriaalia lasten ulottuville valvomatta. Tukehtumisvaara.
- Varoitus. Lelua saa käyttää vain aikuisen valvonnassa vedessä, jossa lapsi ylettyy pohjaan. Tuotetta saa käyttää vain yksi henkilö kerrallaan.
- Varoitus. Ei suojaa hukkimiselta!
- Varoitus. Mitkään pakkaus- tai kiinnitysmateriaalit eivät kuulu leikkikalun ja ne on turvallisuussyistä poistettava aina ennen kuin tuote annetaan lapsille leikkimistä varten.



### Vältä esinevahingot!

- Kaikki puhallettavat tuotteet ovat kylmälle herkkiä. Älä siksi taita tuotetta auki ja täytä sitä, kun lämpötila on alle 15 °C!
- Jos ilmanpaine kohoaa kuumassa auringonpaisteessa, on ilmaa laskettava vastaavasti ulos.
- Varmista - erityisesti silloin kun tuote on täytetty ilmalla - ettei se joudu kosketuksiin kivien, soran tai muiden terävien esineiden kanssa tai ettei se hankaudu mitään vasten, koska muutoin sen pinta saattaa vaurioitua.
- Liitä turvaventtiiliin vain siihen sopiva pumppusovitin. Muutoin venttiilit voivat vahingoittua.
- Älä täytä liian täyteen, sillä muuten hitsatut saumat saattavat revetä. Sulje venttiilit hyvin täyttämisen jälkeen.
- Vältä kosketusta teräviin, teräväkärkiin, kuumiin tai vaarallisiin esineisiin.
- Tarkista aina ennen tuotteen käyttöä, ettei siinä ole havaittavissa vaurioita tai kulumista. Tuotetta saa käyttää vain moitteettomassa kunnossa!

## Täyttäminen ilmalla

### VAROITUS!

- Täytä kaikki ilmakammiot aina aivan täyteen!
- Vältä kuitenkin ilmakammioiden liiallista täyttämistä, koska muuten vaarana on liiallinen venyminen tai hitsattujen saumojen repeäminen.
- Älä täytä puhaltamalla suulla ilmaa.
- Käytä täyttämiseen tavallista jalkapumppua tai kaksitoimista mäntäpumppua, jossa on sopiva pumppusovitin.
- Älä käytä tuotteen täyttämiseen kompressoria tai paineilmapulloja. Ne voivat vaurioittaa tuotetta.
- Varmista, että kammiot täyttyvät tasaisesti yksi toisensa jälkeen ilmalla.
- Täytä kammioita vain niin paljon, että ne ovat sisäpuoleltaan vielä hieman aaltomaisia.

### Pumppaa ilmakammiot seuraavassa järjestyksessä (kuva C):

1. - Reuna (1)
2. - Makuupinta (2)

Täytä ilmakammiot ilmalla ja sulje sulkutulpat (kuva A).

## Ilman tyhjentäminen

Poista ilma nopeasti ilmakammioista avaamalla sulkimet (kuva B).

## Säilytys, puhdistus

Säilytä tuotetta aina kuivana, puhtaana ja täyttämättömänä huoneenlämpötilassa. Venttiilien on oltava suljettuina varastoinnin aikana. Varastoitaessa talven yli ei tuotteen päälle saa asettaa teräviä esineitä eikä sitä saa käsitellä talkilla.

Puhdista tuote vain vedellä ja pyyhi se lopuksi kuivaksi liinalla.

**TÄRKEÄÄ!** Älä koskaan puhdista voimakkailla puhdistusaineilla.

## Hävittämistä koskevat

### ohjeet



Hävitä tuote ja pakkausmateriaalit voimassa olevien paikallisten määräysten mukaisesti. Säilytä pakkausmateriaalia (kuten muovipusseja) lasten ulottumattomissa. Lisätietoa käytöstä poistetun tuotteen hävittämisestä saat omasta kunnastasi. Hävitä tuote ja pakkaus ympäristöystävällisesti.



Kierrätyskoodilla merkitään erilaiset materiaalit uudelleenkäyttöä (kierrätystä) varten. Koodi koostuu uusiokäyttöä kuvaavasta kierrätysmerkistä ja materiaalia merkitsevästä numerosta.

## Takuuta ja huoltoprosessia koskevat ohjeet

Tuote on valmistettu huolellisesti jatkuvassa valvonnassa. DELTA-SPORT HANDELSKONTOR GmbH myöntää yksityisille loppuasiakkaille tälle tuotteelle kolmen vuoden takuun ostopäivämäärästä lähtien (takuu-aika) seuraavien ehtojen mukaisesti. Takuu koskee vain materiaali- ja valmistusvirheitä. Takuu ei koske kuluviiksi osiksi luettavia, normaalisti kuluvia osia (esim. paristot) eikä särkyviä osia, kuten kytkimiä, akkuja tai lasista valmistettuja osia. Tähän takuuseen liittyviä vaatimuksia ei voi esittää, jos tuotetta on käytetty epäasianmukaisesti tai väärin, määrättyjen ehtojen tai ilmoitetun käyttömäärän vastaisesti tai käyttöohjeessa annettuja ohjeita ei ole noudatettu, ellei loppuasiakas pysty todistamaan, että kyseessä on materiaali- tai valmistusvirhe, joka ei johdu edellä mainituista olosuhteista. Takuuseen liittyvät vaatimukset voidaan täyttää vain takuuajana esittämällä alkupe räisen kassakuitin. Säilytä siksi alkupe räisen kassakuitin. Takuu-aika ei pitene takuuseen, lainmukaiseen takuuseen tai harkintatakuuseen liittyvien korjausten myötä. Tämä koskee myös vaihdettuja ja korjattuja osia.

Mahdollisissa reklamaatioilanteissa soita alla olevaan palvelunumeroon tai ota yhteyttä sähköpostitse. Mikäli takuuehdot täyttyvät, korjaamme tai vaihdamme tuotteen maksutta tai hyvitämme ostohinnan – oman valintamme mukaan. Muita takuuseen liittyviä oikeuksia ei ole.

Tämä takuu ei vaikuta lainmukaisiin oikeuksiisi, erityisesti lakiin perustuviin takuuoikeuksiisi kyseistä myyjää vastaan.

IAN: 507028\_2507

 Huolto Suomi

Tel.: 09 42453024

E-Mail: [deltasport@lidl.fi](mailto:deltasport@lidl.fi)

Grattis!

Du har köpt en högkvalitativ produkt. Bekanta dig med produkten innan du använder den för första gången.



### Läs den medföljande bruksanvisningen.

Använd produkten endast enligt beskrivningen och för de angivna användningsområdena. Förvara bruksanvisningen på en säker plats. Lämna över alla dokument när du överlämnar produkten till tredje part.

## Leveransomfattning

1 x bodyboard

1 x bruksanvisning

## Tekniska data

Mått (uppblåst):

ca 70 x 50 x 12 cm (L x B x H)



Maximal belastning: 40 kg



Tillverkningsdatum (månad/år):  
12/2025



Härmed intygar Delta-Sport Handelskontor GmbH att denna produkt uppfyller grundläggande

krav och gällande bestämmelser.

## Avsedd användning

Denna produkt är en leksak för barn från 3 år och får endast användas i vatten av en person med en maximal vikt på 40 kg. Produkten är avsedd för privat bruk.

Endast för simkunniga barn. Produkten är varken ett simhjälpmedel eller en vintersportprodukt

Inte lämplig för barn under 3 år.

**Warning!** Användningsytan är den sida där handtagen är placerade.

## Säkerhetsanvisningar



### Livsfara!

- Låt aldrig barn leka med förpackningen utan uppsikt. Kvävningsrisk föreligger.
- Varning. Får endast användas i vatten där barnet bottnar och under tillsyn av en vuxen. Får användas av max en person i taget.
- Varning. Inget skydd mot drunkning!
- Varning. Förpacknings- och fästmaterial ingår inte i själva leksaken och ska av säkerhetsskäl avlägsnas innan barn får börja leka med den.



### Skydda produkten mot skador!

- Alla uppblåsbara produkter är känsliga mot kyla. Veckla därför inte ut produkten och pumpa inte upp den vid temperaturer på under 15 °C!
- Om lufttrycket tilltar vid starkt solljus ska luft släppas ut för att jämna ut trycket.
- Se till att produkten – särskilt i uppblåst tillstånd – inte kommer i kontakt med stenar, grus eller vassa föremål och inte skaver mot någonting, eftersom skador på materialet kan uppstå.
- Sätt endast in lämplig pumpadapter i säkerhetsventilen. Annars kan ventilerna ta skada.
- Pumpa inte upp för hårt, eftersom svetsfogarna kan spricka. Stäng ventilerna ordentligt efter pumpning.
- Undvik kontakt med vassa, heta, spetsiga eller farliga föremål.
- Före varje användning måste du kontrollera att produkten inte uppvisar tecken på skador eller slitage. Produkten får endast användas i felfritt skick!

## Uppblåsning

### VARNING!

- Pumpa alltid upp alla luftkamrar helt!
- Undvik att pumpa upp luftkammaren för mycket eftersom risk för uttänjning eller sprickor vid svetsfogarna föreligger.
- Blås inte upp produkten med munnen.
- Använd vanliga fotpumpar eller kolvpumpar med dubbellyft som finns i fackhandeln med motsvarande pumpadapter.
- Använd inte kompressor eller tryckluftsflaskor för att pumpa upp produkten. Det kan leda till skador på produkten.
- Se till att kamrarna fylls med luft, jämnt och i tur och ordning.
- Pumpa bara upp kamrarna så mycket att de fortfarande är lätt vågiga på insidan när de är fyllda.

### Pumpa upp luftkamrarna i följande ordning (se bild C):

1. - Kant (1)
2. - Liggyta (2)

Fyll kamrarna med luft och stäng ventilerna (se bild A).

## Tömma ut luften

För snabb tömning av luftkamrarna, öppna ventilerna (se bild B).

## Förvaring och rengöring

Förvara alltid produkten torr, ren och tömd på luft i rumstemperatur. Ventilerna ska alltid vara stängda vid förvaring.

Vid vinterförvaring, ställ inte några vassa föremål på produkten och pudra inte med talk.

Rengör endast med vatten och torka därefter torrt med en trasa.

**VIKTIGT!** Tvätta aldrig med starka rengöringsmedel.

## Anvisningar för avfallshantering



Avfallshantera produkten och förpackningen enligt gällande föreskrifter.

Förvara förpackningsmaterial (som t. ex. plastpåsar) otillgängligt för barn.

Kontakta din kommun för mer information om avfallshantering av förbrukade produkter.

Avfallshantera produkten och dess förpackning på ett miljövänligt sätt.



Återvinningskoden visar hur de olika materialen ska återvinnas. Koden består av återvinningssymbolen, som står för ett kretslopp, och ett nummer, som kännetecknar materialet.

## Information om garanti och servicehantering

Produkten har tillverkats med största noggrannhet och under kontinuerliga kontroller. DELTA-SPORT HANDELSKONTOR GmbH ger privatkunder tre års garanti från inköpsdatum (garantifrist) på denna produkt enligt nedanstående villkor. Garantin gäller endast material- och tillverkningsfel. Garantin omfattar inte delar som utsätts för normalt slitage och därför anses vara slitdelar (t.ex. batterier), samt ömtåliga delar som brytare eller delar som är tillverkade i glas.

Anspråk på denna garanti kan inte göras om produkten använts på ett felaktigt sätt, missbrukats eller använts i strid med ändamålsenlig användning. Anspråk kan heller inte göras om tillverkarens anvisningar inte har beaktats eller om produkten uppvisar skador som tyder på felaktig användning, eller underlåtelse att beakta tillverkarens anvisningar. Undantag är material- eller bearbetningsfel som inte beror på ovanstående orsaker och som kan bevisas av kunden.

Anspråk på garantin kan endast göras inom garantitiden och mot uppvisande av kvitto. Spara därför originalkvittot. Garantitiden kan inte förlängas på grund av eventuella reparationer, lagstadgad garanti eller ex gratia. Detta gäller även för utbytta och reparerade delar. Vid ärenden kontakta oss via nedanstående servicetelefon eller via e-post. Om ett garanti-fall föreligger kommer vi – efter egen bedömning – att reparera, byta ut eller ersätta din produkt kostnadsfritt. Inga ytterligare rättigheter föreligger i samband med garantin. Dina juridiska rättigheter, i synnerhet garantianspråk gentemot återförsäljaren, påverkas inte av denna garanti.

IAN: 507028\_2507

**SE** Service Sverige

Tel.: 0770 930 739

E-Mail: [deltasport@lidl.se](mailto:deltasport@lidl.se)

**FI** Service Suomi

Tel.: 09 42453024

E-Mail: [deltasport@lidl.fi](mailto:deltasport@lidl.fi)

Hjertelig tillykke!

Du har valgt at købe et kvalitetsprodukt. Lær produktet at kende, inden du bruger det første gang.



**Det gør du ved at læse nedenstående brugervejledning omhyggeligt.**

Brug kun produktet som beskrevet og til de angivne anvendelsesområder. Opbevar denne brugervejledning et sikkert sted. Udlever også alle dokumenter, hvis produktet videregives til en tredjepart.

## Leveringsomfang

1 x bodyboard

1 x brugervejledning

## Tekniske data

Mål (oppumpet):

ca. 70 x 50 x 12 cm (L x B x H)



Maksimal belastning: 40 kg



Fremstillingsdato (måned/år):  
12/2025



Hermed erklærer Delta-Sport Handelskontor GmbH, at denne artikel opfylder de grundlæggende

krav og de øvrige relevante bestemmelser.

## Tilsigtet brug

Denne artikel er legetøj til børn fra 3 års alderen og må kun bruges på vandet af en person med en maksimal vægt på 40 kg. Artiklen er til privat brug.

Artiklen er ikke svømmehjælp, ikke vintersport-artikel og kun egnet til svømmere!

Ikke egnet for børn under 3 år.

**Advarsel!** Brugerfladen er den side, hvor håndtagene er placeret.

## Sikkerhedsoplysninger



### Livsfare!

- Lad aldrig børn opholde sig i nærheden af emballagematerialet uden opsyn. Der er kvælningsfare.
- Advarsel. Må kun anvendes under opsyn af en voksen og på vanddybder, hvor barnet kan bunde. Kan kun bruges af maksimalt en person.
- Advarsel. Ingen beskyttelse mod drukning!
- Advarsel. Alle emballage- og monteringsmaterialer er ikke en del af legetøjet og skal altid fjernes af sikkerhedsmæssige grunde, inden artiklen udleveres til børn at lege med.



### Undgå materielle skader!

- Alle oppumpelige artikler er følsomme over for kulde. Artiklen må derfor aldrig foldes ud og pumpes op ved temperaturer på under 15 °C!
- Hvis lufttrykket stiger i brændende sol, skal der kompenseres tilsvarende ved at lukke luft ud.
- Sørg for, at artiklen – især når den er pumpet op – ikke kommer i kontakt med sten, grus eller spidse genstande og ikke skurer eller sliber mod noget, da der ellers kan opstå skader på materialet.
- Sæt kun egnede pumpeadaptere i sikkerhedsventilerne. Ellers kan ventilerne blive beskadigede.
- Må ikke pumpes for hårdt op, da der ellers er fare for, at svejse sømmene kan revne. Ventilerne skal lukkes godt efter oppumpning.
- Undgå kontakt med skarpe, varme, spidse eller farlige genstande.
- Kontrollér artiklen for skader eller slitage før hver brug. Artiklen må kun bruges i fejlfri tilstand!

## Oppumpning

### ADVARSEL!

- Pump altid alle luftkamre helt op!
- Undgå overdreven oppumpning af luftkamrene, ellers er der risiko for overstrækning eller svejsningerne kan revne.
- Må ikke pumpes op med munden.
- Brug kommercielt tilgængelige fodpumper eller stempelpumper med dobbeltslag med tilsvarende pumpeadaptore til at pumpe artiklen op.
- Brug hverken kompressor eller trykluftflasker til at pumpe artiklen op. Dette kan føre til beskadigelser af artiklen.
- Sørg for, at kamrene fyldes ensartet med luft og efter hinanden.
- Pump kun kamrene så meget op, at de på indersiden bølger lidt efter oppumpning.

### Pump luftkamrene op i følgende rækkefølge (afb. C):

1. - Kant (1)
2. - Liggeflade (2)

Fyld luftkamrene med luft, og luk hætterne (afb. A).

## Luk luft ud

Åbn hætterne for at lukke luften ud af luftkamrene hurtigt (afb. B).

## Opbevaring, rengøring

Opbevar altid artiklen tør, ren og uoppumpet ved stuetemperatur. Ventilene skal altid være lukkede under opbevaring.

Ved opbevaring til vinteren må der ikke lægges skarpe genstande på artiklen og den må ikke gnides ind med talkum.

Rengør kun med vand, og tør efter med et viskestykke.

VIGTIGT! Må aldrig rengøres med skrappe rengøringsmidler.

## Henvisninger vedr. bortskaffelse



Bortskaf artiklen og emballagematerialerne i henhold til aktuelle, lokale forskrifter. Opbevar emballagematerialer (som f.eks. folieposer) utilgængeligt for børn. Yderligere informationer om bortskaffelse af den udtjente artikel kan indhentes hos kommunen. Bortskaf artiklen og emballagen på en miljøvenlig måde.



Genbrugskoden tjener til identifikation af forskellige materialer med hensyn til tilbageførsel til genanvendelseskredsløbet (recycling). Koden består af et genbrugssymbol, som afspejler genanvendelseskredsløbet, og et tal, der identificerer materialet.

## Oplysninger om garanti og servicehåndtering

Varen er fremstillet med største omhu og under løbende kontrol. DELTA-SPORT HANDELS-KONTOR GmbH yder private slutkunder tre års garanti på varen fra købsdato (Garantifrist) i henhold til følgende bestemmelser. Garantien gælder kun for materiale- og fremstillingsfejl. Garantien dækker ikke dele, der udsættes for normal slitage og derfor må betragtes som sliddele (f.eks. batterier) eller skrøbelige dele såsom afbrydere eller dele, der er fremstillet af glas.

Garantien kan ikke gøres gældende, hvis varen er blevet anvendt ukorrekt eller uagtsomt eller til andre formål end det tilsigtede eller i det tilsigtede omfang. Garantien bortfalder ligeledes ved manglende overholdelse af anvisningerne i betjeningsvejledningen. Kunden skal kunne påvise, at der er tale om materiale- eller fremstillingsfejl og ikke fejl som følge af ovenstående omstændigheder.

Garantien kan kun gøres gældende i garanti-perioden mod fremvisning af original kvittering. Gem derfor den originale kvittering. Garanti-perioden forlænges ikke i tilfælde af reparation i henhold til garantien, den lovpligtige garanti eller pr. kulance. Dette gælder også for udskiftede og reparerede dele.

I tilfælde af klager er det muligt at kontakte nedenstående servicelinje eller kontakte os pr. e-mail. Ved garantisager vil vi efter eget skøn reparere varen uden beregning, ombytte varen eller refundere købsprisen. Der er ingen yderligere rettigheder under garantien.

Dine lovmæssige rettigheder, herunder navnlig garantikrav over for sælger, indskrænkes ikke som følge af denne garanti.

IAN: 507028\_2507

 Service Danmark

Tel.: 32 710005

E-Mail: [deltasport@lidl.dk](mailto:deltasport@lidl.dk)

Gratulujemy!

Decydując się na ten produkt, otrzymują Państwo towar wysokiej jakości. Należy zapoznać się z produktem przed jego pierwszym użyciem.



**Należy uważnie przeczytać następującą instrukcję użytkownika.**

Produkt ten należy użytkować wyłącznie w opisany sposób oraz zgodnie ze wskazanym przeznaczeniem. Niniejszą instrukcję użytkownika należy przechowywać w bezpiecznym miejscu. Przekazując produkt innej osobie, należy upewnić się, że otrzyma ona także całą dokumentację dotyczącą produktu.

## Zakres dostawy

1 x deska bodyboard  
1 x instrukcja użytkownika

## Dane techniczne

Wymiary (po napompowaniu):  
ok. 70 x 50 x 12 cm (dł. x szer. x wys.)



Maksymalne obciążenie: 40 kg



Data produkcji (miesiąc/rok):  
12/2025



Delta-Sport Handelskontor GmbH oświadcza niniejszym, że ten produkt jest zgodny z zasadniczymi

wymaganiami i innymi stosownymi przepisami.

## Zastosowanie zgodne z przeznaczeniem

Niniejszy artykuł jest zabawką dla dzieci w wieku od 3 lat do użytku na wodzie dla tylko jednej osoby o maksymalnej wadze ciała 40 kg. Artykuł przeznaczony jest do użytku prywatnego. Do zadań artykułu nie należy zapewnianie pomocy w pływaniu, nie jest artykułem z dziedziny sportów zimowych i jest odpowiedni wyłącznie dla osób potrafiących pływać!

Nieodpowiednie dla dzieci w wieku poniżej 3 lat.

**Ostrzeżenie!** Powierzchnią użytkową jest strona, na której znajdują się uchwyty.

## Wskazówki bezpieczeństwa



### Zagrożenie życia!

- Nigdy nie pozostawiać dzieci z materiałem opakowaniowym bez nadzoru. Istnieje niebezpieczeństwo uduszenia.
- Ostrzeżenie. Do używania jedynie w wodzie na głębokości, na której dziecko wyczuwa dno pod nogami oraz pod nadzorem osoby dorosłej. Do użytku przez maksymalnie jedną osobę.
- Ostrzeżenie. Brak ochrony przed utonięciem!
- Ostrzeżenie. Wszelkie materiały opakowaniowe i montażowe nie są częścią zabawki i ze względów bezpieczeństwa należy je zawsze usunąć przed przekazaniem produktu dzieciom do zabawy.



### Unikanie szkód materialnych!

- Wszystkie nadmuchiwane artykuły są wrażliwe na zimno. Z tego względu nie należy rozkładać i nadmuchiwać artykułu w temperaturze poniżej 15°C!
- Jeśli ciśnienie powietrza w artykule wzrośnie w prażącym słońcu, należy je odpowiednio skompensować poprzez spuszczenie powietrza.
- Należy upewnić się, że artykuł, zwłaszcza po nadmuchaniu, nie ma kontaktu z kamieniami, żwirem lub przedmiotami spiczastymi i nigdzie nie ociera się ani się nie trze, ponieważ w przeciwnym razie może dojść do uszkodzenia materiału.
- Do zaworów bezpieczeństwa wkładać tylko odpowiednie adaptory do pompek. W przeciwnym razie może dojść do uszkodzenia zaworów.
- Nie nadmuchiwać zbyt mocno, ponieważ stwarza to ryzyko rozerwania szwów. Po nadmuchaniu należy szczelnie zamknąć zawory.
- Unikać kontaktu z ostrymi, gorącymi, spiczastymi lub niebezpiecznymi przedmiotami.
- Przed każdym użyciem sprawdzić, czy artykuł nie nosi śladów uszkodzeń lub zużycia. Z artykułu wolno korzystać tylko wtedy, gdy znajduje się w nienagannym stanie!

## Pompowanie

### OSTRZEŻENIE!

- Zawsze należy całkowicie napełnić wszystkie komory powietrzne.
- Unikać nadmiernego napompowania komór powietrznych, ponieważ w przeciwnym razie istnieje ryzyko zbyt dużego rozciągnięcia lub rozerwania szwów.
- Nie nadmuchiwać ustami.
- Do nadmuchiwania artykułu należy stosować standardowe pompki nożne lub pompki tłokowe dwusuwowe wraz z odpowiednimi adapterami pompek.
- Do napełniania artykułu nie należy stosować kompresora ani butli ze sprężonym powietrzem. Może to doprowadzić do uszkodzenia artykułu.
- Upewnić się, że komory są napełniane powietrzem równomiernie, jedna po drugiej.
- Pompować komory tylko do tego stopnia, aby po napełnieniu nadal były lekko faliste po wewnętrznej stronie.

### Nadmuchiwać komory powietrzne w następującej kolejności (rys. C):

1. - Brzeg (1)
2. - Powierzchnia do leżenia (2)

Napełnić komory powietrzem i zamknąć pokrywę zatyczek (rys. A).

## Wypuszczanie powietrza

W celu szybkiego spuszczenia powietrza z komór powietrznych należy otworzyć zatyczki (rys. B).

## Przechowywanie, czyszczenie

Artykuł należy zawsze przechowywać w suchym, czystym i nienapompowanym stanie w pomieszczeniu o temperaturze pokojowej. W trakcie przechowywania wentyle muszą przez cały czas być zamknięte.

Podczas przechowywania przez zimę nie umieszczać na artykule żadnych ostrych przedmiotów i nie sypać talkiem.

Czyścić wyłącznie wodą, a następnie wytrzeć do sucha ściereczką.

**WAŻNE!** Nie czyścić przy użyciu ostrych środków czyszczących.

## Uwagi odnośnie recyklingu



Artykuł i materiały opakowaniowe należy usunąć zgodnie z aktualnie obowiązującymi miejscowymi przepisami. Materiały opakowaniowe (np. worki foliowe) należy przechowywać w miejscu niedostępnym dla dzieci. Szczegółowe informacje na temat sposobów usuwania zużytego artykułu można uzyskać u władz gminnych i miejskich. Artykuł oraz opakowanie należy usunąć w sposób przyjazny dla środowiska.



Kod recyklingu służy do oznaczenia różnych materiałów nadających się do ponownego przetworzenia (recyklingu). Kod taki składa się z symbolu recyklingu odzwierciedlającego obieg materiałów do ponownego przetworzenia, a także z numeru, który jest oznaczeniem materiału.

## Wskazówki dotyczące gwarancji i obsługi serwisowej

Artykuł został wyprodukowany z najwyższą starannością i pod stałą kontrolą. DELTA-SPORT HANDELSKONTOR GmbH przyznaje klientowi końcowemu na niniejszy artykuł trzy lata gwarancji od daty zakupu (okres gwarancyjny) z zastrzeżeniem poniższych postanowień. Gwarancja dotyczy wyłącznie wad materiałowych i wad wykonania. Gwarancja nie obejmuje części, które podlegają normalnemu zużyciu i z tego względu należy je traktować jako części zużywalne (np. baterie) i nie obejmuje części kruchych takich jak przełączniki ani części wykonanych ze szkła.

Wyklucza się roszczenia z tytułu niniejszej gwarancji w przypadku użycia artykułu w sposób niewłaściwy lub sprzeczny z jego przeznaczeniem lub w sposób wykraczający poza przewidziane przeznaczenie lub poza przewidziany zakres użytkowania lub jeśli wytyczne zawarte w instrukcji obsługi nie były przestrzegane, chyba że klient końcowy udowodni istnienie wady materiałowej lub wady wykonania, która nie wynika z podanych wyżej przyczyn.

Roszczenia z tytułu gwarancji można zgłaszać wyłącznie w okresie gwarancyjnym za okazaniem oryginalnego dowodu zakupu. Prosimy zatem zachować oryginalny dowód zakupu!

W przypadku jakichkolwiek reklamacji prosimy skontaktować się z nami najpierw za pośrednictwem podanej poniżej infolinii serwisowej lub drogą e-mailową. W przypadku objętym gwarancją artykuł zostanie – według naszego uznania – bezpłatnie naprawiony, wymieniony lub nastąpi zwrot ceny zakupu. Z gwarancji nie wynikają żadne inne prawa.

Niniejsza gwarancja nie ogranicza Państwa ustawowych praw, w szczególności roszczeń gwarancyjnych wobec danego sprzedawcy.

W przypadku wymiany części lub całego artykułu okres gwarancji przedłuża się o trzy lata zgodnie z art. 581 § 1 kodeksu cywilnego. Po upływie czasu gwarancji powstałe naprawy są płatne.

IAN: 507028\_2507

 Serwis Polska

Tel.: 22 397 4996

E-Mail: [deltasport@lidl.pl](mailto:deltasport@lidl.pl)

Sveikiname!

Įsigijote aukštos kokybės gaminį. Prieš pirmą kartą naudodami, susipažinkite su gaminium.



### Atidžiai perskaitykite pateiktą naudojimo instrukciją.

Gaminį naudokite tik taip, kaip aprašyta, ir tik nurodytu tikslu. Išsaugokite šią naudojimo instrukciją. Perduodami gaminį, nepamirškite perduoti trečiajai šaliai ir visų su juo susijusių dokumentų.

## Komplekto sudėtis

1 x kūno lenta

1 x naudojimo instrukcija

## Techniniai duomenys

Matmenys (pripūstos):

maždaug 70 x 50 x 12 cm (l x P x A)



Maksimali apkrova: 40 kg



Pagaminimo data (mėnuo/metai):  
12/2025



„Delta-Sport Handelskontor GmbH“ patvirtina, kad šis gaminys atitinka esminius reikalavimus ir kitus

taikomus nuostatus.

## Tinkamas naudojimas

Šis gaminys yra žaislas, skirtas vaikams nuo 3 metų ir jį leidžiama naudoti ant vandens asmeniui, kurio svoris ne didesnis nei 40 kg. Gaminys skirtas privačiam naudojimui.

Šis gaminys nėra pagalbinė plaukimo priemonė ir tinkamas tik plaukti mokantiems žmonėms!

Netinka vaikams iki 3 metų.

**Įspėjimas!** Naudojimo paviršius yra ta pusė, ant kurios yra rankenos.

## Saugos nurodymai



### Pavojus gyvybei!

- Jokiū būdu nepalikite vaikų be priežiūros prie pakuotės medžiagų. Jiems kyla pavojus uždusti.
- Įspėjimas. Naudoti tik vaikui tinkamame gylyje ir prižiūrint suaugusiesiems. Gali naudoti tik vienas asmuo.
- Įspėjimas. Nėra apsaugos nuo prigėrimo!
- Įspėjimas. Visos pakuotės bei tvirtinimo medžiagos nėra šio žaislo dalis, todėl būtinai pašalinkite jas prieš duodami žaislą vaikams.



### Apsaugokite gaminį nuo pažeidimų!

- visi pripučiami gaminiai jautrūs šalčiui. Todėl jokiū būdu neišlankstykite ir nepūskite gaminio, kai aplinkos temperatūra žemesnė nei 15 °C!
- Jei saulės atokaitoje padidėja oro slėgis, išleiskite iš gaminio dalį oro.
- Saugokite gaminį, ypač jei jis pripūstas, nuo sąlyčio su akmenimis, žvyru ar aštriais daiktais ir užtikrinkite, kad jis niekur nesitrintų ir nesibrauktų, antraip gali būti pažeista medžiaga.
- Į apsauginius ventilius kiškite tik tinkamus pompos antgalius. Antraip ventiliai gali būti pažeisti.
- Gaminio nepripūskite per stipriai, kad neplyštų siūlės. Pripūtę gaminį, sandariai uždarykite ventilius.
- Saugokite gaminį nuo sąlyčio su aštriais, karštais, smailiais ar pavojingais daiktais.
- Kiekvieną kartą prieš naudodami gaminį, patikrinkite, ar jis nepažeistas ir nenusidėvėjęs. Naudokite tik nepriekaištingos būklės gaminį!

## Pripūtimas

### ĮSPĖJIMAI!

- Būtinai iki galo pripūskite visas oro kameras!
- Nepripūskite oro kameros per stipriai, kad nepersitemptų ir netrūktų siūlės.
- Nepūskite gaminio burna.
- Gaminį pūskite įprastomis kojineis pompomis arba dvieigėmis stūmoklinėmis pompomis su tinkamais antgaliais.
- Gaminui pripūsti nenaudokite kompresorių ar suslėgto oro balionų. Taip galite pažeisti gaminį.
- Stebėkite, kad oro kameros būtų pumpuojamos tolygiai ir paeiliui.
- Pripūskite tik tiek, kad jų vidinė pusė būtų dar šiek tiek banguota.

### Oro kameras pūskite šia eilės tvarka (C pav.):

1. - Kraštas (1)
2. - Gulimoji dalis (2)

Pripūskite oro kameras ir uždarykite kamšteliu (A pav.).

## Oro išleidimas

Atidarykite kamšteliu, kad oras greitai išeitų iš oro kamery (B pav.).

## Laikymas, valymas

Gaminį laikykite nepripūstą sausoje ir švarioje patalpoje, kambario temperatūroje. Laikomo gaminio ventiliai turi būti nuolat uždaryti. Laikydami gaminį per žiemą, nedėkite ant jo aštrių daiktų ir nepadenkite talko milteliais. Plaukite tik vandeniu ir nusauskite šluoste. SVARBU! Niekada nevalykite šiuurkščiomis valymo priemonėmis.

## Išmetimo nurodymai



Gaminio ir pakuotės atliekas tvarkykite laikydamiesi galiojančių vietos taisyklių. Pakuotės medžiagas (pvz., plastikinius maišelius) laikykite vaikams nepasiekiamoje vietoje. Daugiau informacijos apie panaudotų gaminių atliekų tvarkymą teiraukitės savo savivaldybės arba miesto administracijos įstaigose. Gaminio ir pakuotės atliekas sutvarkykite tausodami aplinką.



Perdirbimo kodas skirtas įvairioms medžiagoms ženklinti ir grąžinti pakartotiniam naudojimui (perdirbimui). Kodą sudaro perdirbimo simbolis, reiškiantis pakartotinį naudojimą, ir numeris, žymintis medžiagą.

## Pastabas dėl garantijos ir aptarnavimo

Gaminys pagamintas kruopščiai, vykdamas nuolatinę kontrolę. Privatiems galutiniams klientams „DELTA-SPORT HANDELSKONTOR GmbH“ šiam gaminui suteikia trejų metų garantiją nuo pirkimo datos (garantinis laikotarpis) pagal toliau nurodytas sąlygas. Garantija taikoma tik medžiagoms ir apdirbimui.

Garantija netaikoma toms dalims, kurios įprastai dėvisi ir yra laikomos nusidėvinčiomis dalimis (pvz., baterijoms), taip pat dužioms dalimis, pvz., jungikliams, akumuliatoriams ar iš stiklo pagamintoms dalims.

Teisė pasinaudoti šia garantija negalioja, jei gaminys buvo naudojamas netinkamai ar neteisingai, ne pagal numatytą paskirtį arba jei nesilaikoma naudojimo instrukcijos nurodymų, išskyrus tuos atvejus, kai galutinis klientas įrodo, kad buvo medžiagų arba apdirbimo klaida, kilusi ne dėl minėtų aplinkybių.

Teisė į garantiją galima pasinaudoti tik garantiniu laikotarpiu, pateikus originalų kasos kvitą. Todėl saugokite originalų kasos kvitą. Atlikus bet kokį remontą, grindžiamą įmonės garantija, įstatymuose numatyta garantija ar gamintojo gera valia, garantinis laikotarpis nėra pratęsiamas. Ši nuostata taip pat taikoma pakeistoms ir suremontuotoms dalims.

Kilus nusiskundimų, pirmiausiai kreipkitės toliau nurodytu techninės pagalbos telefono numeriu arba susisiekite su mumis elektroniniu paštu. Jei taikoma garantija, mes Jums nemokamai gaminį pataisysime ar pakeisime arba grąžinsime pinigus, sumokėtus už gaminį (savo nuožiūra). Jokių kitų teisių garantija nesuteikia. Ši garantija neriboja Jūsų teisių, numatytų įstatymuose, ypač garantinių teisių pardavėjo atžvilgiu.

IAN: 507028\_2507

 Aptarnavimas Lietuvoje  
Tel.: 0 800 33144  
E-Mail: [deltasport@lidl.lt](mailto:deltasport@lidl.lt)

Soovime õne!

Olete otsustanud kvaliteetse toote kasuks. Enne esmakordset kasutamist tutvuge tootega.



**Selleks lugege tähelepanelikult järgmist kasutusjuhendit.**

Kasutage toodet ainult toodud kirjelduste kohaselt ja ainult ettenähtud kasutusvaldkondades. Hoidke seda kasutusjuhendit kindlas kohas. Toote edasiandmisel andke üle ka kõik tootedokumendid.

## Tarnekomplekt

1 x bodyboard

1 x kasutusjuhend

## Tehnilised andmed

Möödud (täispuhutud) :

ca 70 x 50 x 12 cm (p x l x k)



Maksimaalne kandevõime: 40 kg



Valmistamiskuupäev (kuu/aasta):  
12/2025



Delta-Sport Handelskontor GmbH kinnitab käesolevaga, et see toode vastab põhinõuetele ja muudele

asjakohastele sätetele.

## Sihtotstarbeline kasutamine

See toode on mänguasi vähemalt 3-aastastele ja vanematele lastele ning seda tohib kasutada vee peal üksnes ühe inimese poolt, kelle maksimaalne kaal on 40 kg. Toode on isiklikuks kasutamiseks.

See toode pole ujumisabivahend, talvespordivahend ning see sobib ainult ujujatele!

Ei ole sobiv alla 3-aastastele lastele.

**Hoiatus!** Kasutatav pealispind on see külg, millel on sangad.

## Ohutusjuhised



### Eluohulik!

- Ärge jätke kunagi lapsi pakkematerjaliga järelevalveta. Esineb lämmatamisohu.
- Hoiatus. Kasutada ainult täiskasvanu järelevalve all vees, kus laps ulatub jalgadega põhja. Kasutatav maksimaalselt ühe inimese poolt.
- Hoiatus. Ei kaitse uppumise eest!
- Hoiatus. Üksi pakke- ja kinnitusmaterjal pole mänguasja koostisosas ja need tuleb ohutuse tagamiseks alati eemaldada, enne kui annate toote lastele mängimiseks.



### Varakahjustuste vältimine!

- Kõik täispuhutavad tooted on külma suhtes tundlikud. Seetõttu ei tohi toodet lahti võtta ega täis pumbata alla 15 °C temperatuuride korral!
- Kui õhurõhk peaks ereda päikesega tõusma, tuleb seda õhu väljalaskmisega vastavalt tasakaalustada.
- Jälgige seda, et toode - eriti täispuhutatud olekus - ei puutuks kokku kivide, kruusa või teravate esemetega ning ärge kunagi hõõruge ega lohistage seda, vastasel juhul võib materjal saada kahjustada.
- Sisestage kaitseventiili ainult sobiv pumbaadapter. Vastasel juhul võib ventiil saada kahjustada.
- Ärge pumbake liiga pingule, kuna vastasel juhul esineb oht, et mõni keevitussilmus rebeneb. Ventiil tuleb pärast täispumpamist hästi sulgeda.
- Vältige kokkupuudet teravate, kuumade, nurgeliste või ohtlike esemetega.
- Kontrollige toodet enne iga kasutuskorda kahjustuste või kulumise suhtes. Toodet tohib kasutada ainult siis, kui see on laitmatus seisukorras!

## Täispumpamine

### HOIATUS!

- Kõik õhukambrid tuleb alati täielikult täis pumbata!
- Vältige õhukambrite liigset täispumpamist, kuna vastasel juhul esineb ülepingutamise oht ning keevisõemblused võivad rebeneda.
- Mitte puhuda täis suuga.
- Kasutage toote täispumpamiseks tava-kaubanduses müüdavaid jalgpumpasid või kahetaktilisi kolbpumpasid koos sobivate pumbaadapteritega.
- Ärge kasutage toote täispumpamiseks kompressorit ega suruõhupudelit. See võib põhjustada tootel kahjustusi.
- Jälgige, et kambrid täidetakse ühtlaselt ja järjest õhuga.
- Pumbake kambrid ainult nii täis, et pärast täispumpamist oleks sisekõlg veel kergelt laineline.

### Pumbake õhukambreid järgmises järjekorras (joon. C):

1. - serv (1)
2. - lamamispind (2)

Täitke õhukambrid õhuga ja sulgege sulgekorgid (joon. A).

## Õhu väljalaskmine

Õhukambrite kiireks tühjendamiseks avage sulgurid (joon. B).

## Hoiustamine, puhastamine

Hoiustage toodet alati kuivas, puhta ja tühjana toatemperatuuril. Ventilid peaksid olema hoiustamise ajal alati suletud.

Talveks hoiustamisel ärge asetage tootele teravaid esemeid ning ärge katke seda talgiga.

Puhastage ainult veega ja seejärel pühkige rätikuga kuivaks.

**TÄHTS!** Ärge kunagi puhastage teravate puhastusvahenditega.

## Jäätmekäitlusjuhised



Utiliseerige tooteartikkel ja pakkematerjalid vastavalt ajakohastele kohalikele eeskirjadele. Hoidke pakkematerjali (nt kilekotte) lastele kättesaamatus kohas. Kasutuskõlbmatu tooteartikli utiliseerimise kohta saate lisainformatsiooni oma valla- või linnavalitsusest. Utiliseerige tooteartikkel ja pakend keskkonnasäästlikult.



Taaskasutuskoodi kasutatakse ringlussevõtu tsüklis olevate erinevate materjalide identifitseerimiseks (taaskasutamine). Kood koosneb ringlussevõtu tsükli taaskasutussümbolist ja materjali identifitseerivast numbrist.

## Juhised garantii ja teeninduskulu kohta

Toode on toodetud väga hoolikalt ja pideva kontrolli all. DELTA-SPORT HANDELSKONTOR GmbH annab eraisikutest lõpptarbijatele selle kauba ostmisel kolmeaastase garantii alates ostukuupäevast (garantiiperiood) vastavalt järgmistele sätetele. Garantii kehtib ainult materjali- ja töötlemisvigade korral. Garantii ei laiene osadele, mis on tavapäraselt kulunud, ja seetõttu tuleb neid käsitleda kulumisdetaillidena (nt patareid), ega kergesti purunevatele osadele, nagu lülitid või klaasist osad.

Garantiinõuded on välistatud, kui toodet on kasutatud mitte ettenähtud otstarbel, valesti või mitte ettenähtud nõuete raames või kasutusulatuses või kui kasutusjuhendis toodud andmeid ei ole järgitud, kui just lõppklient ei suuda tõestada, et esinevad materjali- või töötlemisvead, mis ei põhine eelnimetatud tingimustel.

Garantiinõudeid saab garantiiaja jooksul esitada alles pärast originaalkviitungi esitamist. Seetõttu palun hoidke originaalkviitung alles. Garantii ei pikendata garantii, seadusliku garantii või hea tahte põhjal tehtud remonditööde järgi. See kehtib ka asendatud ja parandatud osade kohta.

Kui teil on kaebusi, võtke ühendust allpool toodud infotelefoni või e-posti teel. Garantiinõude korral parandame - omal valikul - toote teile tasuta, asendame selle või maksame tagasi ostuhinna. Muid õigusi garantiist ei tulene. See garantii ei piira teie seadusjärgseid õigusi, eriti garantiinõudeid vastava müüja vastu.

IAN: 507028\_2507

 Teenindus Eesti

Tel.: 8000049109

E-post: [deltasport@lidl.ee](mailto:deltasport@lidl.ee)

Apsveicam!

Jūs izvēlējāties iegādāties augstas kvalitātes preci. Pirms sākat lietot preci, apgūstiet to.



**Šajā nolūkā rūpīgi izlasiet tālāk iekļauto lietošanas norādījumus.**

Lietojiet preci tikai atbilstoši aprakstītajam lietojumam un tikai norādītajiem lietošanas mērķiem. Saudzīgi glabājiet šo lietošanas norādījumus. Nododot preci trešajām personām, pievienojiet tai visus dokumentus.

## Piegādes komplekts

1 x bodyboard dēlis

1 x lietošanas norādījumi

## Tehniskie dati

Izmērs (piepūstā veidā):

apm. 70 x 50 x 12 cm (G x P x A)



Maksimālā slodze: 40 kg



Izgatavošanas datums

(mēnesis/gads): 12/2025



Ar šo "Delta-Sport Handelskontor GmbH" apliecina, ka šis izstrādājums atbilst pamata prasībām un citiem attiecināmiem noteikumiem.

## Noteikumiem atbilstoša lietošana

Šis izstrādājums ir rotaļlieta bērniem no 3 gadu vecuma, un to uz ūdens drīkst izmantot tikai viena persona, kuras svars nepārsniedz 40 kg. Izstrādājums ir paredzēts privātai lietošanai. Izstrādājums nav ne peldlīdzeklis, ne ūdens sporta inventārs, un tas paredzēts tikai peldētpatējiem!

Nav piemērots bērniem līdz 3 gadu vecumam.

**Brīdinājums!** Izmantojamā virsma ir puse, kurā atrodas rokturi.

## Drošības norādījumi



### Briesmas dzīvībai!

- Nekad neatstājiet bērnus bez uzraudzības pie iepakojuma materiāliem. Pastāv nosmakšanas risks.
- Brīdinājums. Lietot tikai seklā ūdenī un pieaugušo uzraudzībā. Vienlaicīgi lietot drīkst ne vairāk kā viena persona.
- Brīdinājums. Nepasargā no noslikšanas!
- Brīdinājums. Iepakojuma un stiprinājuma materiāli nav rotaļlietas sastāvdaļa, tādēļ drošības apsvērumu dēļ tie jānoņem, pirms izstrādājums tiek nodots bērniem rotaļām.



### Izvaišanās no materiālajiem zaudējumiem!

- Visi piepūšamie izstrādājumi ir jutīgi pret aukstumu. Tādēļ nekad neatlokiet un nepiepumpējiet izstrādājumu temperatūrā, kas ir zemāka par 15 °C!
- Ja karstā saulē palielinās gaisa spiediens, tas attiecīgi jāizlīdzina, izlaižot gaisu.
- Sekojiet, lai izstrādājums – it īpaši piepumpētā stāvoklī – nenonāktu saskarē ar akmeņiem, granti vai smailiem priekšmetiem un nekur neberzētos vai nerīvētos, citādi var rasties materiāla bojājumi.
- Drošības ventīļos ievietojiet tikai piemērotus pumpju uzgaļus. Pretējā gadījumā var sabojāt ventīļus.
- Nepiepumpējiet par daudz, citādi pastāv šuvju pārplīšanas risks. Ventīļus pēc piepumpēšanas kārtīgi noslēdziet.
- Novērsiet saskari ar asiem, karstiem, smailiem vai bīstamiem priekšmetiem.
- Ikreiz pirms lietošanas pārbaudiet, vai izstrādājumam nav bojājumu vai nolietojuma pazīmju. Izstrādājumu drīkst lietot tikai tad, ja tas ir nevainojamā stāvoklī!

## Piepumpēšana

### BRĪDINĀJUMS!

- Visas gaisa kameras vienmēr piepumpējiet pilnībā!
- Izvairieties gaisa kameras piepumpēt par daudz, citādi pastāv materiāla izstaipišanas risks vai var pārplīst šuves.
- Nepiepūtiet ar muti.
- Izstrādājuma piepumpēšanai izmantojiet tirdzniecībā pieejamos kājas pumpjus vai divvirzienu rokas pumpjus ar atbilstošiem pumpja uzgaļiem.
- Izstrādājuma piepumpēšanai neizmantojiet ne kompresoru, ne saspiebtā gaisa balonus. Tā var sabojāt izstrādājumu.
- Sekojiet, lai kameras ar gaisu tiktu piepildītas vienmērīgi un viena pēc otras.
- Piepumpējiet kameras tikai tik daudz, lai tās pēc piepumpēšanas iekšpusē būtu vēl nedaudz viļņainas.

### Piepumpējiet gaisa kameras šādā secībā (C att.):

1. - Mala (1)
2. - Guļamvirsmā (2)

Piepūtiet gaisa kameras ar gaisu un aizveriet noslēgvāciņus (A att.).

## Gaisa izlaišana

Lai ātrāk izlaistu gaisu no gaisa kamerām, atveriet noslēgumus (B att.).

## Uzglabāšana, tīrīšana

Tīru, sausu un nepiepumpētu izstrādājumu uzglabājiet istabas temperatūrā. Ventiljiem uzglabāšanas laikā vienmēr jābūt aizvērtiem. Novietojot glabāšanā uz ziemu, nenovietojiet uz izstrādājuma asus priekšmetus un neiepūderējiet to ar talku. Mazgājiet tikai ar ūdeni un pēc tam noslaukiet sausu ar lupatiņu. **SVARĪGI!** Nedrīkst tīrīt ar asiem tīrīšanas līdzekļiem.

## Norādes par likvidēšanu



Utilizējiet izstrādājumu un iepakojuma materiālus atbilstoši spēkā esošajiem, vietējiem noteikumiem. Iepakojuma materiālus (piem., plastikāta maisiņus) uzglabājiet bērniem nepieejamā vietā. Papildu informāciju par nokalpojušā izstrādājuma utilizāciju vaicājiet savā pašvaldībā. Utilizējiet izstrādājumu un iepakojumu videi draudzīgā veidā.



Otrreizējās pārstrādes kods paredzēts dažādu materiālu atgriešanai otrreizējās pārstrādes ciklā (reciklēšana). Kods sastāv no reciklēšanas simbola, kas apzīmē otrreizējās pārstrādes ciklu, un no numura, kas apzīmē materiālu.

## Norādes par garantiju un servisa pakalpojumiem

Izstrādājums ir izgatavots ar lielu rūpību, veicot tā pastāvīgu kontroli. DELTA-SPORT HANDELS-KONTOR GmbH privātiem gala klientiem šim izstrādājumam dod trīs gadu garantiju kopš iegādes datuma (garantijas termiņš), ievērojot turpmākos noteikumus. Garantija attiecas tikai uz materiālu un apstrādes kļūdām. Garantija neattiecas uz detaļām, kas pakļautas normālam nolietojumam un tādēļ uzskatāmas par dilstošām detaļām (piem., baterijas), kā arī tā neattiecas uz plīstošām detaļām, piem., slēdžiem, vai no stikla izgatavotām detaļām. Garantijas prasības ir izslēgtas, ja izstrādājums ir izmantots nepareizi, ļaunprātīgi vai neatbilstoši paredzētajiem noteikumiem vai paredzētajam pielietojumam vai nav ievērotas lietošanas instrukcijā dotās norādes, ja vien gala klients nepierāda, ka ir radusies materiāla vai apstrādes kļūda, kuras iemesls nav kāds no iepriekš minētajiem apstākļiem.

Garantijas prasības var izvirzīt tikai garantijas termiņā, uzrādot pirkuma čeka oriģinālu. Tādēļ saglabājiet pirkuma čeka oriģinālu. Jebkādi remontdarbi, kas veikti garantijas, likumdošanā paredzētās garantijas vai godīgas komercprakses ietvaros, nepagarina garantijas termiņu. Tas attiecas arī uz nomainītām un labotām detaļām.

Iebildumu gadījumā vispirms, lūdzu, zvaniet uz zemāk norādīto servisa tālruni vai sazinieties ar mums pa e-pastu. Ja iestājas garantijas gadījums, mēs izstrādājam – pēc saviem ieskatiem – bez maksas salabojam, nomainām vai atlīdzinām pirkuma cenu. Citas garantijas tiesības nepastāv.

Šī garantija neierobežo jūsu tiesības, kas paredzētas likumdošanā, it īpaši tiesības uz garantiju attiecībā pret attiecīgo pārdevēju.

IAN: 507028\_2507

 Serviss Latvija

Tel.: 8000 5808

E-pasts: [deltasport@lidl.lv](mailto:deltasport@lidl.lv)



**DELTA-SPORT HANDELSKONTOR GMBH**

Wragekamp 6 • 22397 Hamburg  
GERMANY



12/2025

Delta-Sport-Nr.: BA-17300, BA-17301

---

09.11.2025 / AM 11:03

**IAN 507028\_2507**

