



AIR TOOL SET PDZ 25 A1

GB IE NI

AIR TOOL SET

Operation and safety notes

NL BE

PERSLUCHT TOEBEHORENSET

Bedienings- en veiligheidsinstructies

FR BE

SET D'ACCESSOIRES POUR COMPRESSEUR

Instructions d'utilisation et consignes de sécurité

DE AT CH

DRUCKLUFT-ZUBEHÖR-SET

Bedienungs- und Sicherheitshinweise

IAN 327371_1904

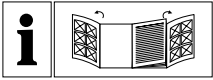

GB/IE/NI	Operation and safety notes	Page	5
FR/BE	Instructions d'utilisation et consignes de sécurité	Page	10
NL/BE	Bedienings- en veiligheidsinstructies	Pagina	16
DE/AT/CH	Bedienungs- und Sicherheitshinweise	Seite	21

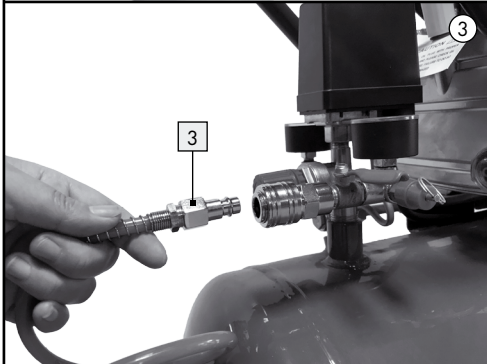
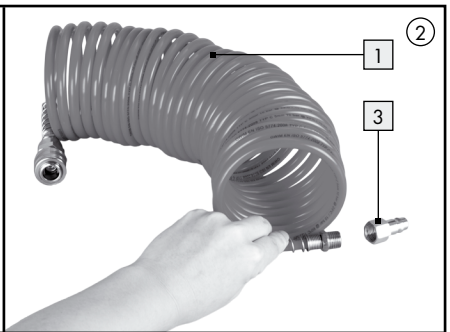
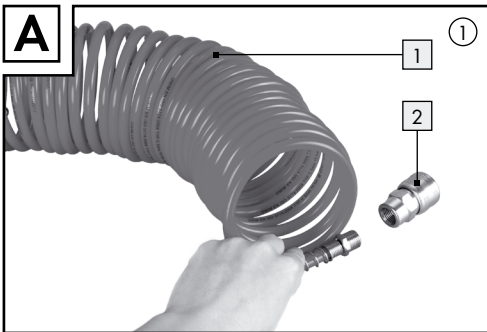
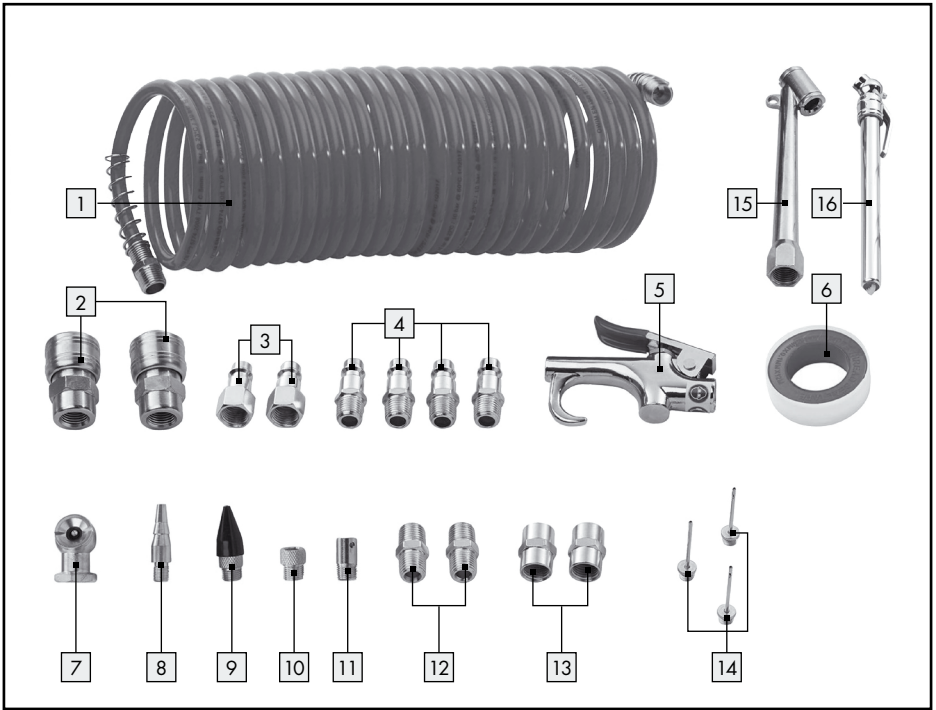

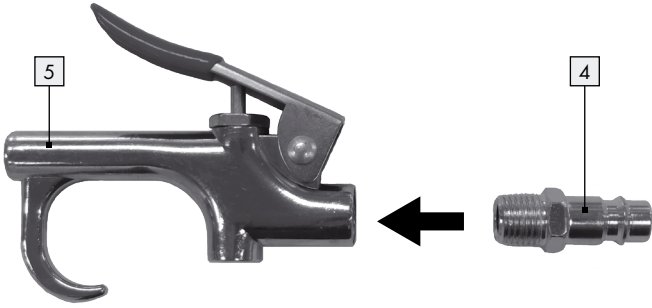
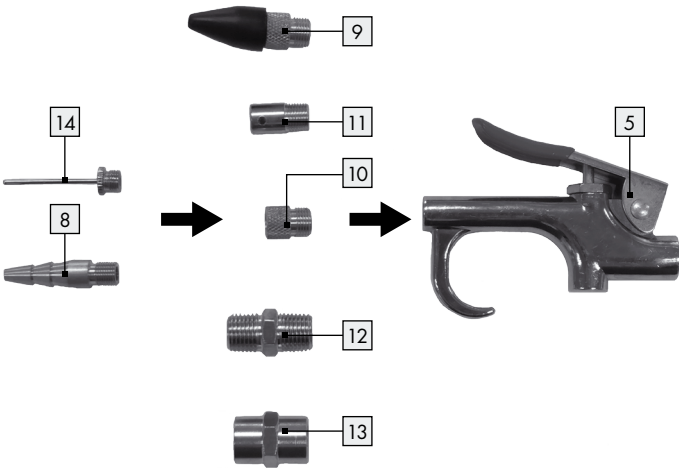
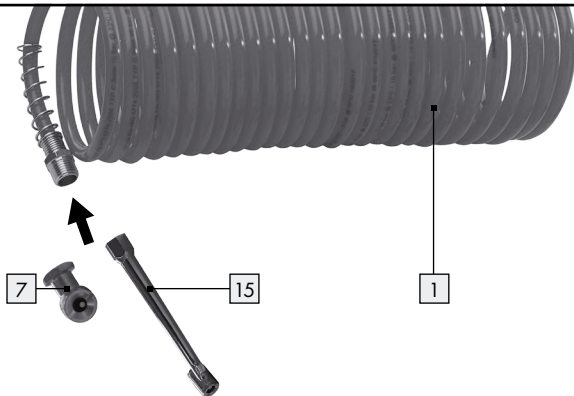
B**C****D**

Introduction	Page 6
Intended use.....	Page 6
Scope of delivery.....	Page 6
Technical data.....	Page 6
Safety notices	Page 6
Use	Page 8
Connect with compressor.....	Page 8
Using the air blow gun.....	Page 8
Using the accessories.....	Page 9
Pump up bicycles/vehicle tyres.....	Page 9
Cleaning and maintenance	Page 9
Disposal	Page 9
Service	Page 9

Air Tool Set PDZ 25 A1

● Introduction

We congratulate you on the purchase of your new product. You have chosen a high quality product. Familiarise yourself with the product before using it for the first time. In addition, please carefully refer to the operating instructions and the safety advice below. Only use the product as instructed and only for the indicated field of application. Keep these instructions in a safe place. If you pass the product on to anyone else, please ensure that you also pass on all the documentation with it.

● Intended use

This product is intended for applications involving compressed air i.e. the air gun can be used to clean using compressed air or to air-clean materials from hard to reach places. The different valve attachments can be used to inflate items such as bicycle tyres, rubber dinghies, air mattresses and balls. The adapter allows tools powered by compressed air to be attached. Any other use or modification of the product shall be considered as improper use and could lead to risk of injury and/or damage to the product. The manufacturer assumes no liability for damages or injuries due to improper use. This product is not intended for commercial use.

● Scope of delivery

25-part set consisting of:

- 1 1 x Air spiral hose up to approx. 7.5 m, 5 x 8 mm
- 2 2 x Air quick coupling R 1/4", female thread
- 3 2 x Air plug nipple R 1/4", female thread
- 4 4 x Air plug nipple R 1/4", male thread
- 5 1 x Blow gun
- 6 1 x Thread sealant, approx. 12 m
- 7 1 x Air chuck
- 8 1 x Conical nozzle

- 9 1 x Rubber nozzle, (pre-assembled with brass connector)
- 10 1 x Plug adapter and valve adapter for Dunlop valve
- 11 1 x Safety nozzle
- 12 2 x Adapter R 1/4", male thread
- 13 2 x Adapter R 1/4", female thread
- 14 3 x Ball pump needle
- 15 1 x Air tire inflator
- 16 1 x Tire pressure gauge

● Technical data

Blow gun

- Max. operating pressure: 10 bar
Compressed air quality: cleaned, oil-free and condensate-free
Compressed air connection: R 1/4"

Pneumatic hose

- Max. operating pressure: 10 bar
Compressed air quality: cleaned, oil-free and condensate-free
Compressed air connection: R 1/4"
Hose length: approx. 7.5 m

Pneumatic gauge

- Range: 0.5-3.5 bar/
5-50 psi



Safety notices

KEEP ALL SAFETY NOTICES AND INSTRUCTIONS FOR FUTURE REFERENCE!



! WARNING!



DANGER TO LIFE AND RISK OF ACCIDENTS FOR INFANTS AND CHILDREN!

Never leave children unsupervised with the packaging materials.

The packaging material poses a suffocation hazard. Children frequently underestimate the dangers. Please always keep the product out of the reach of children. It is not a toy.

- **⚠ WARNING!** Do not use the product if your responsiveness has been impaired by alcohol, medication, drugs, illness or tiredness. A moment of inattentiveness can lead to serious injuries.
- **CAUTION! RISK OF INJURY!** Using tools powered by compressed air can lead to serious injuries if the adapter or the compressed air hose are not connected correctly or come loose. Please check all connections to see if they are secured tightly or function correctly. Only use safety couplings.
- **RISK OF FIRE AND EXPLOSION AND HEALTH HAZARD!** Use the individual components in well-ventilated areas only.
- **CAUTION! RISK OF INJURY!** Never exceed the maximum permissible operating air pressure of 10 bar. Use a pressure reducer to set the operating air pressure.
- Check the unit after filling with compressed air using a tested pressure gauge.
- **RISK OF RECOIL FORCES!** High working pressures can give rise to recoil forces that under certain conditions can result in danger from continuous loading.
- **CAUTION! RISK OF INJURY! IMPROPER USE!** Never point the product at people and/or animals.
- **CAUTION! RISK OF INJURY!** Never use oxygen or other flammable gases as energy source.
- **CAUTION! RISK OF INJURY!** First, remove the hose from the compressed air source and then remove the supply hose from the product. This is how you can prevent the supply hose from spinning around or recoiling uncontrollably.
- When removing the hose coupling, hold the hose firmly in your hand to prevent injuries caused by the hose springing back.
- Watch out for damage. Check the product for damage before first use. If the product shows deficiencies, it cannot be operated in any circumstances.
- The product may only be operated using cleaned, oil-free and condensate-free compressed air.

■ **CAUTION! RISK OF INJURY!**

- Keep children and other people away from the product during use. You could lose control of the product if you are distracted.
- Be attentive while working! Pay attention to what you are doing. Proceed with caution.
- Avoid uncomfortable positions. Make sure that you are standing firmly and that your weight is evenly balanced.
- Wear suitable working clothes. Wear tight-fitting clothing, non-slip shoes, a hairnet, or tie back your hair. Jewellery or loose-fitting clothing can get stuck in moving parts of the product.
- Keep your workplace clean. Disorder can lead to accidents.
- Do not use the product in a damp or wet environment.
-   Every person in the direct vicinity of the work environment must wear protective goggles and earmuffs.
- Remove the product from the compressed air source before repair and maintenance work and before transport.
- Do not carry the compressed air device by the hose, but by the housing instead.

- Do not kink the compressed air hose. This could cause damage.
- NOTE!** Please observe all manufacturer's instructions regarding inflatable articles.







● **Use**

Note: Please remove all packaging material from the product.





Note: Lag all male threads on the pneumatic accessories with thread sealant .

Note: Always operate the product with compressed air that is clean, oil-free and moisture-free. Do not exceed the maximum working pressure of 10 bar at the device.

● **Connect with compressor**

- Connect the spiral hose  to the quick coupling , and quick plug nipple  and then connect to a suitable compressed air source (see Fig. A).
- To break the connection, pull the sleeve of the quick coupling  back and pull the quick plug nipple  or  out. Remember to turn off the compressor when you do not wish to use it anymore.

● **Using the air blow gun**

- Connect the blow gun  with an air plug nipple  (see Fig. B).
- Connect the blow gun to the compressed air source (see section „Connect with compressor“). For your own safety, a permanent hose connection between the blow gun  and the spiral hose  is not recommended.
- Press the compressed air supply trigger to release compressed air. The longer you hold down the trigger, the greater the compressed air output.
- Let go of the trigger to stop the compressed air.

- Disconnect the product fully from the compressed air supply when you have finished work.

● Using the accessories

- Screw in accessory parts [8] to [14] into the blow gun [5] for different application. e. g. fill up ball or inflatable bed, etc. (see Fig. C).

Note: When using the conical nozzle [8] or ball needle [14], please also connect the safety valve [11] as an adapter. Cover the 2 small holes on the side of the safety nozzle [11] with fingers to inflate normally, or release the 2 holes to lose inflation pressure.

Note: The rubber nozzle [9] can be used to blow out dirt in hard to reach places. Screw the rubber nozzle [9] to the blow gun [5] to use.

● Pump up bicycles / vehicle tyres

- Depending on the structure of your inflation valve you can use the air chuck [7] or the air tyre inflator [15] to pump up bicycle or vehicle tyres. To do this, adapt air chuck [7] or the air tyre inflator [15] to the spiral hose [1] (see Fig. D). For dunlop valve, use the plug adapter [10] (please refer to "Using the accessories"). You can press the tyre gauge [16] against the inflation valve to test the inner pressure of the tyre.

● Cleaning and maintenance

Regularly lubricate and clean the product to ensure proper functionality.

⚠ RISK OF INJURY! Disconnect the product fully from the compressed air supply before cleaning.

- Do not use sharp objects to clean the product. Do not allow any liquids to enter the product. Otherwise the product could be damaged.

- Do not use harsh or aggressive cleaning agents such as thinners or petrol as these can dissolve the plastic parts.
- Clean the product regularly, preferably immediately after every use.
- Clean the housing with a soft, dry cloth.

● Disposal

The packaging is made entirely of recyclable materials, which you may dispose of at local recycling facilities.

Contact your local refuse disposal authority for more details of how to dispose of your worn-out product.

● Service

GB Service Great Britain

Tel.: 0800 404 7657

E-Mail: owim@lidl.co.uk

IE Service Ireland

NI Service Northern Ireland

Tel.: 1890 930 034

(0,08 EUR / Min., (peak))

(0,06 EUR / Min., (off peak))

E-Mail: owim@lidl.ie

Introduction	Page 11
Utilisation conforme.....	Page 11
Contenu de la livraison.....	Page 11
Caractéristiques techniques.....	Page 11
Consignes de sécurité	Page 12
Utilisation	Page 14
Connexion au compresseur.....	Page 14
Utiliser le pistolet de soufflage	Page 14
Utiliser des accessoires.....	Page 14
Gonfler des roues de vélo / roues de véhicule	Page 14
Nettoyage et maintenance	Page 15
Mise au rebut	Page 15
Service après-vente	Page 15

Set d'accessoires pour compresseur PDZ 25 A1

● Introduction

Nous vous félicitons pour l'achat de votre nouveau produit. Vous avez opté pour un produit de grande qualité. Avant la première mise en service, vous devez vous familiariser avec toutes les fonctions du produit. Veuillez lire attentivement le mode d'emploi ci-dessous et les consignes de sécurité. N'utilisez le produit que pour l'usage décrit et les domaines d'application cités. Conserver ces instructions dans un lieu sûr. Si vous donnez le produit à des tiers, remettez-leur également la totalité des documents.

● Utilisation conforme

Le produit se destine à être utilisé avec de l'air comprimé : par ex. le pistolet à air comprimé permet d'effectuer un nettoyage à l'air comprimé, ou à souffler dans des matériaux situés dans des endroits difficiles d'accès. Les différents embouts de valve permettent par ex. de gonfler des roues de vélo, canots pneumatiques, matelas gonflables, ballons. Les adaptateurs permettent de raccorder des outils fonctionnant à l'air comprimé. Toute autre utilisation ou modification du produit est considérée comme non conforme et peut entraîner des blessures et/ou endommager le produit. Le fabricant décline toute responsabilité pour les blessures ou dommages résultant d'une utilisation non conforme. Le produit n'est pas destiné à une utilisation commerciale.

● Contenu de la livraison

Le kit de 25 pièces se compose de :

- 1 1 x tuyau en spirale PE jusqu'à env. 7,5 m, 5 x 8 mm
- 2 2 x raccord rapide à air comprimé R 1/4" filetage intérieur
- 3 2 x raccord enfichable à air comprimé R 1/4", filetage intérieur

- 4 4 x raccord enfichable à air comprimé R 1/4", filetage extérieur
- 5 1 x pistolet de soufflage
- 6 1 x ruban d'étanchéité pour filetage, env. 12 m
- 7 1 x mandrin à air
- 8 1 x buse conique
- 9 1 x buse en caoutchouc (pré-installée avec fiche en laiton)
- 10 1 x adaptateur de fiche et adaptateur de valve pour valve Dunlop
- 11 1 x buse de sécurité
- 12 2 x adaptateur R 1/4", filetage extérieur
- 13 2 x adaptateur R 1/4", filetage intérieur
- 14 3 x aiguille de pompe à ballon
- 15 1 x gonfleur de pneus gonflables
- 16 1 x indicateur de pression pour roue

● Caractéristiques techniques

Pistolet de soufflage

Pression de travail max. : 10 bars
Qualité d'air comprimé : épurée, sans huile ni condensation
Raccordement d'air comprimé : R 1/4"

Tuyau d'air comprimé

Pression de travail max. : 10 bars
Qualité d'air comprimé : épurée, sans huile ni condensation
Raccordement d'air comprimé : R 1/4"
Longueur de tuyau : env. 7,5 m

Affichage de l'air comprimé

Portée : 0,5-3,5 bars / 5-50 psi



Consignes de sécurité

CONSERVEZ TOUTES LES
CONSIGNES DE SÉCURITÉ ET
INSTRUCTIONS POUR L'AVENIR !



⚠ AVERTISSEMENT !

DANGER DE MORT ET D'ACCIDENT POUR LES EN- FANTS EN BAS ÂGE ET LES ENFANTS !

Ne jamais laisser les enfants sans surveillance avec le matériel d'emballage. L'emballage présente un risque d'étouffement. Les enfants sous-estiment souvent le danger. Toujours tenir le produit à l'écart des enfants. Ce n'est pas un jouet.

⚠ AVERTISSEMENT ! Ne pas utiliser le produit, lorsque vos capacités de réaction sont réduites par l'alcool, les médicaments, les drogues, la maladie ou la fatigue. Un moment d'inattention peut entraîner des blessures graves.



ATTENTION ! RISQUE DE BLESSURE ! En cas d'outils fonctionnant à l'air comprimé, des blessures graves peuvent survenir lorsque l'adaptateur ou

le tuyau d'air comprimé n'ont pas été correctement reliés, ou se sont détachés. Vérifiez tous les raccords afin de contrôler leur fixation et leur fonctionnalité. Utilisez exclusivement des raccords de sécurité.

- **RISQUE POUR LA SANTÉ, DANGER D'INCENDIE ET D'EXPLOSION !** Utilisez uniquement chaque composant dans des zones bien aérées.
- **ATTENTION ! RISQUE DE BLESSURE !** Ne dépassez jamais la pression de travail maximale admissible de 10 bars. Pour le réglage de la pression de travail, utilisez un réducteur de pression.
- Après le remplissage, contrôlez la pression d'air à l'aide d'un manomètre calibré.
- **CONTRECOUPS !** Les pressions de travail élevées peuvent entraîner des contrecoups pouvant, sous certaines circonstances, être à l'origine de dangers par charge permanente.
- **ATTENTION ! RISQUE DE BLESSURE ! USAGE ABUSIF !** Ne pas diriger le produit vers les personnes et/ou les animaux.
- **ATTENTION ! RISQUE DE BLESSURE !** N'utilisez jamais d'oxygène ou d'autres gaz

inflammables comme source d'énergie.

- **ATTENTION ! RISQUE DE BLESSURE !** Détachez tout d'abord le tuyau flexible de la source d'air comprimé, et retirez seulement ensuite le tuyau flexible d'alimentation du produit. Ceci vous permet d'éviter que le tuyau flexible ne tourbillonne de manière incontrôlée, ou n'accuse un contrecoup.
- Lors du desserrage du raccord de flexible, tenez fermement le flexible dans la main afin d'éviter des blessures dues à un rebondissement de celui-ci.
- Attention aux détériorations. Avant la mise en service, contrôlez si le produit présente des dommages éventuels. Si le produit présente des dégradations, il ne doit être en aucun cas mis sous tension.
- Le produit doit exclusivement être mis en service avec de l'air comprimé épuré, exempt de condensation et d'huile.
- **ATTENTION ! RISQUE DE BLESSURE !** Tenez les enfants et les autres personnes à l'écart pendant l'utilisation du produit. Toute distraction peut vous faire perdre le contrôle du produit.

- Restez attentif durant vos travaux ! Faites attention à ce que vous faites. Procédez avec prudence.
- Évitez d'adopter des postures inconfortables. Veillez à ce que le produit soit posé de manière stable et équilibrée.
- Portez des vêtements de travail appropriés. Portez des vêtements près du corps, des chaussures antidérapantes, un filet à cheveux ou attachez les longs cheveux. Les bijoux et les vêtements amples peuvent être entraînés par les pièces en mouvement du produit.
- Gardez votre plan de travail propre. Du désordre peut entraîner des accidents.
- N'utilisez pas le produit dans un environnement humide ou mouillé.
-   Toutes les personnes se trouvant à proximité immédiate de la zone de travail doivent porter des lunettes de protection et un casque anti-bruit.
- Avant tous travaux de réparation et d'entretien, et avant le transport du produit, retirez le produit de la source d'air comprimé.
- Ne portez pas le produit à air comprimé par le tuyau, mais par son boîtier.

- Ne pliez pas le tuyau à air comprimé. Vous risquez autrement de l'endommager.
- **REMARQUE !** Observez les consignes de sécurité du fabricant de votre produit gonflable.

● Utilisation

Indication : veuillez retirer entièrement les matériaux composant l'emballage du produit.

Indication : enrroulez tous les filetages extérieurs d'accessoire à air comprimé avec le ruban d'étanchéité pour filetage [6].

Indication : exploitez toujours le produit avec un air comprimé propre, exempt d'huile et d'humidité. Ne dépassez pas la pression de travail maximale de 10 bars.

● Connexion au compresseur

- Connectez le tuyau en spirale [1] tout d'abord au raccord rapide à air comprimé [2] et au raccord enfichable à air comprimé [3] puis à une source d'air comprimé adaptée (voir ill. A).
- Afin de séparer les connexions, enlevez les manchons du raccord rapide [2], et retirez le raccord enfichable rapide [3] ou [4]. Pensez à éteindre le compresseur, lorsque vous ne souhaitez plus l'utiliser.

● Utiliser le pistolet de soufflage

- Connectez le pistolet de soufflage [5] à un raccord enfichable à air comprimé [4] (voir ill. B).
- Raccordez le pistolet de soufflage à la source d'air comprimé (cf. chapitre „Connexion au compresseur“). Pour votre propre sécurité, il n'est pas recommandé d'établir un raccordement de tuyau permanent entre le pistolet de soufflage [5] et le tuyau en spirale [1].
- Appuyez sur le déclencheur de l'alimentation en air comprimé, afin de distribuer de l'air

comprimé. Plus le déclencheur est actionné longtemps, plus l'émission d'air comprimé est importante.

- Relâchez le déclencheur, afin d'arrêter l'alimentation en air comprimé.
- Séparez impérativement le produit de l'alimentation en air comprimé, lorsque vous avez terminé votre travail.

● Utiliser des accessoires

- Vissez les accessoires [8] à [14] dans le pistolet de soufflage [5] pour différentes utilisations, par ex. gonfler une balle, un lit gonflable, etc. (voir ill. C).

Indication : en cas d'utilisation de la buse conique [8] ou de l'aiguille de pompe à ballon [14], veuillez également raccorder la buse de sécurité [11] comme adaptateur. Recouvrez les deux petits trous situés sur le côté de la buse de sécurité [11] avec les doigts pour obtenir un soufflage normal ou laissez les deux trous libres pour diminuer la pression de soufflage.

Indication : la buse en caoutchouc [9] peut être utilisée pour souffler la poussière à des endroits difficilement accessibles. Vissez pour cela la buse en caoutchouc [9] sur le pistolet de soufflage [5].

● Gonfler des roues de vélo / roues de véhicule

- Selon la structure de votre valve de gonflage, vous pouvez utiliser le mandrin à air [7] ou le gonfleur de pneus [15], afin de gonfler les roues de vélo ou de véhicule. Raccordez pour cela le mandrin à air [7] ou le gonfleur de pneus [15] au tuyau en spirale [1] (voir ill. D). Pour la valve Dunlop, utilisez l'adaptateur de fiche [10] (voir „Utiliser des accessoires“). Vous pouvez presser l'indicateur de pression pour roue [16] sur la valve de soufflage, afin de vérifier la pression intérieure du pneu.

● Nettoyage et maintenance

Lubrifiez et nettoyez le produit de manière régulière, afin de garantir le bon fonctionnement du produit.

⚠ RISQUE DE BLESSURES ! Séparez impérativement le produit de l'alimentation en air comprimé avant de le nettoyer.

- N'utilisez pas d'objet coupant pour nettoyer le produit. Aucun liquide ne doit s'introduire à l'intérieur du produit. Dans le cas contraire, le produit pourrait être endommagé.
- N'utilisez pas de produits nettoyants abrasifs ou agressifs, comme un diluant ou de la benzine, qui peuvent ronger les pièces en plastique.
- Nettoyez régulièrement le produit, dans l'idéal directement une fois le travail terminé.
- Nettoyez le boîtier du produit à l'aide d'un chiffon sec.

● Mise au rebut

L'emballage se compose de matières recyclables pouvant être mises au rebut dans les déchetteries locales.

Votre mairie ou votre municipalité vous renseigneront sur les possibilités de mise au rebut des produits usagés.

● Service après-vente

FR Service après-vente France

Tél. : 0800 919270

E-Mail : owim@lidl.fr

BE Service après-vente Belgique

Tél. : 070 270 171 (0,15 EUR/Min.)

E-Mail : owim@lidl.be

Inleiding	Pagina 17
Correct gebruik	Pagina 17
Omvang van de levering.....	Pagina 17
Technische gegevens	Pagina 17
Veiligheidsinstructies	Pagina 17
Gebruik	Pagina 19
Met de compressor verbinden	Pagina 19
Blaaspistool gebruiken	Pagina 20
Toebehoor gebruiken	Pagina 20
Fietsbanden / voertuigbanden oppompen	Pagina 20
Reiniging en onderhoud	Pagina 20
Afvoer	Pagina 20
Service	Pagina 20

Perslucht toebehorenset PDZ 25 A1

● **Inleiding**

Hartelijk gefeliciteerd met de aankoop van uw nieuwe product. U hebt voor een hoogwaardig product gekozen. Maak u voor de eerste ingebruikname vertrouwd met het product. Lees hiervoor aandachtig de volgende gebruiksaanwijzing en de veiligheidsvoorschriften. Gebruik het product alleen zoals beschreven en voor de aangegeven toepassingsgebieden. Bewaar deze gebruiksaanwijzing op een veilige plek. Geef, wanneer u het product doorgeeft aan derden, ook alle documenten mee.

● **Correct gebruik**

Het product is bedoeld voor het gebruik met perslucht: het persluchtpistool is bijv. voor de reiniging met perslucht of het uitblazen van materialen op moeilijk toegankelijke plekken bedoeld. De verschillende ventielopzetstukken zijn bedoeld voor het op-pompen van bijv. fietsbanden, opblaasbare boten, luchtbedden, ballen. De adapters maken het mogelijk gereedschap op perslucht aan te sluiten. Ander gebruik van of wijzigingen aan het product geldt als ondoelmatig en kan leiden tot kans op persoonlijk letsel en/of schade aan het product. De fabrikant is niet aansprakelijk voor letsel of schade als gevolg van onjuist gebruik. Het product is niet bestemd voor commercieel gebruik.

● **Omvang van de levering**

25-delig set bestaande uit:

- 1 1 x PE spiraalslang tot ca. 7,5 m, 5 x 8 mm
- 2 2 x perslucht-snelkoppeling R 1/4" binnendraad
- 3 2 x perslucht-steeknippel R 1/4" binnendraad
- 4 4 x perslucht-steeknippel R 1/4", buitendraad
- 5 1 x blaaspistool
- 6 1 x afdichtband voor schroefdraad, ca. 12 m
- 7 1 x lucht chuck
- 8 1 x conisch mondstuk

- 9 1 x rubberen mondstuk, (reeds gemonteerd met messing stekker)
- 10 1 x stekkeradapter en ventieladapter voor Dunlop-ventiel
- 11 1 x veiligheidsmondstuk
- 12 2 x adapter R 1/4", buitendraad
- 13 2 x adapter R 1/4", binnendraad
- 14 3 x balpompnaald
- 15 1 x luchtband inflator
- 16 1 x bandenspanningsmeter

● **Technische gegevens**

Blaaspistool

Max. werkdruk: 10 bar
Luchtdrukkwaliteit: gereinigd, vrij van olie en condensaat
Persluchtaansluiting: R 1/4"

Persluchtslang

Max. werkdruk: 10 bar
Luchtdrukkwaliteit: gereinigd, vrij van olie en condensaat
Persluchtaansluiting: R 1/4"
Slanglengte: ca. 7,5 m

Persluchtweergave

Reikwijdte: 0,5-3,5 bar / 5-50 psi



Veiligheidsinstructies

BEWAAR ALLE VEILIGHEIDSI-NSTRUCTIES EN AANWIJZINGEN OM DEZE EVENTUEEL LATER TE KUNNEN RAADPLEGEN!



**⚠ WAARSCHUWING!
LEVENSGEVAAR EN GE-
VAAR VOOR ONGEVALLLEN**

VOOR KLEUTERS EN KINDEREN! Laat kinderen nooit zonder toezicht hanteren met het verpakkingsmateriaal. Er bestaat kans op verstikking door verpakkingsmateriaal. Kinderen onderschatten vaak de gevaren. Houd kinderen altijd uit de buurt van het product. Het is geen speelgoed.

■ **⚠ WAARSCHUWING!**

Gebruik het product niet, als uw reactiesnelheid wordt beïnvloed door alcohol, medicijnen, drugs, ziekte of vermoeidheid. Een moment van onachtzaamheid kan ernstig letsel tot gevolg hebben.



- **VOORZICHTIG! KANS OP LETSEL!** Bij gereedschap dat op perslucht werkt, kan ernstig letsel ontstaan, als de adapter of de perslucht slang niet correct werd verbonden of is losgeraakt. Controleer alle verbindingen op een stevige verbinding en werking. Gebruik uitsluitend veiligheidskoppelingen.

- **GEVAAR VOOR DE GEZONDHEID, KANS OP BRAND EN EXPLOSIEGEVAAR!** Gebruik de afzonderlijke componenten alleen in goed geventileerde ruimtes.

- **VOORZICHTIG! KANS OP LETSEL!** Overschrijd nooit de

maximaal toegestane werkdruk van 10 bar. Gebruik een drukregelaar voor de vermindering van de werkdruk.

- Controleer na het vullen de luchtdruk met een geijkte manometer.
- **REACTIEKRACHTEN!** Bij hoge werkdrukken kunnen reactiekrachten optreden, die eventueel tot gevaren door continubelasting kunnen leiden.
- **VOORZICHTIG! KANS OP LETSEL! ONDOELMATIG GEBRUIK!** Richt het product nooit op mensen en/of dieren.
- **VOORZICHTIG! KANS OP LETSEL!** Gebruik nooit zuurstof of andere brandbare gassen als energiebron.
- **VOORZICHTIG! KANS OP LETSEL!** Haal eerst de slang van de persluchtbron los en verwijder pas daarna de verzorgingslang van het product. Zo vermijdt u een ongecontroleerd rondschieten resp. reactiedruk van de toevoerslang.
- Houd bij het losmaken van de slangkoppeling de slang met de hand vast, om letsel, veroorzaakt door het terugschieten van de slang, te vermijden.
- Let op beschadiging. Controleer het product voor de ingebruikname

- op eventuele beschadigingen. Mocht het product gebreken vertonen, mag het in geen geval in gebruik worden genomen.
- Het product mag uitsluitend met gereinigde, condensaat- en olie-vrije perslucht worden gebruikt.
 - **VOORZICHTIG! KANS OP LETSEL!** Houd kinderen en andere personen tijdens het gebruik uit de buurt van het product. In geval van afleiding kunt u de controle over het product verliezen.
 - Wees alert! Let op wat u doet. Ga voorzichtig te werk.
 - Vermijd een onaangename houding. Let op een stabiele stand en zorg dat u uw evenwicht houdt.
 - Draag geschikte werkkleding. Draag strak zittende kleding, slip-vaste schoenen, een haarnetje of maak een staart. Sieraden en los zittende kleding kan terecht komen in de bewegende delen van het product.
 - Houd het werkplek schoon. Wanorde kan ongevallen veroorzaken.
 - Gebruik het product niet in een vochtige of natte omgeving.
 -   Alle personen in de directe werkomgeving moeten een veiligheidsbril en gehoorbescherming dragen.

- Ontkoppel voor reparatie- en onderhoudswerkzaamheden evenals voor het transport van het product de verbinding met de persluchtbron.
- Draag het persluchtapparaat niet aan de slang maar aan de behuizing.
- Buig de persluchtslang niet. Anders kan het beschadigd worden.
- **OPMERKING!** Neem de veiligheidsinstructies van de fabrikant van het opblaasbare product in acht.







● Gebruik

Opmerking: verwijder al het verpakkingsmateriaal van het product.

Opmerking: omwikkel alle buitendraden van het perslucht-toebehør met afdichtband voor schroefdraad .

Opmerking: gebruik het product altijd met schone, olie-vrije en vochtvrije perslucht. Overschrijd nooit de maximale werkdruk van 10 bar.

● Met de compressor verbinden

- Sluit de spiraalslang  eerst op de perslucht-snelkoppeling  en de perslucht-steeknippel  aan en aansluitend op een geschikte persluchtbron (zie afb. A).
- Om de verbindingen te scheiden trekt u de mof aan de snelkoppeling  terug en trekt u de snelsteeknippel  of  eruit. Denk eraan de compressor uit te schakelen als u deze niet meer wilt gebruiken.

● Blaaspistool gebruiken

- Verbind het blaaspistool [5] met een persluchtsteeknippel [4] (zie afb. B).
- Sluit het blaaspistool aan de persluchtbron aan (zie hoofdstuk „Met de compressor verbinden“). Voor uw eigen veiligheid is een permanente persluchtverbinding tussen blaaspistool [5] en spiraalslang [1] niet aan te raden.
- Druk op de knop van de persluchtvoorziening om de perslucht vrij te geven. Hoe langer u op de knop drukt, des te groter wordt de afgegeven hoeveelheid perslucht.
- Laat de knop los om de perslucht te stoppen.
- Scheid het product per sé van de persluchtvoorziening als u klaar bent met uw werkzaamheden.

● Toebehoor gebruiken

- Schroef de toebehoren [8] tot [14] op het blaaspistool [5] voor verschillende toepassingen, bijv. bal oppompen, luchtbed oppompen etc. (zie afb. C).

Opmerking: sluit bij gebruik van het conische mondstuk [8] of de balpompnaald [14] ook het veiligheidsmondstuk [11] als adapter aan. Bedek de twee kleine gaatjes aan de zijkant van het veiligheidsmondstuk [11] met uw vingers voor normaal oppompen of laat de beide gaatjes los om de opblaasdruk te verlagen.

Opmerking: het rubberen mondstuk [9] kan voor het verwijderen van vuil op moeilijk toegankelijke plaatsen worden gebruikt. Draai daarvoor het rubberen mondstuk [9] op het blaaspistool [5].

● Fietsbanden / voertuigbanden oppompen

- Afhankelijk van de structuur van het opblaasventiel kunt u de lucht chuck [7] of het luchtband inflator [15] gebruiken om de fietsbanden of voertuigbanden op te pompen. Sluit daarvoor de lucht chuck [7] of de luchtband inflator [15] op de spiraalslang [1] aan (zie afb. D). Gebruik

voor het dunlop-ventiel de stekkeradapter [10] (zie „Toebehoor gebruiken“).

U kunt de bandenspanningsmeter [16] op het opblaasventiel drukken, om de binnendruk van de band te controleren.

● Reiniging en onderhoud

Om een feilloze werking te waarborgen, dient u het product regelmatig te smeren en te reinigen.

⚠ KANS OP LETSEL! Verbreek per sé de verbinding van het product met de persluchtvoorziening voordat u het reinigt.

- Gebruik geen scherpe voorwerpen voor de reiniging van het product. Er mogen geen vloeistoffen binnenin het product terecht komen. Anders kan het product beschadigd raken.
- Gebruik geen schurende of agressieve reinigingsmiddelen zoals verdunner of benzine, aangezien deze de kunststof onderdelen kunnen oplossen.
- Reinig het product regelmatig, het beste altijd direct nadat u klaar bent met de werkzaamheden.
- Reinig de behuizing met een droge doek.

● Afvoer

De verpakking bestaat uit milieuvriendelijke grondstoffen die u via de plaatselijke recyclingcontainers kunt afvoeren.

Informatie over de mogelijkheden om het uitgediende product na gebruik te verwijderen, verstrekt uw gemeentelijke overheid.

● Service

(NL) Service Nederland

Tel.: 0900 0400 223 (0,10 EUR / Min.)

E-Mail: owim@lidl.nl

(BE) Service België

Tel.: 070 270 171 (0,15 EUR / Min.)

E-Mail: owim@lidl.be

Einleitung	Seite 22
Bestimmungsgemäße Verwendung.....	Seite 22
Lieferumfang.....	Seite 22
Technische Daten.....	Seite 22
Sicherheitshinweise	Seite 22
Gebrauch	Seite 24
Mit dem Kompressor verbinden.....	Seite 24
Ausblaspistole benutzen.....	Seite 25
Zubehör verwenden.....	Seite 25
Fahrradreifen / Fahrzeugreifen aufpumpen.....	Seite 25
Reinigung und Wartung	Seite 25
Entsorgung	Seite 26
Service	Seite 26

Druckluft-Zubehör-Set PDZ 25 A1

● Einleitung

Wir beglückwünschen Sie zum Kauf Ihres neuen Produkts. Sie haben sich damit für ein hochwertiges Produkt entschieden. Machen Sie sich vor der ersten Inbetriebnahme mit dem Produkt vertraut. Lesen Sie hierzu aufmerksam die nachfolgende Bedienungsanleitung und die Sicherheitshinweise. Benutzen Sie das Produkt nur wie beschrieben und für die angegebenen Einsatzbereiche. Bewahren Sie diese Anleitung an einem sicheren Ort auf. Händigen Sie alle Unterlagen bei Weitergabe des Produktes an Dritte mit aus.

● Bestimmungsgemäße Verwendung

Das Produkt ist für Anwendungen mit Druckluft vorgesehen: Z. B. dient die Druckluftpistole der Reinigung mit Druckluft oder dem Ausblasen von Materialien aus schwer zugänglichen Stellen. Die verschiedenen Ventilaufsätze dienen zum Aufpumpen von z. B. Fahrradreifen, Schlauchbooten, Luftmatratzen, Bällen. Die Adapter ermöglichen den Anschluss druckluftbetriebener Werkzeuge. Andere Verwendungen oder Veränderungen des Produkts gelten als nicht bestimmungsgemäß und können Verletzungsgefahren und/oder Beschädigungen des Produkts nach sich ziehen. Für aus bestimmungswidriger Verwendung entstandene Verletzungen oder Schäden übernimmt der Hersteller keine Haftung. Das Produkt ist nicht für den gewerblichen Einsatz bestimmt.

● Lieferumfang

25-teiliges Set bestehend aus:

- 1** 1 x PE Spiralschlauch bis ca. 7,5 m, 5 x 8 mm
- 2** 2 x Druckluft-Schnellkupplung R 1/4" Innengewinde
- 3** 2 x Druckluft-Stecknippel R 1/4", Innengewinde
- 4** 4 x Druckluft-Stecknippel R 1/4", Außengewinde
- 5** 1 x Ausblaspistole

- 6** 1 x Gewindedichtungsband, ca. 12 m
- 7** 1 x Luft Chuck
- 8** 1 x Konische Düse
- 9** 1 x Gummidüse, (vorinstalliert mit Messingstecker)
- 10** 1 x Steckeradapter und Ventiladapter für Dunlop-Ventil
- 11** 1 x Sicherheitsdüse
- 12** 2 x Adapter R 1/4", Außengewinde
- 13** 2 x Adapter R 1/4", Innengewinde
- 14** 3 x Ballpumpennadel
- 15** 1 x Luftreifen Inflator
- 16** 1 x Reifendruckmesser

● Technische Daten

Ausblaspistole

Max. Arbeitsdruck: 10 bar

Luftdruckqualität: gereinigt, öl- und kondensatfrei

Druckluftanschluss: R 1/4"

Druckluft-Schlauch

Max. Arbeitsdruck: 10 bar

Luftdruckqualität: gereinigt, öl- und kondensatfrei

Druckluftanschluss: R 1/4"

Schlauchlänge: ca. 7,5 m

Druckluftanzeige

Reichweite: 0,5–3,5 bar / 5–50 psi



Sicherheitshinweise

BEWAHREN SIE ALLE SICHERHEITSHINWEISE UND ANWEISUNGEN FÜR DIE ZUKUNFT AUF!



! WARNUNG!

LEBENS- UND UNFALLGEFAHR FÜR KLEINKINDER UND KINDER! Lassen Sie Kinder niemals unbeaufsichtigt mit

dem Verpackungsmaterial. Es besteht Erstickungsgefahr durch Verpackungsmaterial. Kinder unterschätzen häufig die Gefahren. Halten Sie Kinder stets vom Produkt fern. Es ist kein Spielzeug.

- **⚠️ WARNUNG!** Verwenden Sie das Produkt nicht, wenn Ihr Reaktionsvermögen durch Alkohol, Medikamente, Drogen, Krankheit oder Müdigkeit beeinträchtigt ist. Ein Moment der Unaufmerksamkeit kann zu schweren Verletzungen führen.
- **VORSICHT! VERLETZUNGS-GEFAHR!** Bei druckluftbetriebenen Werkzeugen kann es zu ernstesten Verletzungen kommen, wenn der Adapter oder der Druckluftschlauch nicht korrekt verbunden wurde oder sich gelöst hat. Überprüfen Sie alle Verbindungen auf festen Sitz und Funktion. Verwenden Sie ausschließlich Sicherheitskupplungen.
- **GESUNDHEITS-, BRAND- UND EXPLOSIONSGEFAHR!** Benutzen Sie die einzelnen Komponenten nur in gut belüfteten Bereichen.
- **VORSICHT! VERLETZUNGS-GEFAHR!** Überschreiten Sie niemals den maximal zulässigen Arbeitsdruck von 10 bar.

Verwenden Sie zur Einstellung des Arbeitsdruckes einen Druckminderer.

- Prüfen Sie nach dem Befüllen den Luftdruck mit einem geeichten Manometer.
- **RÜCKSTOSSKRÄFTE!** Bei hohen Arbeitsdrücken können Rückstoßkräfte auftreten, die unter Umständen zu Gefährdungen durch Dauerbelastung führen können.
- **VORSICHT! VERLETZUNGS-GEFAHR! MISSBRÄUCHLICHE BENUTZUNG!** Richten Sie das Produkt nicht auf Menschen und/oder Tiere.
- **VORSICHT! VERLETZUNGS-GEFAHR!** Verwenden Sie niemals Sauerstoff oder andere brennbare Gase als Energiequelle.
- **VORSICHT! VERLETZUNGS-GEFAHR!** Lösen Sie zuerst den Schlauch von der Druckluftquelle und entfernen Sie erst danach den Versorgungsschlauch von dem Produkt. So vermeiden Sie ein unkontrolliertes Herumwirbeln bzw. Rückstoß des Versorgungsschlauches.
- Halten Sie beim Lösen der Schlauchkupplung den Schlauch fest in der Hand, um Verletzungen, hervorgerufen durch einen

- zurückschnellenden Schlauch, zu vermeiden.
- Achten Sie auf Beschädigung. Kontrollieren Sie das Produkt vor Inbetriebnahme auf etwaige Beschädigungen. Sollte das Produkt Mängel aufweisen, darf es auf keinen Fall in Betrieb genommen werden.
 - Das Produkt darf ausschließlich mit gereinigter, kondensat- und ölfreier Druckluft betrieben werden.
 - **VORSICHT! VERLETZUNGS-GEFAHR!** Halten Sie Kinder und andere Personen während der Benutzung des Produkts fern. Bei Ablenkung können Sie die Kontrolle über das Produkt verlieren.
 - Arbeiten Sie aufmerksam! Achten Sie darauf, was Sie tun. Gehen Sie umsichtig vor.
 - Vermeiden Sie unbequeme Haltungen. Achten Sie auf einen stabilen Stand und Ihr Gleichgewicht.
 - Tragen Sie geeignete Arbeitskleidung. Tragen Sie enganliegende Kleidung, rutschfeste Schuhe, ein Haarnetz oder binden Sie langes Haar zusammen. Schmuck und lockere Kleidung kann in bewegliche Teile des Produkts gelangen.
 - Halten Sie Ihren Arbeitsplatz sauber. Unordnung kann zu Unfällen führen.
- Verwenden Sie das Produkt nicht in feuchter oder nasser Umgebung.
 -   Alle Personen in unmittelbarer Arbeitsumgebung müssen eine Schutzbrille und Ohrenschützer tragen.
 - Entfernen Sie vor Reparatur- und Instandhaltungsarbeiten sowie vor einem Transport das Produkt von der Druckluftquelle.
 - Tragen Sie das Druckluftgerät nicht am Schlauch, sondern am Gehäuse.
 - Knicken Sie nicht den Druckluftschlauch. Andernfalls kann dieser beschädigt werden.
 - **HINWEIS!** Beachten Sie die Sicherheitshinweise der Hersteller Ihrer Aufblasartikel.
- **Gebrauch**
- Hinweis:** Entfernen Sie das gesamte Verpackungsmaterial vom Produkt.
- Hinweis:** Umwickeln Sie alle Außengewinde vom Druckluft-Zubehör mit Gewindedichtungsband .
- Hinweis:** Betreiben Sie das Produkt immer mit sauberer, ölfreier und feuchtigkeitsfreier Druckluft. Überschreiten Sie nicht den maximalen Betriebsdruck von 10 bar.
- **Mit dem Kompressor verbinden**
- Schließen Sie den Spiralschlauch  zunächst an die Druckluft-Schnellkupplung  und den Druckluft-Stecknippel  und anschließend an eine geeignete Druckluftquelle an (siehe Abb. A).

- Um die Verbindungen zu trennen, ziehen Sie die Muffe an der Schnellkupplung [2] zurück und ziehen Sie den Schnellstecknippel [3] oder [4] heraus. Denken Sie daran, den Kompressor auszuschalten, wenn Sie diesen nicht mehr verwenden wollen.

● Ausblaspistole benutzen

- Verbinden Sie die Ausblaspistole [5] mit einem Druckluft-Stecknippel [4] (siehe Abb. B).
- Schließen Sie die Ausblaspistole an der Druckluftquelle an (siehe Kapitel „Mit dem Kompressor verbinden“). Zu Ihrer eigenen Sicherheit ist eine permanente Schlauchverbindung zwischen Ausblaspistole [5] und Spiralschlauch [1] nicht zu empfehlen.
- Drücken Sie den Auslöser der Druckluftversorgung, um Druckluft auszugeben. Je länger Sie den Auslöser betätigen, desto größer wird die Druckluftausgabe.
- Lassen Sie den Auslöser los, um die Druckluft zu stoppen.
- Trennen Sie das Produkt unbedingt von der Druckluftversorgung, wenn Sie die Arbeit beendet haben.

● Zubehör verwenden

- Schrauben Sie die Zubehörteile [8] bis [14] in die Ausblaspistole [5] für unterschiedliche Anwendungen, z. B. Ball aufpumpen, aufblasbares Bett aufblasen, usw. (siehe Abb. C).

Hinweis: Bei Verwendung der konischen Düse [8] oder der Ballpumpennadel [14] bitte auch die Sicherheitsdüse [11] als Adapter anschließen. Bedecken Sie die zwei kleinen Löcher an der Seite der Sicherheitsdüse [11] mit den Fingern, für ein normales Aufblasen, oder lassen Sie die beiden Löcher los, um den Aufblasdruck zu verringern.

Hinweis: Die Gummidüse [9] kann zum Ausblasen von Schmutz an schwer zugänglichen Stellen verwendet werden. Schrauben Sie dazu die Gummidüse [9] an die Ausblaspistole [5].

● Fahrradreifen / Fahrzeugreifen aufpumpen

- Abhängig von der Struktur Ihres Aufblasventils können Sie den Luft Chuck [7] oder den Luftreifen Inflator [15] verwenden, um den Fahrradreifen oder den Fahrzeugreifen aufzupumpen. Schließen Sie dazu den Luft Chuck [7] oder den Luftreifen Inflator [15] an den Spiralschlauch [1] an (siehe Abb. D). Verwenden Sie für das Dunlop-Ventil den Steckeradapter [10] (siehe „Zubehör verwenden“). Sie können den Reifendruckmesser [16] auf das Aufblasventil drücken, um den Innendruck des Reifens zu prüfen.

● Reinigung und Wartung

Um eine einwandfreie Funktion zu gewährleisten, schmieren und reinigen Sie das Produkt regelmäßig.

- ⚠ **VERLETZUNGSGEFAHR!** Trennen Sie das Produkt unbedingt von der Druckluftversorgung, bevor Sie es reinigen.
- Verwenden Sie keine scharfen Gegenstände zur Reinigung des Produkts. Es dürfen keine Flüssigkeiten in das Innere des Produkts gelangen. Andernfalls könnte das Produkt beschädigt werden.
- Verwenden Sie keine abrasiven oder aggressiven Reinigungsmittel wie Verdünnung oder Benzin, da sie Kunststoffteile auflösen können.
- Reinigen Sie das Produkt regelmäßig, am besten immer direkt nach Abschluss der Arbeit.
- Reinigen Sie das Gehäuse mit einem trockenen Tuch.

● Entsorgung

Die Verpackung besteht aus umweltfreundlichen Materialien, die Sie über die örtlichen Recyclingstellen entsorgen können.

Möglichkeiten zur Entsorgung des ausgedienten Produkts erfahren Sie bei Ihrer Gemeinde- oder Stadtverwaltung.

● Service

DE **Service Deutschland**

Tel.: 0800 5435 111
(kostenfrei aus dem dt.
Festnetz / Mobilfunknetz)
E-Mail: owim@lidl.de

AT **Service Österreich**

Tel.: 0820 201 222 (0,15 EUR / Min.)
E-Mail: owim@lidl.at

CH **Service Schweiz**

Tel.: 0842 665566
(0,08 CHF / Min., Mobilfunk max.
0,40 CHF / Min.)
E-Mail: owim@lidl.ch



OWIM GmbH & Co. KG

Stiftsbergstraße 1
74167 Neckarsulm
GERMANY

Model no.: HG02409
Version: 10 / 2019

Last Information Update · Version des informations
Stand van de informatie · Stand der Informationen:
07 / 2019 · Ident.-No.: HG02409072019-IE/NL/BE

IAN 327371_1904

