



**Kalligraphie-set /
Set de calligraphie /
Set per scrittura**



DE

AT

CH

Einleitung

Wir beglückwünschen Sie zum Kauf Ihres neuen Produkts. Sie haben sich damit für ein hochwertiges Produkt entschieden. Machen Sie sich vor der ersten Inbetriebnahme mit dem Produkt vertraut. Lesen Sie hierzu aufmerksam die nachfolgende Bedienungsanleitung und die Sicherheitshinweise. Benutzen Sie das Produkt nur wie beschrieben und für die angegebenen Einsatzbereiche. Bewahren Sie diese Anleitung an einem sicheren Ort auf. Händigen Sie alle Unterlagen bei Weitergabe des Produktes an Dritte mit aus.

FR

CH

Introduction

Nous vous félicitons pour l'achat de votre nouveau produit. Vous avez opté pour un produit de grande qualité. Avant la première mise en service, vous devez vous familiariser avec toutes les fonctions du produit. Veuillez lire attentivement le mode d'emploi ci-dessous et les consignes de sécurité. N'utilisez le produit que pour l'usage décrit et les domaines d'application cités. Conserver ces instructions dans un lieu sûr. Si vous donnez le produit à des tiers, remettez-leur également la totalité des documents.

IT

CH

Introduzione

Congratulazioni per l'acquisto del vostro nuovo prodotto. Con esso avete optato per un prodotto di qualità. Familiarizzare con il prodotto prima di metterlo in funzione per la prima volta. A tale scopo, leggere attentamente le seguenti istruzioni d'uso e le avvertenze di sicurezza. Utilizzare il prodotto solo come descritto e per i campi di applicazione indicati. Conservare queste istruzioni in un luogo sicuro. Consegnare tutta la documentazione in caso di cessione del prodotto a terzi.



Verwendung / Utilisation / Uso

DE

Lieferumfang

AT

CH

- 10 x Umschlag
- 10 x Karte
- 1 x Siegelwachs
- 1 x Stempel
- 5 x Feder
- 1 x Stifthalter
- 1 x Tinte (blau)
- 1 x Anleitung

FR

Contenu de la livraison

CH

- 10 x Enveloppes
- 10 x Cartes
- 1 x Cire à cacheter
- 1 x Timbre
- 5 x Plumes
- 1 x Porte-plume
- 1 x Encre (bleue)
- 1 x Mode d'emploi

IT

Contenuto della confezione

CH

- 10 x Busta
- 10 x Cartoncino
- 1 x Ceralacca
- 1 x Sigillo
- 5 x Pennino
- 1 x Penna
- 1 x Inchiostro (blu)
- 1 x Manuale

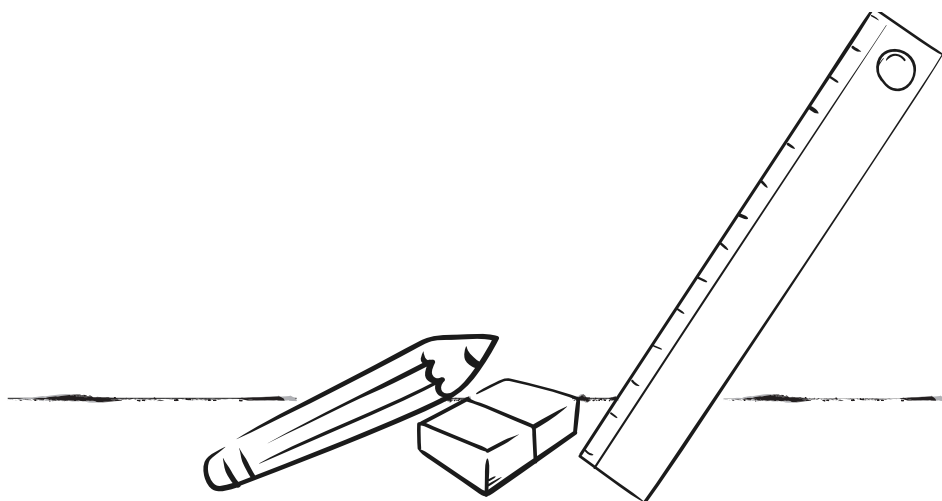



DE Technik Ruler (nicht in diesem Set enthalten)

- AT** ■ Lineal
- CH** ■ Radiergummi
- Bleistift

FR Règle technique (non comprise dans ce lot)

- CH** ■ Règle
- Gomme
- Crayon

IT Righello tecnico (non incluso in questo set)

- CH** ■ Righello
- Gomma
- Matita





(DE) Drücken Sie die Feder fest in den Federhalter. Achten Sie darauf, dass sie sich beim Schreiben nicht bewegen oder wackeln kann.

Die Federspitze muss in einem Winkel von 45° direkt auf dem Papier aufliegen. Grundsätzlich gilt, dass der Federhalter über Ihre Schulter zeigen sollte.

Halten Sie den Federhalter immer in dieselbe Richtung.

(FR) Introduisez bien la plume dans le porte-plume. Veillez à ce qu'elle ne puisse pas bouger ou se rétracter lors de l'écriture.

La pointe de la plume doit être placée directement sur le papier dans un angle à 45° . En principe, le porte-plume doit être orienté vers votre épaule.

Tenez toujours le porte-plume dans la même direction.

(IT) Premere con forza il pennino nella penna. Fare attenzione affinché non possa muoversi né traballare durante la scrittura.

La punta deve poggiare direttamente sulla carta ad un angolo di 45° . Generalmente, la penna dovrebbe puntare sopra la spalla.

Tenere la penna sempre nella stessa direzione.



DE Neben dem Druck, der am
AT Federhalter angewendet wird,
CH macht dies den Unterschied
zwischen schmalen und breiten
Strichen. Sie benötigen mehrere
Striche, um 1 Buchstaben zu
vollenden.

Üben Sie immer Druck am
Federhalter aus, wenn Sie
Striche nach unten machen. Bei
Strichen nach oben oder bei
schmalen Strichen wenden Sie
so wenig Druck wie möglich an.

Durch Druck auf den Stifthalter
öffnen sich die „Zinken“ der
Federspitze, wodurch Sie
einen breiteren Strich erzielen.
Schreiben Sie langsam. Halten
Sie den Federhalter nicht zu
fest, lockern Sie Ihren Griff! Und
üben Sie weiter, Sie werden sich
verbessern.

FR En raison de la pression qui est
CH appliquée sur le porte-plume,
la différence de calligraphie
se verra en présentant soit des
tracés étroits soit larges. Vous
avez besoin de plusieurs tracés
pour écrire 1 lettre.

Appliquez toujours une pression
sur le porte-plume, si vous
effectuez des tracés vers le bas.
Lors du tracé de lignes vers
le haut ou de lignes étroites,
appliquez si possible peu de
pression.

En exerçant une pression sur le
porte-plume, le « bec » de la
plume s'ouvre, ce qui permet
d'obtenir un tracé plus large.
Écrivez lentement. Ne tenez pas
trop fort le porte-plume, relâchez
votre prise ! Et pratiquez encore,
vous allez vous améliorer.

IT Oltre alla pressione applicata
CH alla penna, è questo che fa
la differenza tra tratti stretti e
larghi. Per completare 1 lettera
sono necessari più tratti.

Esercitare sempre pressione
sulla penna quando si eseguono
dei tratti verso il basso. Per
i tratti verso l'alto o stretti,
applicare la minor pressione
possibile.

Premendo sulla penna si aprono
i "denti" della punta, in modo
da ottenere un tratto più ampio.
Scrivi lentamente. Non tenere la
penna troppo stretta, allenta la
presa! E continua ad esercitarti,
migliorerai.

Führungslinien / Lignes de repérage / Linee guida

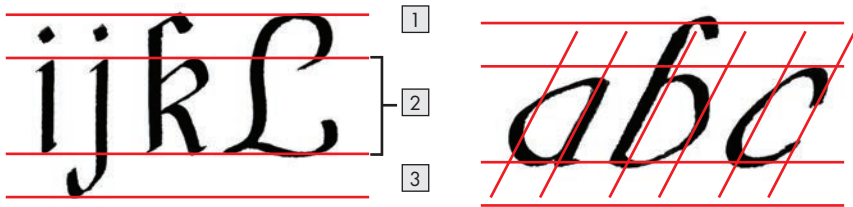

DE ■ Nutzen Sie Führungslinien, damit alle Buchstaben eine einheitliche Höhe erhalten.

AT **1** Oberlängen **2** Höhe X **3** Unterlängen

CH

- Ziehen Sie 2 Linien für die **2** Höhe X Ihrer Buchstaben. Ziehen Sie oberhalb und unterhalb dieser 2 Linien eine Linie für die **3** Unterlängen (die Striche, die nach unten laufen) und eine Linie für die **1** Oberlängen (die Striche, die nach oben laufen). Großbuchstaben reichen ebenfalls bis zu dieser Linie.
- *Kursive* Schriften oder *Handschriften* werden in einem Winkel geschrieben. Für welchen Winkel Sie sich auch entscheiden, achten Sie darauf, dass er einheitlich ist. Alle Buchstaben sollten dieselbe Neigung haben. Um dies zu erreichen, ziehen Sie vereinzelt, vertikal geneigte Führungslinien.
- Verwenden Sie beim Ziehen der Führungslinien einen Bleistift und wenden Sie nur wenig Druck an, damit Sie die Führungslinien anschließend leicht wegradieren können.

FR ■ Utilisez des lignes de repérage afin que toutes les lettres aient la même hauteur.

CH 1 Supérieure 2 Hauteur X 3 Inférieure

- Tirez 2 lignes pour la 2 hauteur X de vos lettres. Tirez ensuite une ligne au-dessus et au-dessous de ces 2 lignes 3 pour avoir une ligne inférieure pour les lettres descendantes (les tracés se développent vers le bas) et une ligne supérieure pour les lettres montantes 1 (les tracés se développent vers le haut). Les majuscules vont également jusqu'à cette ligne.
- *Les écritures italiques* ou *les écritures à la main* sont écrites sous un certain angle. Si vous vous décidez pour un angle quelconque, veillez à ce qu'il soit uniforme. Toutes les lettres doivent avoir la même orientation. Pour atteindre ce style, tirez des lignes de repérage isolées, verticales ou penchées.
- Utilisez un crayon pour tirer des lignes de repérage et n'appliquez que peu de pression, afin de pouvoir ensuite facilement les effacer.

IT ■ Utilizzare le linee guida in modo che tutte le lettere abbiano un'altezza uniforme.

CH 1 Ascendenti 2 Altezza X 3 Discendenti

- Tracciare 2 linee per l'altezza X 2 delle lettere. Tracciare 2 linee sopra e sotto di esse, una linea per i 3 discendenti (i tratti che scendono verso il basso) e una linea per gli 1 ascendenti (i tratti che scendono verso l'alto). Le lettere maiuscole raggiungono anch'esse questa linea.
- Le scritture in *corsivo* o *manoscritte* o vengono scritte ad angolo. Qualunque sia l'angolo scelto, assicurarsi che sia uniforme. Tutte le lettere dovrebbero avere la stessa inclinazione. A tal fine, tracciare alcune linee guida inclinate verticalmente.
- Per tracciare le linee guida, usare una matita ed esercitare poca pressione in modo da poterle cancellare facilmente in seguito.

DE Tinte

AT

CH

- Schütteln Sie das Tintenfass leicht, damit die Pigmente gleichmäßig in der Tinte verteilt werden.
- Tauchen Sie die Feder in die Tinte und achten Sie darauf, dass das Niveau der Tinte gerade das Auge der Federspitze bedeckt. Wischen Sie überschüssige Tinte am Rand des Fasses ab, um zu vermeiden, dass zu viel Tinte aus der Feder fließt.

FR Encre

CH

- Secouez légèrement l'encrier afin que les pigments soient mélangés de façon homogène dans l'encre.
- Plongez la plume dans l'encrier en veillant à ce que le niveau de l'encre couvre juste l'œil situé sur le dessus de la plume. Essayez l'encre en excès au bord de l'encrier afin d'éviter que beaucoup d'encre ne s'écoule de la plume.

Wachsstempel

- Zünden Sie den Docht des Wachsstiftes an. Halten Sie das Ende mit dem Docht ein wenig nach unten.
- Schmelzen Sie eine kleine Menge Wachs auf einen Briefumschlag oder ein Stück Papier. Achten Sie darauf, dass der Wachstropfen groß genug für den Wachsstempel ist, den Sie verwenden.
- Drücken Sie den Wachsstempel in das Wachs und lassen Sie ihn für einen Moment dort, bis das Wachs vollständig ausgekühlt ist.
- Nehmen Sie den Stempel vom Wachs.

⚠ VERWENDEN SIE DEN WACHSSTAB NICHT ALS KERZE. LÖSCHEN SIE DEN STAB NACH DER VERWENDUNG.

Timbre en cire

- Allumez la mèche du bâton de cire. Maintenez l'extrémité avec la mèche un peu vers le bas.
- Fondez une petite quantité de cire sur une enveloppe ou un morceau de papier. Veillez à ce que la goutte de cire soit assez grande pour que le timbre que vous utilisez soit correctement marqué.
- Appliquez le timbre sur la cire et laissez-le reposer quelques instants jusqu'à ce que la cire ait complètement refroidi.
- Retirez le timbre de la cire.

⚠ N'UTILISEZ PAS LE BÂTON DE CIRE COMME BOUGIE. APRÈS L'UTILISATION, ÉTEIGNEZ LE BÂTON.



IT

CH

Inchiostro

- Agitare leggermente il calamaio in modo che i pigmenti si distribuiscano uniformemente nell'inchiostro.
- Immergere la penna nell'inchiostro, assicurandosi che il livello dello stesso copra esattamente la punta. Pulire l'inchiostro in eccesso dal bordo del calamaio per evitare che fuoriesca troppo inchiostro dalla penna.

Sigillo

- Accendere lo stoppino della matita. Tenere l'estremità con lo stoppino un po' verso il basso.
- Sciogliere una piccola quantità di cera su una busta o un pezzo di carta. Assicurarsi che la goccia di cera sia abbastanza grande per il sigillo in uso.
- Premere il sigillo nella cera e lasciarlo lì per un attimo finché questa non si sia completamente raffreddata.
- Togliere il sigillo dalla cera.



NON UTILIZZARE IL BASTONCINO DI CERA COME CANDELA. SPEGNERE IL BASTONCINO DOPO L'USO.



Richtung der Federspitze und Zahlen / Direction de la pointe de la plume et chiffres /
Direzione della punta e numeri



Elegante Groß- und Kleinbuchstaben / Minuscules et majuscules élégantes /
Maiuscole e minuscole eleganti





Reguläre Groß- und Kleinbuchstaben / Minuscules et majuscules régulières /
Mauscole e minuscole regolari



Symbole und Schwünge / Symboles et volutes / Simboli e movimenti circolari

Reinigung und Pflege / Nettoyage et entretien / Pulizia e manutenzione

- **DE** Reinigen Sie die Federspitzen sorgfältig mit Wasser. Lagern Sie den Federhalter sauber und trocken, vorzugsweise mit der Federspitze nach oben. Auf diese Weise wird die Federspitze nicht beschädigt. Achten Sie darauf, dass alle Federspitzen trocken sind, um Rostbildung vorzubeugen.
- **AT** Fabrikneue Federspitzen sind beschichtet, reinigen Sie diese mit etwas Nagellackentferner oder halten Sie die Federspitze kurz unter eine Flamme. Seien Sie vorsichtig! Die Federspitze kann heiß werden!
- **FR** Nettoyez soigneusement les pointes des plumes à l'eau. Rangez votre porte-plume propre et sec, en vous assurant que la pointe de la plume soit orientée vers le haut. De cette manière, le dessus de la plume ne sera pas endommagé. Afin de prévenir la formation de rouille, veillez à ce que toutes les pointes des plumes soient sèches.
- **CH** Les pointes des plumes neuves sortant de l'usine sont enduites ; nettoyez-les à l'aide d'un dissolvant à vernis à ongles, ou passez la pointe de la plume à la flamme. Soyez prudent ! La pointe de la plume est susceptible de devenir chaude !
- **IT** Pulire le punte a fondo con acqua. Conservare la penna pulita e asciutta, preferibilmente con la punta verso l'alto. In questo modo la punta non subirà danni. Assicurarsi che tutte le punte siano asciutte per prevenire la ruggine.
- **CH** Le punte nuove di fabbrica sono rivestite, pulirle con un po' di acetone o tenere la punta della penna brevemente sotto una fiamma. Attenzione! La punta può diventare calda!



Entsorgung

Die Verpackung besteht aus umweltfreundlichen Materialien, die Sie über die örtlichen Recyclingstellen entsorgen können.
Möglichkeiten zur Entsorgung des ausgedienten Produkts erfahren Sie bei Ihrer Gemeinde- oder Stadtverwaltung.

Service

DE Service Deutschland

Tel.: 0800 5435111

E-Mail: owim@lidl.de

AT Service Österreich

Tel.: 0800 292726

E-Mail: owim@lidl.at

CH Service Schweiz

Tel.: 0800 562153

E-Mail: owim@lidl.ch



Mise au rebut

L'emballage se compose de matières recyclables pouvant être mises au rebut dans les déchetteries locales.

Votre mairie ou votre municipalité vous renseigneront sur les possibilités de mise au rebut des produits usagés.

Service après-vente

FR Service après-vente France

Tél.: 0800904879

E-Mail: owim@lidl.fr

CH Service après-vente Suisse

Tél.: 0800562153

E-Mail: owim@lidl.ch



Smaltimento

L'imballaggio è composto da materiali ecologici che possono essere smaltiti presso i siti di raccolta locali per il riciclo.

E' possibile informarsi circa le possibilità di smaltimento del prodotto usato presso l'amministrazione comunale o cittadina.

Assistenza

IT Assistenza Italia

Tel.: 800790789

E-Mail: owim@lidl.it

CH Assistenza Svizzera

Tel.: 0800562153

E-Mail: owim@lidl.ch

DE CH

IAN 389442_2201

OWIM GmbH & Co. KG

Stiftsbergstraße 1
74167 Neckarsulm
GERMANY

Model No.: HG09540
Version: 08/2022

1

