



MULTIFUNKTIONSTISCH-SET/MULTI-PURPOSE TABLE SET/TABLES MULTI-USAGES

(DE) (AT) (CH)

MULTIFUNKTIONSTISCH-SET

Montageanleitung, Variationsmöglichkeiten

(FR) (BE)

TABLES MULTI-USAGES

Instructions de montage, possibilités d'utilisation

(PL)

STÓŁ WIELOFUNKCYJNY - ZESTAW

Instrukcja montażu, możliwe warianty

(SK)

SÚPRAVA MULTIFUNKČNÝCH STOLOV

Návod na montáž, rôzne možnosti

(DK)

SÆT MED MULTIFUNKTIONSBORDE

Montagevejledning, Variationsmuligheder

(HU)

MULTIFUNKCIÓS ASZTALKÉSZLET

Szerelési útmutató, variációs megoldások

(GB) (IE)

MULTI-PURPOSE TABLE SET

Assembly instructions, variation possibilities

(NL) (BE)

MULTIFUNCTIONELE TAFELSET

Montagehandleiding, variatiemogelijkheden

(CZ)

SADA STOLŮ

Návod k montáži a varianty

(ES)

SET DE MESAS MULTIFUNCIONALES

Manual de montaje, variaciones

(IT)

SET TAVOLO MULTIFUNZIONE

Istruzioni per il montaggio; possibilità di variazione

IAN 481519_2410

(DE) (FR) (NL) (BE)
(PL) (CZ) (SK)

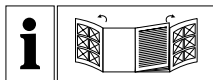

DE/AT/CH	Montageanleitung, Variationsmöglichkeiten	Seite	7
GB/IE	Assembly instructions, variation possibilities	Page	11
FR/BE	Instructions de montage, possibilités d'utilisation	Page	15
NL/BE	Montagehandleiding, variatiemogelijkheden	Pagina	20
PL	Instrukcja montażu, możliwe warianty	Strona	24
CZ	Návod k montáži a varianty	Strana	28
SK	Návod na montáž, rôzne možnosti	Strana	31
ES	Manual de montaje, variaciones	Página	35
DK	Montagevejledning, Variationsmuligheder	Side	39
IT	Istruzioni per il montaggio; possibilità di variazione	Pagina	42
HU	Szerelési útmutató, variációs megoldások	Oldal	46

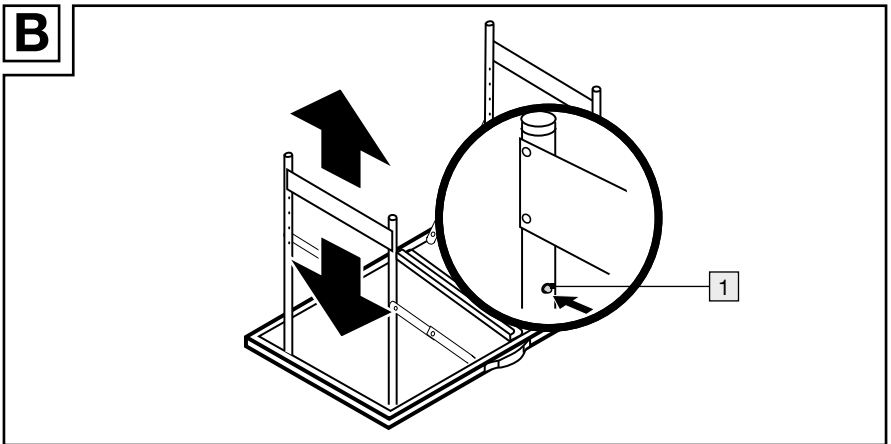
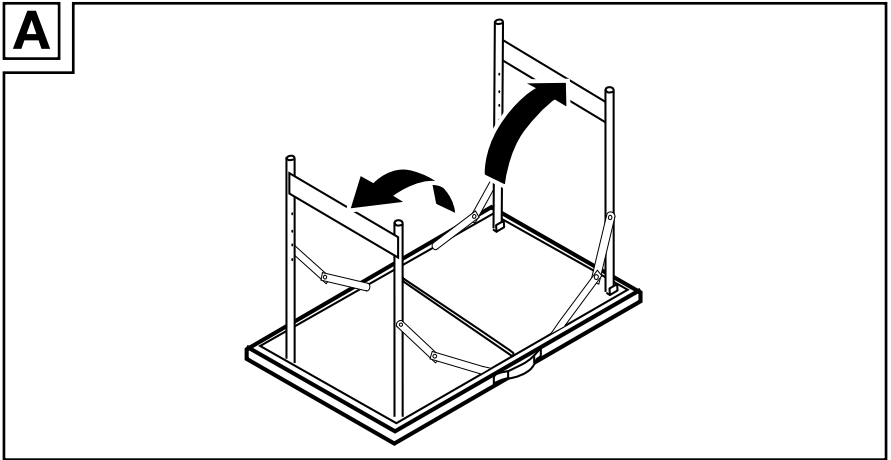
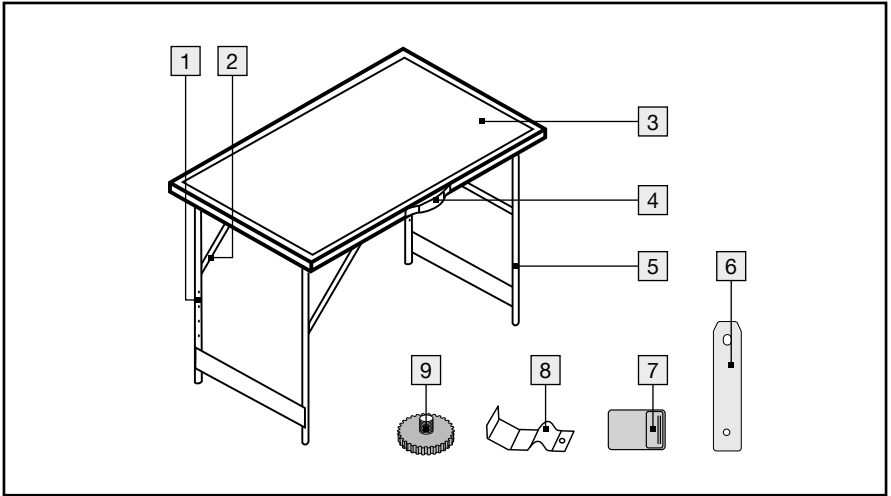

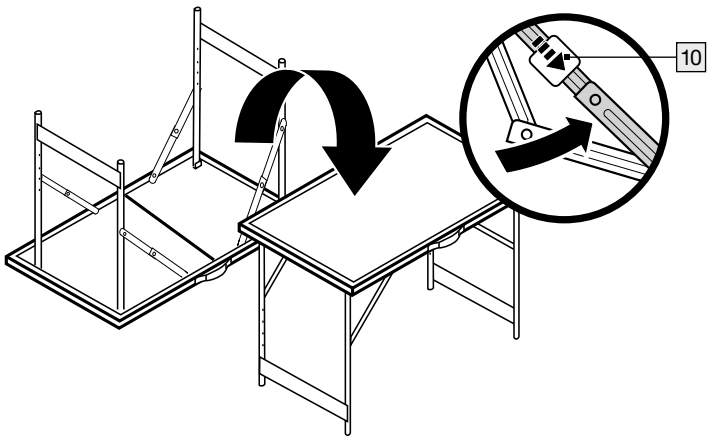
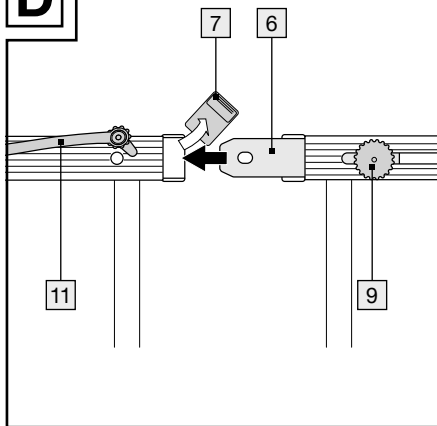
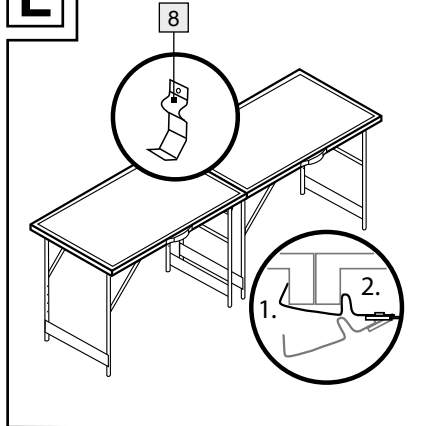
C**D****E****F**

DE **WICHTIG, FÜR SPÄTERE**
AT **BEZUGNAHME AUFBEWAHREN:**
CH **SORGFÄLTIG LESEN!**

GB **IMPORTANT, RETAIN FOR FUTURE**
IE **REFERENCE: READ CAREFULLY!**

FR **IMPORTANT, À CONSERVER**
BE **POUR CONSULTATION ULTÉRI-**
EURE : À LIRE ATTENTIVEMENT !

NL **BELANGRIJK, BEWAREN VOOR**
BE **LATERE RAADPLEGING:**
ZORGVULDIG LEZEN!

PL **WAŻNE, ZACHOWAĆ DO**
PÓŹNIEJSZEGO UŻYTKU:
UWAŻNIE PRZECZYTAĆ!

CZ **DŮLEŽITÉ, UCHOVEJTE PRO**
POZDĚJŠÍPOUŽITÍ:
PEČLIVĚ SI PŘEČTĚTE!

SK **DÔLEŽITÉ, USCHOVAJTE PRE**
PRÍPAD POUŽITIA V BUDÚCNOSTI:
DÔKLADNE SI PREČÍTAJTE
POKYNY!

- ES** **IMPORTANTE, CONSERVAR PARA CONSULTAS POSTERIORES: LEER ATENTAMENTE.**
- DK** **VIGTIGT, SKAL OPBEVARES TIL SENERE BRUG: SKAL LÆSES OMHYGGELIGT!**
- IT** **IMPORTANTE, CONSERVARE PER EVENTUALI NECESSITÀ FUTURE: LEGGERE CON ATTENZIONE!**
- HU** **FONTOS, KÉSŐBBI HIVATKOZÁSOK CÉ LJÁBÓL ŐRIZZE MEG: OLVASSA EL FIGYELMESEN!**

Legende der verwendeten Piktogramme

-  Sicherheitshinweise
-  Handlungsanweisungen

Multifunktionstisch-Set

● Einleitung

Wir beglückwünschen Sie zum Kauf Ihres neuen Produkts. Sie haben sich damit für ein hochwertiges Produkt entschieden. Machen Sie sich vor der ersten Inbetriebnahme mit dem Produkt vertraut. Lesen Sie hierzu aufmerksam die nachfolgende Bedienungsanleitung und die Sicherheitshinweise. Benutzen Sie das Produkt nur wie beschrieben und für die angegebenen Einsatzbereiche. Bewahren Sie diese Anleitung an einem sicheren Ort auf. Händigen Sie alle Unterlagen bei Weitergabe des Produktes an Dritte mit aus.

● Bestimmungsgemäße Verwendung

Das Multifunktionstisch-Set verfügt über drei Tischelemente, die Sie einzeln oder kombiniert verwenden können. Darüber hinaus können Sie zwischen vier verschiedenen Tischhöhen wählen. Die Multifunktionstische sind vielseitig einsetzbar, z. B. als Tapeziertisch, bei Partys u. v. m. Sie sind einfach zu transportieren und platzsparend zusammenklappbar. Das Produkt ist nur für den Einsatz in privaten Haushalten und nicht für den kommerziellen Gebrauch vorgesehen.

● Teilebeschreibung

Kontrollieren Sie unmittelbar nach dem Auspacken immer den Lieferumfang auf Vollständigkeit sowie den einwandfreien Zustand des Produkts.

- 1 Federstift
- 2 Stützstrebe
- 3 Tischplatte
- 4 Tragegriff
- 5 Tischbein
- 6 Verbindungsblech
- 7 Kunststoff-Endkappen
- 8 Verbindungsklammer
- 9 Schraube
- 10 Schwerkraftsperre
- 11 Sicherungspin

● Technische Daten

Aufbaumaß je Element:	ca. 100 x 60 cm
Tischhöhen:	73 cm; 80 cm; 87 cm; 94 cm wählbar
Tragkraft pro Tisch:	max. 35 kg



Sicherheitshinweise

-  **⚠️ WARNUNG! LEBENS- UND UNFALLGEFAHR FÜR KLEINKINDER UND KINDER!** Lassen Sie Kinder niemals unbeaufsichtigt mit dem Verpackungsmaterial. Es besteht Erstickungsgefahr.
- ⚠️ WARNUNG! LEBENSGEFAHR!** Halten Sie Kinder während der Montage vom Arbeitsbereich fern.
- Achten Sie darauf, dass das Produkt nur von fachkundigen Personen montiert wird.
- Stellen Sie sicher, dass das Produkt auf einem festen, ebenerdigen Untergrund steht.

⚠ VORSICHT! Lassen Sie Kinder nicht unbeaufsichtigt! Das Produkt ist kein Kletter- oder Spielgerät! Stellen Sie sicher, dass Personen, insbesondere Kinder, nicht auf das Produkt klettern bzw. sich nicht am Produkt anlehnen. Das Produkt kann aus dem Gleichgewicht kommen und umkippen. Verletzungen und/oder Beschädigungen können die Folgen sein.

- Bewahren Sie das Produkt an einem für Kinder nicht erreichbaren, trockenen Ort auf.
- **VORSICHT!** Heben Sie den Tisch nicht an oder bewegen Sie ihn nicht, wenn dieser durch Gewicht belastet ist.

■  Belasten Sie das Produkt nicht über 35kg. Andernfalls drohen Verletzungsgefahr und/oder Beschädigungen des Produkts.

- Verwenden Sie das Produkt nur in regengeschützten Bereichen.
- Verwenden Sie das Produkt nicht als Arbeitsbühne.
- Klappen Sie die Tische nicht in der höchsten Höheneinstellung zusammen.
- Überprüfen Sie vor jeder Verwendung, ob die Federstifte **1** der Höhenverstellung fest sitzen.
- Entsorgen Sie defekte, nicht mehr sicher verwendbare Tische gemäß den örtlichen Bestimmungen.

● Montage (Abb. A-F)

1. Klappen Sie zunächst die Tischbeine **5** paarweise aus (siehe Abb. A).
2. Wählen Sie die gewünschte Tischhöhe und arretieren diese mittels der Federstifte **1** (siehe Abb. B).
3. Ziehen Sie die Scharniere zu einer Geraden hoch und drehen Sie den Tisch um (siehe Abb. C). Schieben Sie die Schwerkraftsperre **10** über

die Scharniere, um sicher-zustellen, dass sie stabil sind.

● Tische verbinden

Sie können mehrere Tische wie folgt verbinden (siehe Abb. D):

1. Entfernen Sie die Kunststoff-Endkappen **7** an der Anschlussseite für den ersten Tisch.
2. Entfernen Sie am zweiten Tisch die Kunststoff-Endkappen **7**, setzen Sie das Verbindungsblech **6** in den Schlitz ein und ziehen Sie die Schraube **9** fest. Setzen Sie anschließend die andere Seite des Verbindungsblechs **6** in den ersten Tisch ein.
3. Sichern Sie die Verbindung, indem Sie den Sicherungspin **11** in das Loch drücken.
4. Wiederholen Sie den Vorgang, wenn Sie weitere Tische verbinden möchten.

Hinweis: Sie können die Tische auch in verschiedenen Winkelkombinationen verbinden. Benutzen Sie dazu die Verbindungsklammern **8**, indem Sie sie unter zwei Tischen befestigen (siehe Abb. E).

Hinweis: Es gibt viele Möglichkeiten, die Tische miteinander zu kombinieren (siehe Abb. F). Bitte beachten Sie, dass Sie die Verbindungsklammern **8** in einigen Fällen nicht verwenden können.

● Reinigung und Pflege

- Verwenden Sie bei stärkeren Verschmutzungen ein feuchtes Tuch und ggf. ein mildes Reinigungsmittel.

● Entsorgung

Die Verpackung besteht aus umweltfreundlichen Materialien, die Sie über die örtlichen Recyclingstellen entsorgen können.

Möglichkeiten zur Entsorgung des ausgedienten Produkts erfahren Sie bei Ihrer Gemeinde- oder Stadtverwaltung.



Das Produkt inkl. Zubehör, die Anleitung und die Verpackungsmaterialien sind recyclebar und unterliegen einer erweiterten Herstellerverantwortung. Entsorgen Sie diese getrennt, den abgebildeten Info-tri (Sortierinformation) folgend, für eine bessere Abfallbehandlung.

● Garantie

Das Produkt wurde nach strengen Qualitätsrichtlinien hergestellt und vor der Auslieferung sorgfältig geprüft. Im Falle von Material- oder Herstellungsfehlern haben Sie gegenüber dem Verkäufer des Produkts gesetzliche Rechte. Ihre gesetzlichen Rechte werden in keiner Weise durch unsere unten aufgeführte Garantie eingeschränkt.

Die Garantie für dieses Produkt beträgt 3 Jahre ab Kaufdatum. Die Garantiezeit beginnt mit dem Kaufdatum. Bewahren Sie den Originalkaufbeleg an einem sicheren Ort auf, da dieses Dokument als Nachweis des Kaufs erforderlich ist.

Alle Schäden oder Mängel, die bereits zum Zeitpunkt des Kaufs vorhanden sind, müssen unverzüglich nach dem Auspacken des Produkts gemeldet werden.

Sollte das Produkt innerhalb von 3 Jahren ab Kaufdatum einen Material- oder Herstellungsfehler aufweisen, werden wir es – nach unserer Wahl – kostenlos für Sie reparieren oder ersetzen. Die Garantiezeit verlängert sich durch einen stattgegebenen Gewährleistungsanspruch nicht. Dies gilt auch für ersetzte und reparierte Teile.

Diese Garantie erlischt, wenn das Produkt beschädigt oder unsachgemäß verwendet oder gewartet wurde.

Die Garantie deckt Material- und Herstellungsfehler ab. Diese Garantie erstreckt sich weder auf Produktteile, die normalem Verschleiß unterliegen, und somit als Verschleißteile gelten (z. B. Batterien, Akkus, Schläuche, Farbpatronen), noch auf Schäden an zerbrechlichen Teilen, z. B. Schalter oder Teile aus Glas.

● Abwicklung im Garantiefall

Um eine schnelle Bearbeitung Ihres Anliegens zu gewährleisten, folgen Sie bitte den folgenden Hinweisen:

- o Bitte halten Sie für alle Anfragen den Kassenbon und die Artikelnummer (IAN 481519_2410) als Nachweis für den Kauf bereit.
- o Die Artikelnummer entnehmen Sie bitte dem Typenschild am Produkt, einer Gravur am Produkt, dem Titelblatt Ihrer Anleitung (unten links) oder dem Aufkleber auf der Rück- oder Unterseite des Produktes.
- o Sollten Funktionsfehler oder sonstige Mängel auftreten, kontaktieren Sie zunächst die nachfolgend benannte Serviceabteilung telefonisch oder per E-Mail.
- o Ein als defekt erfasstes Produkt können Sie dann unter Beifügung des Kaufbelegs (Kassenbon) und der Angabe, worin der Mangel besteht und

wann er aufgetreten ist, für Sie portofrei an die Ihnen mitgeteilte Service-Anschrift übersenden.

o



Auf parkside-diy.com können Sie diese und viele weitere Handbücher einsehen und herunterladen. Mit diesem QR-Code gelangen Sie direkt auf parkside-diy.com. Wählen Sie Ihr Land aus, und suchen Sie über die Suchmaske nach den Bedienungsanleitungen. Mittels Eingabe der Artikelnummer (IAN) 481519_2410 gelangen Sie zur Bedienungsanleitung für Ihren Artikel.

● Service

DE Service Deutschland
Tel.: 0800 5435 111
E-Mail: owim@lidl.de

AT Service Österreich
Tel.: 0800 292726
E-Mail: owim@lidl.at

CH Service Schweiz
Tel.: 0800562153
E-Mail: owim@lidl.ch

List of pictograms used

	Safety information
	Instructions for use

- 5 Table leg
- 6 Connection plate
- 7 Plastic end caps
- 8 Connection bracket
- 9 Screw
- 10 Locking clip
- 11 Locking plug

Multi-purpose table set

● Introduction

We congratulate you on the purchase of your new product. You have chosen a high quality product. Familiarise yourself with the product before using it for the first time. In addition, please carefully refer to the operating instructions and the safety advice below. Only use the product as instructed and only for the indicated field of application. Keep these instructions in a safe place. If you pass the product on to anyone else, please ensure that you also pass on all the documentation with it.

● Intended use

The multi-function table set has three table elements to use individually or together. It further has four different table heights. The multi-function Tables are multifunctional, e.g. for wallpapering, parties, etc. They are easy to transport and fold for space-saving storage. This product is only intended for private household use, not for commercial purposes.

● Parts description

After unpacking, verify the parts are complete and check the condition of the product.

- 1 Spring bolt
- 2 Strut
- 3 Table top
- 4 Carrying handle

● Technical data

Set-up dimensions

per section:	approx. 100 x 60 cm
Table heights:	73 cm; 80 cm; 87 cm; 94 cm selectable

Load capacity

per table:	max. 35 kg
------------	------------



Safety notices

-  **WARNING! RISK OF FATAL INJURY AND ACCIDENT HAZARD FOR TODDLERS AND SMALL CHILDREN!**
Never leave children unsupervised with the packaging material. Suffocation hazard.
- ▲ **WARNING! DANGER TO LIFE!**
During installation keep children away from the area in which you are working.
- Make sure that the product is only assembled by competent persons.
- Be sure to place the product on a solid surface at floor level.
- ▲ **CAUTION!** Do not leave children unattended! The product is not a climbing frame or toy! Do not allow persons, particularly children, to climb onto or lean against the product. Otherwise the load on the product may become unbalanced and cause it to tip over. This may result in injury and/or damage.
- Store the product in a dry location, out of the reach of children.

- **CAUTION!** Do not lift or move the product when weighed down in any way.
-  The load on the product must not exceed 35kg. Failure to observe this advice may result in injury and/or product damage.
- Only use the product in areas protected from rain.
- Do not use the product as a work platform.
- Do not fold the tables at the highest height setting.
- Verify the spring bolts **1** are firmly in place before every use.
- Dispose of defective, no longer usable tables according to the local regulations.

● Installation (Fig. A-F)

1. First unfold the table legs **5** in pairs (see Fig. A).
2. Select the desired table height and lock in place with the spring bolts **1** (see Fig. B).
3. Pull the hinges upwards until flat and turn the table over (see Fig. C). Slide the locking clips **10** over the hinges to ensure they are stable.

● Connecting the tables together

A row of tables can be connected with below method (see Fig. D):

1. Remove the plastic end caps **7** at the connection side for the first table.
2. On the second table, remove the plastic end caps **7**, insert the connection plate **6** into the slot and tighten with the screw **9**. Then insert the other side of the connection plate **6** into the first table.

3. Secure the connection by pressing the plastic locking plug **11** into the hole.
4. Repeat above process if you want to connect more tables.

Remark: Tables in different angle combination can also be connected. The connection brackets **8** can be clipped under two tables (see Fig. E).

Remark: There are many possibilities to combine the tables (see Fig. F). Please note it may be not possible to use the connection brackets **8** in some cases.

● Cleaning and care

- To remove more stubborn dirt, use a damp cloth and, if necessary, a mild cleaning agent.

● Disposal

The packaging is made entirely of recyclable materials, which you may dispose of at local recycling facilities

Contact your local refuse disposal authority for more details of how to dispose of your worn-out product.



The product incl. accessories, manual and packaging materials are recyclable and are subject to extended producer responsibility. Dispose them separately, following the illustrated Info-tri (sorting information), for better waste treatment.

● Warranty

The product has been manufactured to strict quality guidelines and meticulously

examined before delivery. In the event of material or manufacturing defects you have legal rights against the retailer of this product. Your legal rights are not limited in any way by our warranty detailed below.

The warranty for this product is 3 years from the date of purchase. The warranty period begins on the date of purchase. Keep the original sales receipt in a safe location as this document is required as proof of purchase.

Any damage or defects already present at the time of purchase must be reported without delay after unpacking the product.

Should the product show any fault in materials or manufacture within 3 years from the date of purchase, we will repair or replace it – at our choice – free of charge to you. The warranty period is not extended as a result of a claim being granted. This also applies to replaced and repaired parts.

This warranty becomes void if the product has been damaged, or used or maintained improperly.

The warranty covers material or manufacturing defects. This warranty does not cover product parts subject to normal wear and tear, thus considered consumables (e.g. batteries, rechargeable batteries, tubes, cartridges), nor damage to fragile parts, e.g. switches or glass parts.

● Warranty claim procedure

So that your request can be processed quickly, please observe the following instructions:

- o For all inquiries, please have the receipt and item number (IAN

481519_2410) ready as proof of purchase.

- o The article number can be taken from the identification label on the product, engraving on the product, the front cover of your manual (at the bottom left), or the sticker on the back or bottom of the product.
- o If malfunctions or other defects arise, first contact the service department indicated below by phone or email.
- o You can then send a product recorded as defective to the communicated service address postage-free, making sure to enclose proof of purchase (receipt) and information on the details of the defect and when it occurred.

o



You can download and view this and numerous other manuals at parkside-diy.com. This QR code takes you directly to parkside-diy.com. Choose your country and use the search screen to search for the operating instructions. Entering the item number (IAN) 481519_2410 takes you to the operating instructions for your item.

● Service

- Ⓜ **Service Great Britain**
Tel.: 0800 0569216
E-Mail: owim@lidl.co.uk



Service Ireland

Tel.: 1800 200736

E-Mail: owim@lidl.ie

Légende des pictogrammes utilisés



Instructions de sécurité
Instructions de manipulation

Tables multi-usages

● Introduction

Nous vous félicitons pour l'achat de votre nouveau produit. Vous avez opté pour un produit de grande qualité. Avant la première mise en service, vous devez vous familiariser avec toutes les fonctions du produit. Veuillez lire attentivement le mode d'emploi ci-dessous et les consignes de sécurité. N'utilisez le produit que pour l'usage décrit et les domaines d'application cités. Conserver ces instructions dans un lieu sûr. Si vous donnez le produit à des tiers, remettez-leur également la totalité des documents.

● Utilisation conforme

Cet ensemble de tables multifonction dispose de trois éléments de table, qui peuvent s'utiliser individuellement ou ensemble. De plus, vous avez le choix entre quatre hauteurs de table différentes. Les tables multifonction sont utilisables de nombreuses manières, par ex. comme table à tapisser, lors de fêtes et bien plus encore. Ces tables sont simples à transporter et prennent peu de place une fois repliées. Ce produit est uniquement conçu pour un usage domestique privé et non pas pour un usage commercial.

● Descriptif des pièces

Immédiatement après le déballage du produit, veuillez toujours contrôler que le

contenu de la livraison est complet et que le produit est en parfait état.

- 1 Tige à ressort
- 2 Jambe de force
- 3 Plateau de table
- 4 Poignée de transport
- 5 Pied de table
- 6 Tôle de jonction
- 7 Embouts en plastique
- 8 Agrafe de jonction
- 9 Vis
- 10 Blocage anti-gravité
- 11 Broche de protection

● Caractéristiques techniques

Dimensions de la structure, par élément : env. 100 x 60 cm
Hauteur de table : 73 cm ; 80 cm ; 87 cm ; 94 cm au choix
Capacité de charge par table : max. 35 kg



Consignes de sécurité

-  **AVERTISSEMENT ! DANGER DE MORT ET D'ACCIDENT POUR LES ENFANTS EN BAS ÂGE ET LES ENFANTS !** Ne laissez jamais des enfants sans surveillance avec le matériel d'emballage. Risque d'asphyxie.
- **AVERTISSEMENT ! DANGER DE MORT !** Maintenez les enfants éloignés de la zone de travail pendant le montage.
- Veiller à ce que le produit soit uniquement monté par des personnes qualifiées.
- Assurez-vous que le produit soit placé sur une surface stable et plane.

⚠ ATTENTION ! Ne laissez pas des enfants sans surveillance ! Ce produit n'est pas un jouet, et ne doit pas être escaladé ! Assurez-vous que les personnes, et les enfants en particulier, n'escaladent pas le produit ou ne s'appuient pas dessus. Le produit peut être déséquilibré et basculer. Ceci risque d'engendrer des blessures et/ou des dommages matériels.

■ Conservez le produit dans un endroit sec et non accessible aux enfants.

■ **ATTENTION !** Ne pas soulever ou déplacer la table, lorsqu'elle est exposée à un poids.

■  La table ne doit pas être chargée par un poids dépassant les 35kg. Autrement, vous risquez de provoquer des blessures et/ou d'endommager le produit.

■ Utiliser ce produit uniquement dans des espaces protégés contre la pluie.

■ N'utilisez pas ce produit comme plateforme de travail.

■ Ne repliez pas les tables lorsqu'elles sont réglées à la hauteur maximale.

■ Avant chaque utilisation, vérifier que les des tiges à ressort **1** du réglage de la hauteur soient fermement fixés.

■ Mettez au rebut les tables présentant des défauts, et n'étant plus en état de service, dans le respect des dispositions locales.

● Montage (ill. A-F)

1. Dépliez tout d'abord les pieds de table **5** par paires (voir ill. A).
2. Sélectionnez la hauteur de table souhaitée et bloquez-la au moyen des tiges à ressort **1** (voir ill. B).
3. Tirez les charnières vers le haut de manière à ce qu'elles forment une ligne droite puis retournez la table (voir Fig. C). Glissez le blocage

anti-gravité **10** sur les charnières pour s'assurer qu'elles sont stables.

● Relier les tables

Vous pouvez relier plusieurs tables de la manière suivante (voir ill. D) :

1. Retirez les embouts en plastique **7** du côté à raccorder pour la première table.
2. Enlevez les embouts en plastique **7** de la deuxième table, placez la tôle de jonction **6** dans la fente et serrez la vis **9**. Placez ensuite l'autre côté de la tôle de jonction **6** dans la première table.
3. Sécurisez la jonction en pressant la broche de protection **11** dans le trou.
4. Répétez le processus si vous souhaitez relier d'autres tables.

Indication : vous pouvez également relier les tables avec différentes combinaisons d'angles. Utilisez pour cela les agrafes de jonction **8** en les fixant sous deux tables (voir ill. E).

Indication : il existe de nombreuses possibilités de combiner les tables entre elles (voir ill. F). Veuillez prendre en considération que dans certains cas vous ne pouvez pas utiliser les agrafes de jonction **8**.

● Nettoyage et entretien

- En cas de salissures plus tenaces, utilisez un chiffon humide et, le cas échéant, un nettoyant doux.

● Mise au rebut

L'emballage se compose de matières recyclables pouvant être mises au rebut dans les déchetteries locales.

Votre mairie ou votre municipalité vous renseigneront sur les possibilités de mise au rebut des produits usagés.



Le produit ainsi que les accessoires et les matériaux d'emballage sont recyclables et relèvent de la responsabilité élargie du producteur. Éliminez-les séparément, en suivant l'Info-tri illustrée, dans l'intérêt d'un meilleur traitement des déchets.

● Garantie

Article L217-16 du Code de la consommation

Lorsque l'acheteur demande au vendeur, pendant le cours de la garantie commerciale qui lui a été consentie lors de l'acquisition ou de la réparation d'un bien meuble, une remise en état couverte par la garantie, toute période d'immobilisation d'au moins sept jours vient s'ajouter à la durée de la garantie qui restait à courir. Cette période court à compter de la demande d'intervention de l'acheteur ou de la mise à disposition pour réparation du bien en cause, si cette mise à disposition est postérieure à la demande d'intervention.

Indépendamment de la garantie commerciale souscrite, le vendeur reste tenu des défauts de conformité du bien et des vices rédhibitoires dans les conditions prévues aux articles L217-4 à L217-13 du Code de la consommation et aux articles 1641 à 1648 et 2232 du Code Civil.

Article L217-4 du Code de la consommation

Le vendeur livre un bien conforme au contrat et répond des défauts de conformité existant lors de la délivrance.

Il répond également des défauts de conformité résultant de l'emballage, des instructions de montage ou de l'installation lorsque celle-ci a été mise à sa charge par le contrat ou a été réalisée sous sa responsabilité.

Article L217-5 du Code de la consommation

Le bien est conforme au contrat :

- 1° S'il est propre à l'usage habituellement attendu d'un bien semblable et, le cas échéant :
 - s'il correspond à la description donnée par le vendeur et possède les qualités que celui-ci a présentées à l'acheteur sous forme d'échantillon ou de modèle ;
 - s'il présente les qualités qu'un acheteur peut légitimement attendre eu égard aux déclarations publiques faites par le vendeur, par le producteur ou par son représentant, notamment dans la publicité ou l'étiquetage ;
- 2° Ou s'il présente les caractéristiques définies d'un commun accord par les parties ou être propre à tout usage spécial recherché par l'acheteur, porté à la connaissance du vendeur et que ce dernier a accepté.

Article L217-12 du Code de la consommation

L'action résultant du défaut de conformité se prescrit par deux ans à compter de la délivrance du bien.

Article 1641 du Code civil

Le vendeur est tenu de la garantie à raison des défauts cachés de la chose vendue qui la rendent impropre à l'usage

auquel on la destine, ou qui diminuent tellement cet usage que l'acheteur ne l'aurait pas acquise, ou n'en aurait donné qu'un moindre prix, s'il les avait connus.

Article 1648 1er alinéa du Code civil

L'action résultant des vices rédhibitoires doit être intentée par l'acquéreur dans un délai de deux ans à compter de la découverte du vice.

Les pièces détachées indispensables à l'utilisation du produit sont disponibles pendant la durée de la garantie du produit.

Le produit a été fabriqué selon des critères de qualité stricts, et contrôlé consciencieusement avant sa livraison. En cas de défaut de matériau ou de fabrication, vous avez des droits légaux vis-à-vis du vendeur du produit. Vos droits légaux ne sont en aucun cas limités par notre garantie mentionnée ci-dessous.

La garantie de ce produit est de 3 ans à partir de la date d'achat. La période de garantie commence à la date d'achat. Conservez l'original de la preuve d'achat dans un endroit sûr car ce document est nécessaire pour prouver l'achat.

Tout dommage ou défaut déjà présent au moment de l'achat doit être signalé immédiatement après le déballage du produit.

Si le produit présente un défaut de matériau ou de fabrication dans les 3 ans qui suivent la date d'achat, nous le réparons ou le remplaçons - à notre choix - gratuitement pour vous. La période de garantie n'est pas prolongée par une demande de garantie acceptée. Cette mesure s'applique également pour les pièces remplacées et réparées.

Cette garantie est annulée si le produit a été endommagé ou utilisé ou entretenu de manière incorrecte.

La garantie couvre les défauts de matériels et de fabrication. Cette garantie ne couvre pas les pièces du produit soumises à une usure normale, et qui sont donc considérées comme des pièces d'usure (par exemple les piles, les piles rechargeables, tuyaux, les cartouches d'encre), ni les dommages aux pièces fragiles, par exemple les interrupteurs ou les pièces en verre.

● Faire valoir sa garantie

Pour garantir la rapidité d'exécution de la procédure de garantie, veuillez respecter les consignes suivantes :

- Pour toute demande, veuillez conserver le ticket de caisse et le numéro d'article (IAN 481519_2410) comme preuve d'achat.
- Le numéro de référence de l'article est indiqué sur la plaque signalétique du produit ou sur une gravure du produit, sur la couverture de votre manuel (en bas à gauche) ou sur un autocollant placé sur la face arrière ou inférieure du produit.
- En cas de dysfonctionnement ou de tout autre défaut de l'appareil, contactez d'abord le service après-vente par téléphone ou par e-mail aux coordonnées indiquées ci-dessous.
- Tout produit considéré comme défectueux peut alors être envoyé sans frais de port supplémentaires au service clientèle indiqué, accompagné de la preuve d'achat (ticket de caisse) et d'une description écrite du défaut et de sa date d'apparition.

O



Sur parkside-diy.com, vous pouvez visualiser et télécharger de nombreux autres manuels. Avec ce QR Code, vous accédez directement au site parkside-diy.com. Sélectionnez votre pays et recherchez le mode d'emploi dans le champ de recherche. En saisissant le numéro d'article (IAN) 481519_2410, vous accédez au mode d'emploi de votre article.

● Service après-vente

FR Service après-vente France

Tél. : 0800904879

E-Mail : owim@lidl.fr

BE Service après-vente Belgique

Tél. : 080071011

Tél. : 80023970 (Luxembourg)

E-Mail : owim@lidl.be

Legenda van de gebruikte pictogrammen



Veiligheidsinstructies
Instructies

Multifunctionele tafelset

● Inleiding

Hartelijk gefeliciteerd met de aankoop van uw nieuwe product. U hebt voor een hoogwaardig product gekozen. Maak u voor de eerste ingebruikname vertrouwd met het product. Lees hiervoor aandachtig de volgende gebruiksaanwijzing en de veiligheidsvoorschriften. Gebruik het product alleen zoals beschreven en voor de aangegeven toepassingsgebieden. Bewaar deze gebruiksaanwijzing op een veilige plek. Geef, wanneer u het product doorgeeft aan derden, ook alle documenten mee.

● Correct gebruik

Het multifunctionele tafel-set bezit drie tafelelementen, die u afzonder of gecombineerd kunt gebruiken. Bovendien heeft u de keuze uit vier verschillende tafelhoogtes. De multifunctionele tafels kunnen veelzijdig worden gebruikt, bijv. als behangtafel, tijdens feestjes e.v.a. Ze kunnen eenvoudig getransporteerd en ruimtebesparend opgevouwen worden. Het product is alleen bestemd voor het gebruik in privé huishoudens en niet voor commercieel gebruik.

● Beschrijving van de onderdelen

Controleer de levering altijd direct na het uitpakken op volledigheid en de optimale staat van het product.

- 1 Veerpen
- 2 Dwarsstang
- 3 Tafelblad
- 4 Draaggreep
- 5 Tafelpoot
- 6 Verbindingsplaatje
- 7 Kunststof afdekkappen
- 8 Verbindingsklem
- 9 Schroef
- 10 Vergrendeling
- 11 Borgpen

● Technische gegevens

Afmetingen
opgebouwd
per element: ca. 100 x 60 cm
Tafelhoogtes: keuze uit 73 cm;
80 cm; 87 cm;
94 cm
Draagkracht per tafel: max. 35 kg



Veiligheidsinstructies

-  **WAARSCHUWING! LEVENSGEVAAR EN GEVAAR VOOR ONGEVALLEN**

VOOR KLEUTERS EN KINDEREN!

Laat kinderen nooit zonder toezicht bij het verpakkingsmateriaal. Er bestaat verstikkingsgevaar.

- **WAARSCHUWING! LEVENSGEVAAR!** Houd kinderen tijdens de montage uit de buurt van de montageplek.
- Let erop, dat het product alleen door vakkundige personen gemonteerd wordt.

- Zorg er voor, dat het product op een stevige, vlakke ondergrond staat.

- ⚠ WEES VOORZICHTIG!** Laat kinderen nooit zonder toezicht! Het product is geen klimtoestel of speelgoed! Zorg ervoor, dat personen en in het bijzonder kinderen, niet op het product klimmen resp. niet tegen het product leunen. Het product kan uit balans raken en omvallen. Letsel en/of beschadigingen kunnen het gevolg zijn.
- Bewaar het product op een voor kinderen ontoegankelijke, droge plek.
 - **WEES VOORZICHTIG!** Til de tafel niet op en beweeg hem niet, als deze wordt belast door gewicht.



- Belast het product niet met meer dan 35kg. Anders bestaat er kans op gevaar voor letsel en/of beschadigingen aan het product.
- Gebruik het product alleen in een tegen regen beschermd bereik.
- Gebruik het product niet als werktafel.
- Vouw de tafels niet in de hoogste hoogteinstelling op.
- Controleer voor ieder gebruik, of de veerpenen **1** van de hoogte-instelling vast zitten.
- Verwijder defecte, niet meer veilig te gebruiken tafels in overeenstemming met de plaatselijke voorschriften.

● Montage (afb. A-F)

1. Klap eerst de tafelpoten **5** paarsgewijs uit (zie afb. A).
2. Bepaal de gewenste tafelhoogte en zet deze vast met de veerpenen **1** (zie afb. B).
3. Trek de scharnieren omhoog tot ze in een rechte lijn staan en draai de tafel om (zie afb. C). Schuif de vergrendeling **10** over de scharnieren om ervoor te zorgen dat z stabiel en stevig zijn.

● Tafels verbinden

U kunt meerdere tafels als volgt aan elkaar verbinden (zie afb. D):

1. Verwijder de kunststof afdekkappen **7** aan de aansluitkant voor de eerste tafel.
2. Verwijder bij de tweede tafel de kunststof afdekkappen **7**, plaats het verbindingsplaatje **6** in de sleuf en zet de schroef **9** vast. Schuif vervolgens de andere kant van het verbindingsplaatje **6** in de eerste tafel.
3. Borg de verbinding door de borgpenen **11** in het gat te drukken.
4. Herhaal deze procedure als u nog meer tafels aan elkaar wilt verbinden.

Opmerking: u kunt de tafels ook in combinaties van verschillende hoeken aan elkaar verbinden. Gebruik daarvoor de verbindingsklemmen **8** door deze onder twee tafels te bevestigen (zie afb. E).

Opmerking: er zijn vele mogelijkheden om de tafels met elkaar te combineren (zie afb. F). Houd er rekening mee dat u in sommige gevallen de verbindingsklemmen **8** niet kunt gebruiken.

● Reiniging en onderhoud

- Gebruik bij grotere verontreinigingen een vochtig doekje en eventueel een mild reinigingsmiddel.

● Verwijdering

De verpakking bestaat uit milieuvriendelijke grondstoffen die u via de plaatselijke recyclingcontainers kunt afvoeren.

Informatie over de mogelijkheden om het uitgediende product na gebruik te verwijderen, verstrekt uw gemeentelijke overheid.



Het product, waaronder het toebehoren, en de verpakkingsmaterialen kunnen worden gerecycled en zijn onderhevig aan een uitgebreide verantwoordelijkheid van de fabrikant. Gooi ze apart weg, overeenkomstig de aangegeven Info-tri (informatie over afvalscheiding), voor een beter afvalbeheer.

● Garantie

Het product werd volgens strenge kwaliteitsrichtlijnen gemaakt en voor de uitlevering zorgvuldig gecontroleerd. In geval van materiaal- of fabricagefouten hebt u tegenover de verkoper van het product wettelijke rechten. Uw wettelijke rechten worden op geen enkele manier door onze hieronder vermelde garantie beperkt.

De garantie voor dit product bedraagt 3 jaar vanaf aankoopdatum. De garantieperiode gaat in op de datum van aankoop. Bewaar het originele bewijs van aankoop op een veilige plek aangezien dit document nodig is als bewijs.

Alle beschadigingen of gebreken die reeds op het moment van aankoop aanwezig zijn, moeten meteen na het uitpakken van het product worden gemeld.

Mocht het product binnen 3 jaar na aankoopdatum een materiaal- of fabricagefout vertonen, zullen wij het – naar onze keuze – gratis voor u repareren of vervangen. De garantieperiode wordt door een plaatsgevonden garantieverlening niet verlengd. Dit geldt ook voor vervangen en gerepareerde onderdelen.

Deze garantie vervalt als het product werd beschadigd of onjuist is gebruikt of onderhouden.

De garantie dekt materiaal- en fabricagefouten af. Deze garantie dekt geen productonderdelen die aan normale slijtage onderhevig zijn en daarom als verbruiksartikelen worden beschouwd (bv. batterijen, oplaadbare batterijen, slangen, inktpatronen), noch dekt zij schade aan breekbare onderdelen, bv. schakelaars of onderdelen die van glas zijn gemaakt.

● Afwikkeling in geval van garantie

Om een snelle afhandeling van uw probleem te garanderen, dient u de volgende aanwijzingen in acht te nemen:

- o Houd bij alle vragen alstublieft de kassabon en het artikelnummer (IAN 481519_2410) als bewijs van aankoop bij de hand.
- o Het artikelnummer vindt u op het typeplaatje op het product, een gravure op het product, het titelblad van uw handleiding (links onderaan) of de sticker op de achter- of onderkant van het product.
- o Wanneer er storingen in de werking of andere gebreken optreden, neem dan eerst contact op met de hierna genoemde service-afdeling per telefoon of e-mail.
- o Een als defect bestempeld product kunt u dan samen met het aankoopbewijs (kassabon) en een beschrijving van het gebrek en het moment waarop het is opgetreden franco opsturen naar het aan u doorgegeven service-adres.

o



Op parkside-diy.com kunt u deze en vele andere handleidingen bekijken en downloaden. Met deze QR-code gaat u direct naar parkside-diy.com. Kies uw land en gebruik het zoekmasker om de gebruiksaanwijzing te zoeken. Vul het artikelnummer (IAN) 481519_2410 in om toegang te krijgen tot de gebruiksaanwijzing van uw artikel.

● Service

(NL) Service Nederland

Tel.: 08000225537

E-Mail: owim@lidl.nl

(BE) Service België

Tel.: 080071011

Tel.: 80023970 (Luxemburg)

E-Mail: owim@lidl.be

Legenda zastosowanych piktogramów



Wskazówki bezpieczeństwa
Instrukcja postępowania

Stół wielofunkcyjny - zestaw

● Wstęp

Gratulujemy Państwu zakupu nowego produktu. Zdecydowali się Państwo na zakup produktu najwyższej jakości. Przed uruchomieniem urządzenia po raz pierwszy zapoznaj się z nim. W tym celu przeczytaj uważnie poniższą instrukcję obsługi oraz wskazówki dotyczące bezpieczeństwa. Produkt należy użytkować w sposób tu opisany i zgodnie z określonym zakresem zastosowania. Należy przechowywać tę instrukcję w bezpiecznym miejscu. Przekazując produkt innej osobie, należy również przekazać wszystkie dokumenty.

● Zastosowanie zgodne z przeznaczeniem

Zestaw stołów wielofunkcyjnych zawiera trzy elementy stołowe, których można używać osobno lub w połączeniu ze sobą. Ponadto można wybrać cztery różne wysokości stołów. Stoły wielofunkcyjne można stosować w rozmaity sposób, np. jako stół do tapetowania, na imprezach itp. Są łatwe w transporcie i można je złożyć, aby zaoszczędzić miejsce. Produkt ten przeznaczony jest do zastosowania jedynie w prywatnych gospodarstwach domowych, a nie w celach komercyjnych.

● Opis części

Niezwłocznie po rozpakowaniu należy sprawdzić zawartość pod kątem kompletności i nienaganego stanu produktu.

- 1 Kołek sprężynowy
- 2 Podpora
- 3 Błat stołu
- 4 Uchwyt
- 5 Noga stołu
- 6 Łącznik
- 7 Zaśleпки z tworzywa sztucznego
- 8 Klamra połączeniowa
- 9 Śruba
- 10 Blokada grawitacyjna
- 11 Trzpień zabezpieczający

● Dane techniczne

Wymiary konstrukcyjne

na element:	ok. 100 x 60 cm
Wysokości stołów:	73 cm; 80 cm; 87 cm; 94 cm do wyboru
Siła nośna na stół:	maks. 35 kg



Wskazówki bezpieczeństwa

-  **⚠ OSTRZEŻENIE! ZAGROŻENIE ŻYCIA I NIEBEZPIECZEŃSTWO WYPADKU U DZIECI!** Nigdy nie należy pozostawiać dzieci bez nadzoru z materiałem opakowaniowym. Istnieje niebezpieczeństwo uduszenia się.
- **⚠ OSTRZEŻENIE! ZAGROŻENIE ŻYCIA!** Podczas montażu należy pilnować, aby w pobliżu miejsca pracy nie było dzieci.
- Zadbaj o to, aby produkt został zamontowany przez osobę posiadającą odpowiednie kwalifikacje.
- Produkt ustawiać wyłącznie na stabilnym i równym podłożu.
- **⚠ OSTROŻNIE!** Nie pozostawiać dzieci bez nadzoru! Produkt nie jest zabawką ani drabinką do wspinaczek! Należy upewnić się, czy nikt, a szczególnie dzieci, nie wspinają się na produkt, bądź się na nim zawieszają. Produkt

może się przechylić i przewrócić. Następstwem czego mogą być urazy i/ lub szkody materialne.

- Produkt należy przechowywać w nieosiągalnym dla dzieci, suchym miejscu.
- **OSTROŻNIE!** Nie należy podnosić stołu lub go przesuwac gdy jest on obciążony.
-  Nie należy obciążać produktu ciężarem większym niż 35 kg. W przeciwnym razie grozi niebezpieczeństwo obrażeń ciała i/albo uszkodzenia produktu.
- Produkt należy stosować wyłącznie w miejscach osłoniętych przed deszczem.
- Nie używać produktu jako pomostu roboczego.
- Nie należy składać stołów przy najwyższym ustawieniu wysokości.
- Przed każdym użyciem należy sprawdzić kołki sprężyste [1] ustawienia wysokości pod kątem właściwego zamocowania.
- Usunąć uszkodzone, już nie używane bezpiecznie stoły zgodnie z lokalnymi przepisami.

● Montaż (rys. A-F)

1. Najpierw rozłożyć nogi stołu [5] parami (patrz rys. A).
2. Wybrać żadaną wysokość stołu i zablokować ją za pomocą kołków sprężynowych [1] (patrz rys. B).
3. Pociągnąć zawiasy do góry do linii prostej i odwrócić stół (patrz rys. C). Przesunąć blokadę grawitacyjną [10] na zawiasy, aby upewnić się, że są stabilne.

● Łączenie stołów

Można połączyć więcej stołów w następujący sposób (patrz rys. D):

1. Usunąć zaślepki z tworzywa sztucznego [7] po stronie przyłączania pierwszego stołu.
2. Usunąć zaślepki z tworzywa sztucznego [7] na drugim stole, włożyć łącznik [6] w rowek i przykręcić śrubę [9]. Następnie włożyć drugą stronę łącznika [6] w pierwszy stół.
3. Zabezpieczyć połączenie poprzez wciśnięcie trzpienia zabezpieczającego [11] w otwór.
4. Powtórzyć proces przy łączeniu kolejnych stołów.

Wskazówka: Można połączyć stoły również w kombinacji kątowej. W tym celu użyć klamer połączeniowych [8] mocując je pod dwoma stołami (patrz rys. E).

Wskazówka: Istnieje wiele możliwości łączenia stołów ze sobą (patrz rys. F). Proszę zwrócić uwagę, że w niektórych przypadkach nie można używać klamer połączeniowych [8].

● Czyszczenie i pielęgnacja

- Silniejsze zabrudzenia należy usuwać wilgotną ścierką oraz ewentualnie z użyciem łagodnego środka czyszczącego.

● Utylizacja

Opakowanie wykonane jest z materiałów przyjaznych dla środowiska, które można przekazać do utylizacji w lokalnym punkcie przetwarzania surowców wtórnych.

Informacji na temat możliwości utylizacji wyeksploatowanego produktu udziela urząd gminy lub miasta.



Produkt, w tym akcesoria i materiały opakowaniowe, nadają się do recyklingu i podlegają rozszerzonej odpowiedzialności producenta. Wyrzucić je osobno, zgodnie z ilustracją przedstawiającą informacje o sortowaniu, aby zapewnić lepszą utylizację odpadów.

● Gwarancja

Produkt został wyprodukowany zgodnie z surowymi wytycznymi dotyczącymi jakości i dokładnie przetestowane przed dostawą. W przypadku wad materiałowych lub produkcyjnych przysługują Państwu prawa ustawowe wobec sprzedawcy produktu. Państwa prawa ustawowe nie są w żaden sposób ograniczone przez naszą gwarancję przedstawioną poniżej.

Gwarancja na ten produkt wynosi 3 lata od daty zakupu. Okres gwarancji rozpoczyna się od daty zakupu. Proszę przechowywać oryginalny rachunek w bezpiecznym miejscu, ponieważ ten dokument jest wymagany jako dowód zakupu.

Wszelkie uszkodzenia lub wady obecne już w momencie zakupu należy zgłosić niezwłocznie po rozpakowaniu produktu.

Jeżeli w ciągu 3 lat od daty zakupu produkt wykáže wady materiałowe lub produkcyjne, to – według naszego uznania – bezpłatnie go naprawimy lub wymienimy. Okres gwarancji nie ulega przedłużeniu o przyznane roszczenie gwarancyjne. Dotyczy to również wymienionych i naprawionych części.

Niniejsza gwarancja traci ważność, jeśli produkt został uszkodzony, był niewłaściwie użytkowany lub konserwowany.

Gwarancja obejmuje wady materiałowe i produkcyjne. Niniejsza gwarancja nie obejmuje części produktu, które podlegają normalnemu zużyciu i dlatego są uważane za części zużywalne (np. baterie, akumulatory, węże, wkłady atramentowe), ani nie obejmuje uszkodzeń części delikatnych, np. przełączników lub części wykonanych ze szkła.

Zgodnie z Kodeksem Cywilnym art. 581 §1 wraz z wymianą urządzenia lub ważnej części czas gwarancji rozpoczyna się na nowo.

● Sposób postępowania w przypadku naprawy gwarancyjnej

Aby zapewnić szybkie rozpatrzenie Państwa wniosku, proszę stosować się do następujących wskazówek:

- o Przed skontaktowaniem się z działem serwisowym należy przygotować jako dowód zakupu paragon i numer artykułu (IAN 481519_2410).
- o Numer artykułu znaleźć można na tabliczce znamionowej na produkcie, na grawerunku na produkcie, na stronie tytułowej instrukcji (u dołu po lewej stronie) lub na naklejce znajdującej się z tyłu lub na spodzie produktu.
- o W razie wystąpienia jakichkolwiek usterek w działaniu lub innych wad należy najpierw skontaktować się telefonicznie lub za pomocą poczty elektronicznej z wymienionym niżej działem serwisowym.
- o Produkt uważany za uszkodzony można następnie odesłać na podany adres działu serwisowego, dołączając dowód zakupu (paragon) oraz

podając rodzaj usterki i datę jej wystąpienia. W takim przypadku nie ponoszą Państwo kosztów przesyłki.

o



Mogą Państwo przeglądać i pobierać te i wiele innych instrukcji na stronie parkside-diy.com. Ten kod QR przeniesie Państwa bezpośrednio na stronę parkside-diy.com. Proszę wybrać swój kraj i użyć maski wyszukiwania, aby wyszukać instrukcje obsługi. Proszę wprowadzić numer artykułu (IAN) 481519_2410, aby uzyskać dostęp do instrukcji obsługi swojego artykułu.



● Serwis

PL Serwis Polska

Tel.: 008004911946

E-Mail: owim@lidl.pl

Legenda použitých piktogramů

	Bezpečnostní upozornění
	Instrukce

Sada stolů

● Úvod

Blahopřejeme Vám ke koupi nového výrobku. Rozhodli jste se pro kvalitní výrobek. Před prvním uvedením do provozu se seznamte s výrobkem. K tomu si pozorně přečtěte následující návod k obsluze a bezpečnostní pokyny. Používejte výrobek jen popsáním způsobem a pouze pro uvedené oblasti použití. Uchovejte si tento návod na bezpečném místě. Všechny podklady vydejte při předání výrobku i třetí osobě.

● Použití ke stanovenému účelu

Multifunkční stůl je složen ze tří elementů, které lze kombinovat nebo i jednotlivě používat. Navíc můžete volit čtyři různé výšky stolu. Multifunkční stůl je mnohostranně použitelný, např. jako stůl na tapetování, na párty a mnoho jiných příležitostí. Jsou skládací a jejich přeprava je snadná. Výrobek je určen k použití v domácnosti, není určen ke komerčním účelům.

● Popis dílů

Bezprostředně po vybalení zkontrolujte úplnost dodávky a bezvadný stav výrobku.

- 1 Pružný kolík
- 2 Vzpěra
- 3 Deska stolu
- 4 Rukojeť

- 5 Noha stolu
- 6 Spojovací plech
- 7 Plastové víčko
- 8 Spojovací svorka
- 9 Šroub
- 10 Pojistka
- 11 Pojistný kolík

● Technická data

Rozměr každého postaveného elementu:	cca 100 x 60 cm
Výšky:	73 cm; 80 cm; 87 cm; 94 cm volitelné
Nosnost každého stolu:	maximálně 35 kg



Bezpečnostní upozornění

-  **⚠ VÝSTRAHA! NEBEZPEČÍ NEHODY A OHROŽENÍ ŽIVOTA MALÝCH A VELKÝCH DĚTÍ!** Nenechávejte nikdy děti bez dohledu s obalovým materiálem. Hrozí nebezpečí udušení.
- **⚠ VÝSTRAHA! MEBEZPEČÍ OHROŽENÍ ŽIVOTA!** Při montáži držte děti v dostatečném odstupu.
- Dbejte na to, aby výrobek montoval jen odborník.
- Dbejte na to, aby výrobek stál na pevném a rovném podkladu.
- **⚠ POZOR!** Nenechávejte nikdy děti bez dohledu! Výrobek není prolézačka nebo konstrukce na hraní. Dávejte pozor, aby osoby, obzvlášť děti, na výrobek nelezly resp. se o něj neopíraly. Výrobek se může převrhnout. Následkem mohou být věcné škody nebo zranění osob.
- Výrobek uchovávejte mimo dosah dětí a na suchém místě.

- **POZOR!** Zatížený stůl nezvedejte ani ho neposunujte.
-  Nezatěžujte výrobek váhou přes 35 kg. Jinak hrozí nebezpečí zranění a poškození výrobku.
- Používejte výrobek jen na místech chráněných před deštěm.
- Nepoužívejte výrobek jako pracovní plošinu.
- Nesklápějte stoly dohromady v nejvyšším výškovém nastavení.
- Před každým použitím zkontrolujte pevné usazení pružných kolíků [1] pro nastavení výšky.
- Vadné stoly odstraňujte do odpadu podle místních předpisů.

● Montáž (obr. A-F)

1. Nejprve sklopte nohy stolu [5] po párech (viz obr. A).
2. Nastavte požadovanou výšku stolu a aretujte ji pomocí pružných kolíků [1] (viz obr. B).
3. Vytáhněte panty do linie a otočte stůl (viz obr. C). Přesuňte gravitační zámek [10] přes panty, abyste zajistili jejich stabilitu.

● Spojování stolů

Následujícím způsobem můžete spojit několik stolů (viz obr. D):

1. Odstraňte plastová víčka [7] na straně, ke které chcete připojit první stůl.
2. Odstraňte na druhém stole plastová víčka [7], nasadte spojovací plech [6] do drážky a utáhněte šroub [9]. Nasadte následně druhou stranu spojovacího plechu [6] do prvního stolu.
3. Zajistěte spojení zatlačením pojistného kolíku [11] do otvoru.
4. Opakujte postup, pokud si přejete připojit další stoly.

Upozornění: Stoly můžete spojovat do různých sestav. Použijte k tomu spojovací svorky [8] tím, že je upevníte pod dva stoly (viz obr. E).

Upozornění: Existuje řada možností vzájemné kombinace stolů (viz obr. F). Pamatujte, že spojovací svorky [8] v některých případech nemůžete použít.

● Čištění a ošetřování

- Při silném znečištění použijte vlhký hadr a slabý čisticí prostředek.

● Odstranění do odpadu

Obal se skládá z ekologických materiálů, které můžete zlikvidovat prostřednictvím místních sběrů recyklovatelných materiálů.

O možnostech likvidace vysloužilých zařízení se informujte u správy vaší obce nebo města.



Výrobek vč. příslušenství a obalové materiály jsou recyklovatelné a podléhají rozšířené odpovědnosti výrobce. Likvidujte je odděleně podle ilustrovaných Info-tri (informace o třídění), abyste mohli lépe nakládat s odpady.

● Záruka

Výrobek byl vyroben podle přísných směrnic kvality a před dodáním pečlivě otestován. V případě materiálních nebo výrobních vad máte zákonná práva vůči prodejci výrobku. Vaše zákonná práva nejsou níže uvedenou zárukou nijak omezená.

Záruka na tento výrobek je 3 roky od data zakoupení. Záruční doba začíná

dnem zakoupení. Originál dokladu o zakoupení si uschovejte na bezpečném místě, protože tento doklad je vyžadován jako doklad o koupi.

Jakékoli poškození nebo závady, které se vyskytly již v okamžiku nákupu, musí být nahlášeny ihned po vybalení výrobku.

Pokud se u výrobku během 3 let od data zakoupení projeví vada materiálu nebo výrobní vada, pak vám ho podle naší volby bezplatně opravíme nebo vyměníme. Záruční doba se po uznané reklamaci neprodlužuje. To platí také pro vyměněné a opravené díly.

Tato záruka je neplatná, pokud byl výrobek poškozený nebo nesprávně používaný anebo udržovaný.

Záruka se kryje na materiálové a výrobní vady. Tato záruka se nevztahuje na díly výrobku, které jsou vystaveny běžnému opotřebení, a proto je lze považovat za spotřební díly (např. baterie, akumulátory, hadice, inkoustové patrony) nebo na poškození křehkých součástí, jako jsou např. spínače nebo díly, které jsou vyrobeny ze skla.

● Postup v případě uplatňování záruky

K zajištění rychlého zpracování vaší záležitosti se řiďte následujícími pokyny:

- o Pro všechny požadavky si připravte pokladní stvrzenku a číslo artiklu (IAN 481519_2410) jako doklad o zakoupení.
- o Číslo artiklu naleznete na typovém štítku výrobku, na rytině na výrobku, na titulním stránce vašeho návodu (vlevo dole) nebo na nálepce na zadní nebo spodní straně výrobku.
- o Pokud se vyskytnou funkční vady nebo jiné závady, kontaktujte nejprve telefonicky nebo e-mailem níže uvedené servisní oddělení.
- o Výrobek, který byl evidován jako vadný, pak můžete bezplatně zaslat na adresu, kterou vám servisní oddělení poskytlo, přiložit k němu doklad o zakoupení (pokladní stvrzenku) a uvést o jakou vadu se jedná a kdy se vyskytla.



Tuto a mnoho dalších příruček si můžete prohlédnout a stáhnout na stránkách parkside-diy.com. Naskenováním QR kódu se dostanete přímo na stránky parkside-diy.com. Vyberte svou zemi a pomocí vyhledávací masky hledejte návody k použití. Zadáním čísla artiklu (IAN) 481519_2410 získáte přístup k návodu k použití vašeho artiklu.

● Servis

- **Servis Česká republika**
Tel.: 800600632
E-Mail: owim@lidl.cz

Legenda použitých piktogramov



Bezpečnostné upozornenia
Manipulačné pokyny

Súprava multifunkčných stolov

● Úvod

Blahoželáme Vám ku kúpe Vášho nového výrobku. Kúpou ste sa rozhodli pre vysoko kvalitný produkt. Pred prvým uvedením do prevádzky sa oboznámte s výrobkom. Za týmto účelom si pozorne prečítajte nasledujúci návod na obsluhu a bezpečnostné pokyny. Výrobok používajte iba v súlade s popisom a v uvedených oblastiach používania. Tento návod uschovajte na bezpečnom mieste. Ak výrobok odovzdáte ďalšej osobe, priložte k nemu aj všetky podklady

● Používanie v súlade s určeným účelom

Sada multifunkčných stolov obsahuje tri stolové elementy, ktoré môžete používať jednotlivo alebo kombinovane. Okrem toho si môžete vyberať medzi štyrmi rôznymi výškami stola. Multifunkčné stoly sú mnohostranne použiteľné, napr. ako tapetovací stôl, pri oslavách a m. i. Sú jednoducho transportovateľné a priestorovo úsporne zložiteľné. Výrobok je určený iba na používanie v súkromných domácnostiach a nie na komerčné účely.

● Popis častí

Bezprostredne po vybalení vždy skontrolujte úplnosť dodávky ako aj bezchybný stav výrobku.

- 1 Pružinový kolík
- 2 Vzpera

- 3 Stolová doska
- 4 Rukoväť
- 5 Noha stola
- 6 Spojovací plech
- 7 Plastové koncové uzávery
- 8 Spojovacia svorka
- 9 Skrutka
- 10 Ťažká priehrada
- 11 Zaisťovací spin

● Technické údaje

Obrysový rozmer každého elementu:	cca. 100 x 60 cm
Výšky stolov:	73 cm; 80 cm; 87 cm; 94 cm voliteľné
Nosnosť každého stola:	max. 35 kg



Bezpečnostné upozornenia

-  **VAROVANIE! NEBEZPEČENSTVO OHROZENIA ŽIVOTA A NEBEZPEČENSTVO ÚRAZU PRE MALÉ I STARŠIE DETI!**
Nikdy nenechávajte deti bez dozoru s obalovým materiálom. Vzniká nebezpečenstvo zadusenia.
- ▲ **VAROVANIE! NEBEZPEČENSTVO OHROZENIA ŽIVOTA!** Počas montáže zabráňte prístupu detí do pracovnej oblasti.
- Dbajte na to, aby výrobok montovali iba osoby s odbornými znalosťami.
- Zabezpečte, aby výrobok stál na pevnom, vodorovnom podklade.
- ▲ **POZOR!** Deti nenechávajte bez dozoru! Výrobok nie je určený na lezenie alebo na hranie! Zabezpečte, aby osoby, predovšetkým deti, na výrobok neliezli, príp. sa oň neopierali. Výrobok môže stratiť rovnováhu a prevrátiť sa.

V dôsledku toho môžu vzniknúť poranenia a/alebo vecné škody.

- Výrobok skladujte na suchom mieste, ktoré nie je prístupné deťom.
- **POZOR!** Stôl nenadvihujte a nehýbte ním, keď je zaťažený hmotnosťou.
-  Nepreťažujte výrobok nad 35 kg. V opačnom prípade hrozí nebezpečenstvo poranenia a/alebo poškodenia výrobku.
- Používajte výrobok iba v oblastiach chránených pred dažďom.
- Nepoužívajte výrobok ako pracovnú plošinu.
- Stoly neskladajte pri najvyššie nastavenej výške.
- Pred každým použitím skontrolujte pevné priliehanie pružinových kolíkov **1** výškového nastavenia.
- Poškodené stoly, ktoré nemožno naďalej bezpečne používať, zlikvidujte podľa miestnych predpisov.

● Montáž (obr. A-F)

1. Najskôr rozložte nohy stola **5** po pároch (pozri obr. A).
2. Zvoľte želanú výšku stola a zaistite ju pomocou pružinových kolíkov **1** (pozri obr. B).
3. Vytiahnite závesy do priamky a otočte stôl (pozri obr. C). Posuňte uzamykaciu svorku **10** ponad závesy, aby ste zabezpečili, že budú stabilné.

● Spojenie stolov

Viacere stoly môžete spojiť nasledovne (pozri obr. D):

1. Odstráňte plastové koncové uzávery **7** na pripojovacej strane pre prvý stôl.
2. Odstráňte plastové koncové uzávery **7** na druhom stole, nasadte spojovací plech **6** do drážky a pevne utiahnite

skrutku **9**. Následne nasadte spojovací plech **6** do prvého stola.

3. Zaistite spojenie tak, že zatlačíte zaistovací spin **11** do otvoru.
4. Zopakujte postup, keď chcete spojiť ďalšie stoly.

Poznámka: Stoly môžete spojiť aj v rôznych kombináciách uhlov. Použite na to spojovacie svorky **8** tak, že ich upevníte pod dva stoly (pozri obr. E).

Poznámka: Existuje veľa možností, ako stoly navzájom skombinovať (pozri obr. F). Myslite prosím na to, že v niektorých prípadoch nemôžete použiť spojovacie svorky **8**.

● Čistenie a údržba

- Pri hrubších nečistotách použite vlhkú handričku a príp. jemný čistiaci prostriedok.

● Likvidácia

Obal pozostáva z ekologických materiálov, ktoré môžete odovzdať na miestnych recyklačných zberných miestach.

O možnostiach likvidácie opotrebovaného výrobku sa môžete informovať na Vašej obecnej alebo mestskej správe.



Výrobok vr. príslušenstva a obalové materiály sú recyklovateľné a podliehajú rozšírenej zodpovednosti výrobcu. Pre lepšie spracovanie odpadu ich zlikvidujte oddelene podľa obrázkov Info-tri (informácie o triedení).

● Záruka

Výrobok bol starostlivo vyrobený v súlade s prísnyimi smernicami kvality a pred dodaním dôkladne otestovaný. V prípade materiálových alebo výrobných chýb máte zákonné práva voči predajcovi výrobku. Vaše zákonné práva nie sú žiadnym spôsobom obmedzené našou zárukou uvedenou nižšie.

Záruka na tento výrobok je 3 roky od dátumu nákupu. Záručná doba začína plynúť dátumom kúpy. Originál dokladu o kúpe si uschovajte na bezpečnom mieste, pretože tento doklad je potrebný ako dôkaz o kúpe.

Akékoľvek poškodenie alebo nedostatky prítomné už v čase nákupu je potrebné nahlásiť ihneď po vybalení výrobku.

Ak sa v priebehu 3 rokov od dátumu zakúpenia preukáže, že výrobok vykazuje chyby materiálu alebo spracovania, podľa vlastného uváženia Vám ho bezplatne opravíme alebo vymeníme. Záručná doba sa na základe poskytnutej záručnej reklamácie nepredlžuje. To platí aj pre vymenené alebo opravené diely.

Táto záruka je neplatná, ak bol výrobok poškodený alebo nesprávne používaný alebo udržiavaný.

Záruka sa vzťahuje na chyby materiálu a výrobné chyby. Táto záruka sa nevzťahuje na časti výrobku, ktoré podliehajú bežnému opotrebovaniu, a preto sa považujú za opotrebovateľné diely (napr. batérie, nabíjateľné batérie, hadice, atramentové kazety), ani na poškodenie krehkých častí, napr. spínačov alebo častí zo skla.

● Postup v prípade poškodenia v záruke

Na zaručenie rýchleho spracovania vašej požiadavky dodržte nasledujúce pokyny:

- o Pre všetky otázky majte pripravený pokladničný lístok a číslo výrobku (IAN 481519_2410) ako potvrdenie o kúpe.
- o Číslo výrobku nájdete na typovom štítku, gravúre, na prednej strane návodu (dole vľavo) alebo na nálepke na zadnej alebo spodnej strane výrobku.
- o Pri výskyte funkčných porúch alebo iných nedostatkov sa najprv telefonicky alebo e-mailom obráťte na ďalej uvedené servisné oddelenie.
- o Výrobok označený ako chybný následne môžete s priloženým dokladom o kúpe (pokladničným blokom) a uvedením, o aký druh nedostatku ide a kedy sa vyskytol, bezplatne zaslať na poskytnutú servisnú adresu.

o



Na stránke parksid-diy.com si môžete prezrieť a stiahnuť túto a mnohé ďalšie príručky. S týmto QR kódom prejdete priamo na stránku parksid-diy.com. Vyberte si svoju krajinu a pomocou masky vyhľadávania vyhľadávajte návody na obsluhu. Zadaním čísla výrobku (IAN) 481519_2410 prejdete na návod na obsluhu svojho výrobku.

● Servis

Servis Slovensko

Tel.: 0800 008158

E-pošta: owim@lidl.sk

Legenda de pictogramas utilizados



Indicaciones de seguridad
Instrucciones de uso

Set de mesas multifuncionales

● Introducción

Enhorabuena por la adquisición de su nuevo producto. Ha elegido un producto de alta calidad. Familiarícese con el producto antes de la primera puesta en funcionamiento. Lea detenidamente el siguiente manual de instrucciones y las indicaciones de seguridad. Utilice el producto únicamente como se describe a continuación y para las aplicaciones indicadas. Guarde estas instrucciones en un lugar seguro. En caso de transferir el producto a terceros, entregue también todos los documentos correspondientes.

● Uso adecuado

El set de mesa multifunción dispone de tres componentes de mesa que se pueden utilizar independientes o combinados. Además, usted puede elegir entre cuatro alturas distintas para las mesas. Las mesas multifunción tienen usos muy diversos como mesa para empapelar, en fiestas, etc. ya que son fáciles de transportar y ahorran espacio al plegarse. Este producto está diseñado únicamente para un uso privado doméstico y no comercial.

● Descripción de las piezas

Compruebe siempre inmediatamente después de desembalar el producto que contiene todas las piezas indicadas y que se encuentra en perfecto estado.

- 1 Perno elástico
- 2 Puntal de apoyo
- 3 Tablero
- 4 Asa
- 5 Pata de la mesa
- 6 Placa de unión
- 7 Tapas de plástico para los extremos
- 8 Pinza de unión
- 9 Tornillo
- 10 Bloqueo por gravedad
- 11 Pin de seguridad

● Características técnicas

Dimensión final

por elemento: aprox. 100 x 60 cm

Alturas de las

mesas: a elegir 73 cm, 80 cm,
87 cm y 94 cm

Capacidad de

carga por mesa: máx. 35 kg



Indicaciones de seguridad

-  **⚠ ¡ADVERTENCIA! ¡PELIGRO DE MUERTE Y ACCIDENTES PARA BEBÉS Y NIÑOS!** Nunca deje a los niños solos con el material de embalaje. Existe riesgo de asfixia.
- **⚠ ¡ADVERTENCIA! ¡PELIGRO DE MUERTE!** Mantenga a los niños lejos de la zona de trabajo durante el montaje.
- Compruebe que solo personas capacitadas monten el producto.
- Asegúrese de que monta el producto sobre un suelo sólido y nivelado.
- **⚠ ¡PRECAUCIÓN!** ¡No deje a los niños sin vigilancia! ¡El producto no es ninguna escalera ni juguete! Asegúrese de que las personas, especialmente los niños, no se suban al producto ni se apoyen en el mismo. El producto

podría desequilibrarse y volcar. Esto puede causar lesiones y/o daños.

- Guarde el producto en un lugar inaccesible para los niños y en un entorno seco.
- **¡PRECAUCIÓN!** No levante la mesa ni la mueva mientras esté cargada con peso.
-  No sobrecargue el producto por encima de los 35 kg. De lo contrario existiría riesgo de lesiones y/o daños en el producto.
- Utilice el producto solo en zonas protegidas de la lluvia.
- No utilice el producto a modo de plataforma de trabajo.
- No doble las mesas si están en la altura más alta.
- Antes de cada uso compruebe que los pernos elásticos [1] de la altura estén firmemente ajustados.
- Deseche las mesas defectuosas que dejen de ser seguras según las directivas locales.

● Montaje (fig. A-F)

1. Despliegue primero las patas de la mesa [5] de dos en dos (ver fig. A).
2. Seleccione la altura de mesa deseada y fíjela mediante los pernos elásticos [1] (ver fig. B).
3. Tire de las bisagras hacia arriba en línea recta y dé la vuelta a la mesa (ver fig. C). Deslice el seguro de gravedad [10] sobre las bisagras para asegurarse de que queden estables.

● Unir mesas

Puede unir varias mesas como sigue (ver fig. D):

1. Retire las tapas de plástico para los extremos [7] del lado de conexión de la primera mesa.
2. De la segunda mesa, retire las tapas de plástico para los extremos [7], coloque la placa de unión [6] en la ranura y apriete bien el tornillo [9]. A continuación, coloque el otro lado de la placa de unión [6] en la primera mesa.
3. Asegure la unión presionando el pin de seguridad [11] en el agujero.
4. Repita el proceso si quiere unir más mesas.

Nota: También puede unir las mesas en varias combinaciones con ángulo. Para ello, utilice las pinzas de unión [8] fijándolas bajo dos mesas (ver fig. E).

Nota: Hay muchas opciones para unir las mesas entre ellas (ver fig. F). Por favor, tenga en cuenta que en ciertos casos no pueden utilizarse las pinzas de unión [8].

● Limpieza y cuidados

- En caso de suciedad incrustada utilice un paño ligeramente humedecido y detergente suave si fuese necesario.

● Eliminación

El embalaje está compuesto por materiales no contaminantes que pueden ser desechados en el centro de reciclaje local.

Para obtener información sobre las posibilidades de desecho del producto al final de su vida útil, acuda a la administración de su comunidad o ciudad.



El producto, incluidos los accesorios, y el material de embalaje son reciclables y están sujetos a la responsabilidad extendida del fabricante. Deséchelos por separado siguiendo la información ilustrada de recogida selectiva para un mejor tratamiento de los residuos.

● Garantía

El producto ha sido fabricado según normas de calidad exigentes y ha sido probado minuciosamente antes de la entrega. En caso de fallos de material o de fabricación, dispone de derechos legales frente al vendedor del producto. Nuestra garantía mencionada a continuación no restringe sus derechos legales de ningún modo.

La garantía para este producto es de 3 años a partir de la fecha de compra. La garantía empieza el día de la fecha de compra. Conserve el justificante de compra original en un lugar seguro, ya que este documento es necesario para demostrar la compra.

Todos los daños o defectos ya presente en el momento de la compra deben informarse inmediatamente tras desembalar el producto.

Si el producto presenta defectos de material o fabricación en los 3 años a partir de la fecha de compra, lo repararemos o sustituiremos, según nuestra elección, gratuitamente para usted. El período de garantía no se extiende por una reclamación de garantía aprobada. Esto también es aplicable a las piezas sustituidas y reparadas.

La garantía pierde su validez si el producto se daña o se utiliza o mantiene de forma inadecuada.

La garantía cubre defectos de material y fabricación. Esta garantía no cubre las piezas del producto sujetas a un uso y desgaste normal y, por lo tanto, consideradas piezas de desgaste (por ej. pilas, baterías, mangueras, cartuchos de tinta) ni los daños a las piezas frágiles, por ej. interruptores o piezas de cristal.

● Tramitación de la garantía

Para garantizar una rápida tramitación de su consulta, tenga en cuenta las siguientes indicaciones:

- o Para efectuar cualquier consulta, tenga a mano el tique de compra y el número del artículo (IAN 481519_2410) como justificante de compra.
- o El número de artículo figura en la placa de características del producto, en un grabado en el producto, en la portada de su manual (abajo a la izquierda) o en el adhesivo de la parte posterior o inferior del producto.
- o Si se producen fallos de funcionamiento o si se dan otras carencias, póngase primero en contacto telefónico o por correo electrónico con el departamento de atención al cliente indicado más abajo.
- o Los productos defectuosos se pueden enviar libres de franqueo a la dirección suministrada, adjuntando el comprobante de caja (ticket) e indicando el tipo de fallo, así como el momento en que se produjo.

o



En parkside-diy.com están disponibles para su lectura y descarga este y otros manuales. Este código QR le llevará directamente a parkside-diy.com. Seleccione su país y utilice la búsqueda para encontrar el manual de instrucciones. Introduzca el número de artículo (IAN) 481519_2410 para acceder a las instrucciones de uso de su artículo.

● Asistencia

ES Asistencia en España

Tel.: 900984948

E-Mail: owim@lidl.es

De anvendte piktogrammers legende

	Sikkerhedsanvisninger
	Handlingsanvisninger

Sæt med multifunktionsborde

● Indledning

Hjerteligt tillykke med købet af deres nye produkt. Du har besluttet dig for et produkt af høj kvalitet. Gør Dem fortrolig med apparatet inden første ibrugtagning. Læs derfor den efterfølgende brugsvejledning og sikkerhedsanvisningerne omhyggeligt. Brug kun produktet som beskrevet og kun til de angivne anvendelsesområder. Opbevar denne vejledning på et sikkert sted. Hvis De giver produktet videre til andre, skal alle dokumenter følge med.

● Formålsbestemt anvendelse

Multifunktionsbord-sættet består af tre bord-elementer, som du kan bruge enkeltvis eller kombineret. Derudover kan du vælge mellem fire forskellige bordhøjder. Multifunktionsborde kan bruges i mange sammenhænge, fx som tapetserbord, til festlige lejligheder m.m. De er nemme at transportere og kan foldes sammen, så at de er pladsbesparende. Produktet er udelukkende beregnet til brug i private hjem og ikke til erhvervs-mæssig brug.

● Beskrivelse af de enkelte dele

Kontrollér altid umiddelbart efter at have pakket produktet ud, om alle dele er til stede, samt om disse er intakte.

- 1 Fjederstift
- 2 Støtte

- 3 Bordplade
- 4 Bæregreb
- 5 Bordben
- 6 Forbindelsesplade
- 7 Plastik-endestykker
- 8 Forbindelsesklemmer
- 9 Skrue
- 10 Tyngdekraftslås
- 11 Sikkerhedspin

● Tekniske data

Opstillingsmål	ca. 100 x 60 cm
per element:	
Bordhøjde:	73 cm; 80 cm; 87 cm; 94 cm efter valg
Bærekraft pr. bord:	max. 35 kg



Sikkerhedshenvisninger

-  **ADVARSEL! LIVS- OG ULYKKEFARE FOR SMÅBØRN OG BØRN!** Børn må aldrig være uden opsyn med emballagen. Der er fare for kvælning.
- ▲ **ADVARSEL! LIVSFARE!** Hold børn væk fra arbejdsområdet, mens produktet monteres.
- Vær opmærksom på, at produktet kun monteres af fagkyndige personer.
- Sørg for, at produktet står på et fast, plant underlag.
- ▲ **ADVARSEL!** Lad ikke børn være uden opsyn! Produktet er ikke noget klatre- eller legeapparat! Sørg for at personer, især børn, ikke klatrer op på produktet, henholdsvis ikke læner sig mod produktet. Produktet kan komme ud af balance og vælte. Det kan resultere i personskader og/eller beskadigelser af produktet.
- Opbevar produktet på et tørt sted, utilgængeligt for børn.
- **ADVARSEL!** Bordet må ikke løftes eller flyttes med vægt på bordpladen.

-  Belast produktet ikke med mere end 35 kg. Ellers er der fare for personskade og/eller beskadigelser af produktet.
- Anvend kun produktet i områder, der er beskyttet mod regnen.
- Benyt ikke produktet som arbejdsplatform.
- Fold ikke bordene sammen i den højeste højdeindstilling.
- Kontroller, inden hver anvendelse, om fjederstifterne **1** af højdejusteringen sidder fast.
- Bortskaf defekte borde, der ikke kan anvendes uden risiko i henhold til de kommunale bestemmelser.

● Montering (figur A-F)

1. Klap først bordbenene **5** ud parvis (se figur A).
2. Vælg den ønskede bordhøjde og lås denne ved hjælp af fjederstifterne **1** (se figur B).
3. Træk hængslerne op i en lige linje og vend bordet om (se figur C). Skub tyngdekraftslåsen **10** over hængslerne, for at sikre, at de er stabile.

● Forbind bordene

Du kan forbinde flere borde på følgende måde (se figur D):

1. Fjern plastik-endestykkerne **7** på tilslutningssiden på det første bord.
2. Fjern plastik-endestykkerne **7** på det andet bord, sæt forbindelsespladen **6** ind i sprækken og skru skruen **9** fast. Sæt derefter forbindelsespladens **6** anden side ind i det første bord.
3. Sikr forbindelsen ved at trykke sikkerhedsspinnen **11** ind i hullet.
4. Gentag proceduren, hvis du ønsker at forbinde flere borde.

Bemærk: Du kan også forbinde bordene i forskellige vinkelkombinationer. Brug til dette forbindelsesklemmerne **8** ved at fastgøre dem under to borde (se figur E).

Bemærk: Der er mange muligheder for at kombinere bordene med hinanden (se figur F). Vær opmærksom på, at du i nogle tilfælde ikke kan bruge forbindelsesklemmerne **8**.

● Rengøring og pleje

- Anvend ved kraftigere snavs en fugtig klud og i givet fald et mildt rengøringsmiddel.

● Bortskaffelse

Indpakningen består af miljøvenlige materialer, som De kan bortskaffe over de lokale genbrugssteder.

De får oplyst muligheder til bortskaffelse af det udtjente produkt hos deres lokale myndigheder eller bystyre.



Produktet og tilbehøret og emballagematerialer kan genbruges og er underlagt udvidet producentansvar. De skal bortskaffes separat. Følg de viste mærkater med sorteringsoplysninger, så de bortskaffes på en bedre måde.

● Garanti

Produktet er blevet fremstillet efter strenge kvalitetsstandarder og kontrolleret nøje før udlevering. I tilfælde af materiale- eller produktionsfejl kan du i medfør af loven gøre krav gældende over for sælgeren af produktet. Dine lovmæssige rettigheder

begrænses på ingen måde af den af os nedennævnte garanti.

Garantien på dette produkt gælder i 3 år regnet fra købsdatoen. Garantien gælder fra købsdatoen. Opbevar den originale kvittering et sikkert sted, da dette dokument forlanges forlagt som dokumentation for købet.

Alle skader eller mangler, der allerede forefindes på tidspunktet for købet, skal straks meddeles efter udpakningen af produktet.

Hvis der inden for 3 år regnet fra købsdatoen viser sig en materiale- eller produktionsfejl på produktet, reparerer eller udskifter vi det – efter vores valg – gratis for dig. Garantiperioden forlænges ikke som følge af et imødekommet krav om garanti. Dette gælder også for udskiftede og reparerede dele.

Denne garanti bortfalder, hvis produktet er blevet beskadiget eller anvendt og vedligeholdt forkert.

Garantien dækker materiale- og produktionsfejl. Denne garanti dækker hverken produktdele, der er udsat for normal slitage og derfor er at betragte som sliddele (f.eks. batterier, akkumulatorer, slanger, farvepatroner), eller skader på skrøbelige dele, f.eks. kontakter eller dele af glas.

● Afvikling af garantisager

For at kunne garantere en hurtig sagsbehandling af din forespørgsel, bedes du følge følgende anvisninger:

- Hav venligst kassebonen og varenummeret (IAN 481519_2410) klar ved alle henvendelser som dokumentation for købet.
- Varenummeret er angivet på typeskiltet, en indgravering, på forsiden

af vejledningen (nederst til venstre) eller på et mærkat på bag- eller undersiden af produktet.

- Hvis der er funktionsfejl eller andre mangler, skal du først kontakte nedenstående serviceafdeling telefonisk eller via e-mail.
- Et produkt, der registreres som defekt, kan derefter gratis sendes til den oplyste serviceadresse med vedlæggelse af købsbeviset (kassebonen) og angivelse af, hvori manglen består, og hvornår den er opstået.



På parkside-diy.com kan du se og downloade denne og mange andre manualer. Med denne QR-kode kommer du direkte på parkside-diy.com. Vælg dit land og søg efter betjeningsvejledningen ved hjælp af søgefunktionen. Ved at indtaste varenummeret (IAN) 481519_2410 kommer du til betjeningsvejledningen af dit produkt.

● Service

ⓁK Service Danmark

Tel.: 80253972

E-Mail: owim@lidl.dk

Legenda dei pittogrammi utilizzati



Avvertenze di sicurezza
Istruzioni per l'uso

- 1 Spina elastica
- 2 Barra di supporto
- 3 Tavolo
- 4 Manico
- 5 Gamba del tavolo
- 6 Listello di collegamento
- 7 Tappi di plastica
- 8 Fermagli di collegamento
- 9 Vite
- 10 Freno di gravità
- 11 Spina di sicurezza

Set tavolo multifunzione

● Introduzione

Congratulazioni per l'acquisto del vostro nuovo prodotto. Con esso avete optato per un prodotto di qualità. Familiarizzare con il prodotto prima di metterlo in funzione per la prima volta. A tale scopo, leggere attentamente le seguenti istruzioni d'uso e le avvertenze di sicurezza. Utilizzare il prodotto solo come descritto e per i campi di applicazione indicati. Conservare queste istruzioni in un luogo sicuro. Conservare tutta la documentazione in caso di cessione del prodotto a terzi.

● Utilizzo conforme al campo di impiego

Il set di tavoli multifunzionali è composto da tre elementi, che possono essere usati singolarmente o in combinazione. Inoltre, potete regolare il tavolo in quattro altezze diverse. I tavoli multifunzionali sono versatili nell'uso. Possono essere utilizzati come tavolo da tappezziere, come base di appoggio durante feste e molto altro. Sono facili da trasportare e risparmiano spazio, in quanto pieghevoli. Il prodotto è destinato all'utilizzo in ambito privato e non per scopi commerciali.

● Descrizione dei componenti

Verificare subito dopo aver aperto l'imballaggio che la fornitura sia completa e il prodotto in perfette condizioni.

● Specifiche tecniche

Dimensioni di ogni elemento:	ca. 100 x 60 cm
Altezza tavolo:	73 cm; 80 cm; 87 cm; 94 cm regolabile
Resistenza per tavolo:	max. 35 kg



Avvertenze di sicurezza

-  **ATTENZIONE! PERICOLO DI MORTE E DI INCIDENTI PER BAMBINI E INFANTI!** Non lasciare mai i bambini incustoditi con il materiale per imballaggio. Sussiste pericolo di soffocamento.
- **ATTENZIONE! PERICOLO DI MORTE!** Temere i bambini lontano durante il montaggio.
- Assicurarsi che il prodotto venga montato solamente da personale qualificato.
- Assicurarsi che il prodotto poggi su una superficie solida e piana.
- ▲ **ATTENZIONE!** Non lasciare i bambini inosservati! Il prodotto non è un giocattolo e nemmeno adatto ad arrampicarsi! Assicurarsi che le persone, specialmente bambini, non si arrampichino sul prodotto o si appoggino.

Il prodotto potrebbe perdere l'equilibrio e capovolgersi. Ciò potrebbe provocare lesioni e/o danni.

- Conservare il prodotto in un luogo asciutto e fuori dalla portata dei bambini.
- **ATTENZIONE!** Non sollevare o muovere il tavolo nel caso sia caricato.
-  Non sollecitare il prodotto con carichi superiori a 35kg. Altrimenti sussiste il pericolo di lesioni e/o danni al prodotto.
- Utilizzare il prodotto in luoghi protetti dalla pioggia.
- Non utilizzare il prodotto come pedana di lavoro.
- Non richiudere i tavoli quando sono regolati sulla posizione più alta.
- Verificare prima di ogni utilizzo che spina elastica **1** di bloccaggio siano fissati correttamente.
- Smaltire i tavoli con difetti e non più utilizzabili per ragioni di sicurezza secondo le norme locali.

● Montaggio (Fig. A-F)

1. Aprire a coppie le gambe del tavolo **5** (vedi Fig. A).
2. Stabilire l'altezza da dare al tavolo e fissarla con la spina elastica **1** (vedi Fig. B).
3. Estendere le cerniere finché non assumono una posizione diritta e capovolgere il tavolo (vedi Fig. C). Spingere il freno di gravità **10** sulle cerniere per bloccarle in posizione.

● Collegare i tavoli

È possibile collegare più tavoli come di seguito indicato (vedi Fig. D):

1. Rimuovere i tappi di plastica **7** sul lato di attacco del primo tavolo.

2. Rimuovere i tappi di plastica **7** del secondo tavolo, inserire il listello di collegamento **6** nella fessura e serrare la vite **9**. Quindi inserire l'altro lato del listello di collegamento **6** nel primo tavolo.
3. Fissare poi il collegamento spingendo la spina di sicurezza **11** nel foro.
4. Ripetere la procedura se si desidera collegare altri tavoli.

Nota: è possibile anche collegare i tavoli con diverse combinazioni di angoli. A tal fine utilizzare i fermagli di collegamento **8** fissandoli sotto i due tavoli (vedi Fig. E). **Nota:** i tavoli possono essere collegati tra di loro creando tante combinazioni (vedi Fig. F). Attenzione: i fermagli di collegamento **8** in alcuni casi non possono essere utilizzati.

● Pulizia e manutenzione

- Per lo sporco resistente, utilizzare un panno umido ed in caso un detergente non aggressivo.

● Smaltimento

L'imballaggio è composto da materiali ecologici che possono essere smaltiti presso i siti di raccolta locali per il riciclo.

E' possibile informarsi circa le possibilità di smaltimento del prodotto usato presso l'amministrazione comunale o cittadina.



Il prodotto, i suoi accessori e i materiali di imballaggio sono riciclabili e soggetti alla responsabilità estesa del produttore. Per un migliore trattamento dei rifiuti, smaltirli separatamente seguendo i diversi simboli della raccolta differenziata.

● Garanzia

Il prodotto è stato fabbricato accuratamente secondo severe direttive di qualità ed è stato controllato meticolosamente prima della consegna. In caso di difetti di materiale o fabbricazione l'acquirente può far valere diritti legali nei confronti del venditore. La nostra garanzia sotto riportata non costituisce alcun limite ai diritti legali dell'acquirente.

Questo prodotto è garantito per 3 anni con decorrenza dalla data di acquisto. La garanzia decorre dalla data d'acquisto. Conservare lo scontrino originale in un posto sicuro perché questo documento viene richiesto come prova dell'avvenuto acquisto.

Tutti i danni o difetti presenti già al momento dell'acquisto devono essere comunicati subito dopo l'apertura della confezione.

Se entro 3 anni dalla data di acquisto di questo prodotto si rileva un difetto di materiale o di fabbricazione, noi procederemo, a nostra discrezione, alla riparazione o sostituzione gratuite del prodotto o al rimborso del prezzo di acquisto. Un eventuale intervento in garanzia non prolunga né rinnova il periodo di garanzia stesso. Ciò vale anche per le parti sostituite e riparate.

Questa garanzia decade in caso di danneggiamento oppure uso o manutenzione impropri del prodotto.

La prestazione in garanzia vale per difetti del materiale o di fabbricazione. Questa garanzia non si estende a componenti del prodotto esposti a normale logorio, che possono pertanto essere considerati come componenti soggetti a usura (esempio capacità della batteria, calcificazione, lampade, pneumatici, filtri, spazzole...).

La garanzia non si estende altresì a danni che si verificano su componenti delicati (esempio interruttori, batterie, parti reattivate in vetro, schermi, accessori vari) nonché danni derivanti dal trasporto o altri incidenti.

● Gestione dei casi in garanzia

Per garantire un rapido disbrigo della vostra richiesta, attenersi alle istruzioni di seguito riportate:

- o per qualunque richiesta conservare lo scontrino e il codice dell'articolo (IAN 481519_2410) come prova di acquisto.
- o il codice dell'articolo è riportato sulla targhetta identificativa presente sul prodotto, inciso su di esso, riportato sulla copertina delle istruzioni (in basso a sinistra) o sull'adesivo posizionato sul lato posteriore o inferiore del prodotto.
- o se si dovessero presentare errori di funzionamento o altri difetti, contattare dapprima il reparto di assistenza di seguito riportato, telefonicamente, o per e-mail.
- o è possibile inviare gratuitamente il prodotto difettoso all'indirizzo dell'assistenza clienti comunicato, allegando la ricevuta d'acquisto (scontrino) e indicando il tipo di difetto e il momento in cui tale difetto è comparso.

o



su parkside-diy.com potete visionare e scaricare queste istruzioni e molti altri manuali. Facendo la scansione del codice QR si accede direttamente a parkside-diy.com. Scegliere il proprio paese e attraverso il motore di ricerca cercare le istruzioni per l'uso. Inserendo il codice dell'articolo (IAN) 481519_2410 si accede alle istruzioni per l'uso del proprio articolo.

● Assistenza

IT

Assistenza Italia

Tel.: 800790789

E-Mail: owim@lidl.it

Az alkalmazott piktogramok jelmagyarázata



Biztonsági tudnivalók
Kezelési utasítások

Multifunkciós asztalkészlet

● Bevezető

Gratulálunk új termékének vásárlása alkalmából. Ezzel egy magas minőségű termék mellett döntött. Az első üzembevétel előtt ismerkedjen meg a készülékkel. Ehhez figyelmesen olvassa el a következő Használati utasítást és a biztonsági tudnivalókat. A terméket csak a leírtak szerint és a megadott felhasználási területeken alkalmazza. Őrizze meg ezt az útmutatót egy biztos helyen. A termék harmadik félnek történő továbbadása esetén mellékelje a termék a teljes dokumentációját is.

● Rendeltetészerű használat

A multifunkciós asztalkészlet három asztali elemmel rendelkezik, amelyek egyenként, vagy kombinálva használhatók. Ezen túlmenően többféle asztalmagasság közül is választhat. A multifunkciós asztalok sokoldalúan használhatók, pl. tapétázóasztal, partyasztal, stb. Egyszerűen szállíthatóak és helytakarékosan összehajthatók. A termék csak magánháztartásokban történő alkalmazásra és nem közületi használatra készült.

● Alkatrészleírás

Közvetlenül a kicsomagolás után ellenőrizze a csomag hiánytalanságát, valamint a termék kifogástalan állapotát.

- 1** rugós csapszeg
- 2** támasztórúd

- 3** asztallap
- 4** fogantyú
- 5** asztalláb
- 6** összekötőlemez
- 7** műanyag végzárósapka
- 8** összekötő csipesz
- 9** csavar
- 10** erőzár
- 11** biztosítószeg

● Műszaki adatok

Felállítva mérete
elemenként: kb. 100 x 60 cm
Asztalmagasság: 73 cm; 80 cm; 87 cm;
94 cm választható
Teherbírás
asztalonként: max. 35 kg



Biztonsági tudnivalók

-  **FIGYELMEZTETÉS!**
ÉLET- ÉS BALESETVESZÉLY KISGYEREKEK ÉS GYEREKEK SZÁMÁRA! Soha ne hagyja a gyermekét a csomagolóanyag felügyelet nélkül. Fulladásveszély áll fenn.
- ▲ FIGYELMEZTETÉS! ÉLETVESZÉLY!**
Szerelés közben tartsa a gyermekeket távol a munkaterülettől.
- Ügyeljen arra, hogy a terméket csak szakavatott személy állítsa össze.
- Biztosítsa, hogy a termék szilárd és vízszintes alapon álljon.
- ▲ VIGYÁZAT!** Ne hagyja a gyermekeket felügyelet nélkül! A termék nem mászóka és nem játékszer! Gondoskodjon róla, hogy személyek, különösen gyermekek ne másszanak fel a termékre, ill. ne támaszkodjanak rá. A termék kibillenhet az egyensúlyából és felborulhat. Sérülések és/vagy károsodások léphetnek fel.
- Tartsa száraz, gyermekektől számára nem hozzáférhető helyen a terméket.

- **VIGYÁZAT!** Ne emelje meg és ne mozdítsa el a megterhelt asztalt.
-  Ne terhelje meg a terméket több mint 35kg-al. Ellenkező esetben sérülésveszély és/vagy a termék károsodása fenyeget.
- Csak esőtől védett helyen használja a teréket.
- Ne használja a terméket munkalapként.
- Ne csukja össze az asztalokat a legmagasabb magasságra állítva.
- Minden használat előtt ellenőrizze a magasságállításhoz rugós csapszegekkel **1** illeszkedését.
- A sérült, biztonságosan már nem használható asztalokat a helyi rendelkezések szerint semmisítse meg.

● Összeszerelés (A-F ábra)

1. Az asztallábakat **5** párosával hajtsa ki (lásd A ábra).
2. Válassza ki a kívánt asztalmagasságot és rögzítse azt a rugós csapszegekkel **1** (lásd B ábra).
3. Húzza fel egyenes helyzetbe a zsanérokat, és fordítsa meg az asztalt (lásd C ábra). Tolja a nehézségi erőzárát **10** a zsanérokra, hogy biztosítsa azok stabilitását.

● Asztalok összekötése

Az alábbiak szerint akár több asztalt is összeköthet (lásd D ábra):

1. Távolítsa el a műanyag végzárósapkákat **7** az első asztal záróoldalán.
2. Távolítsa el a második asztalon a műanyag végzárósapkákat **7**, tegye az összekötőlemezt **6** a nyílásba és húzza meg a csavarokat **9**. Végül tegye be az összekötőlemez **6** másik felé az első asztalba.

3. Rögzítse a kötést úgy, hogy a biztosítószegyet **11** benyomja a lyukba.
4. Ismételje meg a folyamatot, ha további asztalokat szeretne összekötni.

Tudnivaló: Különböző szögben is összekötheti az asztalokat. Ehhez használja az összekötőcsipeszeket **8** úgy, hogy két asztal alá rögzíti őket (lásd E ábra).

Tudnivaló: Több lehetőség van az asztalok egymással való kombinálására (lásd F ábra). Kérjük, tartsa szem előtt, hogy az összekötőcsipeszek **8** egyes esetekben nem használhatók.

● Tisztítás és ápolás

- Erősebb szennyeződések esetén használjon erre a célra egy nedves kendőt és esetleg enyhe tisztítószer.

● Megsemmisítés

A csomagolás környezetbarát anyagokból készült, amelyeket a helyi újrahasznosító helyeken adhat le ártalmatlanítás céljából.

A kiszolgált termék megsemmisítési lehetőségeiről lakóhelye illetékes önkormányzatánál tájékozódhat.



A termék, beleértve a tartozékokat és a csomagolóanyagokat is, újrahasznosítható, és a gyártó kiterjesztett felelőssége alá tartozik. A jobb hulladékkezelés érdekében az ábrán látható információk (szortírozási információk) alapján külön ártalmatlanítsa őket.

● Garancia

A terméket gondosan, szigorú minőségi előírások betartásával gyártottuk, és a szállítás előtt gondosan ellenőriztük. Anyag- vagy gyártási hibák esetén a termék eladójával szemben törvényes jogok illetik meg. Az Ön törvényes jogait az általunk alább meghatározott garancia semmilyen módon nem korlátozza.

Erre a termékre 3 év garanciát adunk a vásárlás dátumától számítva. A garancia idő a vásárlás dátumával kezdődik. Biztonságos helyen őrizze meg az eredeti vásárlói bizonylatot, mert ez a dokumentum szükséges a vásárlás bizonyításához.

A vásárláskor fennálló károkat és hiányosságokat a termék kicsomagolása után haladéktalanul jelezze.

Ha ezen a terméken a vásárlástól számított 3 éven belül anyag- vagy gyártási hibát észlel, választásunk szerint ingyenesen megjavítjuk vagy kicseréljük a terméket. A garancia idő nem hosszabbodik meg a helyette nyújtott szavatossági igény által. Ez a kicserélt vagy javított alkatrészekre is érvényes.

A garancia megszűnik, ha a terméket megrongálták, ill. nem szakszerűen kezelték vagy végezték a karbantartást.

A garancia az anyag- és gyártási hibákra vonatkozik. Ez a garancia nem terjed ki azokra a termékalkatrészekre, amelyek normál kopásnak vannak kitéve, és ezért gyorsan kopó alkatrésznek minősülnek (pl. elemekre, akkumulátorokra, tömlőkre, tintapatronokra), illetve a törékeny alkatrészek sérülésére, pl. kapcsolókra vagy üveg alkatrészekre.

● Garanciális ügyek lebonyolítása

Ügyének gyors elintézése céljából kérjük, kövesse az alábbi útmutatásokat:

- o Kérjük, kérdések esetére őrizze meg a pénztárblokkot és a cikkszámot (IAN 481519_2410) a vásárlás tényének igazolására.
- o A cikkszámot leolvashatja a termék típusablájáról, a terméken található gravírozásból, az útmutató címlapjáról (balra lent), vagy a termék hátoldalán vagy az alsó oldalán lévő címkéről.
- o Ha működési hiba vagy egyéb hiányosság lépne fel, akkor először telefonon vegye fel a kapcsolatot a következőkben megnevezett szervizosztallyal vagy küldjön e-mailt.
- o Ha a szóban forgó termék meghibásodott, akkor a vásárlási bizonylat (pénztári blokk) mellékelésével, a hiba leírásával és a hiba keletkezési idejének a megadásával, portómentesen elküldheti az Önnek megadott szerviz címére.



Ezeket és számos más kézikönyvet megtekinthet és letölthet a parksidediy.com oldalon. Ez a QR-kód közvetlenül a parksidediy.com oldalra irányítja. Válassza ki az országot, és a keresési felület segítségével keresse ki a használati utasítást. Adja meg a cikkszámot (IAN) 481519_2410,

hogy megtekintse a cikkhez tartozó
használati utasítást.

● Szerviz

Szerviz Magyarország

Tel.: 0680021536

E-mail: owim@lidl.hu

OWIM GmbH & Co. KG

Stiftsbergstraße 1
74167 Neckarsulm
GERMANY

Model No.: HG04967

Version: 05/2025

Stand der Informationen · Last Information
Update · Version des informations · Stand van
de informatie · Stan informacji · Stav informáci
Stav informácii · Estado de las informaciones
Tilstand af information · Versione delle
informazioni · Információk állása:
11/2024 · Ident-No.: HG04967112024-8



IAN 481519_2410

