



INFLATABLE ALL-ROUND STAND UP PADDLE BOARD

(GB) (CY)

INFLATABLE ALL-ROUND STAND UP PADDLE BOARD

Instructions for use

(SI)

VSESTRANSKA SUP DESKA, NAPIHLJIVA

Navodilo za uporabo

(SK)

UNIVERZÁLNY NAFUKOVACÍ PADDLEBOARD SUP

Návod na používanie

(RS)

ALLROUND-SUP DASKA, NA NADUVAVANJE

Uputstvo za korišćenje

(AL) (MK)

SUP ALLROUND, QË FRYHET

Udhëzime përdorimi

(BG)

УНИВЕРСАЛЕН СУП БОРД, НАДУВАЕМ

Ръководството за използване

(HU)

FELFÚJHATÓ SUP

Használati útmutató

(CZ)

PADDLEBOARD ALLROUND, NAFUKOVACÍ

Návod k použití

(HR)

SUP DASKA NA NAPUHAVANJE

Upute za uporabu

(MK)

СЕОПФАТЕН СУП, НА ДУВАЊЕ

Прирачник за употреба

(RO)

ALLROUND-SUP - PLACĂ PENTRU SURF STAND UP, GONFLABILĂ

Instrucțiuni de utilizare

(GR) (CY)

ΦΟΥΣΚΩΤΗ ΣΑΝΙΔΑ SUP ALLROUND

Οδηγίες χρήσης

IAN 507042_2507

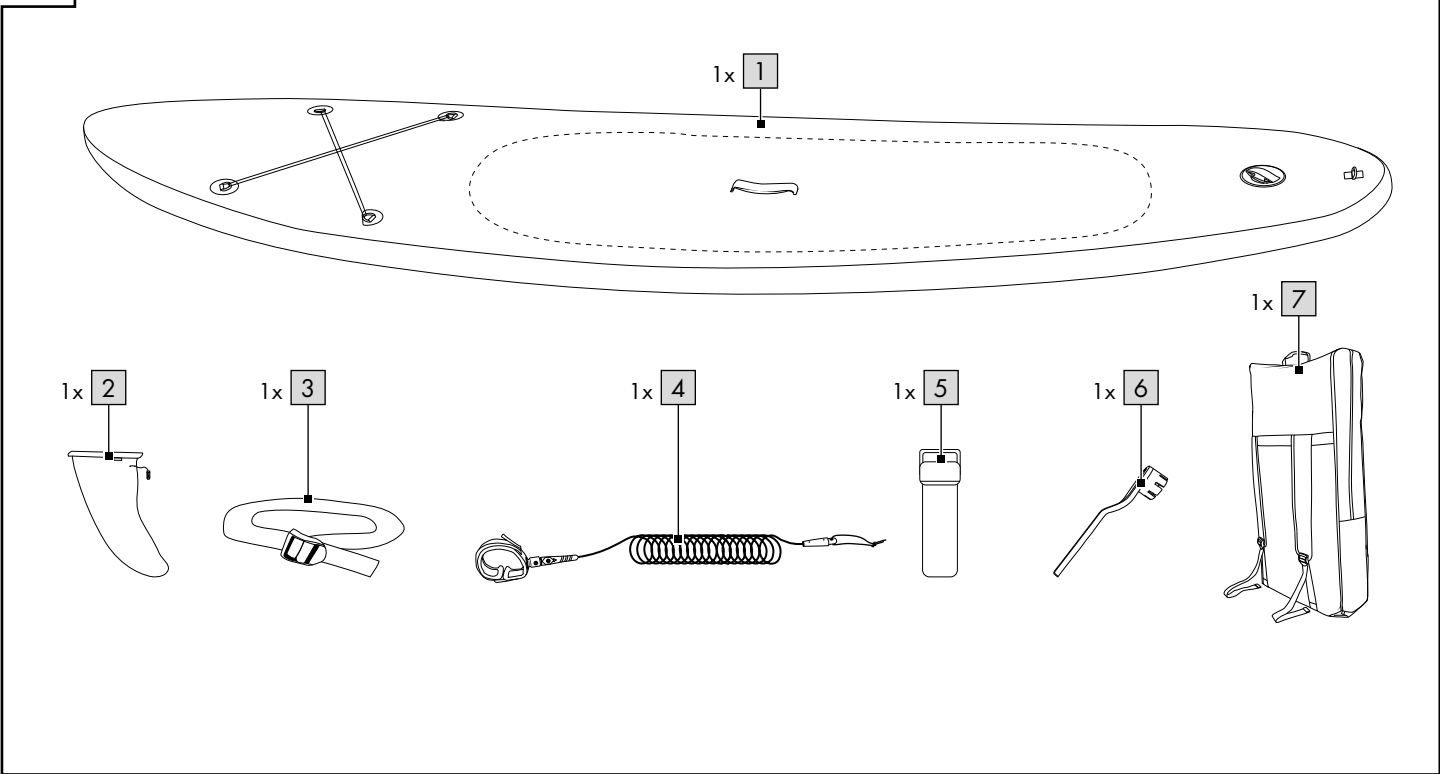
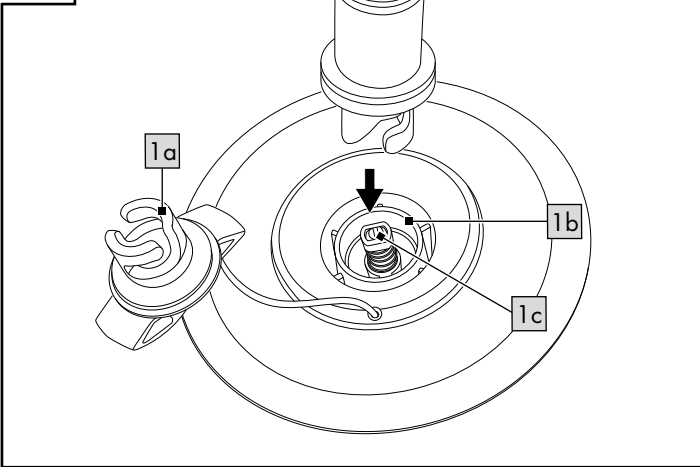
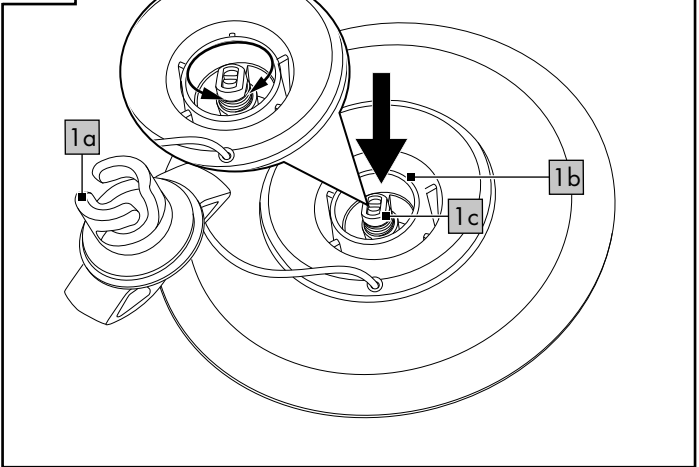
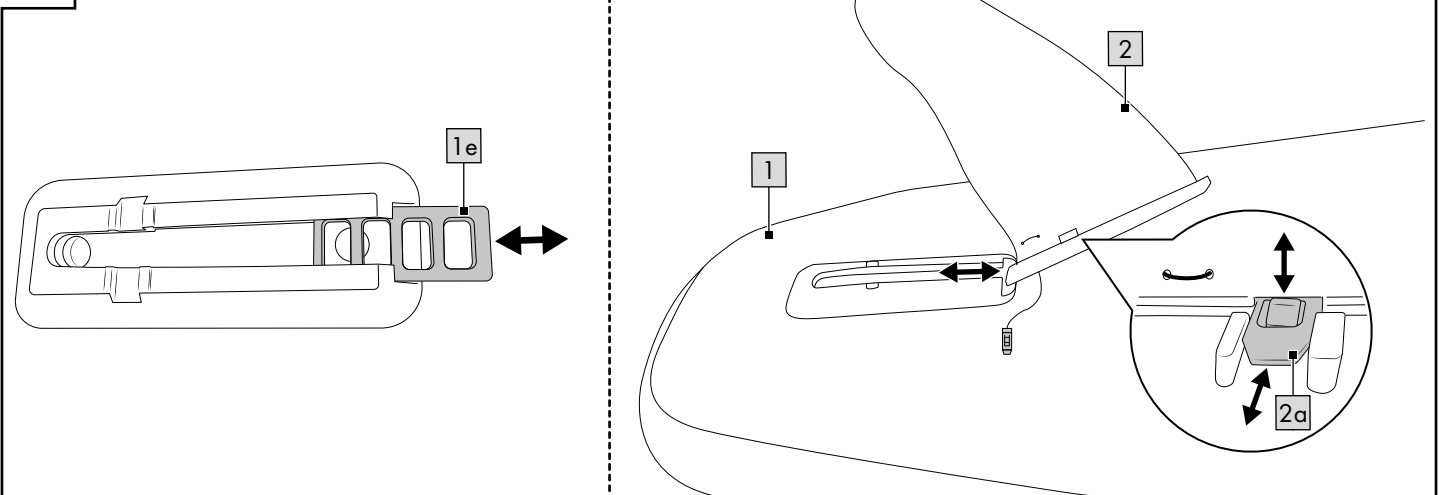
A**B****C****D**

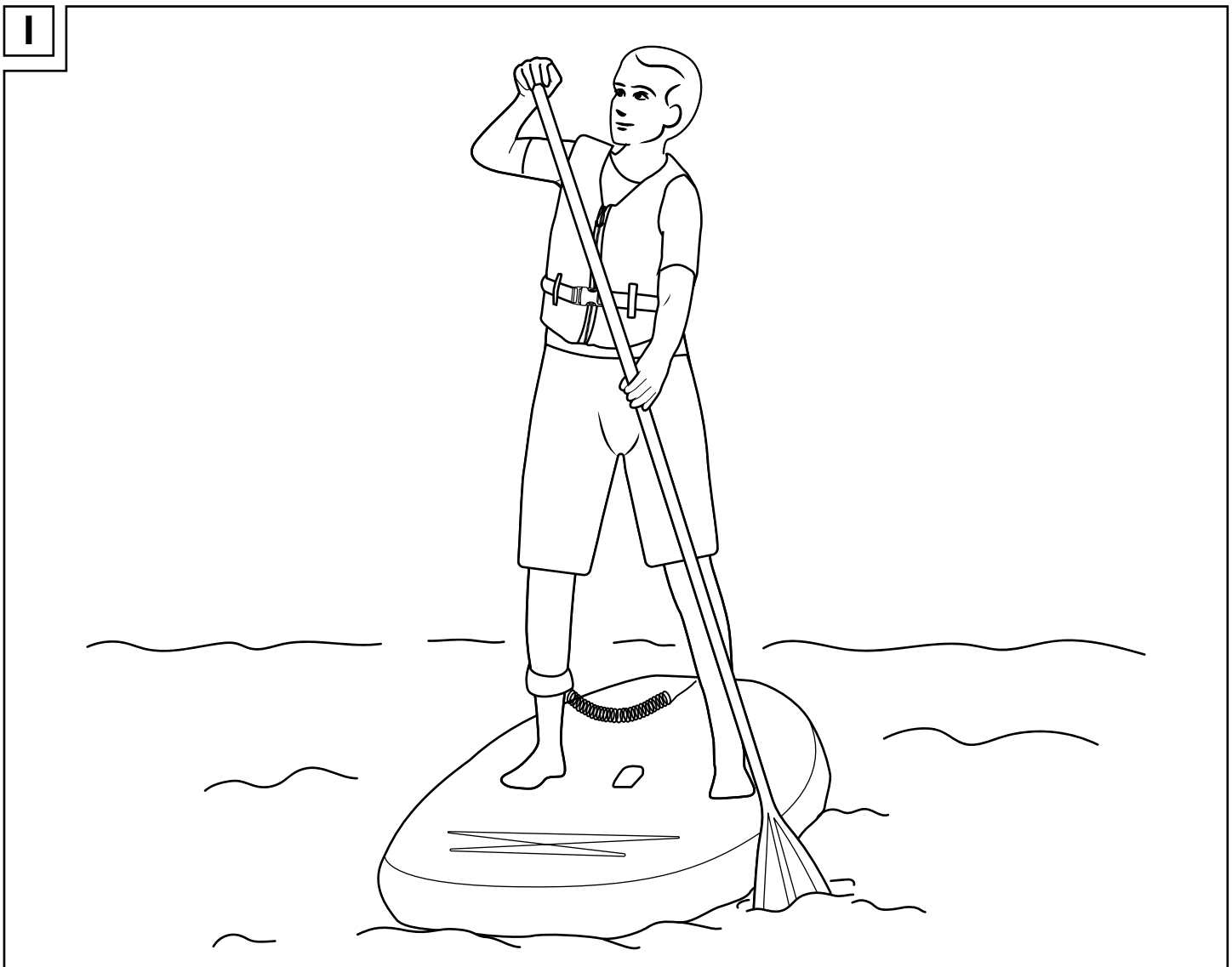
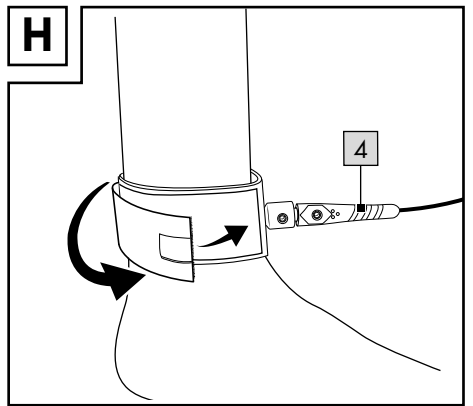
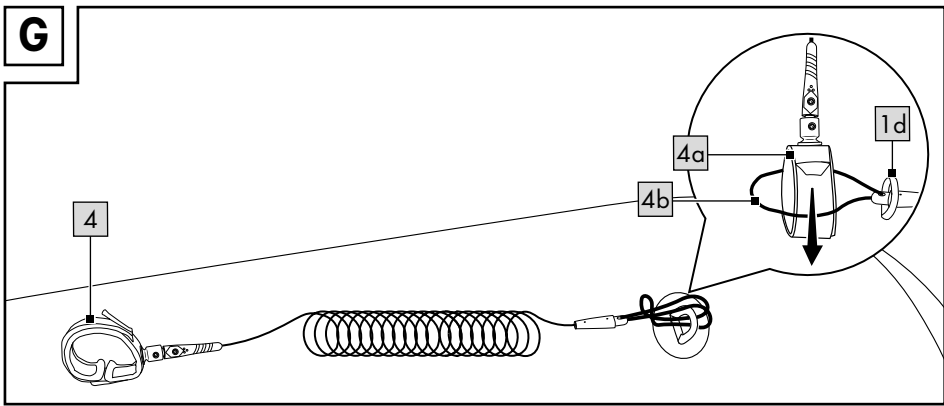
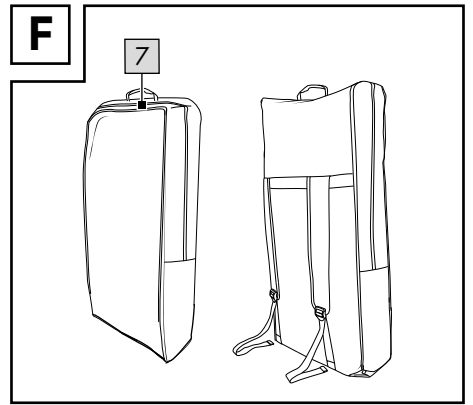
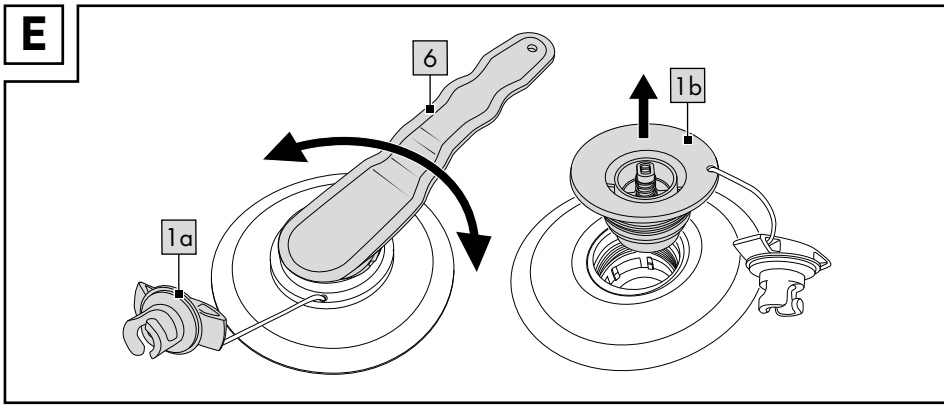

Congratulations!

You have chosen to purchase a high-quality product. Familiarise yourself with the product before using it for the first time.

 **Carefully read the following instructions for use.**

Use the product only as described and only for the specified applications. Store these instructions for use carefully. When passing the product on to third parties, please also hand over all accompanying documents.

The instructions for use contain important details about the product, including instructions for assembly, use and care, as well as safety regulations. There is always a risk associated with water sports; to avoid injury, or even death, it is therefore important that you have detailed knowledge about this product.

Package contents (Fig. A)

- 1 x board (1)
- 1 x fin (2)
- 1 x strap (3)
- 1 x leash (4)
- 1 x repair set incl. patches and adhesive (5)
- 1 x valve key (6)
- 1 x backpack (7)
- 1 x instructions for use

Technical data

Board:

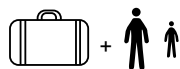

Maximum permissible carrying capacity: 100kg

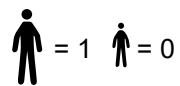

Maximum permissible number of persons:
Adults: 1 Children: 0

Backpack:



Max. capacity: 20kg

Air chambers:

⇔ ⇔ = 1 bar (15 psi)

Nominal operating pressure: 1.0bar (15psi)

Dimensions

SUP board (inflated):
305 x 79 x 12cm (L x W x H)

Weight

SUP board (deflated): 6.6kg



Date of manufacture (month/year): 12/2025

Intended use

This product has been designed for personal, recreational use. Areas of application: sheltered shore zones up to 150m – for trips in sheltered coastal waters, small bays, small lakes, narrow rivers and canals.

Do not use in winds stronger than a force of 4 and/or in waves higher than 0.3m. The product is not a swimming aid, aquatic toy or winter sport product and is only suitable for swimmers! Not suitable for children under 14 years of age.

Safety information

WARNING!

It is extremely important that you exercise caution and self-awareness when on the water. Never overestimate your strength and board-handling skills! Always stay close to the shore! Pay attention to the weather conditions, storm warnings and any light signals or flares!

WARNING!

Please observe the safety rules and applicable statutory regulations for lakes and open waters, and, for your own safety, always wear a tested buoyancy vest.

Life-threatening hazard!

- If you are in distress at sea in open water, do not abandon the board under any circumstances! Try to draw attention to yourself from the board.
- If the air chamber is damaged during use on the water, do not leave the board under any circumstances.
- Never leave children unattended with the packaging materials. There is a risk of suffocation.

Risk of injury!

- When paddling, ensure that your weight is always evenly distributed on the product.
- The inflated board, the paddle (not included in the package contents) and fins are hard and can potentially cause injury.
- When transporting the product, look out for people who may be standing nearby.
- Always look out for people in the water.
- Wear a wetsuit when paddling in cooler temperatures. There is a risk of hypothermia!
- Familiarise yourself with the body of water before paddling.
- Never paddle without an additional person nearby if you are paddling in unsafe swimming areas.
- Keep a safe distance from rapids, flotsam and other obstacles.
- BEWARE OF OFFSHORE WINDS AND CURRENTS! You may be driven off course.
- Do not use in breaking waves.
- Pay attention to the information on the rating label.
- Always comply with the local maritime navigation rules.
- Do not go paddling when the tide is turning or when waves are high.
- Do not take any sharp or pointed objects with you.
- The product should be protected from contact with potentially unsafe liquids or acids. These could cause irreparable damage.

- To avoid damage to the product, ensure that it does not come into contact with stony ground.
- Never transport the product on vehicles while the product is still inflated.
- Never leave the product unattended on the water. It will be carried away too quickly for a swimmer to be able to retrieve it.
- Before using the product, always make sure that you have the paddle with you, otherwise you will not have sufficient control over the product.
- Do not use the product if it is leaking and losing air.
- Do not make any technical modifications to the product. Modifications of any kind will impair the operability of the product and the warranty will no longer be valid.
- Never use the product under the influence of alcohol, drugs or medication.
- Never overestimate your strength; always pace yourself when paddling so that you can easily retrace the distance you have covered. Stay within shoreline safety zones of up to 150m and pay attention to changing winds and currents that can severely hamper your ability to move forward.
- When paddling, ensure that your feet do not become ensnared in the retaining cord or the handle.
- The product can withstand a maximum load of 100kg.
- The product can carry the weight of only one person.
- Avoid stony banks, piers, shallows etc. to prevent injuries and damage.

Preventing damage to the product!

- All inflatable products are sensitive to cold. Never unfold and inflate the product at temperatures below 5°C!
- Inflate the product's air chamber to a maximum operating pressure of 1.0bar (15psi).
- If the air pressure increases in direct sunlight, this must be rectified by releasing the corresponding amount of air. Open the valve and release some air if the pressure is higher than 1.0bar (15psi).
- Ensure that the product does not come into contact with stones, gravel or sharp objects, particularly when inflated, and do not allow it to rub or scrape against rough surfaces as this can cause damage.
- Insert only a suitable pump adaptor into the safety valves. Otherwise the valves could be damaged.
- Do not use a compressor to inflate the product.
- Do not over-inflate as this can result in the seams splitting open. Ensure the valve is firmly closed after inflating.
- Avoid contact with corrosive, pointy or hazardous items, chemicals or liquids. Should this happen, check the board thoroughly for leaks or other damage.
- Keep the product away from fire and hot items (e.g. lit cigarettes).

- Check the product for damage or wear before each use. Use the product only if it is in perfect condition!

Assembly

Follow the step-by-step assembly instructions in the order given.

1. Select a suitable area that is clean and smooth and has enough room to unpack and unfold the product. Make sure that all the parts are included and are in perfect condition.
2. When assembling the product for the second time, and subsequently, check for any damage, holes or tears and seal them as described further on. Once you are on the water, it is too late to repair any damage.

Inflating the board

WARNING!

- Avoid over-inflating the board, otherwise you risk over-stretching the seams, or even splitting them.
- Operating pressure can increase when exposed to the sun. Compensate the air pressure by releasing air from the board.
- Use commercially available foot pumps or double-action hand pumps with the appropriate attachments and pressure gauge to inflate the product.
- Specially designed electrical pumps for SUP boards are also suitable for inflation. These pumps are pre-set at 15psi and automatically turn themselves off once this air pressure has been reached. Always check the inflated air pressure. If, contrary to expectation, the air pressure is not 15psi, re-inflate manually, or release air, until the nominal pressure has been achieved.
- Do not use a compressor or compressed air canister to inflate the product. This can lead to damage.
- Always fully inflate the board.
- Do not inflate the board near sharp or pointed objects, or on rough or stony ground.

IMPORTANT!

- Open the valve only to inflate and deflate. Otherwise it can become contaminated.
- The area around the valve must always be clean and dry.
- Ensure that sand or other contaminants do not get into the valve.

Inflating the air chamber

Important!

The optimal operating pressure is 1.0bar (15psi).

1. Twist the valve cap (1a) anticlockwise out of the valve (1b) (Fig. B).
2. Place the end of the hose of a suitable pump (not included in the package contents) onto the valve and screw it tight in a clockwise direction (Fig. B).

Note: the valve pin (1c) must be in the closed position when doing so (Fig. B).

3. Inflate the board to a maximum of 1.0bar (15psi).

4. Stop inflating once the pressure gauge indicates 1.0bar or 15psi.
5. Turn the end of the hose anticlockwise to remove it from the valve, and place the valve cap onto the valve.
6. Turn the valve cap clockwise to tighten it.

Deflating (Fig. C)

1. Twist the valve cap (1a) anticlockwise out of the valve (1b).
2. Press the valve pin (1c) down and turn it 90° in any direction until it stays in position. Leave the valve pin in this position until all the air has been released.
3. After deflating, turn the valve by 90° once again. The valve pin returns to its original position.

Mounting the fin (Fig. D)

1. Remove the plastic bar (1e) from the fin box on the underside of the board (1).
 2. Insert the fin (2) into the fin groove, with the outer curve forward.
- Note:** make sure that you place the fin into the fin groove completely.
3. Insert the pin (2a) into the fin groove to secure the fin.

Dismounting the fin (Fig. D)

1. Push in the pin (2a) to release it from the fin groove.
2. Pull the fin (2) out of the fin groove.
3. Push the plastic bar (1e) back into the fin groove.

Use

Adjusting the paddle length

Before using the board, adjust the length of your paddle (not included in the package contents) to your height. There are no universal guidelines determining the correct length for any particular height.

We recommend following this formula to determine the correct length: **height + 20cm (8in)**.

You can also determine the paddle length in the following way:

1. Raise your non-dominant arm straight overhead.
2. Use your other hand to place the paddle under the raised arm.
3. Extend or shorten the paddle until it fits under the wrist of the raised arm.

Note: follow the paddle manufacturer's instructions for use to set the paddle length correctly.

Attaching the leash to the board (Fig. G)

Attach the leash (4) to the back D-ring (1d).

1. Pull the loop (4b) of the leash through the D-ring.
2. Pull the ankle attachment (4a) through the leash loop until there is a knot on the D-ring.

Using the leash (Fig. H)

WARNING!

- Never attach the leash (4) to your ankle when you are using the board on stretches of flowing water (e.g. water with rapids and rivers).
- Never attach the leash to your ankle in off-shore winds.

When using the board in deep water, attach the leash to your ankle.

Using the board (Fig. I)

Note: wear a suitable lifejacket for your safety (not included in the package contents).

1. Kneel in the middle of the board and support yourself with your arms shoulder-width apart.
 2. Lift one foot and place it on the board below your hip. Repeat the step with the other foot.
 3. Slowly straighten up from the squat position. Keep your knees slightly bent and shift your weight backwards.
- Note:** your paddle (not included in the package contents) can help you keep your balance. To do this, hold it in both hands like a balancing pole as you stand up.
4. Now stand in the centre of the board with your legs about hip-width apart.
 5. Grasp the handle of your paddle with one hand. Your other hand grips the paddle bar. Your upper arm is extended during the paddling process.
 6. Push the paddle far forward into the water directly next to the board. Your lower arm is also extended.
 7. Pull the paddle towards you with your lower arm along the board, keeping your upper arm extended.
 8. Pull the paddle out of the water at the height of your feet. Repeat the paddling process.

Transportation in the backpack

Note: the backpack is intended to be used exclusively for the transport and storage of the SUP board and its accessories.

You can store or transport all part in the backpack (7) (Fig. F). Disassemble the product in the reverse order to that shown in the 'Assembly' section. Ensure that the product is completely clean and dry.

1. Place the board (1) on a clean, flat and dry surface.
2. Roll up the board and fasten it with the strap (3).
3. Place the board, together with all other parts, into the backpack.

Care, storage, repairs

Care

WARNING!

Do not use aggressive cleaning agents, brushes with metal or nylon bristles, or sharp or metallic objects such as knives or similar.

Clean the board thoroughly with a mild detergent and dry it, particularly after use in salt water and following contamination with oil.

Clean the board only when the valve is closed, and after every use.

1. Detach the fin (2) from the board (1).
2. Place the board on a clean, flat and dry surface.
3. Clean the board and fin with fresh water and mild soap in order to remove any salt crystals, grains of sand and any other minor contamination.
4. Wipe everything down with a soft, dry cloth.
5. Let the board and fin dry completely afterwards.

Storage

WARNING!

Mould may form if the product, particularly the backpack, is not stored properly.

- Store the product in a clean, dry, well-ventilated location away from direct sunlight, where it is not exposed to major temperature fluctuations.
- When not in use for an extended period, we recommend that you disassemble the product completely and store it in the backpack provided.
- If the product will not be in use for an extended period of time, completely open the zip fastener on the backpack to ensure the product is well ventilated.
- Store the product in a secure place, out of reach of children.
- Do not place heavy or sharp objects on the product.
- After an extended storage period, check the product for wear and tear, or signs of ageing.

Repairs

WARNING!

Before every use, check the board (1) for pressure loss, holes or tears.

If the board is leaking air, this could be due to a leaking valve, a defective valve, or a leak in the board itself.

Under no circumstances should you attempt to repair larger damaged areas yourself.

Smaller areas of damage can be repaired with the supplied repair kit (5).

Valve (Fig. E)

To check whether a valve is leaking or defective, proceed as follows:

1. Twist the valve cap (1a) anticlockwise out of the valve (1b).
2. Ensure that there is no sand or other foreign objects in the valve.
3. Fully inflate the board.
4. Close the valve.
5. Rinse the area of the board around the valve with soapy water.

If bubbles form around the valve, the valve must either be tightened or replaced.

• Tightening the valve:

1. Twist the valve cap (1a) anticlockwise out of the valve (1b).
2. Place the valve key (6) onto the valve until it fully grips the valve.
3. Tighten the valve by turning the valve key clockwise.
4. Close the valve with the valve cover and rinse the area of the board around the valve with soapy water. If no more bubbles form, the valve is tightly sealed.

If bubbles still form around the valve despite the valve being tightened, it must be replaced.

• Replacing the valve:

1. Twist the valve cap (1a) anticlockwise out of the valve (1b).
2. Release all of the air from the board.
3. Place the valve key (6) onto the valve until it fully grips the valve.

4. Turn the valve key anticlockwise until it can be removed from the board.

5. Remove the defective valve from the board.

6. Insert a new valve into the board.

Note: you may order a replacement valve from the customer service address provided. For a better seal, we recommend that you smear a little silicone grease or petroleum jelly around the valve.

7. Place the valve key onto the valve and tighten the valve by turning it clockwise.

8. Place the valve cover on the valve and tighten it by turning it clockwise.

Leaks

Repair leaks in the board only with a suitable adhesive. An adhesive is included in the package contents. Repairs with unsuitable adhesive can lead to further damage!

You can find suitable adhesives in specialist shops.

Note: small leaks (smaller than 2mm) can also be repaired with just the adhesive by applying it directly to the leak. Larger leaks (larger than 2mm) can be repaired as follows:

1. Completely release the air from the board.
2. Thoroughly clean the area to be repaired.
3. Dry the cleaned area.
4. Cut a patch that is large enough to cover the damaged area and extends 1.5cm around it on all sides.
5. Apply the adhesive to the leak and to the patch itself. Let the adhesive dry for approx. 2–4 minutes.
6. Firmly press the patch onto the leak with a soft object. Be sure to work on an even surface without any creases or folds. Using a rounded object, gently remove any air bubbles, moving outwards from the centre.
7. Let the adhesive dry for at least 12 hours after the repair.
8. After the drying process is complete, add more adhesive to the edges of the patch.
9. Let the adhesive dry for approx. 4 hours.

Important: before taking the board into the water after repairing it, test the repaired area to check that it is sealed. Under no circumstances should you attempt to repair very large damaged areas yourself. Take the board to a specialist repair shop.

Disposal



Dispose of the product and packaging materials in accordance with current local regulations. Store the packaging materials (foil bags, for example) out of the reach of children. For further information about disposal of the product no longer needed, contact your local council. Dispose of the product and the packaging in an environmentally friendly manner.



The Recycling Code distinguishes different materials to be returned for recycling. The Code consists of the recycling symbol for the recycling process and a number that identifies the material.

Notes on the guarantee and service handling

The product was produced with great care and under continuous quality control. DELTA-SPORT HANDELSKONTOR GmbH gives private end customers a three-year guarantee on this product from the date of purchase (guarantee period) in accordance with the following provisions. The guarantee is only valid for material and manufacturing defects. The guarantee does not cover parts that are subject to normal wear and tear and that are thus considered wear parts (e.g. batteries) and it does not cover fragile parts such as switches or parts that are made of glass.

Claims under this guarantee are excluded if the product has been used incorrectly, improperly, or contrary to the intended purpose, or if the provisions in the instructions for use were not observed, unless the end customer proves that a material or manufacturing defect exists that was not caused by one of the aforementioned circumstances.

Claims under the guarantee can only be made within the guarantee period by presenting the original sales receipt. Please therefore keep the original sales receipt. The guarantee period is not extended by any repairs carried out under the guarantee, under statutory guarantees, or as a gesture of goodwill. This also applies to replaced and repaired parts.

If you wish to make a claim please first contact the service hotline mentioned below or contact us by e-mail. If there is a guarantee case, then the product will be repaired or replaced free of charge to you or the purchase price will be refunded, depending on our choice. There are no further rights from the guarantee.

Your legal rights, in particular guarantee claims against the respective seller, are not limited by this guarantee.

IAN: 507042_2507

 Service Great Britain
Tel.: 0800 404 7657
E-Mail: deltasport@lidl.co.uk

 Service Cyprus
Tel.: 8009 4241
E-Mail: deltasport@lidl.com.cy

Szívből gratulálunk!

Vásárlásával kiváló minőségű terméket választott. Használatba vétele előtt ismerkedjen meg a termékkel.



Figyelmesen olvassa el az alábbi használati útmutatót.

A terméket kizárólag az itt ismertetett módon, a rendeltetésének megfelelően használja.

Gondosan őrizze meg a használati útmutatót. A termék továbbadásakor adja át az összes kapcsolódó dokumentumot is.

A használati útmutató fontos részleteket tartalmaz a termékről, az összeszereléséről, a működéséről és a gondozásáról, valamint a biztonsági előírásokról. Mivel a vízi sportok mindig rejtenek kockázatokat, a termék pontos ismerete révén elkerülhetők az esetleges személyi sérülések vagy akár a halálos balesetek is.

Csomag tartalma (A ábra)

- 1 x deszka (1)
- 1 x uszony (2)
- 1 x pánt (3)
- 1 x lábszija (4)
- 1 x javítókészlet, foltokkal és ragasztóval (5)
- 1 x szelepkulcs (6)
- 1 x hátizsák (7)
- 1 x használati útmutató

Műszaki adatok

Deszka:



Megengedett legnagyobb hasznos teher: 100 kg



Megengedett személyek száma legfeljebb:
Felnőtt: 1, gyerek: 0

Hátizsák:



Max. terhelhetőség: 20 kg

Légkamra:

↔ = 1 bar (15 psi)

Névleges üzemi nyomás:
1,0 bar (15 psi)

Méret

SUP-deszka (felfújott állapotban):
305 x 79 x 12 cm (h x szé x ma)

Tömeg

SUP-deszka (felfújás nélkül): 6,6 kg



Gyártási dátum (hónap/év):
12/2025

Rendeltetészerű használat

A terméket magáncélú szabadidős használatra fejlesztettük. Ezekben a helyeken használható: védett parti zónákban max. 150 m-ig – védett, partközeli vizeken, kis öblökben, kis tavakon, keskeny folyókon és csatornákon. Ne használja 4-esnél nagyobb szélerősség és/vagy 0,3 m-nél magasabb hullámok esetén. A termék nem úszási segédeszköz, nem vízi játékszer, nem téli sporteszköz, és csak úszni tudó személyek használhatják! 14 éven aluli gyermekek számára nem alkalmas.

Biztonsági utasítások



FIGYELMEZTETÉS!

Az óvatosság és a saját képességek megfelelő ismerete rendkívül fontos a vízen.

Soha ne becsülje túl az erejét és a kormányzási képességeit! Maradjon mindig partközelen! Vegye figyelembe az időjárási viszonyokat, a szélsőséges időjárásra vonatkozó figyelmeztetéseket és az esetleges fényjelzéseket!



FIGYELMEZTETÉS!

Mindig tartsa be a biztonsági szabályokat, a tavakra és nyílt vizekre érvényes jogszabályokat, és a biztonsága érdekében viseljen mindig hivatalosan jóváhagyott mentőmellényt.



Életveszély!

- Ha a nyílt vízen bajba kerül, semmi esetre se hagyja el a deszkát! A deszkán tartózkodva próbálja meg felhívni magára a figyelmet.
- Ha a vízen való használat során a légkamra megsérülne, akkor semmi esetre se hagyja el a deszkát.
- Soha ne hagyjon gyermeket felügyelet nélkül a csomagolóanyaggal. Légutak külső elzáródása miatti fulladásveszély.



Balesetveszély!

- Az evezés során ügyeljen arra, hogy a súly mindig egyenletesen legyen elosztva a terméken.
- A felpumpált deszka, az evező (a csomag nem tartalmazza) és az uszonyok kemények, és adott esetben sérülést okozhatnak.
- A termék szállítása közben ügyeljen a közelben tartózkodó személyekre.
- Mindig ügyeljen a vízben tartózkodókra.
- Ha hűvösebb időben evez, viseljen thermoruhát. Fennáll a kihűlés veszélye!
- Evezés előtt ismerje meg jobban az adott vízterületet.
- Ha nem védett fürdőterületen tartózkodik, akkor soha ne evezzen úgy, hogy nincs a közelben másik személy.
- Tartson kellő távolságot az erős sodrású, zuhatagos helyektől, az uszadékoktól és egyéb akadályoktól.
- VIGYÁZAT PART FELŐL FÚJÓ SZÉLLEN ÉS ÁRAMLÁSOKNÁL!** Ezek elsodorhatják.
- Ne használja hullámtöréskor.
- Vegye figyelembe a típustáblán feltüntetett adatokat.
- Minden esetben tartsa be a helyi hajózási szabályokat.
- Apálykor, dagálykor és erős hullámszélben ne használja a terméket.
- Ne tartson magánál éles vagy hegyes tárgyakat.
- Ügyeljen arra, hogy a termék ne érintkezzen veszélyes folyadékokkal vagy savakkal. Ezek helyrehozhatatlan károkat okozhatnak.
- A termék épségének megóvása érdekében mindig kerülje el a köves, kavicsos szakaszokat.
- A terméket járművön felfújott állapotban szállítani tilos.

- Soha ne hagyja a terméket a vízen felügyelet nélkül. Azt sokkal gyorsabban elsodorhatja a víz, mint amennyi idő alatt úszva utolérheti.
- A használat előtt mindig vegye magához az evezőt, mert anélkül a terméket nem tudja megfelelően irányítani.
- Ne használja a terméket, ha az lyukas és szökik belőle a levegő.
- Ne végezzen semmilyen műszaki változtatást a terméken. Mindennemű módosítás veszélyezteti a menettulajdonságokat és érvényteleníti a garanciát.
- Alkohol, kábítószer vagy gyógyszer hatása alatt a terméket tilos használni.
- Ne becsülje túl az erejét, és úgy ossza be izomerejét evezés közben, hogy könnyedén vissza tudjon evezni a megtett távon. Maradjon a 150 m-es védett parti sávon belül, és figyeljen a változó szél- és áramlási viszonyokra, amelyek jelentősen megnehezíthetik az előrejutást.
- Az evezés során ügyeljen arra, hogy a lába ne akadjon bele a rögzítőzsinórba vagy a hordozásra szolgáló fogantyúba.
- A termék legfeljebb 100 kg súllyal terhelhető.
- A termék kizárólag egy személyt bír el.
- A sérülések megelőzése érdekében kerülje el a köves, sziklás partszakaszokat, mólókat, zátonyokat és hasonlókat.



Előzze meg az anyagi károkat!

- Minden felfújható termék érzékeny a hidegre. Ezért a terméket soha ne terítse ki és ne pumpálja fel 5 °C alatti hőmérsékleten!
- A termék légkamráját legfeljebb 1,0 bar (15 psi) üzemi nyomásra pumpálja fel.
- Ha erős napsütésben megnő a légnyomás, ezt a levegő kiengedésével megfelelően ki kell egyenlíteni.
Ha a nyomás meghaladja az 1,0 bar (15 psi) értéket, nyissa ki a szelepet, és engedjen ki egy kis levegőt.
- Ügyeljen arra, hogy a termék – különösen felfújott állapotban – ne érintkezzen kövel, kavicsal vagy éles tárgyakkal, és sehol ne dörzsölődjön vagy súrlódjon, mert különben károsodhat.
- A biztonsági szelepekbe csak a megfelelő pumpacsatlakozókat helyezze be. Ellenkező esetben a szelepek sérülhetnek.
- A termék felpumpálásához ne használjon kompresszort.
- Ne fújja túl keményre, mert szétrepedhetnek a hegesztett varratok. Felfújás után a szelepet zárja jól le.
- Kerülje az érintkezést maró, hegyes vagy veszélyes tárgyakkal, vegyszerekkel vagy folyadékokkal. Ha ez mégis bekövetkezne, alaposan ellenőrizze a deszkát, nincs-e rajta lyuk vagy más sérülés.
- Tartsa távol a terméket nyílt lángtól és forró felületektől (pl. cigarettától).
- Minden használat előtt ellenőrizze a termék épségét, illetve elhasználódását. A terméket csak kifogástalan állapotban szabad használni!

Összeszerelés

Az egyes összeszerelési lépéseket a megadott sorrendben végezze el.

1. Válasszon egy megfelelő méretű sima és tiszta területet a termék kicsomagolásához és széthajtogatásához. Győződjön meg arról, hogy minden alkatrésze megfelelő állapotban rendelkezésre áll-e.
2. A második összeszereléstől kezdve ellenőrizze a termék esetleges sérüléseit, kilyukadását, repedéseit, és a későbbiekben leírtak szerint tömítse őket. Ha már a vízen tartózkodik, nem javíthatók az esetleges sérülések.

A deszka felpumpálása

⚠ FIGYELMEZTETÉS!

- Ne fújja túl a deszkát, mert különben fennáll annak a veszélye, hogy az anyag túlzottan megfeszül, és a hegesztett varratok akár fel is szakadhatnak.
- Az üzemi nyomás a napsütés hatására megnövekedhet. Az üzemi nyomás kiegyenlítéséhez engedjen ki levegőt a deszkából.
- A termék felfújásához használjon kereskedelmi forgalomban kapható lábpumpát vagy megfelelő szerelvényekkel és nyomásmérővel ellátott kétfőtűtű dugattyús pumpát.
- A speciálisan SUP-deszkákhoz kifejlesztett elektromos pumpák is alkalmasak a felfújásra. Ezek a pumpák 15 psi-re vannak beállítva, és amikor a levegő nyomása eléri ezt az értéket, akkor automatikusan kikapcsolnak. Felfújás közben folyamatosan ellenőrizze a levegő nyomását. Ha a várakozásokkal ellentétben a nyomás még sem érte el teljesen a 15 psi értéket, pumpáljon még hozzá kézzel vagy engedjen ki annyi levegőt, hogy elérje a névleges nyomást.
- A deszka felfújásához ne használjon kompresszort vagy sűrített levegős palackot. Ezek a termék sérülését okozhatják.
- A deszkát minden esetben teljesen fújja fel.
- Soha ne pumpálja a deszkát hegyes vagy éles tárgyak közelében, illetve durva vagy kavicsos talajon sem.

⚠ FONTOS!

- A szelepet csak pumpáláskor és a levegő kieresztésekor nyissa ki. Különben elszenyeneződhet.
- A szelep környéke legyen mindig tiszta és száraz.
- Ügyeljen arra, hogy homok vagy egyéb szennyeződés ne kerüljön a szelepbe.

A légkamra feltöltése

Fontos!

Az optimális üzemi nyomás 1,0 bar (15 psi).

1. Csavarja ki a szelepből (1b) a szelepsapkát (1a) az óramutató járásával ellentétes irányban (B ábra).
2. Helyezze egy megfelelő pumpa (a csomag nem tartalmazza) tömlővégét a szelepre, majd húzza meg az óramutató járásával megegyező irányban elfordítva (B ábra).

Megjegyzés: ilyenkor a szeleptűnek (1c) zárt állásban kell lennie (B ábra).

3. Pumpálja fel a deszkát legfeljebb 1,0 bar (15 psi) nyomásra.

4. Fejezze be a pumpálást, amint a nyomásmérő 1,0 bar, illetve 15 psi értéket mutat.
5. Az óramutató járásával ellentétes irányban tekerje ki a szelepből a tömlő végét, és helyezze fel a szelepsapkát a szelepre.
6. Csavarja be a szelepsapkát a helyére az óramutató járásával azonos irányban.

A levegő kiengedése (C ábra)

1. Csavarja ki a szelepből (1b) a szelepsapkát (1a) az óramutató járásával ellentétes irányban.
2. Nyomja le a szeleptűt (1c), és fordítsa el 90 fokkal tetszőleges irányba, amíg meg nem marad az adott helyzetben. Hagyja a szeleptűt ebben a helyzetben, amíg az összes levegő el nem távozik.
3. A levegő kieresztését követően fordítsa el a szeleptűt újra 90 fokkal. A szeleptű visszaáll az eredeti helyzetébe.

Az uszony felszerelése (D ábra)

1. Vegye ki a műanyag elemet (1e) a deszka alján (1) levő uszonytartó tokból.
2. Az uszonyt (2) a lekerekített alsó végével előre tolja be az uszonytartó tokba.

Megjegyzés: ügyeljen arra, hogy az uszonyt teljesen betolja az uszonytartó tokba.

3. Az uszony rögzítéséhez illessze be a csapot (2a) az uszonytartó tokba.

Az uszony leszerelése (D ábra)

1. Nyomja be a csapot (2a), hogy kioldja az uszonytartó tokból.
2. Húzza ki az uszonyt (2) az uszonytartó tokból.
3. Tolja vissza a műanyag elemet (1e) az uszonytartó tokba.

Használat

Az evező hosszának beállítása

A deszka használata előtt állítsa be az evező (a csomag nem tartalmazza) hosszát a testmagasságának megfelelően. Nincs általánosan érvényes előírás arra, hogy milyen testmagassághoz milyen hosszúság a megfelelő.

A megfelelő hosszúság kiszámításához a következő képletet javasoljuk: **testmagasság + 20 cm (8 hüvelyk)**.

Az evezőhossz a következőképpen is meghatározható:

1. Nyújtsa ki felfelé a gyengébbik karját.
2. A másik kezével állítsa az evezőt a kinyújtott karja mellé.
3. Úgy állítsa be az evező hosszát, hogy az a kinyújtott karjának a csuklójáig érjen.

Megjegyzés: az evezőhossz helyes beállításához kövesse a lapát gyártójának használati útmutatóját.

A lábszíz deszkára rögzítése (G ábra)

A lábszíjat (4) rögzítse a hátsó D-alakú gyűrűhöz (1d).

1. Húzza át a lábszíz hurkát (4b) a D-alakú gyűrűn.
2. Húzza át a bokapántot (4a) a rögzítőszíz hurkán úgy, hogy egy csomó keletkezzen a D-alakú gyűrűn.

A lábszíz használata (H ábra)

⚠ FIGYELMEZTETÉS!

- Soha ne rögzítse a lábszíjat (4) a bokájához, ha a deszkát áramló vizeken (pl. erős sodrású, zuhatagos helyek közelében vagy folyón) használja.
 - Soha ne rögzítse a lábszíjat a bokájához, ha a part felől fúj a szél.
- Ha mély vízen használja a deszkát, akkor rögzítse a lábszíjat a bokájához.

A deszka használata (I ábra)

Megjegyzés: biztonsága érdekében viseljen mentőmellényt (a csomag nem tartalmazza).

1. A kezdéshez térdeljen le a deszka közepére, elől támaszkodjon a karokra vállszélességben.
2. Emelje fel az egyik lábát, és tegye a deszkára a csípője alatt. Ismételje meg a lépést a másik lábbal.
3. Lassan emelkedjen fel a guggoló helyzetből. A térd maradjon enyhén behajlítva, a testsúlyát helyezze hátra.

Megjegyzés: az evezővel (a csomag nem tartalmazza) segítheti az egyensúly megtartását. Felálláskor úgy fogja két kézzel, mint egy egyensúlyozó rudat.

4. Most álljon a deszka közepére úgy, hogy a lábai körülbelül csípőszélességben legyenek egymástól.
5. Az egyik kezével fogjon rá az evező mankójára. A másik kezével fogja meg az evező rúdját. Evezéskor a felső kar nyújtva van.
6. Messze elől, közvetlenül a deszka mellett nyomja az evezőt a vízbe. Ilyenkor az alsó kar is nyújtva van.
7. Az alsó karral húzza az evezőt a deszka mellett maga felé, a felső kar közben nyújtva marad.
8. A lábhoz érve húzza ki az evezőt a vízből. Ismételje meg az evezési műveletet.

Szállítás hátizsákban

Megjegyzés: a hátizsák kizárólag a SUP-deszka és tartozékai szállítására és tárolására szolgál.

Szállításhoz és tároláshoz a darabokat a hátizsákba (7) helyezheti (F ábra). A termék szétszerelését az „Összeszerelés” című fejezetben leírtakhoz képest fordított sorrendben végezze el. Győződjön meg arról, hogy a termék teljesen tiszta és száraz.

1. Helyezze a deszkát (1) tiszta, sima és száraz felületre.
2. Tekerje össze a deszkát, majd kösse át a pánttal (3).
3. Helyezze be a deszkát és az összes többi darabot a hátizsákba.

Ápolás, tárolás, javítás

Ápolás

⚠ FIGYELMEZTETÉS!

Ne használjon maró hatású tisztítószert, fém- vagy nylon sörtejű kefét, valamint éles vagy fémből készült tárgyakat, mint például kést vagy hasonlót.

A deszkát enyhe tisztítószerrel alaposan tisztítsa meg, majd szárítsa meg, különösen sós vízben való használat vagy olajszennyezés után.

A deszkát minden használat után tisztítsa meg, de mindig csak zárt szeleppel.

1. Válassza le az uszonyt (2) a deszkáról (1).
2. Helyezze a deszkát tiszta, sima és száraz felületre.
3. Friss vízzel és enyhe szappannal mossa le a deszkát és az uszonyt, hogy eltávolítsa a sókristályokat, homokszemcséket és az egyéb apró szennyeződések.
4. Töröljön át mindent egy száraz, puha kendővel.
5. Végül hagyja a deszkát és az uszonyt teljesen megszáradni.

Tárolás

FIGYELMEZTETÉS!

A termék és különösen a hátizsák szakszerűtlen tárolásakor fennáll a penészképződés veszélye.

- A terméket tárolja olyan tiszta, jól szellőző és száraz helyen, közvetlen napsugárzástól védve, ahol nincs kitéve jelentős hőmérséklet-ingadozásnak.
- Ha hosszabb ideig nem használja a terméket, javasoljuk, hogy szerelje szét teljesen, és helyezze be a mellékelt hátizsákba.
- Ha hosszabb ideig nem használja, nyissa ki teljesen a hátizsák cipzáriját, hogy a termék szellőzhessen.
- A terméket gyermekek elől gondosan elzárva tárolja.
- Ne helyezzen a termékre nehéz vagy éles tárgyakat.
- Hosszabb tárolás után ellenőrizze, hogy a terméken nem látható-e elhasználódás vagy elöregedés nyoma.

Javítás

FIGYELMEZTETÉS!

Minden használat előtt ellenőrizze, hogy a deszka (1) nem ereszt-e levegőt, nincsenek-e rajta lyukak, illetve repedések.

Ha a deszka levegőt ereszt, akkor azt okozhatja a szelep tömítetlensége, meghibásodása vagy lehet valamilyen szivárgó hely a deszkán.

A jelentősebb sérüléseket semmiképpen se próbálja meg egyedül kijavítani.

A kisebb sérüléseket a mellékelt javítókészlettel (5) tudja kijavítani.

Szelep (E ábra)

A szelep tömítettségét vagy épségét a következőképpen ellenőrizze:

1. Csavarja ki a szelepből (1b) a szelepszapkát (1a) az óramutató járásával ellentétes irányban.
2. Győződjön meg róla, hogy a szelepbe nem került-e homok vagy egyéb idegen anyag.
3. Pumpálja fel teljesen a deszkát.
4. Zárja le a szelepet.
5. Szappanos vízzel kenje be a deszkát a szelep körül.

Buborékképződés esetén húzza meg vagy cserélje ki a szelepet.

• A szelep meghúzása:

1. Csavarja ki a szelepből (1b) a szelepszapkát (1a) az óramutató járásával ellentétes irányban.
2. Helyezze be a szelepkulcsot (6) teljesen a szelepbe úgy, hogy azzal a szelepet elforgathassa.
3. A szelep meghúzásához forgassa el a szelepkulcsot az óramutató járásával megegyező irányba.
4. Zárja le a szelepet a szelepszapkával, majd szappanos vízzel kenje be a deszkát a szelep körül. Ha már nincs buborékképződés, akkor a szelep szorosan zár. Ha a szelep szorosabbra húzását követően is jelentkezik a buborékképződés, akkor cserélje ki a szelepet.

• Szelep cseréje:

1. Csavarja ki a szelepből (1b) a szelepszapkát (1a) az óramutató járásával ellentétes irányban.
 2. Eressze ki az összes levegőt a deszkából.
 3. Helyezze be a szelepkulcsot (6) teljesen a szelepbe úgy, hogy azzal a szelepet elforgathassa.
 4. Forgassa el a szelepkulcsot az óramutató járásával ellentétesen, addig, amíg a szelepet ki nem tudja húzni a deszkából.
 5. Vegye ki a hibás szelepet a deszkából.
 6. Helyezzen be egy új szelepet a deszkába.
- Megjegyzés:** új szelepet a cseréhez a megadott szerviz címén rendelhet. A jobb tömítés érdekében javasoljuk, hogy kenjen egy kis szilikonzsírt vagy vazelint a szelep köré.
7. Helyezze be a szelepkulcsot teljesen a szelepbe, majd húzza meg a szelepet az óramutató járásával megegyező irányban elfordítva.
 8. Helyezze a szelepszapkát a szelepre, majd húzza meg az óramutató járásával megegyező irányban elfordítva.

Tömítetlen részek

A deszka esetleges tömítetlenségeit kizárólag az erre a célra szolgáló ragasztóval javítsa. A ragasztót a csomag tartalmazza. Nem megfelelő ragasztó használata további károsodást eredményezhet!

Megfelelő ragasztók szakkereskedésben szerezhetők be.

Megjegyzés: a kisebb szivárgó helyek (kiseb-
bek mint 2 mm) kijavíthatók csak ragasztóval is úgy, hogy a ragasztót közvetlenül a szivárgás helyére viszi fel. Nagyobb méretű (2 mm nagyságot meghaladó) szivárgó hely esetén a következőképpen járjon el:

1. Engedje ki az összes levegőt a deszkából.
2. Alaposan tisztítsa meg a javítani kívánt felületet.
3. Szárítsa meg a megtisztított felületet.
4. Az egyik foltból vágjon ki egy megfelelő darabot, amely takarja a sérült területet, és minden oldalán 1,5 cm-rel nagyobb annál.
5. Kenje be ragasztóval mind a tömítetlen rész területét, mind a foltot. Hagyja a ragasztót kb. 2-4 percig száradni.

6. Puha tárggyal jól szorítsa rá a foltot a tömítetlen részre. Ügyeljen arra, hogy sima, gyűrődés- és ráncmentes felületen dolgozzon. Egy lekerekített széélű tárggyal, belülről kifelé, óvatosan távolítsa el a légbuborékokat.
7. A javítás után a ragasztót legalább 12 órán keresztül hagyja száradni.
8. A ragasztó megszáradását követően kenje be a folt széleit.
9. Hagyja a ragasztót kb. 4 órán keresztül száradni.

Fontos: mielőtt a javítást követően vízre szállna a deszkával, ellenőrizze a javított rész tömítettségét. A jelentős sérüléseket semmiképpen se próbálja meg egyedül kijavítani. Vigye a deszkát szakszervizbe.

Tudnivalók a hulladékkezelésről



A terméket és a csomagolóanyagokat a hatályos helyi előírásoknak megfelelően semmisítse meg. A csomagolóanyagokat (például fóliatasakokat) tartsa távol a gyermekektől. Az elhasznált termék ártalmatlanításával kapcsolatban további információkat a települési vagy városi önkormányzattól tudhatja meg. A terméket és a csomagolást környezetkímélő módon kell ártalmatlanítani.



Az újrahasznosítási kód az újrafelhasználási ciklusba való visszavezetésre (újrahasznosítás) szánt különböző anyagok azonosítására szolgál. A kód az újrahasznosítási ciklus újrahasznosítási szimbólumából és az anyagot azonosító számból áll.

A garanciával és a szerviz lebonyolításával kapcsolatos útmutató

A termék nagy gondossággal és állandó ellenőrzés mellett készült. A DELTA-SPORT HANDELSKONTOR GmbH privát végső felhasználóknak a vásárlás dátumától számított három év (garancia időtartama) garanciát ad erre a termékre a következő rendelkezések szerint. A garancia csak anyaghibára és feldolgozási hibára érvényes. A garancia nem terjed ki a szokásos elhasználódásnak kitett, ezért kopó alkatrésznek tekintendő alkatrészekre (pl. elemek), valamint a törékeny alkatrészekre sem, például a kapcsolókra vagy az üvegből készült alkatrészekre.

Kizárásra kerül a garanciaigény, ha a terméket szakszerűtlenül vagy helytelenül, nem rendeltetésszerűen vagy nem az előírányzott felhasználási körben használták, vagy figyelmen kívül hagyták a kezelési útmutató előírásait, kivéve, ha a végső felhasználó bizonyítja, hogy olyan anyag- vagy feldolgozási hiba áll fenn, amely nem a fent említett körülmények valamelyikéből ered.

A garanciaigény csak a garancia időtartamán belül, az eredeti pénztári bizonylat bemutatásával érvényesíthető. Ezért kérjük, őrizze meg az eredeti pénztári bizonylatot. A garancia, a törvényes garancia vagy a méltányosság alapján végzett esetleges javítások a garancia időtartamát nem hosszabbítják meg. Ez vonatkozik a kicserélt és javított alkatrészekre is. Kérjük, hogy reklamáció esetén először az alábbi szervizvonalat hívja, vagy e-mailen keressen minket. Garanciális esetekben a terméket saját döntésünk alapján ingyenesen megjavítjuk, kicseréljük vagy megtérítjük a vételárat. A garanciából további jogok nem következnek.

A jelen garancia nem korlátozza az Ön törvényes jogait, különösen a mindenkorai értékesítővel szembeni garanciaigényét.

IAN: 507042_2507

 Szerviz Magyarország
Tel.: 06800 21225
E-Mail: deltasport@lidl.hu

| | |
|--|---|
| A termék megnevezése: Felfújható SUP | Gyártási szám: 507042_2507 |
| A termék típusa: Delta-Sport-Nr.: SB-17241 | |
| A gyártó cégneve, címe és email címe: DELTA-SPORT HANDELSKONTOR GMBH Wragekamp 6 • 22397 Hamburg • GERMANY | Szerviz neve, címe, telefonszáma: Szerviz Magyarország H.I.D. Sport Kft Tel.: 06800 21225 Mester ut. 10a E-Mail: deltasport@lidl.hu H-5000 Szolnok |
| Az importáló/ forgalmazó neve és címe: Lidl Magyarország Kereskedelmi Bt., H-1037 Budapest, Rádl árok 6. | |

- A jótállási idő a Magyarország területén, Lidl Magyarország Kereskedelmi Bt. üzletében történt vásárlás napjától számított 3 év, amely jogvesztő. A jótállási idő a fogyasztó részére történő átadással, vagy ha az üzembe helyezést a forgalmazó, vagy annak megbízottja végzi, az üzembe helyezés napjával kezdődik.
- A jótállási igény a jótállási jeggyel és/vagy a vásárlást igazoló blokkal érvényesíthető. A jótállási jegy szabálytalan kiállítása, vagy átadásának elmaradása nem érinti a jótállási kötelezettség-vállalás érvényességét. Kérjük, hogy a vásárlás tényének és időpontjának bizonyítására őrizze meg a pénztári fizetésnél kapott jótállási jegyet és a vásárlást igazoló blokkot.
- A vásárlástól számított három munkanapon belül érvényesített csereigény esetén a forgalmazó köteles a terméket kicserélni, feltéve ha a hiba a rendeltetésszerű használatot akadályozza. A jótállási jogokat a termék tulajdonosaként a fogyasztó érvényesítheti az áruházakban, valamint a jótállási tájékoztatóban feltüntetett szervizekben. (A magyar Polgári Törvénykönyv alapján fogyasztónak minősül a szakmája, önálló foglalkozása vagy üzleti tevékenysége körén kívül eljáró természetes személy.) A jótállás ideje alatt a fogyasztó hibás teljesítés esetén kérheti a termék kijavítását, kicserélését, vagy ha a termék nem javítható vagy cserélhető, vagy az a forgalmazónak aránytalan többletköltséggel járna, illetve a fogyasztó kijavításához, kicseréléséhez fűződő érdeke alapos ok miatt megszűnt, árleszállítást kérhet, vagy elállhat a szerződéstől és visszakérheti a vételárat. A kijavítás során a termékbe csak új alkatrész kerülhet beépítésre.
- A fogyasztó a hiba felfedezése után a lehető legrövidebb időn belül köteles a hibát bejelenteni és a terméket a jótállási jogok érvényesítése céljából átadni. A hiba felfedezésétől számított két hónapon belül bejelentett jótállási igényt időben közölni kell tekinteni. A közlés elmaradásából eredő kárért a fogyasztó felelős. A jótállási igény érvényesíthetőségének határideje a termék, vagy fődarabjának kicserélése esetén a csere napján újraindul.
- A rögzített bekötésű, illetve a 10 kg-nál súlyosabb, vagy tömegközlekedési eszközön nem szállítható terméket az üzemeltetés helyén kell megjavítani. Abban az esetben, ha a javítás a helyszínen nem végezhető el, a termék ki- és visszaszereléséről, valamint szállításáról a forgalmazónak kell gondoskodnia.
- A jótállás nem áll fenn, ha a hiba a nem rendeltetésszerű használatból, átalakításból, helytelen tárolásból, vagy a használati utasítástól eltérő kezelésből, vagy bármely a vásárlást követő behatásból fakad, vagy elemi kár okozta, és azt a forgalmazó, vagy a szerviz bizonyítja. A jótállás nem vonatkozik a mozgó kopó alkatrészek (világítótestek, gumiabroncsok stb.) rendeltetésszerű elhasználódására. A szerviz és a forgalmazó a kijavítás során nem felel a terméken a fogyasztó vagy harmadik személyek által tárolt adatokért vagy beállításokért.
- Fogyasztói jogvita esetén a fogyasztó a megyei (fővárosi) kereskedelmi és iparkamarák mellett működő békéltető testület eljárását is kezdeményezheti.
A jótállás a fogyasztó törvényből eredő szavatossági jogait és azok érvényesíthetőségét nem érinti.

Kijavítást ellenőrző szelvény:

| | |
|---|--|
| A jótállási igény bejelentésének időpontja: | A hiba oka: |
| Javításra átvétel időpontja: | A hiba javításának módja: |
| A fogyasztó részére történő visszaadás időpontja: | A szerviz bélyegzője, kelt és aláírás: |

Kicserélést ellenőrző szelvény:

| |
|---|
| A jótállási igény bejelentésének időpontja: |
| Kicserélés időpontja: |
| A cserélő bolt bélyegzője, kelt és aláírás: |

Čestitamo! Z nakupom ste se odločili za visokokakovosten izdelek. Pred prvo uporabo se seznanite z izdelkom.

V ta namen natančno preberite naslednje navodilo za uporabo.

Izdelek uporabljajte, kot je opisano, in za navedena področja uporabe. To navodilo za uporabo skrbno hranite. Če boste izdelek predali tretjim osebam, zraven priložite vso dokumentacijo.

Navodila za uporabo vsebujejo pomembne podrobnosti o izdelku, njegovem sestavljanju, uporabi in negi ter varnostne napotke. Ker so pri vodnih športih vedno prisotna tveganja, preprečuje podrobno znanje o izdelku morebitne telesne poškodbe oseb ali celo smrtne primere.

Obseg dobave (slika A)

- 1 x deska (1)
- 1 x smernik (2)
- 1 x pas (3)
- 1 x varovalna vrv (4)
- 1 x komplet za popravilo, vklj. z zaplatami in lepilom (5)
- 1 x ključ za ventil (6)
- 1 x nahrbtnik (7)
- 1 x navodilo za uporabo

Tehnični podatki

Deska:



Največja dovoljena nosilnost: 100 kg

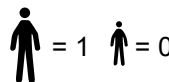

Največje dovoljeno število oseb:
Odrasli: 1, otroci: 0

Nahrbtnik:



Maks. kapaciteta polnjenja: 20 kg

Zračna komora:

$\Rightarrow \bullet \Leftarrow = 1 \text{ bar (15 psi)}$ Nazivni delovni tlak:
1,0 bar (15 psi)

Mere

Deska SUP (napolnjena z zrakom):
305 x 79 x 12 cm (D x Š x V)

Teža

Deska SUP (prazna): 6,6 kg



Datum izdelave
(mesec/leto): 12/2025

Predvidena uporaba

Ta izdelek je zasnovan za zasebno uporabo v prostem času. Področje uporabe: zaščiteni obalni predeli do 150 m – za vožnjo v zaščitenih priobalnih vodah, majhnih zalivih, na majhnih jezerih, manjših rekah in kanalih.

Ne uporabljajte pri moči vetra nad 4 in/ali pri višini valov nad 0,3 m. Izdelek ni pripomoček za plavanje, vodna igrača, izdelek za zimske športe in je primeren samo za plavalce! Izdelek ni primeren za otroke, mlajše od 14 let.

Varnostni napotki

OPOZORILO!

Vaša preudarnost in samopresoja sta zelo pomembni, ko ste v vodi. Nikoli ne precenjujte svojih moči in sposobnosti krmiljenja! Vedno ostanite v bližini obale! Upoštevajte vremenske razmere, opozorila pred neurjem ali morebitne svetlobne signale!

OPOZORILO!

Vedno upoštevajte varnostna pravila in veljavne zakonske predpise za jezera in odprte vode ter za lastno varnost vedno nosite odobren rešilni jopič.

Smrtno nevarno!

- Če na odprtih vodah doživite nesrečo, nikakor ne zapuščajte deske! Pozornost poskušajte pritegniti z deske.
- Če bi med uporabo na vodi prišlo do poškodbe na zračni komori, nikakor ne zapuščajte deske.
- Otrok nikoli ne puščajte brez nadzora v bližini embalaže. Obstaja nevarnost zadušitve zaradi zunanje zapore.

Nevarnost poškodb!

- Pri veslanju pazite, da je teža vedno enakomerno porazdeljena po površini izdelka.
- Napihnjena deska, veslo (ni v obsegu dobave) in smerniki so trdi in lahko v določenih okoliščinah povzročijo poškodbe.
- Pri prenašanju izdelka pazite na osebe v neposredni bližini.
- Vedno bodite pozorni na ostale ljudi, ki so v vodi.
- Če veslate pri nižjih temperaturah, nosite termo neoprensko obleko. Obstaja nevarnost podhladitve!
- Pred veslanjem se seznanite z razmerami na vodi.
- Če se nahajate zunaj varovanih kopališč, nikoli ne veslajte brez še ene osebe v bližini.
- Ohranjajte razdaljo od brzic, naplavin in drugih ovir.
- **PREVIDNO V VETRU, KI PIHA S KOPNEGA PROTI MORJU, IN MOČNIH TOKOVNIH!** Lahko vas odnese.
- Izdelek ne uporabljajte v valovih, ki se lomijo.
- Upoštevajte vrednosti, navedene na tipski ploščici.
- Vedno upoštevajte lokalna določila za plovbo.
- Ne veslajte pri spremembah plimovanja ali visokih valovih.
- Ne jemljite s seboj ostrih ali koničastih predmetov.
- Izdelek zaščitite pred stikom s problematičnimi tekočinami ali kislinami, saj lahko povzročijo nepopravljivo škodo.
- Pazite, da ne nasedete na kamnito podlago, zaradi katere lahko pride do poškodb izdelka.
- Nikoli ne prevažajte napihnjene izdelka na vozilih.
- Nikoli ne puščajte izdelka samega na vodi. Tok ga bo odnesel hitreje, kot ga lahko dosežete, če plavate za njim.

- Pred uporabo se vedno prepričajte, da imate s seboj veslo, sicer izdelka ne boste mogli ustrezno upravljati.
- Ne uporabljajte izdelka, če pušča in iz njega uhaja zrak.
- Na izdelku ne izvajajte tehničnih sprememb. Spremembe vseh vrst lahko ogrozijo plovbo in izničijo jamstvo.
- Izdelka nikoli ne uporabljajte pod vplivom alkohola, drog ali zdravil.
- Nikoli ne precenjujte svojih moči in jih pri veslanju razporedite tako, da prevoženo razdaljo zlahka preveslate nazaj. Ostanite v zaščitenih obalnih območjih do 150 m in pazite na spremenljive vetrovne razmere in tok, ki bi lahko otežili napredovanje.
- Med veslanjem pazite, da se z nogami ne zapletete v varovalno vrv ali nosilni ročaj.
- Največja dovoljena obremenitev izdelka je 100 kg.
- Izdelek je lahko obremenjen samo s težo ene osebe.
- Izogibajte se kamnitih obal, valobranov, plitvin ipd., da preprečite poškodbe in škodo.

Preprečevanje materialne škode!

- Vsi napihljivi izdelki so občutljivi na mraz. Zato nikoli ne razpirajte in napihujte izdelka pri temperaturah pod 5 °C!
- Zračno komoro izdelka napihnite z delovnim tlakom do največ 1,0 bar (15 psi).
- Če zračni tlak na vročem soncu naraste, ga je treba ustrezno uravnati tako, da izpustite nekaj zraka. Odprite ventil in izpustite nekaj zraka, če tlak presega vrednost 1,0 bar (15 psi).
- Pazite, da izdelek – posebej ko je napihnjeno – ne pride v stik s kamni, prodrom ali koničastimi predmeti, da se nikamor ne drgne, sicer lahko pride do poškodb.
- V varnostne ventile vstavljajte le ustrezne nastavke za zračno tlačilko. V nasprotnem primeru se lahko ventili poškodujejo.
- Za napihovanje izdelka ne uporabljajte kompresorja.
- Izdelka ne napihnite preveč, sicer obstaja nevarnost, da se varjeni spoji strgajo. Po napihovanju ventile dobro zaprite.
- Preprečite stik z jedkimi, ostrimi ali nevarnimi predmeti, kemikalijami ali tekočinami. V kolikor bi se to kljub temu zgodilo, desko temeljito pregledajte, če pušča ali je kako drugače poškodovana.
- Izdelka ne približujte viru ognja ali vročim predmetom (npr. prižganim cigaretam).
- Pred vsako uporabo preverite, ali je izdelek poškodovan oz. obrabljen. Izdelek lahko uporabljate samo, če je v brezhibnem stanju!

Sestavljanje

Sledite posameznim korakom za sestavljanje v navedenem vrstnem redu.

1. Izberite gladko in čisto površino z dovolj prostora, da lahko izdelek vzamete iz embalaže in ga razgrnete. Prepričajte se, da so vsi deli priloženi in v brezhibnem stanju.

2. Od drugega sestavljanja naprej je treba preveriti, ali je izdelek morda poškodovan, preluknjan in strgan, ter morebitne poškodbe zatesniti, kot je opisano v nadaljevanju. Ko ste enkrat v vodi, morebitnih poškodb ni več mogoče popraviti.

Napuhovanje deske

OPOZORILO!

- Deske ne napihnite preveč, sicer obstaja nevarnost prekomernega raztezanja ali celo pretrganja varjenih spojev.
- Delovni tlak se lahko na soncu zviša. Delovni tlak uravnajte tako, da izpustite zrak iz deske.
- Za napuhovanje deske uporabljajte običajne nožne tlačilke ali batne tlačilke z dvojnimi hodom z ustreznimi nastavki in manometrom.
- Posebej razvite električne tlačilke za deske SUP so tudi primerne za napuhovanje. Te tlačilke so predhodno nastavljene z vrednostjo 15 psi in se samodejno izklopijo takoj, ko je ta zračni tlak dosežen. Vedno preverjajte zračni tlak, s katerim je deska napihnjena. Če zračni tlak 15 psi v nasprotju s pričakovanjem ni v celoti dosežen, ročno napihnite desko ali pa iz nje izpustite ustrezno količino zraka, da dosežete nazivni tlak.
- Deske ne napihujte s kompresorjem ali jeklenko s stisnjenim zrakom. To lahko povzroči poškodbe izdelka.
- Desko vedno napihnite povsem do konca.
- Deske ne napihujte v bližini ostrih ali koničastih predmetov in tudi ne na hrapavi ali prodnati površini.

POMEMBNO!

- Ventil odpirajte samo takrat, ko napihujete desko ali iz nje spuščate zrak. V nasprotnem primeru se ventil lahko umaže.
- Območje okoli ventila mora biti vedno suho in čisto.
- Pazite, da v ventil na zaide pesek ali druga nečistoča.

Polnjenje zračne komore

Pomembno!

Optimalen delovni tlak za zračno komoro je 1,0 bar (15 psi).

1. Pokrov ventila (1a) odvijte z ventila v nasprotni smeri urinega kazalca (1b) (slika B).
2. Konec cevi ustrezne črpalke (ni v obsegu dobave) nataknite na ventil in ga privijte v smeri urinega kazalca (slika B).

Napotek: Iгла ventila (1c) mora pri tem biti v zaprtem položaju (slika B).

3. Desko napihnite do največ 1,0 bar (15 psi).
4. Z napihovanjem prenehajte, ko manometer prikaže vrednost 1,0 bar oz. 15 psi.
5. Konec cevi odvijte z ventila v nasprotni smeri urinega kazalca in na ventil namestite pokrov ventila.
6. Pokrov ventila tesno privijte v smeri urinega kazalca.

Izpuščanje zraka (slika C)

1. Pokrov ventila (1a) odvijte z ventila v nasprotni smeri urinega kazalca (1b).

2. Pritisnite iglo ventila (1c) navzdol in jo zavrtite za 90° v poljubni smeri, dokler ne ostane na svojem položaju. Iгла ventila pustite v tem položaju, dokler iz komore ne izpustite vsega zraka.
3. Ko zrak preneha uhajati, zavrtite iglo ventila znova za 90°. Iгла ventila se bo ponovno vrnila v začetni položaj.

Montaža smernika (slika D)

1. Odstranite plastični most (1e) iz reže za smernik na spodnji strani deske (1).
2. Smernik (2), z okroglim spodnjim koncem naprej, potisnite v režo za smernik.

Napotek: Pazite, da je smernik v celoti vstavljen v režo za smernik.

3. Zatič (2a) vtaknite v režo za smernik, da smernik pritrdite.

Demontaža smernika (slika D)

1. Pritisnite zatič (2a) noter, da ga lahko izvlečete iz reže za smernik.
2. Smernik (2) izvlecite iz reže za smernik.
3. Potisnite plastični most (1e) nazaj v režo za smernik.

Uporaba

Nastavitev dolžine vesla

Pred uporabo deske prilagodite dolžino vesla (ni v obsegu dobave) velikosti svojega telesa. Ni splošno veljavnih predpisov o tem, katera dolžina vesla ustreza določeni višini telesa. Za določanje pravilne dolžine priporočamo sledečo formulo: **telesna višina + 20 cm (8 palcev).**

Dolžino vesla lahko določite tudi na sledeči način:

1. Iztegnite šibkejšo roko nad seboj.
2. Z drugo roko postavite veslo pod iztegnjeno roko.
3. Podaljšajte ali skrajšajte veslo tako, da bo segalo do zapestja iztegnjene roke.

Napotek: Za pravilno nastavitev dolžine vesla upoštevajte navodila za uporabo proizvajalca vesla.

Pritrjevanje varovalne vrvi na desko (slika G)

Pritrdite varovalno vrv (4) na zadnji D-obroč (1d).

1. Povlecite zanko (4b) varovalne vrvi skozi D-obroč.
2. Povlecite pritrnitev za gležnje (4a) skozi zanko varovalne vrvi tako, da na D-obroču nastane vozlel.

Uporaba varovalne vrvi (slika H)

OPOZORILO!

- Varovalne vrvi (4) nikoli ne pritrdite na gleženj, če desko uporabljate na tekočih vodah (npr. vode z brzicami ali reke).
 - Varovalne vrvi nikoli ne pritrdite na gleženj pri vetru, ki piha s kopnega proti morju.
- Pri uporabi deske v globokih vodah pritrdite varovalno vrv na gleženj tako.

Uporaba deske (slika I)

Napotek: Zaradi lastne varnosti nosite ustrezen rešilni jopič (ni v obsegu dobave).

1. Za začetek pokleknite na sredino deske in naprej iztegnite roke v širini ramen.

2. Dvignite eno nogo in jo postavite na desko pod kolkom. Postopek ponovite pri drugi nogi.
3. Počasi se vzravajte iz položaja čepenja. Kolena naj bodo rahlo pokrčena, težo pa prenesite nazaj.

Napotek: Veslo (ni v obsegu dobave) vam lahko pomaga ohranjati ravnotežje. To storite tako, da ga v stoječem položaju držite v obeh rokah kot ravnotežni drog.

4. Postavite se na sredino deske z nogami približno v širini bokov.
5. Z eno roko primite za ročaj vesla. Z drugo roko se primete za palico vesla. Zgornji del roke je med veslanjem iztegnjen.
6. Veslo postavite daleč naprej v vodo tik ob deski. Raztegnjena je tudi spodnja roka.
7. S spodnjo roko ob deski potegnite veslo proti sebi, zgornja roka naj bo iztegnjena.
8. Potegnite veslo iz vode do višine stopal. Ponovite postopek veslanja.

Prenašanje v nahrbtniku

Napotek: Nahrbtnik se uporablja izključno za prenašanje in shranjevanje deske SUP in opreme.

Če želite dele prenesti ali shraniti, jih lahko zložite v nahrbtnik (7) (slika F). Izdelek razstavite v obratnem vrstnem redu, kot je opisano v razdelku »Sestavljanje«. Pazite, da je izdelek popolnoma čist in suh.

1. Desko (1) položite na čisto, suho in ravno podlago.
2. Zvijte desko skupaj in jo zavežite s pasom (3).
3. Desko skupaj z ostalimi deli spravite v nahrbtnik.

Nega, shranjevanje, popravilo

Nega

OPOZORILO!

Ne uporabljajte agresivnih čistilnih sredstev, krtač s kovinskimi ali najlonskimi ščetinami in ostrih ali kovinskih pripomočkov, kot so noži in podobno.

Desko temeljito očistite z blagim čistilom in posušite, posebej po uporabi v slani vodi in po onesnaženju z oljem.

Desko očistite samo pri zaprtem ventilu in po vsaki uporabi.

1. Odstranite smernik (2) z deske (1).
2. Desko položite na čisto, suho in ravno podlago.
3. Desko in smernik splaknite s sladko vodo in blago milnico, da odstranite kristale soli, zrna peska in druge majhne delce.
4. Vse dele obrišite s suho, mehko krpo.
5. Nato pustite, da se deska in smernik popolnoma posušita.

Shranjevanje

OPOZORILO!

V primeru neustreznega shranjevanja izdelka, predvsem nahrbtnika, obstaja nevarnost nastajanja plesni.

- Izdelek hranite na čistem, dobro prezračnem in suhem mestu brez neposredne sončne svetlobe, kjer ne bo izpostavljen večjim temperaturnim nihanjem.

- Če izdelka ne boste uporabljali dalj časa, vam svetujemo, da ga popolnoma razstavite in pospravite v priloženi nahrbtnik.
- Če deske dalj časa ne boste uporabljali, popolnoma odprite zadrgo nahrbtnika, da izdelek prezračite.
- Izdelek skladiščite na mestu, ki ni dostopno otrokom in je varno zaprto.
- Na izdelek ne polagajte težkih predmetov ali predmetov z ostrimi robovi.
- Po daljšem shranjevanju preverite, ali ima izdelek znake obrabe ali staranja.

Popravilo

OPOZORILO!

Pred vsako uporabo preverite, ali se je v deski (1) znižal tlak, ima luknje ali razpoke.

Če iz deske uhaja zrak, je za to lahko krivo netesno mesto na ventilu, okvarjen ventil ali netesno mesto na deski.

Ob večjih poškodbah popravil nikoli ne izvajajte sami.

Manjše poškodbe lahko popravite s priloženim kompletom za popravilo (5).

Ventil (slika E)

Sledite naslednjim korakom, da preverite, ali je ventil netesen ali okvarjen:

1. Pokrov ventila (1a) odvijte z ventila v nasprotni smeri urinega kazalca (1b).
2. Prepričajte se, da v ventilu ni peska ali drugih tujkov.
3. Do konca napihnite desko.
4. Zaprite ventil.
5. Z milnico sperite mesto na deski okrog ventila.

Če se okoli ventila nabirajo mehurčki, ga morate zategniti ali zamenjati.

• Privijanje ventila:

1. Pokrov ventila (1a) odvijte z ventila v nasprotni smeri urinega kazalca (1b).
2. Ključ za ventil (6) natakните na ventil tako, da v celoti zagrabi ventil.
3. Vrtite ključ za ventil v smeri urinega kazalca, da privijete ventil.
4. Ventil zaprite s pokrovom za ventil in mesto na deski okrog ventila sperite z milnico. Ventil je tesen, ko mehurčki ne nastajajo več. Če kljub zategovanju ventila še vedno nastajajo mehurčki okoli ventila, ga je treba zamenjati.

• Zamenjava ventila:

1. Pokrov ventila (1a) odvijte z ventila v nasprotni smeri urinega kazalca (1b).
2. Iz deske izpustite ves zrak.
3. Ključ za ventil (6) natakните na ventil tako, da v celoti zagrabi ventil.
4. Vrtite ključ za ventil v nasprotni smeri urinega kazalca toliko časa, da lahko ventil izvlečete iz deske.
5. Vzemite okvarjen ventil iz deske.
6. V desko vstavite nov ventil.

Napotek: Nadomestni ventil dobite na navedenem servisnem naslovu. Da bo tesnjenje boljše, vam priporočamo, da območje okoli ventila namažete s silikonsko mastjo ali vazelinom.

7. Ključ za ventil natakните na ventil in privijete ventil v smeri urinega kazalca.

8. Pokrov za ventil natakните na ventil in ga privijete v smeri urinega kazalca.

Netesno mesto

Netesno mesto na deski popravljajte samo s primernim lepilom. Lepilo je priloženo v obsegu dobave. Izvajanje popravil z neprimernim lepilom lahko povzroči dodatne poškodbe!

Primerna lepila lahko dobite v specializiranih trgovinah.

Napotek: Manjša mesta (manjša od 2 mm) lahko popravite tudi samo z lepilom, in sicer tako, da lepilo nanesete neposredno na mesto. Pri večjih netesnih mestih (večjih od 2 mm) ravnajte po sledečem postopku:

1. Iz deske izpustite ves zrak.
2. Temeljito očistite mesto, ki ga morate popraviti.
3. Osušite očiščeno mesto.
4. Vzemite eno izmed zaplat in odrežite kos, ki bo pokril poškodovano mesto in bo na vseh straneh segal 1,5 cm čez.
5. Lepilo nanesite na netesno mesto ter na izrezano zaplato. Počakajte pribl. 2–4 minute, da se lepilo posuši.
6. Zaplato z mehkim predmetom trdno pritisnite na netesno mesto. Popravila izvajajte na gladki podlagi brez gub. Morebitne zračne mehurčke nežno odstranite z okroglim predmetom v smeri od znotraj navzven.
7. Pustite, da se lepilo po popravilu suši vsaj 12 ur.
8. Ko se lepilo posuši, ga nanesite še na robove zaplate.
9. Počakajte pribl. 4 ure, da se lepilo posuši.

Pomembno: Preden se s popravljeno desko odpravite v vodo, preverite, ali popravljeno mesto tesni. Popravil v primeru večjih poškodbah nikoli ne izvajajte sami. Desko nesite na popravilo v pooblaščen servis.

Napotki za odlaganje v smeti



Izdelek in embalažni material zavrzite v sklado z veljavnimi lokalnimi predpisi.

Embalažni material (kot so npr. vrečke iz folije) hranite izven dosega otrok.

Druge informacije o odstranjevanju odslužene-ga izdelka med odpadke lahko dobite pri svoji občinski ali mestni upravi. Izdelek in embalažo zavrzite okolju prijazno.



Koda za recikliranje je namenjena označevanju različnih materialov za vrnitev v cikel recikliranja. Koda je sestavljena iz simbola recikliranja za cikel recikliranja in številke, ki označuje material.

Napotki za garancijo in izvajanje servisne storitve

Izdelek je bil izdelan z veliko skrbnostjo in pod stalno kontrolo. DELTA-SPORT HANDELS-KONTOR GmbH zasebnim končnim kupcem od datuma nakupa (garancijskega obdobja) v sklado z naslednjimi določbami odobri triletno garancijo na to postavko. Garancija velja samo za napake v materialu in obdelavi. Garancija ne velja za dele, ki so podvrženi običajni obrabi in jih je zato treba šteti za obrabljive dele (npr. baterije), in za lomljive dele, kot so npr. stikala ali deli iz stekla.

Zahtevki iz te garancije so izključeni, če je bil izdelek uporabljen nepravilno ali pretirano ali če ni bil uporabljen v okviru predvidenega namena ali predvidenega obsega uporabe ali če niso bile upoštevane specifikacije v navodilih za uporabo, razen če končni kupec lahko dokaže, da gre za napako v materialu ali izdelavi, ki ne temelji na eni od zgoraj navedenih okoliščin. Garancijski zahtevki se lahko uveljavljajo le v garancijskem roku ob predložitvi originalnega računa. Zato originalni račun shranite. Garancijski čas se zaradi morebitnih popravil na podlagi garancije, zakonskega jamstva ali kulance ne podaljša. To velja tudi za zamenjane in popravljene dele.

Pri morebitnih reklamacijah se najprej obrnite na spodaj navedeno servisno številko za nujne primere ali stopite z nami v stik po elektronski pošti. Če obstaja garancijski primer, vam bomo izdelek po naši izbiri brezplačno popravili, zamenjali ali pa vam bomo povrnili kupnino. Druge pravice iz garancije ne obstajajo. Ta garancija ne omejuje vaših zakonskih pravic, še posebej garancijskih zahtevkov do prodajalca.

IAN: 507042_2507

 Servis Slovenija
Tel.: 080 080917
E-Mail: deltasport@lidl.si

Garancijski list

1. S tem garancijskim listom DELTA-SPORT HANDELSKONTOR GMBH jamčimo, da bo izdelek v garancijskem roku ob normalni in pravilni uporabi brezhibno deloval in se zavezuje, da bomo ob izpolnjenih spodaj navedenih pogojih odpravili morebitne pomanjkljivosti in okvare zaradi napak v materialu ali izdelavi oziroma po svoji presoji izdelek zamenjali ali vrnili kupnino.
2. Garancija je veljavna na ozemlju Republike Slovenije.
3. Garancijski rok za proizvod je 3 leta od datuma izročitve blaga. Datum izročitve blaga je razviden iz računa.
4. Če izdelek ne izpolnjuje specifikacij ali nima lastnosti, navedenih v garancijskem listu ali oglaševalskem sporočilu, lahko potrošnik najprej zahteva odpravo napak. O napaki mora potrošnik obvestiti proizvajalca ali pooblaščen servis (kontaktna številka in elektronski naslov navedena zgoraj) in zahtevati odpravo napak. Kupec je dolžan ob uveljavljanju zahtevka predložiti garancijski list in račun, kot potrjeno in dokazilo o nakupu ter dnevu izročitve blaga. Svetujemo vam, da pred tem natančno preberete navodila o sestavi in uporabi izdelka.
5. Rok za odpravo napake je 30 dni od dneva, ko je proizvajalec ali pooblaščen servis prejel zahtevo za odpravo napake. Če napake v tem roku niso odpravljene, mora proizvajalec potrošniku brezplačno zamenjati blago z enakim, novim in brezhibnim blagom. Rok se lahko zaradi narave in kompleksnosti blaga, narave in resnosti neskladnosti ter napora, ki je potreben za dokončanje popravila ali zamenjave podaljša za najkrajši čas, ki je potreben za dokončanje popravila, vendar največ za 15 dni. O številu dni podaljšane roka in razlogih za podaljšanje mora biti potrošnik obveščen pred potekom 30 dnevne roka za odpravo napak.
6. Če v roku 30 dni oz. v primeru podaljšanja v roku 45 dni blago ni popravljeno ali blago ni zamenjano z novim, lahko potrošnik od proizvajalca zahteva vračilo celotne kupnine ali zahteva sorazmerno znižanje kupnine. Sorazmerno znižanje kupnine je sorazmerno zmanjšanju vrednosti blaga, ki ga je potrošnik prejel, v primerjavi z vrednostjo, ki bi jo imelo blago, če bi bilo skladno.
7. Če se neskladnost pojavi v manj kot 30 dneh od dobave blaga, lahko potrošnik ob predložitvi blaga od proizvajalca takoj zahteva vračilo plačanega zneska.
8. Proizvajalec oziroma pooblaščen servis lahko potrošniku za čas popravila blaga, za katero je bila izdana obvezna garancija, zagotovi brezplačno uporabo podobnega blaga. Če proizvajalec potrošniku ne zagotovi nadomestnega blaga v začasno uporabo, ima potrošnik pravico uveljavljati škodo, ki jo je utrpel, ker blaga ni mogel uporabljati od trenutka, ko je zahteval popravilo ali zamenjavo, do njune izvršitve.
9. Stroške za material, nadomestne dele, delo, prenos in prevoz izdelkov, ki nastanejo pri odpravljanju okvar oziroma nadomestitvi blaga z novim, krije proizvajalec.
10. V primeru zamenjave blaga ali zamenjave bistvenega dela blaga z novim se potrošniku izda nov garancijski list.
11. V primeru, da proizvod popravlja nepooblaščen servis ali nepooblaščen oseba, kupec ne more uveljavljati zahtevkov iz te garancije.

12. Vzroki za okvaro oziroma nedelovanje izdelka morajo biti lastnosti stvari same in ne vzroki, ki so zunaj proizvajalčeve oziroma prodajalčeve sfere. Kupec ne more uveljavljati zahtevkov iz te garancije, če se ni držal priloženih navodil za sestavo in uporabo izdelka ali če je izdelek kakorkoli spremenjen ali nepravilno vzdrževan.
13. Proizvajalec zagotavlja proti plačilu popravilo, vzdrževanje blaga, nadomestne dele in priklopne aparate vsaj tri leta po poteku garancijskega roka.
14. Obrabni deli oz. potrošni material so izvzeti iz garancije.
15. Vsi potrebni podatki za uveljavljanje garancije in podatki, ki identificirajo blago za katerega velja garancija se nahajajo na dveh ločenih dokumentih (garancijski list, račun).
16. Ta garancija proizvajalca ne izključuje zakonske pravice potrošnika, da zoper prodajalca v primeru neskladnosti blaga brezplačno uveljavlja jamčevalne zahteve. Ta garancija prav tako ne izključuje pravic potrošnika, ki izhajajo iz obveznega jamstva za skladnost blaga.

Prodajalec: Lidl Slovenija d.o.o. k.d.,
Pod lipami 1, SI-1218 Komenda

Srdečně blahopřejeme!

Svým nákupem jste se rozhodli pro kvalitní výrobek. Před prvním použitím se prosím seznámte s tímto výrobkem.

Pozorně si přečtěte následující návod k použití.

Používejte tento výrobek pouze tak, jak je popsáno, a pro uvedené účely. Uchovejte si tento návod k použití pro budoucí použití. Pokud výrobek předáte třetí osobě, předejte jí i veškerou dokumentaci.

Návod k použití obsahuje důležité informace o výrobku, jeho sestavení, používání a údržbě, jakož i bezpečnostní pravidla. Protože vodní sporty jsou vždy spojeny s určitým rizikem, lze díky přesné znalosti výrobku předejít případným zraněním nebo dokonce úmrtí.

Obsah balení (obr. A)

- 1 x board (1)
- 1 x ploutev (2)
- 1 x popruh (3)
- 1 x leash (4)
- 1 x sada na opravu vč. záplat a lepidla (5)
- 1 x klíč na ventil (6)
- 1 x batoh (7)
- 1 x návod k použití

Technické údaje

Board:

 Maximální povolená nosnost: 100 kg

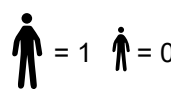
 Maximální povolený počet osob:
Dospělí: 1 Děti: 0

Batoh:

 Max. nosnost: 20 kg

Vzduchová komora:

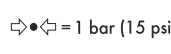
 Jmenovitý provozní tlak: 1,0 bar (15 psi)

Rozměry

SUP board (naplněný vzduchem):
305 x 79 x 12 cm (D x Š x V)

Hmotnost

SUP board (ve vyfouknutém stavu): 6,6 kg

 Datum výroby (měsíc/rok):
12/2025

Použití dle určení

Tento výrobek je určen pro soukromé použití v oblasti volnočasových aktivit. Oblast použití: chráněné pobřežní vody do 150 m od břehu – pro jízdu v chráněných vodách v blízkosti pobřeží, v malých zálivech, na malých jezerech, na úzkých řekách a kanálech.

Nepoužívejte při síle větru více než 4 a/nebo při výšce vln více než 0,3 m. Tento výrobek není plovací pomůcka, hračka do vody ani výrobek pro zimní sporty a je určen pouze pro plavce! Tento výrobek není vhodný pro děti do 14 let.

Bezpečnostní pokyny

UPOZORNĚNÍ!

Obezpečnost a odhad svých schopností a sil je na vodě nesmírně důležitý.

Nikdy nepřeceňujte své síly a schopnost manévrování! Vždy se zdržujte v blízkosti břehu! Sleduje povětrnostní podmínky, varování před nepříznivým počasím a případné světelné signály!

UPOZORNĚNÍ!

Vždy dbejte bezpečnostních pravidel a platných právních předpisů pro jezera a otevřené vody a pro Vaši vlastní bezpečnost noste certifikovanou záchrannou vestu.

Nebezpečí ohrožení života!

- Pokud jste na otevřené vodě v nouzi, v žádném případě neopouštějte board! Snažte se na sebe z boardu upozornit.
- Pokud by během používání na vodě došlo k poškození vzduchové komory, v žádném případě board neopouštějte.
- Nenechávejte děti bez dozoru s balicím materiálem. Nebezpečí udušení.

Nebezpečí poranění!

- Při pádlování dbejte na rovnoměrné rozložení hmotnosti na výrobku.
- Nafouknutý board, pádlo (není součástí obsahu balení) a ploutve jsou tvrdé a mohou za daných okolností způsobit zranění.
- Při přepravě výrobku dávejte pozor na kolem stojící osoby.
- Vždy dávejte pozor na další osoby nacházející se ve vodě.
- Pokud pádlujete při chladnějších teplotách, použijte termoblek. Hrozí nebezpečí podchlazení!
- Než začnete pádlovat, seznámte se s vodou.
- Nikdy nepádlujte bez další osoby v blízkosti, pokud se nenacházíte v bezpečné plavecké oblasti.
- Udržujte odstup od peřejí, naplavených předmětů a jiných překážek.
- **POZOR PŘI VĚTRU A PROUDU SMĚŘUJÍCÍHO OD PEVNINY!** Vítr či proud Vás může odnést.
- Nepoužívejte v příbojových vlnách.
- Dodržujte informace uvedené na typovém štítku.
- Vždy dodržujte místní předpisy pro plavbu.
- Nepádlujte při střídání přílivu a odlivu ani při vysokých vlnách.
- Nepřevázejte žádné ostré nebo špičaté předměty.
- Výrobek by měl být chráněn před kontaktem s rizikovými tekutinami a kyselinami. Mohou způsobit nevratné poškození.
- Vyhýbejte se kamenitým místům, aby nedošlo k poškození výrobku.
- Výrobek v žádném případě nepřeppravujte v nafouknutém stavu na vozidle.
- Nikdy nenechávejte výrobek na vodě bez posádky. Bude odnesen rychleji, než bude možné k němu doplavit.
- Před použitím výrobku se vždy ujistěte, že máte pádla s sebou, protože bez nich nebude možné výrobek řádně ovládat.

- Nepoužívejte výrobek, pokud je píchnutý a uniká vzduch.
- Neprovádějte na výrobku žádné technické úpravy. Úpravy jakéhokoli druhu ohrožují jízdní provoz a mají za následek zánik záruky.
- Nikdy nepoužívejte výrobek pod vlivem alkoholu, drog nebo léků.
- Nikdy nepřeceňujte své síly a svou svalovou sílu si při pádlování rozložte tak, abyste ujetou trasu mohli bez obtíží dopádlavat zpět. Držet se v chráněných pobřežních vodách do 150 m od břehu a sledujte měnící se vítr a proudy, které mohou výrazně ztížit pohyb výrobku.
- Při pádlování dbejte na to, aby se vám nohy nezachytily do upevňovací šňůry nebo do držadla pro nošení.
- Výrobek lze zatížit maximálně 100 kg.
- Výrobek unese zatížení pouze jednou osobou.
- Vyhýbejte se skalnatým břehům, molům, měličinám atd., abyste předešli zranění a poškození.

Zamezení věcným škodám!

- Všechny nafukovací výrobky jsou citlivé na chlad. Výrobek proto nikdy nerozkládejte a nenafukujte při teplotě nižší než 5 °C!
- Vzduchovou komoru výrobku nafukujte na provozní tlak maximálně 1,0 bar (15 psi).
- Pokud se tlak vzduchu na přímém slunci zvýší, musí být odpovídajícím způsobem vykompenzován vypuštěním vzduchu. Pokud tlak překročí 1,0 bar (15 psi), otevřete ventil a vypusťte trochu vzduchu.
- Dbejte na to, aby výrobek – zejména v nafouknutém stavu – nepřišel do styku s kameny, šterkem nebo ostrými předměty a nikde nedrhl, protože by mohlo dojít k poškození.
- Do bezpečnostních ventilů zasouvejte pouze vhodné adaptéry pumpy. V opačném případě může dojít k poškození ventilů.
- Nepoužívejte k nafouknutí výrobku kompresor.
- Nenaufukujte výrobek příliš, aby nedošlo k prasknutí spojů. Ventil po nafouknutí dobře uzavřete.
- Vyvarujte se kontaktu s žíravými, ostrými nebo nebezpečnými předměty, chemikáliemi nebo kapalinami. Pokud k takovému kontaktu dojde, důkladně zkontrolujte board, zda nedošlo k píchnutí nebo jinému poškození.
- Udržujte výrobek mimo dosah ohně a horkých předmětů (jako jsou např. žhavé cigarety).
- Výrobek před každým použitím zkontrolujte, zda není poškozený nebo opotřebovaný. Tento výrobek se smí používat pouze v bezvadném stavu!

Sestavení

Při sestavování postupujte podle jednotlivých kroků v uvedeném pořadí.

1. Pro rozbalení a rozložení výrobku zvolte rovnou a čistou plochu s dostatkem místa. Ujistěte se, že nechybí žádné díly a že jsou v bezvadném stavu.

2. Při dalším sestavování výrobku byste měli zkontrolovat, zda výrobek nevykazuje případná poškození, díry a trhliny a tyto utěsnit, jak je popsáno níže. Jakmile jste jednou na vodě, není možné už případná poškození opravit.

Nafouknutí boardu

UPOZORNĚNÍ

- Nenaufukujte board příliš, protože hrozí riziko přepnutí nebo dokonce roztržení spojů.
- Provozní tlak se může na slunci zvýšit. Vyrovnejte provozní tlak vypuštěním vzduchu z boardu.
- K nafukování boardu používejte běžně dostupné nožní pumpičky nebo dvoupístové pumpičky s odpovídajícími redukcemi a s manometrem.
- Elektrické pumpy vyvinuté speciálně pro SUP boardy jsou rovněž vhodné k nafukování. Přednastavený tlak těchto pump je 15 psi, a proto se automaticky vypnou pro dosažení tohoto tlaku vzduchu. Nafouknutý tlak vzduchu vždy kontrolujte. Pokud není tlak vzduchu 15 psi navzdory očekávání dosažen, ručně dopumpujte nebo upusťte tlak natolik až bude dosažen jmenovitý tlak.
- Nepoužívejte k nafukování boardu kompresor, ani tlakové láhve. Může to vést k poškození výrobku.
- Board nafoukněte vždy úplně.
- Nenaufukujte board v blízkosti špičatých nebo ostrých předmětů, nebo na hrubém nebo štěrkovém povrchu.

DŮLEŽITĚ!

- Ventil otevírejte pouze pro nafukování a vyfukování. Jinak by mohlo dojít k jeho znečištění.
- Prostor kolem ventilu musí být vždy suchý a čistý.
- Dbejte na to, aby se do ventilu nedostal písek ani jiné nečistoty.

Naplnění vzduchové komory

Důležité!

Optimální provozní tlak je 1,0 bar (15 psi).

1. Odšroubujte krytku ventilu (1a) otáčením proti směru hodinových ručiček z ventilu (1b) (obr. B).
2. Zasuňte konec hadičky vhodné pumpičky (není součástí obsahu balení) na ventil a otočte jej ve směru hodinových ručiček (obr. B).

Upozornění: Ventilový kolík (1c) musí být přítom v zavřené poloze (obr. B).

3. Nafoukněte board na maximální tlak 1,0 bar (15 psi).
4. Zastavte nafukování, jakmile manometr ukáže 1,0 bar, resp. 15 psi.
5. Vyšroubujte konec hadičky otáčením proti směru hodinových ručiček z ventilu a nasadte na ventil krytku ventilu.
6. Upevněte krytku ventilu otáčením ve směru hodinových ručiček.

Vyfouknutí (obr. C)

1. Odšroubujte krytku ventilu (1a) otáčením proti směru hodinových ručiček z ventilu (1b).
2. Zatlačte ventilový kolík (1c) a otočte jej o 90°, dokud nezůstane ve své poloze. V této poloze ventilový kolík nechte, až unikne veškerý vzduch.

3. Po dokončení vyfukování otočte ventilový kolík znovu o 90°. Ventilový kolík se vrátí zpět do původní polohy.

Montáž ploutve (obr. D)

1. Sundejte plastový můstek (1e) z pouzdra pro ploutev na spodní straně boardu (1).
2. Zasuňte ploutev (2), obléým spodním koncem dopředu, do pouzdra pro ploutev.

Upozornění: Dejte pozor, aby se ploutev úplně zasunula do pouzdra pro ploutev.

3. Zasuňte hrot (2a) do pouzdra pro ploutev, čímž ploutev zajistíte.

Demontáž ploutve (obr. D)

1. Zatlačte hrot (2a), čímž jej uvolníte z pouzdra pro ploutev.
2. Vytáhněte ploutev (2) z pouzdra pro ploutev.
3. Zasuňte plastový můstek (1e) zpět do pouzdra pro ploutev.

Použití

Nastavení délky pádla

Než začnete board používat, nastavte délku svého pádla (není součástí obsahu balení) podle své tělesné výšky. Neexistuje žádné univerzální pravidlo, jaká délka je pro jakou tělesnou výšku ta správná.

Doporučujeme určit správnou délku na základě následujícího výpočtu: **Tělesná výška + 20 cm (8 palců).**

Délku pádla můžete určit také následujícím způsobem:

1. Zvedněte slabší paži nahoru.
2. Druhou rukou dejte pádlo pod nataženou paži.
3. Pádlo prodlužte nebo zkráťte podle toho, aby se pádlo vešlo pod zápěstí natažené paže.

Upozornění: Pro správné nastavení délky pádla věnujte pozornost návodu k použití od výrobce pádla.

Upevnění leashe na board (obr. G)

Upevněte leash (4) k zadnímu D-kroužku (1d).

1. Protáhněte smyčku (4b) leashe D-kroužkem.
2. Protáhněte pásek k upevnění kotníku (4a) smyčkou leashe tak, aby na D kroužku vznikl uzel.

Používání leashe (obr. H)

UPOZORNĚNÍ!

- Nikdy si nepřipojujte leash (4) ke kotníku, pokud board používáte na tekoucí vodě (např. vody s přejemí a řeky).
- Nikdy si nepřipojujte leash ke kotníku, pokud fouká vítr od pevniny k vodě.

Při použití boardu v hluboké vodě připojte leash ke kotníku.

Použití boardu (obr. I)

Upozornění: Pro svou bezpečnost noste vhodnou záchrannou vestu (není součástí obsahu balení).

1. Nejprve si klekněte doprostřed boardu a rukama rozpaženými na šířku ramen se zapřete.
2. Zvedněte jednu nohu a umístěte ji do úrovně pod kyčel na board. Tento krok zopakujte s druhou nohou.
3. Pomalu se z podřepu zvedněte. Kolena nechte mírně pokrčená a váhu přeneste dozadu.

Upozornění: Pádlo (není součástí obsahu balení) vám může pomoci udržet rovnováhu. Při vstávání jej proto uchopte oběma rukama jako balanční tyč.

4. Nyní stojíte uprostřed boardu, nohy jsou rozkročené na šířku beder.
5. Jednou rukou uchopte rukojeť svého pádla. Druhá ruka uchopí tyč pádla. Horní část paže je během pádlování natažená.
6. Pádlo zapíchněte daleko dopředu do vody přímo vedle boardu. Přitom je druhá paže rovněž natažená.
7. Přitáhněte pádlo k sobě spodní paží podél prkna a horní paži nechte nataženou.
8. Pádlo vytáhněte z vody do výšky nohou. Pádlování opakujte.

Přeprava v batohu

Upozornění: Batoh slouží výhradně k přepravě a uskladnění SUP boardu a jeho příslušenství. Pro přepravu nebo uskladnění můžete uložit všechny části výrobku do batohu (7) (obr. F). Demontujte výrobek, jak je popsáno v části „Sestavení“, a to v opačném pořadí. Ujistěte se, že je výrobek zcela čistý a suchý.

1. Položte board (1) na čistý, rovný a suchý povrch.
2. Board srolujte a přepásejte popruhem (3).
3. Vložte board a všechny ostatní díly výrobku do batohu.

Péče, uskladnění, opravy

Péče

UPOZORNĚNÍ!

Nepoužívejte žádné agresivní čisticí prostředky, kartáče s kovovými nebo nylonovými štětinami ani žádné ostré nebo kovové předměty jako nůž, apod.

Board důkladně vyčistěte a osušte jemným čisticím prostředkem, zejména po použití ve slané vodě a po znečištění olejem.

Board čistěte pouze se zavřeným ventilem a po každém použití.

1. Uvolněte ploutev (2) z boardu (1).
2. Položte board na čistý, rovný a suchý povrch.
3. Opláchněte board a ploutev Fin čistou vodou s jemným mýdlem, abyste je zbavili krystalků soli, písku a jiných drobných nečistot.
4. Vše osušte suchým a měkkým hadříkem.
5. Poté nechte board a ploutev Fin zcela oschnout.

Uskladnění

UPOZORNĚNÍ!

Při nesprávném uskladnění výrobku, především batohu, může dojít k tvorbě plísní.

- Výrobek uchovávejte na čistém, dobře větraném a suchém místě mimo dosah přímého slunečního záření, kde nebude vystaven výrazným změnám teploty.
- Pokud výrobek nebudete delší dobu používat, doporučujeme výrobek kompletně demontovat a uložit v dodaném batohu.
- Pokud batoh delší dobu nebudete používat, úplně otevřete zip, abyste zaručili větrání výrobku.
- Výrobek uskladněte tak, aby k němu neměly přístup děti a byl bezpečně uzamčen.

- Nepokládejte na výrobek žádné těžké předměty nebo předměty s ostrými hranami.
- Po delším uskladnění zkontrolujte, zda výrobek nejeví známky opotřebení nebo stárnutí.

Oprava

UPOZORNĚNÍ!

Před každým použitím zkontrolujte, zda board (1) nevykazuje ztrátu tlaku, nemá díry či trhliny.

Pokud se board vypouští, může to být způsobeno únikem vzduchu u ventilu, vadným ventilem nebo netěsností boardu.

V případě většího poškození byste v žádném případě neměli výrobek sami opravovat.

Menší poškození lze opravit pomocí sady na opravu (5), která je součástí obsahu balení.

Ventil (obr. E)

Pro zjištění netěsnosti ventilu nebo poškození postupujte následovně:

1. Odšroubujte krytku ventilu (1a) otáčením proti směru hodinových ručiček z ventilu (1b).
2. Ujistěte se, že ve ventilu není žádný písek ani žádná jiná cizí tělesa.
3. Board zcela nafoukněte.
4. Zavřete ventil.
5. Naneste kolem ventilu boardu mýdlovou vodu.

Pokud se okolo ventilu tvoří bubliny, je třeba ventil utáhnout nebo vyměnit.

• Utažení ventilu:

1. Odšroubujte krytku ventilu (1a) otáčením proti směru hodinových ručiček z ventilu (1b).
2. Klíč na ventil (6) nasadte na ventil tak, aby jej pevně uchopil.
3. Otáčejte klíčem na ventil ve směru hodinových ručiček pro utažení ventilu.
4. Uzavřete ventil krytkou ventilu a naneste na board kolem ventilu mýdlovou vodou. Pokud se netvoří žádné bubliny, ventil těsní. Pokud se i přes utažení ventilu stále tvoří bubliny, je třeba ventil vyměnit.

• Výměna ventilu:

1. Odšroubujte krytku ventilu (1a) otáčením proti směru hodinových ručiček z ventilu (1b).
2. Nechte ze boardu uniknout všechny vzduch.
3. Klíč na ventil (6) nasadte na ventil tak, aby jej pevně uchopil.
4. Otáčejte klíčem na ventil proti směru hodinových ručiček, dokud se ventil nevyšroubuje z boardu.
5. Odstraňte vadný ventil z boardu.
6. Vložte do boardu nový ventil.

Upozornění: Náhradní ventil získáte na uvedené adrese servisního místa. Pro lepší utěsnění doporučujeme namazat kolem ventilu trochu silikonového maziva nebo vazelíny.

7. Nasadte klíč na ventil a utáhněte ventil otáčením ve směru hodinových ručiček.
8. Nasadte krytku ventilu na ventil a utáhněte otáčením ve směru hodinových ručiček.

Netěsná místa

Netěsnosti na boardu opravujte pouze vhodným lepidlem. Lepidlo je součástí obsahu balení. Opravy prováděné nevhodnými lepidly mohou vést k dalšímu poškození!

Vhodná lepidla získáte u specializovaných prodejců.

Upozornění: Malé netěsnosti (méně než 2 mm) je možné opravit pouze nanesením lepidla přímo na dané místo. V případě větších netěsností (větší než 2 mm) postupujte následovně:

1. Vypusťte z boardu všechny vzduch.
2. Opravované místo důkladně očistěte.
3. Očištěné místo vysušte.
4. Vezměte záplatu a vystříhnete odpovídající kus, který překryje poškozené místo s přesahem 1,5 cm ze všech stran.
5. Lepidlo aplikujte jak na netěsné místo, tak na vystříženou záplatu. Nechte lepidlo cca 2-4 minuty zavadnout.
6. Přitiskněte záplatu měkkým předmětem pevně na netěsné místo. Pracujte na rovném povrchu bez záhybů nebo vrásek. Pomocí zakulaceného předmětu jemně odstraňte všechny vzduchové bubliny směrem zevnitř ven.
7. Po provedení opravy nechte lepidlo zaschnout po dobu nejméně 12 hodin.
8. Po zaschnutí naneste lepidlo na okraje záplaty.
9. Nechte lepidlo cca 4 hodiny zaschnout.

Důležité: Než se po opravě vydáte s boardem na vodu, zkontrolujte těsnost opraveného místa. V případě velkých poškození byste v žádném případě neměli výrobek sami opravovat. Předejte board k opravě do specializovaného servisu.

Pokyny k likvidaci



Výrobek a obalové materiály likvidujte podle aktuálních místních předpisů. Uchovávejte obalové materiály (jako např. fóliové sáčky) nedostupné pro děti. O možnostech likvidace vysloužilého výrobku se informujte u Vaší obecní nebo městské správy. Výrobek a obaly likvidujte ekologicky.



Recyklační kód slouží ke značení různých materiálů pro proces opětovného zhodnocení (recyklace). Kód sestává ze symbolu recyklace, který má odrážet proces zhodnocení, a čísla, které označuje materiál.

Pokyny k záruce a průběhu služby

Výrobek byl vyroben s velkou péčí a za stálé kontroly. DELTA-SPORT HANDELSKONTOR GmbH poskytuje koncovým privátním zákazníkům na tento výrobek tři roky záruky od data nákupu (záruční lhůta) podle následující ustanovení. Záruka se týká pouze vad materiálu a závad ve zpracování. Záruka se nevztahuje na díly, které podléhají běžnému opotřebení, a proto je třeba je považovat za opotřebitelné díly (např. baterie), ani na křehké díly, jako jsou vypínače nebo díly ze skla.

Nároky z této záruky jsou vyloučeny, pokud výrobek byl používán neodborně nebo nedovoleným způsobem nebo nikoli v rámci stanoveného účelu určení nebo předpokládaného rozsahu používání nebo nebyla dodržena zadání v návodu k obsluze, ledaže by koncový zákazník prokázal, že existuje vada materiálu nebo došlo k chybě ve zpracování, které nevyplývají z některé výše uvedených okolností.

Nároky ze záruky lze uplatnit pouze v rámci záruční lhůty po předložení originálního pokladního dokladu. Proto si prosím uschovejte originál pokladního dokladu. Doba záruky se neprodlužuje případnými opravami na základě záruky, zákonné záruky nebo kulance. Totéž platí také pro vyměněné a opravené díly.

Při reklamaci se prosím obraťte na níže uvedenou horkou linku servisu nebo se s námi spojte e-mailem. Pokud se vyskytne případ reklamace, výrobek Vám – dle naší volby – bezplatně opravíme, vyměníme nebo Vám vrátíme kupní cenu. Další práva ze záruky nevznikají. Vaše zákonná práva, zejména nároky na zajištění záruky vůči konkrétnímu prodejci, nejsou touto zárukou omezena.

IAN: 507042_2507

 Servis Česko
Tel.: 800 143 873
E-Mail: deltasport@lidl.cz

Blahoželáme!

Svojím nákupom ste sa rozhodli pre výrobok vysokej kvality. Pred prvým použitím sa oboznámte s výrobkom.



Pozorne si prečítajte tento návod na používanie.

Výrobok používajte len uvedeným spôsobom a na uvedené účely. Tento návod na používanie si dobre uschovajte. Pri postúpení výrobku tretej osobe odovzdajte s výrobkom aj všetky podklady.

Tento návod na používanie obsahuje dôležité podrobné informácie týkajúce sa výrobku, jeho montáže, prevádzky, ošetrovania a bezpečnostných predpisov. Keďže vodné športy sú spojené vždy s rizikami, vďaka presným poznatkom o výrobku predídete prípadným zraneniam alebo dokonca smrteľným prípadom.

Rozsah dodávky (obr. A)

- 1 x doska (1)
- 1 x plutva (2)
- 1 x popruch (3)
- 1 x pripútavacia šnúra (4)
- 1 x súprava na opravu vrátane záplat a lepidla (5)
- 1 x kľúč pre ventil (6)
- 1 x batoh (7)
- 1 x návod na používanie

Technické údaje

Doska:



Maximálne prípustné zaťaženie: 100 kg

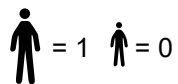

Maximálne povolený počet osôb: Dospelí: 1 Deti: 0

Batoh:



Max. nosnosť: 20 kg

Vzduchová komora:

⇒ ⇄ = 1 bar (15 psi) Menovitý prevádzkový tlak: 1,0 baru (15 psi)

Rozmery

SUP doska (naplnená vzduchom):
305 x 79 x 12 cm (d x š x v)

Hmotnosť

SUP doska (nenaplnená): 6,6 kg



Dátum výroby (mesiac/rok):
12/2025

Určené použitie

Tento výrobok bol vyvinutý na súkromné používanie pre voľnočasové aktivity. Oblasť použitia: chránené pobrežné oblasti do 150 m – na plavby v chránených pobrežných vodách, malých zátokách, na malých jazerách, v úzkych riekach a kanáloch.

Výrobok nepoužívajte pri sile vetra presahujúcej stupeň 4 a/alebo pri vlnách vyšších ako 0,3 m. Tento výrobok nie je pomôcka na plávanie, hračka do vody ani výrobok určený na zimné športy a je vhodný len pre plavcov! Nie je vhodný pre deti do 14 rokov.

Bezpečnostné pokyny

⚠ UPOZORNENIE!

Je veľmi dôležité, aby ste na vode vedeli odhadnúť svoje schopnosti a boli obozretní. Nikdy nepreceňujte svoje sily a ovládacie schopnosti! Vždy sa zdržiavajte v blízkosti brehu! Sledujte poveternostné podmienky, výstrahy pred nepriaznivým počasím alebo prípadné svetelné signály!

⚠ UPOZORNENIE!

Vždy dodržiavajte bezpečnostné pravidlá a platné zákonné predpisy pre moria a otvorené vodné plochy a v záujme svojej vlastnej bezpečnosti používajte vždy otestovanú záchrannú vestu.

⚠ Nebezpečenstvo ohrozenia života!

- Ak sa na otvorenej vodnej ploche dostanete do nebezpečnej situácie, dosku v žiadnom prípade neopúšťajte! Pokúste sa na seba upozorniť z dosky.
- Ak sa počas plavby na vode poškodí vzduchová komora, dosku v žiadnom prípade neopúšťajte.
- Nikdy nenechávajte deti bez dozoru s obalovým materiálom. Hrozí nebezpečenstvo udusenía.

⚠ Nebezpečenstvo poranenia!

- Pri pádlovaní zabezpečte, aby bola hmotnosť na výrobku vždy rozložená rovnomerne.
- Nafúknutá doska, pádlo (nie je v rozsahu dodávky) a plutvy sú tvrdé a môžu za určitých okolností spôsobiť zranenie.
- Pri preprave výrobku dávajte pozor na okolostojace osoby.
- Vždy dávajte pozor na ostatné osoby, ktoré sa nachádzajú vo vode.
- Pri pádlovaní pri nižších teplotách si oblečte termooblek. Hrozí nebezpečenstvo podchladenia!
- Pred pádlovaním sa oboznámte s podmienkami na vodnej ploche.
- Nikdy nepádlujte bez prítomnosti ďalšej osoby v blízkosti, ak sa nenachádzate v oblastiach zaistených na kúpanie.
- Udržujte vzdialenosť od dravých prúdov, plávajúcich predmetov a iných prekážok.
- POZOR NA POBŘEŽNÝ VIETOR A PRÚDY!** Mohli by vás odplaviť.
- Výrobok nepoužívajte pri príbojových vlnách.
- Riadte sa údajmi na typovom štítku.
- Dodržiavajte vždy miestne predpisy pre lodnú dopravu.
- Nepádlujte pri prílive a odlive alebo vo vysokých vlnách.
- Nenoste so sebou ostré ani špicaté predmety.
- Výrobok musí byť chránený pred kontaktom s podozrivými kvapalinami alebo kyselinami. Tieto by mohli spôsobiť nenapraviteľné škody.

- Dávajte pozor, aby ste sa nedostali na kameňisté dno a predišli tak poškodeniu výrobku.
 - Výrobok v žiadnom prípade neprepravujte na motorových vozidlách v nafúknutom stave.
 - Výrobok nikdy nenechávajte voľne na vode. Odpláva rýchlejšie, než by ste ho plávaním dostihli.
 - Nezabúdajte si vždy zobrať pred plavbou pádlo, pretože bez neho nebudete môcť výrobok dostatočne ovládať.
 - Výrobok nepoužívajte, ak je na ňom trhlina, cez ktorú uniká vzduch.
 - Na výrobku nevykonávajte žiadne technické zmeny. Zmeny akéhokoľvek druhu ohrozujú plavbu a vedú k zániku záruky.
 - Výrobok nikdy nepoužívajte pod vplyvom alkoholu, drog alebo liekov.
 - Nikdy nepreceňujte svoje sily a rozložte si ich počas pádlovania tak, aby ste bez ťažkostí opäť vládali pádlovat' prejdenu vzdialenosť aj späť.
 - Zdržiavajte sa v chránených pobrežných zónach vo vzdialenosti do 150 m od brehu a všimajte si meniace sa pomery prúdenia vetra a vody, ktoré môžu výrazne sťažiť pohyb vpred.
 - Pri pádlovaní dbajte na to, aby sa vám nohy nezachytili do upevňovacej šnúry alebo nosnej rukoväti.
 - Výrobok je možné zatažiť maximálne do 100 kg.
 - Výrobok unesie výlučne len váhu jednej osoby.
 - Vyhňte sa strmým brehom, mólom, plytkinám a pod., aby ste zabránili poraneniam a poškodeniam.
- ### ⚠ Zabránenie vecným škodám!
- Všetky nafukovacie výrobky sú citlivé na chlad. Výrobok nerozkladajte a nenafukujte pri nižšej teplote ako 5 °C!
 - Vzduchovú komoru výrobku nafúknite na prevádzkový tlak maximálne 1,0 baru (15 psi).
 - Ak sa tlak vzduchu na horúcom slnku zvýši, musí sa vyrovnať vypustením primeraného množstva vzduchu. Ak je tlak vyšší ako 1,0 baru (15 psi), otvorte ventil a vypustite trochu vzduchu.
 - Dávajte pozor, aby výrobok – predovšetkým v nafúknutom stave – neprišiel do kontaktu s kameňmi, štrkom ani špicatými predmetmi, o nič sa nešúchal ani neodieral, pretože v opačnom prípade sa môže poškodiť.
 - Používajte len vhodné adaptéry na pumpy, ktoré zasuňte do bezpečnostných ventilov. V opačnom prípade sa ventily môžu poškodiť.
 - Na nafukovanie výrobku nepoužívajte kompresor.
 - Výrobok príliš nenafukujte, pretože zvärané švy by mohli prasknúť. Ventil po nafúknutí dobre uzatvorte.
 - Vyhňte sa kontaktu so žieravými, špicatými alebo nebezpečnými predmetmi, chemikáliami alebo kvapalinami. Ak by k tomu predsa len došlo, dosku dôkladne skontrolujte, či na nej nevznikli netesnosti alebo iné poškodenia.
 - Držte výrobok ďalej od ohňa a horúcich predmetov (ako sú napr. horiace cigarety).

- Pred každým použitím skontrolujte, či výrobok nie je poškodený alebo opotrebovaný. Výrobok sa smie používať len v bezchybnom stave!

Montáž

Postupujte podľa jednotlivých montážnych krokov v uvedenom poradí.

1. Na vybalenie a rozloženie výrobku si zvolte hladkú a čistú plochu s dostatkom miesta. Skontrolujte, či sú k dispozícii všetky jednotlivé diely a uistite sa o ich bezchybnom stave.
2. Od druhej montáže by ste mali výrobok vždy skontrolovať, či nie je prípadne poškodený, či nemá nejaké diery a trhliny, ktoré je potrebné utesniť podľa popisu v ďalšej časti. Ak budete už na vode, prípadné poškodenia sa už nebudú dať odstrániť.

Nafúknutie dosky

⚠ UPOZORNENIE!

- Nenaufukujte dosku nadmerne, pretože hrozí nebezpečenstvo nadmerného roztiahnutia alebo dokonca natrhnutia zvarových švov.
- Prevádzkový tlak sa na slnku môže zvýšiť. Vyrovnajte prevádzkový tlak vypustením vzduchu z dosky.
- Na nafukovanie dosky použite bežné nožné pumpy alebo dvojzdvihové piestové pumpy s možnosťou použitia nastavcov a manometra.
- Na nafukovanie sú rovnako vhodné špeciálne vyvinuté elektrické pumpy pre SUP dosky. Tieto pumpy sú vopred nastavené na 15 psi a automaticky sa vypnú, keď je dosiahnutý tento tlak vzduchu. Stále kontrolujte nafúknutý tlak vzduchu. Ak nebol napriek očakávaniu dosiahnutý tlak vzduchu 15 psi, dofúkajte ručne alebo zodpovedajúco vzduch vypustíte, kým sa nedosiahne menovitý tlak.
- Na nafukovanie dosky nepoužívajte kompresor ani fľašu so stlačeným vzduchom. Tieto by mohli spôsobiť poškodenie.
- Dosku vždy úplne nafúkajte.
- Dosku nenaufukujte v blízkosti špicatých alebo ostrých predmetov ani na drsnom alebo štrkovom podklade.

⚠ DÔLEŽITÉ!

- Ventil otvárajte iba na nafukovanie a vypúšťanie vzduchu. Inak sa môže znečistiť.
- Oblasť okolo ventilu musí byť vždy suchá a čistá.
- Dbajte na to, aby sa do ventilu nedostal piesok ani iné nečistoty.

Plnenie vzduchovej komory

Dôležité!

Optimálny prevádzkový tlak je 1,0 baru (15 psi).

1. Otáčaním proti smeru hodinových ručičiek vyskrutkujte kryt ventilu (1a) z ventilu (1b) (obr. B).
2. Nasuňte koniec hadice vhodnej pumpy (nie je v rozsahu dodávky) na ventil a pevne nakrúťte v smere hodinových ručičiek (obr. B).

Upozornenie: Čap ventilu (1c) sa pritom musí nachádzať v uzavretej polohe (obr. B).

3. Dosku nafúknite maximálne na 1,0 baru (15 psi).
4. Keď sa na manometri zobrazí 1,0 baru, resp. 15 psi, ukončíte nafukovanie.
5. Otáčaním proti smeru hodinových ručičiek vyskrutkujte koniec hadice z ventilu a na ventil nasadte kryt ventilu.
6. Kryt ventilu pevne zaskrutkujte otáčaním v smere hodinových ručičiek.

Vypustenie vzduchu (obr. C)

1. Otáčaním proti smeru hodinových ručičiek vyskrutkujte kryt ventilu (1a) z ventilu (1b).
2. Stlačte čap ventilu (1c) smerom nadol a otáčajte ho o 90° v ľubovoľnom smere, až kým nezostane vo svojej polohe. Nechajte čap ventilu v tejto polohe, kým sa vzduch úplne nevypustí.
3. Po ukončení vypúšťania vzduchu otočte čap ventilu opäť o 90°. Čap ventilu sa vráti späť do svojej východiskovej polohy.

Montáž plutvy (obr. D)

1. Odstráňte plastovú lištu (1e) z priehradky plutvy na spodnej strane dosky (1).
2. Zasuňte plutvu (2) so zaobleným spodným koncom dopredu do priehradky plutvy.

Upozornenie: Dávajte pozor na to, aby bola plutva úplne zasunutá do priehradky plutvy.

3. Do priehradky plutvy zasuňte kolík (2a), aby sa plutva zafixovala.

Demontáž plutvy (obr. D)

1. Stlačte kolík (2a), aby sa dal uvoľniť z priehradky plutvy.
2. Vytiahnite plutvu (2) z priehradky plutvy.
3. Plastovú lištu (1e) opäť zasuňte do priehradky plutvy.

Použitie

Nastavenie dĺžky pádla

Pred použitím dosky nastavte dĺžku pádla (nie je v rozsahu dodávky) na výšku svojej postavy. Neexistujú žiadne všeobecne platné predpísané hodnoty, ktorá dĺžka je správna pre ktorú telesnú výšku.

Na výpočet správnej dĺžky odporúčame nasledovný vzorec: **výška postavy + 20 cm (8 palcov).**

Dĺžku pádla môžete určiť aj takto:

1. Vystrite slabšiu ruku smerom nahor.
2. Pomocou druhej ruky umiestnite pádlo pod vystretú ruku.
3. Predĺžujte alebo skracujte pádlo dovtedy, až kým nebude siahat pod zápästie vystretej ruky.

Upozornenie: Pri správnom nastavení dĺžky pádla postupujte podľa návodu na používanie od výrobcu pádla.

Pripravenie pripútavacej šnúry na výrobok (obr. G)

Pripevnite pripútavaciu šnúru (4) k zadnému D-krúžku (1d).

1. Pretiahnite slučku (4b) pripútavacej šnúry cez D-krúžok.
2. Pripevnenie k členku (4a) ťahajte cez slučku pripútavacej šnúry dovtedy, kým na D-krúžku nevznikne uzol.

Použitie pripútavacej šnúry (obr. H)

⚠ UPOZORNENIE!

- Nikdy nepripevňujte pripútavaciu šnúru (4) k členku, ak používate dosku na tečúcej vode (napr. vodných plochách s dravými prúdmi a riekach).
 - Nikdy nepripevňujte pripútavaciu šnúru k členku pri pobrežnom vetre.
- Pri použití dosky v hlbokoj vode si pripútavaciu šnúru pripevnite k členku.

Použitie dosky (obr. I)

Upozornenie: Kvôli vlastnej bezpečnosti používajte vhodnú záchrannú vestu (nie je v rozsahu dodávky).

1. Na začiatku si klaknite do stredu dosky a ruky vpred rozpažte na šírku ramien.
2. Zdvihnite jednu nohu a položte ju na dosku pod bokom. Tento krok opakujte s druhou nohou.
3. Pomaly sa narovnáajte z polohy v drepe. Kolená nechajte mierne pokrčené a hmotnosť prenášajte dozadu.

Upozornenie: Pádlo (nie je v rozsahu dodávky) vám pomôže udržať rovnováhu. Na tento účel ho držte pri vstávaní v oboch rukách ako balančnú tyč.

4. Teraz sa postavte do stredu dosky s nohami približne na šírku bokov.
5. Jednou rukou držte rukoväť pádla. Druhá ruka uchopuje tyč pádla. Horná časť ruky je počas pádlovania vystretá.
6. Ponorte pádlo ďaleko dopredu do vody priamo vedľa dosky. Pritom je predlaktie takisto vystretá.
7. Ťahajte pádlo smerom k sebe predlaktím pozdĺž dosky, pričom rameno zostáva vystretá.
8. Vytiahnite pádlo z vody vo výške chodidiel. Zopakujte proces pádlovania.

Preprava v batohu

Upozornenie: Batoh slúži výlučne na prepravu a skladovanie SUP dosky a jej príslušenstva. Na prepravu alebo skladovanie môžete všetky diely umiestniť do batoha (7) (obr. F). Demontujte výrobok tak, ako je opísané v časti „Montáž“, v opačnom poradí. Dbajte na to, aby bol výrobok úplne čistý a suchý.

1. Dosku (1) položte na čistý, suchý a rovinný povrch.
2. Dosku zrolujte a zošnurujte ju popruhom (3).
3. Vložte dosku a všetky ostatné diely do batoha.

Ošetrovanie, skladovanie, oprava

Ošetrovanie

⚠ UPOZORNENIE!

Nepoužívajte agresívne čistiace prostriedky, kefy s kovovými alebo nylonovými štetinami ani ostré alebo kovové čistiace predmety, ako sú nože a podobne.

Dosku dôkladne vyčistite jemným čistiacim prostriedkom a vysušte, a to najmä po použití v slanej vode a po znečistení olejom.

Dosku čistite po každom použití, ventil musí byť pri čistení zatvorený.

1. Uvoľníte plutvu (2) z dosky (1).
2. Dosku položte na čistý, suchý a rovný povrch.
3. Dosku a plutvu opláchnite čerstvou vodou a jemným mydlovým roztokom, aby ste ich zbavili solných kryštálov, zrníek piesku a iných drobných nečistôt.
4. Všetko vyutierajte suchou a mäkkou handrou.
5. Potom nechajte dosku a plutvu dokonale vyschnúť.

Skladovanie

⚠ UPOZORNENIE!

Pri nesprávnom skladovaní výrobku, najmä batoha, hrozí nebezpečenstvo vzniku plesní.

- Výrobok uchovávajte na čistom, dobre vetranom a suchom mieste mimo priameho slnečného žiarenia, kde nebude vystavený veľkým teplotným výkyvom.
- Pri dlhšom nepoužívaní odporúčame výrobok kompletne demontovať a uložiť do batoha, ktorý je súčasťou dodávky.
- Pri dlhšom nepoužívaní úplne otvorte zips batoha, aby ste zaistili vetranie výrobku.
- Výrobok skladujte mimo dosahu detí a bezpečne uzamknutý.
- Na výrobok nekladte ťažké predmety ani predmety s ostrými hranami.
- Po dlhšom skladovaní skontrolujte, či sa na výrobku nevyskytujú znaky opotrebenia alebo starnutia.

Oprava

⚠ UPOZORNENIE!

Pred každým použitím skontrolujte dosku (1) z hľadiska poklesu tlaku a výskytu dier alebo trhlin.

Ak doska stráca vzduch, môže to byť spôsobené netesnými miestami na ventile, poškodeným ventilom alebo netesnými miestami na doske. Pri poškodeniach väčšieho rozsahu opravy v žiadnom prípade nevykonávajte sami. Menšie poškodenia môžete opraviť pomocou dodanej súpravy na opravy (5).

Ventil (obr. E)

Ak chcete skontrolovať, či ventil nie je netesný alebo poškodený, postupujte nasledovne:

1. Otáčaním proti smeru hodinových ručičiek vyskrutkujte kryt ventilu (1a) z ventilu (1b).
2. Presvedčte sa o tom, či sa vo ventile nenachádza piesok alebo iné cudzie telesá.
3. Dosku úplne nafúknite.
4. Ventil zatvorte.
5. Dosku okolo ventilu opláchnite mydlovou vodou.

Ak sa okolo ventilu tvoria bubliny, musí sa ventil pevne dotiahnuť alebo vymeniť.

• Pevné dotiahnutie ventilu:

1. Otáčaním proti smeru hodinových ručičiek vyskrutkujte kryt ventilu (1a) z ventilu (1b).
2. Nasuňte ventilový kľúč (6) na ventil tak, aby úplne zachytil ventil.
3. Na pevné dotiahnutie ventilu otáčajte ventilovým kľúčom v smere hodinových ručičiek.

4. Uzavrte ventil pomocou krytu ventilu a opláchnite dosku okolo ventilu mydlovou vodou. Ak sa už netvorí žiadne bubliny, tak je ventil tesný. Ak sa v okolí ventilu napriek jeho dotiahnutiu stále tvoria bubliny, je potrebné ho vymeniť.

• Výmena ventilu:

1. Otáčaním proti smeru hodinových ručičiek vyskrutkujte kryt ventilu (1a) z ventilu (1b).
 2. Vypustite z dosky všetok vzduch.
 3. Nasuňte ventilový kľúč (6) na ventil tak, aby úplne zachytil ventil.
 4. Otáčajte ventilový kľúč proti smeru hodinových ručičiek dovtedy, kým sa ventil nedá vyskrutkovať z dosky.
 5. Vyberte poškodený ventil z dosky.
 6. Vložte do dosky nový ventil.
- Upozornenie:** Náhradný ventil dostanete na uvedenej servisnej adrese. Aby ventil lepšie tesnil, odporúčame namazať miesto okolo ventilu malým množstvom silikónového tuku alebo vazelíny.
7. Nasadte ventilový kľúč na ventil a ventil v smere hodinových ručičiek pevne utiahnite.
 8. Nasadte na ventil kryt a ventil v smere hodinových ručičiek pevne utiahnite.

Netesné miesto

Na opravu netesností na doske používajte len vhodné lepidlo. Lepidlo je v rozsahu dodávky. Opravy pomocou nevhodných lepidiel môžu viesť k ďalším poškodeniam!

Vhodné lepidlá sú dostupné v špecializovanej predajni.

Upozornenie: Malé miesta (menšie ako 2 mm) môžete opraviť aj pomocou lepidla tak, že lepidlo nanesiete priamo na poškodené miesto. Pri väčších netesných miestach (väčších ako 2 mm) postupujte takto:

1. Vypustite z dosky všetok vzduch.
2. Dôkladne očistite oblasť, ktorú treba opraviť.
3. Očistenú oblasť vysušte.
4. Zoberte jednu zo záplat a vystrihnite z nej kus, ktorý prekryje poškodenú oblasť a na všetkých stranách bude presahovať o 1,5 cm.
5. Naneste lepidlo tak na netesné miesto, ako aj na vystrihnutú záplatu. Lepidlo nechajte schnúť cca 2 - 4 minúty.
6. Záplatu silno pritlačte mäkkým predmetom na netesné miesto. Dbajte na to, aby ste pracovali na rovnej podložke bez záhybov. Možné vzduchové bubliny odstráňte jemne zvnútra smerom von pomocou zaobleného predmetu.
7. Po oprave nechajte lepidlo schnúť minimálne 12 hodín.
8. Po vyschnutí naneste lepidlo na okraje záplaty.
9. Lepidlo nechajte schnúť cca 4 hodiny.

Dôležité: Predtým, ako po oprave vojdete s doskou do vody, skontrolujte, či opravená plocha tesní. Pri veľmi veľkých poškodeniach by ste opravy v žiadnom prípade nemali vykonávať samostatne. Odovzdajte dosku na opravu do odborného servisu.

Pokyny k likvidácii



Výrobok a obalový materiál zlikvidujte podľa aktuálnych miestnych predpisov. Obalový materiál (ako napr. fóliové vrecká) uschovajte mimo dosahu detí. Ďalšie informácie o možnostiach likvidácie zastaraného výrobku dostanete na svojej obecnej alebo mestskej správe. Výrobok a obal zlikvidujte ekologicky.



Recyklačný kód slúži na označenie rôznych materiálov za účelom vrátenia do kolobehu opätovného používania (recykliácia). Kód pozostáva z recyklačného symbolu pre zobrazenie kolobehu opätovného používania a čísla, ktoré označuje materiál.

Pokyny k záruke a priebehu servisu

Výrobok bol vyrobený veľmi starostlivo a pod stálou kontrolou. Na tento výrobok poskytuje DELTA-SPORT HANDELSKONTOR GmbH súkromným koncovým užívateľom trojročnú záruku odo dňa kúpy (záručná lehota) po splnení nasledovných podmienok. Záruka platí len na chyby materiálu a spracovania. Záruka sa nevzťahuje na diely, ktoré podliehajú bežnému opotrebovaniu a preto sa považujú za diely podliehajúce opotrebovaniu (napr. batérie) alebo krehké diely, ako sú spínače alebo diely vyrobené zo skla.

Nároky z tejto záruky zanikajú, keď sa výrobok používal neodborne alebo nesprávne, mimo určená na používanie alebo určeného rozsahu používania alebo neboli dodržané pokyny návodu na obsluhu, s výnimkou, že koncový užívateľ preukáže, že ide o chybu materiálu alebo spracovania, ktorá nebola spôsobená niektorou z hore uvedených okolností.

Záruku je možné uplatniť len počas záručnej lehoty po predložení originálu pokladničného dokladu. Originál pokladničného dokladu preto prosím uschovajte. Záručná doba sa kvôli prípadným záručným opravám, zákonnej záruke alebo ako obchodné gesto nepredlžuje. Platí to aj pre vymenené a opravené diely.

Pri reklamáciách sa prosím najskôr obráťte na dole uvedenú Service-Hotline alebo sa s nami spojte prostredníctvom e-mailu. Ak sa jedná o záručný prípad, výrobok - podľa našej voľby - bezplatne opravíme, vymeníme alebo vrátime kúpnu cenu. Ďalšie práva zo záruky nevyplývajú.

Vaše zákonné práva, hlavne nároky na záručné plnenie voči príslušnému predajcovi, nie sú touto zárukou obmedzené.

IAN: 507042_2507

☎ Servis Slovensko
Tel.: 0850 232001
E-Mail: deltasport@lidl.sk

Čestitamo!

Ovom kupnjom odlučili ste se za visokokvalitetan proizvod. Upoznajte se s proizvodom prije prve upotrebe.

Stoga pažljivo pročitate sljedeće upute za upotrebu.

Koristite se proizvodom samo na način koji je ovdje opisan i u navedene svrhe. Dobro čuvajte ove upute za upotrebu. Ako proizvod predajete drugim osobama, svakako im predajte i svu dokumentaciju.

Upute za upotrebu sadrže važne pojedinosti o proizvodu, njegovom sastavljanju, upotrebi i njezi, kao i pravila o sigurnosti. Budući da vodeni sport u sebi uvijek krije rizik, dobro će poznavanje proizvoda spriječiti eventualne fizičke ozljede ili čak smrtne slučajeve.



Opseg isporuke (sl. A)

- 1 x daska (1)
- 1 x peraja (2)
- 1 x remen (3)
- 1 x uzica (4)
- 1 x komplet za popravak uklj. zakrpe i ljepilo (5)
- 1 x ključ za ventil (6)
- 1 x ruksak (7)
- 1 x upute za upotrebu

Tehnički podaci

Daska:

 +  Najveće dopušteno opterećenje: 100 kg

 = 1  = 0
Najveći dopušteni broj osoba:
Odrasli: 1; djeca: 0

Ruksak:

 Maks. nosivost: 20 kg

Zračna komora:

 = 1 bar (15 psi) Nazivni radni tlak:
1,0 bar (15 psi)

Dimenzije

Daska za SUP (napunjena zrakom):
305 x 79 x 12 cm (d x š x v)

Težina

Daska za SUP (prazna): 6,6 kg

 Datum proizvodnje
(mjesec/godina): 12/2025

Namjenska upotreba

Proizvod je osmišljen za privatnu upotrebu tijekom slobodnih aktivnosti. Područje primjene: zaštićena priobalna područja do 150 m – za vožnju u zaštićenim priobalnim vodama, malim uvalama, na malim jezerima, uskim vodotocima i kanalima.

Ne upotrebljavajte proizvod pri jačini vjetra većoj od 4 i/ili kod valova većih od 0,3 m. Proizvod nije pogodan za plivanje, igračka za vodu ni zimska sportska oprema, a namijenjen je samo plivačima! Nije prikladno za djecu mlađu od 14 godina.

Sigurnosne napomene

UPOZORENJE!

Vaš oprez i samoprocjena na vodi od ogromne su važnosti.

Nemojte nikada precjenjivati svoju snagu i vještine upravljanja! Uvijek se zadržavajte u blizini obale! Obratite pažnju na vremenske uvjete, upozorenja o nevremenu ili eventualne svjetlosne signale!

UPOZORENJE!

Uvijek se pridržavajte sigurnosnih pravila i važećih zakonskih propisa za jezera i otvorene vode te radi vlastite sigurnosti uvijek nosite ispitani prsluk za spašavanje.

Opasnost po život!

- Ako se nađete u nevolji na otvorenoj vodi, ni u kojem slučaju ne napuštajte dasku! Pokušajte s daske privući pozornost na sebe.
- Ako tijekom upotrebe na vodi dođe do oštećenja zračne komore, ni u kojem slučaju ne napuštajte dasku.
- Nikada ne ostavljajte djecu bez nadzora u blizini ambalažnog materijala. Postoji opasnost od gušenja.

Opasnost od ozljeda!

- Dok veslate, pripazite da težina stalno bude raspoređena ravnomjerno na proizvodu.
- Napuhana daska, veslo (ne nalazi se u opsegu isporuke) i peraje tvrdi su i mogu u određenim okolnostima nanijeti ozljede.
- Pri transportu proizvoda pazite na osobe u svojem okruženju.
- Uvijek pazite na druge osobe koje se nalaze u vodi.
- Nosite termičko odijelo kada veslate na hladnijim temperaturama. Postoji opasnost od pothlađivanja!
- Informirajte se o karakteristikama vode prije veslanja.
- Kad se ne nalazite na osiguranim područjima za kupanje, veslajte samo ako je u blizini još jedna osoba.
- Držite se podalje od brzaca, naplavina i sličnih prepreka.
- OPREZ PRI VJETRU IZ SMJERA KOPNA I PRISTRUJAMA!** Mogu vas odvesti od obale.
- Ne upotrebljavajte pri valovima koji se lome.
- Pridržavajte se informacija navedenih na natpisnoj pločici.
- Uvijek se pridržavajte lokalnih propisa o plovidbi.
- Ne veslajte kad se mijenjaju plima i oseka ili su valovi visoki.
- Ne nosite oštre ili šiljaste predmete sa sobom.
- Proizvod treba zaštititi od dodira s opasnim tekućinama ili kiselinama. One mogu izazvati nepopravljiva oštećenja.
- Da biste izbjegli oštećenja proizvoda, pripazite da ne udarite o kameno dno.
- Nemojte nikada transportirati napuhani proizvod na vozilima.
- Ne ostavljajte nikada prazan proizvod na vodi. Otplutat će brže nego što ga plivanjem možete dostići.

- Imajte uvijek na umu da prije upotrebe ponesete vesla jer u protivnom nećete moći upravljati proizvodom na odgovarajući način.
- Ne upotrebljavajte proizvod ako je probušen i ispušta zrak.
- Nemojte poduzimati nikakve tehničke izmjene na proizvodu. Bilo kakve izmjene ugrozit će mogućnost vožnje i poništiti jamstvo.
- Nemojte nikada upotrebljavati proizvod pod utjecajem alkohola, droga ili lijekova.
- Nemojte nikada precjenjivati svoju snagu i raspodijelite je pri veslanju tako da bez napora možete veslanjem prijeći jednaki put u povratku.

- Zadržavajte se u zaštićenim priobalnim područjima do 150 m i obratite pažnju na promjenjive uvjete vjetra i struja koji mogu izazvati otežati kretanje.
- Dok veslate, pazite da vam se noge ne zapleću u pričvrсну uzicu ili ručku za nošenje.
- Maksimalna opteretivost proizvoda iznosi 100 kg.
- Proizvod nosi isključivo opterećenje jedne osobe.
- Izbjegavajte kamenite obale, molove, plićake itd. kako biste spriječili ozljede i oštećenja.

Izbjegavanje materijalne štete!

- Svi proizvodi na napuhavanje osjetljivi su na hladnoću. Stoga nikada nemojte razmotavati i napuhavati proizvod na temperaturi manjoj od 5 °C!
- Zračnu komoru proizvoda napuštite na radni tlak od najviše 1,0 bara (15 psi).
- Ako se tlak zraka poveća na jarkom suncu, morate ga izjednačiti otpuštanjem zraka. Otvorite ventil i ispuštite malo zraka ako je tlak viši od 1,0 bara (15 psi).
- Pazite na to da proizvod, osobito u napuhanom stanju, ne dođe u dodir s kamenjem, šljunkom ili oštrim predmetima i da ni o što ne struže ili se ne vuče jer u protivnom može doći do oštećenja.
- U sigurnosne ventile stavljajte samo odgovarajuće adaptere za pumpe. U suprotnom možete oštetiti ventile.
- Nemojte upotrebljavati kompresor za napuhavanje proizvoda.
- Nemojte napuhavati prejako jer postoji opasnost od kidanja šavova. Nakon napuhavanja dobro zatvorite ventil.
- Izbjegavajte dodir s nagrizajućim, šiljastim ili opasnim predmetima, kemikalijama ili tekućinama. Dođe li ipak od toga, temeljito provjerite ima li na dasci probušenih mjesta ili drugih oštećenja.
- Držite proizvod podalje od vatre i vrućih predmeta (npr. gorućih cigareta).
- Prije svake upotrebe provjerite je li proizvod oštećen ili istrošen. Proizvod se smije upotrebljavati samo u besprijekornom stanju!

Sastavljanje

Slijedite pojedinačne korake sastavljanja zadanim redoslijedom.

1. Odaberite glatku i čistu površinu na kojoj ima dovoljno mjesta da raspakirate i razmontirate proizvod. Provjerite jesu li svi pojedinačni dijelovi dostupni i jesu li u besprijekornom stanju.

2. Pri drugom i svakom sljedećem sastavljanju trebali biste pregledati ima li na proizvodu eventualnih oštećenja, rupa ili poderotina i zatvoriti ih kako je opisano u daljnjem tekstu. Kada ste već na vodi, eventualna oštećenja više nećete moći popraviti.

Napuhavanje daske

UPOZORENJE!

- Izbjegavajte prekomjerno napuhavanje daske jer u suprotnom postoji opasnost od prekomjernog istezanja ili čak kidanja šavova.
- Radni tlak može porasti na suncu. Izjednačite radni tlak ispuštanjem zraka iz daske.
- Za napuhavanje daske koristite se standardnim nožnim pumpama ili stapnom pumpom s dvostrukim stapom s odgovarajućim mogućnostima postavljanja dodataka i manometrom.
- Posebno razvijene električne pumpe za daske za SUP također su prikladne za napuhavanje. Te su pumpe postavljene na 15 psi i automatski se isključuju čim se taj tlak zraka postigne. Uvijek provjerite tlak napuhanog zraka. Ako nije dosegnut očekivani tlak zraka od 15 psi, dodatno napužite ili ispuštite zrak ručno dok ne postignete nazivni tlak.
- Za napuhavanje daske nemojte se koristiti ni kompresorom ni bocom s komprimiranim zrakom. To može oštetiti proizvod.
- Uvijek napužite dasku do kraja.
- Ne napuhujte dasku u blizini šiljastih ili oštrih predmeta niti na hrapavoj ili šljunčanoj podlozi.

VAŽNO!

- Otvarajte ventil samo kad trebate upuhivati ili ispuštati zrak. U protivnome se može zaprljati.
- Područje oko ventila mora uvijek biti suho i čisto.
- Pazite da u ventil ne uđe pijesak ili druga prljavština.

Punjenje zračne komore

Važno!

Optimalan radni tlak iznosi 1,0 bar (15 psi).

1. Odvrnite poklopac ventila (1a) s ventila (1b) u smjeru suprotnom od kretanja kazaljke na satu (sl. B).
2. Nataknite kraj crijeva prikladne pumpe (ne nalazi se u opsegu isporuke) na ventil i zavrnite ga u smjeru kretanja kazaljke na satu (sl. B).

Napomena: zatik ventila (1c) mora se pritom nalaziti u zatvorenom položaju (sl. B).

3. Dasku napužite na najviše 1,0 bar (15 psi).
4. Prestanite napuhavati čim manometar pokaže 1,0 bar odnosno 15 psi.
5. Odvrnite kraj crijeva iz ventila suprotno smjeru kretanja kazaljke na satu i stavite poklopac ventila na ventil.
6. Okrenite poklopac ventila u smjeru kretanja kazaljke na satu.

Ispuštanje zraka (sl. C)

1. Odvrnite poklopac ventila (1a) s ventila (1b) u smjeru suprotnom od kretanja kazaljke na satu.

2. Pritisnite zatik ventila (1c) prema dolje i okrenite ga za 90° u smjeru po želji, dok se ne zablokira. Ostavite zatik ventila u tom položaju sve dok zrak potpuno ne izađe.
3. Nakon što završite s ispuštanjem zraka, ponovno okrenite zatik ventila za 90°. Ventil se vraća u početni položaj.

Montaža peraje (sl. D)

1. Izvadite plastični nastavak (1e) iz kutije za peraju na donjoj strani daske (1).
2. Potisnite peraju (2) u kutiju za peraju tako da njezin zaobljeni donji kraj bude okrenut prema naprijed.

Napomena: pazite da peraju u potpunosti umetnete u kutiju za peraju.

3. Umetnite zatik (2a) u kutiju za peraju kako biste fiksirali peraju.

Demontaža peraje (sl. D)

1. Utisnite zatik (2a) kako biste ga otpustili s kutije za peraju.
2. Izvucite peraju (2) iz kutije za peraju.
3. Gurnite plastični nastavak (1e) natrag u kutiju za peraju.

Upotreba

Namještanje duljine vesla

Prije nego što se počnete služiti daskom, namjestite duljinu vesla (ne nalazi se u opsegu isporuke) prema vlastitoj visini. Ne postoje univerzalni podaci o tome koja duljina odgovara kojoj tjelesnoj visini.

Preporučujemo da odredite pravu duljinu sljedećom formulom: **tjelesna visina + 20 cm (8 inča)**.

Duljinu vesla također možete odrediti na sljedeći način:

1. Ispružite nedominantnu ruku uvis.
2. Drugom rukom postavite veslo pod ispruženu ruku.
3. Produljajte ili skraćujte veslo dok ne pristaje pod ručni zglob ispružene ruke.

Napomena: za pravilno namještanje duljine vesla, slijedite upute za upotrebu proizvođača vesla.

Pričvršćivanje uzice na dasku (sl. G)

Pričvrstite uzicu (4) za stražnji D-prsten (1d).

1. Provučite petlju (4b) uzice kroz D-prsten.
2. Provlačite potporanj za nožni zglob (4a) kroz petlju uzice dok ne nastane čvor na D-prstenu.

Upotreba uzice (sl. H)

UPOZORENJE!

- Nikad ne pričvršćujte uzicu (4) za nožni zglob kad upotrebljavate dasku na vodi tekućici (npr. na rijekama i vodama s brzacima).
 - Nikad ne pričvršćujte uzicu za nožni zglob kad puše vjetar koji udaljava od obale.
- Služite li se daskom u dubokoj vodi, pričvrstite uzicu za nožni zglob.

Upotreba daske (sl. I)

Napomena: radi vlastite sigurnosti nosite prsluk za spašavanje (ne nalazi se u opsegu isporuke).

1. Prvo kleknite na sredinu daske i poduprite se rukama sprijeda, u širini ramena.

2. Podignite jedno stopalo i postavite ga na dasku ispod kukova. Ponovite taj korak s drugom nogom.
3. Polako se uspravite iz čučnja u stojeći položaj. Pritom zadržite koljena lagano savijeni-ma i prebacite težinu prema natrag.

Napomena: veslo (ne nalazi se u opsegu isporuke) vam može pomoći da održite ravnotežu.

- U tu svrhu ga pri ustajanju primite objema rukama, kao da držite štap za ravnotežu.
4. Sada stojite na sredini daske s nogama otprilike u širini kukova.
 5. Jednom rukom obuhvatite dršku vesla. Drugom rukom obuhvatite šipku vesla. Gornja je ruka ispružena tijekom zaveslaja.
 6. Uronite veslo u vodu uz samu dasku, što bliže vrhu daske. Pritom je i donja ruka ispružena.
 7. Donjom rukom privucite veslo uz dasku prema sebi, gornja ruka pritom ostaje ispružena.
 8. Na visini stopala izvucite veslo iz vode. Ponovite zaveslaj.

Transport u ruksaku

Napomena: ruksak služi isključivo za transport i skladištenje daske za SUP i njezinih dodataka.

Za transport ili skladištenje sve dijelove proizvoda možete staviti u ruksak (7) (sl. F). Demontirajte proizvod kako je opisano u odjeljku „Montaža“, suprotnim redoslijedom. Pazite da je proizvod potpuno čist i suh.

1. Položite dasku (1) na čistu, suhu i ravnu podlogu.
2. Smotajte dasku i zavežite je remenom (3).
3. Stavite dasku i sve druge dijelove u ruksak.

Njega, skladištenje, popravak

Njega

UPOZORENJE!

Ne upotrebljavajte agresivna sredstva za čišćenje, četke s metalnim ili najlonskim iglicama ni oštre ili metalne predmete poput noževa i sl.

Temeljito očistite dasku blagim sredstvom za čišćenje i osušite je, posebno nakon korištenja u slanoj vodi i ako je onečišćena uljem.

Očistite dasku nakon svake uporabe i čistite je samo ako je ventil zatvoren.

1. Skinite peraju (2) s daske (1).
2. Položite dasku na čistu, suhu i ravnu podlogu.
3. Isperite dasku i peraju svježom vodom i blagim sapunom da biste s nje skinuli kristale soli, zrnca pijeska i druge najsitnije nečistoće.
4. Sve osušite suhom i mekom krpom.
5. Zatim ostavite dasku i peraju da se potpuno osuše.

Skladištenje

UPOZORENJE!

U slučaju nepravilnog skladištenja proizvoda, posebno ruksaka, postoji opasnost od stvaranja plijesni.

- Skladištite proizvod na čistom, dobro prozračenom i suhom mjestu na kojem nema izravnog sunčevog zračenja i koje nije izloženo većim kolebanjima temperature.

- Planirate li ne služiti se proizvodom dulje vrijeme, preporučujemo da ga demontirate i pospremite u isporučeni ruksak.
- Ako se ruksak neće koristiti dulje vrijeme, potpuno otvorite patentni zatvarač ruksaka kako biste osigurali dobro prozračivanje proizvoda.
- Čuvajte proizvod sigurno zatvoren i na mjestu nepristupačnom djeci.
- Ne stavljajte teške ili oštrobridne predmete na proizvod.
- Nakon dugog skladištenja provjerite ima li na proizvodu znakova trošenja ili starenja.

Popravak

UPOZORENJE!

Prije svake upotrebe provjerite ima li na dasci (1) rupa i poderotina te je li došlo do gubitka tlaka.

Ako daska gubi zrak, razlog može biti propuštanje na ventilu, neispravan ventil ili propuštanje na dasci.

Kod većih oštećenja ni u kojem slučaju ne biste trebali samostalno poduzimati popravke.

Manja oštećenja možete popraviti priloženim kompletom za popravke (5).

Ventil (sl. E)

Da biste provjerili propušta li ventil ili je neispravan, postupite na sljedeći način:

1. Odvrnite poklopac ventila (1a) s ventila (1b) u smjeru suprotnom od kretanja kazaljke na satu.
2. Uvjerite se da u ventilu nema pijeska ili drugih stranih tijela.
3. Napušite dasku do kraja.
4. Zatvorite ventil.
5. Isperite dasku oko ventila sapunicom.

Nastaju li mjehurići oko ventila, morate ga zategnuti ili zamijeniti.

• Zatezanje ventila:

1. Odvrnite poklopac ventila (1a) s ventila (1b) u smjeru suprotnom od kretanja kazaljke na satu.
2. Postavite ključ za ventil (6) na ventil tako da ga potpuno obuhvati.
3. Okrenite ključ za ventil u smjeru kretanja kazaljke na satu da biste zategnuli ventil.
4. Zatvorite ventil poklopcem ventila i isperite dasku oko ventila sapunicom.
Ako više ne nastaju mjehurići, ventil je nepropustan.
Ako oko ventila još nastaju mjehurići iako je zategnut, morate ga zamijeniti.

• Zamjena ventila:

1. Odvrnite poklopac ventila (1a) s ventila (1b) u smjeru suprotnom od kretanja kazaljke na satu.
2. Pustite da zrak u potpunosti izađe iz daske.
3. Postavite ključ za ventil (6) na ventil tako da ga potpuno obuhvati.
4. Okrećite ključ za ventil suprotno smjeru kretanja kazaljke na satu sve dok ne postane moguće odvrnuti ventil iz daske.
5. Izvadite neispravan ventil iz daske.
6. Postavite novi ventil u dasku.

Napomena: zamjenski ventil možete dobiti na navedenoj adresi servisa. Za bolje brtvljenje preporučujemo da na ventil nanese nešto silikonske masti ili vazelina.

7. Postavite ključ za ventil na ventil i zategnite ga okretanjem u smjeru kretanja kazaljke na satu.
8. Postavite poklopac ventila na ventil i zategnite ga okretanjem u smjeru kretanja kazaljke na satu.

Probušeno mjesto

Popravite probušena mjesta na dasci samo prikladnim ljevilom. Ljevilom je uključeno u opseg isporuke. Popravci neprikladnim ljevilom mogu uzrokovati dodatna oštećenja!

Prikladna ljevila možete dobiti u specijaliziranoj prodavaonici.

Napomena: mala mjesta (manja od 2 mm) također možete popraviti samo ljevilom tako da ljevilo nanese izravno na takvo mjesto. Veća probušena mjesta (veća od 2 mm) popravite na sljedeći način:

1. U potpunosti ispuštite zrak iz daske.
2. Temeljito očistite mjesto koje želite popraviti.
3. Osušite očišćeno mjesto.
4. Uzmite jednu od zakrpa i izrežite komad tako da pokriva oštećeno područje i da je sa svih strana 1,5 cm duži.
5. Nanesite ljevilo na probušeno mjesto i na izrezanu zakrpu. Pričekajte cca 2 – 4 minute da se ljevilo osuši.
6. Mekanim predmetom čvrsto pritisnite zakrpu na probušeno mjesto. Vodite računa o tome da radite na ravnoj podlozi bez pregiba ili nabora. Zaobljenim predmetom nježno odstranite moguće zračne mjehuriće pokretima od unutrašnje prema vanjskoj strani.
7. Pričekajte najmanje 12 sati nakon popravka da se ljevilo osuši.
8. Nakon sušenja nanese ljevilo na rubove zakrpe.
9. Pričekajte cca 4 sata da se ljevilo osuši.

Važno: prije nego što stavite popravljenu dasku u vodu, provjerite je li popravljeno mjesto nepropusno. Kod vrlo velikih oštećenja ni u kojem slučaju ne biste trebali samostalno poduzimati popravke. Odnosite dasku na popravak u specijalizirani servis.

Uputa za zbrinjavanje



Zbrinite proizvod i ambalažne materijale u skladu s važećim lokalnim propisima. Čuvajte ambalažni materijal (kao što su npr. folijske vrećice) izvan dohvata djece. Za više informacija o zbrinjavanju istrošenog proizvoda obratite se svojoj općinskoj ili gradskoj upravi. Zbrinite proizvod i ambalažu ekološki.



Kod za reciklažu služi za označavanje raznih materijala radi njihova vraćanja u kružni tok za ponovno korištenje (recikliranje). Kod se sastoji od simbola za kružni tok korištenja te broja koji označava materijal.

Napomene vezane za garanciju i usluge servisa

Proizvod je proizveden s velikom pažnjom i pod stalnom kontrolom. Tvrtka DELTA-SPORT HANDELSKONTOR GmbH privatnim krajnjim kupcima na ovaj proizvod daje trogodišnju garanciju od datuma kupovine (garancijsko razdoblje) u skladu s sljedećim odredbama.

Garancija se odnosi samo na greške u materijalu i obradi. Garancija se ne odnosi na dijelove koji su podložni uobičajenom habanju te se stoga moraju smatrati potrošenim dijelovima (npr. baterije), niti na lomljive dijelove poput sklopki ili dijelova koji su izrađeni od stakla. Zahtjevi iz ove garancije su isključeni ako je proizvod korišten nepropisno ili nepravilno ili ako nije korišten u okviru predviđene namjene ili predviđenog opsega uporabe ili ako se nisu poštivale odredbe iz uputa za uporabu, osim ako krajnji kupac može dokazati da se radi o greški u materijalu ili obradi koji se ne temelji na nekoj od gore spomenutih okolnosti. Zahtjevi iz garancije mogu se ostvariti samo unutar garancijskog roka uz predočenje izvornog računa. Čuvajte stoga izvorni račun. Garancijski rok se načelno ne produžuje uslijed eventualnih popravaka na temelju garancije, zakonskog jamstva ili kulancije. To se također odnosi i na zamijenjene i popravljene dijelove. U slučaju bilo kakvih pritužbi, molimo kontaktirajte prvo niže navedeni servisni telefon ili nas kontaktirajte putem e-pošte. Ako se radi o garancijskom slučaju, mi ćemo proizvod - po našem izboru - besplatno popraviti ili zamijeniti ili ćemo vam vratiti kupoprodajnu cijenu. Druga prava na temelju garancije ne postoje. Ovom garancijom nisu ograničena vaša zakonska prava, posebno jamstveni zahtjevi prema dotičnom prodavatelju.

- (1) U slučaju manjeg popravka jamstveni rok se produžuje onoliko koliko je kupac bio lišen uporabe stvari.
- (2) Međutim, kad je zbog neispravnosti stvari izvršena njezina zamjena ili njezin bitni popravak, jamstveni rok počinje teći ponovno od zamjene, odnosno od vraćanja popravljene stvari.
- (3) Ako je zamijenjen ili bitno popravljen samo neki dio stvari, jamstveni rok počinje teći ponovno samo za taj dio.

IAN: 507042_2507

 Servis Hrvatska
Tel.: 0800 777 999
E-Mail: deltasport@lidl.hr

Srdačno čestitamo!

Ovom kupovinom ste se odlučili za kvalitetan proizvod. Upoznajte se sa proizvodom pre nego što počnete da ga koristite.



U tu svrhu pažljivo pročitajte sledeće uputstvo za korišćenje.

Proizvod koristiti samo na opisani način i za navedenu oblast primene. Sačuvajte ova uputstvo za korišćenje. Kada proizvod predajete trećem licu, priložite i svu dokumentaciju. Uputstva za korišćenje sadrže važne detalje o artiklu, njegovoj strukturi, radu i održavanju, kao i bezbednosna pravila. Pošto sportovi na vodi uvek nose rizike, temeljno poznavanje predmeta sprečiće moguće telesne povrede ili čak smrt.

Obim isporuke (sl. A)

- 1 x daska (1)
- 1 x peraje (2)
- 1 x traka (3)
- 1 x uže (4)
- 1 x komplet za popravku uklj. zakrpe i lepak (5)
- 1 x ključ za ventil (6)
- 1 x ranac (7)
- 1 x uputstvo za korišćenje

Tehnički podaci

Daska:



Maksimalno dozvoljena korisna nosivost: 100 kg



Maksimalno dozvoljeni broj osoba:
Odrasli: 1 Deca: 0

Ranac:



Maks. kapacitet punjenja: 20 kg

Vazдушna komora:

↔ = 1 bar (15 psi)

Nominalni radni pritisak:
1,0 bara (15 psi)

Dimenzije

SUP daska (napumpnan proizvod):
305 x 79 x 12 cm (D x Š x V)

Težina

SUP daska (nenapumpnan proizvod): 6,6 kg



Datum proizvodnje
(mesec/godina): 12/2025

Namenska upotreba

Ovaj proizvod je konstruisan za privatnu upotrebu i namenjen je za rekreaciju. Oblast primene: zaštićene obalske zone do 150 m – za kretanje u zaštićenim priobalnim vodama, malim uvalama, na malim jezerima, uskim rekama i kanalima.

Ne koristiti pri jačini vetra većoj od 4 i/ili kod talasa viših od 0,3 m. Proizvod nije pomagalo za plivanje, igračka za vodu, proizvod za zimske sportove i pogodan je samo za plivače! Nije namenjen deci mlađoj od 14 godina.

Bezbednosne napomene



PAŽNJA!

Vaša opreznost i procena sopstvenih mogućnosti na vodi je od izuzetne važnosti. Nikada ne precenjujte svoju snagu i sposobnost upravljanja! Držite se uvek blizine obale! Obratite pažnju na vremenske uslove, upozorenja na nevreme ili eventualne svetlosne signale!



PAŽNJA!

Uvek vodite računa o bezbednosnim pravilima i važećim zakonskim propisima za jezera i otvorene vode i radi sopstvene bezbednosti uvek nosite atestirani prsluk za spasavanje.



Opasnost po život!

- Ako se nađete u nevolji u otvorenim vodama na jezeru, nipošto ne napuštajte dasku! Pokušajte da privučete pažnju sa daske.
- Ako tokom korišćenja daske na vodi dođe do oštećenja na vazdušnoj komori, ni u kom slučaju ne napuštajte dasku.
- Nikada ne ostavljajte decu bez nadzora sa ambalažnim materijalom. Postoji opasnost od gušenja.



Opasnost od povreda!

- Prilikom veslanja, uverite se da je težina na proizvodu uvek ravnomerno raspoređena.
- Napumpana daska, veslo (nije sadržano u obim isporuke) i peraje su tvrdi i mogu pod određenim uslovima da izazovu povrede.
- Prilikom transporta proizvoda obratite pažnju na osobe u blizini.
- Uvek obratite pažnju na druge osobe koje se nalaze u vodi.
- Nosite termo-odelo kada veslate na nižim temperaturama. Postoji opasnost od hipotermije!
- Upoznajte se sa vodenim površinama pre veslanja.
- Nikada ne veslajte bez druge osobe u blizini, kada se ne nalazite u obezbeđenim oblastima za kupanje.
- Držite rastojanje od brzaka, plutajućih predmeta i drugih prepreka.
- BUDITE OPREZNI PRI VETRU KOJI DUVA S KOPNA I KOD STRUJANJA!** Strujanje vetra i vode može da Vas udalji od obale.
- Ne koristiti kada se lome talasi.
- Pridržavajte se informacija navedenih na tipskoj pločici.
- Uvek se pridržavajte lokalnih propisa o plovidbi.
- Ne veslajte pri smenjivanju plime i oseke ili kada su talasi visoki.
- Ne nosite sa sobom oštre ili šiljate predmete.
- Proizvod treba da se zaštiti od kontakta sa opasnim tečnostima ili kiselinama. To može da prouzrokuje nepopravljiva oštećenja.
- Vodite računa da ne udarite o kamenito dno, da biste izbegli oštećenje proizvoda.
- Ni u kom slučaju ne transportujete napumpani proizvod na vozilu.
- Nikada ne ostavljajte proizvod na vodi bez posade. Otplutaće brže nego što se plivanjem može ponovo stići.

- Imajte uvek na umu da pre korišćenja pone-sete vesla, inače nećete moći na odgovarajući način da upravljate proizvodom.
- Ne koristite proizvod ako je probušen i ispušta vazduh.
- Ne vršite nikakve tehničke izmene na proizvodu. Bilo kakve izmene će ugroziti kretanje i dovode do prestanka važenja garancije.
- Nikada ne koristite proizvod pod uticajem alkohola, droga ili lekova.
- Nikada da precenjujete svoje sposobnosti i zato raspodelite snagu mišića tokom veslanja tako da pređenu deonicu možete bez napora ponovo veslati nazad. Ostanite u zaštićenim obalnim zonama do 150 m i obratite pažnju na promenljive uslove vetrova i strujanja, koji u velikoj meri mogu da otežaju kretanje.
- Prilikom veslanja vodite računa da vam se stopala ne zaglave za kanap za pričvršćivanje ili dršku za nošenje.
- Proizvod može da se optereti do maksimalno 100 kg.
- Proizvod može da nosi teret isključivo jedne osobe.
- Izbegavajte kamenite obale, molove, plićake i sl. da biste sprečili povrede i oštećenja.



Sprečavanje materijalnih oštećenja!

- Svi proizvodi na naduvavanje su osetljivi na hladnoću. Stoga nikada ne rasklapati niti napumpavati proizvod na temperaturama ispod 5 °C!
- Napumpajte vazdušnu komoru proizvoda do maksimalnog radnog pritiska od 1,0 bara (15 psi).
- Ako se pritisak vazduha poveća pri direktnom izlaganju suncu, morate da ga izjednačite ispuštanjem vazduha. Otvorite ventil i ispuštite malo vazduha kada je pritisak iznad 1,0 bara (15 psi).
- Vodite računa da proizvod – naročito kada je napumpnan – ne dođe u kontakt sa kamenjem, šljunkom ili oštrim predmetima, kao i da se nigde ne grebe niti trlja, jer u suprotnom može doći do oštećenja.
- U sigurnosne ventile utaknite samo odgovarajuće adaptore za pumpu. U suprotnom bi ventili mogli da se oštete.
- Ne koristite kompresor za naduvavanje proizvoda.
- Ne napumpavajte previše, jer inače postoji opasnost od kidanja šavova. Dobro zatvorite ventil nakon napumpavanja.
- Izbegavajte dodir sa nagrizujućim, šiljatim ili opasnim predmetima, hemikalijama ili tečnostima. Ako se to ipak dogodi, temeljno proverite da li na dasci ima curenja ili drugih oštećenja.
- Držite proizvod dalje od vatre i vrućih predmeta (kao što su užarene cigarete).
- Pre svake upotrebe proverite da li je proizvod oštećen ili pohaban. Proizvod sme da se koristi samo ako je u besprekornom stanju!

Montaža

Pratite pojedinačne korake montaže prema navedenom redosledu.

1. Odaberite ravnu i čistu površinu sa dovoljno prostora za raspakivanje i rasklapanje proizvoda. Uverite se da su svi pojedinačni delovi dostupni i da su u besprekornom stanju.
2. Od druge montaže trebalo bi da pregledate da li na proizvodu postoje eventualna oštećenja, rupe i pukotine, kao i da ih izolujete kao što je opisano u nastavku. Kada ste već na vodi, eventualna oštećenja se više ne mogu popraviti.

Napumpavanje daske

PAŽNJA!

- Izbegavajte prekomerno naduvavanje daske, jer u suprotnom postoji opasnost od prekomernog istezanja, pa čak od kidanja zavarenih šavova.
- Radni pritisak može da se poveća na suncu. Izjednačite radni pritisak ispuštanjem vazduha iz daske.
- Za naduvavanje daske koristite običnu dostupnu nožnu pumpu ili klipne pumpe sa dvostrukim hodom sa odgovarajućim mogućnostima za priključivanje i manometrom.
- Posebno projektovane električne pumpe za SUP daske su takođe pogodne za napumpavanje. Ove pumpe su unapred podešene na 15 psi i automatski se isključuju čim se dostigne ovaj vazdušni pritisak. Uvek proverite naduvani vazdušni pritisak. Ako, suprotno očekivanjima, vazdušni pritisak od 15 psi nije dostignut, pumpajte ručno ili ispuštite vazduh dok se ne postigne nominalni pritisak.
- Za napumpavanje daske ne koristite kompresor niti boce sa komprimovanim vazduhom. To može da dovede do oštećenja.
- Dasku uvek potpuno napumpajte.
- Ne naduvavajte dasku u blizini šiljatih ili oštrih predmeta niti na hrapavoj ili šljunkovitoj podlozi.

VAŽNO!

- Otvorite ventil samo za naduvavanje i ispuštanje vazduha. U suprotnom se može zaprljati.
- Područje oko ventila mora uvek biti suvo i čisto.
- Vodite računa da u ventil ne uđe pesak ili druga prljavština.

Punjenje vazdušne komore

Važno!

Optimalni radni pritisak iznosi 1,0 bar (15 psi).

1. Odvijte poklopac ventila (1a) u suprotnom smeru od kretanja kazaljke na satu sa ventila (1b) (sl. B).
 2. Nataknite kraj creva odgovarajuće pumpe (nije sadržana u obim isporuke) na ventil i zavrnite ventil u smeru kretanja kazaljke na satu (sl. B).
- Napomena:** Pri tome igla ventila (1c) mora da bude u zatvorenom položaju (sl. B).
3. Napumpajte dasku do maksimalno 1,0 bara (15 psi).
 4. Prestanite sa napumpavanjem čim manometar pokaže 1,0 bar ili 15 psi.
 5. Odvijte kraj creva sa ventila okretanjem u suprotnom smeru od kretanja kazaljke na satu i stavite poklopac ventila na ventil.

6. Zavrnite poklopac ventila u smeru kretanja kazaljke na satu.

Ispuštanje vazduha (sl. C)

1. Odvijte poklopac ventila (1a) okretanjem u suprotnom smeru od kretanja kazaljke na satu iz ventila (1b).
2. Pritisnite iglu ventila (1c) nadole i okrenite je za 90° u bilo kom smeru dok ne ostane u svom položaju. Ostavite iglu ventila u ovom položaju sve dok vazduh potpuno ne izađe.
3. Nakon što vazduh prestane da izlazi, okrenite iglu ventila iznova za 90°. Igla ventila se ponovo vraća u svoj početni položaj.

Montaža peraja (sl. D)

1. Uklonite plastični most (1e) iz kutije za peraje na donjoj strani daske (1).
2. Gurnite napred peraje (2), sa zaobljenim donjim krajem u kutiju za peraje.

Napomena: Vodite računa da ste gurnuli peraje do kraja u kutiju za peraje.

3. Umetnite iglu (2a) u kutiju za peraje da biste fiksirali peraje.

Demontaža peraja (sl. D)

1. Gurnite iglu (2a) da biste je oslobodili iz kutije za peraje.
2. Izvucite peraje (2) iz kutije za peraje.
3. Gurnite plastični most (1e) nazad u kutiju za peraje.

Upotreba

Podešavanje dužine vesla

Pre upotrebe daske, podesite dužinu vesla (nije sadržano u obim isporuke) svojoj visini. Ne postoje opštevažeće smernice o tome koja je dužina prava za koju telesnu visinu.

Preporučujemo formulu za određivanje ispravne dužine: **Telesna visina + 20 cm (8 inča)**.

Dužinu vesla takođe možete da odredite na sledeći način:

1. Ispružite slabiju ruku nagore.
2. Drugom rukom postavite veslo ispod ispružene ruke.
3. Produžite ili skratite veslo dok ne stane ispod zgloba šake ispružene ruke.

Napomena: Da biste pravilno podesili dužinu vesla, pratite uputstvo za korišćenje proizvođača vesla.

Pričvršćivanje užeta na dasku (sl. G)

- Pričvrstite uže (4) na zadnji D-prsten (1d).
1. Povucite petlju (4b) užeta kroz D-prsten.
 2. Povucite pričvršćivač za gležanj (4a) kroz petlju užeta dok se ne napravi čvor na D-prstenu.

Upotreba užeta (sl. H)

PAŽNJA!

- Nikada ne pričvršćujte uže (4) na gležanj kada koristite dasku na tekućim vodama (npr. vodama sa brzacima i rekama).
- Nikada ne pričvršćujte uže za gležanj kada vetar duva sa kopna.

Kada koristite dasku u dubokoj vodi, pričvrstite uže za gležanj.

Korišćenje daske (sl. I)

Napomena: Radi vaše bezbednosti, nosite odgovarajući prsluk za spasavanje (nije sadržan u obim isporuke).

1. Za početak kleknite na sredinu daske i podprite ruke napred, u širini ramena.
2. Podignite jednu nogu i stavite je na dasku ispod kuka. Isto uradite i sa drugom nogom.
3. Polako ustanite iz čučnja. Neka vam kolena ostanu blago savijena i prebacite težinu unazad.

Napomena: Veslo (nije sadržano u obim isporuke) može pomoći u održavanju ravnoteže. Da biste to uradili, držite ga u obe ruke kao šipku za balansiranje dok ustajete.

4. Sada stojite na sredini daske sa nogama u širini kukova.
5. Uхватite dršku vesla jednom rukom. Drugom rukom obuhvatite šipku vesla. Nadlaktica treba da bude istegnuta tokom veslanja.
6. Ubacite veslo u vodu daleko napred, odmah pored daske. Donja ruka takođe treba da bude ispružena. Povucite veslo prema sebi donjom rukom duž daske, dok vam nadlaktica bude ispružena.
7. Izvucite veslo iz vode u visini stopala. Ponovite postupak veslanja.

Transport u rancu

Napomena: Ranac se koristi isključivo za transport i čuvanje SUP daske i njenih dodataka. Sve delove možete da stavite u ranac (7) radi transporta ili skladištenja (sl. F). Demontirajte proizvod kao što je opisano u odeljku „Montaža“, obrnutim redosledom. Vodite računa da je proizvod potpuno čist i suv.

1. Postavite dasku (1) na čistu, suhu i ravnu podlogu.
2. Zarolajte dasku i povežite je trakom (3).
3. Stavite dasku sa svim ostalim delovima u ranac.

Nega, čuvanje, popravka

Nega

PAŽNJA!

Ne koristite agresivna sredstva za čišćenje, četke sa metalnim ili najlonskim čekinjama ili oštre ili metalne predmete, poput noža i slično.

Očistite dasku blagim deterdžentom i osušite je, posebno nakon upotrebe u slanoj vodi i nakon zaprljanja uljem.

Očistite dasku samo sa zatvorenim ventilom, i nakon svake upotrebe.

1. Uklonite peraje (2) sa daske (1).
2. Postavite dasku na čistu, suhu i ravnu podlogu.
3. Isperite dasku i peraje svežom vodom i blagim sapunom da biste uklonili kristale soli, zrna peska i drugu sitnu prljavštinu.
4. Obrišite sve suvom i mekom krpom.
5. Zatim ostavite dasku i peraje da se potpuno osuše.

Čuvanje

PAŽNJA!

Ako se proizvod nepravilno čuva, posebno ranac, postoji opasnost od stvaranja plesni.

- Čuvajte proizvod na čistom, dobro provetrenom i suvom mestu, bez direktnog sunčevog zračenja, na kom nije izložen velikim temperaturnim fluktuacijama.

- Ako se ne koristi duži vremenski period, preporučujemo da proizvod potpuno demontirate i odložite u isporučeni ranac.
- Ako se ranac ne koristi duži vremenski period, potpuno otvorite patent zatvarač kako biste obezbedili da se proizvod provetrava.
- Proizvod čuvajte van domašaja dece i bezbedno zaključan.
- Ne stavljajte teške ili oštre predmete na proizvod.
- Nakon dužeg čuvanja proverite da li na proizvodu ima znakova habanja ili starenja.

Popravka

PAŽNJA!

Pre svake upotrebe proverite da li na dasci (1) ima gubitka pritska, rupi ili pukotina. Ako daska gubi vazduh, to može da bude zbog nezaptivenog mesta na ventilu, neispravnog ventila ili nezaptivenog mesta u dasci. U slučaju većih oštećenja, ni u kom slučaju ne treba sami da vršite popravke. Manja oštećenja možete da popravite pomoću priloženog kompleta za popravku (5).

Ventil (sl. E)

Da biste proverili da li je ventil nezaptiven ili neispravan, postupite na sledeći način:

1. Odvijte poklopac ventila (1a) okretanjem u suprotnom smeru od kretanja kazaljke na satu iz ventila (1b).
2. Uverite se da u ventilu nema peska ili drugih stranih tela.
3. Potpuno napumpajte dasku.
4. Zatvorite ventil.
5. Isperite dasku oko ventila sapunicom.

Ako se oko ventila stvore mehurići, ventil mora da se pritegne ili zameni.

• Pritezanje ventila:

1. Odvijte poklopac ventila (1a) okretanjem u suprotnom smeru od kretanja kazaljke na satu iz ventila (1b).
2. Umetnite ključ za ventil (6) na ventil dok potpuno ne uhvati ventil.
3. Okrenite ključ za ventil u smeru kretanja kazaljke na satu da biste zavrnuili ventil.
4. Zatvorite ventil sa poklopcem ventila i isperite dasku oko ventila sapunicom. Ako nema više mehurića, ventil je zaptiven. Ako se uprkos pritezanju ventila i dalje stvaraju mehurići oko ventila, on mora da se zameni.

• Zamena ventila:

1. Odvijte poklopac ventila (1a) okretanjem u suprotnom smeru od kretanja kazaljke na satu iz ventila (1b).
2. Pustite da vazduh potpuno izađe iz daske.
3. Umetnite ključ za ventil (6) na ventil dok potpuno ne uhvati ventil.
4. Okrenite ključ za ventil u suprotnom smeru od kretanja kazaljke na satu sve dok se ventil ne odvoji od ploče.
5. Izvadite neispravan ventil iz daske.
6. Umetnite novi ventil u dasku.

Napomena: Zamenski ventil možete da nabavite na navedenoj adresi servisa. Za bolje zaptivanje preporučujemo da namažete silikonsku mast ili vazelin oko ventila.

7. Nataknite ključ za ventil na ventil i zavrните ventil u smeru kretanja kazaljke na satu.

8. Stavite poklopac ventila na ventil i zavrните ga u smeru kretanja kazaljke na satu.

Nezaptiveno mesto

Popravite nezaptivena mesta na dasci samo odgovarajućim lepkom. Lepak je uključen u obim isporuke. Popravke neodgovarajućim lepkom mogu da dovedu do daljih oštećenja! **Odgovarajući lepak možete da nabavite u specijalizovanoj prodavnici.**

- Napomena:** Mala mesta (manja od 2 mm) možete takođe da popravite samo lepkom, nanošenjem lepka direktno na mesto. U slučaju većih nezaptivenih mesta (većih od 2 mm), postupite na sledeći način:
1. Pustite da vazduh potpuno izađe iz daske.
 2. Temeljno očistite mesto koje treba da se popravi.
 3. Osušite očišćeno mesto.
 4. Uzmite jednu od zakrpa i isecite komad na potrebnu veličinu, tako da pokriva oštećeno područje i viri 1,5 cm sa svih strana.
 5. Nanesite lepak i na nezaptiveno mesto i na izrezanu zakrpu. Sačekajte oko 2-4 minuta da lepak počne da se suši.
 6. Čvrsto pritisnite zakrpu nekim mekanim predmetom na nezaptiveno mesto. Vodite računa da radite na ravnoj podlozi, bez pregiba ili nabora. Nežno uklonite eventualne mehuriće vazduha zaobljenim predmetom, tako što ćete praviti pokrete od sredine prema obodu zakrpe.
 7. Pustite da se lepak suši najmanje 12 sati nakon popravke.
 8. Kada se osuši, nanesite lepak na ivice zakrpe.
 9. Pustite da se lepak suši oko 4 sata.

Važno: Pre nego što ponovo uđete u vodu sa daskom nakon popravke, proverite da li je popravljeno mesto zaptiveno. U slučaju veoma velikih oštećenja, ni u kom slučaju ne treba sami da vršite popravke. Odnosite dasku na popravku u specijalizovanu radionicu.

Napomene u vezi odlaganja u otpad



Odložite artikal i ambalaže u skladu sa važećim lokalnim propisima. Držite materijale za pakovanje (kao što su kese od folije) van domašaja dece.

Za više informacija o načinu odlaganja dotrajalog artikla obratite se svojoj lokalnoj ili gradskoj upravi. Odložite artikal i pakovanje u skladu s principima za zaštitu životne sredine.



Kod za reciklažu se koristi za označavanje različitih materijala za povratak u ciklus reciklaže. Kod se sastoji od simbola za reciklažu i broja koji identifikuje materijal.

Napomene za garanciju i postupak za servisiranje

Ovaj proizvod proizveden je pod brižnim nadzorom i stalnom kontrolom. Za ovaj proizvod DELTA-SPORT HANDELSKONTOR GmbH odobrava privatnim krajnjim korisnicima garanciju od tri godine od datuma kupovine (garantni rok) u skladu sa sledećim odredbama.

Garancija se odnosi samo na materijalne i obradne greške. Garancijom nisu obuhvaćeni delovi koji podležu standardnom habanju i stoga se smatraju potrošnim delovima (npr. baterije), kao ni lomljivi delovi kao što su prekidači ili delovi izrađeni od stakla.

Prava koja proizlaze iz ove garanciju gube se ako je predmet korišćen nenamenski ili nepravilno i izvan njegove predviđene namene ili predviđenog obima upotrebe, kao i ukoliko se korisnik nije pridržavao navoda iz uputstva za upotrebu izuzev ako krajnji korisnik dokaže da postoji greška u materijalu ili njegovoj obradi koja ne proizlazi iz gorepomenutih okolnosti. Prava koja proizlaze iz garancije važe isključivo za period u okviru garantnog roka uz predodređenje originalnog računa. Zato Vas molimo da sačuvate originalni račun. Garantni rok se ne produžava zbog popravki koje se vrše na osnovu garancije, zakonske garancije ili dobrih poslovnih običaja. To se odnosi i na zamenjene i popravljene delove.

U slučaju bilo kakvih pritužbi, molimo Vas da prvo kontaktirate niže navedeni telefon dežurne servisne službe ili nas kontaktirajte putem e-pošte. U slučaju prava na garanciju, mi ćemo - po našem izboru - besplatno popraviti ili zameniti proizvod ili Vam vratiti novac prema kupoprodajnoj ceni. Druga prava nisu obuhvaćena garancijom.

Ova garancija ne ograničava Vaša zakonska prava, a naročito ne Vaše pravo na potraživačke garancije prema predmetnom prodavcu.

IAN: 507042_2507

 Servis Srbija
Tel.: 0800 300 180
E-Mail: deltasport@lidl.rs

Uvozi i stavlja u promet:

Lidl Srbija KD,
Prva južna radna 3,
22330 Nova Pazova, Republika Srbija
Tel.: 0800 300 180,
E-Mail: kontakt@lidl.rs

Kako izjaviti reklamaciju?

Molimo Vas:

- da pozovete korisnički servis: 0800 300 180
- pošaljete e-mail na: kontakt@lidl.rs
- posetite najbližu Lidl prodavnicu.

Da bismo osigurali najbržu asistenciju, molimo da sačuvate fiskalni račun i date ga na uvid prilikom izjavljivanja reklamacije.

Lidl i proizvođač nisu u mogućnosti da garantuju obezbeđivanje servisiranja i dostupnost rezervnih delova nakon isteka garantnog perioda/perioda saobraznosti. Ukoliko za tim bude potrebe, putem naše Službe za potrošače možete proveriti dostupnost rezervnih delova i opcije za popravku. Hvala na razumevanju.

GARANCIJA I GARANTNI LIST

Poštovani,

Ovim putem Vas upoznajemo sa Vašim pravima i obavezama koje proističu iz Zakona o zaštiti potrošača, a u pogledu ostvarivanja prava iz garancije.

Ova garancija ni na koji način ne utiče, niti isključuje prava koja kupac ima u skladu sa važećim Zakonom o zaštiti potrošača po osnovu zakonske odgovornosti prodavca za nesaobraznost robe ugovoru koja traje 2 godine od dana kada je roba predata kupcu.

Davalac garancije ovom izjavom preuzima obavezu da kupcima svojih aparata, a pod uslovima definisanim u ovoj izjavi, obezbedi:

- besplatno otklanjanje kvarova u garantnom roku, koji bi nastali kod uobičajene upotrebe ili zbog grešaka u proizvodnji i materijalu, ili
- zamenu aparata, u garantnom roku predviđenim ovom garancijskom izjavom, u slučaju da opravka nije moguća, ili
- ako otklanjanje kvara nije moguće, kupac ima pravo da zahteva od prodavca povrat novca.

Ukupan rok garancije je 3 godine.

Garantni rok počinje da važi od datuma kupovine proizvoda, odnosno od prijema istog od strane kupca, a što se dokazuje fiskalnim računom.

Garancija važi na teritoriji Republike Srbije.

Kupac može da izjavi reklamaciju usmeno u nekom od prodajnih objekata Lidl Srbija KD, odnosno telefonom, pisanim putem ili elektronskim putem na kontakte kompanije Lidl Srbija KD, uz dostavu fiskalnog računa na uvid.

U cilju ispravnog funkcionisanja proizvod se koristi u skladu sa njegovom namenom i Uputstvom za upotrebu.

Na zahtev kupca, koji je izjavljen u garantnom roku, prodavac će izvršiti otklanjanje kvarova i nedostataka na proizvodu u roku predviđenom Zakonom.

Garantni uslovi:

Pre obraćanja prodavcu za tehničku pomoć, potrebno je proveriti ispravnost instalacije i ostalih potrebnih uslova naznačenih u Uputstvu za upotrebu.

Kupac je dužan da prodavcu preda sve pripadajuće delove proizvoda koje je preuzeo u trenutku kupovine.

Popravke u roku garancije:

Garancija važi počev od dana kada je roba predata kupcu, a na osnovu fiskalnog odsečka. U istom periodu davalac garancije, odnosno prodavac je u obavezi da otkloni sve tehničke kvarove bez naknade, u zakonskom roku.

Garancija ne važi u sledećim slučajevima:

1. Ukoliko prodavcu uz aparat nije priložen fiskalni račun sa datumom prodaje.
2. Ukoliko je kvar prouzrokovan udarom groma, strujnim udarom ili sličnim delovanjem spoljne sile na sam uređaj (požar, poplava, naponski udar...).
3. Ukoliko su nastali kvarovi i oštećenja na uređaju posledica delovanja spoljnih uticaja, kao što su: velika vlaga, previsoka i suviše niska temperatura (pucanje cevi usled smrzavanja, oštećenja gumenih delova, rđanje, itd.)
4. Ukoliko proizvod nije korišćen u skladu sa Uputstvom za upotrebu.
5. Ukoliko je proizvod pokušalo da popravi treće neovlašćeno lice.
6. Ukoliko proizvod nije korišćen u skladu sa namenom.
7. Ukoliko je čišćenje i održavanje uređaja urađeno protivno Uputstvu za upotrebu.
8. Ukoliko je proizvod korišćen u profesionalne svrhe.

| | |
|-------------------------------|--|
| Naziv proizvoda: | Allround-SUP daska, na naduvavanje |
| Model: | Delta-Sport-Nr.: SB-17241 |
| IAN / Serijski broj: | IAN: 507042_2507 |
| Proizvođač: | DELTA-SPORT HANDELSKONTOR GMBH • Wragekamp 6 • 22397 Hamburg GERMANY |
| Davalac garancije- uvoznik: | Lidl Srbija KD, Prva južna radna 3, 22330 Nova Pazova, Republika Srbija, Tel.: 0800 300 180, E-Mail: kontakt@lidl.rs |
| Datum predaje robe potrošaču: | datum sa fiskalnog računa |
| Uvozi i stavlja u promet: | Lidl Srbija KD, Prva južna radna 3, 22330 Nova Pazova, Republika Srbija, Tel.: 0800 300 180, E-Mail: kontakt@lidl.rs |

Честитки!

Со купувањето избравте висококвалитетен производ. Запознајте се со производот пред да го користите за прв пат.



Внимателно прочитајте ги следните упатства за употреба.

Користете го производот само како што е опишано и за наведените области на примена. Чувајте ги овие упатства за употреба на безбедно место. Исто така, предајте ги сите придружни документи кога го предавате производот на други лица.

Упатството за употреба содржи важни детали за производот, неговата конструкција, работа и грижа, како и безбедносни правила.

Бидејќи водните спортови секогаш вклучуваат ризици, деталното познавање на производот ќе спречи можни лични повреди или гури и смртни случаи.

Опсег на испорака (Сл. А)

- 1 x гаска (1)
- 1 x перка (2)
- 1 x ремен (3)
- 1 x врвка (4)
- 1 x комплет за поправка, вклучително лепенки и лепак (5)
- 1 x клуч за вентил (6)
- 1 x ранец (7)
- 1 x упатство за употреба

Технички податоци

Даска:



Максимална дозволена носивост: 100 kg



Максимално дозволени број на лица:
Возрасни: 1 Деца: 0

Ранец:



Макс. капацитет на оптоварување: 20 kg

Комора за воздух:

⇒⇄ = 1 bar (15 psi)

Номинален работен притисок: 1,0 bar (15 psi)

Димензии

SUP гаска (наполнета со воздух):
305 x 79 x 12 cm (Д x Ш x В)

Тежина

SUP гаска (извишена): 6,6 kg



Датум на производство
(месец/година): 12/2025

Наменета употреба

Овој производ е развиен за приватна употреба во слободно време. Област на примена: заштитени крајбрежни зони до 150 m – за движење во заштитени крајбрежни води, мали заливи, мали езера, тесни реки и канали.

Не го користете производот при ветрови со јачина поголема од 4 и/или бранови повисоки од 0,3 m во висина. Овој производ не е средство за помош при пливање, играчка за вода или предмет за зимски спортови и е наменет само за пливачи! Не е наменет за деца под 14 години.

Безбедносни упатства



ВНИМАНИЕ!

Вашата претпазливост и самопроценка на водата се исклучително важни. Никогаш не ја преценувајте вашата сила и вештините за управување! Секогаш движете се блиску до брегот! Обратете внимание на временските услови, предугредувањата за невреме или какви било светлосни сигнали!



ВНИМАНИЕ!

Секогаш почитувајте ги безбедносните правила и важечките законски прописи за езера и отворени води и секогаш носете одобрен појас за спасување за ваша сопствена безбедност.



Опасност по живот!

- Ако се најдете во неволја на отворена вода, не ја напуштајте гаската под никакви околности! Обидете се од гаската да привлечете внимание кон себе.
- Ако комората за воздух се оштети додека сте на вода, не ја напуштајте гаската под никакви околности.
- Никогаш не ги оставајте децата без надзор со материјалот за пакување. Постои опасност од задушвање.



Опасност од повреда!

- Кога веслате, тежината треба секогаш да биде рамномерно распределена на производот.
- Напумпаната гаска, лопатката (не е вклучена во опсегот на испорака) и перките се тврди и може да предизвикаат повреди под одредени околности.
- Внимавајте на случајните минувачи кога го транспортирате производот.
- Секогаш внимавајте на другите луѓе во водата.
- Носете термално одело кога веслате на пониски температури. Постои опасност од хипотермија!
- Проверете ја водата пред да веслате.
- Никогаш не веслајте без друго лице во близина, освен ако не сте во безбедна зона за пливање.
- Стојте подалеку од брзаци, пловни тела и други пречки.
- **БИДЕТЕ ВНИМАТЕЛНИ СО КРАЈБРЕЖНИ ВЕТРОВИ И СТРУИ!** Водата може да ве однесе.
- Не го користете производот ако има бранови.
- Обратете внимание на информациите на плочката со спецификации.
- Секогаш следете ги локалните прописи за воден сообраќај.
- Не веслајте за време на променлива плима или високи бранови.

- Не носете остри или зашилени предмети.
- Производот треба да биде заштитен од контакт со штетни течности или киселини. Тоа може да предизвика непоправлива штета.
- Внимавајте производот да не дојде во контакт со карпеста подлога за да се избегне оштетување на производот.
- Никогаш не го транспортирајте производот на возила додека е надуван.
- Никогаш не го оставајте производот сам на водата. Водата може да го однесе побрзо отколку што може повторно да се стигне до него со пливање.
- Пред да го користите производот, секогаш проверете дали имате лопатка со вас, во спротивно нема да можете доволно да го маневрирате производот.
- Не го користете производот ако испушта воздух.
- Не правете технички измени на производот. Каква било модификација ќе ја загрози употребата на производот и ќе ја поништи гаранцијата.
- Никогаш не го користете производот под дејство на алкохол, дрога или лекови.
- Никогаш не ги преценувајте вашите способности и распределете ја мускулната сила кога веслате, така што ќе можете да се вратите од поминатото растојание со веслање без напор. Останете во заштитени крајбрежни области на оддалеченост до 150 m и бидете свесни за променливите услови на ветерот и водните струи, што може значително да го отежни движењето.
- Кога веслате, внимавајте да не ви се заглават стапалата во јабето за врзување или во рачката за носење.
- Производот може да издржи максимално оптоварување од 100 kg.
- Производот може да ја носи тежината само на едно лице.
- Избегнувајте карпести брегови, пристаништа, плитки морски брегови итн. за да спречите повреди и оштетувања.



Избегнување материјална штета!

- Сите предмети на надување се чувствителни на стуг. Затоа, никогаш не го размотувајте или дувајте производот на температура под 5 °C!
- Надувајте ја комората за воздух на производот до максимален работен притисок од 1,0 bar (15 psi).
- Ако притисокот на воздухот се зголеми под директна сончева светлина, тој мора да се компензира со испуштање на воздух.
- Отворете го вентилот и испуштете малку воздух ако притисокот е над 1,0 bar (15 psi).
- Проверете дали производот – особено кога е надуван – не доаѓа во контакт со камења, чакал или остри предмети и не се трие или влече од ништо, бидејќи тоа може да предизвика оштетување.

- Вметнувајте само соодветни аѓантери за пумпа во безбедносните вентили. Во спротивно, вентилите може да се оштетат.
- Не користете компресор за дување на производот.
- Не пумпајте премногу, во спротивно постои ризик од пукање на споевите. Цврсто затворете го вентилот по надувувањето.
- Избегнувајте контакт со нагривачки, остри или опасни предмети, хемикалии или течности. Ако тоа се случи, темелно проверете ја гаската за протекување или други оштетувања.
- Држете го производот подалеку од оган и жешки предмети (како што се запалени цигари).
- Проверете го производот за знаци на оштетување или абеење пред секоја употреба. Производот може да се користи само во совршена состојба!

Составување

Следете ги поединечните чекори за склопување по дадениот редослед.

1. Изберете мазна и чиста површина со доволно простор за распакување и одвитување на производот. Проверете дали сите делови се присутни и се во совршена состојба.
2. Од второто склопување на натаму, треба да го проверите производот за евентуални оштетувања, гупки и пукнатини и да ги запечатите како што е опишано подоцна. Откако ќе се најдете на вода, секоја штета што ќе настане не може да се поправи.

Пумпање на гаската

⚠ ВНИМАНИЕ!

- Избегнувајте прекумерно надувување на гаската, бидејќи тоа може да предизвика истезнување или дури и пукање на споевите.
- Работниот притисок може да се зголеми на сонце. Регулирајте го работниот притисок со испуштање на воздухот од гаската.
- За да ја надувате гаската, користете стандардни ножни или рачни пумпи со соодветни додатоци и манометри за притисок.
- Специјално дизајнираните електрични пумпи за SUP гаски се исто така погодни за надувување. Овие пумпи се претходно поставени на 15 psi и автоматски се исклучуваат штом ќе се достигне овој притисок на воздухот. Секогаш проверувајте го притисокот на воздухот во производот. Доколку нема притисок на воздухот од 15 psi, допумпајте рачно или испуштете воздух додека не се достигне потребниот притисок.
- Не користете компресор или боца со компримиран воздух за да ја надувате гаската. Ова може да предизвика оштетување на производот.

- Секогаш целосно надувувајте ја гаската.
- Не ја гувајте гаската во близина на зашилени или остри предмети или на груби или каменести површини.

⚠ ВАЖНО!

- Отворајте го вентилот само за да надувате и издишете. Во спротивно, може да се контаминира.
- Областа околу вентилот мора секогаш да биде сува и чиста.
- Проверете дали песок или други загадувачи не влегуваат во вентилот.

Полнење на комората за воздух

Важно!

Оптималниот работен притисок изнесува 1,0 bar (15 psi).

1. Свртете го капачето на вентилот (1a) спротивно од стрелките на часовникот и извадете го од вентилот (1b) (Сл. В).
2. Поврзете го крајот на цревето од соодветна пумпа (не е вклучена во опсегот на испорака) со вентилот и свртете го во насока на стрелките на часовникот за да го затегнете (Сл. В).

Забелешка: иглата на вентилот (1c) мора да биде во затворена положба (Сл. В).

3. Напумпајте ја гаската до максимум 1,0 bar (15 psi).
4. Престанете со пумпање кога манометарот ќе покаже 1,0 bar или 15 psi.
5. Свртете го крајот на цревето спротивно од стрелките на часовникот за да го извадите од вентилот и ставете го капачето на вентилот.
6. Цврсто затегнете го капачето на вентилот во насока на стрелките на часовникот.

Испуштање воздух (Сл. С)

1. Свртете го капачето на вентилот (1a) спротивно од стрелките на часовникот и извадете го од вентилот (1b).
2. Притиснете ја иглата на вентилот (1c) и свртете ја за 90° во која било насока додека не застане во позиција. Оставете ја иглата на вентилот во оваа положба додека не излезе целиот воздух.
3. Откако воздухот ќе излезе, повторно свртете ја иглата на вентилот за 90°. Иглата на вентилот се враќа во првобитната положба.

Монтирање на перката (Сл. Д)

1. Отстранете го пластичниот мост (1e) од водилката за перката на долната страна од гаската (1).
2. Вметнете ја перката (2) во водилката прво со заоблениот голем крај.

Забелешка: проверете дали перката е целосно вметната во водилката.

3. Вметнете ја штипката (2a) во водилката за да ја фиксирате перката.

Демонтирање на перката (Сл. Д)

1. Притиснете ја штипката (2a) за да ја олабавите од водилката.
2. Извлечете ја перката (2) од водилката.
3. Вметнете го пластичниот мост (1e) назад во водилката.

Употреба

Прилагодување на должината на лопатката

Пред да ја користите гаската, прилагодете ја должината на лопатката (не е вклучено во опсегот на испорака) на вашата висина. Не постојат општи упатства за тоа која должина е соодветна за висината на телото.

За да ја одредите точната должина, ја препорачуваме следната формула: **Висина на телото + 20 cm (8 inch).**

Исто така, можете да ја одредите должината на лопатката на следниот начин:

1. Испружете ја послабата рака нагоре.
2. Со другата рака, ставете ја лопатката под испружената рака.
3. Издолжете или скратете ја лопатката додека не се вклопи под зглобот на испружената рака.

Забелешка: за правилно прилагодување на должината на лопатката, погледнете ги упатствата на производителот на лопатката.

Прикачување на врвката на гаската (Сл. Г)

Прикачете ја врвката (4) на задниот D-прстен (1d).

1. Провлечете ја јамката (4b) на врвката низ D-прстенот.
2. Провлечете го грџачот за глужд (4a) низ јамката на врвката додека не се формира јазол на D-прстенот.

Употреба на врвката (Сл. Н)

⚠ ВНИМАНИЕ!

- Никогаш не ја закачувајте врвката (4) на глуждот кога ја користите гаската на вода што тече (на пр. брзаца и реки).
 - Никогаш не ја закачувајте врвката на глуждот при крајбрежни ветрови.
- Кога ја користите гаската во глабока вода, закачете ја врвката на глуждот.

Употреба на гаската (Сл. I)

Забелешка: за ваша безбедност, носете соодветен елек за спасување (не е вклучен во опсегот на испорака).

1. За почеток, клекнете на средина од гаската и поставете ги рацете пред вас во ширина на рамената.
2. Подигнете ја едната нога и ставете ја на штицата под колкот. Повторете го чекорот со другата нога.
3. Полека исправете се. Држете ги колелата малку свиткани и префрлете ја тежината нанзад.

Забелешка: Вашата лопатка (не е вклучено во опсегот на испорака) може да ви помогне да одржите рамнотежа. За да го направите тоа, држете ја со двете раце како стап за балансирање кога стоите.

4. Сега стоите на средина од гаската со нозете раширени колку ширината на колковите.

- Фатете ја рачката на лопатката со едната рака. Другата рака ја држи шипката на лопатката. Горната рака е исправена за време на процесот на веслање.
- Поставете ја лопатката далеку напред во водата, веднаш до гаската. Долната рака е исто така исправена.
- Повлечете ја лопатката кон вас по должината на гаската со долната рака, гржејќи ја горната рака исправена.
- Извадете ја лопатката од водата на ниво на стапалата. Повторете ја постапката за веслање.

Транспортирање во ранецот

Забелешка: ранецот служи исклучиво за транспорт и складирање на SUP гаската и нејзините догатоци.

За транспорт или складирање, можете да ги соберете сите делови во ранецот (7) (Сл. F). Расклопете го производот во обратен редослед како што е опишано во делот „Составување“. Проверете дали производот е целосно чист и сув.

- Поставете ја гаската (1) на чиста, сува и рамна површина.
- Свиткајте ја гаската и врзете ја со ременот (3).
- Ставете ја гаската и сите други делови во ранецот.

Нега, складирање, поправка

Нега

ВНИМАНИЕ!

Не користете агресивни средства за чистење, четки со метални или најлонски влакна или остар или метален прибор за чистење како што се ножеви или слично.

Темелно исчистете ја гаската со благ детергент и исушете ја, особено по употреба во солена вода и по контаминација со масло.

Чистете ја гаската само со затворен вентил и по секоја употреба.

- Откачете ја перката (2) и гаската (1).
- Поставете ја гаската на чиста, сува и рамна површина.
- Исплакнете ги гаската и перката со свежа вода и блага сапуница за да ги отстраните кристалите од сол, зрната песок и другите ситни нечистотии.
- Избришете ги темелно со сува и мека крпа.
- Потоа оставете ги гаската и перката целосно да се исушат.

Складирање

ВНИМАНИЕ!

Ако производот, особено ранецот се чува неправилно, постои ризик од создавање на мувла.

- Чувајте го производот на чисто, добро проветрено и суво место, подалеку од директна сончева светлина и изложеност на значителни температурни бранувања.

- Доколку производот не се користи подолго време, препорачуваме целосно да го расклопите и да го складираате во приложениот ранец.
- Доколку ранецот не се користи подолго време, целосно отворете го патентот за да се обезбеди вентилација на производот.
- Чувајте го производот подалеку од дофат на деца и безбедно заклучен.
- Не оставајте тешки или остри предмети врз производот.
- По подолг период на складирање, проверете го производот за знаци на абеење или стареење.

Поправка

ВНИМАНИЕ!

Проверете ја гаската (1) за губење на притисок, гупки или пукнатини пред секоја употреба.

Ако гаската губи воздух, тоа може да се должи на протекување на вентилот, неисправен вентил или протекување на гаската.

Во случај на поголемо оштетување, никогаш не треба сами да вршите поправки. Малите оштетувања може да се поправат со помош на вклучениот комплет за поправка (5).

Вентил (Сл. E)

За да проверите дали вентилот протекува или е неисправен, постапете на следниот начин:

- Свртете го капачето на вентилот (1a) спротивно од стрелките на часовникот и извадете го од вентилот (1b).
- Проверете дали нема песок или други туѓи тела во вентилот.
- Целосно надувајте ја гаската.
- Затворете го вентилот.
- Исплакнете ја гаската околу вентилот со вода со сапуница.

Ако се формираат меурчиња околу вентилот, вентилот мора да се затегне или замени.

• Затегнање на вентилот:

- Свртете го капачето на вентилот (1a) спротивно од стрелките на часовникот и извадете го од вентилот (1b).
- Вметнете го клучот за вентил (6) во вентилот додека целосно не влезе во вентилот.
- Свртете го клучот за вентил во насока на стрелките на часовникот за да го затегнете вентилот.
- Затворете го вентилот со капачето за вентилот и исплакнете ја гаската околу вентилот со вода со сапуница.

Ако повеќе не се формираат меурчиња, вентилот дихтува.

Ако сè уште се формираат меурчиња околу вентилот и покрај затегнувањето, тој мора да се замени.

• Замена на вентилот:

- Свртете го капачето на вентилот (1a) спротивно од стрелките на часовникот и извадете го од вентилот (1b).

- Целосно испуштете го воздухот од гаската.
 - Вметнете го клучот за вентил (6) во вентилот додека целосно не влезе во вентилот.
 - Свртете го клучот за вентил спротивно од стрелките на часовникот додека вентилот не се одврти од гаската.
 - Извадете го неисправниот вентил од гаската.
 - Вметнете нов вентил во гаската.
- Забелешка:** можете да добиете резервен вентил на наведената адреса за сервис. За подобро дихтување, препорачуваме да користите силиконска маст или вазелин за подмачкување на вентилот.
- Ставете го клучот на вентилот за вентил и свртете го вентилот во насока на стрелките на часовникот за да го затегнете.
 - Ставете го капачето на вентилот и свртете го во насока на стрелките на часовникот за да го затегнете.

Протекување

Поправајте ги протекувањата на гаската само со соодветно лепило. Лепилото е вклучено во испораката. Поправките со несоодветни лепила може да доведат до дополнителни оштетувања!

Соодветни лепила се достапни во специјализирани прогавници.

Забелешка: малите површини (помали од 2 cm) можете да ги поправите само со лепило, со директно нанесување на лепилото на површината. За поголеми протекувања (поголеми од 2 cm), постапете на следниот начин:

- Целосно испуштете го воздухот од гаската.
- Темелно исчистете ја областа што треба да се поправи.
- Исушете ја исчистената површина.
- Земете една од лепенките и исечете парче што ја покрива оштетената област и се протега по 1,5 cm од сите страни.
- Нанесете го лепилото и на местото каде што протекува и на исечената лепенка. Оставете лепилото да се исуши приближно 2-4 минути.
- Цврсто притиснете ја лепенката на областа со мек предмет. Погрижете се да работите на рамна површина без набори или испакнатини. Нежно отстранете ги сите воздушни меурчиња одвнатре кон надвор со заоблен предмет.
- Оставете лепилото да се исуши најмалку 12 часа по поправката.
- Откако ќе се исуши, нанесете лепак на работите на лепенката.
- Оставете лепилото да се исуши околу 4 часа.

Важно: пред да влезете во вода со гаската по поправката, проверете дали поправената површина дихтува. Во случај на многу големо оштетување, никогаш не треба сами да вршите поправки. Огнетете ја гаската за поправка во специјализирана работилница.

Напомени за фрлање



Фрлете го производот и материјалите од пакувањето соодветно на тековните локални прописи.

Чувајте ги материјалите од пакувањето (како на пр. торбичката од фолија) подалеку од дофат на децата. Дополнителни информации за фрлање на искористениот производ ќе најдете кај општинската или градската администрација. Фрлете го производот и материјалите од пакувањето без да ѝ наштетите на околината.



Кодот за рециклирање служи за препознавање на разни материјали за враќање во циклусот за повторна употреба (рециклирање). Кодот се состои од симбол за рециклирање за циклусот за употреба и од број што го означува материјалот.

Напомени за гаранција и сервисирање

Производот се произведува многу внимателно и при постојана контрола. DELTA-SPORT HANDELSKONTOR GmbH им дава на приватните крајни корисници тригодишна гаранција од датумот на купување (гарантен рок) според следните правила. Гаранцијата важи само за грешка во материјалот и обработката. Гаранцијата не се однесува на делови, коишто подлежат на нормално истрошување и со тоа се сметаат за потрошни делови (на пр. батерии) како и на кршливи делови како прекинувачи или стаклени делови.

Барањата за оваа гаранција се исклучуваат ако производот не се користи правилно или се злоупотребува или не се користи за соодветната намена или ако не се следат инструкциите во прирачникот/упатството, освен ако крајниот корисник докаже дека постои грешка во материјалот или во обработката, којашто не се заснова на наведените околности.

Барањата за гаранција можат да се поднесат во гарантниот рок со приложување на оригиналната сметка. Затоа чувајте ја оригиналната сметка. Гарантниот рок не се продолжува при поправки што подлежат на обичната гаранција, на законската експлицитна гаранција или на доброволна услуга. Тоа важи и за заменети и поправени делови.

При рекламации, прво обратете се на долунаведената сервисна служба или обратете ни се преку е-пошта. Во случај на активирање на гаранцијата, производот – по наш избор – ќе го поправиме или замениме бесплатно или ќе ја рефундираме сумата за која е купен. Гаранцијата не нуди никакви дополнителни права.

Вашите законски права, поточно барања за гаранција кон соодветниот продавач, не се ограничени со оваа гаранција.

IAN: 507042_2507

 Корисничка служба за Северна Македонија
Тел.: 0800 90698
E-пошта: deltasport@idl.mk

Urime të përzemërta!

Me blerjen tuaj jeni përcaktuar për një artikull me cilësi të lartë. Njihuni me artikullin para përdorimit të parë.



Për këtë, lexoni me kujdes manualin e mëposhtëm të përdorimit.

Përdorni artikullin vetëm ashtu siç është përshkruar dhe vetëm për fushat e treguara të përdorimit. Ruajeni këtë manual përdorimi me kujdes. Dorëzoni të gjitha dokumentet së bashku me artikullin edhe kur ia jepni atë palëve të treta.

Manuali i përdorimit përmban hollësi të rëndësishme mbi artikullin, ndërtimin e tij, funksionimin dhe mirëmbajtjen, si dhe rregullat e sigurisë.

Meqenëse sportet ujore gjithmonë mbartin rreziqe, njohuritë e sakta mbi artikullin parandalojnë dëmtimet e mundshme trupore apo madje edhe rastet e vdekjes.

Përmbajtja e paketimit (ilus. A)

- 1 x bord (1)
- 1 x pendë (2)
- 1 x rrip (3)
- 1 x lidhëse sigurie (4)
- 1 x set riparimi, përfshirë arnë dhe ngjitës (5)
- 1 x çelës valvule (6)
- 1 x çantë shpine (7)
- 1 x manual përdorimi

Të dhëna teknike

Bord:



Ngarkesa maksimale e lejuar: 100 kg

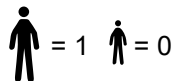

Numri maksimal i lejuar i personave:
Të rritur: 1 fëmijë: 0

Çanta e shpinës:



Kapaciteti maks. i ngarkesës: 20 kg

Dhoma e ajrit:

↔ = 1 bar (15 psi)

Presioni nominal i punës:
1,0 bar (15 psi)

Përmasa

Bord SUP (i fryrë me ajër):

305 x 79 x 12 cm (Gja x Gje x L)

Pesha

Bord SUP (i shfryrë): 6,6 kg



Data e prodhimit
(Muaji/viti): 12/2025

Përdorimi në përputhje me qëllimin e caktuar

Ky artikull është projektuar për përdorim privat në fushën e kohës së lirë. Fusha e përdorimit: zona bregdetare të mbrojtura deri në 150 m – për lundrimet në ujëra të mbrojtura pranë bregdetit, në gjire të vegjël, në liqene të vegjël, lumenj të ngushtë dhe kanale.

Mos e përdorni nëse forca e erës është më e madhe se 4 dhe/ose nëse lartësia e dallgëve është më e madhe se 0,3 m. Artikulli nuk është ndihmë noti, nuk është lodër ujore, nuk është artikull për sportet dimërore dhe është i përshtatshëm vetëm për notarë! Nuk është i përshtatshëm për fëmijë nën 14 vjeç.

Udhëzime sigurie



KUJDES!

Kujdesi dhe vetëvlerësimi juaj në ujë janë jashtëzakonisht të rëndësishme.

Mos i mbivlerësoni kurrë forcat dhe aftësitë tuaja të drejtimit! Qëndroni gjithmonë pranë bregut! Kushtoni vëmendje gjendjes së motit, paralajmërimeve për stuhi ose sinjaleve të mundshme ndriçuese!



KUJDES!

Respektoni gjithmonë rregullat e sigurisë dhe dispozitat ligjore në fuqi për liqenet dhe ujërat e hapura dhe, për sigurinë tuaj, mbajeni gjithmonë një jelek shpëtimi të certifikuar.



Rrezik për jetën!

- Nëse ndodheni në rrezik në ujëra të hapura, mos e lini kursesi bordin! Në rast rreziku, përpiquni të jepni sinjal nga bordi.
- Sigurohuni që gjatë vozitjes pesha të jetë gjithmonë e shpërndarë në mënyrë të barabartë mbi artikull.
- Mos i lini kurrë fëmijët pa mbikëqyrje me materialin e paketimit. Rrezik mbytjeje!



Rrezik lëndimi!

- Sigurohuni që gjatë lundrimit me lopatë pesha mbi artikull të jetë gjithmonë e shpërndarë në mënyrë të barabartë.
- Bordi i fryrë, vesla dhe pendët janë të forta dhe mund të shkaktojnë lëndime në rrethana të caktuara.
- Kushtoni vëmendje personave përreth gjatë transportimit të artikullit.
- Kushtoni gjithmonë vëmendje personave të tjerë që ndodhen në ujë.
- Vishni një kostum termik kur vozitni në temperatura më të ulëta. Ekziston rreziku i hipotermisë!
- Njihuni me ujërat përpara se të filloni vozitjen.
- Mos vozitni kurrë pa pasur një person tjetër pranë, nëse nuk ndodheni në zona të sigurta për not.
- Mbajeni distancën nga ujëvarat e rrëmbyeshme, lëndët që notojnë dhe pengesat e tjera.
- KUJDES NË RAST ERËRASH BJERËSE DREJT DETIT DHE RRJEDHAVE!** Mund të tërhiqeni nga rrjedha.
- Mos e përdorni në dallgë që përplasen.
- Respektoni të dhënat në pllakën e tipit.
- Respektoni gjithmonë rregulloret vendore të lundrimit.
- Mos vozitni gjatë ndryshimeve të baticës ose në dallgë të larta.
- Mos mbani me vete objekte të mprehta ose me maja.
- Artikulli duhet të mbrohet nga kontakti me lëngje të rrezikshme ose acide. Nga kjo mund të shkaktohen dëmtime të riparueshme.

- Kushtoni vëmendje që të mos shkoni në terren me gurë, për të shmangur dëmtimet e artikullit.
- Mos e transportoni artikullin në asnjë mënyrë në gjendje të fryrë mbi automjete.
- Mos e lini kurrë artikullin pa mbikëqyrje mbi ujë. Ai tërhiqet nga rrjedha më shpejt sesa mund të arrihet sërish duke notuar.
- Para përdorimit, kujdesuni gjithmonë që të mbani me vete veslën, përndryshe nuk do të mund ta manovroni mjaftueshëm artikullin.
- Mos e përdorni artikullin nëse ka një çarje dhe humbet ajër.
- Mos kryeni asnjë ndryshim teknik në artikull. Ndryshimet e çdo lloji rrezikojnë funksionimin e lundrimit dhe çojnë në humbjen e garancisë.
- Mos e përdorni kurrë artikullin nën ndikimin e alkoolit, drogës ose medikamenteve.
- Mos i mbivlerësoni kurrë forcat tuaja dhe shpërndajeni fuqinë muskulore gjatë vozitjes në mënyrë të tillë që distanca e përshkuar të mund të kthehet pa vështirësi me vozitje. Qëndroni në zonat e mbrojtura bregdetare deri në 150 m dhe kushtoni vëmendje ndryshimeve të erës dhe të rrjedhave, të cilat mund ta vështirësojnë ndjeshëm lëvizjen.
- Gjatë vozitjes, kushtoni vëmendje që këmbët tuaja të mos ngatërrohen në litarin e fiksimit ose në dorezën e mbajtjes.
- Artikulli mund të ngarkohet deri në maksimum 100 kg.
- Artikulli mban vetëm peshën e një personi.
- Shmangni bregdetet me gurë, molot, cekëtinat dhe të ngjashme, për të parandaluar lëndimet dhe dëmtimet.



Shmangia e dëmeve materiale!

- Të gjitha artikujt e fryrë janë të ndjeshëm ndaj të ftohtit. Prandaj, mos e hapni dhe mos e fryni artikullin kurrë në temperaturë nën 5°C!
- Fryjeni dhomën e ajrit të artikullit deri në një presion pune maksimal prej 1,0 bar (15 psi).
- Nëse presioni i ajrit rritet nën diell të fortë, ai duhet të balancohet duke lëshuar ajrin përkatësisht. Hapni valvulën dhe lëshoni pak ajër nëse presioni kalon mbi 1,0 bar (15 psi).
- Kushtoni vëmendje që artikulli – veçanërisht në gjendje të fryrë – të mos vijë në kontakt me gurë, zhavorr ose objekte me maja dhe të mos fërkohet apo tërhiqet askund, pasi përndryshe mund të ndodhin dëmtime.
- Vendosni vetëm adapterë pompash të përshtatshëm në valvulat e sigurisë. Përndryshe, valvulat mund të dëmtohen.
- Mos përdorni kompresor për të fryrë artikullin.
- Mos e fryni tepër, pasi përndryshe ekziston rreziku që qepjet e saldimit të çahen. Mbylleni mirë valvulën pas fryrjes.
- Shmangni kontaktin me objekte gërryese, me maja ose të rrezikshme, si dhe me kimikate apo lëngje. Nëse kjo ndodh megjithatë, kontrolloni bordin me imtësi për rrjedhje ajri ose dëmtime të tjera.
- Mbajeni artikullin larg zjarrit dhe objekteve të nxehta (si p.sh. cigareve të ndezura).

- Kontrolllojeni artikullin para çdo përdorimi për dëmtime apo konsumim. Artikulli duhet të përdoret vetëm në gjendje të rregullt!

Montimi

Ndiqni me kujdes të gjithë hapat e montimit sipas rendit të treguar.

1. Zgjidhni një sipërfaqe të lëmuar dhe të pastër me mjaftueshëm hapësirë për të hapur dhe shpalosur artikullin. Sigurohuni që të gjitha pjesët përbërëse të jenë të pranishme dhe në gjendje të rregullt, pa defekte.
2. Nga montimi i dytë e në vazhdim, kontrolloni artikullin për dëmtime të mundshme, vrima dhe çarje dhe mbyllini ato, ashtu siç përshkruhet më vonë. Pasi të gjendeni në ujë, dëmtimet e mundshme nuk mund të riparohen më.

Fryrja e bordit

⚠ KUJDES!

- Shmangni fryrjen e tepruar të bordit, pasi përndryshe ekziston rreziku i mbishtrirjes ose madje i çarjes së qepjeve të saldimit.
- Presioni i punës mund të rritet në diell. Balanconi presionin e punës duke lëshuar ajrin nga bordi.
- Përdorni për fryrjen e bordit pompë këmbë të zakonshme ose pompë pistoni me dy goditje, me pajisjet përkatëse të vendosjes dhe manometër.
- Pompat elektrike të zhvilluara posaçërisht për bordet SUP janë gjithashtu të përshtatshme për fryrje. Këto pompa parapërshtaten në 15 psi dhe fiken automatikisht sapo të arrihet ky presion ajri. Kontrolloni gjithmonë presionin e fryrjes. Nëse presioni i ajrit prej 15 psi nuk është arritur në mënyrë të papritur, pompani me dorë ose lëshoni ajrin përkatësisht derisa të arrihet presioni nominal.
- Mos përdorni as kompresor, as bombolë ajri të kompresuar për fryrjen e bordit. Kjo mund të çojë në dëmtime.
- Bordin fryjeni gjithmonë plotësisht.
- Mos e fryni bordin pranë objekteve me maja ose të mprehta dhe as mbi sipërfaqe të ashpër ose me zhavorr.

⚠ E RËNDËSISHME!

- Hapeni valvulën vetëm për fryrje dhe për lëshimin e ajrit. Përndryshe mund të ndotet.
- Zona përreth valvulës duhet të jetë gjithmonë e thatë dhe e pastër.
- Kujdesuni që të mos hyjë rërë ose ndonjë papastërti tjetër në valvulë.

Mbushja e dhomës së ajrit

E rëndësishme!

Presioni optimal i punës është 1,0 bar (15 psi).

1. Rrotullojeni kapakun e valvulës (1a) në drejtim të kundërt të akrepave të orës nga valvula (1b) (ilus. B).
2. Vendosni fundin e zorrës së një pompe të përshtatshme (nuk përfshihet në furnizim) mbi valvulën dhe rrotullojeni atë në drejtim të akrepave të orës për ta fiksuar (ilus. B).

Shënim: gjatë këtij procesi, kunjja e valvulës (1c) duhet të jetë në pozicionin e mbyllur (ilus. B).

3. Pomponi bordin deri në maksimum 1,0 bar (15 psi).
4. Ndërprieni fryrjen sapo manometri të tregojë 1,0 bar ose 15 psi.
5. Rrotullojeni fundin e zorrës në drejtim të kundërt të akrepave të orës për ta hequr nga valvula dhe vendosni kapakun e valvulës mbi valvulën.
6. Rrotullojeni kapakun e valvulës në drejtim të akrepave të orës derisa të fiksohet.

Shfryrja e ajrit (ilus. C)

1. Rrotullojeni kapakun e valvulës (1a) në drejtim të kundërt të akrepave të orës për ta hequr nga valvula (1b).
2. Shtyjeni kunjën e valvulës (1c) poshtë dhe rrotullojeni atë 90° në cilindo drejtim, derisa të qëndrojë në pozicionin e vet. Lëreni kunjën e valvulës në këtë pozicion derisa ajri të ketë dalë plotësisht.
3. Pas përfundimit të shkarkimit të ajrit, rrotullojeni përsëri kunjën e valvulës me 90°. Kunja e valvulës kthehet përsëri në pozicionin e saj fillestar.

Montimi i pendës (ilus. D)

1. Nxirrni shufrën plastike (1e) nga kutia e pendës në pjesën e poshtme të bordit (1).
2. Shtyjeni pendën (2), me skajin e poshtëm të rrumbullakosur përpara, brenda kutsisë së pendës.

Shënim: sigurohuni që ta shtyni pendën plotësisht brenda kutsisë së pendës.

3. Vendoseni kunjën (2a) në kutinë e pendës për ta fiksuar pendën.

Çmontimi i pendës (ilus. D)

1. Shtyjeni kunjën (2a) për ta liruar nga kutia e pendës.
2. Nxirrni pendën (2) nga kutia e pendës.
3. Shtyjeni përsëri shufrën plastike (1e) në kutinë e pendës.

Përdorimi

Rregullimi i gjatësisë së lopatës

Para përdorimit të bordit, rregulloni gjatësinë e lopatës suaj (nuk përfshihet në furnizim) sipas gjatësisë së trupit tuaj. Nuk ka udhëzime të përgjithshme të vlefshme për të përcaktuar se cila gjatësi është e duhura për cilën gjatësi trupi.

Për të përcaktuar gjatësinë e duhur, ne rekomandojmë formulën: **gjatësi e trupit + 20 cm (8 inç).**

Gjithashtu, gjatësinë e lopatës mund ta përcaktoni edhe si vijon:

1. Shtrijeni krahu në të hollë lart.
2. Me dorën tjetër vendoseni lopatën nën krahu e shtrirë.
3. Zgjateni ose shkurttojeni lopatën derisa të përshtatet nën kyçin e dorës së krahut të shtrirë.

Shënim: për rregullimin e duhur të gjatësisë së lopatës, respektoni udhëzimet e përdorimit të prodhuesit të lopatës.

Fiksimi i litarit të sigurisë në bord (ilus. G)

Fiksioni litarin e sigurisë (4) në unazën D të pasme (1d).

1. Kaloje lakun (4b) të litarit të sigurisë nëpër unazën D.

2. Kaloje lidhësen e kyçit të këmbës (4a) nëpër lakun e litarit të sigurisë, derisa të formohet një nyje te unaza D.

Përdorimi i litarit të sigurisë (ilus. H)

⚠ KUJDES!

- Mos e fiksoni kurrë litarin e sigurisë (4) në kyçin e këmbës suaj, kur e përdorni bordin në ujëra rrjedhëse (p.sh. ujëra me rrëke dhe lumenj).
- Mos e fiksoni kurrë litarin e sigurisë në kyçin e këmbës suaj gjatë erës që fryn drejt larg nga bregu.

Kur përdorni bordin në ujë të thellë, fiksoni litarin e sigurisë në kyçin e këmbës.

Përdorimi i bordit (ilus. I)

Shënim: për sigurinë tuaj, vishni një jelek shpëtimi të përshtatshëm (nuk përfshihet në furnizim).

1. Në fillim, gjunjëzohuni në mes të bordit dhe mbështetni krahet përpara në gjerësinë e shpatullave.
2. Ngriheni njërin këmbë dhe vendoseni mbi bord, poshtë ijeve. Përsëriteni hapin me këmbën tjetër.
3. Ngriheni ngadalë nga qëndrimi i ulur në gjunjë. Mbajini gjunjët paksa të përkulur dhe zhvendoseni peshën mbrapa.

Shënim: lopata juaj (nuk përfshihet në furnizim) mund t'ju ndihmojë të mbani ekuilibrin. Për këtë, gjatë ngritjes, mbajeni në të dyja duart si një shufër balancuese.

4. Tani qëndroni në mes të bordit, me këmbët rreth gjerësisë së ijeve të hapura.
5. Kapeni me njërin dorë dorezën e lopatës tuaj. Dora tjetër e kap shtangën e lopatës. Krahu i sipërm qëndron i shtrirë gjatë procesit të lopatimit.
6. Zhyteni lopatën larg përpara, menjëherë pranë bordit, në ujë. Gjatë këtij veprimi, edhe krahu i poshtëm qëndron i shtrirë.
7. Tërhiqeni lopatën me krahu e poshtëm përgjatë bordit drejt vetes, ndërkohë që krahu i sipërm mbetet i shtrirë.
8. Në lartësinë e këmbëve, nxirrni lopatën nga uji. Përsëriteni procesin e lopatimit.

Transporti me çantën e shpinës

Shënim: çanta e shpinës shërben vetëm për transportin dhe ruajtjen e bordit SUP dhe aksesorëve të tij.

Për transport ose ruajtje, mund t'i vendosni të gjitha pjesët në çantën e shpinës (7) (ilus. F). Çmontoni artikullin, ashtu siç është përshkruar në seksionin „Montimi”, por në rend të kundërt. Sigurohuni që artikulli të jetë plotësisht i pastër dhe i tharë.

1. Vendoseni bordin (1) mbi një sipërfaqe të pastër, të thatë dhe të sheshtë.
2. Mbështillen bordin dhe lidhni atë me rripin (3).
3. Vendoseni bordin së bashku me të gjitha pjesët e tjera në çantën e shpinës.

Mirëmbajtja, ruajtja, riparimi

Mirëmbajtja

⚠ KUJDES!

Mos përdorni mjete pastrimi agresive, furça me qime metali ose najloni, si dhe sende të mprehta ose metalike si thika apo të ngjashme.

Pastroni plotësisht dërrasën me një detergjent të butë dhe thajeni, veçanërisht pas përdorimit në ujë të kripur dhe pas ndotjes me vaj.

Bordin pastrojeni vetëm me valvulën e mbyllur dhe pas çdo përdorimi.

1. Hiqeni pendën (2) nga bordin (1).
2. Vendoseni bordin mbi një sipërfaqe të pastër, të thatë dhe të sheshtë.
3. Shpëlajeni bordin dhe pendën me ujë të freskët dhe sapun të butë, për t'i pastruar nga kristalet e kripës, grimcat e rërës dhe ndotjet e tjera më të imëta.
4. Fshijeni gjithçka me një leckë të thatë dhe të butë.
5. Lëreni bordin dhe pendën më pas të thahen plotësisht.

Ruajtja

KUJDES!

Në rast të ruajtjes së pasaktë të artikullit, veçanërisht të çantës së shpinës, ekziston rreziku i formimit të mykut.

- Ruajeni artikullin në një vend të pastër, të ajrosur mirë dhe të thatë, pa rrezatim të drejtpërdrejtë diellor, ku nuk i nënshtrohet luhatjeve të mëdha të temperaturës.
- Në rast mosshfrytëzimi për një kohë të gjatë, ne ju këshillojmë ta çmontoni plotësisht artikullin dhe ta vendosni në çantën e shpinës që është e përfshirë në paketim.
- Në rast mosshfrytëzimi për një kohë të gjatë, hapeni plotësisht zinxhirin e çantës së shpinës për të siguruar ajrosjen e artikullit.
- Ruajeni artikullin në një vend të paarritshëm për fëmijët dhe të mbyllur në mënyrë të sigurt.
- Mos vendosni objekte të rënda ose me skaje të mprehta mbi artikullin.
- Pas një ruajtjeje të gjatë, kontrolloni artikullin për shenja konsumimi ose vjetërimi.

Riparimi

KUJDES!

Kontrolloni bordin (1) para çdo përdorimi për humbje presioni, vrima ose çarje.

Nëse bordi humb ajër, kjo mund të jetë për shkak të një vendi të rrjedhshëm në valvulë, një valvule të dëmtuar ose një vendi të rrjedhshëm në bord.

Në rast dëmtimesh të mëdha, absolutisht mos kryeni riparime vetë.

Dëmtimet më të vogla mund t'i riparoni me setin e riparimit të dhënë (5).

Valvula (ilus. E)

Për të kontrolluar nëse një valvulë rrjedh ose është i dëmtuar, veproni si më poshtë:

1. Rrotullojeni kapakun e valvulës (1a) në drejtim të kundërt të akrepave të orës për ta hequr nga valvula (1b).
2. Sigurohuni që të mos ketë rërë ose sende të huaja brenda valvulës.
3. Fusni ajër në bord deri në mbushje të plotë.
4. Mbyllni valvulën.
5. Shpëlani bordin rreth valvulës me ujë të sapunosur.

Nëse rreth valvulës formohen flluska, valvulën duhet ta shtrëngoni fort ose ta zëvendësoni.

• Shtrëngoni fort valvulën:

1. Rrotullojeni kapakun e valvulës (1a) në drejtim të kundërt të akrepave të orës për ta hequr nga valvula (1b).
2. Vendoseni çelësin e valvulës (6) mbi valvulën, derisa ta kapë plotësisht atë.
3. Rrotullojeni çelësin e valvulës në drejtim të akrepave të orës, për ta shtrënguar valvulën.
4. Mbylleni valvulën me kapakun e valvulës dhe shpëlajeni bordin rreth valvulës me ujë sapunosur.
Nëse nuk krijohet më flluska, valvula është e ngushtë.
Nëse, pavarësisht shtrëngimit të valvulës, vazhdojnë të krijohen flluska rreth saj, atëherë valvula duhet të zëvendësohet.

• Zëvendësimi i valvulës:

1. Rrotullojeni kapakun e valvulës (1a) në drejtim të kundërt të akrepave të orës për ta hequr nga valvula (1b).
2. Lëreni që ajri të dalë plotësisht nga bordi.
3. Vendoseni çelësin e valvulës (6) mbi valvulën, derisa ta kapë plotësisht atë.
4. Rrotullojeni çelësin e valvulës në drejtim kundër akrepave të orës, derisa valvula të lirohet dhe të mund të nxirret nga bordi.
5. Nxirrni valvulën e dëmtuar nga bordi.
6. Vendosni një valvulë të re në bord.

Shënim: një valvulë zëvendësuese mund ta merrni në adresën e shërbimit të dhënë. Për një vulosje më të mirë, ne rekomandojmë të lyeni valvulën me pak yndyrë silikoni ose vazelinë.

7. Vendoseni çelësin e valvulës mbi valvulën dhe shtrëngojeni valvulën në drejtim të akrepave të orës.
8. Vendoseni kapakun e valvulës mbi valvulën dhe shtrëngojeni atë në drejtim të akrepave të orës.

Vendi i rrjedhjes

Riparoni vendet e rrjedhjes në bord vetëm me ngjitës të përshtatshëm. Një ngjitës është i përfshirë në paketim. Riparimet me ngjitës të papërshtatshëm mund të çojnë në dëmtime të mëtejshme!

Ngjitës të përshtatshëm mund t'i gjeni në dyqanet e specializuara.

Shënim: vendet e vogla (më të vogla se 2 mm) mund t'i riparoni edhe vetëm me ngjitës, duke e aplikuar ngjitësin drejtpërdrejt mbi vendin. Për vendet më të mëdha të rrjedhjes (më të mëdha se 2 mm) veproni si më poshtë:

1. Lëreni ajrin të dalë plotësisht nga bordi.
2. Pastroni tërësisht vendin që do të riparohet.
3. Thajeni vendin e pastruar.
4. Merrni një nga arnat dhe pritni një copë në mënyrë që të mbulojë zonën e dëmtuar dhe të tejkalojë nga të gjitha anët me 1,5 cm.
5. Aplikoni ngjitësin si mbi vendin e rrjedhjes, ashtu edhe mbi arnën e prerë. Lëreni ngjitësin të thahet pjesërisht për rreth 2-4 minuta.
6. Shtypeni arnën me një objekt të butë fort mbi vendin e rrjedhjes. Kujdesuni që të punoni mbi një sipërfaqe të sheshtë, pa rrudha ose pala. Hiqni me kujdes flluskat e mundshme të ajrit me një objekt të rrumbullakët, duke i shtyrë butësisht nga brenda drejt jashtë.
7. Pas riparimit, lëreni ngjitësin të thahet për të paktën 12 orë.

8. Pasi të jetë tharë, aplikoni ngjitës në skajet e arnës.

9. Lëreni ngjitësin të thahet për rreth 4 orë.

E rëndësishme: para se të hyni në ujë me bordin pas riparimit, kontrolloni vendin e riparuar për ngushtësinë e valvulës. Në rast dëmtimesh shumë të mëdha, në asnjë mënyrë nuk duhet të kryeni vetë riparime. Çojeni bordin për riparim në një punëtori të specializuar.

Udhëzime për asgjësimin



Hidhni artikullin dhe materialet e paketimit në përputhje me rregulloret lokale në fuqi. Mbajini materialet e paketimit (siç janë qeset plastike) larg fëmijëve. Për më shumë informacion për mënyrën e hedhjes së artikullit të përdorur kontaktoni administratën tuaj komunale apo bashkiakë. Hidhni artikullin dhe paketimin në një mënyrë miqësore me mjedisin.



Kodi i riciklimit shërben për të shënuar materialet të ndryshme me qëllim që ato të rikthehen në ciklin e ripërdorimit (riciklimit). Kodi përbëhet nga një simbol riciklimi për ciklin e riciklimit dhe një numër që tregon llojin e materialit.

Udhëzime për garancinë dhe procedurat shërbimit

Artikulli është prodhuar me shumë kujdes dhe nën kontroll të vazhdueshëm. DELTA-SPORT HANDELSKONTOR GmbH u jep klientëve privatë një garanci tre-vjeçare për këtë artikull nga data e blerjes (periudha e garancisë) në përputhje me kushtete mëposhtme. Garancia vlen vetëm për defektet në material dhe prodhim. Garancia nuk mbulon pjesët që i nënshtrohen konsumimit normal dhe për këtë arsye konsiderohen materialet të konsumueshme (p.sh. bateritë), apo pjesët e brishta siç janë çelësat ose pjesët e bëra prej xhami.

Të drejtat nga kjo garanci përjashtohen nëse artikulli është përdorur në mënyrë të papërshtatshme, abuzive, jo brenda qëllimit të tij të synuar ose kufijvetë synuar të përdorimit, ose nëse udhëzimet në manual/udhëzime nuk janë ndjekur, përveç nëse klienti përfundimtar vërteton se ka një defekt në materialet ose prodhim që nuk bazohet në një rëndësi nga rrethanat e lartpërmendura. Kërkesat në bazë të garancisë mund të bëhen vetëm brenda periudhës së garancisë me paraqitjen e faturës origjinale. Ju lutemi ruajeni faturën origjinale. Periudha e garancisë nuk do të zgjatet nga asnjë riparim i kryer në bazë të garancisë, garancisë ligjore ose mirëkuptimit të prodhuesit. Kjo vlen edhe për pjesët e zëvendësuar dhe të riparuar. Nëse keni ndonjë ankesë, ju lutemi të kontaktoni së pari linjën telefonike të shërbimit më poshtë ose të na kontaktoni me email. Nëse paraqitet një rast garancie, ne, sipas gjykimit tonë, do ta riparojmë artikullin falas, do ta zëvendësojmë ose do ta rimbursojmë çmimin e blerjes. Nga kjo garanci nuk lindin të drejta të mëtejshme.

Të drejtat tuaja ligjore, në veçanti kërkesat
e garancisë kundër shitësit përkatës, nuk
kufizohen nga kjo garanci.

IAN: 507042_2507

 Shërbimi ndaj Klientit në Maqedoninë e
Veriut
Tel.: 0800 90698
E-Mail: deltasport@lidl.mk

Felicitări!

Ați ales să achiziționați un produs de calitate superioară. Înainte de prima utilizare, trebuie să vă familiarizați cu produsul dumneavoastră.



Citiți cu atenție următoarele instrucțiuni de utilizare.

Utilizați produsul numai în modul descris și în scopurile de utilizare prevăzute. Păstrați aceste instrucțiuni de utilizare într-un loc sigur. În cazul predării produsului unei alte persoane, transmiteți toată documentația acestuia. Instrucțiunile de utilizare conțin detalii importante privind produsul, montarea, utilizarea și îngrijirea sa, cât și reguli de siguranță. Deoarece sporturile nautice presupun expunerea constantă la riscuri, prin cunoașterea tuturor informațiilor despre produs, evitați vătămarea persoanelor sau chiar decesul.

Pachet de livrare (fig. A)

- 1 x placă (1)
- 1 x aripioară (2)
- 1 x curea (3)
- 1 x coardă (4)
- 1 x set de reparație, inclusiv petice și adeziv (5)
- 1 x cheie pentru valvă (6)
- 1 x rucsac (7)
- 1 x instrucțiuni de utilizare

Date tehnice

Placă:



Sarcină utilă maximă admisă: 100 kg



Număr maxim de persoane admis: Adulți: 1 Copii: 0

Rucsac:



Capacitate max. de încărcare: 20 kg

Cameră de aer:

⇒ ⇄ = 1 bar (15 psi)

Presiune nominală de lucru: 1,0 bar (15 psi)

Dimensiuni

Placă SUP (umplută cu aer):
305 x 79 x 12 cm (L x l x h)

Greutate

Placă SUP (neumplută): 6,6 kg



Data de fabricație
(luna/anul): 12/2025

Destinație de utilizare

Acest produs este destinat utilizării private în timpul liber. Zone în care se utilizează: zone împrejmuite la o distanță de mal de până la 150 m – pentru călătorii în ape protejate din apropierea coastelor, în golfuri mici, pe lacuri mici, râuri și canale înguste.

A nu se utiliza la o intensitate a vântului mai mare de gradul 4 și/sau la o înălțime a valurilor mai mare de 0,3 m.

Produsul nu este un echipament auxiliar pentru înot, o jucărie acvatică sau un produs pentru sporturile de iarnă, fiind adecvat numai pentru înotători! Nu este destinat utilizării de către copii cu vârste mai mici de 14 ani.

Indicații cu privire la siguranță



AVERTISMENT!

Vizibilitatea și evaluarea proprie pe apă reprezintă doi factori extrem de importanți.

Nu vă supraestimați niciodată forța și capacitatea de schimbare a direcției! Rămâneți întotdeauna în apropierea malului! Acordați atenție condițiilor meteorologice, avertizărilor referitoare la furtuni sau eventualelor semnale luminoase!



AVERTISMENT!

Respectați întotdeauna regulile de siguranță și prescripțiile legale aplicabile pentru lacuri și ape deschise și, pentru siguranța proprie, purtați întotdeauna o vestă de salvare certificată.



Pericol de moarte!

- Dacă vă aflați în primejdie în ape deschise, nu părăsiți placa în niciun caz! Încercați să atrageți atenția asupra dumneavoastră de pe placă.
- În cazul apariției unui defect la camera de aer în timp ce vă aflați în larg, nu părăsiți în niciun caz placa.
- Nu lăsați niciodată copiii nesupravegheați în preajma materialului de ambalare. Există pericol de sufocare externă.



Pericol de vătămare!

- În timpul vâslii, asigurați în permanență o distribuție uniformă a greutateii la nivelul produsului.
- Placa umflată, padela (nu este inclusă în pachetul de livrare) și aripioarele sunt dure și pot provoca vătămări în anumite circumstanțe.
- La transportarea produsului, acordați atenție persoanelor din jur.
- Întotdeauna acordați atenție altor persoane care se află în apă.
- Purtați un costum termic, în cazul vâslii la temperaturi scăzute. Există pericol de hipotermie!
- Înainte de a începe să vâsliți, familiarizați-vă cu apa.
- Nu vâsliți niciodată în absența unei alte persoane în apropiere, în cazul în care nu vă aflați în zone sigure pentru înot.
- Păstrați distanța față de cataracte, obiecte flotante și alte obstacole.
- ATENȚIE LA VÂNTUL CARE SUFLĂ DINSPRE USCAT ȘI LA CURENȚI! Există pericolul de a pluti în derivă.
- Nu utilizați produsul în valuri care se sparg.
- Respectați informațiile de pe plăcuța indicatoare.
- Respectați în permanență reglementările locale privind navigația.
- Nu vâsliți în zone în care există marea sau valuri înalte.
- Nu transportați obiecte ascuțite sau cu muchii.

- Produsul trebuie protejat împotriva contactului cu lichide sau acizi cu acțiune nocivă. Aceste substanțe pot provoca daune ireparabile.
- Aveți grijă să nu ajungeți pe o porțiune în care există pietre, pentru a evita daunele la nivelul produsului.
- Nu transportați în niciun caz produsul pe vehicule atunci când este umflat.
- Nu lăsați niciodată produsul gol pe apă. Acesta se deplasează cu o viteză mai mare decât cea a unui înotător.
- Înainte de utilizare, asigurați-vă întotdeauna că ați luat cu dumneavoastră padela, deoarece, în caz contrar, produsul nu poate fi manevrat corespunzător.
- Produsul nu trebuie utilizat în cazul în care prezintă scurgeri și pierde aer.
- Nu trebuie efectuate niciun fel de modificări tehnice la nivelul produsului. Modificările de orice fel pun în pericol exploatarea produsului și duc la anularea garanției.
- Nu utilizați niciodată produsul sub influența alcoolului, a drogurilor sau a medicamentelor.
- Nu vă supraestimați niciodată puterea și distribuiți-vă forța musculară la vâslire, astfel încât să puteți parcurge din nou distanța rămasă cu ajutorul padelei, fără a vă epuiza. Rămâneți în zone împrejmuite la o distanță de mal de până la 150 m și aveți grijă în cazul schimbării vântului sau a curenților, lucru ce ar putea îngreuna semnificativ deplasarea.
- La vâslire, asigurați-vă că nu vă prindeți picioarele în șnurul de fixare sau în mânerul de transport.
- Sarcina maximă a produsului este de 100 kg.
- Produsul este adecvat pentru o singură persoană.
- Evitați malurile stâncoase, cheirile, locurile puțin adânci etc. pentru a preveni vătămarile și deteriorările.



Evitarea daunelor materiale!

- Toate produsele gonflabile sunt termosensibile. Produsul nu trebuie desfăcut și umflat niciodată la o temperatură sub 5 °C!
- Umflați camera de aer a produsului la o presiune de lucru de maxim 1,0 bar (15 psi).
- Dacă presiunea aerului crește atunci când soarele este puternic, aceasta trebuie reglată în mod corespunzător, prin evacuarea aerului. Deschideți valva și evacuați puțin aer, în cazul în care presiunea depășește 1,0 bar (15 psi).
- Aveți grijă ca produsul, în special atunci când este umflat, să nu intre în contact cu pietre, pietriș sau obiecte ascuțite și să nu fie supus frecării, deoarece, în caz contrar, se poate deteriora.
- Introduceți numai un adaptor de pompă adecvat în valvele de siguranță. În caz contrar, valvele se pot defecta.
- Nu utilizați compresoare pentru umflarea produsului.
- Nu umflați prea mult, deoarece, în caz contrar, există pericolul de rupere a cusăturilor. Închideți bine valva după umflare.

- Evitați contactul cu obiecte corozive, ascuțite sau periculoase, substanțe chimice sau lichide. În cazul contactului cu astfel de obiecte sau substanțe, verificați temeinic placa cu privire la scurgeri sau alte deteriorări.
- Țineți produsul la distanță de flăcări deschise și obiecte încinse (precum țigări aprinse).
- Înainte de fiecare utilizare, verificați dacă produsul este deteriorat sau uzat. Produsul trebuie utilizat numai în stare ireproșabilă!

Montare

Respectați pașii individuali de montare în ordinea prevăzută.

1. Alegeți o suprafață plană și curată, asigurând suficient spațiu pentru despachetarea și defacerea produsului. Asigurați-vă că sunt disponibile toate componentele și acestea se află într-o stare impecabilă.
2. Începând cu a doua montare, trebuie să verificați produsul cu privire la eventualele defecte, spărturi sau fisuri și să le etanșați conform descrierii de mai jos. După prima utilizare a produsului pe apă, nu veți mai putea remedia eventualele defecte.

Umflarea plăcii

AVERTISMENT!

- Evitați umflarea excesivă a plăcii, deoarece, în caz contrar, există pericolul de supraîntindere sau chiar rupere a cusăturilor sudate.
- Presiunea de lucru poate crește în cazul expunerii la soare. Reglați presiunea de lucru prin evacuarea aerului din placă.
- Pentru umflarea plăcii, utilizați pompe de picior disponibile în comerț sau pompe cu piston cu cursă dublă cu accesoriile corespunzătoare și un manometru.
- Pompele electrice dezvoltate special pentru plăci SUP sunt adecvate, de asemenea, pentru umflare. Aceste pompe sunt presetate la o presiune de 15 psi și se opresc automat după atingerea presiunii aerului. Verificați în permanență presiunea aerului pompat. În cazul în care presiunea aerului de 15 psi nu este atinsă nici după o perioadă de așteptare, umflați manual suplimentar sau evacuați aer în mod corespunzător, până la atingerea presiunii specificate.
- Pentru umflarea plăcii, nu utilizați un compresor sau un spray cu aer comprimat. Acest lucru poate duce la deteriorări.
- Placa trebuie umflată întotdeauna complet.
- Nu umflați placa în apropiere de obiecte ascuțite sau tăioase și nici pe suprafețe aspre sau cu pietriș.

IMPORTANT!

- Deschideți valva numai pentru umflare și evacuarea aerului. În caz contrar, aceasta se poate murdări.
- Zona din jurul valvei trebuie să fie întotdeauna uscată și curată.
- Asigurați-vă că în valvă nu pătrund nisip sau alte impurități.

Umplerea camerei de aer

Important!

Presiunea de lucru optimă este de 1,0 bar (15 psi).

1. Rotiți capacul valvei (1a) în sens invers acelor de ceasornic, pentru a-l scoate din valvă (1b) (fig. B).
2. Atașați capătul furtunului unei pompe adecvate (nu este inclusă în pachetul de livrare) la valvă și rotiți în sensul acelor de ceasornic pentru a-l strânge (fig. B).

Indicație: tija valvei (1c) trebuie să se afle în poziție închisă (fig. B).

3. Umflați placa cu pompa la o presiune de maximum 1,0 bar (15 psi).
4. Încheiați umflarea imediat ce manometrul indică 1,0 bar, respectiv 15 psi.
5. Rotiți capătul furtunului în sens invers acelor de ceasornic pentru a-l scoate din valvă și așezați capacul valvei pe valvă.
6. Fixați capacul valvei răsucindu-l în sensul acelor de ceasornic.

Evacuarea aerului (fig. C)

1. Rotiți capacul valvei (1a) în sens invers acelor de ceasornic, pentru a-l scoate din valvă (1b).
2. Apăsăți în jos știftul valvei (1c) și rotiți-l la 90° într-o poziție aleatorie, până când rămâne în poziția sa. Lăsați știftul valvei în această poziție până când aerul este evacuat complet.
3. După încheierea evacuării aerului, rotiți din nou știftul valvei la 90°. Știftul valvei revine în poziția sa inițială.

Montarea aripioarei (fig. D)

1. Scoateți elementul din plastic (1e) din carcasa aripioarei de pe partea inferioară a plăcii (1).
2. Împingeți aripioara (2) în carcasa aripioarei, capătul inferior rotunjit orientat spre înainte.

Indicație: asigurați-vă că împingeți complet aripioara în carcasa aripioarei.

3. Introduceți știftul (2a) în carcasa aripioarei pentru a fixa aripioara.

Demontarea aripioarei (fig. D)

1. Apăsăți știftul (2a) pentru a-l elibera din carcasa aripioarei.
2. Scoateți aripioara (2) din carcasa aripioarei.
3. Împingeți din nou elementul din plastic (1e) în carcasa aripioarei.

Utilizare

Reglarea lungimii padelei

Înainte de a utiliza placa, reglați lungimea padelei (nu este inclusă în pachetul de livrare) în funcție de înălțimea dumneavoastră. Nu există specificații generale cu privire la lungimile adecvate pentru anumite înălțimi.

Pentru determinarea lungimii adecvate, recomandăm următoarea formulă: **înălțime + 20 cm (8 inchi)**.

De asemenea, puteți determina lungimea padelei după cum urmează:

1. Întindeți brațul mai slab în sus.
2. Cu cealaltă mână, așezați padela sub brațul întins.

3. Extindeți sau scurtați padela până când aceasta se potrivește sub încheietura mâinii brațului întins.

Indicație: urmați instrucțiunile de utilizare ale producătorului padelei pentru a seta corect lungimea acesteia.

Fixarea corzii pe placă (fig. G)

Fixați coarda (4) de inelul în formă de D posterior (1d).

1. Trageți bucla (4b) a corzii prin inelul în formă de D.
2. Trageți elementul de fixare pentru gleznă (4a) prin bucla corzii până când se formează un nod pe inelul în formă de D.

Utilizarea corzii (fig. H)

AVERTISMENT!

- Nu fixați niciodată coarda (4) de gleznă în cazul utilizării plăcii pe ape curgătoare (de exemplu, ape cu cataracte și râuri).
- Nu fixați niciodată coarda de gleznă în cazul vântului care suflă dinspre uscat.

În cazul utilizării plăcii în ape adânci, fixați coarda de gleznă.

Utilizarea plăcii (fig. I)

Indicație: pentru propria siguranță, purtați o vestă de salvare adecvată (nu este inclusă în pachetul de livrare).

1. Pentru a începe, îngenuncheați pe centrul plăcii și țineți brațele în față depărtate la lățimea umerilor.
2. Ridicați un picior și așezați-l pe placă, sub șold. Repetați operațiunea cu celălalt picior.
3. Îndreptați-vă lent din poziția ghemuită. Țineți genunchii ușor îndoiți și deplasați greutatea spre spate.

Indicație: padela (nu este inclusă în pachetul de livrare) vă poate ajuta să vă mențineți echilibrul. Pentru a face acest lucru, țineți-o cu ambele mâini atunci când vă ridicați, ca pe o bară de echilibru.

4. Acum stați în centrul plăcii, cu picioarele depărtate la lățimea șoldurilor.
5. Prindeți mânerul padelei cu o mână. Cu cealaltă mână apucați bara padelei. Brațul de sus este întins în timpul procesului de vâslire.
6. Introduceți în apă padela cu mult în față, chiar lângă placă. Și brațul de jos este întins.
7. Trageți padela spre dumneavoastră cu brațul de jos de-a lungul plăcii, menținând brațul de sus întins.
8. Scoateți padela din apă la înălțimea picioarelor. Repetați procesul de vâslire.

Transportul în rucsac

Indicație: rucsacul servește exclusiv la transportul și depozitarea plăcii SUP și accesoriilor acesteia.

Pentru transportare sau depozitare, puteți așeza toate componentele în rucsac (7) (fig. F). Demontați produsul conform descrierii din secțiunea „Montare”, în ordine inversă. Asigurați-vă că produsul este complet curat și uscat.

1. Așezați placa (1) pe o suprafață curată, uscată și plană.
2. Rulați placa și strângeți-o cu ajutorul curelelor (3).

- Introduceți placa și toate celelalte componente în rucsac.

Îngrijire, depozitare, reparare

Îngrijirea

AVERTISMENT!

Nu utilizați detergenți agresivi, perii metalice sau din nailon sau obiecte ascuțite sau metalice, precum cuțite sau alte obiecte similare.

Curățați și uscați bine placa cu un detergent neagresiv, în special după utilizarea în apă sărată și după murdărirea cu ulei.

Curățați placa numai cu valva închisă, după fiecare utilizare.

- Detashați aripioara (2) de placă (1).
- Așezați placa pe o suprafață curată, uscată și plană.
- Spălați placa și aripioara cu apă proaspătă și un săpun delicat, pentru a îndepărta cristalele de sare, granulele de nisip și alte impurități minuscule.
- Ștergeți toate produsele cu o lavetă moale, uscată.
- Apoi lăsați placa și aripioara să se usuce complet.

Depozitare

AVERTISMENT!

În cazul depozitării necorespunzătoare a produsului, în special a rucsacului, există pericolul formării de mucegai.

- Depozitați produsul într-un loc curat, bine ventilat și uscat, protejat împotriva acțiunii directe a radiațiilor solare și fără a fi expus la variații semnificative de temperatură.
- În cazul neutilizării pe termen lung, recomandăm demontarea completă a produsului și depozitarea în rucsacul inclus în pachetul de livrare.
- În cazul neutilizării pe termen lung, desfaceți complet fermoarul rucsacului, pentru a garanta ventilarea produsului.
- Depozitați produsul într-un loc inaccesibil copiilor, închis în siguranță.
- Nu așezați obiecte grele sau cu muchii tăioase pe produs.
- După depozitarea pe o perioadă mai lungă, verificați produsul cu privire la semne de uzură sau învechire.

Reparare

AVERTISMENT!

Înainte de fiecare utilizare, verificați placa (1) cu privire la scăderea presiunii, găuri sau fisuri. În cazul în care placa pierde aer, pot exista neetanșeități la nivelul valvei sau plăcii sau valva poate fi defectă.

În cazul unor defecte semnificative, nu trebuie în niciun caz să încercați să efectuați reparații pe cont propriu.

Defectele minore pot fi reparate cu ajutorul setului de reparație (5) inclus în pachetul de livrare.

Valva (fig. E)

Pentru a verifica dacă o valvă este neetanșă sau defectă, procedați în felul următor:

- Rotiți capacul valvei (1a) în sens invers acelor de ceasornic, pentru a-l scoate din valvă (1b).
- Asigurați-vă că în valvă nu se află nisip sau alte corpuri străine.
- Umflați complet placa cu pompa.
- Închideți valva.
- Spălați placa în jurul valvei cu apă cu săpun.

În cazul în care la nivelul valvei se formează bule, valva trebuie strânsă sau înlocuită.

• Strângerea valvei:

- Rotiți capacul valvei (1a) în sens invers acelor de ceasornic, pentru a-l scoate din valvă (1b).
- Așezați cheia pentru valvă (6) pe valvă până când aceasta se prinde complet de valvă.
- Rotiți cheia pentru valvă în sensul acelor de ceasornic pentru a strânge valva.
- Închideți valva cu capacul valvei și spălați placa în jurul valvei cu apă cu săpun. În cazul în care nu se mai formează bule, valva este etanșă.

Dacă în jurul valvei se formează în continuare bule, deși aceasta a fost strânsă, valva trebuie înlocuită.

• Înlocuirea valvei:

- Rotiți capacul valvei (1a) în sens invers acelor de ceasornic, pentru a-l scoate din valvă (1b).
 - Permiteți evacuarea completă a aerului din placă.
 - Așezați cheia pentru valvă (6) pe valvă până când aceasta se prinde complet de valvă.
 - Rotiți cheia pentru valvă în sens invers acelor de ceasornic până când valva se poate deșuruba din placă.
 - Scoateți valva defectă din placă.
 - Introduceți o nouă valvă în placă.
- Indicație:** pentru a comanda o valvă de schimb, contactați departamentul de service la adresa menționată. Pentru o mai bună etanșare, recomandăm lubrifierea valvei cu puțină unsoare siliconică sau vaselină.
- Așezați cheia pentru valvă pe valvă și rotiți în sensul acelor de ceasornic pentru a strânge valva.
 - Așezați capacul valvei pe valvă și strângeți rotund în sensul acelor de ceasornic.

Puncte neetanșe

Reparați punctele neetanșe de la nivelul plăcii numai cu un adeziv adecvat. Puteți utiliza adezivul inclus în pachetul de livrare. Reparațiile cu adezivi necorespunzători pot duce la alte deteriorări!

Pentru adezivi corespunzători, adresați-vă unui distribuitor de specialitate.

Indicație: puteți repara punctele mici (mai mici de 2 mm) și utilizând doar adeziv, prin aplicarea adezivului direct pe punctul respectiv. Pentru repararea punctelor neetanșe mai mari (mai mari de 2 mm), procedați în felul următor:

- Permiteți evacuarea completă a aerului din placă.
- Curățați temeinic zona în care sunt necesare reparații.
- Uscați zona curățată.

- Tăiați o bucată corespunzătoare dintr-un petic pentru a acoperi zona afectată, cu un diametru cu 1,5 cm mai mare decât cel al zonei respective.
 - Aplicați adeziv atât pe punctul neetanș, cât și pe peticul decupat. Lăsați adezivul să se usuce aprox. 2-4 minute.
 - Aplicați o presiune corespunzătoare la nivelul peticulului de pe punctul neetanș cu ajutorul unui obiect moale. Aveți grijă să lucrați pe o suprafață plană, fără cute sau pliuri. Îndepărtați ușor posibilele bule de aer cu ajutorul unui obiect rotund, din interior către exterior.
 - După efectuarea reparației, lăsați adezivul să se usuce cel puțin 12 ore.
 - După uscare, aplicați adeziv pe marginile peticulului.
 - Lăsați adezivul să se usuce aprox. 4 ore.
- Important: înainte de a intra în apă cu placa ulterior reparației, verificați zona în care a fost efectuată reparația cu privire la etanșeitatea. În cazul unor defecte majore, nu trebuie în niciun caz să încercați să efectuați reparații pe cont propriu. Dispuneți repararea plăcii într-un atelier specializat.**

Instrucțiuni privind eliminarea

 Eliminați produsul și materialele de ambalare în conformitate cu reglementările locale în vigoare. Nu lăsați materialele de ambalare (cum ar fi pungii din folie) la îndemâna copiilor. Puteți afla mai multe informații despre alte opțiuni de eliminare a articolului uzat de la municipalitatea sau administrația orașului. Eliminați articolul și ambalajul în mod ecologic.

 Codul de reciclare este folosit pentru a identifica diferite materiale în vederea returnării acestora în ciclul de reciclare (Recycling). Codul este format din simbolul de reciclare destinat să reflecte ciclul de reciclare și un număr care identifică materialul.

Indicații referitoare la garanție și operațiuni de service

Articolul a fost fabricat cu mare atenție și supus unui control permanent. DELTA-SPORT HANDELSKONTOR GmbH acordă clienților finali privați o garanție de trei ani pentru acest articol de la data achiziției (perioada de garanție) în conformitate cu următoarele dispoziții. Garanția se aplică doar pentru defectele de material și de prelucrare. Garanția nu se extinde asupra pieselor supuse unei uzuri normale, considerate astfel drept piese de uzură (de ex. baterii) și nici asupra pieselor fragile, de ex. comutatoare sau piese fabricate din sticlă. Se exclude orice drept legal în legătură cu această garanție dacă articolul a fost utilizat necorespunzător sau abuziv, fără respectarea prevederilor stabilite sau al scopului de utilizare prevăzut sau dacă specificațiile din instrucțiunile de utilizare nu au fost respectate, cu excepția cazului în care clientul final poate dovedi că există defecte de material sau de prelucrare care nu se datorează uneia dintre circumstanțele menționate anterior.

Drepturile din garanție pot fi revendicate doar cu respectarea termenului de garanție și prin prezentarea bonului de casă în original. Vă rugăm astfel să păstrați bonul de casă în original. Durata garanției nu se va prelungi prin eventuale reparații realizate în baza garanției, ca urmare a garanției legale sau prin serviciul acordat după expirarea garanției. Acest lucru se aplică și în cazul pieselor înlocuite sau reparate. În cazul lipsei de conformitate survenite în perioada de garanție, termenul de garanție legală de conformitate și termenul garanției comerciale se prelungesc cu durata de nefuncționare a produsului.

Pentru produsele de folosință îndelungată, înlocuite în perioada de garanție, va curge un nou termen de la data înlocuirii acestora.

Pentru reclamații, vă rugăm să vă adresați întâi liniei telefonice de service indicată mai jos sau să luați legătura cu noi prin e-mail. Dacă este un caz de garanție, articolul va fi reparat, înlocuit gratuit sau vi se va restitui prețul de achiziție - la alegerea noastră. Nu se acordă alte drepturi prin prezenta garanție.

Drepturile dvs. legale, în special cererile de garanție față de vânzătorul respectiv, nu sunt restricționate de această garanție.

IAN: 507042_2507

 Service România

Tel.: 0800 896 637

E-Mail: deltasport@lidl.ro

Поздравления!

С Вашата покупка Вие избрахте продукт с високо качество. Запознайте се с него преди първото му използване.



За целта прочетете внимателно следващото ръководство за използване.

Използвайте продукта само в съответствие с описанието и за посочените области на приложение. Съхранявайте добре ръководството за използване. При предаването на продукта на трета страна предайте и всички документи.

Ръководството за използване съдържа важни подробности за продукта, неговото съглобяване, използване и поддръжка, както и правила за безопасност. Тъй като водният спорт винаги носи рискове, точното познаване на продукта предотвратява евентуални телесни повреди или дори смъртни случаи.

Обхват на доставката (фиг. А)

- 1 x борг (1)
- 1 x перка (2)
- 1 x колан (3)
- 1 x връзка (4)
- 1 x комплект за ремонт, вкл. лепенка и лепило (5)
- 1 x ключ за вентил (6)
- 1 x раница (7)
- 1 x ръководство за използване

Технически данни

Борг:



Максимално допустим полезен товар: 100 kg



Допустим брой лица:
Възрастни: 1, деца: 0

Раница:



Макс. товароносимост: 20 kg

Въздушна камера:

⇨ ⇩ = 1 bar (15 psi)

Номинално работно налягане: 1,0 bar (15 psi)

Размери

SUP борг (напомпан):
305 x 79 x 12 cm (Д x Ш x В)

Тегло

SUP борг (ненапомпан): 6,6 kg



Дата на производство
(месец/година): 12/2025

Използване по предназначение

Този продукт е разработен за лична употреба в свободното време. Област на приложение: защитени крайбрежни зони до 150 m – за плаване в защитени крайбрежни води, малки заливи, в малки езера, месни реки и канали.

Да не се използва при сила на вятъра над 4 u/или при височина на вълните над 0,3 m. Продуктът не е помощно средство за плуване, водна играчка или уред за зимни спортове и е предназначен само за плуване! Не е подходящ за деца под 14 години.

Указания за безопасност

⚠ ВНИМАНИЕ!

Вашата предпазливост и самооценка във водата е от огромно значение.

Никога не надценявайте силите си и уменията си за управление! Винаги се придържайте в близост до брега! Следете атмосферните условия, предупрежденията за лошо време или евентуалните светлинни сигнали!

⚠ ВНИМАНИЕ!

Винаги спазвайте правилата за безопасност и валидните законови разпоредби за морски и открити води и за своя собствена безопасност винаги носете проверена спасителна жилетка.

⚠ Опасност за живота!

- Ако изпаднете в беда в открити води, в никакъв случай не напускайте борда! Опитайте се да привлечете внимание върху себе си от борда.
- Ако по време на използването във водата възникне повреда на въздушната камера, в никакъв случай не напускайте борда.
- Никога не оставяйте деца без надзор с опаковъчните материали. Съществува опасност от задушаване.

⚠ Опасност от нараняване!

- При плаване се уверете, че теглото Ви винаги е равномерно разпределено върху продукта.
- Напомпаният борд, греблото (не се съдържа в обхвата на доставката) и перките са твърди и при определени обстоятелства може да доведат до нараняване.
- При транспортиране на продукта внимавайте за стоящи наблизо хора.
- Винаги внимавайте за други хора, които се намират във водата.
- Носете термокостюм, когато плавате при ниски температури. Съществува опасност от хипотермия!
- Преди плаването се запознайте с водния басейн.
- Никога не плавайте, без да има хора наблизо, когато се намирате в неохранявани водни басейни.
- Дръжте се на разстояние от бързеи, плаващи отпадъци и други препятствия.
- БЪДЕТЕ ВНИМАТЕЛНИ ПРИ НАЛИЧИЕ НА ВЯТЪР ОТКЪМ СУШАТА И ТЕЧЕНИЯ! Може да бъдете отнесени.
- Не използвайте при разбиващи се вълни.
- Спазвайте указанията на типовия етикет.

• Винаги спазвайте местните наредби за корабоплаване.

• Никога не плавайте при смяна на прилив и отлив или при високо вълнение.

• Не носете със себе си остри предмети.

• Продуктът трябва да бъде защитен от контакт със съмнителни течности или киселини. Това може да доведе до непоправими повреди.

• Внимавайте да не попаднете върху каменисто дъно, за да предотвратите повреди по продукта.

• В никакъв случай не транспортирайте продукта в напомяно състояние върху превозни средства.

• Никога не оставяйте продукта във водата, без да го използвате. Той ще бъде отнесен по-бързо, отколкото бихте могли да го достигнете с плуване.

• Преди всяка употреба винаги проверявайте дали сте взели греблото със себе си, тъй като в противен случай продуктът не може да маневрира достатъчно.

• Не използвайте продукта, ако има дупка и изпускателна въздух.

• Не извършвайте никакви технически изменения по продукта. Измененията от всякакъв тип застрашават използваемостта и водят до анулиране на гаранцията.

• Никога не използвайте продукта под влияние на алкохол, наркотични вещества или медикаменти.

• Никога не надценявайте силите си и при гребане разпределяйте напрежението така, че да можете да изминете безпроблемно с гребане обратното разстояние.

Придържайте се в защитените крайбрежни зони до 150 m и внимавайте за променливи условия на вятъра и теченията, които биха могли да затруднят значително придвижването.

• При плаване внимавайте да не оплетете краката си във връзката за закрепване или дръжката за транспортиране.

• Продуктът може да се натоварва с максимум 100 kg.

• Продуктът може да носи теглото само на един човек.

• Избягвайте каменисти брегове, вълноломи, плитчини и подобни места, за да предотвратите наранявания и повреди.

⚠ Преговратяване на материални щети!

• Надуваемите изделия са чувствителни към ниски температури. Поради това никога не развивайте и не напомявайте продукта при температура под 5 °C!

• Напомнете въздушната камера на продукта до достигане на работно налягане от максимално 1,0 bar (15 psi).

• Ако налягането на въздуха се повиши вследствие на излагане на слънце, то трябва да се компенсира чрез изпускане на въздух.

Отворете вентила и изпуснете малко въздух, ако налягането е над 1,0 bar (15 psi).

- Следете за това, продуктът да не влиза в контакт с камъни, чакъл или остри предмети и да не се търка или трие, особено в напомяно състояние, защото в противен случай могат да възникнат повреди.
- Поставете само подходящи адаптери за помпи в предпазните вентили. В противен случай е възможно вентилите да бъдат повредени.
- Не използвайте компресор, за да напомяте продукта.
- Не напомявайте прекалено много, защото в противен случай съществува опасност шевовете да се скъсат. След напомяването затворете вентила добре.
- Избягвайте контакт с разяждащи, остри или опасни предмети, химикали или течности. Ако това се случи, проверете основно борда за изпускане и други повреди.
- Дръжте продукта далече от огън и горещи предмети (напр. горящи цигари).
- Преди всяка употреба проверявайте продукта за повреди или износвания. Продуктът трябва да бъде използван само в изправно състояние!

Сглобяване

Следвайте отделните стъпки за сглобяване в посочената последователност.

1. Изберете равна и чиста повърхност с достатъчно място, за да разопаковате и разгънете продукта. Проверете дали всички отделни компоненти са налице и дали те са в изправно състояние.
2. След второто сглобяване продуктът трябва да се проверява за евентуални повреди, дупки и скъсвания, които трябва да се уплътняват в съответствие с описанието по-долу. Ако влезете във водата, вече няма да можете да отстраните евентуалните повреди.

Напомяване на борда

ВНИМАНИЕ!

- Избягвайте прекомерното напомяване на борда, тъй като в противен случай съществува опасност от прекалено разтягане или дори скъсване на шевовете.
- На слънце работното налягане може да се повиши. Изравнете работното налягане чрез изпускане на въздух от борда.
- За напомяването на продукта използвайте стандартни крачни помпи или ръчни бутални помпи с възможност за свързване и манометър.
- Специално разработените електрически помпи за SUP бордове също са подходящи за напомяване. Тези помпи са предварително настроени с 15 psi и се изключват автоматично при достигане на това налягане на въздух. Винаги проверявайте налягането на въздух при напомяване. Ако въпреки очакванията не бъде достигнато налягането от 15 psi, донапомяте с ръка или съответно изпуснете въздух до достигане на номиналното налягане.

- За напомяването на продукта не използвайте компресор или бутилка със състен въздух. Това може да доведе до повреди на продукта.
- Винаги напомявайте борда изцяло.
- Не напомявайте борда в близост до остри предмети, както и върху груба или чакълеста повърхност.

ВАЖНО!

- Отваряйте вентила само за напомяване и изпускане на въздух. В противен случай може да бъде замърсен.
- Областта около вентила винаги трябва да е суха и чиста.
- Внимавайте във вентила да не попадне пясък или друго замърсяване.

Напомяване на въздушната камера

Важно!

Оптималното работно налягане е 1,0 bar (15 psi).

1. Развийте капачето на вентила (1a) от вентила (1b) обратно на часовниковата стрелка (фиг. В).
2. Поставете края на маркуча на подходяща помпа (не се съдържа в обхвата на доставката) върху вентила и го завинтете по посока на часовниковата стрелка (фиг. В).

Указание: при това щифтът на вентила (1c) трябва да бъде в затворена позиция (фиг. В).

3. Напомяте борда до максимално 1,0 bar (15 psi).
4. Спрете напомяването, щом манометърът покаже 1,0 bar, респективно 15 psi.
5. Развийте края на маркуча обратно на часовниковата стрелка и поставете капачето върху вентила.
6. Завийте капачето на вентила по часовниковата стрелка.

Изпускане на въздух (фиг. С)

1. Развийте капачето на вентила (1a) от вентила (1b) обратно на часовниковата стрелка.
2. Натиснете щифта на вентила (1c) надолу и го завъртете на 90° в произволна посока, докато остане в позицията си. Оставете щифта на вентила в тази позиция до пълното изпускане на въздуха.
3. След приключване на изпускането на въздуха завъртете щифта на вентила отново на 90°. Щифтът на вентила се връща в изходна позиция.

Монтаж на перката (фиг. D)

1. Свалете пластмасовата пластина (1e) от улея за перката на долната страна на борда (1).
2. Пъхнете перката (2), със заобления долен край напред, в улея за перката.

Указание: следете перката да се пъхне изцяло в улея за перката.

3. Пъхнете щифта (2a) в улея за перката, за да фиксирате перката.

Демонтаж на перката (фиг. D)

1. Натиснете щифта (2a), за да го освободите от улея за перката.

2. Извадете перката (2) от улея за перката.

3. Пъхнете пластмасовата пластина (1e) отново в улея за перката.

Употреба

Настройка на дължината на греблото

Преди използване на борда нагласете дължината на Вашето гребло (не се съдържа в обхвата на доставката) спрямо Вашата височина. Няма общовалидни предписания за това, коя дължина е подходяща за дадена височина.

За установяване на подходящата дължина препоръчваме следната формула: **Височина + 20 cm (8 inch).**

Дължината на греблото може да се определи и по следния начин:

1. Изпънете по-слабата си ръка нагоре.
2. С другата ръка поставете греблото под изпънатата ръка.
3. Угължете или скъсете греблото, така че да достигне китката на изпънатата ръка.

Указание: за правилна настройка на дължината на греблото съблюдавайте ръководството за използване на производителя на греблото.

Закрепване на връзката към борда (фиг. G)

Закрепете връзката (4) на задния D-пръстен (1d).

1. Изтеглете примката (4b) на връзката през D-пръстена.
2. Издърпайте колана за крака (4a) през примката на връзката, докато се образува възел при D-пръстена.

Употреба на връзката (фиг. H)

ВНИМАНИЕ!

- Никога не слагайте връзката (4) на глезена си, ако използвате борда в течаща вода (напр. в бързеи или реки).
- Никога не слагайте връзката на глезена си при вятър откъм сушата.

При използване на борда в дълбоки води закрепете връзката на глезена.

Употреба на борда (фиг. I)

Указание: за Ваша безопасност носете подходяща спасителна жилетка (не се съдържа в обхвата на доставката).

1. За да започнете, застанете на колена в средата на борда и се подпрете с ръцете напред, разтворени на ширината на раменете.
2. Повдигнете единия крак и го поставете под бедрото на борда. Повторете стъпката с другия крак.
3. Бавно се изправете от клекналото положение. При това гръбте коленете леко свити и преместете теглото назад.

Указание: Вашето гребло (не се съдържа в обхвата на доставката) може да помогне да запазите баланс. За тази цел при изравняването го вземете в двете ръце като балансираща щанга.

4. Сега застанете в средата на борда с крака, разтворени приблизително на ширината на ханша.
5. С едната ръка хванете гръжката на Вашето гребло. Другата ръка обхваща щангата на греблото. По време на процеса на гребане държаната горе ръка е изпъната.
6. Потопете греблото във водата галечнапред точно до борда. При това държаната долу ръка също е изпъната.
7. С държаната долу ръка дръпнете греблото към себе си покрай борда, при това държаната горе ръка остава изпъната.
8. На височината на краката извадете греблото от водата. Повтаряйте процеса на гребане.

Транспортиране в раницата

Указание: раницата е предназначена единствено за транспортиране и съхранение на SUP борда и неговите принадлежности.

За транспортиране или съхранение можете да поставите всички части в раницата (7) (фиг. F). Демонтирайте продукта, както е описано в раздел „Сглобяване“, но в обратна последователност на изпълнение на операциите. Уверете се, че продуктът е напълно чист и сух.

1. Поставете борда (1) върху чиста, суха и равна повърхност.
2. Навийте борда и го завържете с коланата (3).
3. Поставете борда заедно с всички останали части в раницата.

Подгръжка, съхранение, ремонт

Подгръжка

ВНИМАНИЕ!

Не използвайте агресивни почистващи препарати, четки с метални или найлонови косми, както и остри или метални предмети, като ножове или подобни предмети.

Почистете добре борда с мек почистващ препарат и го подсушете, особено след използване в солени води и след замърсяване с плажно масло.

Бордът трябва да се почиства със затворен вентил и след всяка употреба.

1. Развийте перката (2) от борда (1).
2. Поставете борда върху чиста, суха и равна повърхност.
3. Изплакнете борда и перката с чиста вода и мек сапун, за да отстраните солните кристали, песъчинките и останалите гребни замърсявания.
4. Извършете всичко със суха и мека кърпа.
5. След това оставете борда и перката да изсъхнат напълно.

Съхранение

ВНИМАНИЕ!

При неправилно съхранение на продукта, особено на раницата, има опасност от образуване на мухъл.

- Съхранявайте продукта на чисто, добре проветриво и сухо място, без директна слънчева светлина и големи температурни амплитуди.
- При по-продължителен период на съхранение препоръчваме да разглобите напълно продукта и да го поставите в доставената раница.
- При продължителен период без използване отворете изцяло ципа на раницата, за да осигурите проветряването на продукта.
- Съхранявайте продукта сигурно заключен и на място, недостъпно за деца.
- Не поставяйте тежки предмети или такива с остри ръбове върху продукта.
- След продължително съхранение проверявайте продукта за следи от износване или стареене.

Ремонт

ВНИМАНИЕ!

Преди всяка употреба проверявайте борда (1) за загуба на налягане, дупки или скъсвания.

Ако бордът губи въздух, това може да се дължи на неуплътнено място при вентила, на дефектен вентил или неуплътнено място по борда.

При по-големи повреди не трябва в никакъв случай да извършвате самостоятелни ремонти.

По-малките повреди можете да отстранявате с включения в доставката комплект за ремонт (5).

Вентил (фиг. E)

За да проверите дали вентилът е неуплътнен или дефектен, процедурата, както следва:

1. Развийте капачето на вентила (1a) от вентила (1b) обратно на часовниковата стрелка.
2. Уверете се, че няма пясък или други чужди тела във вентила.
3. Напомпете борда изцяло.
4. Затворете вентила.
5. Намокрете борда около вентила със сапунена вода.

Ако около вентила се образуват мехурчета, той трябва да се затегне или смени.

• Затягане на вентила:

1. Развийте капачето на вентила (1a) от вентила (1b) обратно на часовниковата стрелка.
 2. Поставете ключа за вентил (6) върху вентила, така че да го хване изцяло.
 3. Завъртете ключа за вентил по часовниковата стрелка, за да затегнете вентила.
 4. Затворете вентила с капачето и намокрете борда около вентила със сапунена вода. Ако вече не се образуват мехурчета, вентилът е уплътнен.
- Ако въпреки затягането на вентила около него все още се образуват мехурчета, той трябва да бъде сменен.

• Смяна на вентила:

1. Развийте капачето на вентила (1a) от вентила (1b) обратно на часовниковата стрелка.
2. Изпуснете изцяло въздуха от борда.
3. Поставете ключа за вентил (6) върху вентила, така че да го хване изцяло.
4. Завъртете ключа за вентил обратно на часовниковата стрелка, така че вентилът да се отбие от борда.
5. Свалете дефектния вентил от борда.
6. Поставете нов вентил в борда.

Указание: резервен вентил ще получите на задания сервизен адрес. За по-добро уплътняване препоръчваме да нанесете около вентила силиконова смазка или вазелин.

7. Поставете ключа за вентил върху вентила, така че да го хване изцяло, и завъртете по часовниковата стрелка.
8. Поставете капачето на вентила върху вентила и го завийте по часовниковата стрелка.

Неуплътнени места

Поправяйте неуплътнените места по борда само с подходящо лепило. В обхвата на доставката се съдържа лепило. Поправки с неподходящи лепила може да доведат до последващи повреди!

Подходящи лепила може да намерите в специализираните магазини.

Указание: малки дупки (до 2 mm) можете да поправите само с лепило, като сложите лепило директно върху тях. При по-големи неуплътнени места (по-големи от 2 mm) процедурата, както следва:

1. Изпуснете изцяло въздуха от борда.
2. Почистете основно мястото, което трябва да бъде поправено.
3. Подсушете почистеното място.
4. Вземете лепенка и отрежете парче, което да покрива повредената зона и да излиза 1,5 cm извън нея от всички страни.
5. Нанесете лепилото както на неуплътненото място, така и върху отрязаната лепенка. Оставете лепилото да изсъхне в продължение на ок. 2 - 4 минути.
6. Притиснете добре лепенката с мек предмет върху неуплътненото място. Работете върху равна основа без издатини или гънки. Отстранете внимателно евентуалните въздушни мехурчета със заоблен предмет отвътре навън.
7. След поправката изчакайте поне 12 часа да изсъхне лепилото.
8. След изсъхване нанесете лепило по ръбовете на лепенката.
9. Оставете лепилото да изсъхне в продължение на ок. 4 часа.

Важно: преди да влезете във вода с борда след ремонт, проверете дали ремонтното място е уплътнено. При много големи повреди не трябва в никакъв случай да извършвате самостоятелни ремонти. Оставете борда за поправка в специализиран сервиз.

Указания за отстраняване като отпадък



Изхвърлете продукта и опаковъчните материали в съответствие с действащите местни разпоредби.

Съхранявайте опаковъчните материали (като напр. найлонови пликове) на място, недостъпно за деца. Допълнителна информация относно изхвърлянето на излезлия от употреба продукт ще получите от Вашата общинска или градска управа. Изхвърлете продукта и опаковката с грижа за околната среда.



Кодът за рециклиране служи за обозначаване на различни материали за връщането им в цикъла за повторно използване (рециклиране).

Кодът се състои от символ за рециклиране за цикъла за повторно използване и номер, обозначаващ материала.

Указания за гаранцията и процеса на сервизно обслужване

Продуктът е произведен с голямо старание и под постоянен контрол. DELTA-SPORT HANDELSKONTOR GmbH предоставя на частни крайни клиенти три години гаранция за този продукт от датата на закупуване (гаранционен срок) в съответствие със следните разпоредби. Гаранцията важи само за дефекти на материала и фабрични дефекти. Гаранцията не се разпростира върху части, които са подложени на нормално износване и затова трябва да бъдат разглеждани като лесно износващи се части (например батерии), както и върху чупливи части, като напр. превключватели или части, изработени от стъкло.

Претенции по тази гаранция са изключени, ако продуктът е бил използван неправилно или неправомерно, и не в рамките на предвиденото предназначение или предвидения обхват на употреба или не са спазени указанията в ръководството за обслужване, освен ако крайният клиент да докаже, че са налице дефекти на материала или грешки при обработката, които не се основават на някое от гореспоменатите обстоятелства.

Претенции по тази гаранция могат да бъдат предявени само в рамките на гаранционния срок след представяне на оригиналната касова бележка. Затова моля, запазете оригиналната касова бележка. Ако имате оплаквания, моля, обадете се на горещата линия за обслужване, посочена по-долу, или се свържете с нас по имейл. Вашите законови права, по-специално гаранционни искове срещу съответния продавач, не са ограничени от тази гаранция.

Гаранция

Уважаемите клиенти, за този уред получавате 3 години гаранция от датата на покупката. В случай на несъответствие на продукта с договора за продажба Вие имате законно право да предявите рекламация пред продавача на продукта при условията и в сроковете, определени в глава трета, раздел II и III и глава четвърта от Закона за предоставяне на цифрово съдържание и цифрови услуги и за продажба на стоки (ЗПЦСЦУПС)*.

Вашите права, произтичащи от посочените разпоредби, не се ограничават от нашата по-голяма представена търговска гаранция, не са свързани с разходи за потребителите и независимо от нея продавачът на продукта отговаря за липсата на съответствие на потребителската стока с договора за продажба съгласно ЗПЦСЦУПС.

Гаранционни условия

Гаранционният срок е 3 години от датата на получаване на стоката. Пазете добре оригиналната касова бележка. Този документ е необходим като доказателство за покупката. Ако в рамките на три години от датата на закупуване на този продукт се появи дефект на материала или производствен дефект, продуктът ще бъде безплатно ремонтиран или заменен. Гаранцията предполага в рамките на тригодишния гаранционен срок да се представят дефектният уред, касовата бележка (касовият бон), както и всички други документи, установяващи наличието на дефект и писмено да се обясни в какво се състои дефектът и кога е възникнал. Ако дефектът е покрит от нашата гаранция, Вие ще получите обратен ремонтирания или нов продукт. В случай на замяна на дефектна стока първоначалните гаранционен срок и гаранционни условия се запазват. В случай на ремонт на дефектна стока, срокът на ремонта се прибавя към гаранционния срок. За евентуално наличните и установени повреди и дефекти още при покупката трябва да се съобща веднага след разопаковането. Евентуалните ремонти след изтичане на гаранционния срок са срещу заплащане. Ремонтът или замяната на продукта не пораждаат нова гаранция.

Обхват на гаранцията

Уредът е произведен грижливо според строгите изисквания за качество и добросъвестно изпитан преди доставка. Гаранцията важи за дефекти на материала или производствени дефекти. Гаранцията не обхваща консумативите, както и частите на продукта, които подлежат на нормално износване, поради което могат да бъдат разглеждани като бързо износващи се части (например филтри или приставки) или повредите на чупливи части (например прекъсвачи, батерии или такива произведени от стъкло).

Гаранцията отпада, ако уредът е повреден поради неправилно използване или в резултат на неосъществяване на техническа поддръжка. За правилната употреба на продукта трябва точно да се спазват всички указания в упътването за експлоатация. Предназначение и действия, които не се препоръчват от упътването за експлоатация или за които то предупреждава, трябва задължително да се избягват. Продуктът е предназначен само за частна, а не за професионална употреба. При злоупотреба и неправилно третиране, употреба на сила и при интервенции, които не са извършени от клона на нашия оторизиран сервиз, гаранцията отпада.

Процедура при гаранционен случай

За да се гарантира бърза обработка на Вашия случай, следвайте следните указания:

- За всички запитвания подгответе касовата бележка и идентификационния номер (IAN 507042_2507) като доказателство за покупката.
- Вземете артикулния номер от фабричната табелка.
- При възникване на функционални или други дефекти първо се свържете по телефона или чрез имейл с долупосочения сервизен отдел. След това ще получите допълнителна информация за уреждането на Вашата рекламация.
- След съгласуване с нашия сервиз можете да изпратите дефектния продукт на посочения Ви адрес на сервиза безплатно за Вас, като приложите касовата бележка (касовия бон) и посочите писмено в какво се състои дефектът и кога е възникнал. За да се избегнат проблеми с приемането и допълнителни разходи, задължително използвайте само адреса, който Ви е посочен. Осигурете изпращането да не е като експресен товар или като друг специален товар. Изпратете уреда заедно с всички принадлежности, доставени при покупката, и осигурете достатъчно сигурна транспортна опаковка.

Ремонтен сервиз / извънгаранционно обслужване

Ремонти извън гаранцията можете да възложите на клона на нашия сервиз срещу заплащане. Той с удоволствие ще Ви направи предварителна калкулация. Можем да обработваме само уреди, които са достатъчно опаковани и изпратени с платени транспортни разходи.

Внимание: Изпратете Вашия уред на клон на нашия сервиз почистен и с указание за дефекта.

Уредите, предмет на извънгаранционно обслужване, изпратени с неплатени транспортни разходи – с наложен платеж, като експресен или друг специален товар – не се приемат.

Ние ще извършим безплатно изхвърлянето на изпратените от Вас дефектни уреди.

Сервизно обслужване

България

Тел.: 00800 111 4920

Е-мейл: deltasport@lidl.bg

IAN 507042_2507

Вносител

Моля, обърнете внимание, че следващият адрес не е адрес на сервиза. Първо се свържете с горепосочения сервизен център.

ДЕЛТА-СПОРТ ХАНДЕЛСКОНТОР ГМБХ

Врагекамп 6

22397 Хамбург

Германия

* Като физическо лице – потребител, независимо от настоящата търговска гаранция, Вие се ползвате от правата на законовата гаранция, предоставена от Закона за предоставяне на цифрово съдържание и цифрови услуги и за продажбата на стоки /ЗПЦСЦУПС/. По-специално Вие имате право при несъответствие на стоката да бъде извършен ремонт или замяна по Ваш избор, освен ако това е невъзможно или е свързано с непропорционално големи разходи за продавача. Вие имате право на пропорционално намаляване на цената или на развяяне на договора при наличие на условията на чл. 33, ал. 3 от ЗПЦСЦУПС. Условията и сроковете на законовата гаранция са регламентирани в глава трета, раздел II и III и в глава четвърта на ЗПЦСЦУПС.

IAN: 507042_2507

 Сервизно обслужване България

Тел.: 00800 111 4920

Е-мейл: deltasport@lidl.bg

Συγχαρητήρια!

Με την αγορά σας επιλέξατε ένα προϊόν υψηλής ποιότητας. Εξοικειωθείτε με το προϊόν, πριν το χρησιμοποιήσετε για πρώτη φορά.



Διαβάστε προσεκτικά τις οδηγίες χρήσης που ακολουθούν.

Χρησιμοποιείτε το προϊόν μόνο σύμφωνα με τον τρόπο περιγραφής και για τα πεδία εφαρμογής που αναφέρονται. Φυλάξτε τις παρούσες οδηγίες χρήσης. Παραδώστε όλα τα συνοδευτικά έγγραφα όταν παραχωρείτε το προϊόν σε τρίτους.

Οι οδηγίες χρήσης περιέχουν σημαντικές λεπτομέρειες για το προϊόν, τη συναρμολόγησή του, τη λειτουργία και τη φροντίδα του, καθώς και κανονισμούς ασφαλείας. Τα θαλάσσια αθλήματα ενέχουν πάντα κινδύνους. Για τον λόγο αυτό η εξοικείωση με το προϊόν συμβάλλει στην αποφυγή σωματικών βλαβών ή ακόμη και θανάτου.

Παραδοτέος εξοπλισμός (εικ. Α)

- 1 x σανίδα (1)
- 1 x πτερύγιο (2)
- 1 x ιμάντας (3)
- 1 x λουρί (4)
- 1 x σετ επισκευής που περιλαμβάνει μπαλώματα και κόλλα (5)
- 1 x κλειδί βαλβίδας (6)
- 1 x σακίδιο πλάτης (7)
- 1 x οδηγίες χρήσης

Τεχνικά χαρακτηριστικά

Σανίδα:



Επιτρεπτό ωφέλιμο φορτίο:
100 kg



Μέγιστος επιτρεπόμενος αριθμός ατόμων:
Ενήλικες: 1 Παιδιά: 0

Σακίδιο πλάτης:



Μέγ. επιτρεπτό φορτίο: 20 kg

Αεροθάλαμος:

⇒ ⇄ = 1 bar (15 psi)

Ονομαστική πίεση λειτουργίας: 1,0 bar (15 psi)

Διαστάσεις

Σανίδα SUP (γεμάτη αέρα):
305 x 79 x 12 cm (Μ x Π x Υ)

Βάρος

Σανίδα SUP (χωρίς αέρα): 6,6 kg



Ημερομηνία κατασκευής
(μήνας/έτος): 12/2025

Προβλεπόμενη χρήση

Το προϊόν σχεδιάστηκε για ιδιωτική χρήση στον τομέα της αναψυχής. Πεδίο εφαρμογής: Προστατευμένες ακτογραμμές έως 150 m από την ακτή - για διαδρομές σε προστατευμένα παράκτια ύδατα, σε μικρές λίμνες, στενούς ποταμούς και κανάλια.

Να μη χρησιμοποιείται όταν πνέουν άνεμοι άνω των 4 μποφόρ ή/και όταν υπάρχουν κύματα μεγαλύτερα των 0,3 m. Το προϊόν δεν αποτελεί βοήθημα κολύμβησης, παιχνίδι για το νερό ή εξοπλισμό χειμερινών αθλημάτων και ενδείκνυται μόνο για χρήση από κολυμβητές! Ακατάλληλο για παιδιά κάτω των 14 ετών.

Προειδοποιήσεις ασφαλείας



ΠΡΟΕΙΔΟΠΟΙΗΣΗ!

Ο συντονισμός και η εκτίμηση των δυνατοτήτων σας στο νερό είναι πολύ σημαντικά.

Μην υπερεκτιμάτε ποτέ τις δυνάμεις και την ικανότητα πλοήγησής σας! Παραμένετε πάντα κοντά στην ακτή! Λάβετε υπόψη τις καιρικές συνθήκες, προειδοποιητικά δελτία κακοκαιρίας ή τυχόν φωτεινά σήματα!



ΠΡΟΕΙΔΟΠΟΙΗΣΗ!

Τηρείτε πάντα τους κανονισμούς ασφαλείας και τις ισχύουσες νομικές διατάξεις για θάλασσες και ανοιχτά ύδατα και φοράτε πάντα για τη δική σας ασφάλεια ένα ελεγμένο σωσίβιο γιλέκο.



Κίνδυνος για τη ζωή!

- Εάν βρεθείτε σε αναταραχή σε ανοιχτά ύδατα, μην εγκαταλείψετε σε καμία περίπτωση τη σανίδα! Προσπαθήστε να προσεγκύσετε την προσοχή από τη σανίδα.
- Αν προκληθεί ζημιά στον αεροθάλαμο κατά τη χρήση στο νερό, μην εγκαταλείψετε τη σανίδα σε καμία περίπτωση.
- Μην αφήνετε τα παιδιά με τα υλικά συσκευασίας χωρίς επίτηρηση. Υπάρχει κίνδυνος ασφυξίας.



Κίνδυνος τραυματισμού!

- Κατά την κωπηλασία, βεβαιωθείτε ότι το βάρος σας είναι πάντα ομοιόμορφα κατανομημένο στο προϊόν.
- Η φουσκωμένη σανίδα, το κουπί (δεν περιλαμβάνεται στον παραδοτέο εξοπλισμό) και τα πτερύγια είναι σκληρά και μπορούν να προκαλέσουν τραυματισμούς.
- Κατά τη μεταφορά του προϊόντος, προσέξτε ιδιαίτερα τα άτομα που βρίσκονται κοντά σας.
- Προσέχετε πάντα άλλα άτομα που βρίσκονται στο νερό.
- Να φοράτε στολή θερμικής προστασίας, όταν κάνετε κωπηλασία σε ψυχρότερες θερμοκρασίες. Υπάρχει κίνδυνος υποθερμίας!
- Εξοικειωθείτε με το νερό, πριν να ξεκινήσετε την κωπηλασία.
- Ποτέ μην κωπηλατείτε χωρίς άλλο άτομο κοντά σας, εκτός εάν βρίσκεστε σε ασφαλείς χώρους κολύμβησης.
- Διατηρήστε την απόστασή σας από ταχεία ρεύματα, επιπλέοντα αντικείμενα και άλλα εμπόδια.
- ΠΡΟΣΟΧΗ ΟΤΑΝ ΥΠΑΡΧΕΙ ΑΠΟΓΕΙΟΣ ΑΝΕΜΟΣ ΚΑΙ ΡΕΥΜΑΤΑ! Υπάρχει κίνδυνος ανατροπής.
- Μην το χρησιμοποιείτε όταν υπάρχουν κύματα.
- Λαμβάνετε υπόψη τα στοιχεία που αναγράφονται στην πινακίδα τύπου.
- Τηρείτε πάντα τους τοπικούς κανονισμούς θαλάσσιας ασφάλειας.

- Μην κωπηλατείτε όταν αλλάζει η παλίρροια ή όταν τα κύματα είναι ψηλά.
 - Μην μεταφέρετε κοφτερά ή αιχμηρά αντικείμενα.
 - Το προϊόν πρέπει να προστατεύεται από την επαφή με επικίνδυνες υγρές ουσίες ή οξέα. Ενδέχεται να προκληθούν ανεπανόρθωτες ζημιές.
 - Προσέχετε να μην έρθετε σε επαφή με πετρώδες έδαφος, ώστε να μην προκληθούν βλάβες στο προϊόν.
 - Μην μεταφέρετε ποτέ το προϊόν φουσκωμένο πάνω σε όχημα.
 - Μην αφήνετε ποτέ το προϊόν πάνω στο νερό χωρίς επιβάτη. Το ρεύμα θα το παρασύρει γρήγορα και δεν θα μπορείτε να το φτάσετε κολυμπώντας.
 - Πριν από τη χρήση βεβαιωθείτε ότι έχετε πάντα μαζί σας τα κουπιά, γιατί διαφορετικά δεν είναι δυνατόν να κατευθύνετε το προϊόν.
 - Μην χρησιμοποιείτε το προϊόν εάν έχει διαρροή και χάνει αέρα.
 - Μην προβαίνετε σε τεχνικές τροποποιήσεις του προϊόντος. Οι αλλαγές κάθε είδους θέτουν σε κίνδυνο τη λειτουργία και προκαλούν λήξη της εγγύησης.
 - Μην χρησιμοποιείτε το προϊόν ποτέ υπό την επήρεια αλκοόλ, τοξικών ή φαρμακευτικών ουσιών.
 - Μην υπερεκτιμάτε ποτέ τις δυνάμεις σας και υπολογίζετε τη μυϊκή σας δύναμη με τέτοιο τρόπο, ώστε να μπορείτε να επιστρέψετε άνετα κωπηλατώντας από τη διαδρομή που ήδη διανύσατε. Παραμείνετε σε προστατευμένες ακτογραμμές έως 150 m από την ακτή και προσέχετε τη μεταβαλλόμενη συμπεριφορά των ανέμων και των ρευμάτων, τα οποία μπορούν να δυσχεράνουν ιδιαίτερα την κίνησή σας.
 - Κατά την κωπηλασία, βεβαιωθείτε ότι τα πόδια σας δεν έχουν πιαστεί στο κορδόνι σύνδεσης ή στη χειρολαβή μεταφοράς.
 - Η μέγιστη επιβάρυνση του προϊόντος είναι 100 kg.
 - Το προϊόν φέρει το βάρος αποκλειστικά ενός ατόμου.
 - Αποφεύγετε πετρώδεις όχθες, μόλους, ρηχά νερά κ.ο.κ., για να μην προκληθούν τραυματισμοί και υλικές ζημιές.
- ⚠️ Αποφυγή υλικών ζημιών!**
- Όλα τα φουσκωτά είναι ευαίσθητα στο κρύο. Για τον λόγο αυτό, απαγορεύεται να ξεδιπλώνετε και να φουσκώνετε το προϊόν σε θερμοκρασία κάτω των 5 °C!
 - Φουσκώστε το δοχείο αέρα του προϊόντος σε πίεση λειτουργίας το ανώτερο 1,0 bar (15 psi).
 - Αν αυξάνεται η πίεση του αέρα με τη δυνατή ηλιακή ακτινοβολία, πρέπει να την εξισορροπήτε, ξεφουσκώνοντας λίγο το προϊόν. Ανοίξτε τη βαλβίδα και απελευθερώστε λίγο αέρα, όταν η πίεση υπερβαίνει τα 1,0 bar (15 psi).
 - Φροντίστε το προϊόν να μην έρχεται σε επαφή με πέτρες, χαλίκια ή αιχμηρά αντικείμενα, να μην τρίβεται και να μη σύρεται πουθενά, διότι μπορεί να υποστεί βλάβες, ιδιαίτερα όταν είναι φουσκωμένο.

- Χρησιμοποιείτε μόνο κατάλληλους αντάπτορες αντλίας στις βαλβίδες ασφαλείας. Διαφορετικά μπορεί να χαλάσουν οι βαλβίδες.
- Μη χρησιμοποιείτε συμπιεστή για να φουσκώσετε το προϊόν.
- Μην παραφουσκώνετε το προϊόν, διότι υπάρχει κίνδυνος να σκιστούν οι ραφές συγκόλλησης. Μετά το φούσκωμα, κλείνετε καλά τη βαλβίδα.
- Αποφύγετε την επαφή με καυστικά, αιχμηρά ή επικίνδυνα αντικείμενα, χημικά ή υγρά. Εάν κάτι τέτοιο συμβεί, ελέγξτε τη σανίδα διεξοδικά για διαρροές ή άλλες βλάβες.
- Φυλάξτε το προϊόν μακριά από φλόγες και καυτές επιφάνειες (π.χ. αναμμένα τσιγάρα).
- Ελέγχετε το προϊόν πριν από κάθε χρήση για βλάβες ή φθορές. Το προϊόν επιτρέπεται να χρησιμοποιείται μόνο εφόσον βρίσκεται σε άριστη κατάσταση!

Συναρμολόγηση

Ακολουθήστε κάθε βήμα συναρμολόγησης με τη σειρά που αναφέρεται.

1. Διαλέξτε μια επίπεδη και καθαρή επιφάνεια με επαρκή χώρο, για να βγάλετε το προϊόν από τη συσκευασία και να το ξεδιπλώσετε. Ελέγξτε ότι υπάρχουν όλα τα εξαρτήματα και ότι είναι σε καλή κατάσταση λειτουργίας.
2. Από τη δεύτερη φορά που θα συναρμολογείτε το προϊόν και στο εξής, θα πρέπει να το εξετάζετε για τυχόν βλάβες, τρύπες και ρωγμές και να τις μονώνετε, όπως περιγράφεται παρακάτω. Όταν βρίσκεστε στο νερό, δεν είστε πλέον σε θέση να αντιμετωπίσετε τυχόν βλάβες.

Φούσκωμα της σανίδας

⚠️ ΠΡΟΕΙΔΟΠΟΙΗΣΗ!

- Μη φουσκώνετε υπερβολικά τη σανίδα γιατί υπάρχει κίνδυνος να τεντωθούν υπερβολικά οι ραφές συγκόλλησης ή ακόμη και να σκιστούν.
- Η πίεση λειτουργίας ενδέχεται να αυξηθεί στον ήλιο. Εξισορροπήστε την πίεση λειτουργίας απελευθερώνοντας τον αέρα από τη σανίδα.
- Για να φουσκώσετε τη σανίδα, χρησιμοποιήστε μια κοινή ποδοαντλία ή τρόμπα διπλής ενέργειας με τα σχετικά εξαρτήματα και μανόμετρο.
- Ειδικά κατασκευασμένες ηλεκτρικές αντλίες για σανίδες SUP είναι επίσης κατάλληλες για φούσκωμα. Αυτές οι αντλίες είναι προρυθμισμένες στα 15 psi και απενεργοποιούνται αυτόματα, μόλις επιτευχθεί η επιθυμητή πίεση αέρα. Ελέγχετε πάντα την πίεση αέρα του φουσκωμένου προϊόντος. Εάν, παρόλα αυτά, η πίεση αέρα των 15 psi δεν επιτευχθεί, φουσκώστε χειροκίνητα ή απελευθερώστε αέρα, έως ότου επιτευχθεί η ονομαστική πίεση.
- Μη χρησιμοποιείτε για το φούσκωμα της σανίδας συμπιεστή ή φιάλη πεπιεσμένου αέρα. Ενδέχεται να προκληθούν βλάβες.
- Φουσκώνετε πάντα πλήρως τη σανίδα.
- Μη φουσκώνετε τη σανίδα κοντά σε αιχμηρά και κοφτερά αντικείμενα ή σε τραχείες επιφάνειες και επιφάνειες με χαλίκι.

⚠️ ΣΗΜΑΝΤΙΚΟ!

- Ανοίξτε τη βαλβίδα μόνο για να φουσκώσετε ή να απελευθερώσετε αέρα. Διαφορετικά, μπορεί να λερωθεί.
- Η περιοχή γύρω από τη βαλβίδα πρέπει να είναι πάντα στεγνή και καθαρή.
- Προσέξτε να μην εισχωρήσει άμμος ή άλλες ακαθαρσίες στη βαλβίδα.

Φούσκωμα αεροθάλαμου

Σημαντικό!

Η βέλτιστη πίεση λειτουργίας είναι 1,0 bar (15 psi).

1. Περιστρέψτε αριστερόστροφα το καπάκι της βαλβίδας (1a) και απομακρύνετε το από τη βαλβίδα (1b) (εικ. Β).
 2. Εφαρμόστε το άκρο του εύκαμπτου σωλήνα μιας κατάλληλης αντλίας (δεν περιλαμβάνεται στον παραδοτέο εξοπλισμό) στη βαλβίδα και γυρίστε το προς τα δεξιά (εικ. Β).
- Υπόδειξη:** Ο πείρος της βαλβίδας (1c) πρέπει να είναι κλειστός (εικ. Β).
3. Φουσκώστε τη σανίδα σε πίεση λειτουργίας έως 1,0 bar (15 psi).
 4. Σταματήστε το φούσκωμα, μόλις το μανόμετρο δείξει 1,0 bar ή 15 psi.
 5. Περιστρέψτε αριστερόστροφα το άκρο του εύκαμπτου σωλήνα από τη βαλβίδα και τοποθετήστε το κάλυμμα της βαλβίδας στη βαλβίδα.
 6. Σφίξτε το κάλυμμα της βαλβίδας δεξιόστροφα.

Εξαέρωση (εικ. C)

1. Περιστρέψτε αριστερόστροφα το καπάκι της βαλβίδας (1a) και απομακρύνετε το από τη βαλβίδα (1b).
2. Πιέστε προς τα κάτω τον πείρο της βαλβίδας (1c) και περιστρέψτε τον κατά 90° προς οποιαδήποτε κατεύθυνση, μέχρι να παραμείνει στη θέση του. Αφήστε τον πείρο της βαλβίδας σε αυτή τη θέση, μέχρι να διαρρεύσει τελειώς ο αέρας.
3. Όταν σταματήσει να ξεφουσκώνει, γυρίστε ξανά τον πείρο της βαλβίδας κατά 90°. Ο πείρος της βαλβίδας επιστρέφει στην αρχική του θέση.

Συναρμολόγηση πτερυγίου (εικ. D)

1. Αφαιρέστε το πλαστικό στέλεχος (1e) από την υποδοχή του πτερυγίου στην κάτω πλευρά της σανίδας (1).
 2. Σπρώξτε το πτερύγιο (2) με το στρογγυλεμένο κάτω άκρο προς τα εμπρός, στην υποδοχή του πτερυγίου.
- Υπόδειξη:** Φροντίστε να σπρώξετε το πτερύγιο εντελώς μέσα στην υποδοχή του πτερυγίου.
3. Τοποθετήστε τον πείρο (2a) στην υποδοχή του πτερυγίου για να σταθεροποιήσετε το πτερύγιο.

Αποσυναρμολόγηση του πτερυγίου (εικ. D)

1. Πιέστε τον πείρο (2a) για να τον λύσετε από την υποδοχή του πτερυγίου.
2. Τραβήξτε το πτερύγιο (2) από την υποδοχή του πτερυγίου.
3. Σπρώξτε το πλαστικό στέλεχος (1e) ξανά στην υποδοχή του πτερυγίου.

Χρήση

Ρύθμιση μήκους του κουπιού

Πριν από τη χρήση της σανίδας, ρυθμίστε το μήκος του κουπιού σύμφωνα με το ύψος σας (δεν περιλαμβάνεται στον παραδοτέο εξοπλισμό). Δεν υπάρχουν γενικές οδηγίες σχετικά με το μήκος που είναι σωστό για το μέγεθος του κάθε σώματος.

Προτείνουμε τον εξής τύπο για να βρείτε το σωστό μήκος: **Σωματικό ύψος + 20 cm (8 ίντσες).**

Μπορείτε επίσης να καθορίσετε το μήκος του κουπιού ως εξής:

1. Τεντώστε τον ασθενέστερο βραχίονά σας προς τα πάνω.
2. Με την παλάμη του άλλου χεριού, τοποθετήστε το κουπί κάτω από τον τεντωμένο βραχίονα.
3. Επιμηκύνετε ή μικρύνετε το κουπί, μέχρι να περάσει κάτω από τον καρπό του τεντωμένου βραχίονά σας.

Υπόδειξη: Για να ρυθμίσετε σωστά το μήκος του κουπιού, τηρείτε τις οδηγίες χρήσης του κατασκευαστή του.

Στερέωση λουριού στη σανίδα (εικ. G)

Συνδέστε το λουρί (4) στον πίσω δακτύλιο D (1d).

1. Τραβήξτε τη θηλιά (4b) του λουριού μέσω του δακτυλίου D.
2. Τραβήξτε τον σύνδεσμο αστραγάλου (4a) μέσα από τη θηλιά του λουριού, έως ότου δημιουργηθεί ένας κόμπος στον δακτύλιο D.

Χρήση του λουριού (εικ. H)

⚠️ ΠΡΟΕΙΔΟΠΟΙΗΣΗ!

- Μη συνδέετε ποτέ το λουρί (4) στον αστράγαλό σας, όταν χρησιμοποιείτε τη σανίδα σε ρέοντα ύδατα (π.χ. σε ορμητικά νερά και ποτάμια).
- Μη συνδέετε ποτέ το λουρί στον αστράγαλο όταν υπάρχει απόγειος άνεμος. Όταν χρησιμοποιείτε τη σανίδα σε βαθιά νερά, συνδέστε το λουρί στον αστράγαλο.

Χρήση σανίδας (εικ. I)

Υπόδειξη: Φοράτε κατάλληλο σωσίβιο γιλέκο (δεν περιλαμβάνεται στον παραδοτέο εξοπλισμό) για τη δική σας ασφάλεια.

1. Αρχικά, γονατίστε στη μέση της σανίδας και στηριχτείτε στα χέρια ενώ είναι μπροστά, στο πλάτος των ώμων.
2. Πατήστε το ένα πόδι κάτω από το ισχίο, πάνω στη σανίδα. Επαναλάβετε το βήμα με το άλλο πόδι.
3. Σηκωθείτε αργά από το κάθισμα. Κρατήστε ελαφρώς λυγισμένο το γόνατο και μετατοπίστε το βάρος προς τα πίσω.

Υπόδειξη: Το κουπί (δεν περιλαμβάνεται στον παραδοτέο εξοπλισμό) μπορεί να σας βοηθήσει να διατηρήσετε την ισορροπία σας. Για τον σκοπό αυτό, κρατήστε το και με τα δύο χέρια σαν ράβδο ισορροπίας, όταν σηκώνεστε.

4. Πλέον, στέκεστε στη μέση της σανίδας με τα πόδια περίπου στο πλάτος των γοφών.
5. Κρατήστε τη λαβή του κουπιού σας με το ένα χέρι. Το άλλο χέρι κρατά τη ράβδο του κουπιού. Το πάνω χέρι είναι τεντωμένο, ενώ κωπηλατείτε.
6. Βουτήξτε το κουπί στο νερό μακριά μπροστά, ακριβώς δίπλα στη σανίδα. Το κάτω χέρι είναι και αυτό τεντωμένο.

7. Τραβήξτε το κουπί με το κάτω χέρι κατά μήκος της σανίδας και προς το μέρος σας, ενώ το πάνω χέρι παραμένει τεντωμένο.
8. Βγάλτε το κουπί από το νερό, στο ύψος των πελμάτων σας. Επαναλάβετε τη διαδικασία της κωπηλασίας.

Μεταφορά σε σακίδιο πλάτης

Υπόδειξη: Το σακίδιο πλάτης χρησιμεύει αποκλειστικά για τη μεταφορά και την αποθήκευση της σανίδας SUP και του εξοπλισμού της. Μπορείτε να μεταφέρετε ή να αποθηκεύσετε όλα τα εξαρτήματα στο σακίδιο πλάτης (7) (εικ. F). Αποσυναρμολογήστε το προϊόν, ακολουθώντας με αντίστροφη σειρά τα βήματα που περιγράφονται στην ενότητα «Συναρμολόγηση». Βεβαιωθείτε ότι το προϊόν είναι εντελώς καθαρό και στεγνό.

1. Τοποθετήστε τη σανίδα (1) σε καθαρή, στεγνή και επίπεδη επιφάνεια.
2. Τυλίξτε τη σανίδα και δέστε τη με τον ιμάντα (3).
3. Τοποθετήστε τη σανίδα με όλα τα άλλα εξαρτήματα στο σακίδιο πλάτης.

Φροντίδα, αποθήκευση, επισκευή Φροντίδα

ΠΡΟΕΙΔΟΠΟΙΗΣΗ!

Μη χρησιμοποιείτε ισχυρά καθαριστικά, βούρτσες με μεταλλικές ή νάιλον ίνες καθώς και αιχμηρά ή μεταλλικά αντικείμενα όπως μαχαίρια ή παρόμοια.

Καθαρίζετε τη σανίδα διεξοδικά με ήπια καθαριστικά και στεγνώστε τη, ειδικά μετά από χρήση σε αλμυρό νερό και μετά από ρύπανση με λάδι.

Καθαρίστε τη σανίδα μόνο με κλειστή τη βαλβίδα και μετά από κάθε χρήση.

1. Αφαιρέστε το πτερύγιο (2) από τη σανίδα (1).
2. Τοποθετήστε τη σανίδα σε καθαρή, στεγνή και επίπεδη επιφάνεια.
3. Καθαρίζετε σχολαστικά με καθαρό νερό και ήπιο σαπούνι τη σανίδα και το πτερύγιο, μετά από κάθε χρήση, για να απομακρυνθούν το αλάτι της θάλασσας, κόκκοι άμμου και άλλες μικρές ακαθαρσίες.
4. Σκουπίστε τα πάντα με ένα στεγνό και μαλακό πανί.
5. Στη συνέχεια, αφήστε τη σανίδα και το πτερύγιο να στεγνώσουν εντελώς.

Αποθήκευση

ΠΡΟΕΙΔΟΠΟΙΗΣΗ!

Εάν το προϊόν, και ιδίως το σακίδιο πλάτης, δεν αποθηκευτεί σωστά, υπάρχει κίνδυνος να δημιουργηθεί μούχλα.

- Αποθηκεύστε το προϊόν σε καθαρό και ξηρό σημείο με επαρκή αερισμό χωρίς άμεση επαφή με τον ήλιο και χωρίς να εκτίθεται σε μεγάλες διακυμάνσεις θερμοκρασίας.
- Εάν το προϊόν δεν χρησιμοποιείται για μεγάλο χρονικό διάστημα, σας συμβουλεύουμε να αποσυναρμολογήσετε εντελώς το προϊόν και να το τοποθετήσετε στο σακίδιο πλάτης που παρέχεται.

- Εάν το προϊόν δεν χρησιμοποιείται για μεγάλο χρονικό διάστημα, ανοίξτε εντελώς το φερμουάρ του σακιδίου πλάτης, για να βεβαιωθείτε ότι το προϊόν αερίζεται καλά.
- Το προϊόν πρέπει να φυλάσσεται μακριά από τα παιδιά και με ασφάλεια.
- Μην τοποθετείτε βαριά αντικείμενα ή αντικείμενα με αιχμηρές γωνίες στο προϊόν.
- Μετά από παρατεταμένη φύλαξη του προϊόντος, ελέγξτε το για σημάδια φθοράς ή αλλοίωσης.

Επισκευή

ΠΡΟΕΙΔΟΠΟΙΗΣΗ!

Ελέγξτε τη σανίδα (1) πριν από κάθε χρήση για απώλεια πίεσης, τρύπες ή σκισίματα.

Εάν η σανίδα χάνει αέρα, μπορεί να οφείλεται σε ένα μη στεγανό σημείο της βαλβίδας, σε ελαττωματική βαλβίδα ή σε μη στεγανό σημείο της σανίδας.

Αν υπάρχουν εκτεταμένες ζημιές, δεν πρέπει σε καμία περίπτωση να τις επισκευάσετε μόνοι σας.

Μπορείτε να επιδιορθώσετε τις μικρότερες βλάβες με το σετ επισκευής του εξοπλισμού (5).

Βαλβίδα (εικ. E)

Ακολουθήστε τα εξής βήματα για να ελέγξετε εάν η βαλβίδα έχει διαρροή ή είναι ελαττωματική:

1. Περιστρέψτε αριστερόστροφα το καπάκι της βαλβίδας (1a) και απομακρύνετε το από τη βαλβίδα (1b).
2. Βεβαιωθείτε ότι δεν υπάρχει άμμος ή άλλα ξένα αντικείμενα στη βαλβίδα.
3. Φουσκώστε εντελώς τη σανίδα.
4. Κλείστε τη βαλβίδα.
5. Πλύνετε τη σανίδα γύρω από τη βαλβίδα με νερό με σαπούνι.

Εάν γύρω από τη βαλβίδα εντοπιστούν φυσαλίδες, πρέπει να βιδώσετε πιο σφιχτά ή να αλλάξετε τη βαλβίδα.

• Βιδώμα βαλβίδας:

1. Περιστρέψτε αριστερόστροφα το καπάκι της βαλβίδας (1a) και απομακρύνετε το από τη βαλβίδα (1b).
 2. Εφαρμόστε το κλειδί της βαλβίδας (6) στη βαλβίδα, μέχρι να βιδώσει στη βαλβίδα.
 3. Περιστρέψτε το κλειδί της βαλβίδας προς τα δεξιά για να σφίξει τη βαλβίδα.
 4. Κλείστε τη βαλβίδα με το καπάκι και πλύνετε τη σανίδα με σαπούνι. Εάν δεν σχηματιστούν άλλες φυσαλίδες, η βαλβίδα είναι στεγανή.
- Εάν γύρω από τη βαλβίδα σχηματιστούν φυσαλίδες παρά το σφίξιμο της βαλβίδας, η βαλβίδα πρέπει να αντικατασταθεί.

• Αντικατάσταση βαλβίδας:

1. Περιστρέψτε αριστερόστροφα το καπάκι της βαλβίδας (1a) και απομακρύνετε το από τη βαλβίδα (1b).
2. Αφήστε τον αέρα να βγει εντελώς από τη σανίδα.
3. Εφαρμόστε το κλειδί της βαλβίδας (6) στη βαλβίδα, μέχρι να βιδώσει στη βαλβίδα.
4. Περιστρέψτε το κλειδί προς τα αριστερά, μέχρι η βαλβίδα να μπορεί να αφαιρεθεί από τη σανίδα.

5. Αφαιρέστε την ελαττωματική βαλβίδα από τη σανίδα.

6. Τοποθετήστε μια νέα βαλβίδα στη σανίδα.

Υπόδειξη: Μπορείτε να λάβετε μια βαλβίδα αντικατάστασης από την αναγραφόμενη διεύθυνση εξυπηρέτησης. Για μεγαλύτερη στεγανότητα σας συστήνουμε να χρησιμοποιήσετε λίγη σιλικόνη ή βαζελίνη, με την οποία θα επαλείψετε τη βαλβίδα.

7. Εφαρμόστε το κλειδί της βαλβίδας στη βαλβίδα και γυρίστε τη βαλβίδα προς τα αριστερά, μέχρι να στερεωθεί πλήρως.

8. Εφαρμόστε το κλειδί της βαλβίδας στη βαλβίδα και γυρίστε το προς τα αριστερά, μέχρι να στερεωθεί πλήρως.

Διαρροές

Επισκευάστε τις διαρροές στη σανίδα, χρησιμοποιώντας μόνο κατάλληλη κόλλα. Η κόλλα δεν περιλαμβάνεται στον παραδοτέο εξοπλισμό.

Επισκευές με ακατάλληλες κόλλες ενδέχεται να προκαλέσουν περαιτέρω βλάβες!

Μπορείτε να προμηθευτείτε κατάλληλες κόλλες από καταστήματα λιανικής πώλησης.

Υπόδειξη: Μικρές διαρροές (μικρότερες από 2 mm) μπορούν να επισκευαστούν μόνο με την κατάλληλη κόλλα, με εφαρμογή απευθείας στη συγκεκριμένη περιοχή. Ακολουθήστε τα εξής βήματα για μεγαλύτερες διαρροές (μεγαλύτερες από 2 mm):

1. Αφήστε τον αέρα να βγει εντελώς από τη σανίδα.
2. Καθαρίστε καλά την περιοχή που πρέπει να επισκευάσετε.
3. Στεγνώστε την περιοχή που καθαρίσατε.
4. Πάρτε ένα από τα μπαλώματα και κόψτε ένα κομμάτι που καλύπτει την περιοχή της βλάβης και προεξέχει κατά 1,5 cm σε όλες τις πλευρές.
5. Απλώστε κόλλα πάνω στο σημείο διαρροής που θέλετε να καλύψετε και πάνω στο μπάλωμα που έχετε κόψει. Αφήστε την κόλλα να στεγνώσει για περ. 2 - 4 λεπτά.
6. Πιέστε ελαφρώς το μπάλωμα στο σημείο διαρροής με ένα μαλακό αντικείμενο. Προσέξτε να πραγματοποιείτε τις επισκευές σε μια λεία επιφάνεια χωρίς ζάρες ή πτυχώσεις. Απομακρύνετε τυχόν φυσαλίδες με ένα στρογγυλεμένο αντικείμενο, πρίζοντας μαλακά από μέσα προς τα έξω.
7. Αφήστε την κόλλα να στεγνώσει για τουλάχιστον 12 ώρες μετά την επισκευή.
8. Αφού στεγνώσει, εφαρμόστε κόλλα στις άκρες του μπαλώματος.
9. Αφήστε την κόλλα να στεγνώσει για περ. 4 ώρες.

Σημαντικό: Πριν μπειτε στο νερό με τη σανίδα μετά την επισκευή, βεβαιωθείτε ότι το σημείο που έχει επισκευαστεί είναι στεγανό. Αν υπάρχουν εκτεταμένες ζημιές, δεν πρέπει σε καμία περίπτωση να επισκευάσετε μόνοι σας το προϊόν. Μεταφέρετε τη σανίδα σε ειδικό συνεργείο για επισκευή.

Υποδείξεις ως προς την απόρριψη



Απορρίπτετε το προϊόν και τα υλικά συσκευασίας σύμφωνα με τις ισχύουσες τοπικές προδιαγραφές. Διατηρείτε τα υλικά συσκευασίας (όπως σακούλες μεμβράνης) μακριά από τα παιδιά.

Για περαιτέρω πληροφορίες απόρριψης του χρησιμοποιημένου προϊόντος μπορείτε να ενημερώνεστε από την κοινότητα ή τη δημοτική διοίκηση. Απορρίπτετε το προϊόν και τη συσκευασία με φιλικό προς το περιβάλλον τρόπο.



Ο κωδικός ανακύκλωσης χρησιμεύει στη σήμανση διαφόρων υλικών για την επαναχρησιμοποίηση στο κύκλωμα ανακύκλωσης. Ο κωδικός αποτελείται από ένα σύμβολο ανακύκλωσης για το κύκλωμα αξιοποίησης και έναν αριθμό, ο οποίος επισημαίνει το υλικό.

Υποδείξεις σχετικά με την εγγύηση και τη διαδικασία σέρβις

Το προϊόν έχει κατασκευαστεί με μεγάλη προσοχή και υπό συνεχή έλεγχο. Η DELTA-SPORT HANDELSKONTOR GmbH παρέχει σε ιδιώτες τελικούς πελάτες τρία χρόνια εγγύηση για αυτό το προϊόν από την ημερομηνία αγοράς (διάρκεια εγγυήσεως), σύμφωνα με τους ακόλουθους όρους. Η εγγύηση ισχύει μόνο για σφάλματα υλικών και επεξεργασίας. Η εγγύηση δεν καλύπτει μέρη που υπόκεινται σε κανονική φθορά και επομένως θεωρούνται φθειρόμενα μέρη (π.χ. μπαταρίες) ή εύθραυστα μέρη όπως διακόπτες ή εξαρτήματα από γυαλί.

Αξιώσεις από αυτή την εγγύηση αποκλείονται, σε περίπτωση που το προϊόν χρησιμοποιήθηκε εσφαλμένα ή καταχρηστικά ή δεν χρησιμοποιήθηκε στα πλαίσια των προβλεπόμενων όρων ή του προβλεπόμενου εύρους χρήσης ή δεν έχουν τηρηθεί προδιαγραφές των οδηγιών χρήσης, εκτός και εάν ο τελικός πελάτης αποδείξει ότι υφίσταται σφάλμα υλικού ή επεξεργασίας, το οποίο δεν οφείλεται σε μια από τις ως άνω καταστάσεις.

Οι αξιώσεις εγγυήσεως ισχύουν μόνο εντός του χρόνου εγγυήσεως και με την υποβολή της γνήσιας απόδειξης αγοράς. Παρακαλείσθε, λοιπόν, όπως φυλάξετε τη γνήσια απόδειξη αγοράς.

Σε περίπτωση παραπόνων, απευθυνθείτε αρχικά στην κάτωθι ανοιχτή γραμμή τηλεφωνικής εξυπηρέτησης ή επικοινωνήστε μαζί μας μέσω email. Εάν υφίσταται θέμα εγγυήσεως, θα επισκευάσουμε ή θα αντικαταστήσουμε δωρεάν το προϊόν ή θα επιστρέψουμε το ποσό αγοράς - σύμφωνα με την κρίση μας. Λοιπά δικαιώματα εκ της εγγυήσεως δεν υφίστανται.

Τα νόμιμα δικαιώματά σας, ειδικά οι αξιώσεις εγγυήσεως έναντι του εκάστοτε πωλητή, δεν περιορίζονται λόγω της παρούσας εγγύησης.

*Με την αντικατάσταση της συσκευής, σύμφωνα με το ΝΟΜΟ 2251/1994, ξεκινάει εκ νέου η περίοδος της εγγύησης. Μετά την λήξη της εγγύησης προκύπτουσες επισκευές είναι με κόστος.

IAN: 507042_2507

 Σέρβις Ελλάδα

Tel.: 00800 490826606

E-Mail: deltasport@lidl.gr

 Σέρβις Κύπρος

Tel.: 8009 4241

E-Mail: deltasport@lidl.com.cy

*Ισχύει μόνο για την Ελλάδα

DELTA-SPORT HANDELSKONTOR GMBH
Wragekamp 6 • 22397 Hamburg
GERMANY

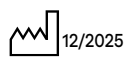

Delta-Sport-Nr.: SB-17241

10/14.2025 / AM 8/22





IAN 507042_2507

3

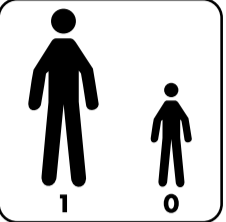

DE AT CH BE WARNUNG! Beachten Sie die am Artikel angebrachten Symbole, bevor Sie den Artikel verwenden.
FR CH BE ATTENTION! Tenez compte des symboles figurant sur l'article avant de l'utiliser. **IT CH MT AVVISO!** Osservare i simboli apporati sull'articolo prima di utilizzarlo. **GB IE NI MT CY WARNING!** Pay attention to the symbols marked on the product before using it.
NL BE WAARSCHUWING! Neem de aan het artikel aangebrachte symbolen in acht voordat u het artikel gebruikt. **FI VAROITUS!** Huomioi tuotteen kiinnitetyt merkit, ennen kuin käytät tuotetta. **SE VARNING!** Observera symbolerna på produkten innan du använder den.
PL OSTRZEŻENIE! Przed rozpoczęciem korzystania z artykułu należy zapoznać się ze znajdującymi się na nim symbolami. **LT ĮSPĖJIMAS!** Prieš naudodami gaminį, atkreipkite dėmesį į ant jo esančius simbolius. **EE HOIATUS!** Palun järgige tootele märgitud sümbolaid enne toote kasutamist.
LV BRĪDINĀJUMS! Pirms izstrādājuma lietošanas ņemiet vērā uz izstrādājuma attēlotos simbolus. **HU FIGYELMEZTETÉS!** A termék használatára előtte vegye figyelembe a terméken feltüntetett szimbólumokat. **SI OPOZORILO!** Pred uporabo izdelka upoštevajte simbole, navedene na izdelku.
CZ VAROVÁNÍ! Respektujte symboly umístěné na výrobku před tím, než výrobek použijete. **SK VÝSTRAHA!** Pred použitím výrobku dávajte pozor na symboly, ktoré sú umiestnené na výrobku. **ES ¡AVISO!** Tenga en cuenta los símbolos colocados en el artículo antes de emplearlo. **PT AVISO!** Observe os símbolos colocados no artigo antes de o utilizar. **DK ADVARSEL!** Bemærk symbolerne, der er anbragt på artiklen, inden du bruger artiklen.
HR UPOZORENJE! Prije nego što koristite proizvod obratite pozornost na simbole koji se nalaze na njemu. **RS UPOZORENJE!** Pre upotrebe artikla obratite pažnju na postavljene simbole na artiklu. **RO ATENȚIE!** Respectați simbolurile atașate pe articol înainte de utilizarea acestuia.
BG ПРЕДУПРЕЖДЕНИЕ! Обърнете внимание на символите, поставени върху продукта, преди да го използвате. **GR CY ΠΡΟΕΙΔΟΠΟΙΗΣΗ!** Πριν χρησιμοποιήσετε το προϊόν, προσέξτε τα σύμβολα που υπάρχουν σε αυτό. **MK ПРЕДУПРЕДУВАЊЕ!** Ве молиме, обрнете внимание на символите прикачени на стамујата прег да ја користите стамујата. **AL MK PARALAJMËRIM!** Ju lutemi vini re simbolet e bashkangjitura në artikull përpara se ta përdorni artikullin.

| | | |
|--|---|---|
| | <p>Kein Schutz gegen Ertrinken Aucune protection contre la noyade L'articolo non fornisce alcuna protezione contro l'annegamento No protection against drowning Geen bescherming tegen verdrinken Ei suojaa hukkimiselta Inget skydd mot drunkning Brak ochrony przed utonięciem Nėra apsaugos nuo prigrėrimo Ei kaitse uppumise eest Nepasargā no noslīkšanas Nem véd a vízbe fulladástól!</p> | <p>Ni zaščita proti utopitvi Bez ochrany proti utonutí Žiadna ochrana pred utopením No ofrece protección contra un posible ahogamiento Nāo protege contra afogamento Ingen beskyttelse mod drukning Nije zaštita od utapanja Ne predstavlja zaštitu od davljenja Nu servește ca protecție împotriva înecului He pregnažva om ugaвяне Καμία προστασία από πνιγμό Нема заштита од гавење Nuk ka mbrojtje kundër mbytjes</p> |
| | <p>Zuerst Gebrauchsanweisung lesen Lire d'abord la notice d'utilisation Leggere dapprima le istruzioni d'uso First read Instructions for use Eerst gebruiksaanwijzing lezen Lue käyttöohje ensin Läs bruksanvisningen först Przeczytać najpierw instrukcję użytkowania Pirmiausia perskaityti naudojimo instrukciją Lugege esmalt kasutusjuhendit Vispirms izlasīt lietošanas norādījumus Először olvassa el a használati útmutatót</p> | <p>Najprej prebrati navodila za uporabo Nejprve si přečtete návod k použití Najskôr si prečítajte návod na používanie Leer primero las instrucciones de uso Ler em primeiro lugar o manual de utilização Læs først brugervejledningen Prvo pročitati upute za uporabu Prvo pročitati uputstvo za korišćenje Citīti mai ģintāi instrukciju de utilizare Нај-напред прочетете ръководството за използване Διαβάστε πρώτα τις οδηγίες χρήσης Прво прочујайте за упатствама Së pari lexoni udhëzimet</p> |
| | <p>Nicht bei ablandigem Wind gebrauchen Ne pas utiliser en cas de vent de terre Non utilizzare in caso di vento dalla costa Do not use when there is offshore wind Niet gebruiken bij aflandige wind Ei saa käyttää tuulen puhaltaessa rannasta pois päin Använd inte vid landbris Nie stosować w przypadku wiatru od lądu Nenaudoti gaminio, jei vėjas pučia nuo kranto Mitte kasutada avamere tuule korral Neizmantot krasta vējā Ne használja szárazföld felől fújó szél esetén</p> | <p>Ne uporabljati pri vetru z obale Nepoužívat při větru směrem z pevniny Nepoužívejte, ak vietor prichádza od pobrežia No usar con viento tierra Nāo usar com vento offshore Må ikke bruges ved fralandsvind Ne koristiti pri vjetru koji puše s kopna Ne koristiti kada duva vetar od obale A nu se utiliza în caz de vânt descendent, orientat dinspre uscat spre mare Да не се използва при вятър откъм сушата Απαγορεύεται η χρήση με άνεμο από την ακτή He koristeme pri krajbrežni vetrovu Mos e përdorni në erërat në det të hapur</p> |
| | <p>Nicht bei ablandiger Strömung gebrauchen Ne pas utiliser en cas de courants de marée descendante Non utilizzare in caso di corrente dalla costa Do not use where there are offshore currents Niet gebruiken bij aflandige stroming Ei saa käyttää virtauksen ollessa rannasta pois päin Använd inte vid ripström Nie stosować w przypadku prądów strugowych Nenaudoti gaminio, jei vandens srovė neša nuo kranto Mitte kasutada avamerevoolude korral Neizmantot krasta straumē Ne használja szárazföld felől érkező áramlat esetén</p> | <p>Ne uporabljati pri toku z obale Nepoužívat při proudění směrem z pevniny Nepoužívejte, ak prúdenie prichádza od pobrežia No usar con corriente mar adentro Nāo usar com corrente offshore Må ikke bruges ved fralandsstrøm Ne koristiti pri struji koja ide od kopna Ne koristiti u slučaju vodenih struja A nu se utiliza în caz de curenți descendenți, orientați dinspre uscat spre mare Да не се използва при мъртво течение Απαγορεύεται η χρήση με ρεύμα από την ακτή He koristeme vo ofwor struju Mos e përdorni në rryma në det të hapur</p> |
| | <p>Nicht im Wildwasser benutzen Ne pas utiliser en eaux vives Non utilizzare su torrenti Do not use in white water Niet gebruiken in wildwater Ei saa käyttää kuohuvassa vedessä Använd inte vid skummande vatten Nie używać na wzburzonych wodach Nenaudoti srauniame vandenyje Mitte kasutada karestikulises vees Neizmantot nemierīgos ūdeņos Ne használja szárazföld felől érkező áramlat esetén</p> | <p>Ne uporabljati na divjih vodah Nepoužívat v divoké vodě Nepoužívejte na divokej vode No emplear en aguas bravas Nāo usar em águas brancas Må ikke bruges i bølgede vand Ne koristiti na divljim vodama Ne koristiti u brzim vodama A nu se utiliza pe ape albe Да не се използва в разпенена вода Να μην χρησιμοποιείται σε τρικυμισμένα νερά He koristeme vo guβu bogu Mos e përdorni në ujëra të bardha</p> |
| | <p>Nicht in brechenden Wellen benutzen Ne pas utiliser en cas de vagues déferlantes Non utilizzare su onde che si infrangono Do not use in breaking waves Niet gebruiken in brekende golven Ei saa käyttää murtuvissa aalloissa Använd inte vid brytande vågor Nie używać na załamujących się falach Nenaudoti lūžtančiose bangose Mitte kasutada murdlainetes Neizmantot lielos viļņos Ne használja hullámtörésben</p> | <p>Ne uporabljati pri lomljivih valovih Nepoužívat v tříšticích se vlnách Nepoužívejte v lámajících sa vlnách No emplear en olas rompientes Nāo usar em na zona de rebentação de ondas Må ikke bruges i brydende bølger Ne koristiti na valovima koji se lome Ne koristiti u talasima koji se razbijaju A nu se utiliza pe valuri care se sparg Да не се използва във вълни с чупещи се върхове Να μην χρησιμοποιείται σε μεγάλα κύματα που αφρίζουν He koristeme pri kršeње na branovu Mos e përdorni në valët që thyhen</p> |

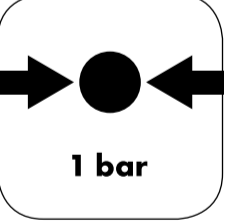
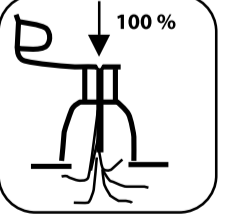
| | | |
|--|---|---|
|  | <p>Nicht für Kinder unter 14 Jahren Ne convient pas aux enfants de moins de 14 ans Non per bambini di età inferiore a 14 anni Not suitable for children under 14 years of age Niet voor kinderen jonger dan 14 jaar Ei alle 14-vuotiailla lapsille Ej lämplig för barn under 14 år Nie nadaje się dla dzieci poniżej 14. roku życia Netinka jaunesniems nei 14 metų vaikams Ei sobi alla 14-aastastele lastele Nedriktst lietot bērni, kas jaunāki par 14 gadiem 14 év alatti gyermek ne használja</p> | <p>Ni za otroke do 14. leta Není určeno pro děti do 14 let Výrobek nie je pre deti mladšie ako 14 rokov No apto para niños menores de 14 años Não indicado para crianças com idade inferior a 14 anos Ikke til børn under 14 år Nije za djecu mlađu od 14 godina Nije za decu uzrasta ispod 14 godine Neadeconvat pentru copiii mai mici de 14 ani He e za greça nog 14 zogunu Ακατάλληλο για παιδιά κάτω των 14 ετών He e za greça nog 14 zogunu Jo për fëmijë nën 14 vjeç</p> |
|  | <p>Anzahl der Benutzer: Erwachsene 1, Kinder 0 Nombre d'utilisateurs : adultes 1, enfants 0 Numero di utenti: Adulti 1, bambini 0 Number of users: Adults 1, children 0 Aantal gebruikers: Volwassenen 1, Kinderen 0 Käyttäjien määrä: Aikuisia 1, lapsia 0 Antal användare: Vuxna 1, barn 0 Liczba użytkowników: Dorośli 1, Dzieci 0 Naudotojų skaičius: 1 suaugusysis, 0 vaiku Kasutajate arv: täiskasvanud 1, lapsed 0 Lietotāju skaits: pieaugušie 1, bērni 0 Felhasználók száma: 1 felnőtt, 0 gyermek</p> | <p>Število uporabnikov: odrasli 1, otroci 0 Počet uživatelů: Dospělí 1, Děti 0 Počet použivatel'ov: Dospělí 1, děti 0 Número de usuarios: adultos 1, niños 0 Quantidade de utilizadores: Adultos 1, Crianças 0 Antal brugere: Voksne 1, børn 0 Broj korisnika: Odrasli 1, djeca 0 Broj korisnika: Odrasli 1, deca 0 Numărul de utilizatori: Adulți 1, Copii 0 Број ползвателу: Възрастни 1, деца 0 Αριθμός χρηστών: Ενήλικες 1, Παιδιά 0 Број на корисници: Возрасни 1, Деца 0 Numri i përdoruesve: Të rritur 1, Fëmijë 0</p> |
|  | <p>Nur für Schwimmer Uniquement pour les personnes sachant nager Solo per persone che sanno nuotare Only for those who can swim Alleen voor zwemmers Vain uimataitoisille Endast för simkunniga Tylko dla osób potrafiących pływać Tik mokantiems plaukti Ainult uujatele Tikai peldēpratējiem Csak úszóknak</p> | <p>Le za plavalce Pouze pro plavce Len pre plavcov Uso exclusivo para personas que sepan nadar Apenas para pessoas que saibam nadar Kun for svømmere Samo za plivače Samo za plivače Numai pentru înotători Само за пливачи Μόνο για κολυμβητές Само за пливачи Vetëm për notarët</p> |
|  | <p>Schwimmweste tragen Porter un gilet de sauvetage Indossare un giubbotto di salvataggio Wear a life jacket Zwemvest dragen Käytä pelastusliivejä Bär flytväst Nosić kamizelkę ratunkową Dėvėti plaukimo liemenę Kanda päästevesti Lietot peldvesti Viseljen mentőmellényt</p> | <p>Nositi rešilni jopič Noste plovací vestu Noste plávaci vestu Usar chaleco salvavidas Usar colete salva-vidas Bær svømmevest Nositi prsluk za sprašavanje Nositi prsluk za spasavanje Purtați vestă de salvare Носете жилетка за плување Φοράτε σωσίβιο Носете елек за спасување Vishni një jelek shpëtimi</p> |
|  | <p>Maximale Belastung in kg (genaue Angabe auf dem jeweiligen Board) Charge maximale en kg (information exacte figurant sur la planche) Carico massimo in kg (indicazione esatta sul relativo board) Maximum load in kg (exact details given on each particular board) Maximale belasting in kg (exacte vermelding op het betreffende Board) Suurin sallittu kuormitus (kg) (tarkat tiedot kyseisessä laudassa) Max. belastning i kg (exakta uppgifter på respektive bräda) Maksymalne obciążenie w kg (dokładne informacje podane są na danej desce) Maksimali apkrova, kg (tikslūs duomenys pateikti ant lentos) Maksimaalne kandevõime kg-des (täpsed andmed vastaval laual) Maksimālā slodze kg (precīzi dati uz konkrētā dēļa) Maximális terhelés kg-ban (pontos információ a vonatkozó táblán)</p> | <p>Največja obremenitev v kg (natančni podatki na ustrezni deski) Maximální zatížení v kg (přesné údaje na příslušné desce) Maximálne zaťaženie v kg (presné údaje sú uvedené na príslušnom board) Carga máxima en kg (los datos exactos se encuentran en la tabla correspondiente) Capacidade de carga máxima em kg (dados exatos na respetiva prancha) Maksimal belastning i kg (nøjagtig angivelse på det respektive board) Maksimalno opterećenje u kg (točne informacije na dotičnoj dasci) Maksimalno opterećenje u kg (tačne informacije na odgovarajućoj dasci) Sarcină maximă în kg (specificații exacte pe respectiva placă) Максимально натоварване в kg (точни данни върху съответния борд) Μέγιστο φορτίο σε kg (ακριβείς πληροφορίες στην αντίστοιχη σανίδα) Максимально оптоварување во kg (точни информации на соодветната плоча) Ngarkesa maksimale në kg (informacion i saktë në tabelën përkatëse)</p> |
|  | <p>Zulässiger Betriebsdruck Pression de fonctionnement admissible Pressione di impiego consentita Permissible operating pressure Toegestane bedrijfsdruk Sallittu käyttöpain Tillåtet drifttryck Dopuszczalne ciśnienie robocze Leistinas gaminio slėgis Lubatud töörõhk Pieļaujama darba spiediens Megengedett üzemi nyomás</p> | <p>Dovoljeni delovni tlak Přípustný provozní tlak Povolený prevádzkový tlak Presión de servicio permitida Pressão de serviço permitida Tilladt brugstryk Dopušten radni tlak Dozvoljeni radni pritisak Presiunea de exploatare admisă Допустимо работно налягане Επιτρεπόμενη πίεση λειτουργίας Дозволен работен притисок Presioni i lejuar i funksionimit</p> |
|  | <p>Alle Luftkammern vollständig aufblasen Gonflez complètement toutes les chambres à air Gonfiare completamente tutte le camere d'aria Inflate all air chambers fully Alle luchtkamers volledig opblazen Kaikki ilmakammiot puhallettava täyteen Blås upp alla luftkammare helt Całkowicie napełnić wszystkie komory powietrzne Visišķai pripūsti visas oro kameras Puhuda kõik õhukambrid täiesti täis Visas gaisa kameras piepūst pilnībā Az összes légkamrát teljesen fel kell fújni</p> | <p>Vse zračne komore popolnoma napihniti Úplně nafoukněte všechny vzduchové komory Všetky komory nahustite naplno Llenar todas las cámaras de aire por completo Encher completamente todas as câmaras de ar Alle luftkamre skal pumpes helt op Sve zračne komore treba napuhati u potpunosti Napumpati kompletno sve vazdušne komore Umflați complet toate camerele de aer Нагуйте уцяло всички въздушни камери Φουσκώνετε τελείως όλους τους αεροθαλάμους Целосно нагубайте ги сите въздушни комори Fryni plotësisht të gjitha dhomat e ajrit</p> |