

OWIM GmbH & Co. KG

Stiftsbergstraße 1
74167 Neckarsulm
GERMANY

Model No.: HG11022

Version: 01/2024

IAN 462290_2307





**EASY-SET-UP-CAMPINGZELT FÜR 3 PERSONEN /
EASY SET-UP 3 PERSON TENT /
TENTE DE CAMPING « EASY-SET-UP » POUR 3 PERSONNES**

(DE) (AT) (CH)

EASY-SET-UP-CAMPINGZELT FÜR 3 PERSONEN

Bedienungs- und Sicherheitshinweise

(GB) (IE)

EASY SET-UP 3 PERSON TENT

Operation and safety notes

(FR) (BE)

**TENTE DE CAMPING « EASY-SET-UP »
POUR 3 PERSONNES**

Instructions d'utilisation et consignes de sécurité

(NL) (BE)

KAMPERTENT EASY-SET-UP VOOR 3 PERSONEN

Bedienings- en veiligheidsinstructies

(PL)

**NAMIOT KEMPINGOWY EASY-SET-UP
DLA 3 OSÓB**

Wskazówki dotyczące obsługi i bezpieczeństwa

(CZ)

**KEMPINKOVÝ STAN EASY-SET-UP PRO
3 OSOBY**

Pokyny pro obsluhu a bezpečnostní pokyny

(SK)

KEMPINGOVÝ STAN PRE 3 OSOBY

Pokyny pre obsluhu a bezpečnostné pokyny

(ES)

**TIENDA DE CAMPAÑA FÁCIL DE
MONTAR PARA 3 PERSONAS**

Instrucciones de utilización y de seguridad

(DK)

**EASY-SET UP CAMPINGTEL TIL 3
PERSONER**

Brugs- og sikkerhedsanvisninger

(IT)

**TENDA DA CAMPEGGIO EASY-SET-UP
PER 3 PERSONE**

Indicazioni per l'uso e per la sicurezza

(HU)

**KÖNNYEN FELÁLLÍTHATÓ SÁTOR 3 FŐ
RÉSZÉRE**

Kezelési és biztonsági utalások

IAN 462290_2307

(DE) (BE) (NL) (CZ)
(FR) (PL) (SK)

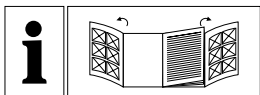

DE/AT/CH	Bedienungs- und Sicherheitshinweise	Seite	7
GB/IE	Operation and safety notes	Page	11
FR/BE	Instructions d'utilisation et consignes de sécurité	Page	15
NL/BE	Bedienings- en veiligheidsinstructies	Pagina	20
PL	Wskazówki dotyczące obsługi i bezpieczeństwa	Strona	24
CZ	Pokyny pro obsluhu a bezpečnostní pokyny	Strana	29
SK	Pokyny pre obsluhu a bezpečnostné pokyny	Strana	33
ES	Instrucciones de utilización y de seguridad	Página	37
DK	Brugs- og sikkerhedsanvisninger	Side	41
IT	Indicazioni per l'uso e per la sicurezza	Pagina	45
HU	Kezelési és biztonsági utalások	Oldal	49

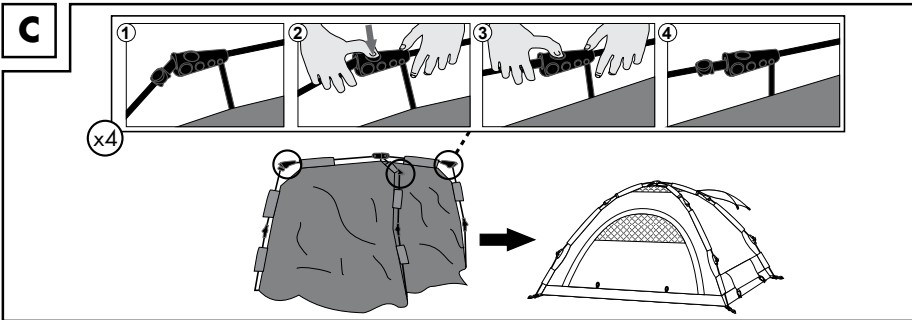
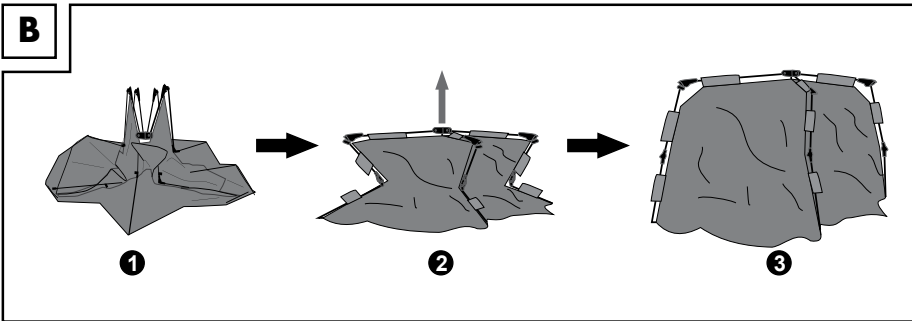
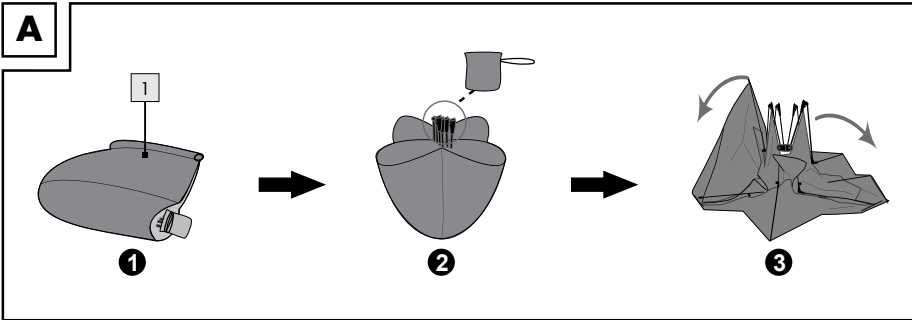
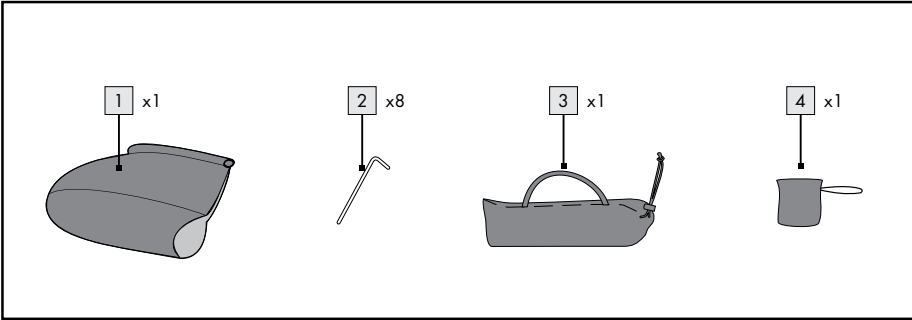

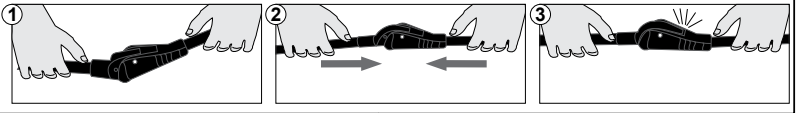
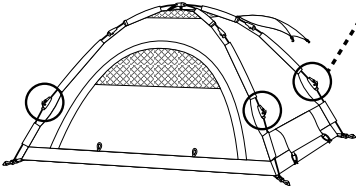
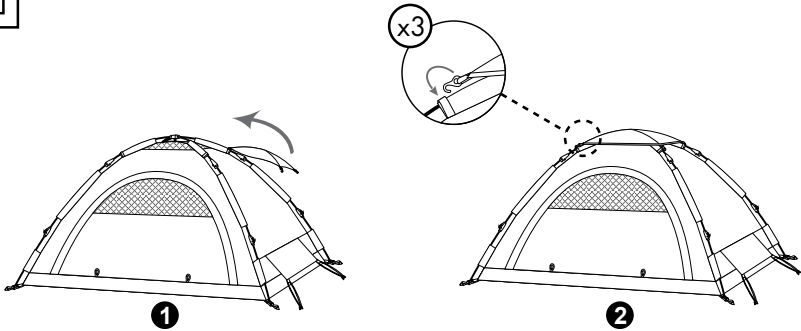
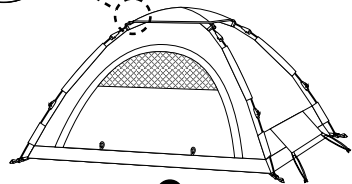
D**x4****E****F****2**

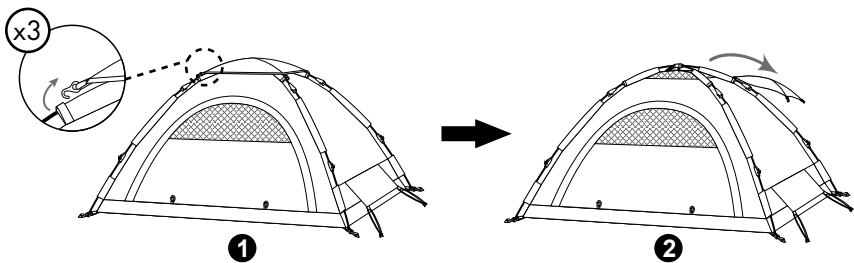
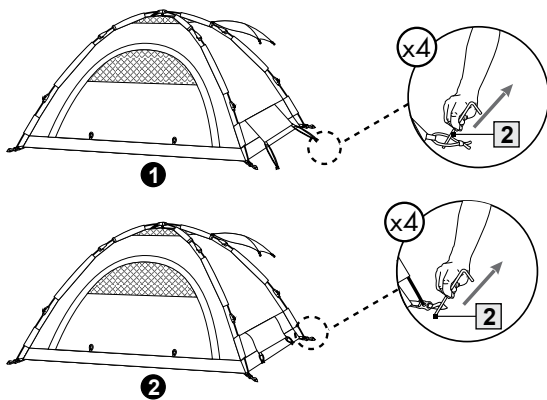
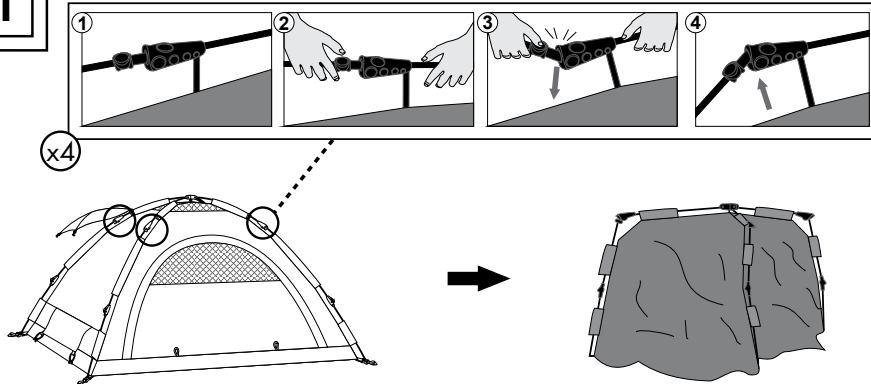
G**H****I**

J

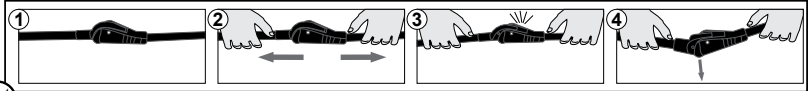

x4

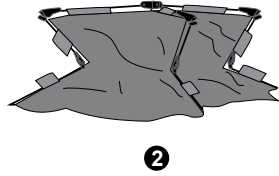
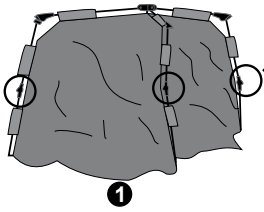

K

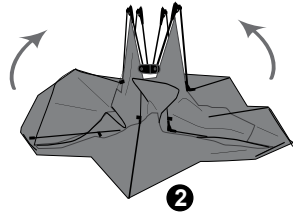
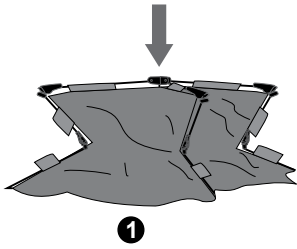

L

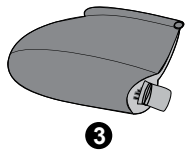
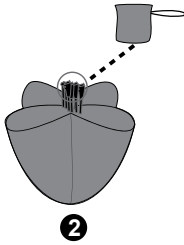
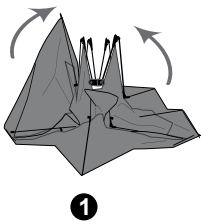

DE
AT
CH

**WICHTIG, FÜR SPÄTERE
BEZUGNAHME AUFBEWAHREN:
SORGFÄLTIG LESEN!**

GB
IE

**IMPORTANT, RETAIN FOR FUTURE
REFERENCE: READ CAREFULLY!**

FR
BE

**IMPORTANT, À CONSERVER
POUR CONSULTATION
ULTÉRIEURE : À LIRE
ATTENTIVEMENT !**

NL
BE

**BELANGRIJK, BEWAREN
VOOR LATERE RAADPLEGING:
ZORGVULDIG LEZEN!**

PL

**WAŻNE, NALEŻY ZACHOWAĆ
NA PRZYSZŁOŚĆ: PROSIMY
UWAŻNIE PRZECZYTAĆ!**

CZ

**DŮLEŽITÉ, UCHOVEJTE PRO
POZDĚJŠÍ POUŽITÍ: PEČLIVĚ SI
PŘEČTĚTE!**

SK

**DÔLEŽITÉ, UCHOVAJTE SI PRE
BUDÚCE POUŽITIE: ČÍTAJTE
POZORNE!**

ES **IMPORTANTE: CONSERVAR PARA CONSULTAS POSTERIORES: ¡LEER ATENTAMENTE!**

DK **VIGTIGT. SKAL OPBEVARES TIL SENERE BRUG: LÆS OMHYGGELIGT!**

IT **IMPORTANTE! LEGGERE ATTENTAMENTE E CONSERVARE PER FUTURO RIFERIMENTO.**

HU **FONTOS, KÉSŐBBI HIVATKOZÁSOK CÉLJÁBÓL ŐRIZZE MEG: FIGYELMESEN OLVASSA EL!**

EASY-SET-UP-CAMPINGZELT FÜR 3 PERSONEN

● **Einleitung**



Wir beglückwünschen Sie zum Kauf Ihres neuen Produkts. Sie haben sich damit für ein hochwertiges Produkt entschieden.

Machen Sie sich vor der ersten Inbetriebnahme mit dem Produkt vertraut. Lesen Sie hierzu aufmerksam die nachfolgende Bedienungsanleitung und die Sicherheitshinweise. Benutzen Sie das Produkt nur wie beschrieben und für die angegebenen Einsatzbereiche. Bewahren Sie diese Anleitung an einem sicheren Ort auf. Händigen Sie alle Unterlagen bei Weitergabe des Produktes an Dritte mit aus.

● **Bestimmungsgemäße Verwendung**

Dieses Produkt eignet sich für die Verwendung als Unterkunft auf Reisen und beim Camping. Das Produkt ist nicht für den kommerziellen Gebrauch bestimmt.

Für gelegentliches Wochenendcamping im Sommer bei überwiegend schönem Wetter.

UV-beständig (UPF 50+)

● **Teilebeschreibung**

- 1 1 × Zelt
- 2 8 × Heringe
- 3 1 × Transporttasche
- 4 1 × Nabenbeutel

● **Technische Daten**

Maße: Ca. 210 x 200 x 120 cm
(L x B x H)

Hydrostatische
Höhe : 3000 mm



Sicherheitshinweis

BITTE LESEN SIE DIE MONTAGEANLEITUNG, BEVOR SIE DAS PRODUKT BENUTZEN! BITTE BEWAHREN SIE DIE MONTAGEANLEITUNG GUT AUF!

⚠ VORSICHT! VERLETZUNGSGEFAHR!

Vergewissern Sie sich, dass alle Teile unbeschädigt und korrekt montiert sind. Bei falscher Montage besteht Verletzungsgefahr. Beschädigte Teile können die Sicherheit und Funktion beeinträchtigen.

⚠ VORSICHT! Lassen Sie Kinder nicht unbeaufsichtigt. Das Produkt ist kein Klettergerüst oder Spielzeug. Achten Sie darauf, dass niemand auf das Produkt klettert oder sich an das Produkt lehnt, insbesondere Kinder. Das Produkt könnte aus dem Gleichgewicht geraten und umkippen. Dies kann zu Verletzungen und/oder Schäden führen.

⚠ VORSICHT! VERLETZUNGSGEFAHR!

- Stellen Sie das Produkt unter keinen Umständen bei starkem Wind auf.
- Wählen Sie als Aufstellort für Ihr Zelt eine Stelle, die so ebenerdig und fest wie möglich ist.
 - Sandige Untergründe verringern die Stabilität des Zeltes. Stellen Sie sicher, dass der Untergrund einen festen Halt für die Zelttheringe bietet.
 - Schlagen Sie die Heringe niemals mit Gewalt in den Boden! Verlängern Sie gegebenenfalls die Abspannleinen mit einer Schlaufe und platzieren Sie den Hering an einer anderen Stelle.
 - Kontrollieren Sie regelmäßig die Unversehrtheit aller Verbindungspunkte und der Abspannleinen sowie den festen Sitz der Heringe im Boden.
 - Wenn das Zelt in der falschen Reihenfolge aufgestellt wird, könnte es beschädigt werden. In diesen Fällen wird keine Haftung übernommen.

⚠ VORSICHT! GEFAHR VON VERGIFTUNG UND SACHSCHÄDEN!

Entzünden Sie kein Feuer im Inneren des Produkts und halten Sie es von Wärmequellen fern.

- Die Vorsichtsmaßnahmen in Bezug auf Brände sind auf einem Etikett angegeben, das im Inneren des Zeltes eingnäht ist. Wir raten Ihnen, dieses Etikett nicht zu entfernen.
- Außerdem sollten Sie sich mit den örtlichen Brandschutzvorschriften vertraut machen (z. B. Campingplatz, Zeltplatz).
- Achten Sie darauf, dass die Lüftungsöffnungen (einschließlich der Außenklappe) ständig geöffnet sind, um Erstickungsgefahr zu vermeiden.
- Halten Sie den Ausgang frei! Blockieren Sie den Ausgang nicht mit Gegenständen.

⚠ WARNUNG! ES BESTEHT

ERSTICKUNGSGEFAHR! Wenn das Innere des Zeltes nicht ausreichend belüftet ist, besteht Erstickungsgefahr.

- Bei Verwendung von Gas oder anderen Verbrennungsgeräten ist eine zusätzliche Belüftung erforderlich.

● Brandschutzvorkehrungen

Sicher campen. Befolgen Sie diese Regeln des gesunden Menschenverstands:

- Stellen Sie keine heißen Geräte in der Nähe von Wänden, Dächern oder Vorhängen auf.
- Beachten Sie immer die Sicherheitshinweise für diese Geräte.
- Lassen Sie Kinder niemals in der Nähe von heißen Geräten spielen.
- Halten Sie Ausgänge frei. Blockieren Sie den Ausgang nicht mit Gegenständen.
- Vergewissern Sie sich, dass Sie die Brandschutzvorkehrungen auf der Baustelle kennen.

Beachten Sie die Wetter und Witterungseinflüsse

- Bei der Wahl des Standorts für Ihr Zelt sollten Sie immer die örtlichen Gegebenheiten und deren mögliche Veränderungen berücksichtigen. Wird sich das Gelände bei Regen in einen See verwandeln?

Berücksichtigen Sie bitte ansteigende Flüsse und eintretende Gezeiten.

- Schützen Sie das Produkt vor starkem Wind und Stürmen. Stellen Sie das Produkt möglichst an einem windgeschützten Ort auf.
- Wenn ein starker Wind vorhergesagt wird, ersetzen Sie die normalen Heringe durch spezielle Sturmheringe. Informationen über sinnvolle Ergänzungsprodukte erhalten Sie im Fachhandel.
- Vor starkem Schneefall oder stürmischem Wetter sollte das Zelt abgebaut werden.
- Entfernen Sie jeglichen Schnee direkt vom Produkt. Andernfalls kann das Produkt unter dem Gewicht zusammenbrechen.
- Achten Sie darauf, dass das Zelt beim Aufbau nicht zu straff gespannt ist, da es sich sonst nicht an wechselnde Wetterbedingungen anpassen kann und beschädigt werden könnte.
- Reißverschlüsse sind Verschleißteile und fallen nicht unter die Garantie.
- Das Polyestermaterial des Zeltes besteht aus wasserabweisendem Material.
- Es ist möglich, dass das Zelt beim ersten Regen nicht vollständig wasserdicht ist. Die Fäden des Zeltes ziehen sich jedoch zusammen, wenn sie Wasser ausgesetzt werden, so dass das Zelt nach kurzer Zeit wasserdicht ist.
- Bei Feuchtigkeit und Regen dehnen sich Zeltstoffe unterschiedlich stark aus und machen eine Anpassung der Länge der Abspannleinen erforderlich. Wird das Material beim Trocknen wieder straff, müssen die Abspannleinen rechtzeitig wieder gelockert werden.
- Verwenden Sie kein Insektenspray im oder am Zelt.
- Kleine undichte Stellen an den Nähten können mit einem Nahtspray repariert werden. Für die Zelt Haut kann ein Imprägnierspray verwendet werden.

● Montage

Bitte stellen Sie sicher, dass das Produkt nur von einer sachkundigen Person aufgebaut/abgebaut wird.

● Aufstellen des Zeltes

1. Öffnen Sie die Transporttasche **3** und entnehmen Sie den Inhalt.
2. Nehmen Sie den Nabenbeutel **4** heraus. Legen Sie das Zelt **1** flach auf den Boden, so dass die zentrale Nabe nach oben zeigt (Abb. A).
3. Vergewissern Sie sich, dass die Stangen vollständig ausgefahren und ausgebreitet sind (Abb. A).
4. Stellen Sie sich neben das Zelt **1** und heben Sie die zentrale Nabe an (Abb. B).
5. Um das obere Gelenk zu montieren, halten Sie die Stange mit beiden Händen. Eine Hand hält den oberen Teil der Stange. Eine andere Hand hält den unteren Teil der Stange und drückt mit dem Daumen den Kunststoffteil nach unten (Abb. B.2). Gleichzeitig schieben Sie die untere Stange in das Gelenk, bis die Stange gerade steht (Abb. B.3). Das Gelenk ist fixiert, wenn Sie ein Klicken spüren (Abb. C).
6. Um das untere Gelenk zu montieren, richten Sie die Stange gerade aus und schieben Sie die Stangen zusammen (Abb. D.2)(Abb. D).
7. Spannen Sie den Zeltboden so, dass er keine Falten wirft und sichern Sie jede Ecke mit einem Hering **2** (Abb. E.1).
8. Spannen Sie die Abspannleinen an den Zeltseiten **1** ab, um die Belüftung aufrecht zu erhalten. Sichern Sie jede Abspannleine mit einem Hering **2** (Abb. E.2).
9. Legen Sie das Sonnensegel auf das Zelt **1** und befestigen Sie das Außenzelt mit drei Haken (Abb. F).

● Abbau des Zeltes

1. Lösen Sie das Sonnensegel von den drei Haken am Zelt **1** (Abb. G).
2. Entfernen Sie alle Heringe **2**, mit denen das Zelt befestigt ist (Abb. H).
3. Um das obere Gelenk zu lösen, halten Sie die Stange mit beiden Händen fest (Abb. I.2). Biegen Sie das Gelenk nach innen, um es zu entriegeln (Abb. I.3). Lassen Sie dann die Stange los und klappen Sie sie zusammen (Abb. I.3).

4. Um das untere Gelenk zu lösen, ziehen Sie die Stangen an zwei Seiten in entgegengesetzte Richtung, bis das Gelenk entriegelt ist (Abb. J).
5. Senken Sie das gesamte Zelt **1** vorsichtig ab und klappen Sie die Stangen ein (Abb. K). Die zentrale Nabe sollte zum Boden zeigen. Die Stange mit dem Verriegelungsgelenk sollte aufrecht stehen (Abb. H).
6. Legen Sie das gefaltete Zelt **1** auf die Seite. Alle Stangen sollten dicht beieinander liegen und vom Nabenbeutel **4** abgedeckt sein, um eine Beschädigung der Stangen zu vermeiden (Abb. L.1-2).
7. Führen Sie den überschüssigen Stoff zusammen und rollen Sie ihn richtig zur Mitte hin auf (Abb. L.3).
8. Legen Sie das Zelt **1** und die Heringe **2** in die Transporttasche **3** und schließen Sie sie.

● Reinigung und Pflege

- ⚠ VORSICHT!** Waschen Sie das Zelt niemals in einer Waschmaschine. Andernfalls kann das Produkt seine Fähigkeit, Wasser abzuhalten, einbüßen.
- ⚠ VORSICHT!** Verwenden Sie niemals Benzin, Lösungsmittel oder andere Reinigungsmittel. Andernfalls besteht die Gefahr einer Beschädigung des Produkts.

In allen Kunststoffzelten kann sich Kondenswasser bilden, daher sollten Sie das Zelt so oft wie möglich lüften, um dem entgegenzuwirken.

- Für die Reinigung des Zeltes und die Entfernung von Flecken sollten Sie nur ein Reinigungsmittel verwenden, das speziell für die Reinigung von Polyesterzelten geeignet ist.
- Entfernen Sie etwaigen Schmutz am Außenzelt **1** mit einem weichen Schwamm und sauberem Wasser.
- Bitte lassen Sie alle Teile gründlich trocknen, bevor Sie das Produkt wieder verpacken. Dadurch wird die Bildung von Schimmel, schlechten Gerüchen und Verfärbungen vermieden.
- Wenn der Reißverschluss beim Öffnen oder Schließen klemmt, sprühen Sie ihn mit Silikonspray ein.

● **Entsorgung**

Die Verpackung besteht aus umweltfreundlichen Materialien, die Sie über die örtlichen Recyclingstellen entsorgen können. Möglichkeiten zur Entsorgung des ausgedienten Produkts erfahren Sie bei Ihrer Gemeinde- oder Stadtverwaltung.



Das Produkt inkl. Zubehör, die Anleitung und die Verpackungsmaterialien sind recyclebar und unterliegen einer erweiterten Herstellerverantwortung. Entsorgen Sie diese getrennt, den abgebildeten Info-tri (Sortierinformation) folgend, für eine bessere Abfallbehandlung. Das Triman-Logo gilt nur für Frankreich.

● **Garantie**

Das Produkt wurde nach strengen Qualitätsrichtlinien hergestellt und vor der Auslieferung sorgfältig geprüft. Im Falle von Material- oder Herstellungsfehlern haben Sie gegenüber dem Verkäufer des Produkts gesetzliche Rechte. Ihre gesetzlichen Rechte werden in keiner Weise durch unsere unten aufgeführte Garantie eingeschränkt.

Die Garantie für dieses Produkt beträgt 3 Jahre ab Kaufdatum. Die Garantiezeit beginnt mit dem Kaufdatum. Bewahren Sie den Originalkaufbeleg an einem sicheren Ort auf, da dieses Dokument als Nachweis des Kaufs erforderlich ist.

Alle Schäden oder Mängel, die bereits zum Zeitpunkt des Kaufs vorhanden sind, müssen unverzüglich nach dem Auspacken des Produkts gemeldet werden.

Sollte das Produkt innerhalb von 3 Jahren ab Kaufdatum einen Material- oder Herstellungsfehler aufweisen, werden wir es – nach unserer Wahl – kostenlos für Sie reparieren oder ersetzen. Die Garantiezeit verlängert sich durch einen stattgegebenen Gewährleistungsanspruch nicht. Dies gilt auch für ersetzte und reparierte Teile.

Diese Garantie erlischt, wenn das Produkt beschädigt oder unsachgemäß verwendet oder gewartet wurde.

Die Garantie deckt Material- und Herstellungsfehler ab. Diese Garantie erstreckt sich weder auf Produktteile, die normalem Verschleiß unterliegen, und somit als Verschleißteile gelten (z. B. Batterien, Akkus, Schläuche, Farbpatronen), noch auf Schäden an zerbrechlichen Teilen, z. B. Schalter oder Teile aus Glas.

● **Abwicklung im Garantiefall**

Um eine schnelle Bearbeitung Ihres Anliegens zu gewährleisten, folgen Sie bitte den folgenden Hinweisen:

Bitte halten Sie für alle Anfragen den Kassenbon und die Artikelnummer (IAN 462290_2307) als Nachweis für den Kauf bereit.

Die Artikelnummer entnehmen Sie bitte dem Typenschild, einer Gravur, auf dem Titelblatt Ihrer Bedienungsanleitung (unten links) oder als Aufkleber auf der Rück- oder Unterseite des Produkts.

Sollten Funktionsfehler oder sonstige Mängel auftreten, kontaktieren Sie zunächst die nachfolgend benannte Serviceabteilung telefonisch oder per E-Mail.

Ein als defekt erfasstes Produkt können Sie dann unter Beifügung des Kaufbelegs (Kassenbon) und der Angabe, worin der Mangel besteht und wann er aufgetreten ist, für Sie portofrei an die Ihnen mitgeteilte Service-Anschrift übersenden.

● **Service**

Ⓓ🇪 **Service Deutschland**
Tel.: 0800 5435 111

Ⓓ🇦🇹 **Service Österreich**
Tel.: 0800 292726
E-Mail: owim@lidl.at

Ⓓ🇭 **Service Schweiz**
Tel.: 0800562153
E-Mail: owim@lidl.ch

EASY SET-UP 3 PERSON TENT

● Introduction



We congratulate you on the purchase of your new product. You have chosen a high quality product. Familiarise yourself with the product before using it for the first time. In addition, please carefully refer to the operating instructions and the safety advice below. Only use the product as instructed and only for the indicated field of application. Keep these instructions in a safe place. If you pass the product on to anyone else, please ensure that you also pass on all the documentation with it.

● Intended use

This product is suitable for use as accommodation when travelling and camping. The product is not intended for commercial use.

For occasional summer weekend camping in mainly fine weather.

UV-resistant (UPF 50+)

● Description of parts

- 1 1 × Tent
- 2 8 × Pegs
- 3 1 × Carry bag
- 4 1 × Hub bag

● Technical Data

Dimensions: Approx. 210 x 200 x 120 cm
 (L x W x H)

Hydrostatic
head : 3000 mm



Safety advice

PLEASE READ THE ASSEMBLY INSTRUCTIONS BEFORE USING THE PRODUCT! PLEASE KEEP THE ASSEMBLY INSTRUCTIONS IN A SAFE PLACE!

- ⚠ CAUTION! RISK OF INJURY!** Ensure that all parts are undamaged and have been assembled appropriately. Risk of injury exists if assembled incorrectly. Damaged parts can affect safety and function.
- ⚠ CAUTION!** Do not leave children unattended. The product is not a climbing frame or toy. Make sure that nobody climbs or leans on the product, particularly children. The product could become imbalanced and tip up. This may result in injury and/or damage.
- ⚠ CAUTION! RISK OF INJURY!** Never under any circumstances assemble the product in a strong wind.
 - Select a piece of land that is as flat and firm as possible to erect your tent.
 - Sandy surfaces reduce the stability of the tent. Please ensure that the surface provides a firm hold for the tent pegs.
 - Never knock the tent pegs into the ground with force! If necessary, the guy lines should only be extended with the help of a loop and the tent peg positioned in a different location.
 - The intactness of all connection points and the guy lines should be checked regularly, as should the firmness of the tent pegs in the ground.
 - If the tent is erected in the wrong order, this may cause damage to the tent. All liability is excluded in such cases.
- ⚠ CAUTION! DANGER OF POISONING AND DAMAGE TO PROPERTY!** Do not light any fires within the product and keep it away from sources of heat.

- Precautionary measures with respect to fires are stated on a label sewn into the inside of the tent. You are advised not to remove this label.
- You should also familiarise yourself with the local fire protection regulations (e.g. camping site, tent pitch).
- Make sure ventilation openings (includes the outer door) are open all the time to avoid suffocation.
- Keep the exit free! Do not block the exit with objects.

⚠ WARNING! DANGER OF SUFFOCATION! If the inside of the tent is not adequately ventilated, there is a risk of suffocation.

- If using gas or other combustion appliances additional ventilation will be required.

● **Fire precautions**

Camp safely. Follow these common sense rules:

- Do not place hot appliances near the walls, roof or curtains.
- Always observe the safety instructions for these appliances.
- Never allow children to play near hot appliances.
- Keep exits clear. Do not block the exit with objects.
- Make sure you know the fire precaution arrangements on the site.

Take note of the effects of the weather and climate

- When selecting the location to put up your tent, you should always consider the local situation and how this might change. Will the terrain turn into a lake if it rains? Please take into account any rising rivers and incoming tides.
- Protect the product against strong wind and storms. Place the product in a location that is protected from the wind if possible.
- If a strong wind is forecast, replace the normal tent pegs with special storm pegs. You can find information about meaningful supplementary products at specialist shops.

- The tent should be taken down before heavy snowfall or stormy weather.
- Remove any snow directly from the product. Otherwise the product may collapse under the weight.
- Ensure that the tent is not too taut when it is erected, otherwise it may not be able to adapt to changing weather conditions and might be damaged.
- Zips are wearing parts and do not fall under the guarantee conditions.
- The polyester material of the tent consists of water-repellent material.
- It is possible that during the first rainfall the tent will not be completely watertight. However, the threads of the tent will contract when exposed to water so that after a short time the tent will become watertight.
- When exposed to moisture and rain, tent fabrics expand to varying degrees and make it necessary to adapt the length of the guy lines. If the material becomes taut again while drying, the guy lines have to be loosened again in good time.
- Do not use any insect spray in or on the tent.
- Small leaks on the seams can be repaired with a seam spray and impregnation spray can be used for the tent skin.

● **Assembly**

Please ensure that the product is only assembled/disassembled by a competent person.

● **Erecting the tent**

1. Open the carry bag **3** and take out the contents.
2. Take off the hug bag **4**. Lay the tent **1** flat on the ground with the central hub facing upwards (Fig. A).
3. Make sure that the poles are fully extended and spread out (Fig. A).
4. Stand beside the tent **1** and lift up the central hub (Fig. B).

5. To assemble the upper joint, hold the pole with both hands. One hand holding the upper part of the pole. Another hand holding the lower part of the pole and use thumb to press down the plastic part (Fig. B.2). At the same time, push the lower pole into the joint until the pole is straight (Fig. B.3). The joint is fixed when you feel a click (Fig. C).
6. To assemble the lower joint, make the pole straight and push the poles together (Fig. D.2) (Fig. D).
7. Stretch the tent floor so that there are no creases in it and secure each corner with a peg **2** (Fig. E.1).
8. Stake out the guy lines at the tent **1** sides to keep ventilation and secure each guy line with a peg **2** (Fig. E.2).
9. Put the sunfly onto the tent **1** and use three hooks to secure the flysheet (Fig. F).

● Dismantling the tent

1. Release the sunfly from the three hooks on the tent **1** (Fig. G).
2. Remove all the pegs **2** that are securing the tent (Fig. H).
3. To release the upper joint, hold the pole with both hands (Fig. I.2). Bend the joint inward to unlock the joint (Fig. I.3). Then release and fold the pole (Fig. I.3).
4. To release the lower hinge, pull the poles at two sides to opposite direction until the hinge is unlocked (Fig. J).
5. Gently lower down the entire tent **1** and fold up the poles (Fig. K). The central hub should be towards the floor and the pole with locking hinge will be upright (Fig. H).
6. Lay the folded tent **1** on its side. All poles should be tight together and covered by the hub bag **4** in order to prevent pole damage (Fig. L.1-2).
7. Bring all excess fabric together and roll rightly towards the centre part (Fig. L.3).
8. Put the tent **1** and the pegs **2** in the carry bag **3** and close.

● Cleaning and care

- ⚠ **CAUTION!** Never wash the tent in a washing machine. Otherwise the product may lose some of its ability to keep out water.
- ⚠ **CAUTION!** Never use petrol, solvent or other cleaning agents. Otherwise there is a danger of damage to the product.

Condensation can form in all synthetic tents; you should therefore air the tent as frequently as possible in order to counteract this.

- For cleaning the tent and removing any stains you should only use a cleaning agent that is specifically intended for cleaning polyester tents.
- Remove any dirt from the outer tent **1** with a soft sponge and clean water.
- Please allow all parts to dry thoroughly before you repack the product. This will prevent the formation of mould, bad odours and discolouration.
- If the zipper sticks when being opened or closed, spray it with silicone spray.

● Disposal

The packaging is made entirely of recyclable materials, which you may dispose of at local recycling facilities.

Contact your local refuse disposal authority for more details of how to dispose of your worn-out product.



The product incl. accessories and packaging materials are recyclable and are subject to extended producer responsibility. Dispose them separately, following the illustrated Info-tri (sorting information), for better waste treatment.

The Triman logo is valid in France only.

● **Warranty**

The product has been manufactured to strict quality guidelines and meticulously examined before delivery. In the event of material or manufacturing defects you have legal rights against the retailer of this product. Your legal rights are not limited in any way by our warranty detailed below.

The warranty for this product is 3 years from the date of purchase. The warranty period begins on the date of purchase. Keep the original sales receipt in a safe location as this document is required as proof of purchase.

Any damage or defects already present at the time of purchase must be reported without delay after unpacking the product.

Should the product show any fault in materials or manufacture within 3 years from the date of purchase, we will repair or replace it – at our choice – free of charge to you. The warranty period is not extended as a result of a claim being granted. This also applies to replaced and repaired parts.

This warranty becomes void if the product has been damaged, or used or maintained improperly.

The warranty covers material or manufacturing defects. This warranty does not cover product parts subject to normal wear and tear, thus considered consumables (e.g. batteries, rechargeable batteries, tubes, cartridges), nor damage to fragile parts, e.g. switches or glass parts.

● **Warranty claim procedure**

To ensure quick processing of your case, please observe the following instructions:

Please have the till receipt and the item number (IAN 462290_2307) available as proof of purchase.

You will find the item number on the rating plate, an engraving, on the front page of the instructions for use (bottom left), or as a sticker on the rear or bottom of the product.

If functional or other defects occur, please contact the service department listed either by telephone or by e-mail.

You can return a defective product to us free of charge to the service address that will be provided to you. Ensure that you enclose the proof of purchase (till receipt) and information about what the defect is and when it occurred.

● **Service**

GB **Service Great Britain**

Tel.: 08000569216

E-Mail: owim@lidl.co.uk

IE **Service Ireland**

Tel.: 1800 200736

E-Mail: owim@lidl.ie

TENTE DE CAMPING « EASY-SET-UP » POUR 3 PERSONNES

● Introduction



Nous vous félicitons pour l'achat de votre nouveau produit. Vous avez opté pour un produit de grande qualité. Avant la première mise en service, vous devez vous familiariser avec toutes les fonctions du produit. Veuillez lire attentivement le mode d'emploi ci-dessous et les consignes de sécurité. N'utilisez le produit que pour l'usage décrit et les domaines d'application cités. Conserver ces instructions dans un lieu sûr. Si vous donnez le produit à des tiers, remettez-leur également la totalité des documents.

● Utilisation prévue

Ce produit est destiné à l'hébergement en voyage ou en camping. Le produit n'est pas destiné à un usage commercial.

Pour camper occasionnellement les week-ends d'été, principalement par beau temps.

Résistant aux UV (UPF 50+)

● Description des pièces

- 1 1 × tente
- 2 8 × piquets
- 3 1 × sac de transport
- 4 1 × sac du moyeu

● Caractéristiques techniques

Dimensions : env. 210 x 200 x 120 cm
(L x l x H)

Tête hydrostatique  : 3000 mm



Consignes de sécurité

VEUILLEZ LIRE LES INSTRUCTIONS D'ASSEMBLAGE AVANT D'UTILISER LE PRODUIT ! CONSERVEZ CES INSTRUCTIONS D'ASSEMBLAGE DANS UN ENDROIT SÛR !

⚠ MISE EN GARDE ! RISQUE DE BLESSURE ! Assurez-vous que toutes les pièces sont intactes et qu'elles ont été assemblées correctement. Un risque de blessure existe en cas d'assemblage incorrect. Les pièces endommagées peuvent avoir effet sur la sécurité et le fonctionnement.

⚠ ATTENTION ! Ne laissez pas des enfants sans surveillance. Ce produit n'est pas une structure pour l'escalade ou un jouet. Veillez à ce que personne ne grimpe ou ne s'appuie sur le produit, en particulier les enfants. Le produit pourrait se déséquilibrer et se renverser. Ceci peut entraîner des blessures et/ou des dommages.

⚠ ATTENTION ! RISQUE DE BLESSURE ! N'assemblez jamais le produit dans des conditions de vent fort.

- Choisissez un terrain aussi plat et ferme que possible pour ériger votre tente.
- Les surfaces sablonneuses réduisent la stabilité de la tente. Veillez à ce que les sardines puissent être enfoncées fermement dans le sol.
- N'enfoncez jamais les sardines dans le sol en forçant ! Le cas échéant, les cordons d'attache peuvent uniquement être tendus à l'aide d'un arceau et la sardine peut être positionnée à un autre endroit.
- Les points de raccord et les cordons d'attache doivent régulièrement être vérifiés, ainsi que la fermeté des sardines dans le sol.
- Si la tente est montée sans respecter les consignes, elle risque de s'endommager. Toute responsabilité est exclue dans un tel cas.

⚠ MISE EN GARDE ! RISQUE D'EMPOISONNEMENT ET DE DOMMAGES MATÉRIELS ! N'allumez pas de feu à l'intérieur du produit et tenez-le éloigné des sources de chaleur.

- Les mesures de précaution concernant les incendies sont indiquées sur une étiquette cousue à l'intérieur de la tente. Il est conseillé de ne pas enlever cette étiquette.
- Veillez vous familiariser avec la réglementation locale relative à la protection contre les incendies (par exemple camping, emplacement pour tente).
- Veillez à ce que les ouvertures de ventilation (y compris la porte extérieure) soient toujours ouvertes afin d'éviter l'asphyxie.
- Laissez la sortie libre ! Ne bloquez pas la sortie avec des objets.

⚠ AVERTISSEMENT ! DANGER

D'ÉTOUFFEMENT ! Si l'intérieur de la tente n'est pas suffisamment ventilé, il y a un risque de suffocation.

- Une ventilation supplémentaire est nécessaire en cas d'utilisation d'appareils au gaz ou d'autres appareils de combustion.

● Précautions contre les incendies

Campez en toute sécurité. Suivez ces règles de bon sens :

- Ne placez pas d'appareils chauds près des parois, du toit ou des rideaux.
- Respectez toujours les consignes de sécurité de ces appareils.
- Ne laissez jamais les enfants jouer à proximité d'appareils chauds.
- Gardez les sorties dégagées. Ne bloquez pas la sortie avec des objets.
- Assurez-vous de connaître les dispositions prises sur le site en matière de prévention des incendies.

Remarque sur les effets de la météo et du climat

- Lorsque vous choisissez l'emplacement de votre tente, vous devez toujours tenir compte de la situation locale et de son évolution possible. Le terrain se transformera-t-il en lac s'il pleut ? Tenez compte des rivières en crue et des marées montantes.

- Protégez le produit contre les vents violents et les tempêtes. Placez le produit à l'abri du vent si possible.
- Si un vent fort est prévu, remplacez les sardines normales par des sardines spéciales pour les tempêtes. Vous trouverez des informations sur les produits complémentaires utiles dans les magasins spécialisés.
- La tente doit être démontée avant de fortes chutes de neige ou une tempête.
- Enlevez la neige directement de la tente. Sinon, le produit risque de s'effondrer sous le poids.
- Veillez à ce que la tente ne soit pas trop tendue lorsqu'elle est montée, sinon elle ne pourra pas s'adapter à des conditions météo changeantes et risque de s'endommager.
- Les fermetures à zip sont des pièces d'usure et ne sont pas couvertes par les conditions de garantie.
- Le polyester de la tente est composé d'un matériau hydrofuge.
- Lors de la première pluie, il est possible que la tente ne soit pas complètement étanche. Cependant, les fils de la tente se contractent lorsqu'ils sont exposés à l'eau, de sorte qu'après un court laps de temps, la tente devient étanche.
- Sous l'effet de l'humidité et de la pluie, les toiles de tente se dilatent plus ou moins et il est nécessaire d'adapter la longueur des haubans. Si la toile se tend à nouveau pendant le séchage, les haubans doivent être desserrés à temps.
- N'utilisez pas de bombe insecticide à l'intérieur de la tente ou sur celle-ci.
- Les petits trous au niveau des coutures peuvent être réparés à l'aide d'une colle aérosol pour tissus et une bombe d'imperméabilisant peut être utilisée sur le tissu de la tente.

● Assemblage

Assurez-vous que le produit est uniquement monté/démonté par une personne compétente.

● Montage de la tente

1. Ouvrez le sac de transport **3** et sortez-en le contenu.
2. Retirez le sac du moyeu **4**. Posez la tente **1** à plat sur le sol, le moyeu central orienté vers le haut (Fig. A).
3. Veillez à ce que les arceaux soient complètement déployés et écartés (Fig. A).
4. Placez-vous à côté de la tente **1** et soulevez le moyeu central (Fig. B).
5. Pour assembler l'articulation supérieure, tenez l'arceau à deux mains. Une main tient la partie supérieure de l'arceau. L'autre main tient la partie inférieure de l'arceau et utilise le pouce pour appuyer sur la partie en plastique (Fig. B.2). En même temps, poussez la partie inférieure de l'arceau dans l'articulation jusqu'à ce que l'arceau soit droit (Fig. B.3). L'articulation est fixée lorsque vous sentez un dé clic (Fig. C).
6. Pour assembler l'articulation inférieure, redressez l'arceau et poussez les arceaux l'un contre l'autre (Fig. D.2)(Fig. D).
7. Tendez le sol de la tente de manière à ce qu'il n'y ait pas de plis et fixez chaque coin avec un piquet **2** (Fig. E.1).
8. Piquez les haubans sur les côtés de la tente **1** pour maintenir la ventilation et fixez chaque hauban avec un piquet **2** (Fig. E.2).
9. Placez le sunfly sur la tente **1** et utilisez trois crochets pour fixer le double toit (Fig. F).

● Démontage de la tente

1. Détachez le sunfly des trois crochets de la tente **1** (Fig. G).
2. Retirez tous les piquets **2** qui fixent la tente (Fig. H).
3. Pour libérer l'articulation supérieure, tenez l'arceau à deux mains (Fig. I.2). Pliez l'articulation vers l'intérieur pour la déverrouiller (Fig. I.3). Relâchez ensuite l'arceau et pliez-le (Fig. I.3).

4. Pour débloquer la charnière inférieure, tirez les arceaux des deux côtés dans la direction opposée jusqu'à ce que la charnière soit déverrouillée (Fig. J).
5. Abaissez doucement toute la tente **1** et repliez les arceaux (Fig. K). Le moyeu central doit être orienté vers le sol et l'arceau muni d'une charnière de verrouillage doit être à la verticale (Fig. H).
6. Posez la tente **1** pliée sur le côté. Tous les arceaux doivent être serrés les uns contre les autres et recouverts par le sac du moyeu **4** afin d'éviter d'endommager les arceaux (Fig. L.1-2).
7. Rassemblez tous les excédents de tissu et enroulez-les vers la partie centrale (Fig. L.3).
8. Mettez la tente **1** et les piquets **2** dans le sac de transport **3** et fermez-le.

● Nettoyage et entretien

⚠ MISE EN GARDE ! Ne lavez jamais la tente dans une machine à laver. Dans le cas contraire, le produit pourrait perdre une partie de sa capacité à empêcher l'eau de pénétrer dans la tente.

⚠ MISE EN GARDE ! N'utilisez jamais d'essence, de solvant ou d'autres produits de nettoyage. Sinon, vous risquez d'endommager le produit.

De la condensation peut se former sur les tentes synthétiques, vous devez donc aérer la tente aussi souvent que possible pour éviter que cela ne se produise.

- Pour nettoyer la tente et en éliminer les taches, utilisez uniquement un produit de nettoyage spécialement prévu pour le nettoyage des tentes en polyester.
- Retirez la saleté de la tente extérieure **1** à l'aide d'une éponge douce et d'eau propre.
- Laissez toutes les parties du produit bien sécher avant de le ranger. Ceci évitera la prolifération de moisissures, de mauvaises odeurs et la décoloration du produit.
- Si la fermeture à zip est difficile à ouvrir ou fermer, pulvérisez du lubrifiant silicone dessus.

● **Mise au rebut**

L'emballage se compose de matières recyclables pouvant être mises au rebut dans les déchetteries locales.

Votre mairie ou votre municipalité vous renseigneront sur les possibilités de mise au rebut des produits usagés.



Le produit ainsi que les accessoires et les matériaux d'emballage sont recyclables et relèvent de la responsabilité élargie du producteur.

Éliminez-les séparément, en suivant l'Info-tri illustrée, dans l'intérêt d'un meilleur traitement des déchets.

Le logo Triman n'est valable qu'en France.

● **Garantie**

Article L217-16 du Code de la consommation

Lorsque l'acheteur demande au vendeur, pendant le cours de la garantie commerciale qui lui a été consentie lors de l'acquisition ou de la réparation d'un bien meuble, une remise en état couverte par la garantie, toute période d'immobilisation d'au moins sept jours vient s'ajouter à la durée de la garantie qui restait à courir. Cette période court à compter de la demande d'intervention de l'acheteur ou de la mise à disposition pour réparation du bien en cause, si cette mise à disposition est postérieure à la demande d'intervention.

Indépendamment de la garantie commerciale souscrite, le vendeur reste tenu des défauts de conformité du bien et des vices rédhibitoires dans les conditions prévues aux articles L217-4 à L217-13 du Code de la consommation et aux articles 1641 à 1648 et 2232 du Code Civil.

Article L217-4 du Code de la consommation

Le vendeur livre un bien conforme au contrat et répond des défauts de conformité existant lors de la délivrance.

Il répond également des défauts de conformité résultant de l'emballage, des instructions de montage ou de l'installation lorsque celle-ci a été mise à sa charge par le contrat ou a été réalisée sous sa responsabilité.

Article L217-5 du Code de la consommation

Le bien est conforme au contrat :

- 1° S'il est propre à l'usage habituellement attendu d'un bien semblable et, le cas échéant :
 - s'il correspond à la description donnée par le vendeur et possède les qualités que celui-ci a présentées à l'acheteur sous forme d'échantillon ou de modèle ;
 - s'il présente les qualités qu'un acheteur peut légitimement attendre eu égard aux déclarations publiques faites par le vendeur, par le producteur ou par son représentant, notamment dans la publicité ou l'étiquetage ;
- 2° Ou s'il présente les caractéristiques définies d'un commun accord par les parties ou être propre à tout usage spécial recherché par l'acheteur, porté à la connaissance du vendeur et que ce dernier a accepté.

Article L217-12 du Code de la consommation

L'action résultant du défaut de conformité se prescrit par deux ans à compter de la délivrance du bien.

Article 1641 du Code civil

Le vendeur est tenu de la garantie à raison des défauts cachés de la chose vendue qui la rendent impropre à l'usage auquel on la destine, ou qui diminuent tellement cet usage que l'acheteur ne l'aurait pas acquise, ou n'en aurait donné qu'un moindre prix, s'il les avait connus.

Article 1648 1er alinéa du Code civil

L'action résultant des vices rédhibitoires doit être intentée par l'acquéreur dans un délai de deux ans à compter de la découverte du vice.

Les pièces détachées indispensables à l'utilisation du produit sont disponibles pendant la durée de la garantie du produit.

Le produit a été fabriqué selon des critères de qualité stricts, et contrôlé consciencieusement avant sa livraison. En cas de défaut de matériau ou de fabrication, vous avez des droits légaux vis-à-vis du vendeur du produit. Vos droits légaux ne sont en aucun cas limités par notre garantie mentionnée ci-dessous.

La garantie de ce produit est de 3 ans à partir de la date d'achat. La période de garantie commence à la date d'achat. Conservez l'original de la preuve d'achat dans un endroit sûr car ce document est nécessaire pour prouver l'achat.

Tout dommage ou défaut déjà présent au moment de l'achat doit être signalé immédiatement après le déballage du produit.

Si le produit présente un défaut de matériau ou de fabrication dans les 3 ans qui suivent la date d'achat, nous le réparerons ou le remplacerons - à notre choix - gratuitement pour vous. La période de garantie n'est pas prolongée par une demande de garantie acceptée. Cette mesure s'applique également pour les pièces remplacées et réparées.

Cette garantie est annulée si le produit a été endommagé ou utilisé ou entretenu de manière incorrecte.

La garantie couvre les défauts de matériels et de fabrication. Cette garantie ne couvre pas les pièces du produit soumises à une usure normale, et qui sont donc considérées comme des pièces d'usure (par exemple les piles, les piles rechargeables, tuyaux, les cartouches d'encre), ni les dommages aux pièces fragiles, par exemple les interrupteurs ou les pièces en verre

● Faire valoir sa garantie

Pour garantir la rapidité d'exécution de la procédure de garantie, veuillez respecter les indications suivantes :

Veuillez conserver le ticket de caisse et la référence du produit (IAN 462290_2307) à titre de preuve d'achat pour toute demande.

Le numéro de référence de l'article est indiqué sur la plaque d'identification, gravé sur la page de titre de votre manuel (en bas à gauche) ou sur un autocollant apposé sur la face arrière ou inférieure du produit.

En cas de dysfonctionnement du produit, ou de tout autre défaut, contactez en premier lieu le service après-vente par téléphone ou par e-mail aux coordonnées indiquées ci-dessous.

Vous pouvez alors envoyer franco de port tout produit considéré comme défectueux au service clientèle indiqué, accompagné de la preuve d'achat (ticket de caisse) et d'une description écrite du défaut avec mention de sa date d'apparition.

● Service après-vente

FR Service après-vente France

Tél.: 0800904879

E-Mail: owim@lidl.fr

BE Service après-vente Belgique

Tél.: 080071011

Tél.: 80023970 (Luxembourg)

E-Mail: owim@lidl.be

KAMPEERTENT EASY-SET-UP

VOOR 3 PERSONEN

● Inleiding



Hartelijk gefeliciteerd met de aankoop van uw nieuwe product. U hebt voor een hoogwaardig product gekozen. Maak u voor de eerste ingebruikname vertrouwd met het product. Lees hiervoor aandachtig de volgende gebruiksaanwijzing en de veiligheidsvoorschriften. Gebruik het product alleen zoals beschreven en voor de aangegeven toepassingsgebieden. Bewaar deze gebruiksaanwijzing op een veilige plek. Geef, wanneer u het product doorgeeft aan derden, ook alle documenten mee.

● Beoogd gebruik

Dit product is geschikt als onderkomen tijdens het reizen en kamperen. Het product is niet bestemd voor commercieel gebruik. Voor het occasioneel kamperen in zomerweekenden bij overwegend mooi weer.

UV-bestendig (UPF 50+)

● Beschrijving van de onderdelen

- 1 1 × Tent
- 2 8 × Haringen
- 3 1 × Draagtas
- 4 1 × Naaftas

● Technische gegevens

Afmetingen: Ong. 210 x 200 x 120 cm
(L x B x H)

Waterkolom : 3000 mm



Veiligheidsadvies

LEES DE MONTAGEHANDLEIDING VOORDAT HET PRODUCT WORDT GEBRUIKT! BEWAAR DEZE MONTAGEHANDLEIDING OP EEN VEILIGE PLAATS!

VOORZICHTIG! RISICO OP LETSEL!

Controleer of alle onderdelen onbeschadigd zijn en op de juiste wijze zijn gemonteerd. Bij onjuiste montage bestaat risico op letsel. Beschadigde onderdelen kunnen de veiligheid en de werking beïnvloeden.

 **VOORZICHTIG!** Laat kinderen niet zonder toezicht achter. Het product is geen klimrek of speelgoed. Zorg ervoor dat niemand op het product klimt of leunt, vooral kinderen niet. Het product kan uit balans raken en omvallen. Dit kan leiden tot letsel en/of schade.

 **VOORZICHTIG! RISICO OP LETSEL!** Zet het product nooit bij felle wind in elkaar.

- Kies een zo vlak en stevig mogelijk stuk grond om uw tent op te zetten.
- Een zanderige ondergrond verlaagt de stabiliteit van de tent. Kies voor een ondergrond die de tentharingen stevig vasthoudt.
- Sla de tentharingen nooit met geweld in de grond! Wanneer nodig, verleng de scheerlijnen met behulp van een lus en plaats de tentharing in een andere locatie.
- Controleer regelmatig of alle verbindingpunten en de scheerlijnen niet beschadigd zijn en of de tentharingen nog stevig in de grond vastzitten.
- De tent kan worden beschadigd wanneer deze in de verkeerde volgorde wordt opgezet. Alle aansprakelijkheid is in deze gevallen uitgesloten.

VOORZICHTIG! GEVAAR OP VERGIFTIGING EN SCHADE AAN EIGENDOMMEN!

Steek geen vuur aan in het product en houd het product uit de buurt van een warmtebron.

- Voorzorgsmaatregelen met betrekking tot vuur zijn vermeld op het label dat aan de binnenkant van de tent is vastgenaaid. Het wordt aangeraden dit label niet te verwijderen.
- Zorg ervoor dat u bekend bent met de voorschriften van de lokale brandweer (bijv. camping, tentplaats)..
- Zorg dat de ventilatieopeningen (waaronder deze op de buitendeur) altijd open zijn om het risico op verstikking te voorkomen.
- Houd de uitgang vrij! Blokkeer de uitgang niet met objecten.

⚠ WAARSCHUWING! ER BESTAAT VERSTIKKINGSGEVAAR!

Er is verstikkingsgevaar als de binnenkant van de tent onvoldoende wordt geventileerd.

- Als een gastoestel of een ander verbrandingstoestel wordt gebruikt, is extra ventilatie nodig.

● Voorzorgsmaatregelen tegen brand

Kampeer op een veilige manier. Volg deze logische regels:

- Plaats geen hete apparaten in de buurt van de wand, het dak of de gordijnen.
- Houd altijd rekening met de veiligheidsinstructies voor deze apparaten.
- Kinderen mogen niet in de buurt van hete apparaten spelen.
- Houd alle uitgangen vrij. Blokkeer de uitgang niet met objecten.
- Zorg dat u op de hoogte bent van de brandvoorzorgsmaatregelen op de locatie.

Houd rekening met de weers- en klimaatinvloeden

- Bij het selecteren van de locatie voor het opzetten van uw tent, houd altijd rekening met de lokale situatie en hoe deze kan veranderen. Zal het terrein in een meer veranderen wanneer het regent? Houd rekening met uit hun overs tredende rivieren en opkomend getij.
- Bescherm het product tegen felle wind en storm. Plaats het product in een locatie die tegen wind is beschermd, indien mogelijk.

- Als felle wind wordt voorspeld, vervang de normale tentharingen door speciale stormharingen. U kunt meer informatie over zinvolle aanvullende producten vinden bij uw specialzaak.
- Breek de tent af voor hevige sneeuwval of stormachtig weer.
- Verwijder sneeuw onmiddellijk van het product, het product kan anders onder het gewicht inklappen.
- Zet de tent niet te strak op, de tent zal zich niet aan de wijzigende weersomstandigheden kunnen aanpassen en kan beschadigd raken.
- Ritsluitingen zijn slijtageonderdelen en vallen niet onder de garantie.
- Het polyester materiaal van de tent bestaat uit waterafstotend materiaal.
- Het is mogelijk dat de tent tijdens de eerste regenval niet volledig waterdicht is. De draden van de tent zullen echter samentrekken wanneer blootgesteld aan water, zodat de tent na korte tijd waterdicht zal zijn.
- De tentstof breidt in uiteenlopende mate uit bij blootstelling aan regen en vocht. Het aanpassen van de lengte van de scheerlijnen kan nodig zijn. Als het materiaal na het drogen opnieuw strak komt te staan, is het nodig om de scheerlijnen tijdig opnieuw lossen te maken.
- Gebruik geen insectenspray in of op de tent.
- Kleine lekkages bij de naden kunnen worden gerepareerd met een nadenspray. Voor de buitenkant van de tent kan een impregneerspray worden gebruikt.

● Montage

Het product mag alleen worden gemonteerd/gedemonteerd door een bekwame persoon.

● De tent opzetten

1. Open de draagtas **3** en haal de inhoud eruit.
2. Verwijder de naaftas **4**. Leg de tent **1** vlak op de grond met de centrale naaf omhoog gericht (Afb. A).
3. Zorg dat de stangen volledig uitgestrekt en uitgespreid zijn (Afb. A).
4. Sta naast de tent **1** en breng de centrale naaf omhoog (Afb. B).

- Om de bovenste verbinding te monteren, houd de stang met beide handen vast. Een hand houdt het bovenste deel van de stang vast. De andere hand houdt het onderste deel van de stang vast en gebruik de duim om het plastic gedeelte omlaag te drukken (Afb. B.2). Duw tegelijkertijd de onderste stang in de verbinding totdat de stang recht is (Afb. B.3). De verbinding is vastgemaakt wanneer u een klik voelt (Afb. C).
- Om de onderste verbinding te monteren, maak de stang recht en duw de stangen samen (Afb. D.2)(Afb. D).
- Trek het grondzeil strak totdat alle plooiën verdwenen zijn en zet elke hoek vast met een haring **2** (Afb. E.1).
- Span de scheerlijnen aan de zijkant van de tent **1** op om voor de nodige ventilatie te zorgen en zet elke scheerlijn vast met een haring **2** (Afb. E.2).
- Breng het buitenzeil op de tent **1** aan en gebruik drie haken om het buitenzeil vast te maken (Afb. F).

● De tent afbreken

- Maak het buitenzeil los van de drie haken op de tent **1** (Afb. G).
- Verwijder alle haringen **2** die de tent vasthouden (Afb. H).
- Om de bovenste verbinding los te maken, houd de stang met beide handen vast (Afb. I.2). Buig de verbinding inwaarts om de verbinding te ontgrendelen (Afb. I.3). Laat vervolgens los en vouw de stang (Afb. I.3).
- Om het onderste manier los te maken, trek de stangen aan twee zijden naar de tegenovergestelde richting totdat het scharnier wordt ontgrendeld (Afb. J).
- Laat de hele tent **1** voorzichtig zakken en vouw de stangen op (Afb. K). De centrale naaf moet naar de vloer gericht zijn en de stang met het vergrendelde scharnier zal recht op zijn (Afb. H).
- Leg de opgevouwen tent **1** op zijn zijde. Alle stangen moeten zich dicht tegen elkaar bevinden en door de naaftas **4** bedekt zijn om schade aan de stangen te voorkomen (Afb. L.1-2).

- Breng alle overtollige stof samen en rol het naar het middelste deel (Afb. L.3).
- Doe de tent **1** en de haringen **2** in de draagtas **3** en sluit deze.

● Reiniging en onderhoud

⚠️ VOORZICHTIG! Was de tent nooit in een wasmachine. Dit kan een negatieve invloed op de waterdichtheid van het product hebben.

⚠️ VOORZICHTIG! Gebruik nooit benzine, oplosmiddelen of reinigingsmiddelen. Deze kunnen het product beschadigen.

Condensatie kan in alle synthetische tenten optreden, lucht de tent aldus zo vaak mogelijk om dit te vermijden.

- Om de tent te reinigen en vlekken te verwijderen, gebruik alleen een reinigingsmiddel dat speciaal voor het reinigen van tenten van polyester is bestemd.
- Verwijder vuil van de buitentent **1** met een zachte spons en schoon water.
- Laat alle onderdelen volledig drogen voordat het product wordt opgeborgen. Dit voorkomt de vorming van schimmel, slechte geurtjes en verkleuring.
- Als de ritssluiting bij het openen of sluiten vast komt te zitten, gebruik siliconenspray.

● Afvoer

De verpakking bestaat uit milieuvriendelijke grondstoffen die u via de plaatselijke recyclingcontainers kunt afvoeren. Informatie over de mogelijkheden om het uitgediende product na gebruik te verwijderen, verstrekt uw gemeentelijke overheid.



Het product, waaronder het toebehoren, en de verpakkingsmaterialen kunnen worden gerecycled en zijn onderhevig aan een uitgebreide verantwoordelijkheid van de fabrikant. Gooi ze apart weg, overeenkomstig de aangegeven Info-tri (informatie over afvalscheiding), voor een beter afvalbeheer. Het Triman-logo geldt alleen voor Frankrijk.

● **Garantie**

Het product werd volgens strenge kwaliteitsrichtlijnen gemaakt en voor de uitlevering zorgvuldig gecontroleerd. In geval van materiaal- of fabricagefouten hebt u tegenover de verkoper van het product wettelijke rechten. Uw wettelijke rechten worden op geen enkele manier door onze hieronder vermelde garantie beperkt.

De garantie voor dit product bedraagt 3 jaar vanaf aankoopdatum. De garantieperiode gaat in op de datum van aankoop. Bewaar het originele bewijs van aankoop op een veilige plek aangezien dit document nodig is als bewijs.

Alle beschadigingen of gebreken die reeds op het moment van aankoop aanwezig zijn, moeten meteen na het uitpakken van het product worden gemeld.

Mocht het product binnen 3 jaar na aankoopdatum een materiaal- of fabricagefout vertonen, zullen wij het – naar onze keuze – gratis voor u repareren of vervangen. De garantieperiode wordt door een plaatsgevonden garantieverlening niet verlengd. Dit geldt ook voor vervangen en gerepareerde onderdelen.

Deze garantie vervalt als het product werd beschadigd of onjuist is gebruikt of onderhouden.

De garantie dekt materiaal- en fabricagefouten af. Deze garantie dekt geen productonderdelen die aan normale slijtage onderhevig zijn en daarom als verbruiksartikelen worden beschouwd (bv. batterijen, oplaadbare batterijen, slangen, inktpatronen), noch dekt zij schade aan breekbare onderdelen, bv. schakelaars of onderdelen die van glas zijn gemaakt.

● **Afwikkeling in geval van garantie**

Om een snelle afhandeling van uw reclamatie te waarborgen dient u de volgende instructies in acht te nemen:

Houd bij alle vragen alstublieft de kassabon en het artikelnummer (IAN 462290_2307) als bewijs van aankoop bij de hand.

Het artikelnummer vindt u op de typeplaat, ingegraveerd, op het titelblad van uw handleiding (linksonder) of als sticker op de achter- of onderzijde.

Wanneer er storingen in de werking of andere gebreken optreden, dient u eerst telefonisch of per e-mail contact met de onderstaande serviceafdeling op te nemen.

Een als defect geregistreerd product kunt u dan samen met uw aankoopbewijs (kassabon) en vermelding van de concrete schade alsmede het tijdstip van optreden voor u franco aan het u meegedeelde servicepunt verzenden.

● **Service**

(NL) Service Nederland
Tel.: 08000225537
E-Mail: owim@lidl.nl

(BE) Service België
Tel.: 080071011
Tel.: 80023970 (Luxemburg)
E-Mail: owim@lidl.be

NAMIOT KEMPINGOWY EASY- SET-UP DLA 3 OSÓB

● **Wstęp**



Gratulujemy Państwu zakupu nowego produktu. Zdecydowali się Państwo na zakup produktu najwyższej jakości.

Przed uruchomieniem urządzenia po raz pierwszy zapoznaj się z nim. W tym celu przeczytaj uważnie poniższą instrukcję obsługi oraz wskazówki dotyczące bezpieczeństwa. Produkt należy użytkować w sposób tu opisany i zgodnie z określonym zakresem zastosowania. Należy przechowywać tę instrukcję w bezpiecznym miejscu. Przekazując produkt innej osobie, należy również przekazać wszystkie dokumenty.

● **Przeznaczenie**

Produkt nadaje się do używania jako miejsce noclegowe podczas podróży i biwakowania. Produkt nie jest przeznaczony do użytku komercyjnego.

Na okazjonalne, letnie wypady weekendowe na kemping, głównie przy dobrej pogodzie.

Odporny na promieniowanie UV (UPF 50+)

● **Opis części**

- 1 1 × namiot
- 2 8 × szpilki
- 3 1 × torba transportowa
- 4 1 × torba na zwornik

● **Dane techniczne**

Wymiary: ok. 210 x 200 x 120 cm
(dł. x szer. x wys.)

Wysokość
stupa wody : 3000 mm



Zalecenia dotyczące bezpieczeństwa

PRZED UŻYCIEM PRODUKTU NALEŻY PRZECZYTAĆ INSTRUKCJĘ MONTAŻU! INSTRUKCJĘ MONTAŻU NALEŻY PRZECHOWYWAĆ W BEZPIECZNYM MIEJSCU!

⚠ OSTROŻNIE! RYZYKO URAZÓW!

Prosimy upewnić się, że wszystkie części są nieuszkodzone i że zostały odpowiednio zamontowane. W przypadku nieprawidłowego montażu istnieje ryzyko obrażeń. Uszkodzone części mogą wpływać na bezpieczeństwo i działanie.

⚠ OSTROŻNIE! Nie należy zostawiać dzieci bez nadzoru. Produkt nie jest zabawką ani drabinką do wspinania się. Należy pilnować, aby nikt nie wspiął się na produkt ani się o niego nie opierał, zwłaszcza dzieci. Produkt mógłby stracić równowagę i mógłby się przewrócić. Mogłoby to doprowadzić do urazów i/lub uszkodzeń.

⚠ OSTROŻNIE! RYZYKO OBRAŻEŃ!

- Nigdy i pod żadnym pozorem nie należy rozkładać produktu przy silnym wietrze.
- Do rozłożenia namiotu należy wybrać miejsce możliwie płaskie i twarde.
 - Podłoże piaszczyste zmniejsza stabilność namiotu. Należy dopilnować, aby podłoże zapewniało pewne mocowanie szpilek namiotu.
 - Nigdy nie należy wbijać szpilek namiotu w ziemię na siłę! W razie potrzeby linki odciągowe należy wydłużyć wyłącznie za pomocą pętli, a szpilkę namiotu wbić w innym miejscu.
 - Należy regularnie sprawdzać nieuszkodzenie wszystkich połączeń i linek odciągowych, a także stabilność szpilek namiotu w podłożu.
 - Rozstawienie namiotu w niewłaściwej kolejności może doprowadzić do jego uszkodzenia. W takich sytuacjach wyklucza się jakkolwiek odpowiedzialność.

⚠ OSTROŻNIE! RYZYKO ZATRUCIA I USZKODZENIA MIENIA! W produkcji nie wolno rozpalać ognia. Produkt należy też trzymać z dala od źródeł ciepła.

- Środki ostrożności dotyczące pożarów są podane na etykiecie wszytej wewnątrz namiotu. Zaleca się nie usuwać tej etykiety.
- Prosimy także zapoznać się z lokalnymi przepisami przeciwpożarowymi (np. kempingu, pola namiotowego itp.).
- Aby nie dopuścić do uduszenia się, należy pilnować, aby otwory wentylacyjne (w tym wejście) były cały czas otwarte.
- Wyjście musi być zawsze drożne! Nie należy blokować wyjścia jakimikolwiek przedmiotami.

⚠ OSTRZEŻENIE! RYZYKO

ZADŁAWIENIA SIĘ! Jeśli namiot nie posiada odpowiedniej wentylacji, istnieje ryzyko uduszenia.

- W przypadku korzystania z urządzeń gazowych lub innych urządzeń spalinowych wymagana będzie dodatkowa wentylacja.

● Środki ostrożności dotyczące pożarów

Prosimy biwakować w sposób bezpieczny. Należy przestrzegać następujących zdroworozsądkowych zasad:

- Nie należy ustawiać gorących urządzeń blisko ścian, dachu lub zasłon.
- Należy zawsze przestrzegać instrukcji bezpiecznego używania tych urządzeń.
- Nigdy nie należy pozwalać dzieciom bawić się w pobliżu gorących urządzeń.
- Wyjścia muszą być zawsze drożne. Nie należy blokować wyjścia jakimikolwiek przedmiotami.
- Należy koniecznie znać środki ostrożności dotyczące pożarów obowiązujące na terenie obiektu.

Prosimy brać pod uwagę wpływ pogody i klimatu.

- Przy wyborze miejsca na rozbiście namiotu należy zawsze brać pod uwagę uwarunkowania lokalne oraz to, jak mogą się one zmienić. Czy po deszczu teren zamieni się w jezioro? Należy brać pod uwagę możliwość wzbierania rzek i nadchodzące przypływy.
- Produkt należy chronić przed silnym wiatrem i burzami. Jeśli to możliwe, produkt należy rozstawiać w miejscu osłoniętym przed wiatrem.
- Jeśli prognozowany jest silny wiatr, zwykłe szpilki namiotowe należy zastąpić specjalnymi śledziami burzowymi. Informacje na temat przydatnych produktów dodatkowych znaleźć można w sklepach specjalistycznych.
- Przed intensywnymi opadami śniegu lub burzami namiot należy złożyć.
- Śnieg należy usuwać bezpośrednio z produktu. W przeciwnym razie produkt może się załamać pod jego ciężarem.
- Prosimy dopilnować, aby po rozłożeniu namiot nie był zbyt napięty; inaczej nie będzie się on w stanie dostosowywać do zmieniających się warunków pogodowych i może zostać uszkodzony.
- Zamki błyskawiczne są częściami eksploatacyjnymi (zużywającymi się) i nie są objęte gwarancją.
- Poliesterowe poszycie namiotu wykonane jest z materiału nieprzemakalnego.
- Może się zdarzyć, że podczas pierwszych opadów namiot nie będzie całkowicie wodoszczelny. Jednakże, pod wpływem wody, szwy namiotu się skurczą, przez co po krótkim czasie namiot stanie się wodoszczelny.
- Pod wpływem wilgoci i deszczu tkanina namiotu w różnym stopniu się rozszerza, co powoduje konieczność dostosowania długości linek odciągowych. Jeśli podczas schnięcia materiał ponownie się napręży, linki odciągowe należy na czas ponownie poluzować.
- Na namiocie lub w nim nie należy stosować jakichkolwiek sprayów przeciw owadom.

- Niewielkie nieszczelności na szwach można usunąć sprayem do szwów, natomiast do impregnacji powłoki namiotu można użyć sprayu impregacyjnego.

● **Montaż**

Prosimy upewnić się, że produkt jest montowany/demontowany wyłącznie przez osobę kompetentną.

● **Rozkładanie namiotu**

1. Otworzyć torbę transportową **3** wypakować jej zawartość.
2. Wyjąć torbę na zwornik **4**. Położyć namiot **1** płasko na ziemi z centralnym zwornikiem skierowanym do góry (Rys. A).
3. Całkowicie wysunąć i rozłożyć maszty (Rys. A).
4. Stanąć obok namiotu **1** i podnieść centralny zwornik (Rys. B).
5. Aby zamontować łączówkę górną, należy przytrzymać maszt obiema rękoma. Jedną ręką chwycić za górną część masztu. Drugą ręką przytrzymać dolną część masztu, a kciukiem nacisnąć część plastikową (Rys. B.2). Jednocześnie wcisnąć dolną część masztu do łączówki, aż do wyprostowania się masztu (Rys. B.3). Łączówka będzie zamocowana, gdy da się wyczuć kliknięcie (Rys. C).
6. Aby zamontować łączówkę dolną, należy wyprostować maszt oburącz, wyprostować go i wcisnąć maszty na siebie (Rys. D.2)(Rys. D).
7. Rozłożyć podłogę namiotu w taki sposób, aby nie było na niej zagnieceń i każdy jej róg zamocować szpilką **2** (Rys. E.1).
8. Rozwinąć linki odciągowe po bokach namiotu **1**, aby zapewnić wentylację i zamocować każdą linkę odciągową szpilką **2** (Rys. E.2).
9. Założyć na namiot osłonę przeciwsłoneczną **1** i zamocować tropik za pomocą trzech zaczepów (Rys. F).

● **Składanie namiotu**

1. Odczepić osłonę przeciwsłoneczną zamocowaną na namiocie na trzech zaczepach **1** (Rys. G).

2. Wyjąć wszystkie szpilki **2** mocujące namiot (Rys. H).
3. Aby zwolnić łączówkę górną, należy przytrzymać maszt obiema rękoma (Rys. I.2). Zgiąć łączówkę do wewnątrz, aby ją odblokować (Rys. I.3). Następnie zwolnić i złożyć maszt (Rys. I.3).
4. Aby odblokować dolne zawiasy, pociągnąć maszty z dwóch stron w przeciwnych kierunkach, aż do odblokowania się zawiasów (Rys. J).
5. Delikatnie opuścić cały namiot **1** i złożyć maszty (Rys. K). Centralny zwornik powinien być skierowany w stronę podłogi, a maszty z zawiasami blokującymi powinny być ustawione pionowo (Rys. H).
6. Położyć złożony namiot **1** na boku. Wszystkie maszty powinny ciasno przylegać do siebie i aby nie dopuścić do uszkodzenia masztów, powinny być zakryte torbą na zwornik **4** (Rys. L.1-2).
7. Zebrać razem nadmiar materiału i zwinąć w kierunku części środkowej (Rys. L.3).
8. Włożyć namiot **1** i szpilki **2** do torby transportowej **3** i zamknąć ją.

● **Czyszczenie i pielęgnacja**

⚠ OSTROŻNIE! Namiotu nigdy nie wolno prać w pralce. Inaczej produkt może stracić swoją nieprzemakalność.

⚠ OSTROŻNIE! Nigdy nie należy używać benzyny, rozpuszczalników ani innych środków czyszczących. W przeciwnym razie istnieje ryzyko uszkodzenia produktu.

We wszystkich namiotach syntetycznych może dojść do kondensacji pary wodnej i dlatego, aby temu zapobiec, namiot należy wietrzyć tak często, jak to tylko możliwe.

- Do czyszczenia namiotu i usuwania z niego wszelkich plam należy używać wyłącznie środków czyszczących przeznaczonych specjalnie do czyszczenia produktów poliestrowych.
- Miękką gąbką i czystą wodą należy usunąć z namiotu zewnętrznego **1** wszelkie zabrudzenia.

- Przed ponownym zapakowaniem produktu należy odczekać, aż wszystkie części dokładnie wyschną. Zapobiegnie to powstawaniu pleśni, nieprzyjemnych zapachów i przebarwień.
- Jeśli podczas otwierania lub zamykania zacina się zamek błyskawiczny, należy go spryskać sprayem silikonowym.

● **Utylizacja**

Opakowanie wykonane jest z materiałów przyjaznych dla środowiska, które można przekazać do utylizacji w lokalnym punkcie przetwarzania surowców wtórnych. Informacji na temat możliwości utylizacji wyeksploatowanego produktu udziela urząd gminy lub miasta.



Produkt, w tym akcesoria i materiały opakowaniowe, nadają się do recyklingu i podlegają rozszerzonej odpowiedzialności producenta.

Wyrzucić je osobno, zgodnie z ilustracją przedstawiającą informacje o sortowaniu, aby zapewnić lepszą utylizację odpadów. Logo Triman jest ważne tylko dla Francji.

● **Gwarancja**

Produkt został wyprodukowany zgodnie z surowymi wytycznymi dotyczącymi jakości i dokładnie przetestowane przed dostawą. W przypadku wad materiałowych lub produkcyjnych przysługują Państwu prawa ustawowe wobec sprzedawcy produktu. Państwa prawa ustawowe nie są w żaden sposób ograniczone przez naszą gwarancję przedstawioną poniżej.

Gwarancja na ten produkt wynosi 3 lata od daty zakupu. Okres gwarancji rozpoczyna się od daty zakupu. Proszę przechowywać oryginalny rachunek w bezpiecznym miejscu, ponieważ ten dokument jest wymagany jako dowód zakupu.

Wszelkie uszkodzenia lub wady obecne już w momencie zakupu należy zgłosić niezwłocznie po rozpakowaniu produktu.

Jeżeli w ciągu 3 lat od daty zakupu produkt wykaże wady materiałowe lub produkcyjne, to – według naszego uznania – bezpłatnie go naprawimy lub wymienimy. Okres gwarancji nie ulega przedłużeniu o przyznane roszczenie gwarancyjne. Dotyczy to również wymienionych i naprawionych części.

Niniejsza gwarancja traci ważność, jeśli produkt został uszkodzony, był niewłaściwie użytkowany lub konserwowany.

Gwarancja obejmuje wady materiałowe i produkcyjne. Niniejsza gwarancja nie obejmuje części produktu, które podlegają normalnemu zużyciu i dlatego są uważane za części zużywalne (np. baterie, akumulatory, węże, wkłady atramentowe), ani nie obejmuje uszkodzeń części delikatnych, np. przełączników lub części wykonanych ze szkła.

Zgodnie z Kodeksem Cywilnym art. 581 §1 wraz z wymianą urządzenia lub ważnej części czas gwarancji rozpoczyna się na nowo.

● Sposób postępowania w przypadku naprawy gwarancyjnej

Aby zapewnić szybkie rozpatrzenie Państwa wniosku, prosimy stosować się do następujących wskazówek:

Przed skontaktowaniem się z działem serwisowym należy przygotować paragon i numer artykułu (IAN 462290_2307) jako dowód zakupu.

Numery artykułów można znaleźć na tabliczce znamionowej, na grawerunku, na stronie tytułowej jego instrukcji (na dole po lewej stronie) lub jako naklejkę na stronie odwrotnej lub spodniej.

W razie wystąpienia błędów w działaniu lub innych wad, należy skontaktować się najpierw z wymienionym poniżej działem serwisowym telefonicznie lub pocztą elektroniczną.

Produkt uznany za uszkodzony można następnie z dołączeniem dowodu zakupu (paragonu) i podaniem, na czym polega wada i kiedy wystąpiła, przestać bezpłatnie na podany Państwu adres serwisu.

● Serwis

 **Serwis Polska**

Tel.: 008004911946

E-Mail: owim@lidl.pl

KEMPINKOVÝ STAN EASY-SET-UP PRO 3 OSOBY

● Úvod



Blahopřejeme Vám ke koupi nového výrobku. Rozhodli jste se pro kvalitní výrobek. Před prvním uvedením do provozu se seznámte s výrobkem. K tomu si pozorně přečtete následující návod k obsluze a bezpečnostní pokyny. Používejte výrobek jen popsáním způsobem a pouze pro uvedené oblasti použití. Uchvejte si tento návod na bezpečném místě. Všechny podklady vydejte při předání výrobku i třetí osobě.

● Zamýšlené použití

Tento výrobek je vhodný pro ubytování při cestování a kempování. Tento výrobek není určen pro komerční použití.

Pro příležitostné letní víkendové kempování v převážně hezkém počasí.

Odolnost proti UV záření (UPF 50+)

● Popis dílů

- 1 1 × stan
- 2 8 × kolíky
- 3 1 × přepravní taška
- 4 1 × pouzdro sloupku

● Technické údaje

Rozměry: Přibl. 210 x 200 x 120 cm
(D x Š x V)

Hydrostatická výška : 3000 mm



Bezpečnostní pokyny

PŘED POUŽITÍM VÝROBKU SI PŘEČTĚTE MONTÁŽNÍ NÁVOD! USCHOVEJTE MONTÁŽNÍ NÁVOD NA BEZPEČNÉM MÍSTĚ!

⚠ UPOZORNĚNÍ! NEBEZPEČÍ ÚRAZU!

Ujistěte se, že všechny díly jsou nepoškozené a že byly správně smontovány. Při nesprávné montáži hrozí nebezpečí úrazu. Poškozené díly mohou ovlivnit bezpečnost a funkci.

⚠ UPOZORNĚNÍ! Nenechávejte děti bez dozoru. Výrobek není prolézačka ani hračka. Zajistěte, aby na výrobek nikdo nešplhal ani se o něj neopíral, zejména děti. Výrobek by mohl ztratit rovnováhu a převrátit se. Mohlo by to mít za následek úraz a/nebo poškození.

⚠ UPOZORNĚNÍ! NEBEZPEČÍ ÚRAZU!

Výrobek v žádném případě nesestavujte za silného větru.

- Pro postavení stanu si vyberte co nejrovnější a nejpevnější pozemek.
- Písečný povrch snižuje stabilitu stanu. Dbejte na to, aby povrch umožňoval pevné uchycení stanových kolíků.
- Nikdy nezatloukejte stanové kolíky do země silou! V případě potřeby by se měly kotevní šňůry prodloužit pouze pomocí smyčky a stanový kolík umístit na jiné místo.
- Pravidelně kontrolujte neporušenost všech spojovacích bodů a kotevní šňůry, stejně jako pevnost stanových kolíků v zemi.
- Pokud je stan postaven v nesprávném pořadí, může dojít k jeho poškození. V takových případech je veškerá odpovědnost vyloučena.

⚠ UPOZORNĚNÍ! NEBEZPEČÍ OTRAVY A POŠKOZENÍ MAJETKU!

- Ve výrobku nezapalujte oheň a uchovávejte jej mimo dosah zdrojů tepla.
- Bezpečnostní opatření týkající se požárů jsou uvedena na štítku vnitřním do vnitřní strany stanu. Doporučujeme tento štítek neodstraňovat.
 - Měli byste se také seznámit s místními předpisy o požární ochraně (např. v kempu, na stanovém tábořišti).

- Ujistěte se, že větrací otvory (včetně vnějších dvířek) jsou neustále otevřené, aby nedošlo k udušení.
- Udržujte východ volný! Neblokujte východ žádnými předměty.

VAROVÁNÍ! NEBEZPEČÍ UDUŠENÍ!

- Pokud není vnitřek stanu dostatečně větrán, hrozí nebezpečí udušení.
- Při použití plynových nebo jiných spalovacích spotřebičů je nutné dodatečně větrání.

● **Požární opatření**

Tábořte bezpečně. Dodržujte tato pravidla zdravého rozumu:

- Neumisťujte horké spotřebiče do blízkosti stěn, střechy nebo závěsů.
- Vždy dodržujte bezpečnostní pokyny pro tyto spotřebiče.
- Nikdy nedovolte dětem, aby si hrály v blízkosti horkých spotřebičů.
- Udržujte východy průchodné. Neblokujte východ žádnými předměty.
- Ujistěte se, že jste obeznámeni s protipožárními opatřeními na místě.

Všimněte si vlivu počasí a klimatu.

- Při výběru místa pro postavení stanu byste měli vždy zvážit místní situaci a její případné změny. Změní se terén při dešti v jezero? Vezměte v úvahu stoupající hladiny řek a příliv a odliv.
- Chraňte výrobek před silným větrem a bouřkou. Pokud je to možné, umístěte výrobek na místo chráněné před větrem.
- Pokud se očekává silný vítr, nahraďte běžné stanové kolíky speciálními kolíky proti bouři. Informace o smysluplných doplňkových výrobcích najdete ve specializovaných prodejnách.
- Stan je třeba složit před silným sněžením nebo bouřlivým počasím.
- Případný sníh odstraňte přímo z výrobku. Jinak by se výrobek mohl pod tíhou zhroutit.
- Dbejte na to, aby stan nebyl při stavbě příliš napnutý, jinak by se nemusel přizpůsobit měnícím se povětrnostním podmínkám a mohl by se poškodit.
- Zipy jsou opořebitelné díly a nevztahují se na ně záruční podmínky.

- Polyesterový materiál stanu se skládá z vodoodpudivého materiálu.
- Je možné, že při prvním dešti nebude stan zcela vodotěsný. Vlákna stanu se však pod vlivem vody smršťují, takže po krátké době se stan stane vodotěsným.
- Při vystavení vlhkosti a dešti se stanové tkaniny v různé míře rozpínají a je nutné přizpůsobit délku kotevní šňůry. Pokud se materiál během schnutí opět napne, je třeba včas kotevní šňůry uvolnit.
- Ve stanu ani na něm nepoužívejte žádné spreje proti hmyzu.
- Drobné netěsnosti na švech lze opravit sprejem na švy a impregnační sprej lze použít na plášť stanu.

● **Montáž**

Dbejte na to, aby výrobek montovala/demontovala pouze způsobilá osoba.

● **Stavba stanu**

1. Otevřete přepravní tašku **3** a vyjměte její obsah.
2. Vyjměte pouzdro sloupku **4**. Stan **1** položte rovně na zem středovým sloupkem směrem nahoru (obr. A).
3. Ujistěte se, že jsou tyče zcela vysunuté a rozložené (obr. A).
4. Postavte se vedle stanu **1** a zvedněte středový sloupek (obr. B).
5. Chcete-li sestavit horní kloub, držte tyč oběma rukama. Jedna ruka drží horní část tyče. Druhou rukou držte spodní část tyče a palcem přitlačte plastovou část (obr. B.2). Současně zatlačte spodní tyč do kloubu tak, aby zůstala rovná (obr. B.3). Kloub je upevněn, když ucítíte cvaknutí (obr. C).
6. Chcete-li sestavit spodní kloub, narovnejte tyč a přitlačte tyče k sobě (obr. D.2)(obr. D).
7. Podlahu stanu natáhněte tak, aby na ní nebyly žádné záhyby, a každý roh zajistěte kolíkem **2** (obr. E.1).
8. Po stranách stanu **1** připevněte kotevní šňůry, aby bylo zajištěno větrání, a každou kotevní šňůru zajistěte kolíkem **2** (obr. E.2).

9. Nasadíte sluneční clonu na stan **1** a pomocí tří háčků připevníte plachtu (obr. F).

● Demontáž stanu

1. Uvolněte sluneční clonu ze tří háčků na stanu **1** (obr. G).
2. Odstraňte všechny kolíky **2**, kterými je stan upevněn (obr. H).
3. Chcete-li uvolnit horní kloub, držte tyč oběma rukama (obr. I.2). Kloub ohněte směrem dovnitř, aby se odjistil (obr. I.3). Poté tyč uvolněte a sklopte (obr. I.3).
4. Chcete-li uvolnit spodní závěs, táhněte za tyče na obou stranách v opačném směru, dokud se závěs neodemkne (obr. J).
5. Opatrně spusťte celý stan **1** a složte tyče (obr. K). Středový sloupek by měl směřovat k podlaze a tyč se zajišťovacím závěsem by měla být ve svislé poloze (obr. H).
6. Složený stan **1** položte na bok. Všechny tyče by měly být těsně u sebe a zakryté pouzdrům na sloupek **4**, aby nedošlo k poškození tyčí (obr. L.1-2).
7. Přebytkovou látku spojte a srolujte směrem ke středovému dílu (obr. L.3).
8. Stan **1** a kolíky **2** vložte do přepravní tašky **3** a uzavřete.

● Čištění a péče

! UPOZORNĚNÍ! Stan nikdy neperte v pračce. V opačném případě může výrobek ztratit část své schopnosti zadržovat vodu.

! UPOZORNĚNÍ! Nikdy nepoužívejte benzín, rozpouštědla ani jiné čisticí prostředky. Jinak hrozí nebezpečí poškození výrobku.

Ve všech syntetických stanech se může tvořit kondenzace, proto byste měli stan co nejčastěji větrat, abyste tomu zabránili.

- K čištění stanu a odstraňování případných skvrn používejte pouze čisticí prostředky, které jsou speciálně určeny k čištění polyesterových stanů.
- Případné nečistoty z vnějšího stanu **1** odstraňte měkkou houbou a čistou vodou.

- Před opětovným zabalením výrobku nechte všechny díly důkladně vyschnout. Tím se zabrání tvorbě plísní, nepříjemnému zápachu a změně barvy.
- Pokud zip při otevírání nebo zavírání drhne, nastříkejte jej silikonovým sprejem.

● Zlikvidování

Obal se skládá z ekologických materiálů, které můžete zlikvidovat prostřednictvím místních sběrů recyklovatelných materiálů.

O možnostech likvidace vysloužilých zařízení se informujte u správy vaší obce nebo města.



Výrobek vč. příslušenství a obalové materiály jsou recyklovatelné a podléhají rozšířené odpovědnosti výrobce.

Likvidujte je odděleně podle ilustrovaných Info-tri (informace o třídění), abyste mohli lépe nakládat s odpady.

Logo Triman platí jen pro Francii.

● Záruka

Výrobek byl vyroben podle přísných směrnic kvality a před dodáním pečlivě otestován. V případě materiálních nebo výrobních vad máte zákonná práva vůči prodejci výrobku. Vaše zákonná práva nejsou níže uvedenou zárukou nijak omezená.

Záruka na tento výrobek je 3 roky od data zakoupení. Záruční doba začíná dnem zakoupení. Originál dokladu o zakoupení si uschovejte na bezpečném místě, protože tento doklad je vyžadován jako doklad o koupi.

Jakékoli poškození nebo závady, které se vyskytly již v okamžiku nákupu, musí být nahlášeny ihned po vybalení výrobku.

Pokud se u výrobku během 3 let od data zakoupení projeví vada materiálu nebo výrobní vada, pak vám ho podle naší volby bezplatně opravíme nebo vyměníme. Záruční doba se po uznané reklamaci neprodlužuje. To platí také pro vyměněné a opravené díly.

Tato záruka je neplatná, pokud byl výrobek poškozený nebo nesprávně používán nebo udržovaný.

Záruka se kryje na materiálové a výrobní vady. Tato záruka se nevztahuje na díly výrobku, které jsou vystaveny běžnému opotřebení, a proto je lze považovat za spotřební díly (např. baterie, akumulátory, hadice, inkoustové patrony) nebo na poškození křehkých součástí, jako jsou např. spínače nebo díly, které jsou vyrobeny ze skla.

● Postup v případě uplatňování záruky

Pro zajištění rychlého zpracování Vašeho případu se řiďte následujícími pokyny:

Pro všechny požadavky si připravte pokladní stvrzenku a číslo artiklu (IAN 462290_2307) jako doklad o zakoupení.

Číslo artiklu najdete na typovém štítku, gravuře, titulní stránce návodu (vlevo dole) nebo na nálepce na zadní nebo spodní straně.

V případě poruch funkce nebo jiných závad nejdříve kontaktujte, telefonicky nebo e-mailem, v následujícím textu uvedené servisní oddělení.

Výrobek registrovaný jako vadný potom můžete s přiloženým dokladem o zakoupení (pokladní stvrzenkou) a údaji k závadě a kdy k ní došlo, bezplatně zaslat na adresu servisu, která Vám byla sdělena.

● Servis

Servis Česká republika

Tel.: 800600632

E-Mail: owim@lidl.cz

KEMPINGOVÝ STAN PRE 3

OSOBY

● Úvod



Blahoželáme Vám ku kúpe Vášho nového výrobku. Kúpou ste sa rozhodli pre vysoko kvalitný produkt. Pred prvým

uvedením do prevádzky sa oboznámte s výrobkom. Za týmto účelom si pozorne prečítajte nasledujúci návod na obsluhu a bezpečnostné pokyny. Výrobok používajte iba v súlade s popisom a v uvedených oblastiach používania. Tento návod uschovajte na bezpečnom mieste. Ak výrobok odovzdáte ďalšej osobe, priložte k nemu aj všetky podklady.

● Určené použitie

Tento výrobok je vhodný na ubytovanie pri cestovaní a kempovaní. Výrobok nie je určený na komerčné použitie.

Na príležitostné letné víkendové kempovanie v prevažne priaznivom počasí.

Odolnosť voči UV žiareniu (UPF 50+)

● Opis dielov

- 1 1 × Stan
- 2 8 × Kolíky
- 3 1 × Prepravná taška
- 4 1 × Puzdro stĺpika

● Technické údaje

Rozmery: Pribl. 210 x 200 x 120 cm
(D x Š x V)

Hydrostatická výška : 3000 mm



Bezpečnostné poznámky

PRED POUŽITÍM VÝROBKU SI PREČÍTAJTE MONTÁŽNY NÁVOD! USCHOVAJTE MONTÁŽNY NÁVOD NA BEZPEČNOM MIESTE!

⚠ UPOZORNENIE! NEBEZPEČENSTVO PORANENIA! Uistite sa, že všetky časti sú nepoškodené a boli správne zmontované. Pri nesprávnej montáži existuje riziko poranenia. Poškodené diely môžu ovplyvniť bezpečnosť a funkčnosť.

⚠ UPOZORNENIE Nenechávajúce deti pri výrobku bez dozoru. Výrobok nie je preliezačka ani hračka. Zabezpečte, aby na výrobok nikto neliezol ani sa oň neopieral, najmä deti. Výrobok by sa mohol prevrážiť a prevrútiť sa. Mohlo by to mať za následok zranenie alebo škody.

⚠ UPOZORNENIE! RIZIKO ÚRAZU!

Výrobok za žiadnych okolností nemontujte v silnom vetre.

- Na postavenie stanu si vyberte čo najrovnejšie a najpevnejšie miesto.
- Piesočnaté povrchy znižujú stabilitu stanu. Dbajte na to, aby povrch umožňoval pevné uchytenie stanových kolíkov.
- Nikdy nezatĺkajte kolíky stanu do zeme silou! V prípade potreby by sa mali kotevné šnúry predĺžiť len pomocou slučky a stanového kolíka umiestneného na inom mieste.
- Pravidelne by sa mala kontrolovať neporušenosť všetkých spojovacích bodov a kotevných šnúr, ako aj pevnosť stanových kolíkov v zemi.
- Ak je stan postavený v nesprávnom poradí, môže dôjsť k jeho poškodeniu. V takýchto prípadoch sa zriekame akejkoľvek zodpovednosti.

⚠ UPOZORNENIE! NEBEZPEČENSTVO OTRAVY A POŠKODENIA MAJETKU!

Vo výrobku nezakladajte oheň a uchovávajte ho mimo dosahu zdrojov tepla.

- Bezpečnostné opatrenia týkajúce sa požiaru sú uvedené na štítku všítom vo vnútri stanu. Odporúčame vám, aby ste tento štítok neodstraňovali.
- Mali by ste sa tiež oboznámiť s miestnymi predpismi o požiarnej ochrane (napr. pre kempingové miesto, stanové táborskisko).
- Uistite sa, že vetracie otvory (vrátane vonkajších dverí) sú stále otvorené, aby ste zabránili uduseniu.
- Udržujte východ voľný! Neblokujte východ predmetmi.

VAROVANIE! NEBEZPEČENSTVO UDUSENIA!

- Ak nie je vnútro stanu dostatočne vetrané, hrozí riziko udusenía.
- Ak používate plynové alebo iné spaľovacie zariadenia, bude potrebné dodatočné vetranie.

● Protipožiarne opatrenia

Táborte bezpečne. Dodržiavajte tieto pravidlá zdravého rozumu:

- Neumiestňujte horúce spotrebiče do blízkosti stien, strechy alebo závesov.
- Vždy dodržiavajte bezpečnostné pokyny pre tieto spotrebiče.
- Nikdy nedovoľte deťom hrať sa v blízkosti horúcich spotrebičov.
- Udržujte východy voľné. Neblokujte východ predmetmi.
- Uistite sa, že poznáte protipožiarne opatrenia na mieste.

Dbajte na poveternostné a klimatické vplyvy.

- Pri výbere miesta na postavenie stanu by ste mali vždy zvážiť miestnu situáciu a to, ako sa môže zmeniť. Zmení sa terén v prípade dažďa na jazero? Zohľadnite prípadné stúpajúce hladiny riek a prichádzajúci príliv a odliv.
- Chráňte výrobok pred silným vetrom a búrkami. Ak je to možné, umiestnite výrobok na miesto, ktoré je chránené pred vetrom.
- Ak sa očakáva silný vietor, nahraďte bežné stanové kolíky špeciálnymi kolíkmi proti búrke. Informácie o zmysluplných doplnkových výrobkoch nájdete v špecializovaných predajniach.

- Stan by sa mal zložiť pred silným snežením alebo búrlivým počasím.
- Odstráňte všetok sneh priamo z výrobku. V opačnom prípade sa výrobok môže pod váhou zrútiť.
- Dbajte na to, aby stan nebol pri stavaní príliš napnutý, inak by sa nemusel prispôbiť meniacim sa poveternostným podmienkam a mohol by sa poškodiť.
- Zipsy sú diely podliehajúce opotrebovaniu a nevzťahujú sa na ne záručné podmienky.
- Polyesterový materiál stanu pozostáva z vodoodpudivého materiálu.
- Je možné, že počas prvého dažďa nebude stan úplne vodotesný. Vlákna stanu sa však pod vplyvom vody stiahnu, takže po krátkom čase bude stan vodotesný.
- Pri vystavení vlhkosti a dažďu sa textílie stanu v rôznej miere rozťahujú a je potrebné prispôbiť dĺžku kotevných šnúr. Ak sa materiál počas schnutia opäť napne, je potrebné kotevné šnúry včas uvoľniť.
- V stane ani na ňom nepoužívajte žiadne spreje proti hmyzu.
- Malé netesnosti na švoch možno opraviť pomocou spreja na švy a impregnačný sprej možno použiť na plášť stanu.

● Postavenie

Dbajte na to, aby montáž/demontáž výrobku realizovala iba kompetentná osoba.

● Postavenie stanu

1. Otvorte prepravnú tašku **3** a vyberte jej obsah.
2. Odstráňte puzdro stĺpika **4**. Stan **1** položte na zem tak, aby stredový stĺpik smeroval nahor (obr. A).
3. Uistite sa, že sú tyče úplne vysunuté a rozložené (obr. A).
4. Postavte sa vedľa stanu **1** a zdvihnite stredový stĺpik (obr. B).

5. Ak chcete zostaviť horný kĺb, držte tyč oboma rukami. Jedna ruka drží hornú časť tyče. Druhou rukou držte spodnú časť tyče a palcom stlačte plastovú časť (obr. B.2). Súčasne zatlačte spodnú tyč do kĺbu, kým sa tyč nenarovná (obr. B.3). Kĺb je zafixovaný, keď pocítite cvaknutie (obr. C).
6. Ak chcete zostaviť spodný kĺb, narovnajtie tyč a zatlačte tyče k sebe (obr. D.2)(obr. D).
7. Podlahu stanu natiahnite tak, aby na nej neboli žiadne záhyby, a každý roh zaistíte kolíkom [2] (obr. E.1).
8. Na bočných stranách stanu [1] pripevnite kotevné šnúry, aby sa zachovalo vetranie, a každú šnúru zaistíte kolíkom [2] (obr. E.2).
9. Umiestnite snečnú clonu na stan [1] a pomocou troch háčikov upevnite plachtu (obr. F).

● Zloženie stanu

1. Uvoľnite snečnú clonu z troch háčikov na stane [1] (obr. G).
2. Odstráňte všetky kolíky [2], ktoré upevňujú stan (obr. H).
3. Ak chcete uvoľniť horný kĺb, držte tyč oboma rukami (obr. I.2). Ohnite kĺb dovnútra, aby ste ho odblokovali (obr. I.3). Potom tyč uvoľnite a zložte (obr. I.3).
4. Ak chcete uvoľniť spodný záves, potiahnite tyče na oboch stranách do opačného smeru, kým sa záves neuvolní (obr. J).
5. Opatrne spustíte celý stan [1] a zložte tyče (obr. K). Stredový stĺpik by mal smerovať k podlahe a tyč s uzamykateľným závesom by mala byť vo zvislej polohe (obr. H).
6. Zložený stan [1] položte na bok. Všetky tyče by mali byť tesne pri sebe a zakryté puzdrom stĺpika [4], aby sa zabránilo ich poškodeniu (obr. L.1-2).
7. Prebytočnú látku spojte a správne zrolujte smerom k strednej časti (obr. L.3).
8. Stan [1] a kolíky [2] vložte do prepravnej tašky [3] a zatvorte.

● Čistenie a starostlivosť o výrobok

⚠ UPOZORNENIE! Stan nikdy neperte v práčke. V opačnom prípade môže výrobok stratíť časť svojej schopnosti zadržiavať vodu.

⚠ UPOZORNENIE! Nikdy nepoužívajte benzín, rozpúšťadlá ani iné čistiace prostriedky. V opačnom prípade hrozí riziko poškodenia výrobku.

Vo všetkých syntetických stanoch sa môže tvoriť kondenzát, preto by ste mali stan vetrať čo najčastejšie, aby ste tomu zabránili.

- Na čistenie stanu a odstraňovanie prípadných škvrn by ste mali používať iba čistiace prostriedky, ktoré sú špeciálne určené na čistenie polyesterových stanov.
- Odstráňte všetky nečistoty z vonkajšieho stanu [1] pomocou mäkkej špongie a čistej vody.
- Pred zabalením výrobku nechajte všetky jeho súčasti vyschnúť. Predíde sa tým vzniku plesní, zatuchliny a strate farebnosti.
- Ak pri otváraní alebo zatváraní dôjde k zaseknutiu zipsu, nastriekajte naň silikónový sprej.

● Likvidácia

Obal pozostáva z ekologických materiálov, ktoré môžete odovzdať na miestnych recyklačných zberných miestach.

O možnostiach likvidácie opotrebovaného výrobku sa môžete informovať na Vašej obecnej alebo mestskej správe.



Výrobok vr. príslušenstva a obalové materiály sú recyklovateľné a podliehajú rozšírenej zodpovednosti výrobcu.

Pre lepšie spracovanie odpadu ich zlikvidujte oddelene podľa obrázkov Info-tri (informácie o triedení).

Triman-Logo platí iba pre Francúzsko.

● **Záruka**

Výrobok bol starostlivo vyrobený v súlade s prísnyimi smernicami kvality a pred dodaním dôkladne otestovaný. V prípade materiálových alebo výrobných chýb máte zákonné práva voči predajcovi výrobku. Vaše zákonné práva nie sú žiadnym spôsobom obmedzené našou zárukou uvedenou nižšie.

Záruka na tento výrobok je 3 roky od dátumu nákupu. Záručná doba začína plynúť dátumom kúpy. Originál dokladu o kúpe si uschovajte na bezpečnom mieste, pretože tento doklad je potrebný ako dôkaz o kúpe.

Akkoľvek poškodenie alebo nedostatky prítomné už v čase nákupu je potrebné nahlásiť ihneď po vybalení výrobku.

Ak sa v priebehu 3 rokov od dátumu zakúpenia preukáže, že výrobok vykazuje chyby materiálu alebo spracovania, podľa vlastného uváženia Vám ho bezplatne opravíme alebo vymeníme. Záručná doba sa na základe poskytnutej záručnej reklamácie nepredlžuje. To platí aj pre vymenené alebo opravené diely.

Táto záruka je neplatná, ak bol výrobok poškodený alebo nesprávne používaný alebo udržiavaný.

Záruka sa vzťahuje na chyby materiálu a výrobné chyby. Táto záruka sa nevzťahuje na časti výrobku, ktoré podliehajú bežnému opotrebovaniu, a preto sa považujú za opotrebovateľné diely (napr. batérie, nabíjateľné batérie, hadice, atramentové kazety), ani na poškodenie krehkých častí, napr. spínačov alebo častí zo skla.

● **Postup v prípade poškodenia v záruke**

Pre zaručenie rýchleho spracovania Vašej požiadavky dodržte prosím nasledujúce pokyny:

Pre všetky otázky majte pripravený pokladničný doklad a číslo výrobku (IAN 462290_2307) ako dôkaz o kúpe.

Číslo výrobku nájdete na typovom štítku, gravúre, na prednej strane Vášho návodu (dole vľavo) alebo ako nálepku na zadnej alebo spodnej strane.

Ak sa vyskytnú funkčné poruchy alebo iné nedostatky, najskôr telefonicky alebo e-mailom kontaktujte následne uvedené servisné oddelenie.

Produkt označený ako defektný potom môžete s priloženým dokladom o kúpe (pokladničný lístok) a uvedením, v čom spočíva nedostatok a kedy sa vyskytol, bezplatne odoslať na Vám oznámenú adresu servisného pracoviska.

● **Servis**



Servis Slovensko

Tel.: 0800 008158

E-pošta: owim@lidl.sk

TIENDA DE CAMPAÑA FÁCIL DE MONTAR PARA 3 PERSONAS

● **Introducción**



Enhorabuena por la adquisición de su nuevo producto. Ha elegido un producto de alta calidad. Familiarícese con el producto antes de la primera puesta en funcionamiento. Lea detenidamente el siguiente manual de instrucciones y las indicaciones de seguridad. Utilice el producto únicamente como se describe a continuación y para las aplicaciones indicadas. Guarde estas instrucciones en un lugar seguro. En caso de transferir el producto a terceros, entregue también todos los documentos correspondientes.

● **Uso previsto**

Este producto es adecuado como alojamiento en viajes y acampadas. Este producto no está destinado a un uso comercial. Para acampadas estivales ocasionales de fin de semana con tiempo principalmente bueno.

Resistente a los rayos UV (UPF 50+)

● **Descripción de las piezas**

- 1 1 × Tienda
- 2 8 × Piquetas
- 3 1 × Bolsa de transporte
- 4 1 × Bolsa del eje central

● **Datos técnicos**

Dimensiones: Aprox. 210 x 200 x 120 cm
(L x An x Al)

Cabeza hidrostática : 3000 mm



Consejos sobre seguridad

¡LEA LAS INSTRUCCIONES DE MONTAJE ANTES DE UTILIZAR EL PRODUCTO!
¡CONSERVE CUIDADOSAMENTE LAS INSTRUCCIONES DE MONTAJE!

⚠ ¡PRECAUCIÓN! ¡RIESGO DE LESIONES!

Asegúrese de que todas las piezas están intactas y se han montado correctamente. Existe riesgo de lesiones si se monta de forma incorrecta. Las piezas dañadas pueden afectar a la seguridad y al funcionamiento.

⚠ ¡PRECAUCIÓN! No dejar a los niños sin vigilancia. El producto no es un parque infantil ni un juguete. Asegúrese de que nadie se suba o se apoye en el producto, especialmente los niños. El producto podría desequilibrarse y volcarse. Esto puede provocar lesiones y/o daños.

⚠ ¡PRECAUCIÓN! ¡RIESGO DE LESIONES!

- En ningún caso monte el producto cuando haya viento fuerte.
- Elija un terreno lo más llano y firme posible para montar la tienda.
 - Las superficies arenosas reducen la estabilidad de la tienda. Verifique que la superficie ofrezca una sujeción firme para las piquetas.
 - ¡No clave nunca las piquetas en el suelo por la fuerza! Si es necesario, los vientos sólo deben extenderse con la ayuda de un lazo y la piqueta de la tienda colocada en un lugar diferente.
 - Debe comprobarse periódicamente la integridad de todos los puntos de conexión y los vientos, así como la firmeza de las piquetas en el suelo.
 - Si la tienda se monta en el orden incorrecto, pueden producirse daños en la tienda. En tales casos, queda excluida toda responsabilidad.

⚠ ¡PRECAUCIÓN! ¡PELIGRO DE INTOXICACIÓN Y DAÑOS

MATERIALES! No encienda fuego dentro del producto y manténgalo alejado de fuentes de calor.

- Las medidas de precaución contra incendios figuran en una etiqueta cosida en el interior de la tienda. Se recomienda no retirar esta etiqueta.
- También debes familiarizarte con las normas locales de protección contra incendios (por ejemplo, camping, emplazamiento de tiendas).
- Compruebe que las aberturas de ventilación (incluida la puerta exterior) estén abiertas todo el tiempo para evitar la asfixia.
- ¡Mantenga la salida libre! No bloquee la salida con objetos.

⚠ ¡ADVERTENCIA! ¡PELIGRO DE

ASFIXIA! Si el interior de la tienda no está suficientemente ventilado, existe riesgo de asfixia.

- Si se utilizan aparatos de gas u otros aparatos de combustión, será necesaria una ventilación adicional.

● **Precauciones contra incendios**

Acampe seguro. Siga estas reglas de sentido común:

- No coloque aparatos calientes cerca de las paredes, el techo o las cortinas.
- Respete siempre las instrucciones de seguridad de estos productos.
- Nunca permita que los niños jueguen cerca de aparatos calientes.
- Mantenga las salidas despejadas. No bloquee la salida con objetos.
- Asegúrese de conocer las medidas de precaución contra incendios en el lugar.

Tenga en cuenta los efectos del tiempo y el clima

- A la hora de elegir el lugar donde instalar la tienda, siempre hay que tener en cuenta la situación local y cómo puede cambiar. ¿Se convertirá el terreno en un lago si llueve? Tenga en cuenta la crecida de los ríos y la subida de las mareas.
- Proteja el producto contra el viento fuerte y las tormentas. Si es posible, coloque el producto en un lugar protegido del viento.

- Si se prevé viento fuerte, sustituya las piquetas normales de la tienda por unas especiales para tormentas. En las tiendas especializadas encontrará información sobre los productos complementarios más significativos.
- La tienda debe desmontarse antes de que se produzcan fuertes nevadas o tormentas.
- Retire la nieve directamente del producto. De lo contrario, el producto podría venirse abajo por el peso.
- Compruebe que la tienda no esté demasiado tensa al montarla, ya que de lo contrario podría no adaptarse a las cambiantes condiciones meteorológicas y resultar dañada.
- Las cremalleras son piezas de desgaste y no entran en las condiciones de garantía.
- El material de poliéster de la tienda es repelente al agua.
- Es posible que durante las primeras lluvias la tienda no sea completamente estanca. Sin embargo, los hilos de la tienda se contraerán al exponerse al agua, de modo que al cabo de poco tiempo la tienda quedará estanca.
- Cuando se exponen a la humedad y la lluvia, los tejidos de las tiendas de campaña se dilatan en mayor o menor medida y hacen necesario adaptar la longitud de los vientos. Si el material se tensa de nuevo durante el secado, los vientos deben aflojarse de nuevo a tiempo.
- No utilice ningún insecticida en aerosol dentro o sobre la tienda.
- Las pequeñas fugas en las costuras pueden repararse con un spray para costuras y puede utilizarse un spray de impregnación para la cubierta de la tienda.

● **Montaje**

Asegúrese de que el montaje/desmontaje del producto lo realice únicamente una persona competente.

● **Montaje de la tienda**

1. Abra la bolsa de transporte **3** y saque el contenido.

- Saque la bolsa central **4**. Coloque la tienda **1** plana sobre el suelo con el eje central hacia arriba (Fig. A).
- Asegúrese de que las varillas estén completamente extendidas y desplegadas (Fig. A).
- Sitúese junto a la tienda **1** y levante el eje central (Fig. B).
- Para montar la junta superior, sujete la varilla con ambas manos. Una mano sujetando la parte superior de la varilla. Con otra mano sujete la parte inferior de la varilla y utilice el pulgar para presionar hacia abajo la parte de plástico (Fig. B.2). Al mismo tiempo, empuje la varilla inferior en la junta hasta que la varilla quede recta (Fig. B.3). La articulación se fija cuando se siente un clic (Fig. C).
- Para montar la junta inferior, ponga la varilla recta y empuje las varillas entre sí (Fig. D.2) (Fig. D).
- Estire el suelo de la tienda para que no tenga pliegues y fije cada esquina con una piqueta **2** (Fig. E.1).
- Fije los vientos en los laterales de la tienda **1** para mantener la ventilación y asegure cada uno de ellos con una piqueta **2** (Fig. E.2).
- Coloque el parasol en la tienda **1** y utilice tres ganchos para fijar el doble techo (Fig. F).

● Desmontaje de la tienda

- Suelte el parasol de los tres ganchos de la tienda **1** (Fig. G).
- Retire todas las piquetas **2** que sujetan la tienda (Fig. H).
- Para liberar la junta superior, sujete la varilla con ambas manos (Fig. I.2). Doble la junta hacia dentro para desbloquearla (Fig. I.3). A continuación, suelte y pliegue la varilla (Fig. I.3).
- Para desbloquear la bisagra inferior, tire de las varillas a ambos lados en sentido contrario hasta que la bisagra se desbloquee (Fig. J).
- Baje suavemente toda la tienda **1** y pliegue las varillas (Fig. K). El eje central debe estar hacia el suelo y la varilla con bisagra de bloqueo estará en posición vertical (Fig. H).

- Coloque la tienda plegada **1** sobre un costado. Todas las varillas deben estar bien apretadas entre sí y cubiertas por la bolsa del eje central **4** para evitar daños en las varillas (Fig. L.1-2).
- Junte todo el tejido sobrante y enróllelo correctamente hacia la parte central (Fig. L.3).
- Coloque la tienda **1** y las estacas **2** en la bolsa de transporte **3** y ciérrela.

● Limpieza y cuidado

⚠ ¡PRECAUCIÓN! No lave nunca la tienda en la lavadora. De lo contrario, el producto puede perder parte de su capacidad para impedir la entrada de agua.

⚠ ¡PRECAUCIÓN! No utilice nunca gasolina, disolvente u otros productos de limpieza. De lo contrario, existe el riesgo de dañar el producto.

En todas las tiendas sintéticas puede formarse condensación, por lo que debe ventilar la tienda con la mayor frecuencia posible para contrarrestarla.

- Para limpiar la tienda y eliminar cualquier mancha, utilice únicamente un producto de limpieza específico para tiendas de poliéster.
- Elimine la suciedad de la tienda exterior **1** con una esponja suave y agua limpia.
- Deje que todas las piezas se sequen bien antes de volver a embalar el producto. Esto evitará la formación de moho, malos olores y decoloración.
- Si la cremallera se atasca al abrirla o cerrarla, rocíela con spray de silicona

● Eliminación

El embalaje está compuesto por materiales no contaminantes que pueden ser desechados en el centro de reciclaje local.

Para obtener información sobre las posibilidades de desecho del producto al final de su vida útil, acuda a la administración de su comunidad o ciudad.



El producto, incluidos los accesorios, y el material de embalaje son reciclables y están sujetos a la responsabilidad extendida del fabricante. Deséchelos por separado siguiendo la información ilustrada de recogida selectiva para un mejor tratamiento de los residuos. El logotipo Triman se aplica solo para Francia.

● **Garantía**

El producto ha sido fabricado según normas de calidad exigentes y ha sido probado minuciosamente antes de la entrega. En caso de fallos de material o de fabricación, dispone de derechos legales frente al vendedor del producto. Nuestra garantía mencionada a continuación no restringe sus derechos legales de ningún modo.

La garantía para este producto es de 3 años a partir de la fecha de compra. La garantía empieza el día de la fecha de compra. Conserve el justificante de compra original en un lugar seguro, ya que este documento es necesario para demostrar la compra.

Todos los daños o defectos ya presente en el momento de la compra deben informarse inmediatamente tras desembalar el producto.

Si el producto presenta defectos de material o fabricación en los 3 años a partir de la fecha de compra, lo repararemos o sustituiremos, según nuestra elección, gratuitamente para usted. El período de garantía no se extiende por una reclamación de garantía aprobada. Esto también es aplicable a las piezas sustituidas y reparadas.

La garantía pierde su validez si el producto se daña o se utiliza o mantiene de forma inadecuada.

La garantía cubre defectos de material y fabricación. Esta garantía no cubre las piezas del producto sujetas a un uso y desgaste normal y, por lo tanto, consideradas piezas de desgaste (por ej. pilas, baterías, mangueras, cartuchos de tinta) ni los daños a las piezas frágiles, por ej. interruptores o piezas de cristal.

● **Tramitación de la garantía**

Para garantizar una rápida tramitación de su consulta, tenga en cuenta las siguientes indicaciones:

Para realizar cualquier consulta, tenga a mano el recibo y el número de artículo (IAN 462290_2307) como justificante de compra.

Encontrará el número de artículo en una inscripción de la placa identificativa, en la portada de las instrucciones (abajo a la izquierda) o en una pegatina en la parte posterior o inferior.

Si el producto fallase o presentase algún defecto, póngase primero en contacto con el departamento de asistencia indicado, ya sea por teléfono o correo electrónico.

Puede enviarnos el producto defectuoso libre de franqueo adjuntando el recibo de compra (tícket de compra) e indicando dónde está y cuándo ha ocurrido el fallo a la dirección de asistencia que le indicamos.

● **Asistencia**

ES **Asistencia en España**

Tel.: 900984948

E-Mail: owim@idl.es

EASY-SET UP CAMPINGTELT TIL 3 PERSONER

● **Indledning**



Hjerteligt tillykke med købet af deres nye produkt. Du har besluttet dig for et produkt af høj kvalitet. Gør Dem fortrolig

med apparatet inden første ibrugtagning. Læs derfor den efterfølgende brugsvejledning og sikkerhedsanvisningerne omhyggeligt. Brug kun produktet som beskrevet og kun til de angivne anvendelsesområder. Opbevar denne vejledning på et sikkert sted. Hvis De giver produktet videre til andre, skal alle dokumenter følge med.

● **Anvendelsesformål**

Dette produkt er velegnet til overnatning på rejser og camping. Dette produkt er ikke beregnet til erhvervs-mæssig brug.

Til lejlighedsvis weekendcamping om sommeren, hovedsageligt i godt vejr.

UV-bestandig (UPF 50+)

● **Beskrivelse af delene**

- 1 1 × Telt
- 2 8 × Pløkker
- 3 1 × Bæretaske
- 4 1 × Hub-taske

● **Tekniske oplysninger**

Mål: Ca. 210 x 200 x 120 cm
(L x B x H)

Vandsøjletryk : 3000 mm



Sikkerhedsråd

LÆS DISSE SAMLINGSVEJLEDNINGER FØR PRODUKTET TAGES I BRUG! BEHOLD DISSE SAMLINGSVEJLEDNINGER PÅ ET SIKKERT STED!



FORSIGTIG! RISIKO FOR

PERSONSKADER! Sørg for at ingen af delene er beskadigede og at de er samlet rigtigt. Hvis delene samles forkert, kan det føre til personskader. Beskadigede dele kan påvirke produktets sikkerhed og funktion.



FORSIGTIG! Efterlad ikke børn uden opsyn.

Produktet er ikke et klatrestativ eller et legetøj. Sørg for, at ingen klatrer op på eller læner sig op af produktet, særligt børn. Produktet kan miste balancen og vælte. Dette kan føre til personskader og andre skader.



FORSIGTIG! RISIKO FOR

PERSONSKADER! Produktet må aldrig sættes op i kraftig vind.

- Området, hvor teltet skal opstilles, skal være så fladt og fast som muligt.
- Sandoverflader reducerer teltets stabilitet. Sørg for at jorden er hård nok til, at teltpløkkerne kan sidde ordentligt fast i jorden.
- Teltpløkkerne må aldrig hamres i jorden! Snorene må kun forlænges med en løkken, hvor teltpløkken sættes i et andet sted.
- Snorene og teltpløkkerne skal regelmæssigt ses efter, når teltet er sat op.
- Hvis teltet sættes op i forkert rækkefølge, kan det beskadiges. Producenten kan ikke holdes ansvarlig for skader, som følge af dette.



FORSIGTIG! FARE FOR FORGIFTNING OG SKADER PÅ EJENDOM!

- Tænd ikke ild inde i produktet og hold produktet væk fra varmekilder.
- Brandforanstaltningerne står på mærkatet, der er syet på i teltet. Dette mærkat må ikke fjernes.
 - Du skal også gøre dig bekendt med de lokale brandregler (f.eks. på campingpladser, teltpladser).

- Sørg for at ventilationsåbningerne (herunder den ydre dør) altid er åben for at undgå kvælning.
- Hold udgangen fri! Udgangen må ikke blokeres med nogen genstande.

- ⚠ ADVARSEL! DETTE UDGØR EN FARE FOR KVÆLNING!** Hvis indersiden af teltet ikke ventileres ordentligt, er der risiko for kvælning.
- Hvis du bruger gas eller andre forbrændingsapparater, skal der være ekstra ventilation.

● Forholdsregler ved brand

Sikker camping. Følg disse almindelige forholdsregler:

- Varme apparater må ikke stilles i nærheden af vægge, tag eller gardiner.
- Overhold altid sikkerhedsinstruktionerne for disse apparater.
- Børn må aldrig lege i nærheden af varme apparater.
- Hold udgange fri. Udgangen må ikke blokeres med nogen genstande.
- Sørg for at du kender stedets brandsikkerhed.

Hold øje med vejrudsigten og klimaet.

- Når du vælger, hvor teltet skal sættes op, skal du tage eventuelle vejrændringer i betragtning. Vil området blive oversvømmet, hvis det regner? Tag venligst højde for eventuelle stigende floder og indkommende tidevand.
- Beskyt produktet mod kraftig vind og storme. Produktet skal sættes op et sted, hvor det er beskyttet mod vinden, hvis muligt.
- Hvis der varsles kraftig vind, skal du skifte de normale teltpløkker med særlige stormpløkker. Du kan finde oplysninger om ekstraudstyr i specialbutikker.
- Teltet skal tages ned før kraftigt snefald eller stormvej.
- Fjern al sne fra produktet. Ellers kan produktet falde sammen under sneens vægt.
- Teltet må ikke sættes for stramt op, da det ellers ikke kan tilpasse sig de skiftende vejrforhold, og det kan beskadige det.
- Lynlåsene er sliddele, som ikke dækkes af garantien.

- Teltets polyesterstof er vandafvisende.
- Det er muligt at teltet ikke er helt vandtæt, når det først bliver våd. Men teltet trækker sig sammen, når det udsættes for vand, så det bliver hurtigt helt vandtæt.
- Når teltet udsættes for fugt og regn, udvider teltstofferne sig gradvist, hvilket betyder at snorene skal tilpasses. Bliver stoffet bliver stramt igen, når det er tørt, skal snorene løsnes igen i god tid.
- Brug ikke insektspray i eller på teltet.
- Små uætheder ved sømmene kan repareres med en sømforsægler og teltet kan sprøjtes med imprægneringsspray.

● Samling

Produktet må kun sættes op/tages ned af en kompetent person.

● Sådan sættes teltet op

1. Åbn bæretasken **3** og tag indholdet ud.
2. Tag hub-tasken **4** af. Læg teltet **1** fladt på jorden med hub«en i midten opad (fig. A).
3. Sørg for, at stængerne strækkes helt ud og spredt ud (fig. A).
4. Stå ved siden af teltet **1**, og løft den midterste del (fig. B).
5. Hold stangen med begge hænder, når det øvre led sættes på. Hold på den øvre del af stangen med den ene hånd. Hold på den nedre del af stangen med den anden hånd og tryk plastikdelen ned med tommeltotten (fig. B.2). Tryk samtidig den nedre stang i leddet, indtil den sidder lige (fig. B.3). Stængerne sidder fast, når du mærker et klik (fig. C).
6. For at samle det nedre led, skal du gøre stangen lige og tryk stængerne sammen (fig. D.2)(fig. D).
7. Udstræk teltbunden, så der ikke er folder i den, og fastgør alle hjørnerne med en pløk **2** (fig. E.1).
8. Træk snorene på siden af teltet **1** for at få ventilationen, og fastgør alle snorene med en pløk **2** (fig. E.2).
9. Sæt solbetrækket på teltet **1** og brug tre kroge til at spænde det fast (fig. F).

● Sådan pakkes teltet ned

1. Løsn solbetrækket fra de tre kroge på teltet **1** (fig. G).
2. Fjern alle pløkkerne **2**, der holder teltet fast (fig. H).
3. Hold stangen med begge hænder, når det øvre led løsnes på (fig. I.2). Bøj leddet indad for at låse leddet (fig. I.3). Løsn derefter stangen og fold den sammen (fig. I.3).
4. For at løsne hængslet fornedet, skal du trække stængerne på hver side i modsat retning, indtil hængslet låses op (fig. J).
5. Sænk forsigtigt hele teltet **1** og fold stængerne sammen (fig. K). Delen i midten skal vende mod bunden, og stangen med låsehængslet skal være opretstående (fig. H).
6. Læg det foldede telt **1** på siden. Alle stænger skal bindes sammen og puttes i posen **4**, så de ikke beskadiges (fig. L.1-2).
7. Pak resten af stoffet sammen og rul det mod midterdelen (fig. L.3).
8. Put teltet **1** og pløkkerne **2** i bæretasken **3** og luk den.

● Rengøre og pleje produktet

⚠ FORSIGTIG! Teltet må aldrig vaskes i vaskemaskinen. Hvis dette gøres, mister produktet dets evne til at holde vand ude.

⚠ FORSIGTIG! Brug aldrig benzin, opløsningsmidler eller andre rengøringsmidler. Ellers kan produktet beskadiges.

Der kan dannes kondens i alle syntetiske produkter. Derfor skal teltet regelmæssigt luftes ud, for at undgå dette.

- Ved rengøring af teltet og fjernelse af pletter, må der kun bruges rengøringsmidler, der er beregnet til rengøring af polyestertelte.
- Fjern eventuelt skidt på yderteltet **1** med en blød svamp og rent vand.
- Sørg for at alle delene er helt tørre, før produktet pakkes sammen igen. På denne måde undgår du skimmelsvamp, dårlig lugt og misfarvning.
- Hvis lynlåsen sætter sig fast, når den åbnes eller lukkes, skal den sprøjtes med silikonespray

● Bortskaffelse

Indpakningen består af miljøvenlige materialer, som De kan bortskaffe over de lokale genbrugssteder.

De får oplyst muligheder til bortskaffelse af det udtjente produkt hos deres lokale myndigheder eller bystyre.



Produktet og tilbehøret og emballagematerialer kan genbruges og er underlagt udvidet producentansvar.

De skal bortskaffes separat. Følg de viste mærkater med sorteringsoplysninger, så de bortskaffes på en bedre måde.

Triman-logoet gælder kun for Frankrig.

● Garanti

Produktet er blevet fremstillet efter strenge kvalitetsstandarder og kontrolleret nøje før udlevering. I tilfælde af materiale- eller produktionsfejl kan du i medfør af loven gøre krav gældende over for sælgeren af produktet. Dine lovmæssige rettigheder begrænses på ingen måde af den af os nedennævnte garanti.

Garantien på dette produkt gælder i 3 år regnet fra købsdatoen. Garantien gælder fra købsdatoen. Opbevar den originale kvittering et sikkert sted, da dette dokument forlanges forlagt som dokumentation for købet.

Alle skader eller mangler, der allerede forefindes på tidspunktet for købet, skal straks meddeles efter udpakningen af produktet.

Hvis der inden for 3 år regnet fra købsdatoen viser sig en materiale- eller produktionsfejl på produktet, reparerer eller udskifter vi det – efter vores valg – gratis for dig. Garantiperioden forlænges ikke som følge af et imødekommet krav om garanti. Dette gælder også for udskiftede og reparerede dele.

Denne garanti bortfalder, hvis produktet er blevet beskadiget eller anvendt og vedligeholdt forkert.

Garantien dækker materiale- og produktionsfejl. Denne garanti dækker hverken produktdele, der er udsat for normal slitage og derfor er at betragte som sliddele (f.eks. batterier, akkumulatorer, slanger, farvepatroner), eller skader på skrøbelige dele, f.eks. kontakter eller dele af glas.

● Afvikling af garantisager

For at kunne garantere en hurtig sagsbehandling af deres forespørgsel, bedes De følge følgende anvisninger:

Opbevar kassebon og artikelnummer (IAN 462290_2307) som købsdokumentation, så disse kan fremlægges på forespørgsel.

Artikelnumrene er angivet på typeskiltet, ved en indgravering, på forsiden af vejledningen (nederst til venstre) eller på et mærkat på bag- eller undersiden.

Hvis der forekommer funktionsfejl eller andre mangler, skal De først kontakte nedenstående serviceafdeling telefonisk eller via e-mail.

Et produkt, der er registreret som defekt, kan De derefter sende portofrit til den meddelte serviceadresse ved vedlæggelse af købsbeviset (kassebon) og angivelsen af, hvori manglen består, og hvornår den er opstået.

● Service

 **Service Danmark**

Tel.: 80253972

E-Mail: owim@lidl.dk

TENDA DA CAMPEGGIO EASY-SET- UP PER 3 PERSONE

● Introduzione



Congratulazioni per l'acquisto del vostro nuovo prodotto. Con esso avete optato per un prodotto di qualità. Familiarizzare con il prodotto prima di metterlo in funzione per la prima volta. A tale scopo, leggere attentamente le seguenti istruzioni d'uso e le avvertenze di sicurezza. Utilizzare il prodotto solo come descritto e per i campi di applicazione indicati. Conservare queste istruzioni in un luogo sicuro. Consegnare tutta la documentazione in caso di cessione del prodotto a terzi.

● Destinazione d'uso

Questo prodotto è adatto all'uso come alloggio durante i viaggi e in campeggio. Il prodotto non è destinato all'uso commerciale.

È adatto anche per trascorrere occasionali fine settimana in campeggio con clima estivo e mite.

Resistente ai raggi UV (UPF 50+)

● Descrizione delle parti

- 1 1 × Tenda
- 2 8 × Paletti
- 3 1 × Borsa di trasporto
- 4 1 × Copertura del mozzo

● Specifiche tecniche

Dimensioni: 210 x 200 x 120 cm circa
(L x l x H)

Colonna
d'acqua : 3000 mm



Avvertenze di sicurezza

LEGGERE LE ISTRUZIONI DI ASSEMBLAGGIO PRIMA DI USARE IL PRODOTTO. CONSERVARE LE ISTRUZIONI DI ASSEMBLAGGIO IN UN LUOGO SICURO.

ATTENZIONE! RISCHIO DI LESIONI!

Assicurarsi che tutte le parti siano in buone condizioni e assemblate correttamente. Un assemblaggio scorretto comporta il rischio di lesioni. Eventuali parti danneggiate possono compromettere la sicurezza e le funzionalità del prodotto.

ATTENZIONE! Non lasciare i bambini senza supervisione.

Il prodotto non è una struttura di arrampicata né un giocattolo. Assicurarsi che nessuna persona, in particolare i bambini, salga o si appoggi al prodotto. Il prodotto può sbilanciarsi e ribaltarsi, con il rischio di lesioni e/o danni.

ATTENZIONE! RISCHIO DI LESIONI!

Non assemblare il prodotto per alcun motivo in presenza di forte vento.

- Selezionare un terreno il più possibile piatto e solido su cui installare la tenda.
- Le superfici sabbiose riducono la stabilità della tenda. Assicurarsi che la superficie sia in grado di trattenere saldamente i paletti della tenda.
- Non inserire i paletti della tenda nel terreno con forza. Se è necessario estendere i tiranti, usare un anello e posizionare il paletto in un altro punto.
- Verificare regolarmente che tutti i punti di collegamento e i tiranti siano intatti e che i paletti della tenda siano inseriti saldamente nel terreno.
- La tenda può subire danni se non viene assemblata nell'ordine corretto. Tali danni non sono coperti dalla garanzia.

ATTENZIONE! RISCHIO DI AVVELENAMENTO E DANNI

MATERIALI! Non accendere fuochi all'interno del prodotto e tenerlo lontano da fonti di calore.

- Le misure precauzionali relative agli incendi sono riportate sull'etichetta cucita all'interno della tenda. Si raccomanda di non rimuovere tale etichetta.
- Familiarizzarsi inoltre con le normative antincendio locali (ad esempio siti di campeggio, piazzole per tende).
- Per evitare il rischio di soffocamento, assicurarsi che le aperture di ventilazione (inclusa la porta esterna) siano sempre aperte.
- Mantenere l'uscita sgombra. Non bloccare l'uscita con alcun oggetto.

AVVERTENZA! RISCHIO DI

SOFFOCAMENTO! Se l'interno della tenda non è adeguatamente ventilato sussiste il rischio di soffocamento.

- Se si utilizzano apparecchi alimentati a gas o altri combustibili, è necessario garantire una maggiore ventilazione.

● **Precauzioni contro gli incendi**

Rispettare le seguenti regole di buon senso

- Non posizionare apparecchi caldi in prossimità delle pareti, del tetto o delle tendine.
- Rispettare le avvertenze di sicurezza di tali apparecchi.
- Non permettere ai bambini di giocare in prossimità di apparecchi caldi.
- Mantenere le uscite sgombre. Non bloccare l'uscita con alcun oggetto.
- Familiarizzarsi con le precauzioni contro gli incendi del sito.

Conseguenze degli eventi meteorologici

- Per selezionare il luogo in cui installare la tenda è necessario prendere in considerazione l'ambiente locale e gli eventuali cambiamenti delle condizioni meteorologiche. Il terreno diventerà un lago in caso di pioggia? Sono presenti fiumi che potrebbero ingrossarsi o sono previste maree?
- Proteggere il prodotto da forti venti e temporali. Installare il prodotto in un luogo protetto dal vento, se possibile.

- Se sono previste forti raffiche di vento, sostituire i paletti standard con degli speciali paletti per temporali. Recarsi presso negozi specializzati per ottenere informazioni su prodotti supplementari utili.
- Rimuovere la tenda in previsione di abbondanti nevicate o temporali.
- Rimuovere eventuali accumuli di neve sul prodotto per evitare che possa collassare sotto il peso.
- Dopo averla assemblata, assicurarsi che la tenda non sia eccessivamente tesa; in caso contrario non sarà in grado di adattarsi al cambiamento delle condizioni meteorologiche e potrebbe subire danni.
- Le cerniere lampo sono parti soggette a usura e non sono coperte dalla garanzia.
- Il materiale in poliestere della tenda è idrorepellente.
- Durante le prime piogge la tenda potrebbe non essere completamente impermeabile. Tuttavia, i fili della tenda si contraggono dopo essere stati esposti all'acqua; in breve tempo la tenda diventerà impermeabile.
- Dopo essere stato esposto a pioggia e umidità, il tessuto della tenda si espanderà in varia misura, e potrebbe essere necessario regolare la lunghezza dei tiranti. Se il materiale ritorna teso dopo essersi asciugato, allentare tempestivamente i tiranti.
- Non usare spray per insetti dentro o sopra la tenda.
- Piccoli strappi lungo le cuciture possono essere riparate con un apposito spray; inoltre, è possibile ricoprire il tessuto della tenda con uno spray impermeabilizzante.

● **Assemblaggio**

Il prodotto deve essere assemblato/disassemblato esclusivamente da persone competenti.

● **Installazione della tenda**

1. Aprire la borsa di trasporto **3** ed estrarre il contenuto.
2. Rimuovere la copertura del mozzo **4**.
Disporre la tenda **1** sul terreno con il mozzo centrale rivolto verso l'alto (Fig. A).

3. Divaricare le stecche (Fig. A).
4. Portarsi di fianco alla tenda **1** e sollevare il mozzo centrale (Fig. B).
5. Per assemblare il connettore superiore, tenere la stecca con entrambe le mani. Con una mano, tenere la parte superiore della stecca. Con l'altra mano, tenere la parte inferiore della stecca e spingere la parte in plastica verso il basso con il pollice (Fig. B.2). Simultaneamente, spingere la stecca inferiore nel connettore finché non è dritta (Fig. B.3). Il connettore si bloccherà emettendo un „clic“ (Fig. C).
6. Per assemblare il connettore inferiore, raddrizzare la stecca e spingere le stecche per unirle (Fig. D.2)(Fig. D).
7. Distendere il pavimento della tenda per rimuovere eventuali pieghe e fissare ciascun angolo con un paletto **2** (Fig. E.1).
8. Fissare ciascun tirante ai lati della tenda **1** con un paletto **2** per assicurare una corretta ventilazione (Fig. E.2).
9. Posizionare il sopratetto sulla tenda **1** e fissarlo con i tre ganci (Fig. F).

● Disassemblaggio della tenda

1. Sganciare il sopratetto dalla tenda **1** (Fig. G).
2. Rimuovere tutti i paletti **2** di ancoraggio della tenda (Fig. H).
3. Per rilasciare il connettore superiore, tenere la stecca con entrambe le mani (Fig. I.2). Piegarlo il connettore verso l'interno per sbloccarlo (Fig. I.3). Quindi rilasciare e piegare la stecca (Fig. I.3).
4. Per sbloccare la cerniera inferiore, tirare le due estremità della stecca in direzione opposta (Fig. J) finché la cerniera non si piega.
5. Abbassare delicatamente l'intera tenda **1** e ripiegare le stecche (Fig. K). Il mozzo centrale deve essere rivolto verso il basso, e la stecca con la cerniera deve essere rivolta verso l'alto (Fig. H).
6. Disporre la tenda **1** chiusa su un lato. Tutte le stecche devono essere unite e protette con l'apposita copertura **4** per evitare che subiscano danni (Fig. L.1-2).

7. Prendere il tessuto in eccesso e arrotolarlo verso la parte centrale (Fig. L.3).
8. Inserire la tenda **1** e i paletti **2** nella borsa di trasporto **3** e chiuderla.

● Pulizia e manutenzione

⚠ ATTENZIONE! Non lavare la tenda in lavatrice per evitare di ridurne le proprietà idrorepellenti.

⚠ ATTENZIONE! Non usare benzina, solventi o altri detergenti perché possono danneggiare il prodotto.

Su tutte le tende sintetiche può formarsi della condensa; pertanto, arieggiare il prodotto il più frequentemente possibile per contrastare il fenomeno.

- Per pulire la tenda e rimuovere eventuali macchie, usare esclusivamente un detergente specifico per la pulizia di tende in poliestere.
- Rimuovere eventuale sporcizia dalla tenda **1** con una spugna morbida e acqua pulita.
- Per evitare la formazione di muffa, cattivi odori o scolorimenti, lasciare che tutte le parti si asciughino completamente prima di riporre la tenda nella confezione.
- Se la cerniera lampo si inceppa durante l'apertura o la chiusura, lubrificarla con del silicone spray.

● Smaltimento

L'imballaggio è composto da materiali ecologici che possono essere smaltiti presso i siti di raccolta locali per il riciclo.

E' possibile informarsi circa le possibilità di smaltimento del prodotto usato presso l'amministrazione comunale o cittadina.



Il prodotto, i suoi accessori e i materiali di imballaggio sono riciclabili e soggetti alla responsabilità estesa del produttore.

Per un migliore trattamento dei rifiuti, smaltirli separatamente seguendo i diversi simboli della raccolta differenziata.

Il logo Triman è valido solamente per la Francia.

● **Garanzia**

Il prodotto è stato fabbricato accuratamente secondo severe direttive di qualità ed è stato controllato meticolosamente prima della consegna. In caso di difetti di materiale o fabbricazione l'acquirente può far valere diritti legali nei confronti del venditore. La nostra garanzia sotto riportata non costituisce alcun limite ai diritti legali dell'acquirente.

Questo prodotto è garantito per 3 anni con decorrenza dalla data di acquisto. La garanzia decorre dalla data d'acquisto. Conservare lo scontrino originale in un posto sicuro perché questo documento viene richiesto come prova dell'avvenuto acquisto.

Tutti i danni o difetti presenti già al momento dell'acquisto devono essere comunicati subito dopo l'apertura della confezione.

Se entro 3 anni dalla data di acquisto di questo prodotto si rileva un difetto di materiale o di fabbricazione, noi procederemo, a nostra discrezione, alla riparazione o sostituzione gratuita del prodotto o al rimborso del prezzo di acquisto. Un eventuale intervento in garanzia non prolunga né rinnova il periodo di garanzia stesso. Ciò vale anche per le parti sostituite e riparate.

Questa garanzia decade in caso di danneggiamento oppure uso o manutenzione impropri del prodotto.

La prestazione in garanzia vale per difetti del materiale o di fabbricazione. Questa garanzia non si estende a componenti del prodotto esposti a normale logorio, che possono pertanto essere considerati come componenti soggetti a usura (esempio capacità della batteria, calcificazione, lampade, pneumatici, filtri, spazzole...). La garanzia non si estende altresì a danni che si verificano su componenti delicati (esempio interruttori, batterie, parti realizzate in vetro, schermi, accessori vari) nonché danni derivanti dal trasporto o altri incidenti.

● **Gestione dei casi in garanzia**

Per garantire un rapido disbrigo delle proprie pratiche, seguire le istruzioni seguenti:

Per ogni richiesta si prega di conservare lo scontrino e il codice dell'articolo (IAN 462290_2307) come prova d'acquisto.

Il numero d'articolo può essere dedotto dalla targhetta, da un'incisione, dal frontespizio delle istruzioni (in basso a sinistra) oppure dall'adesivo applicato sul retro o sul lato inferiore.

In caso di disfunzioni o avarie, contattare innanzitutto i partner di assistenza elencati di seguito telefonicamente oppure via e-mail.

Si può inviare il prodotto ritenuto difettoso all'indirizzo del centro di assistenza indicato con spedizione esente da affrancatura, completo del documento di acquisto (scontrino) e della descrizione del difetto, specificando anche quando tale difetto si è verificato.

● **Assistenza**

IT Assistenza Italia
Tel.: 800790789
E-Mail: owim@lidl.it

KÖNNYEN FELÁLLÍTHATÓ SÁTOR

3 FŐ RÉSZÉRE

● Bevezető



Gratulálunk új termékének vásárlása alkalmából. Ezzel egy magas minőségű termék mellett döntött. Az első

üzembevétel előtt ismerkedjen meg a készülékkel. Ehhez figyelmesen olvassa el a következő Használati utasítást és a biztonsági tudnivalókat. A terméket csak a leírtak szerint és a megadott felhasználási területeken alkalmazza. Órizza meg ezt az útmutatót egy biztos helyen. A termék harmadik félnek történő továbbadása esetén mellékelje a termék a teljes dokumentációját is.

● Rendeltetészerű használat

Ez a termék szállásként is használható utazás és kempingezés közben. Ez a termék nem kereskedelmi használatra készült. Alkalmi nyári hétfégi kempingezéshez főleg szép időben.

UV-álló (UPF 50+)

● Az alkatrészek megnevezése

- 1 × sátor
- 2 × cövek
- 3 × tartózsák
- 4 × oldaltáska

● Műszaki adatok

Méretek: kb. 210 x 200 x 120 cm
(HO x SZ x MA)

Hydrostatikus fej : 3000 mm



Biztonsági tanácsok

KÉRJÜK, A TERMÉK HASZNÁLATA ELŐTT OLVASSA EL AZ ÖSSZESZERELÉSI UTASÍTÁSOKAT! AZ ÖSSZESZERELÉSI UTASÍTÁSOKAT TARTSA BIZTONSÁGOS HELYEN!

⚠ VIGYÁZAT! SÉRÜLÉSVESZÉLY!

Ellenőrizze, hogy minden alkatrész sértetlen-e, és megfelelően van-e összeszerelve. Sérülésveszély áll fenn, ha nem megfelelően van összeszerelve. A sérült alkatrészek befolyásolhatják a biztonságot és a működést.

⚠ VIGYÁZAT! Soha ne hagyja a gyermekeket felügyelet nélkül. A termék nem mászóka vagy játék. Gondoskodjon arról, hogy senki nem mászon fel, és ne dőljön a termékre, különösen gyermekek ne. A termék kibillenhet az egyensúlyából, és felborulhat. Ez sérüléseket és/vagy rongálódásokat okozhat.

⚠ VIGYÁZAT! SÉRÜLÉSVESZÉLY! Soha, semmilyen körülmények között ne szerelje össze a terméket erős szélben.

- A sátor felállításához válasszon olyan területet, amely a lehető leglaposabb és legkeményebb.
- A homokos felületek csökkentik a sátor stabilitását. Kérjük, ellenőrizze, hogy a felület szilárd tartást biztosít-e a sátor rögzítőrudaknak.
- Soha ne verje erővel a földbe a sátor rögzítőrudakat! Ha szükséges, a feszítőköteletek egy hurok segítségével kell kibővíteni, és a sátor rögzítőrudat másik helyre kell helyezni.
- Az összes csatlakozási pont és a feszítőkötelek épességét, valamint a sátor rögzítőrudak feszességét a talajban rendszeresen ellenőrizni kell.
- Ha a sátrat rossz sorrendben állítják fel, az megrongálhatja a sátrat. Ilyen esetekben minden felelősség kizárt.

⚠ VIGYÁZAT! MÉRGEZÉS ÉS VAGYONI KÁR VESZÉLYE! Ne gyújtson tüzet a termékekben, és tartsa távol a hőforrásoktól.

- A tüzekre vonatkozó óvintézkedések a sátor belsejébe felvarrt címkén vannak feltüntetve. Javasoljuk, hogy ne távolítsa el ezt a címkét.
- Ismerje meg a helyi tűzvédelmi előírásokat (pl. táborhely, sátor rögzítése).
- Ügyeljen arra, hogy a szellőzőnyílások (beleértve a külső ajtót is) mindig nyitva legyenek a fulladás elkerülése érdekében.
- Tartsa szabadon a kijáratot! Ne blokkolja a kijáratot tárgyakkal.

⚠ FIGYELEMTETÉS!

FULLADÁSVESZÉLY! Ha a sátor belseje nem megfelelően szellőzik, fulladás veszélye áll fenn.

- Gáz vagy más tüzelőberendezés használata esetén kiegészítő szellőztetés szükséges.

● **Óvintézkedések tűz esetére**

Táborozzon biztonságosan. Kövesse ezeket az ésszerű szabályokat:

- Ne helyezzen forró készülékeket a falak, a tető vagy a függönyök közelébe.
- Mindig tartsa be az ezekre a készülékekre vonatkozó biztonsági utasításokat.
- Soha ne engedje, hogy gyermekek forró készülékek közelében játszanak.
- Tartsa szabadon a kijáratokat. Ne blokkolja a kijáratot tárgyakkal.
- Ismerje meg a helyszínre vonatkozó tűzbiztonsági intézkedéseket.

Vegye figyelembe az időjárás és az éghajlat hatásait

- A sátor felállítási helyének kiválasztásakor mindig vegye figyelembe a helyi adottságokat és azt, hogy ezek hogyan változhatnak. A területen kialakul-e tó, amikor esik? Kérjük, vegye figyelembe a folyók emelkedő vízszintjét és a közelgő dagályokat.
- Védje a terméket erős szélről és viharoktól. A terméket szélvédett helyre tegye, ha lehet.
- Erős szél esetén cserélje ki a normál sátor rögzítőrudakat speciális viharhoz való rögzítőrudakra. Ésszerű kiegészítő termékekről a szakszettekben talál információt.
- A sátrat le kell bontani heves hóesés vagy viharos időjárás előtt.

- Távolítsa el a hivatkozott terméket közvetlenül a termékről. Ellenkező esetben a termék a súly alatt összeomolhat.
- Ellenőrizze, hogy a sátor nem túl feszes-e, amikor felállítják, különben nem lesz képes alkalmazkodni a változó időjárási körülményekhez, és megsérülhet.
- A cipzárok kopó alkatrészek, és nem vonatkoznak rájuk a garanciális feltételek.
- A sátor poliészter anyaga vízlepergető anyagból áll.
- Lehetséges, hogy az első eső alatt a sátor nem lesz teljesen vízálló. A sátor szálai azonban összehúzódnak, amikor víz éri őket, így rövid idő elteltével a sátor vízállóvá válik.
- Ha nedvességnek és esőnek van kitéve, a sátorszövetek különböző mértékben bővülnek, és a feszítőkötelek hosszát igazítani kell. Ha az anyag száradás közben ismét feszessé válik, akkor a feszítőköteleket jó időben újra meg kell lazítani.
- Ne használjon rovarirtó spray-t a sátorban, és ne fújja rá.
- A varratokon lévő kis szivárgások varratjavító spray-vel javíthatók, és impregnáló spray használható a sátor anyagához.

● **Összeszerelés**

Kérjük, gondoskodjon arról, hogy a terméket csak hozzáértő személy szerelje össze/szét.

● **A sátor felállítása**

1. Nyissa ki a hordozótáskát **[3]**, és vegye ki a tartalmát.
2. Vegye le az oldaltáskát **[4]**. Fektesse a sátrat **[1]** a földre úgy, hogy a központi rész felfelé nézzen (A ábra).
3. Győződjön meg róla, hogy a rudak teljesen ki vannak-e nyújtva, és ki vannak-e terítve (A ábra).
4. Álljon a sátor mellé **[1]**, és emelje fel a középső részt (B ábra).

- A felső csatlakozó összeszereléséhez két kézzel tartsa a rudat. Az egyik kezével a rúd felső részét fogja. A másik kezével a rúd alsó részét fogja, és a hüvelykujjával nyomja le a műanyag alkatrészt (B.2 ábra). Ezzel egyidejűleg nyomja be az alsó rudat a csatlakozóba, amíg a rúd egyenes nem lesz (B.3 ábra). A csatlakozó akkor rögzül, ha kattanást érez (C ábra).
- Az alsó csatlakozó összeszereléséhez egyenesítse ki a rudat, és nyomja egymásba a rudakat (D.2 ábra)(D ábra).
- Nyújtsa ki a sátor padlóját úgy, hogy ne legyen gyűrődés benne, és rögzítsen minden sarkot egy rögzítőrúddal **2** (E.1 ábra).
- A szellőzés fenntartásához feszítse ki a feszítőköteleket a sátor **1** oldalain, és rögzítsen minden feszítőkötélet egy rögzítőrúddal **2** (E.2 ábra).
- Helyezze a vihartetőt a sátorra **1**, és három kampóval rögzítse a vihartetőt (F ábra).

● A sátor lebontása

- Oldja ki a vihartetőt a sátor három horgából **1** (G ábra).
- Távolítsa el a sátrat rögzítő összes rögzítőrudat **2** (H ábra).
- A felső csatlakozó kioldásához tartsa a rudat mindkét kezével (I.2. ábra). A csatlakozó kioldásához hajlítsa befelé a csatlakozót (I.3. ábra). Ezután engedje el és hajtsa össze a rudat (I.3. ábra).
- Az alsó zsanér kioldásához húzza a rudakat két oldalról az ellenkező irányba, amíg a zsanér ki nem oldódik (J ábra).
- Óvatosan engedje le az egész sátrat **1**, és hajtsa össze a rudakat (K ábra). A központi résznek a padló felé kell néznie, és a rúd a reteszelő zsanérral függőleges lesz (H ábra).
- Helyezze az összehajlott sátrat **1** az oldalára. A rudak sérülésének elkerülése érdekében az összes rúdnak szorosan egymás mellett kell lennie, és az oldaltáskával **4** kell lefedni (L.1-2 ábra).
- Fogja össze a felesleges anyagot, és a középső rész felé kell tekerni (L.3 ábra).
- Tegye a sátrat **1** és a rögzítőrudakat **2** a hordozótáskába **3**.

● Tisztítás és ápolás

⚠ VIGYÁZAT! Soha ne mossa a sátrat mosógépben. Ellenkező esetben a termék nem lesz képes távol tartani a vizet.

⚠ VIGYÁZAT! Soha ne használjon benzint, oldószereket vagy más tisztítószerkeket. Ellenkező esetben fennáll a termék károsodásának veszélye.

A kondenzáció minden szintetikus sátorban előfordulhat; ennek ellensúlyozására a lehető leggyakrabban szellőztetnie kell a sátrat.

- A sátor tisztításához és a foltok eltávolításához csak olyan tisztítószerrel használjon, amely kifejezetten poliészter sátrak tisztítására szolgál.
- Puha szivaccsal és tiszta vízzel távolítsa el a szennyeződést a külső sátorról **1**.
- A termék elrakása előtt hagyja, hogy minden alkatrész teljesen megszáradjon. Ez megakadályozza a penész kialakulását, a rossz szagokat és az elszíneződést.
- Ha a cipzár le- vagy felhúzás közben elakad, akkor fújjon rá szilikon spray-t.

● Mentesítés

A csomagolás környezetbarát anyagokból készült, amelyeket a helyi újrahasznosító helyeken adhat le ártalmatlanítás céljából.

A kiszolgált termék megsemmisítési lehetőségeiről lakóhelye illetékes önkormányzatánál tájékozódhat.



A termék, beleértve a tartozékokat és a csomagolóanyagokat is, újrahasznosítható, és a gyártó kiterjesztett felelőssége alá tartozik. A jobb hulladékkezelés érdekében az ábrán látható információk (szortírozási információk) alapján külön ártalmatlanítsa őket. A Triman-logó csak Franciaországra vonatkozik.

● **Garancia**

A terméket gondosan, szigorú minőségi előírások betartásával gyártottuk, és a szállítás előtt gondosan ellenőriztük. Anyag- vagy gyártási hibák esetén a termék eladójával szemben törvényes jogok illetik meg. Az Ön törvényes jogait az általunk alább meghatározott garancia semmilyen módon nem korlátozza.

Erre a termékre 3 év garanciát adunk a vásárlás dátumától számítva. A garancia idő a vásárlás dátumával kezdődik. Biztonságos helyen őrizze meg az eredeti vásárlói bizonylatot, mert ez a dokumentum szükséges a vásárlás bizonyításához.

A vásárláskor fennálló károkat és hiányosságokat a termék kicsomagolása után haladéktalanul jelezze.

Ha ezen a terméken a vásárlástól számított 3 éven belül anyag- vagy gyártási hibát észlel, választásunk szerint ingyenesen megjavítjuk vagy kicseréljük a terméket. A garancia idő nem hosszabbodik meg a helyette nyújtott szavatossági igény által. Ez a kicserélt vagy javított alkatrészekre is érvényes.

A garancia megszűnik, ha a terméket megrongálták, ill. nem szakszerűen kezelték vagy végezték a karbantartást.

A garancia az anyag- és gyártási hibákra vonatkozik. Ez a garancia nem terjed ki azokra a termékalkatrészekre, amelyek normál kopásnak vannak kitéve, és ezért gyorsan kopó alkatrésznek minősülnek (pl. elemekre, akkumulátorokra, tömlőkre, tintapatronokra), illetve a törékeny alkatrészek sérülésére, pl. kapcsolókra vagy üveg alkatrészekre.

● **Garanciális ügyek lebonyolítása**

Ügyének gyors elintézhetsége céljából, kérjük kövesse az alábbi útmutatást:

Kérjük, kérdések esetére készítse elő a pénztárblokkot és a cikkszámot (IAN 462290_2307) a vásárlás tényének az igazolására.

Kérjük, hogy a cikkszámot olvassa le a típustábláról, a gravírozásból, az Útmutató címlapjáról (balra lent), illetve a hátoldalon, vagy a termék alján található matricáról.

Amennyiben működési hibák, vagy egyéb hiányosság lépne fel, előszöris vegye fel a kapcsolatot a következőkben megnevezett szervizek egyikével telefonon, vagy e-mailen.

A hibásnak ítélt terméket ezután a vásárlást igazoló blokk, valamint a hiba leírásának és keletkezési idejének mellékelésével díjmentesen postázhatja az Önnel közölt szervicímre.

● **Szerviz**

HU Szerviz Magyarország

Tel.: 0680021536

E-mail: owim@lidl.hu