



## LED-BAND MIT AUDIOSENSOR/LED-BAND MIT BEWEGUNGSMELDER/ 3M LED LIGHT STRIP WITH MUSIC SENSOR/3M LED LIGHT STRIP WITH MOTION DETECTION/RUBAN LED AVEC CAPTEUR AUDIO/RUBAN LED AVEC DÉTECTEUR DE MOUVEMENTS

(DE) (AT) (CH)

### LED-BAND MIT AUDIOSENSOR/ LED-BAND MIT BEWEGUNGSMELDER

Montage-, Bedienungs- und Sicherheitshinweise

(FR) (BE)

### RUBAN LED AVEC CAPTEUR AUDIO/ RUBAN LED AVEC DÉTECTEUR DE MOUVEMENTS

Instructions de montage, d'utilisation et consignes de sécurité

(PL)

### TAŚMA LED Z CZUJNIKIEM AUDIO/ TAŚMA LED Z SYGNALIZATOREM RUCHU

Wskazówki montażu, obsługi i bezpieczeństwa

(SK)

### SVETELNÝ LED PÁS SO ZVUKOVÝM SENZOROM/SVETELNÝ LED PÁS S POHYBOVÝM SENZOROM

Pokyny pre montáž, obsluhu a bezpečnostné pokyny

(DK)

### LED BÅND MED LYDSENSOR/LED BÅND MED BEVÆGELSESENSOR

Monterings-, betjenings- og sikkerhedshenvisninger

(HU)

### LED-SZALAG AUDIOSZENZORRAL/ LED-SZALAG MOZGÁSÉRZÉKELŐVEL

Szerelési, használati és biztonsági tudnivalók

(GB) (IE)

### 3M LED LIGHT STRIP WITH MUSIC SENSOR/ 3M LED LIGHT STRIP WITH MOTION DETECTION

Assembly, operating and safety instructions

(NL) (BE)

### LED-BAND MET AUDIOSENSOR/ LED-BAND MET BEWEGINGSDETECTOR

Montage-, bedienings- en veiligheidsinstructies

(CZ)

### SVĚTELNÝ LED PÁSEK SE ZVUKOVÝM SENZOREM/SVĚTELNÝ LED PÁSEK S POHYBOVÝM SENZOREM

Pokyny k montáži, obsluze a bezpečnostní pokyny

(ES)

### CINTA DE LEDES CON SENSOR DE AUDIO/ CINTA DE LEDES CON SENSOR DE MOVIMIENTO

Instrucciones de montaje, de uso y de seguridad

(IT)

### STRISCIA LED CON SENSORE ACUSTICO/STRISCIA LED CON SENSORE DI MOVIMENTO

Istruzioni di montaggio, d'uso e di sicurezza

IAN 459005\_2401

(DE) (BE) (FR) (NL)  
(PL) (CZ) (SK)

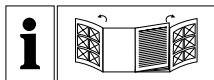

DE AT CH

Klappen Sie vor dem Lesen die beiden Seiten mit den Abbildungen aus und machen Sie sich anschließend mit allen Funktionen des Gerätes vertraut.

GB IE

Before reading, unfold both pages containing illustrations and familiarise yourself with all functions of the device.

FR BE

Avant de lire le mode d'emploi, ouvrez les deux pages contenant les illustrations et familiarisez-vous ensuite avec toutes les fonctions de l'appareil.

NL BE

Vouw vóór het lezen de beide pagina's met de afbeeldingen open en maak u vertrouwd met alle functies van het apparaat.

PL

Przed przeczytaniem proszę rozłożyć strony z ilustracjami, a następnie proszę zapoznać się z wszystkimi funkcjami urządzenia.

CZ

Před čtením si odklopte obě dvě strany s obrázky a potom se seznámte se všemi funkcemi zařízení.

SK

Pred čítaním si otvorte obidve strany s obrázkami a potom sa oboznámte so všetkými funkciami zariadenia.

ES

Antes de empezar a leer abra las dos páginas que contienen las imágenes y, a continuación, familiarícese con todas las funciones del dispositivo.

DK

Klap begge sider med illustrationerne ud inden De læser og gør Dem frotrøligt med alle apparatets funktioner.

IT

Prima di leggere aprire le due pagine con le immagini e familiarizzarsi con le diverse funzioni dell'apparecchio.

HU

Az elolvasás előtt nyissa fel az ábrákat tartalmazó mindkét oldalt és végezetül ismerje meg a készülék mindegyik funkcióját.



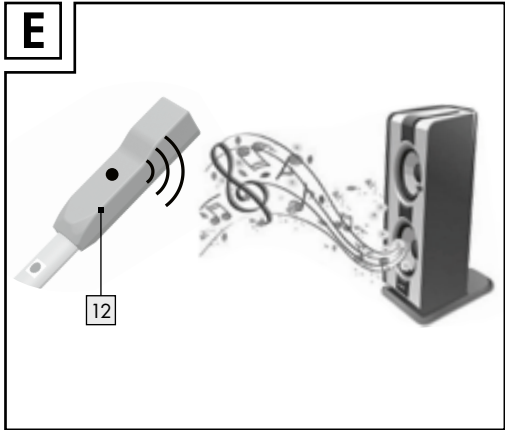
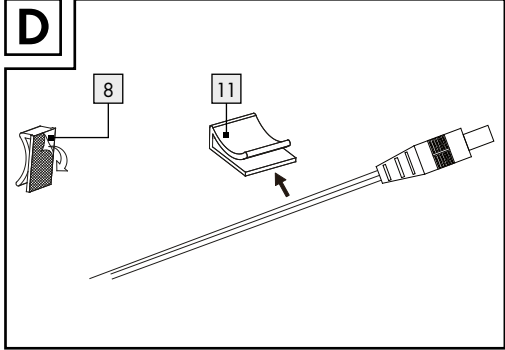
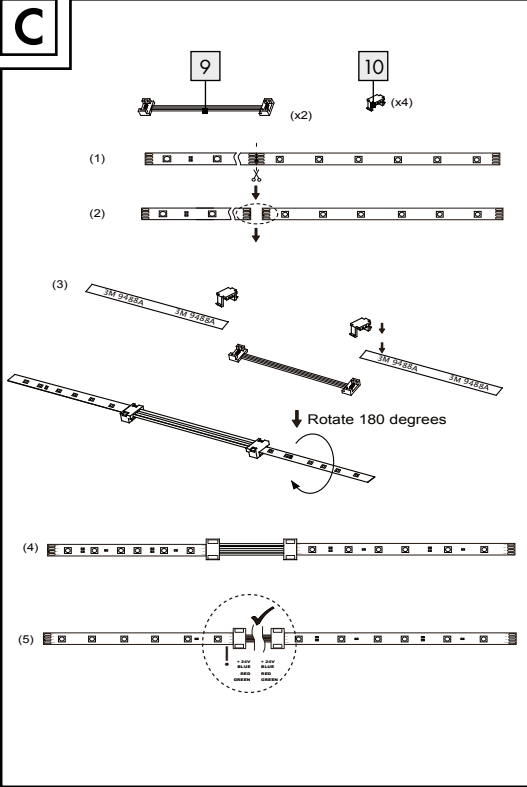
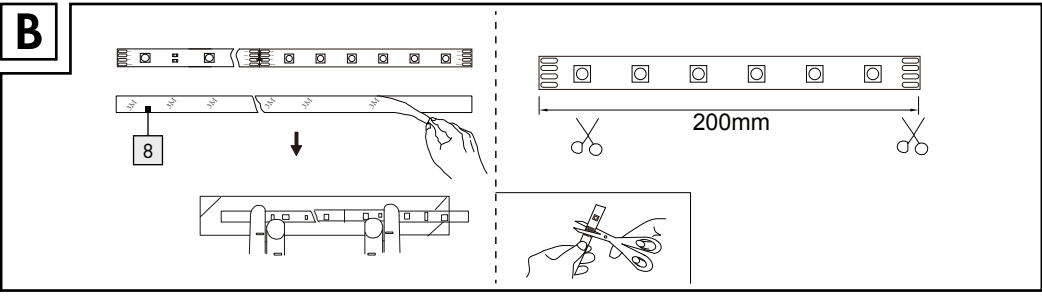
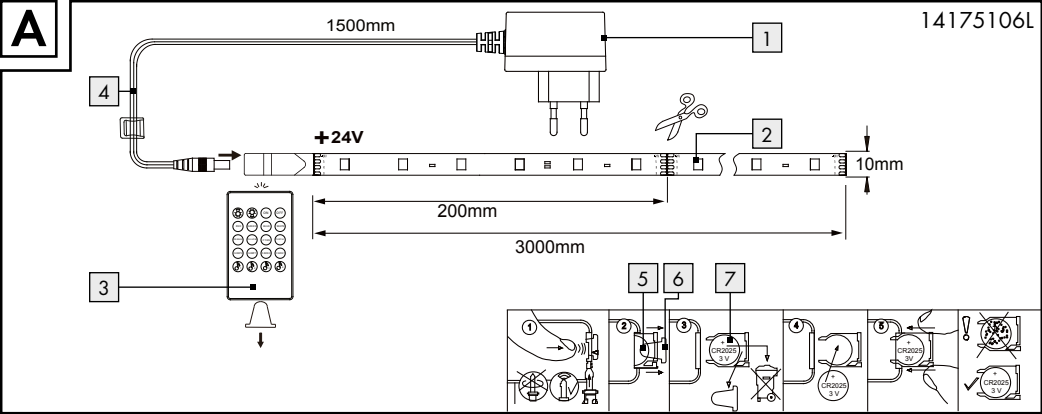

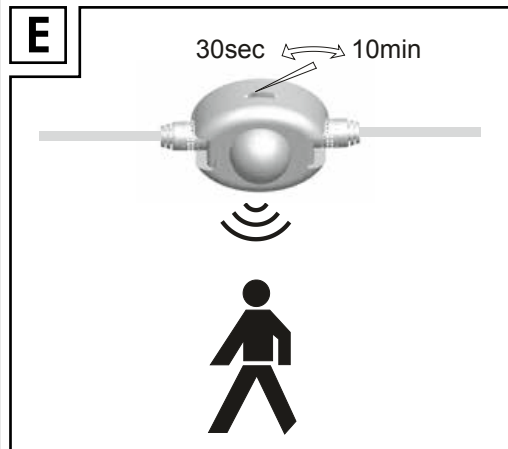
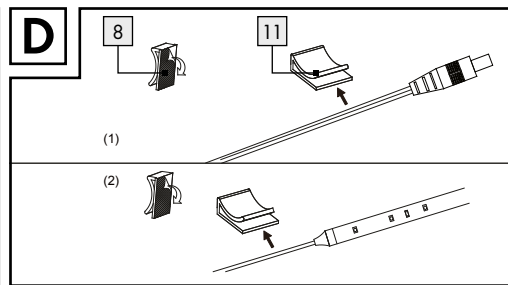
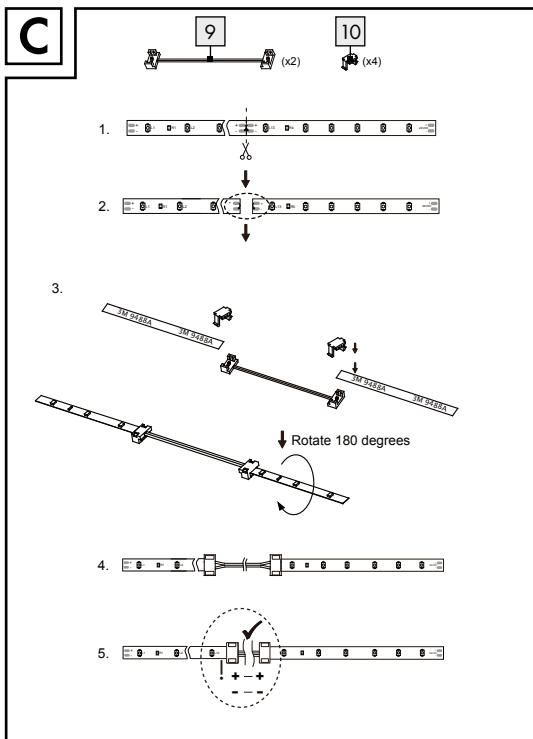
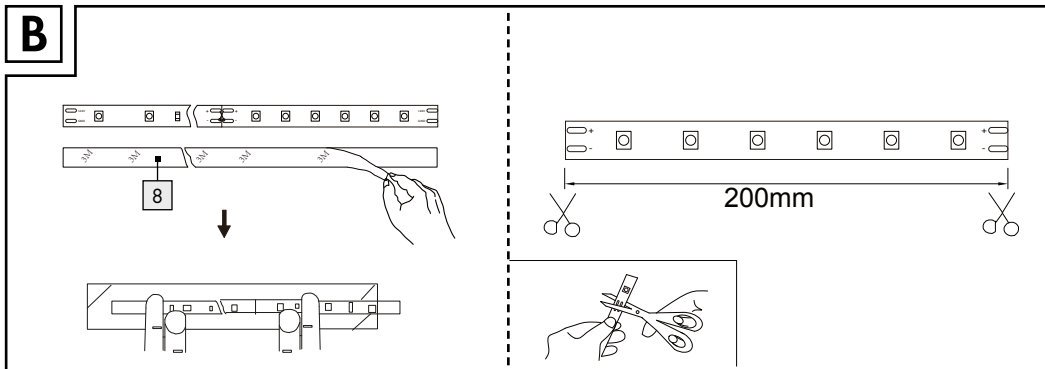
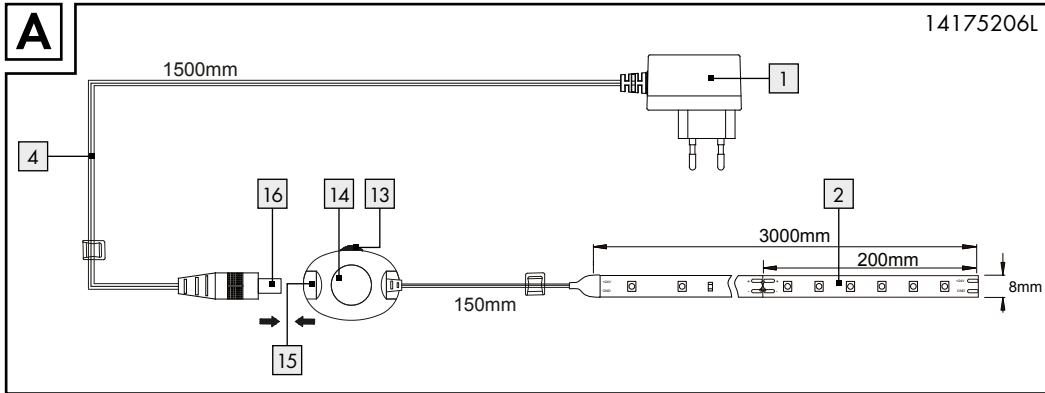



















DE/AT/CH	Montage-, Bedienungs- und Sicherheitshinweise	Seite	5
GB/IE	Assembly, operating and safety instructions	Page	17
FR/BE	Instructions de montage, d'utilisation et consignes de sécurité	Page	27
NL/BE	Montage-, bedienings- en veiligheidsinstructies	Pagina	39
PL	Wskazówki montażu, obsługi i bezpieczeństwa	Strona	49
CZ	Pokyny k montáži, obsluze a bezpečnostní pokyny	Strana	59
SK	Pokyny pre montáž, obsluhu a bezpečnostné pokyny	Strana	69
ES	Instrucciones de montaje, de uso y de seguridad	Página	79
DK	Monterings-, betjenings- og sikkerhedshenvisninger	Side	89
IT	Istruzioni di montaggio, d'uso e di sicurezza	Pagina	99
HU	Szerelési, használati és biztonsági tudnivalók	Oldal	109













<b>Legende der verwendeten Piktogramme</b> .....	Seite	6
<b>Einleitung</b> .....	Seite	7
Bestimmungsgemäße Verwendung.....	Seite	7
Lieferumfang.....	Seite	8
Teilebeschreibung.....	Seite	8
Technische Daten.....	Seite	8
<b>Sicherheit</b> .....	Seite	9
Sicherheitshinweise.....	Seite	9
Sicherheitshinweise für Batterien/Akkus.....	Seite	10
<b>Inbetriebnahme</b> .....	Seite	11
Batterien einlegen/wechseln (14175106L).....	Seite	11
LED-Band kürzen/verbinden.....	Seite	11
<b>LED-Band montieren</b> .....	Seite	12
LED-Band ein-/ausschalten.....	Seite	12
Leuchteffekte mit Hilfe der Fernbedienung steuern (14175106L).....	Seite	12
<b>Wartung und Reinigung</b> .....	Seite	13
<b>Entsorgung</b> .....	Seite	13
<b>Garantie und Service</b> .....	Seite	14
Garantieerklärung.....	Seite	14
Serviceadresse.....	Seite	15
Konformitätserklärung.....	Seite	15
Hersteller.....	Seite	15

## Legende der verwendeten Piktogramme

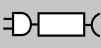
	Bedienungsanleitung lesen!		Explosionsgefahr!
	Diese Leuchte ist ausschließlich für den Betrieb im Innenbereich, in trockenen und geschlossenen Räumen geeignet.		Schutzhandschuhe tragen!
	<b>Nur 14175106L:</b> Bei diesem Artikel handelt es sich um eine Leuchtdecoration. Verwenden Sie diese Leuchte nicht zur Raumbeleuchtung oder als Nachtlicht.		So verhalten Sie sich richtig
	Abstrahlwinkel		Kurzschlussfester Sicherheitstransformator
 A.C. a.c.	Wechselspannung (Strom- und Spannungsart)		Unabhängiges Betriebsgerät
	Volt		Reichweite
	Polyethylen (geringe Dichte)		
<b>Hz</b>	Hertz (Frequenz)		Polarität des Netzanschlusses
<b>W</b>	Watt (Wirkleistung)		
	Schutzklasse II		Gleichspannung (Strom- und Spannungsart)
	Das Betriebsgerät ist austauschbar.		Entsorgen Sie Verpackung und Gerät umweltgerecht!
<b>IP20</b>	Diese Leuchte besitzt die Schutzart „IP20“ und ist ausschließlich für den Einsatz im Innenbereich von privaten Haushalten vorgesehen. Kein Schutz gegen das Eindringen von Wasser.		Wellpappe
	Warn- und Sicherheitshinweise beachten!		Papier
	Lebens- und Unfallgefahr für Kleinkinder und Kinder!	<b>ta</b>	Umgebungstemperatur
	Umweltschäden durch falsche Entsorgung der Batterien/Akkus!	<b>tc</b>	Gehäusetemperatur am angegebenen Punkt
	<b>WARNUNG!</b> Dieses Produkt enthält eine Knopfzelle. Gefährlich bei Verschlucken – beachten Sie die Anweisungen.		Warnung! Gefahr von elektrischem Schlag

Legende der verwendeten Piktogramme			
	Zur Vermeidung von Gefährdungen darf eine beschädigte Lichtquelle dieses Produkts ausschließlich vom Hersteller, seinem Servicevertreter oder einer vergleichbaren Fachkraft ausgetauscht werden (14175206L).		Batterien außerhalb der Reichweite von Kindern aufbewahren!
	Die verbauten LEDs sind nicht geeignet für externe Dimmer und elektronische Schalter (14175206L).		Die Verpackung besteht aus 100 % recyceltem Papier.
	Die Leuchte ist nur mit dem mitgelieferten Steckernetzteil „TY12A-2400500E“ zu betreiben (14175106L).	<b>SELV</b>	Schutzkleinspannung
	Sicherheitshinweise Handlungsanweisungen		Die Leuchte ist nur mit dem mitgelieferten Steckernetzteil „TY12A-2400250E“ zu betreiben (14175206L).
<b>A</b>	Ampere		Polyethylenterephthalat
<b>mA</b>	Milliampere		Polyethylen (geringe Dichte)
<b>tc°</b>	Messpunkt der Gehäusetemperatur		

## LED-Band mit Audiosensor/ LED-Band mit Bewegungsmelder

### ● Einleitung

 Bitte lesen Sie diese Bedienungsanleitung vollständig und sorgfältig durch. Diese Anleitung gehört zu diesem Produkt und enthält wichtige Hinweise zur Inbetriebnahme und Handhabung. Beachten Sie immer alle Sicherheitshinweise. Prüfen Sie vor der Inbetriebnahme, ob die korrekte Spannung vorhanden ist und ob alle Teile richtig montiert sind. Sollten Sie Fragen haben oder unsicher in Bezug auf die Handhabung des Gerätes sein, setzen Sie sich bitte mit Ihrem Händler oder der Servicestelle in Verbindung. Bewahren Sie diese Anleitung bitte sorgfältig auf und geben Sie sie ggf. an Dritte weiter.

### ● Bestimmungsgemäße Verwendung



Diese Leuchte ist ausschließlich für den Betrieb im Innenbereich, in trockenen und geschlossenen Räumen geeignet.

Dieses Gerät ist nur für den Einsatz in privaten Haushalten und nicht für den kommerziellen Gebrauch vorgesehen. Eine andere Verwendung als zuvor beschrieben ist nicht zulässig und führt zur Beschädigung dieses Produktes. Darüber hinaus ist dies mit Gefahren, wie z. B. Kurzschluss, Brand, elektrischem Schlag etc. verbunden.

Dieses Produkt ist vorgesehen für den normalen Betrieb.

#### Nur für 14175106L:



Bei diesem Artikel handelt es sich um eine Leuchtdekoration. Verwenden Sie diese Leuchte nicht zur Raumbeleuchtung oder als Nachtlicht.

## ● Lieferumfang

Kontrollieren Sie unmittelbar nach dem Auspacken immer den Lieferumfang auf Vollständigkeit sowie den einwandfreien Zustand des Gerätes.

- 1 LED-Band, Modell 14175106L/14175206L
- 1 Netzadapter
- 2 Verbinder
- 4 Abschlusskappen
- 1 Kabelhalterung (14175106L)
- 2 Kabelhalterungen (14175206L)
- 1 Klebestreifen
- 1 Fernbedienung inkl. Batterie (14175106L)
- 1 Montage-, Bedienungs- und Sicherheitshinweise

## ● Teilebeschreibung

- 1 Netzadapter
- 2 LED-Band
- 3 Fernbedienung (14175106L)
- 4 Netzanschlussleitung
- 5 Batteriefach (14175106L)
- 6 Isolierstreifen (14175106L)
- 7 Batterie (14175106L)
- 8 Schutzfolie
- 9 Verbinder
- 10 Abschlusskappe
- 11 Kabelhalterung
- 12 Musiksensor (14175106L)
- 13 Regler (14175206L)
- 14 Sensor (14175206L)
- 15 Buchse (14175206L)
- 16 Stecker (14175206L)
- 17 Klebestreifen

## ● Technische Daten

### Modell-Nummer: 14175106L

Betriebsspannung: 230–240V~ 50/60 Hz  
Gesamtleistung: max. 12 W

### LED-Band:

Betriebsspannung: 24V===  
Leistung (LED-Band): 10 W

Schutzklasse: II/□  
Schutzart: IP20

### Netzteil:

Modell-Nummer: TY12A-2400500E  
Betriebsspannung: 180–240V~ 50/60 Hz  
Ausgangsstrom: 24V=== max. 0,5 A; 12 W  
Schutzklasse: II/□  
Schutzart: IP20

### Batterie für Fernbedienung:

Typ: CR 2025 (Lithium Metall)

Dieses Produkt enthält Lichtquellen der Energieeffizienzklasse „E“.

### Modell-Nummer: 14175206L

Betriebsspannung: 230–240V~ 50/60 Hz  
Gesamtleistung: 6 W

### LED-Band:

Betriebsspannung: 24V===  
Leistung (LED-Band): 4,95 W  
Schutzklasse: II/□  
Schutzart: IP20

### Netzteil:

Modell-Nummer: TY12A-2400250E  
Betriebsspannung: 180–240V~ 50/60 Hz  
Ausgangsstrom: 24V=== max. 0,25 A; 6 W  
Schutzklasse: II/□  
Schutzart: IP20

### Beide Modelle:

Gesamtlänge: 3 m  
Länge maximal erweiterbar auf: 3,2 m

Dieses Produkt enthält Lichtquellen der Energieeffizienzklasse „G“.



## ● Sicherheit



### Sicherheitshinweise

Bei Schäden, die durch Nichtbeachtung dieser Bedienungsanleitung verursacht werden, erlischt der Garantiesanspruch! Für Folgeschäden wird keine Haftung übernommen! Bei Sach- oder Personenschäden, die durch unsachgemäße Handhabung oder Nichtbeachtung der Sicherheitshinweise verursacht werden, wird keine Haftung übernommen!



#### **⚠️ WARNUNG! LEBENS- UND UNFALLGEFAHR FÜR KLEINKINDER UND KINDER!**

- Lassen Sie Kinder niemals unbeaufsichtigt mit dem Verpackungsmaterial. Es besteht Erstickungsgefahr durch Verpackungsmaterial. Kinder unterschätzen häufig die Gefahren. Halten Sie Kinder stets vom Produkt fern.
- Dieses Gerät kann von Kindern ab 8 Jahren und darüber sowie von Personen mit verringerten physischen, sensorischen oder mentalen Fähigkeiten oder Mangel an Erfahrung und Wissen benutzt werden, wenn sie beaufsichtigt oder bezüglich des sicheren Gebrauchs des Gerätes unterwiesen wurden und die daraus resultierenden Gefahren verstehen. Kinder dürfen nicht mit dem Gerät spielen. Reinigung und Benutzerwartung dürfen nicht von Kindern ohne Beaufsichtigung durchgeführt werden.



#### **Vermeiden Sie Lebensgefahr durch elektrischen Schlag**

- Überprüfen Sie vor jedem Gebrauch das LED-Band auf etwaige Beschädigungen. Benutzen Sie Ihr LED-Band niemals, wenn Sie irgendwelche Beschädigungen feststellen.

#### **⚠️ WARNUNG!**

- Eine beschädigte Netzanschlussleitung bedeutet Lebensgefahr durch elektrischen Schlag. Wenden Sie sich bei Beschädigungen, Reparaturen oder anderen Problemen an die Servicestelle oder eine Elektrofachkraft.
- Vergewissern Sie sich vor der Benutzung, dass die vorhandene Netzspannung mit der benötigten

Betriebsspannung des Artikels übereinstimmt (siehe „Technische Daten“).

- Vermeiden Sie unbedingt die Berührung der netzspannungsführenden Leitungen und Kontakte mit Wasser oder anderen Flüssigkeiten.
- Öffnen Sie niemals eines der elektrischen Betriebsmittel oder stecken irgendwelche Gegenstände in dieselben. Derartige Eingriffe bedeuten Lebensgefahr durch elektrischen Schlag.
- Benutzen Sie das LED-Band nicht, wenn es mit Gegenständen abgedeckt oder in eine Oberfläche eingelegt ist.
- Montieren Sie die Leuchte nicht auf feuchten oder leitenden Untergründen.
- Dieses LED-Band darf mit einem anderen LED-Band nicht elektrisch verbunden werden.
- Nicht mit scharfen Klammern oder Nägeln befestigen.
- Ziehen Sie immer den Netzstecker vor der Montage, Demontage oder Reinigung aus der Steckdose.
- Fassen Sie niemals den Netzstecker oder das LED-Band mit nassen Händen an.
- Verwenden Sie ausschließlich die mitgelieferten Einzelteile, ansonsten erlöschen alle Gewährleistungsansprüche.
- Verbinden Sie dieses LED-Band nicht mit dem Produkt eines anderen Herstellers.
- Eine Zwischenverbindung darf nur mit Hilfe der mitgelieferten Verbinder hergestellt werden. Alle offenliegenden Enden müssen vor der Verwendung isoliert werden.
- Verwenden Sie das LED-Band nicht, wenn es durch etwas anderes abgedeckt ist.
- Das LED-Band darf nicht mit dem Stromnetz verbunden werden, während es in der Verpackung ist. Legen Sie den Artikel vollständig aus, bevor Sie ihn an das Stromnetz anschließen.

#### **Modell 14175106L**

- Bei manchen Personen kann es zu epileptischen Anfällen oder Bewusstseinsstörungen kommen, wenn Sie bestimmten Blitzlichtern oder Lichteffekten ausgesetzt werden. Suchen Sie bei epileptischen Symptomen umgehend einen Arzt auf.



## Vermeiden Sie Brand- und Verletzungsgefahr

- Dieser Artikel enthält keine Teile, die vom Verbraucher gewartet werden können.
-  Die verbauten LEDs sind nicht geeignet für externe Dimmer und elektronische Schalter (14175206L).
- Bei Betrieb nicht aus kurzem Abstand in die LED schauen.
- Die LED nicht mit einem optischen Instrument (z. B. Lupe) betrachten.



## So verhalten Sie sich richtig

- Montieren Sie das LED-Band so, dass es vor Verschmutzung und zu starker Erwärmung geschützt ist.
- Seien Sie stets aufmerksam! Achten Sie immer darauf, was Sie tun und gehen Sie stets mit Vernunft vor. Verwenden Sie das LED-Band in keinem Fall, wenn Sie unkonzentriert sind oder sich unwohl fühlen.
- Machen Sie sich vor der Verwendung mit allen Anweisungen und Abbildungen in dieser Anleitung sowie mit dem LED-Band selbst vertraut.
- Um das LED-Band vollständig von der Stromversorgung zu trennen, muss der Netzadapter aus der Steckdose gezogen werden.



## Sicherheitshinweise für Batterien/Akkus

-  **BATTERIEN AUSSERHALB DER REICHWEITE VON KINDERN AUFBEWAHREN!**

Das Verschlucken kann chemische Verbrennungen, Perforation von Weichteilgewebe und den Tod verursachen. Schwere Verbrennungen können innerhalb von 2 Stunden nach dem Verschlucken auftreten. Sofort einen Arzt aufsuchen.

- **LEBENSGEFAHR!**  
Halten Sie Batterien/Akkus außer Reichweite von Kindern. Suchen Sie im Falle eines Verschluckens sofort einen Arzt auf!



## EXPLOSIONSGEFAHR!

- Laden Sie nicht aufladbare Batterien niemals wieder auf. Schließen Sie Batterien/Akkus nicht kurz und/oder öffnen Sie diese nicht. Überhitzung, Brandgefahr oder Platzen können die Folge sein.
- Werfen Sie Batterien/Akkus niemals in Feuer oder Wasser.
- Setzen Sie Batterien/Akkus keiner mechanischen Belastung aus.

## Risiko des Auslaufens von Batterien/Akkus

- Vermeiden Sie extreme Bedingungen und Temperaturen, die auf Batterien/Akkus einwirken können, z. B. auf Heizkörpern/direkte Sonneneinstrahlung.
- Wenn Batterien/Akkus ausgelaufen sind, vermeiden Sie den Kontakt von Haut, Augen und Schleimhäuten mit den Chemikalien! Spülen Sie die betroffenen Stellen sofort mit klarem Wasser und suchen Sie einen Arzt auf!



## SCHUTZHANDSCHUHE TRAGEN!

- Ausgelaufene oder beschädigte Batterien/Akkus können bei Berührung mit der Haut Verätzungen verursachen. Tragen Sie deshalb in diesem Fall geeignete Schutzhandschuhe.
- Im Falle eines Auslaufens der Batterien/Akkus entfernen Sie diese sofort aus dem Produkt, um Beschädigungen zu vermeiden.
- Verwenden Sie nur Batterien/Akkus des gleichen Typs. Mischen Sie nicht alte Batterien/Akkus mit neuen!
- Entfernen Sie die Batterien/Akkus, wenn das Produkt längere Zeit nicht verwendet wird.

## Risiko der Beschädigung des Produkts

- Verwenden Sie ausschließlich den angegebenen Batterietyp/Akkutyp!
- Setzen Sie Batterien/Akkus gemäß der Polaritätskennzeichnung (+) und (-) an Batterie/Akku und des Produkts ein.
- Reinigen Sie Kontakte an Batterie/Akku und im Batteriefach vor dem Einlegen mit einem trockenen, fusselfreien Tuch oder Wattestäbchen!

- Entfernen Sie erschöpfte Batterien/Akkus umgehend aus dem Produkt.

## ● Inbetriebnahme

- Entfernen Sie alle Verpackungsmaterialien vor dem ersten Gebrauch.
- Das LED-Band darf nicht mit dem Versorgungsnetz verbunden werden, während es sich in der Verpackung befindet und aufgerollt ist.

**Hinweis:** Achten Sie darauf, dass sich in unmittelbarer Nähe zur Montagefläche eine Steckdose befindet.

## ● Batterien einlegen/wechseln (14175106L) (Abb. A)

**Hinweis:** Ziehen Sie vor dem ersten Gebrauch den Isolierstreifen [6] aus dem Batteriefach [5].

- Wenn die Reichweite der Fernbedienung [3] nachlässt, müssen Sie die Batterie [7] auswechseln. Drücken Sie den Hebel am Batteriefach [5] zur Seite und ziehen Sie gleichzeitig das Batteriefach [5] aus der Fernbedienung [3]. Entnehmen Sie die Batterie [7] und legen Sie die neue Batterie ein.

**Hinweis:** Die richtige Polarität wird auf der Rückseite der Fernbedienung [3] angezeigt.

- Schieben Sie das Batteriefach [5] wieder in die Fernbedienung [3].

## ● LED-Band kürzen/verbinden

Sie haben die Möglichkeit, das LED-Band individuell zu kürzen und wieder zu verbinden.

### **⚠️ WARNUNG! LEBENSGEFAHR DURCH ELEKTRISCHEN SCHLAG!**

Trennen Sie die Leuchte vor sämtlichen Arbeiten am LED-Band [2] vom Stromnetz. Ziehen Sie dazu den Netzadapter [1] aus der Steckdose.

- Wählen Sie die gewünschte Länge des LED-Bandes aus.

**Hinweis:** Achten Sie darauf, dass Sie das LED-Band an der richtigen Stelle kürzen. Die Schnittstelle liegt genau in der Mitte der Pole und ist mit einer schwarzen Linie gekennzeichnet (14175106L: + 24V, Blue, Red, Green - ⚡; 14175206L: +, -) (siehe Abb. C).

- Kürzen Sie das LED-Band [2] mittels einer Schere.
- Entfernen Sie auf der Rückseite des LED-Bandes [2] die Schutzfolie vom Verbindungsbereich.
- Legen Sie anschließend die beiden Enden des LED-Bandes [2] mit den kupferfarbenen Kontakten (siehe Abb. C3/C4, Beschriftung „LED“) auf die Schneidkontakte des Steckverbinders. Diese befinden sich auf der gegenüberliegenden Seite des Klebestreifens (siehe Abb. C3/C4, Beschriftung „3M“). Achten Sie hierbei auf die korrekte Polung (+ an + / - an -).
- Drücken Sie anschließend jeweils eine Abschlusskappe [10] auf die Enden des Verbinders [9] (siehe Abb. C).
- Überprüfen Sie den richtigen Sitz.
- Achten Sie darauf, dass Sie vor der Benutzung das offene Ende des LED-Bandes [2] mit dem Klebestreifen [17] abkleben, falls Sie nach einer Kürzung des Bandes keine Verbindung herstellen möchten (siehe unten Abb. 1-4).

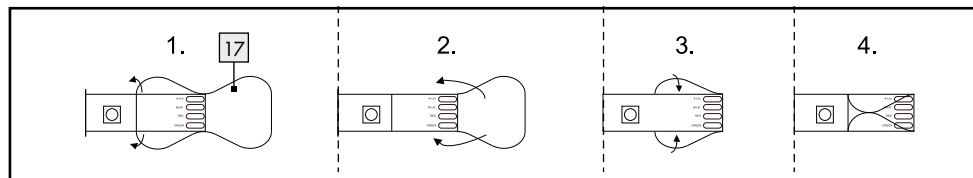

## ● LED-Band montieren

**Hinweis:** Achten Sie darauf, dass die Montagefläche sauber, fettfrei und trocken ist. Andernfalls können die Haft Eigenschaften des Klebebands beeinträchtigt sein.

**Hinweis:** Achten Sie darauf, dass sich in unmittelbarer Nähe zur Montagefläche eine Steckdose befindet.

**Hinweis:** Lichteinfall beeinflusst den Sensor [14] (14175206L).

### Modell 14175106L (siehe Abb. A):

- Verbinden Sie die Netzanschlussleitung [4] mit dem LED-Band [2].

### 14175206L (siehe Abb. A):

- Verbinden Sie die Netzanschlussleitung [4] mit Hilfe des Steckers [16] direkt mit der Buchse [15] des Sensors [14] und dem LED-Band [2].

- Wählen Sie eine geeignete Montagefläche aus.

**Hinweis (14175206L):** Fremdlichtquellen, z. B. Straßenlaternen, beeinflussen den Dämmerungssensor.

### Beide Modelle:

- Entfernen Sie die Schutzfolie von der Rückseite des LED-Bandes [2] (siehe Abb. B).
- Kleben Sie das LED-Band [2] mit dem Klebeband auf die Montagefläche und drücken Sie es fest an (siehe Abb. B).
- Entfernen Sie die Schutzfolie [8] (siehe Abb. D) von der Rückseite der Kabelhalterung [11].
- Kleben Sie die Kabelhalterung [11] an die gewünschte Stelle (siehe Abb. D).
- Entfernen Sie die Schutzfolie von der Rückseite des Musiksensors [12]/Sensors [14].
- Kleben Sie den Sensor [14] (14175206L) an die gewünschte Stelle.
- Klemmen Sie die Netzanschlussleitung [4] in die Kabelhalterung [11] (siehe Abb. D).
- Stecken Sie den Netzadapter [1] in die Steckdose.

Ihre Leuchte ist nun betriebsbereit.

## ● LED-Band ein-/ausschalten

### 14175106L:

- Drücken Sie die ON-Taste der Fernbedienung [3], um das LED-Band [2] einzuschalten.

Drücken Sie die OFF-Taste der Fernbedienung [3], um das LED-Band [2] auszuschalten.

**Hinweis:** Die OFF-Taste der Fernbedienung [3] ist nur für kurzfristiges Ausschalten des LED-Bandes [2] geeignet. Ziehen Sie den Netzadapter [1] aus der Steckdose, um das LED-Band [2] dauerhaft auszuschalten.

### 14175206L (siehe Abb. E):



















- Das LED-Band besitzt einen Tageslichtsensor/Bewegungssensor [14]. Die Reichweite des Bewegungssensors beträgt max. 5 m.
- Während der Dunkelheit wird das LED-Band durch Bewegung innerhalb des Erfassungsbereiches automatisch eingeschaltet. Das Licht schaltet sich für ca. 30 Sekunden bis ca. 10 Minuten ein. Die Leuchtdauer ist mit dem Regler [13] stufenlos einstellbar.

## ● Leuchteffekte mit Hilfe der Fernbedienung steuern (14175106L)

**Hinweis:** Der Sender der Fernbedienung [3] befindet sich auf der entgegengesetzten Seite des Batteriefachs [5]. Sorgen Sie dafür, dass sich zwischen Fernbedienung [3] und Empfänger keine Hindernisse befinden. Die Reichweite der Fernbedienung [3] beträgt ca. 5 m.



### Folgende Funktionen stehen Ihnen zur Verfügung:

- ☞: Lichtstärke erhöhen/Geschwindigkeit Farbwechsel erhöhen/Empfindlichkeit Musiksensor steigern
- ☞: Lichtstärke verringern/Geschwindigkeit Farbwechsel verringern/Empfindlichkeit Musiksensor verringern

-  LED-Band einschalten
-  LED-Band ausschalten
-  rotes Licht einstellen
-  grünes Licht einstellen
-  blaues Licht einstellen
-  weißes Licht einstellen
-  orangenes Licht einstellen
-  gelbes Licht einstellen
-  türkises Licht einstellen
-  lilanes Licht einstellen
-  Farbwechsel (3 Farben)
-  Farbwechsel (7 Farben)
-  fließender Farbwechsel (3 Farben)
-  fließender Farbwechsel (7 Farben)
-  Musikprogramm 1 = langsamer fließender Farbwechsel mit Lichtreflex bei Geräuschen
-  Musikprogramm 2 = fließender Farbwechsel mit Lichtreflex bei Geräuschen
-  Musikprogramm 3 = Farbwechsel nur bei Geräuschen
-  Musikprogramm 4 = LED-Band wird nur bei Geräuschen aktiv.

## ● Wartung und Reinigung

### **WARNUNG! LEBENSGEFAHR DURCH ELEKTRISCHEN SCHLAG!**

Trennen Sie die Leuchte vor sämtlichen Arbeiten am LED-Band  vom Stromnetz. Ziehen Sie dazu den Netzadapter  aus der Steckdose.

- Benutzen Sie keine Lösungsmittel, Benzin o. Ä. Die Leuchte würde hierbei Schaden nehmen.
- Verwenden Sie zur Reinigung des LED-Bandes  ein trockenes, fusselfreies Tuch.

## ● Entsorgung

Die Verpackung besteht aus umweltfreundlichen Materialien, die Sie über die örtlichen Recyclingstellen entsorgen können.



Beachten Sie die Kennzeichnung der Verpackungsmaterialien bei der Abfalltrennung, diese sind gekennzeichnet mit Abkürzungen (a) und Nummern (b) mit folgender Bedeutung: 1–7: Kunststoffe / 20–22: Papier und Pappe / 80–98: Verbundstoffe.



Das Symbol der durchgestrichenen Mülltonne bedeutet, dass dieses Gerät am Ende der Nutzungszeit nicht über den Haushaltsmüll entsorgt werden darf. Das Gerät ist bei eingerichteten Sammelstellen, Wertstoffhöfen oder Entsorgungsbetrieben abzugeben. Zudem sind Vertrieber von Elektro- und Elektronikgeräten sowie Vertrieber von Lebensmitteln zur Rücknahme verpflichtet. LIDL bietet Ihnen Rückgabemöglichkeiten direkt in den Filialen und Märkten an. Rückgabe und Entsorgung sind für Sie kostenfrei. Beim Kauf eines Neugerätes haben Sie das Recht, ein entsprechendes Altgerät unentgeltlich zurückzugeben. Zusätzlich haben Sie die Möglichkeit, unabhängig vom Kauf eines Neugerätes, unentgeltlich (bis zu drei) Altgeräte abzugeben, die in keiner Abmessung größer als 25 cm sind. Bitte löschen Sie vor der Rückgabe alle personenbezogenen Daten. Bitte entnehmen Sie vor der Rückgabe Batterien oder Akkumulatoren, die nicht vom Altgerät umschlossen sind, sowie Lampen, die zerstörungsfrei entnommen werden können und führen diese einer separaten Sammlung zu.

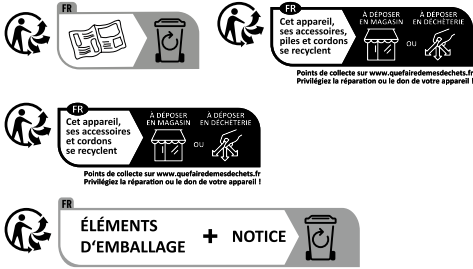

Das Produkt inkl. Zubehör und die Verpackungsmaterialien sind recyclebar und unterliegen einer erweiterten Herstellerverantwortung. Entsorgen Sie diese getrennt, den abgebildeten Info-tri (Sortierinformation) folgend, für eine bessere Abfallbehandlung. Das Triman-Logo gilt nur für Frankreich.

Defekte oder verbrauchte Batterien/Akkus müssen recycelt werden. Geben Sie Batterien/Akkus und/oder das Produkt über die angebotenen Sammeleinrichtungen zurück.



## Umweltschäden durch falsche Entsorgung der Batterien/Akkus!

Das Symbol der durchgestrichenen Mülltonne auf Batterien oder Akkus bedeutet, dass Sie Batterien und Akkus nicht im Hausmüll entsorgen dürfen. Entnehmen Sie die Batterien/den Akku-Pack aus dem Produkt vor der Entsorgung.

Diese können giftige Schwermetalle enthalten und unterliegen der Sondermüllbehandlung. Die chemischen Symbole der Schwermetalle sind wie folgt: Cd = Cadmium, Hg = Quecksilber, Pb = Blei.

Sie sind gesetzlich verpflichtet, alte Batterien und Akkus nach Gebrauch zurückzugeben. Geben Sie deshalb verbrauchte Batterien und Akkus kostenfrei im Handelsgeschäft z. B. in Ihrer LIDL Filiale oder bei einer kommunalen Sammelstelle ab.

Batterien und Akkus können Stoffe enthalten, die schädlich für die menschliche Gesundheit und Umwelt sind. Nur bei einer getrennten Sammlung und Verwertung von alten Batterien und Akkus können die negativen Auswirkungen vermieden werden.

Seien Sie besonders vorsichtig beim Umgang mit lithiumhaltigen Batterien und Akkus, da bei unsachgemäßer Verwendung eine erhöhte Brandgefahr besteht. Kleben Sie dazu die Pole ab, um einen äußeren Kurzschluss zu vermeiden.

Nutzen Sie Batterien mit langer Lebensdauer oder Akkus, um die Entstehung von Abfällen aus Alt-Batterien zu verringern. Beachten Sie die Anweisungen zum Lagern, und vermeiden Sie das vollständige Ent- und Aufladen des Akkus, um die Lebensdauer zu verlängern.

Darüber hinaus sollten Sie Batterien oder Elektro- und Elektronikgeräte mit Batterien oder Akkus nicht im öffentlichen Raum zurücklassen, um eine Vermüllung zu vermeiden. Prüfen Sie Möglichkeiten, Batterien einer Wiederverwendung zuzuführen, anstatt diese zu entsorgen, beispielsweise durch Instandsetzung der Batterie.

## ● Garantie und Service

### ● Garantieerklärung

Sie erhalten zum Zeitpunkt des Kaufs auf dieses Gerät 36 Monate Garantie. Das Gerät wurde sorgfältig produziert und einer genauen Qualitätskontrolle unterzogen. Innerhalb der Garantiezeit beheben wir kostenlos alle Material- oder Herstellerfehler. Sollten sich dennoch während der Garantiezeit Mängel herausstellen, senden Sie das Gerät bitte an die aufgeführte Service-Adresse unter Angabe folgender Modell-Nummer: 14175106L/14175206L. Von der Garantie ausgeschlossen sind Schäden durch nicht sachgemäße Handhabung, Nichtbeachtung der Bedienungsanleitung oder Eingriff durch nicht autorisierte Personen sowie Verschleißteile (wie z. B. Leuchtmittel). Durch die Garantieleistung wird die Garantiezeit weder verlängert noch erneuert.

## ● Serviceadresse

Briloner Leuchten GmbH & Co. KG  
Am Steinbach 14  
59872 Meschede  
DEUTSCHLAND  
Tel.: +49 291/952 993-650  
Fax: +49 291/952 993-109  
E-Mail: kundenservice@briloner.com  
www.briloner.com

FR

Kostenlose Servicenummer:  
Tel.: 00800/27456637

**IAN 459005\_2401**

Bitte halten Sie für alle Anfragen den Kassenbon  
und die Artikelnummer (IAN 459005\_2401) als  
Nachweis für den Kauf bereit.

## ● Konformitätserklärung CE

Dieses Produkt erfüllt die Anforderungen der geltenden europäischen und nationalen Richtlinien. Die Konformität wurde nachgewiesen. Entsprechende Erklärungen und Unterlagen sind beim Hersteller hinterlegt.

## ● Hersteller































Briloner Leuchten GmbH & Co. KG  
Am Steinbach 14  
59872 Meschede  
DEUTSCHLAND













<b>List of pictograms used</b> .....	Page 18
<b>Introduction</b> .....	Page 19
Intended use.....	Page 19
Scope of delivery.....	Page 19
Parts description.....	Page 20
Technical data.....	Page 20
<b>Safety</b> .....	Page 20
Safety instructions.....	Page 20
Safety instructions for batteries/rechargeable batteries.....	Page 22
<b>Initial use</b> .....	Page 22
Replacing/Inserting batteries (14175106L).....	Page 22
Trimming/connecting the LED tape.....	Page 23
<b>Installing the LED strip</b> .....	Page 23
Switching the LED strip on/off.....	Page 24
Controlling light effects with the remote control (14175106L).....	Page 24
<b>Maintenance and cleaning</b> .....	Page 25
<b>Disposal</b> .....	Page 25
<b>Warranty and service</b> .....	Page 25
Warranty.....	Page 25
Service address.....	Page 26
Declaration of conformity.....	Page 26
Manufacturer.....	Page 26

## List of pictograms used

	Please read the operating instructions!		Danger of explosion!
	This light is only suitable for indoor use in dry and enclosed spaces.		Wear safety gloves!
	<b>Only for 14175106L:</b> This product is an illuminated decoration. Do not use these lights for room lighting or as a night light.		For your safety
	Angle of radiation		Short-circuit proof safety transformer
 A.C. a.c.	Alternating current (type of current and voltage)		Separate control unit
	Volt	 max. 5 m	Range
 04 PE-LD	Polyethylene (low density)		
	Hertz (frequency)		Polarity of the power supply
	Watt (effective power)		
	Protection class II	 d.c. DC	Direct current (type of current and voltage)
	The operating unit is replaceable.		Dispose of the packaging and product in an environmentally-friendly manner!
	The light has protection type "IP20" and is exclusively intended for indoor use in private households. No protection against water penetration.	 20 PAP	Corrugated cardboard
	Observe the warnings and safety notices!	 22 PAP	Paper
	Danger to life and risk of accidents for infants and children!		Ambient temperature
	Environmental damage through incorrect disposal of the batteries / rechargeable batteries!		Housing temperature at stated point
	<b>WARNING!</b> The product contains coin cell. Hazardous if swallowed - note the instructions.		Warning! Risk of electric shock

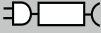
## List of pictograms used

	To prevent hazards, if an illuminant on this product is damaged, it must only be replaced by the manufacturer, the service representative of the manufacturer, or an equally qualified professional (14175206L).		Keep batteries out of the reach of children!
	The installed LEDs are not suitable for external dimmers or electronic switches (14175206L).		The packaging is made from 100% recycled paper.
	The lamp may only be operated with the plug-in adapter "TY12A-2400500E" included in the delivery (14175106L).	<b>SELV</b>	Safety extra-low voltage
	Safety information Instructions for use		The lamp may only be operated with the plug-in adapter "TY12A-2400250E" included in the delivery (14175206L).
<b>A</b>	Ampere		Polyethylenterephthalat
<b>mA</b>	Milliampere		Polyethylene (low density)
<b>tc°</b>	Housing temperature measuring point		

## 3 m LED Light Strip with Music Sensor/3 m LED Light Strip with Motion Detection

### ● Introduction

 Please be sure to carefully read the complete instructions for use. These instructions are part of the product and contain important information on setup and handling. Always follow all safety instructions. Before using this product for the first time verify the correct voltage and that all parts are properly installed. If you have any questions or you are unsure about operating the product, please contact the distributor or service centre. Please keep these instructions in a safe place and pass them on to third parties if necessary.

### ● Intended use

 This light is only suitable for indoor use in dry, enclosed spaces. This device is only intended for use in a private domestic environment, not for commercial use. Any use other than that described above is prohibited and will result in product damage. It is further associated with dangers, e.g. short circuit, fire, electric shock, etc. This product is intended for normal operation.

### Only for 14175106L:

 This product is an illuminated decoration. Do not use these lights for room lighting or as a night light.

### ● Scope of delivery

Check immediately after unpacking that the parts are complete and that the product is in proper condition.

1 LED strip, model 14175106L/14175206L  
1 mains adapter  
2 connectors  
4 end caps  
1 cable holder (14175106L)  
2 cable holder (14175206L)  
1 adhesive strip  
1 remote control incl. battery (14175106L)  
1 installation, operating and safety information

## ● Parts description

- 1 Mains adapter
- 2 LED strip
- 3 Remote control (14175106L)
- 4 Supply cable
- 5 Battery compartment (14175106L)
- 6 Insulating strip (14175106L)
- 7 Battery (14175106L)
- 8 Protective film
- 9 Connector
- 10 End cap
- 11 Cable holder
- 12 Music sensor (14175106L)
- 13 Control (14175206L)
- 14 Sensor (14175206L)
- 15 Socket (14175206L)
- 16 Plug (14175206L)
- 17 Adhesive strip

## ● Technical data

**Model number:** 14175106L  
Operating voltage: 230-240V~ 50/60Hz  
Total capacity: max. 12W

**LED strip:**  
Operating voltage: 24V===  
Performance (LED strip): 10W  
Protection category: II/□  
Degree of protection: IP20

**Mains adapter:**  
Model number: TY12A-2400500E  
Operating voltage: 180-240V~ 50/60Hz

Output current: 24V=== max. 0.5A;  
12W  
Protection category: II/□  
Degree of protection: IP20

### **Battery for remote control:**

Type: CR 2025 (lithium metal)

This product contains illuminants from energy efficiency category E.

**Model number:** 14175206L  
Operating voltage: 230-240V~ 50/60Hz  
Total capacity: 6W

**LED strip:**  
Operating voltage: 24V===  
Performance (LED strip): 4.95W  
Protection category: II/□  
Degree of protection: IP20

**Mains adapter:**  
Model number: TY12A-2400250E  
Operating voltage: 180-240V~ 50/60Hz  
Output current: 24V=== max. 0.25A;  
6W  
Protection category: II/□  
Degree of protection: IP20

**Both models:**  
Total length: 3 m  
Maximum length extendable to: 3.2 m

This product contains illuminants from energy efficiency category G.

## ● Safety



### Safety instructions

Damage due to failure to comply with these instructions for use will void the warranty! We assume no liability for consequential damages! We assume no liability for property damage or personal injury

due to improper handling or failure to comply with the safety instructions!

■  **⚠ WARNING! RISK OF FATAL INJURY AND ACCIDENT HAZARD FOR TODDLERS AND SMALL CHILDREN!**

Never leave children unsupervised with the packaging material. The packaging material poses a suffocation hazard. Children frequently underestimate the dangers. Please always keep the product out of the reach of children.

- This device may be used by children aged 8 years and up, as well as by persons with reduced physical, sensory or mental capacities, or lacking experience and/or knowledge, so long as they are supervised or instructed in the safe use of the device and understand the associated risks. Do not allow children to play with the product. Cleaning and user maintenance must not be performed by children without supervision.



**Avoid the risk of fatal injury from electric shock**

- Check the LED strip for damage before every use. Never use the LED strip if any damage is detected.

■  **⚠ WARNING!**

A damaged mains cable poses a risk of fatal injury from electrical shock. In the case of damage, repairs or other problems, please contact the service centre or a qualified electrician.

- Make sure before use that the available supply voltage corresponds to the required operating voltage of the item (see "Technical data").
- Never allow the live power leads and contacts to come into contact with water or other liquids.
- Never open any of the components of the electrical equipment or insert any objects into the same components. This will pose a risk of fatal injury from electric shock.
- Do not use the LED strip if it is covered with objects or is inlaid into a surface.
- Do not install the lamp on damp or conductive surfaces.

- This LED strip must not be connected electronically with other LED strips.
- Do not secure with sharp staples or nails.
- Always unplug the mains plug from the socket before assembly, disassembly or cleaning.
- Never catch hold of the mains plug or the LED strip with wet hands.
- Only use the individual parts supplied, otherwise all warranty claims will become invalid.
- Do not connect this LED strip to another manufacturer's product.
- Interconnection shall be made only by the use of the supplied connectors. Any open ends must be sealed-off before use.
- Do not use the LED strip when covered or recessed into a surface.
- Never connect the LED strip to the power supply while it is in the packaging. Lay out the item completely before you connect it to the power supply. Lay out the item completely before you connect it to the power supply.

**Model 14175106L**

- For some people, this can lead to epileptic seizures or disturbances of consciousness if they are exposed to certain flashes or light effects. Immediately visit a doctor if you experience epileptic symptoms.



**Prevent fire and injury hazards**

- This product does not contain any parts that can be serviced by the user.
-  The built-in LEDs are not suitable for external dimmers and electronic switches (14175206L).
- Do not look into the LED from a close distance during operation.
- Do not look at the LED with an optical instrument (e.g. magnifier).



**Safe working**

- Install the light so that it is protected from dirt and excessive heating.

- Always be attentive! Always pay attention to what you are doing and use common sense. Never use the LED strip if you are having difficulty concentrating or do not feel well.
- Before use, familiarise yourself with all the instructions and diagrams in these instructions, as well as with the LED strip itself.
- To completely disconnect the LED strip from the power supply, the mains adapter must be removed from the mains socket.



## Safety instructions for batteries/rechargeable batteries



### KEEP BATTERIES OUT OF THE REACH OF CHILDREN!

Swallowing batteries can cause chemical burns, perforation of soft tissue, and death. Severe burns may occur within 2 hours of swallowing batteries. Seek immediate medical attention.

- **DANGER TO LIFE!**  
Keep batteries/rechargeable batteries out of reach of children. If accidentally swallowed seek immediate medical attention.



### DANGER OF EXPLOSION!

Never recharge non-rechargeable batteries. Do not short-circuit batteries/rechargeable batteries and/or open them. Overheating, fire or bursting can be the result.

- Never throw batteries/rechargeable batteries into fire or water.
- Do not exert mechanical loads to batteries/rechargeable batteries.

### Risk of leakage of batteries/rechargeable batteries

- Avoid extreme environmental conditions and temperatures, which could affect batteries/rechargeable batteries, e.g. radiators/direct sunlight.
- If batteries/rechargeable batteries have leaked, avoid contact with skin, eyes and mucous

membranes with the chemicals! Flush immediately the affected areas with fresh water and seek medical attention!



### WEAR PROTECTIVE GLOVES!

- Leaked or damaged batteries/rechargeable batteries can cause burns on contact with the skin. Wear suitable protective gloves at all times if such an event occurs.
- In the event of a leakage of batteries/rechargeable batteries, immediately remove them from the product to prevent damage.
- Only use the same type of batteries/rechargeable batteries. Do not mix used and new batteries/rechargeable batteries.
- Remove batteries/rechargeable batteries if the product will not be used for a longer period.

### Risk of damage of the product

- Only use the specified type of battery/rechargeable battery!
- Insert batteries/rechargeable batteries according to polarity marks (+) and (-) on the battery/rechargeable battery and the product.
- Use a dry lint-free cloth or cotton swab to clean the contacts on the battery/rechargeable battery and in the battery compartment before inserting!
- Remove exhausted batteries/rechargeable batteries from the product immediately.

### ● Initial use

- Remove all packaging materials before first use.
- Never connect the LED strip to the mains power supply while it is in the packaging and rolled up.  
**Note:** Ensure that a plug socket is located in close proximity to the installation area.

### ● Replacing/Inserting batteries (14175106L) (Fig. A)

**Note:** Before first use, pull the insulating strip 6 out of the battery compartment 5.

- If the range of the remote control [3] reduces, the battery [7] needs to be replaced. Push the lever on the battery compartment [5] to the side and pull the battery compartment [5] out of the remote control [3] at the same time. Remove the old battery [7] and insert a new one.

**Note:** The correct polarity is indicated on the reverse side of the remote control [3].

- Slide the battery compartment [5] back into the remote control [3].

## ● Trimming/connecting the LED tape

The LED tape may be trimmed to size or connected again.

### **⚠ WARNING! DANGER TO LIFE BY ELECTRIC SHOCK!**

Disconnect the lights from the power supply before performing any work on the LED strip [2]. Unplug the mains adapter [1] from the socket to do so.

- Choose the desired LED strip length.

**Note** Ensure that you cut the LED strip at the right place. The cutting point lies exactly between the plus and minus pole and is marked with a black line (14175106L: + 24V, blue, red, green - ⚡; 14175206L: +, -) (see Fig. C).

- Shorten the LED strip [2] using a pair of scissors.
- Remove the protective film from the connection area on the back of the LED strip [2].
- Then place the two ends of the LED strip [2] with the copper-colored contacts (see Fig. C3/C4, labeling "LED") onto the cutting contacts of the connector. These are located on the opposite side of the side of the adhesive strip (see Fig. C3/C4, labeling "3M"). Pay attention to the correct polarity (+ to + / - to -).
- Then press one end cap [10] at a time onto the ends of the connector [9] (see Fig. C).
- Check the correct positioning.
- Be sure to cover the open end of the LED tape [2] with the adhesive strip [17] if you do not wish to connect the end after trimming the tape (see below Fig. 1 - 4).

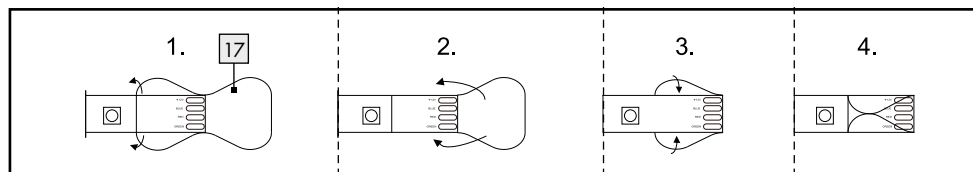

## ● Installing the LED strip

**Note:** Ensure that the installation area is clean, grease-free and dry. Otherwise the functionality of the adhesive strip may be impaired.

**Note:** Ensure that a plug socket is located in close proximity to the installation area.

**Note:** Light incidence affects the sensor [14] (14175206L).

### **14175106L (see Fig. A):**

- Connect the mains cable [4] to the LED strip [2].

### **14175206L (see Fig. A):**

- Using the plug [16], connect the mains cable [4] directly with the socket [15] on the the sensor [14] and the LED strip [2].

- Choose a suitable installation area.

**Note (14175206L):** Foreign sources of light e.g. street lights interfere with the twilight sensor.

### **Both models:**

- Remove the protective film from the reverse side of the LED strip [2] (see fig. B).
- Stick the LED strip [2] with the adhesive strip onto the installation area and press it on firmly (see fig. B).
- Remove the protective foil [8] (see Fig. D) from the reverse side of the cable holder [11].
- Stick the cable holder [11] onto the desired position (see Fig. D).
- Remove the protective film from the reverse side of the music sensor [12]/sensor [14].

- Stick the sensor **14** (14175206L) onto the desired location.
- Insert the mains cable **4** into the cable holder **11** (see fig. D).
- Insert the mains adapter **1** into the plug socket.

Your light is now ready to use.

## ● Switching the LED strip on/off

### 14175106L:

- Press the ON button on the remote control **3**, to switch on the LED strip **2**. Press the OFF button on the remote control **3**, to switch off the LED strip **2**.

**Note:** The OFF button on the remote control **3** is only suitable to temporarily switch off the LED strip **2**. Unplug the mains adapter **1** from the socket to switch off the LED strip **2** permanently.

### 14175206L (see Fig. E):

- The LED strip has a daylight sensor/movement sensor **14**. The motion sensor has a maximum range of max. 5 m.
- During darkness, the LED strip will automatically turn on when it detects movement in the detection zone. The light turns on for approx. 30 seconds to approx. 10 minutes. The lighting period can be continuously adjusted using the controller **13**.

## ● Controlling light effects with the remote control (14175106L)

**Note:** The transmitter for the remote control **3** is located on the opposite end of the battery compartment **5**.

Ensure there are no obstacles between the remote control **3** and the receiver.

The range of the remote control **3** is approx. 5 m.

### Choose from the following functions:

: Increase brightness/increase speed of colour changes/increase music sensor sensitivity

: Decrease brightness/decrease speed of colour changes/decrease music sensor sensitivity

: Switch on LED strip

: Switch off LED strip

: set red light

: set green light

: set blue light

: set white light

: set orange light

: set yellow light

: set turquoise light

: set purple light

: colour change (3 colours)

: colour change (7 colours)

: flowing colour change (3 colours)

: flowing colour change (7 colours)

: Music programme 1 = slow, flowing colour change with sound induced light reflex

: Music programme 2 = flowing colour change with sound induced light reflex



: Music programme 3 = colour changes only with sound

: Music programme 4 = LED strip will only activate when there's sound.



## ● Maintenance and cleaning

### **WARNING! DANGER TO LIFE BY ELECTRIC SHOCK!**

Disconnect the lights from the power supply before performing any work on the LED strip . Unplug the mains adapter  from the socket to do so.

- Do not use solvents, benzene or similar substances. They could damage the light.
- Use a dry, lint-free cloth to clean the LED strip .

## ● Disposal

The packaging is made entirely of recyclable materials, which you may dispose of at local recycling facilities.



Observe the marking of the packaging materials for waste separation, which are marked with abbreviations (a) and numbers (b) with following meaning: 1–7: plastics/20–22: paper and fibre-board/80–98: composite materials.



To help protect the environment, please dispose of the product properly when it has reached the end of its useful life and not in the household waste. Information on collection points and their opening hours can be obtained from your local authority.



The product incl. accessories and packaging materials are recyclable and are subject to extended producer responsibility. Dispose them separately, following the illustrated Info-tri (sorting information), for better waste treatment. The Triman logo is valid in France only.

Faulty or used batteries/rechargeable batteries must be recycled. Return the batteries/rechargeable batteries and the product to the available collection points.



### **Environmental damage through incorrect disposal of the batteries/rechargeable batteries!**

Batteries/rechargeable batteries may not be disposed of with the usual domestic waste. They may contain toxic heavy metals and are subject to hazardous waste treatment rules and regulations. The chemical symbols for heavy metals are as follows: Cd = cadmium, Hg = mercury, Pb = lead. That is why you should dispose of used batteries/rechargeable batteries at a local collection point.

## ● Warranty and service

### ● Warranty

You receive a 36 month warranty on this product, valid from the date of purchase. The appliance has been carefully produced under strict quality control. Within the warranty period we shall rectify without charge all material and manufacturing defects. In the event of a defect during the warranty period, please send the appliance to the listed Service Centre address, referencing the following model number: 14175106L/14175206L.

Wear parts (such as bulbs) and damage caused by improper handling, non-observance of the operating instructions or unauthorised interference are excluded from the warranty.

The performance of services under the warranty does not extend or renew the warranty period.

## ● Service address

Briloner Leuchten GmbH & Co. KG  
Am Steinbach 14  
59872 Meschede  
GERMANY  
Tel.: +49 291/952 993-650  
Fax: +49 291/952 993-109  
E-Mail: kundenservice@briloner.com  
www.briloner.com

FR

Free service number:  
Tel.: 00800/27456637

**IAN 459005\_2401**

Please have your receipt and the product number (IAN 459005\_2401) available for all queries as proof of purchase.

## ● Declaration of conformity































This product fulfils the requirements of the applicable European and national directives. Conformity has been demonstrated. The relevant declarations and documents are held by the manufacturer.

## ● Manufacturer









Briloner Leuchten GmbH & Co. KG  
Am Steinbach 14  
59872 Meschede  
GERMANY

<b>Légende des pictogrammes utilisés</b> .....	Page 28
<b>Introduction</b> .....	Page 29
Utilisation conforme.....	Page 29
Contenu de la livraison.....	Page 30
Descriptif des pièces.....	Page 30
Caractéristiques techniques.....	Page 30
<b>Sécurité</b> .....	Page 31
Indications de sécurité.....	Page 31
Consignes de sécurité relatives aux piles/aux piles rechargeables.....	Page 32
<b>Mise en service</b> .....	Page 33
Insérer/remplacer les piles (14175106L).....	Page 33
Raccourcir/connecter la bande LED.....	Page 33
<b>Montage de la bande à LED</b> .....	Page 34
Mise en marche/Arrêt du ruban LED.....	Page 34
Contrôler les effets de lumière avec la télécommande (14175106L).....	Page 34
<b>Entretien et nettoyage</b> .....	Page 35
<b>Mise au rebut</b> .....	Page 35
<b>Garantie et service après-vente</b> .....	Page 36
Garantie.....	Page 36
Adresse du service après-vente.....	Page 37
Déclaration de conformité.....	Page 37
Fabricant.....	Page 37

## Légende des pictogrammes utilisés

	Lire le mode d'emploi !		Risque d'explosion !
	Ce luminaire est exclusivement conçu pour un usage en intérieur, dans des locaux secs et fermés.		Porter des gants de protection !
	<b>Uniquement 14175106L :</b> Cet article est une décoration lumineuse. N'utilisez pas ce luminaire comme éclairage de pièce ou comme veilleuse.		Conduite à adopter
	Angle de rayonnement		Transformateur de sécurité anti-court-circuit
 A.C. a.c.	Tension alternative (type de courant et de tension)		Appareil de commande autonome
	Volt		Portée
	Polyéthylène (basse densité)		
	Hertz (fréquence)		Polarité de l'alimentation secteur
	Watt (puissance active)		
	Classe de protection II		Tension continue (type de courant et de tension)
	L'appareil de commande est remplaçable.		Mettez au rebut l'emballage et l'appareil dans le respect de l'environnement !
	Ce luminaire possède la classe de protection «IP20» et est exclusivement conçu pour un usage domestique privé en intérieur. Aucune protection contre l'infiltration d'eau.		Carton ondulé
	Respecter les avertissements et les consignes de sécurité !		Papier
	Danger de mort et risque d'accident pour les enfants en bas âge et les enfants !		Température ambiante
	Pollution en cas de mise au rebut incorrecte des piles/batteries !		Température du boîtier à l'endroit indiqué
	<b>AVERTISSEMENT !</b> Ce produit contient une pile bouton. Danger en cas d'ingestion - veuillez respecter les instructions.		Avertissement ! Attention, risque d'électrocution

## Légende des pictogrammes utilisés

	Pour éviter toute mise en danger, le remplacement d'une source lumineuse endommagée de ce produit est exclusivement réservé au fabricant, à son représentant de maintenance ou à un spécialiste comparable (14175206L).		Conserver les piles hors de la portée des enfants !
	Les LED incorporées ne conviennent pas aux variateurs externes et aux commutateurs électroniques (14175206L).		L'emballage est exclusivement composé de papier recyclé.
	Le luminaire ne doit fonctionner qu'avec le bloc d'alimentation « TY12A-2400500E » fourni (14175106L).	<b>SELV</b>	Très basse tension de sécurité
	Consignes de sécurité Instructions de manipulation		Le luminaire ne doit fonctionner qu'avec le bloc d'alimentation « TY12A-2400250E » fourni (14175206L).
<b>A</b>	Ampère		Polytéréphtalate d'éthylène
<b>mA</b>	Milliampère		Polyéthylène (basse densité)
<b>tc</b> °	Point de mesure de température du boîtier		

## Ruban LED avec capteur audio/ Ruban LED avec détecteur de mouvements

### ● Introduction

 Veuillez lire ce mode d'emploi intégralement et attentivement. Ce mode d'emploi fait partie du produit et contient des instructions essentielles pour sa mise en service et sa manipulation. Respectez toujours toutes les consignes de sécurité. Avant la mise en service, vérifiez si la tension est correcte et si toutes les pièces sont correctement montées. Si vous avez des questions ou des doutes concernant la manipulation de l'appareil, veuillez contacter votre revendeur ou le service après-vente. Veuillez conserver soigneusement ce mode d'emploi et remettez-le aux autres utilisateurs.

### ● Utilisation conforme

 Cette lampe est exclusivement conçue pour un usage intérieur, dans des locaux secs et fermés. Cet appareil est uniquement conçu pour un usage domestique privé et non pas pour un usage commercial. Toute utilisation autre que celle décrite ci-dessus est interdite et entraîne l'endommagement du produit. De plus, ceci comporte des risques tels que par ex. un court-circuit, un incendie, un choc électrique etc. Ce produit est conçu pour une utilisation normale.

### Seulement pour 14175106L :

 Ce produit est une décoration lumineuse. N'utilisez pas cette lampe comme éclairage de pièce ou comme veilleuse.

## ● Contenu de la livraison

Après le déballage du produit, contrôlez toujours et immédiatement que le contenu de la livraison est complet et que l'appareil se trouve en parfait état.

- 1 ruban LED, modèle 14175106L/14175206L
- 1 adaptateur secteur
- 2 connecteurs
- 4 caches
- 1 support de câbles (14175106L)
- 2 supports de câble (14175206L)
- 1 bande adhésive
- 1 télécommande avec pile (14175106L)
- 1 instruction de montage, d'utilisation et de sécurité

## ● Descriptif des pièces

- 1 Adaptateur secteur
- 2 Ruban LED
- 3 Télécommande (14175106L)
- 4 Câble de raccordement
- 5 Compartiment à pile (14175106L)
- 6 Bande isolante (14175106L)
- 7 Pile (14175106L)
- 8 Film de protection
- 9 Connecteur
- 10 Cache
- 11 Support de câble
- 12 Capteur de musique (14175106L)
- 13 Régulateur (14175206L)
- 14 Capteur (14175206L)
- 15 Douille (14175206L)
- 16 Fiche (14175206L)
- 17 Bande adhésive

## ● Caractéristiques techniques

### Numéro de modèle : 14175106L

Tension de service : 230-240V~  
50/60Hz  
Puissance totale : max. 12W

### Ruban LED :

Tension de service : 24V===  
Puissance (ruban LED) : 10W

Classe de protection : II/□  
Indice de protection : IP20

### Bloc d'alimentation :

Numéro de modèle : TY12A-2400500E  
Tension de service : 180-240V~  
50/60Hz  
Courant de sortie : 24V=== max. 0,5A;  
12W  
Classe de protection : II/□  
Indice de protection : IP20

### Pile pour télécommande :

Type : CR 2025 (lithium métal)

Ce produit contient des sources lumineuses de classe d'efficacité énergétique « E ».

### Numéro de modèle : 14175206L

Tension de service : 230-240V~  
50/60Hz  
Puissance totale : 6W

### Ruban LED :

Tension de service : 24V===  
Puissance (ruban LED) : 4,95W  
Classe de protection : II/□  
Indice de protection : IP20

### Bloc d'alimentation :

Numéro de modèle : TY12A-2400250E  
Tension de service : 180-240V~  
50/60Hz  
Courant de sortie : 24V=== max. 0,25A;  
6W  
Classe de protection : II/□  
Indice de protection : IP20

### Pour les deux modèles :

Longueur totale : 3 m  
Longueur maximale extensible à : 3,2 m

Ce produit contient des sources lumineuses de classe d'efficacité énergétique « G ».

## ● Sécurité



### Indications de sécurité

Les droits de recours en garantie sont annulés en cas de dommages résultant du non-respect du présent mode d'emploi ! Le fabricant décline toute responsabilité pour les dommages consécutifs ! Toute responsabilité est déclinée pour les dommages matériels ou corporels causés par une manipulation incorrecte du produit ou par le non-respect des consignes de sécurité !

#### ■ **AVERTISSEMENT !** **DANGER DE MORT ET RISQUE D'ACCIDENT POUR LES ENFANTS EN BAS ÂGE ET LES ENFANTS !**

Ne jamais laisser les enfants manipuler sans surveillance le matériel d'emballage. L'emballage présente un risque d'étouffement. Les enfants sous-estiment souvent les dangers. Toujours tenir le produit à l'écart des enfants.

- Ce produit peut être utilisé par des enfants âgés de 8 ans et plus ainsi que par des personnes ayant des capacités physiques, sensorielles ou mentales réduites ou manquant d'expérience ou de connaissances, s'ils sont surveillés ou s'ils ont été informés de l'utilisation sûre du produit et comprennent les risques liés à son utilisation. Les enfants ne doivent pas jouer avec ce produit. Le nettoyage et l'entretien du produit ne doivent pas être effectués par des enfants laissés sans surveillance.



### Prévention de risques mortels par électrocution

- Avant chaque utilisation, contrôlez le bon état de la bande à LED afin de détecter la présence d'éventuels dommages. N'utilisez jamais votre bande à LED si vous détectez le moindre endommagement.

#### ■ **AVERTISSEMENT !**

Un branchement électrique endommagé implique un danger de mort par électrocution. En cas d'endommagements, pour toutes réparations

ou tout autre problème, adressez-vous au S.A.V. ou à un électricien.

- Assurez-vous avant l'utilisation que la tension secteur fournie correspond à la tension de service nécessaire pour l'article (voir «Caractéristiques techniques»).
- Évitez impérativement tout contact entre les câbles et contacts conducteurs de tension électrique et l'eau ou d'autres liquides.
- N'ouvrez jamais les composants électriques, et n'insérez jamais d'objets quelconques dans ceux-ci. De telles interventions impliquent un danger de mort par électrocution.
- Ne pas utiliser le ruban à LED lorsqu'il est recouvert par des objets ou lorsqu'il est inséré dans une surface.
- Ne montez pas la lampe sur des surfaces support humides ou conductrices.
- Cette bande à LED ne doit pas être raccordée électriquement à une autre bande à LED.
- Ne pas fixer le produit avec des agrafes pointues, ni des clous.
- Débranchez toujours la fiche secteur de la prise de courant avant le montage, le démontage ou le nettoyage du produit.
- Ne jamais toucher la fiche secteur ou la bande à LED avec des mains mouillées.
- Utilisez exclusivement les éléments fournis, sans quoi toute réclamation de garantie sera nulle et non advenue.
- Ne connectez pas ce ruban à LED avec le produit d'un autre fabricant.
- Une connexion intermédiaire ne peut être réalisée qu'en utilisant les connecteurs fournis. Toutes les extrémités exposées doivent être isolées avant l'utilisation.
- N'utilisez pas le ruban à LED s'il est recouvert par autre chose.
- Le ruban LED ne doit pas être raccordé au réseau d'alimentation lorsqu'il se trouve dans l'emballage. Déballer complètement l'article avant de le relier au réseau électrique. Interprétez cet article avant de le brancher sur secteur.

### Modèle 14175106L

- Certaines personnes peuvent être sujettes à l'épilepsie ou à des pertes de conscience lorsqu'elles sont soumises à des flash de lumière ou

à des effets lumineux. En cas de symptômes épileptiques, veuillez immédiatement appeler un médecin.



### Prévention de risque d'incendies et de blessures

- Cet article ne contient aucune pièce nécessitant une maintenance de la part de l'utilisateur.
-  Les LED incorporées ne conviennent pas aux variateurs externes et aux commutateurs électroniques (14175206L).
- Lorsque les LED sont allumées, évitez de les regarder de trop près.
- Ne pas observer les LED à l'aide d'un instrument optique (par exemple une loupe).



### Conduite à tenir

- Montez la bande à LED de manière à le protéger de la poussière et d'un niveau de chaleur trop élevé.
- Soyez toujours vigilant ! Faites toujours attention à ce que vous faites et agissez raisonnablement. N'utilisez en aucun cas la bande à LED si vous n'êtes pas concentré ou si vous ne vous sentez pas bien.
- Avant l'utilisation du produit, prenez bien connaissance de toutes les consignes et figures indiquées dans le présent manuel et familiarisez-vous avec la bande à LED.
- Pour mettre la bande à LED complètement hors-tension, le bloc d'alimentation doit être débranché de la prise.



### Consignes de sécurité relatives aux piles/aux piles rechargeables

-  **CONSERVER LES PILES HORS DE LA PORTÉE DES ENFANTS !**

L'ingestion des piles peut provoquer des brûlures chimiques, une perforation du tissu mou et entraîner la mort. Des blessures lourdes peuvent

apparaître en l'espace de 2 heures après l'ingestion des piles. Consulter immédiatement un médecin.

### ■ DANGER DE MORT !

Rangez les piles/piles rechargeables hors de la portée des enfants. En cas d'ingestion, consultez immédiatement un médecin !

### ■ RISQUE D'EXPLOSION !



Ne rechargez jamais des piles non rechargeables. Ne court-circuitez pas les piles/piles rechargeables et/ou ne les ouvrez pas ! Autrement, vous risquez de provoquer une surchauffe, un incendie ou une explosion.

- Ne jetez jamais des piles/piles rechargeables au feu ou dans l'eau.
- Ne pas soumettre les piles/piles rechargeables à une charge mécanique.

### Risque de fuite des piles/piles rechargeables

- Évitez d'exposer les piles/piles rechargeables à des conditions et températures extrêmes susceptibles de les endommager, par ex. sur des radiateurs/exposition directe aux rayons du soleil.
- Lorsque les piles/piles rechargeables fuient, évitez tout contact du produit chimique avec la peau, les yeux ou les muqueuses ! Rincez les zones touchées à l'eau claire et consultez immédiatement un médecin !

### ■ PORTER DES GANTS DE PROTECTION !



Les piles/piles rechargeables endommagées ou sujettes à des fuites peuvent provoquer des brûlures au contact de la peau. Vous devez donc porter des gants adéquats pour les manipuler.

- En cas de fuite des piles/piles rechargeables, retirez-les aussitôt du produit pour éviter tout endommagement.
- Utilisez uniquement des piles/piles rechargeables du même type. Ne mélangez pas des piles/piles rechargeables usées et neuves !
- Retirez les piles/piles rechargeables, si vous ne comptez pas utiliser le produit pendant une période prolongée.



## Risque d'endommagement du produit

- Exclusivement utiliser le type de pile/pile rechargeable spécifié.
- Insérez les piles/piles rechargeables conformément à l'indication de polarité (+) et (-) indiquée sur la pile/pile rechargeable et sur le produit.
- Avant l'insertion de la pile, nettoyez les contacts de la pile/de la pile rechargeable ainsi que ceux présents dans le compartiment à piles en vous servant d'un chiffon sec et non pelucheux ou d'un coton-tige !
- Retirez immédiatement les piles/piles rechargeables usées du produit.

## Mise en service

- Retirez tous les matériaux d'emballage avant la première utilisation.
- Le ruban LED ne doit pas être raccordé au réseau d'alimentation lorsqu'il se trouve dans l'emballage et enroulé.

**Remarque :** Veillez à ce qu'une prise de courant se trouve à proximité immédiate de la surface de montage.

## Insérer/remplacer les piles (14175106L) (Fig. A)

**Remarque :** Avant la première utilisation, retirez la bande isolante [6] du compartiment à pile [5].

- Lorsque la portée de la télécommande [3] diminue, vous devez remplacer la pile [7]. Pressez le levier sur le compartiment à pile [5] et extrayez simultanément le compartiment à pile [5] hors de la télécommande [3]. Retirez la pile [7] et insérez la pile neuve.

**Remarque :** La polarité correcte est indiquée sur l'arrière de la télécommande [3].

- Glissez à nouveau le compartiment à pile [5] dans la télécommande [3].

## Raccourcir/connecter la bande LED

Vous avez la possibilité de raccourcir et de reconner individuellement le ruban à LED.

### ⚠ AVERTISSEMENT ! DANGER DE MORT PAR ÉLECTROCUTION !

Débranchez la lampe du secteur avant tous travaux sur la bande à LED [2]. Débranchez à cet effet l'adaptateur secteur [1] de la prise de courant.

- Choisissez la longueur de la bande à LED souhaitée.

**Remarque :** Veillez à raccourcir la bande à LED au bon endroit. L'interface se trouve exactement au milieu du pôle et est identifiée par une ligne noire (14175106L : + 24 V, bleu, rouge, vert - <math>\infty</math>; 14175206L : +, -) (voir ill. C).

- Raccourcissez la bande à LED [2] avec un ciseau.
- Retirez le film de protection de la zone de connexion sur la face arrière du ruban à LED [2].
- Placez ensuite les deux extrémités du ruban à LED [2] avec les contacts couleur cuivre (voir fig. C3/C4, marquage « LED ») sur les contacts de sectionnement du connecteur. Ils se trouvent sur le côté opposé de la bande adhésive (voir fig. C3/C4, marquage « 3M »). Veillez à ce que la polarité soit correcte (+ sur + / - sur -).
- Enfoncez ensuite les capuchons [10] sur les extrémités du connecteur [9] (voir fig. C).
- Contrôlez la position de montage.
- Avant utilisation, veillez à ce que l'extrémité ouverte de la bande LED [2] soit collée avec la bande adhésive [17], si vous ne souhaitez pas connecter cette extrémité après avoir raccourci la bande (voir ill. 1 à 4 ci-dessous).

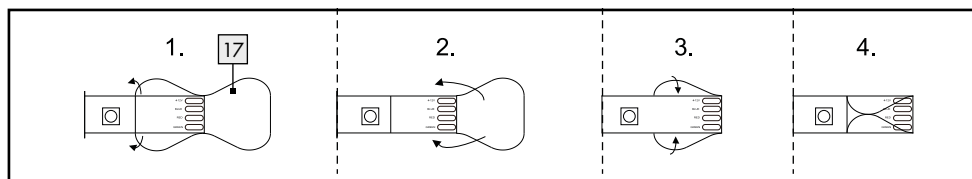

## ● Montage de la bande à LED

**Remarque :** Veillez à ce que la surface de montage soit propre, exempte de graisse et sèche. Sinon, l'adhérence de la bande adhésive peut être réduite.

**Remarque :** Veillez à ce qu'une prise de courant se trouve à proximité immédiate de la surface de montage.

**Remarque :** La lumière incidente influence le capteur [14] (14175206L).

### Modèle 14175106L (voir Fig. A) :

- Connectez le câble de raccordement [4] au ruban LED [2].

### 14175206L (voir ill. A) :

- Connectez le câble de raccordement [4] à l'aide de la fiche [16] directement à la prise [6] du capteur [14] et du ruban LED [2].

- Choisissez une surface de montage adaptée.

**Remarque (14175206L) :** Les sources de lumière extérieures, p. ex. l'éclairage public, influencent le capteur crépusculaire.

### Pour les deux modèles :

- Retirez le film de protection de la face arrière du ruban LED [2] (voir Fig. B).
- Collez la bande à LED [2] avec du ruban adhésif sur la surface de montage et appuyez fort pour fixer (voir ill. B).
- Retirez le film de protection [8] (voir ill. D) de l'arrière du support de câble [11].
- Collez le support de câble [11] à l'emplacement souhaité (voir ill. D).
- Retirez le film de protection de la face arrière du capteur de musique [12]/du capteur [14].
- Collez le capteur [14] (14175206L) à l'endroit souhaité.
- Fixez le câble de raccordement [4] dans le support de câble [11] (voir Fig. D).
- Branchez l'adaptateur secteur [1] dans la prise.

Votre lampe est alors prête à l'emploi.

## ● Mise en marche/Arrêt du ruban LED

### 14175106L :

- Appuyez sur la touche ON de la télécommande [4] pour allumer le ruban LED [2]. Appuyez sur la touche OFF de la télécommande [3] pour éteindre le ruban LED [2].

**Remarque :** La touche OFF de la télécommande [3] sert à éteindre le ruban LED [2] lors d'une non utilisation à court terme. Débranchez l'adaptateur secteur [1] de la prise de courant pour éteindre durablement le ruban LED [2].

### 14175206L (voir ill. E) :

- Le ruban LED possède un capteur de lumière du jour/détecteur de mouvement [14]. La portée du détecteur de mouvement est de maximum 5 m.
- Dans l'obscurité, le ruban LED est automatiquement allumé en cas de mouvement dans la zone de détection. La lumière s'allume durant env. 30 secondes, jusqu'à env. 10 minutes. La durée d'éclairage est réglable en continu à l'aide du boîtier de commande [13].

## ● Contrôler les effets de lumière avec la télécommande (14175106L)



















**Remarque :** L'émetteur de la télécommande [3] se trouve sur le côté opposé du compartiment à pile [5].

Assurez-vous qu'aucun obstacle ne perturbe la liaison entre la télécommande [3] et le récepteur. La portée de la télécommande [3] est d'env. 5 m.

### Les fonctions suivantes sont disponibles :



☀️ : Augmenter l'intensité lumineuse/Augmenter la vitesse de la variation de couleur/Augmenter la sensibilité du capteur de musique

☾️ : Réduire l'intensité lumineuse/Réduire la vitesse de la variation de couleur/Réduire la sensibilité du capteur de musique

-  : allumer le ruban LED
-  : éteindre le ruban LED
-  : régler la lumière rouge
-  : régler la lumière verte
-  : régler la lumière bleue
-  : régler la lumière blanche
-  : régler la lumière orange
-  : régler la lumière jaune
-  : régler la lumière turquoise
-  : régler la lumière lilas
-  : variation de couleur (3 couleurs)
-  : variation de couleur (7 couleurs)
-  : variation de couleur en dégradé (3 couleurs)
-  : variation de couleur en dégradé (7 couleurs)
-  : Programme musical 1 = changement de couleur lent et dégradé avec reflets de lumière en cas de bruit
-  : Programme musical 2 = changement de couleur dégradé avec reflets de lumière en cas de bruit
-  : Programme musical 3 = changement de couleur uniquement en cas de bruit
-  : Programme musical 4 = ruban LED actif uniquement en cas de bruit.

## ● Entretien et nettoyage

** AVERTISSEMENT ! DANGER DE MORT PAR ÉLECTROCUTION !**

Débranchez la lampe du secteur avant tous travaux sur la bande à LED . Débranchez à cet effet l'adaptateur secteur  de la prise de courant.

- N'utilisez ni solvants, ni benzine, ni autres produits similaires. Ceci endommagerait la lampe.
- Utilisez uniquement un chiffon sec et non pelucheux pour nettoyer la bande à LED .

## ● Mise au rebut

L'emballage se compose de matières recyclables pouvant être mises au rebut dans les déchetteries locales.



Veillez respecter l'identification des matériaux d'emballage pour le tri sélectif, ils sont identifiés avec des abréviations (a) et des chiffres (b) ayant la signification suivante : 1-7 : plastiques/20-22 : papiers et cartons/80-98 : matériaux composite.



Afin de contribuer à la protection de l'environnement, veuillez ne pas jeter votre produit usagé dans les ordures ménagères, mais éliminez-le de manière appropriée. Pour obtenir des renseignements concernant les points de collecte et leurs horaires d'ouverture, vous pouvez contacter votre municipalité.



Le produit ainsi que les accessoires et les matériaux d'emballage sont recyclables et relèvent de la responsabilité élargie du producteur. Éliminez-les séparément, en suivant l'Info-tri illustrée, dans l'intérêt d'un meilleur traitement des déchets. Le logo Triman n'est valable qu'en France.

Les piles/piles rechargeables défectueuses ou usagées doivent être recyclées. Les piles et/ou piles rechargeables et/ou le produit doivent être retournés dans les centres de collecte proposés.



### **Pollution de l'environnement par la mise au rebut incorrecte des piles/piles rechargeables !**

Les piles/piles rechargeables ne doivent pas être mises au rebut avec les ordures ménagères. Elles peuvent contenir des métaux lourds toxiques et doivent être considérées comme des déchets spécifiques. Les symboles chimiques des métaux lourds sont les suivants : Cd = cadmium, Hg = mercure, Pb = plomb. Pour cette raison, veuillez toujours déposer les piles/piles rechargeables usagées dans les conteneurs de recyclage communaux.

## **● Garantie et service après-vente**

### **● Garantie**

#### **Article L217-16 du Code de la consommation**

Lorsque l'acheteur demande au vendeur, pendant le cours de la garantie commerciale qui lui a été consentie lors de l'acquisition ou de la réparation d'un bien meuble, une remise en état couverte par la garantie, toute période d'immobilisation d'au moins sept jours vient s'ajouter à la durée de la garantie qui restait à courir. Cette période court à compter de la demande d'intervention de l'acheteur ou de la mise à disposition pour réparation du bien en cause, si cette mise à disposition est postérieure à la demande d'intervention.

Indépendamment de la garantie commerciale souscrite, le vendeur reste tenu des défauts de conformité du bien et des vices rédhibitoires dans les conditions prévues aux articles L217-4 à L217-13 du Code de la consommation et aux articles 1641 à 1648 et 2232 du Code Civil.

#### **Article L217-4 du Code de la consommation**

Le vendeur livre un bien conforme au contrat et répond des défauts de conformité existant lors de la délivrance.

Il répond également des défauts de conformité résultant de l'emballage, des instructions de montage ou de l'installation lorsque celle-ci a été mise à sa charge par le contrat ou a été réalisée sous sa responsabilité.

#### **Article L217-5 du Code de la consommation**

Le bien est conforme au contrat :

- 1° S'il est propre à l'usage habituellement attendu d'un bien semblable et, le cas échéant :
  - s'il correspond à la description donnée par le vendeur et possède les qualités que celui-ci a présentées à l'acheteur sous forme d'échantillon ou de modèle ;
  - s'il présente les qualités qu'un acheteur peut légitimement attendre eu égard aux déclarations publiques faites par le vendeur, par le producteur ou par son représentant, notamment dans la publicité ou l'étiquetage ;
- 2° Ou s'il présente les caractéristiques définies d'un commun accord par les parties ou être propre à tout usage spécial recherché par l'acheteur, porté à la connaissance du vendeur et que ce dernier a accepté.

#### **Article L217-12 du Code de la consommation**

L'action résultant du défaut de conformité se prescrit par deux ans à compter de la délivrance du bien.

#### **Article 1641 du Code civil**

Le vendeur est tenu de la garantie à raison des défauts cachés de la chose vendue qui la rendent impropre à l'usage auquel on la destine, ou qui diminuent tellement cet usage que l'acheteur ne l'aurait pas acquise, ou n'en aurait donné qu'un moindre prix, s'il les avait connus.

#### **Article 1648 1er alinéa du Code civil**

L'action résultant des vices rédhibitoires doit être intentée par l'acquéreur dans un délai de deux ans à compter de la découverte du vice.

Les pièces détachées indispensables à l'utilisation du produit sont disponibles pendant la durée de la garantie du produit.

Vous bénéficiez d'une garantie de 36 mois à partir de la date d'achat de l'appareil. Cet appareil a été fabriqué avec soin et soumis à un contrôle qualité minutieux. Pendant la durée de la garantie, nous réparons gratuitement tous les défauts de matériaux ou de fabrication. Si vous deviez constater des défauts pendant la période de garantie, envoyez-nous l'appareil à l'adresse du SAV mentionnée ci-dessous en mentionnant le numéro de modèle : 14175106L/14175206L.

La garantie exclut les dommages dus à une manipulation incorrecte, au non-respect des instructions du mode d'emploi ou à une intervention par une personne non autorisée, ainsi que les pièces d'usure (p. ex. les ampoules).

La durée de garantie n'est aucunement prolongée ou renouvelée par une prestation de garantie.

## ● Adresse du service après-vente

Briloner Leuchten GmbH & Co. KG  
Am Steinbach 14  
59872 Meschede  
ALLEMAGNE  
Tél. : +49 291/952 993-650  
Fax : +49 291/952 993-109  
Courriel : kundenservice@briloner.com  
www.briloner.com



Numero de service gratuit :  
Tél. : 00800/27456637

**IAN 459005\_2401**

Veillez conserver le ticket de caisse et le numéro de référence de l'article (IAN 459005\_2401) afin de les produire à titre de preuves d'achat pour toute demande.

## ● Déclaration de conformité CE

Ce produit est conforme aux exigences des directives européennes et nationales applicables. La conformité a été attestée. Les déclarations et documents respectifs sont en possession du fabricant.





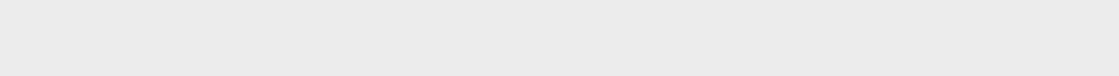

























## ● Fabricant

Briloner Leuchten GmbH & Co. KG  
Am Steinbach 14  
59872 Meschede  
ALLEMAGNE



<b>Legenda van de gebruikte pictogrammen</b> .....	Pagina 40
<b>Inleiding</b> .....	Pagina 41
Correct gebruik .....	Pagina 41
Omvang van de levering.....	Pagina 42
Beschrijving van de onderdelen.....	Pagina 42
Technische gegevens .....	Pagina 42
<b>Veiligheid</b> .....	Pagina 43
Veiligheidsinstructies .....	Pagina 43
Veiligheidsinstructies voor batterijen/accu's .....	Pagina 44
<b>Ingebruikname</b> .....	Pagina 45
Batterijen plaatsen/vervangen (14175106L).....	Pagina 45
LED-Band inkorten/verbinden .....	Pagina 45
<b>LED-band monteren</b> .....	Pagina 45
Led-band aan-/uitschakelen.....	Pagina 46
Lichteffecten met behulp van de afstandsbediening instellen (14175106L).....	Pagina 46
<b>Onderhoud en reiniging</b> .....	Pagina 47
<b>Afvoer</b> .....	Pagina 47
<b>Garantie en service</b> .....	Pagina 48
Garantie .....	Pagina 48
Serviceadres.....	Pagina 48
Conformiteitsverklaring .....	Pagina 48
Fabrikant.....	Pagina 48

## Legenda van de gebruikte pictogrammen

	Lees de gebruiksaanwijzing!		Explosiegevaar!
	Deze verlichting is uitsluitend geschikt voor gebruik binnenshuis, in droge en gesloten ruimtes.		Veiligheidshandschoenen dragen!
	<b>Alleen 14175106L:</b> bij dit artikel is sprake van een decoratieve verlichting. Gebruik deze verlichting niet als normale verlichting of als nachtlampje.		Zo handelt u correct
	Stralingshoek		Tegen kortsluiting bestendige veiligheidstransformator
 A.C. a.c.	Wisselspanning (stroom- en spanningstype)		Onafhankelijk voorschakelapparaat
	Volt	 max. 5 m	Reikwijdte
 04 PE-LD	Polyethyleen (geringe dichtheid)		
	Hertz (frequentie)		Polariteit van de stroomaansluiting
	Watt (nuttig vermogen)		
	Beschermingsklasse II	 d.c. DC	Gelijkspanning (stroom- en spanningstype)
	Het voorschakelapparaat kan worden vervangen.		Voer de verpakking en het apparaat op een milieuvriendelijke manier af!
	Deze verlichting heeft beschermingstype 'IP20' en is uitsluitend bestemd voor gebruik binnenshuis in privé-huishoudens. Geen bescherming tegen het binnendringen van water.	 20 PAP	Golfkarton
	Neem de waarschuwingen en veiligheidsinstructies in acht!	 22 PAP	Papier
	Levensgevaar en kans op ongevallen voor kleuters en kinderen!		Omgevingstemperatuur
	Milieuschade door onjuiste afvoer van de batterijen/accu's!		Temperatuur van de behuizing op het aangegeven punt
	<b>WAARSCHUWING!</b> Dit product bevat een knoopcelbatterij. Gevaarlijk bij doorslikken - neem de aanwijzingen in acht.		Waarschuwing! Kans op een elektrische schok



## Legenda van de gebruikte pictogrammen

	Om gevaarlijke situaties te voorkomen mag een beschadigde lichtbron van dit product uitsluitend door de fabrikant, diens serviceverlener of een vergelijkbare vakman worden vervangen (14175206L).		Batterijen buiten het bereik van kinderen bewaren!
	De ingebouwde leds zijn niet geschikt voor externe dimmers en elektronische schakelaars (14175206L).		De verpakking bestaat uit 100% gerecycled papier.
	De verlichting mag alleen met de meegeleverde netadapter 'TY12A-2400500E' worden gebruikt (14175106L).	<b>SELV</b>	Beveiligde extra lage spanning
	Veiligheidsinstructies Instructies		De verlichting mag alleen met de meegeleverde netadapter 'TY12A-2400250E' worden gebruikt (14175206L).
<b>A</b>	Ampère		Polyethyleentereftalaat
<b>mA</b>	Milliampère		Polyethyleen (geringe dichtheid)
<b>tc°</b>	Meetpunt van de behuizingstemperatuur		

## LED-band met audiosensor/ LED-band met bewegingsdetector

### ● Inleiding

Lees deze gebruiksaanwijzing volledig en zorgvuldig door. Deze gebruiksaanwijzing hoort bij dit product en bevat belangrijke aanwijzingen voor de ingebruikname en bediening. Neem altijd de veiligheidsinstructies in acht. Controleer vóór de ingebruikname of de juiste spanning beschikbaar is en of alle onderdelen goed gemonteerd zijn. Wanneer u vragen hebt of onzeker bent in verband met de bediening van het apparaat, kunt u contact opnemen met uw leverancier of met het servicepunt. Bewaar deze handleiding op een veilige plaats en geef hem evt. aan derden door.

### ● Correct gebruik

Deze lamp is uitsluitend bedoeld voor gebruik binnenshuis, in droge en gesloten ruimtes. Dit apparaat is alleen bedoeld voor privé gebruik en niet voor commercieel gebruik. Een ander gebruik dan tevoren beschreven is niet toegestaan en leidt tot beschadigingen aan het product. Bovendien staat dit in verbinding met gevaren, zoals bijv. kortsluiting, brand, elektrische schok etc. Dit product is bestemd voor het normale gebruik.

### Alleen voor 14175106L:

Dit product behoort tot de decoratieve verlichting. Gebruik deze lamp niet als normale verlichting of als nachtlucht.

## ● Omvang van de levering

Controleer de levering altijd direct na het uitpakken op volledigheid en optimale staat van het product.

- 1 led-strip, model 14175106L/14175206L
- 1 netadapter
- 2 verbindingstukken
- 4 afsluitkapjes
- 1 kabelhouder (14175106L)
- 2 kabelhouders (14175206L)
- 1 plakstrip
- 1 afstandsbediening incl. batterij (14175106L)
- 1 montage-, bedienings- en veiligheidsinstructies

## ● Beschrijving van de onderdelen

- 1 Netadapter
- 2 Led-strip
- 3 Afstandsbediening (14175106L)
- 4 Stroomkabel
- 5 Batterijvak (14175106L)
- 6 Isolatiestrip (14175106L)
- 7 Batterij (14175106L)
- 8 Beschermfolie
- 9 Verbindingsstuk
- 10 Afsluitkapje
- 11 Kabelhouder
- 12 Muzieksensor (14175106L)
- 13 Regelaar (14175206L)
- 14 Sensor (14175206L)
- 15 Contrastekker (14175206L)
- 16 Stekker (14175206L)
- 17 Plakstrip

## ● Technische gegevens

### Modelnummer: 14175106L

Bedrijfsspanning: 230-240V~ 50/60 Hz  
Totaal vermogen: max. 12 W

### Led-strip:

Bedrijfsspanning: 24 V ===  
Vermogen (led-strip): 10 W

Beschermingsklasse: II/□

Beschermingstype: IP20

### Netadapter:

Modelnummer: TY12A-2400500E  
Bedrijfsspanning: 180-240V~ 50/60 Hz  
Uitgangsstroom: 24 V === max. 0,5 A; 12 W  
Beschermingsklasse: II/□  
Beschermingstype: IP20

### Batterij voor afstandsbediening:

Type: CR 2025 (lithium metaal)

Dit product bevat lichtbronnen met energie-efficiëntieklasse 'E'.

### Modelnummer: 14175206L

Bedrijfsspanning: 230-240V~ 50/60 Hz  
Totaal vermogen: 6 W

### Led-strip:

Bedrijfsspanning: 24 V ===  
Vermogen (led-strip): 4,95 W  
Beschermingsklasse: II/□  
Beschermingstype: IP20

### Netadapter:

Modelnummer: TY12A-2400250E  
Bedrijfsspanning: 180-240V~ 50/60 Hz  
Uitgangsstroom: 24 V === max. 0,25 A; 6 W  
Beschermingsklasse: II/□  
Beschermingstype: IP20

### Beide modellen:

Totale lengte: 3 m  
Lengte maximaal uit te breiden tot: 3,2 m

Dit product bevat lichtbronnen met energie-efficiëntieklasse 'G'.

## ● Veiligheid



### Veiligheidsinstructies

Bij beschadigingen die worden veroorzaakt door het niet in acht nemen van deze gebruiksaanwijzing vervalt de garantie! Wij zijn niet aansprakelijk voor gevolgschade! Bij materiële schade of persoonlijk letsel dat wordt veroorzaakt door onjuist gebruik of het niet in acht nemen van de veiligheidsinstructies zijn wij niet aansprakelijk!

#### ■ **WAARSCHUWING!** **LEVENSGEVAAR EN GEVAAR VOOR ONGEVALLLEN VOOR KLEUTERS EN KINDEREN!**

Laat kinderen nooit zonder toezicht bij het verpakkingsmateriaal. Er bestaat gevaar voor verstikking door verpakkingsmateriaal. Kinderen onderschatten de gevaren vaak. Houd kinderen altijd uit de buurt van het product.

- Dit apparaat kan door kinderen vanaf 8 alsmede door personen met verminderde fysieke, sensorische of mentale vaardigheden of een gebrek aan ervaring en kennis worden gebruikt, als zij onder toezicht staan of geïnstrueerd werden met betrekking tot het veilige gebruik van het apparaat en zij de hieruit voortvloeiende gevaren begrijpen. Kinderen mogen niet met het apparaat spelen. Reiniging en onderhoud mag niet door kinderen zonder toezicht worden uitgevoerd.



#### **Vermijd levensgevaar door elektrische schok**

- Controleer de LED-band voor ieder gebruik op eventuele beschadigingen. Gebruik uw LED-band nooit, als u een beschadiging hebt geconstateerd.

#### ▲ **WAARSCHUWING!**

Een beschadigde stroomkabel betekent levensgevaar door een elektrische schok. Neem in geval van beschadigingen, reparaties of andere problemen contact op met de klantenservice of met een elektricien.

- Overtuig u er voor het gebruik van, dat de bestaande netspanning overeenstemt met de

vereiste bedrijfsspanning van het artikel (zie 'Technische gegevens').

- Vermijd in alle gevallen het contact met spanningvoerende leidingen en contact met water of andere vloeistoffen.
- Open nooit een van de elektrische delen en steek er geen voorwerpen in. Bij dergelijke handelingen bestaat levensgevaar door elektrische schokken.
- Gebruik de LED-band niet als het door voorwerpen wordt afgedekt of in een oppervlak is verzonken.
- Monteer de lamp niet op een vochtige of geleidende ondergrond.
- Dit LED-band mag niet elektrisch verbonden worden met een andere LED-band.
- Bevestig het artikel niet met scherpe klemmen of spijkers.
- Trek voor de montage, demontage of reiniging altijd eerst de stekker uit de contactdoos.
- Raak de stekker of de LED-band nooit met natte handen aan.
- Gebruik uitsluitend de meegeleverde onderdelen, anders vervalt de garantie.
- Verbind deze led-strip niet met een product van een andere fabrikant.
- Een tussenverbinding mag alleen met behulp van het meegeleverde verbindingstuk worden aangebracht. Alle blootliggende uiteinden moeten voor het gebruik worden geïsoleerd.
- Gebruik de led-strip niet als deze door iets anders is afgedekt.
- De led-band mag niet worden aangesloten op het stroomnet als deze zich in de verpakking bevindt. Rol het artikel volledig uit voordat u het op het stroomnet aansluit. Rol het artikel volledig uit, voordat u het aan het stroomnet aansluit.

#### **Model 14175106L**

- Bij sommige personen kunnen epileptische aanvallen of bewustzijnsstoringen plaatsvinden, wanneer ze worden blootgesteld aan bepaalde lichtflitsen of lichteffecten. Raadpleeg bij epileptische symptomen direct een arts.



## Vermijd brandgevaar en kans op letsel

- Dit artikel bevat geen delen die door de gebruiker kunnen worden onderhouden.
-  De ingebouwde led's zijn niet geschikt voor externe dimmers en elektronische schakelaars (14175206L).
- Tijdens het gebruik niet van dichtbij in de LED kijken.
- De LED niet met behulp van een optisch instrument (bijv. vergrootglas) bekijken.



## Zo handelt u correct

- Monteer de LED-band zo, dat hij tegen verontreiniging en oververhitting beschermd is.
- Wees altijd alert! Let er altijd op wat u doet en ga steeds bedachtzaam te werk. Gebruik de LED-band in geen geval als u niet geconcentreerd bent of u zich niet lekker voelt.
- Maak uzelf voor het gebruik vertrouwd met alle aanwijzingen en afbeeldingen in deze gebruiksaanwijzing en met de LED-band zelf.
- Om de LED-band volledig te scheiden van het stroomnet, moet de transformator uit het stopcontact worden getrokken.



## Veiligheidsinstructies voor batterijen/accu's

-  **BATTERIJEN BUITEN HET BEREIK VAN KINDEREN BEWAREN!**

Het inslikken kan chemische brandwonden, perforatie van zacht weefsel en de dood tot gevolg hebben. Ernstige brandwonden kunnen binnen 2 uur na het inslikken optreden. Direct een arts raadplegen.

- **LEVENSGEVAAR!**  
Houd batterijen/accu's buiten het bereik van kinderen. Raadpleeg bij inslikken onmiddellijk een arts!

- **EXPLOSIEGEVAAR!**



Laad niet oplaadbare batterijen nooit op. Sluit de batterijen/accu's niet kort en/of open deze niet. Daardoor kan de batterij oververhit raken, in brand vliegen of exploderen.

- Gooi batterijen/accu's nooit in het vuur of water.
- Stel batterijen/accu's nooit bloot aan mechanische belastingen.

## Risico dat de batterijen/accu's lekken

- Vermijd extreme omstandigheden en temperaturen die invloed op de batterijen/accu's zouden kunnen hebben bijv. radiatoren/direct zonlicht.
- Bij lekkende batterijen/accu's het contact van de chemicaliën met de huid, ogen en slijmvliezen vermijden! Spoel de desbetreffende plekken direct af met schoon water en raadpleeg onmiddellijk een arts!

-  **DRAAG VEILIGHEIDSHANDSCHOENEN!**

Lekkende of beschadigde batterijen/accu's kunnen in geval van huidcontact chemische brandwonden veroorzaken. Draag daarom in dit geval geschikte veiligheidshandschoenen.

- Als de batterijen/accu's lekken, dient u deze direct uit het product te halen om beschadigingen te vermijden.
- Gebruik alleen batterijen/accu's van hetzelfde type. Gebruik nooit nieuwe en oude batterijen/accu's door elkaar!
- Verwijder de batterijen/accu's, als u het product gedurende een langere periode niet gebruikt.

## Risico op beschadiging van het product

- Gebruik uitsluitend het aangegeven type batterij/accu!
- Plaats de batterijen/accu's volgens de weergegeven polariteit (+) en (-) op batterij/accu en op product.
- Reinig de contacten van de batterij/accu en in het batterijvak voor het plaatsen met een droge, pluisvrije doek of wattenstaafje!
- Verwijder verbruikte batterijen/accu's direct uit het product.

## ● Ingebruikname

- Verwijder al het verpakkingsmateriaal voor de eerste ingebruikname.
- De led-strip mag niet worden aangesloten op het stroomnet terwijl deze zich in de verpakking bevindt en opgerold is.

**Opmerking:** let erop, dat zich in de directe omgeving van de montageplek een stopcontact bevindt.

## ● Batterijen plaatsen/vervangen (14175106L) (afb. A)

**Opmerking:** trek voor de eerste ingebruikname de isolatiestrip [6] uit het batterijvak [5].

- Als de reikwijdte van de afstandsbediening [3] afneemt, moet de batterij [7] worden vervangen. Druk de hevel op het batterijvak [5] opzij en trek tegelijkertijd het batterijvak [5] uit de afstandsbediening [3]. Haal de batterij [7] eruit en leg er een nieuwe batterij in.

**Opmerking:** de juiste polariteit wordt op de achterkant van de afstandsbediening [3] aangegeven.

- Schuif het batterijvak [5] weer in de afstandsbediening [3].

## ● LED-Band inkorten/verbinden

Het is mogelijk om de led-strip individueel in te korten en weer te verbinden.

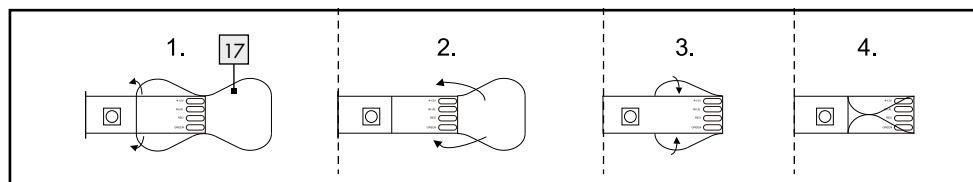

## ● LED-band monteren

**Opmerking:** let erop, dat het montagevlak schoon, vetvrij en droog is. Anders kan de adhesie van de plakband worden beperkt.

## ⚠ WAARSCHUWING! LEVENSGEVAAR DOOR ELEKTRISCHE SCHOKKEN!

Verbreek voor alle werkzaamheden de verbinding van de LED-band [2] met het stroomnet. Trek hiervoor de netspanningsadapter [1] uit het stopcontact.

- Kies de gewenste lengte van de LED-band.  
**Opmerking:** let erop, dat u de LED-band op de juiste plek inkort. Het punt waar u kunt knippen ligt precies in het midden van de polen en is met een zwarte streep gemarkeerd (14175106L: +24V, Blue, Red, Green - ⚡; 14175206L: +, -) (zie afb. C).
- Kort de LED-band [2] met behulp van een schaar in.
- Verwijder de beschermfolie aan de achterkant van de led-strip [2] van het verbindingsgedeelte.
- Leg vervolgens de beide uiteinden van de led-strip [2] met de koperkleurige contacten (zie afb. C3/C4, opdruk 'LED') op de snijcontacten van de stekkerverbinding. Deze bevinden zich op de tegenoverliggende zijde van de plakstrip (zie afb C3/C4, opdruk '3M'). Let hierbij op de juiste polariteit (+ aan + / - aan -).
- Druk vervolgens een afsluitkapje [10] op de uiteinden van het verbindingstuk [9] (zie afb. C).
- Controleer de juiste montage.
- Let erop, dat u voor het gebruik het open uiteinde van de LED-band [2] met de kleefband [17] dicht plakt, indien u na het inkorten van de band geen verbinding tot stand wilt brengen (zie onder afb. 1-4).

**Opmerking:** let erop, dat er zich in de directe omgeving van de montageplek een stopcontact bevindt.

**Opmerking:** lichtinval beïnvloedt de sensor [14] (14175206L).

### Model 14175106L (zie afb. A):

- Verbind de stroomkabel [4] met de led-strip [2].

### 14175206L (zie afb. A):

- Verbind de stroomkabel [4] met behulp van de stekker [16] direct met de contraststekker [15] van de sensor [14] en de led-strip [2].

- Kies een geschikte montageplek.

**Opmerking (14175206L):** andere lichtbronnen, bijv. straatverlichting, beïnvloeden de schemersensor.

### Beide modellen:

- Verwijder de beschermfolie van de achterzijde van de led-strip [2] (zie afb. B).
- Plak de LED-band [2] met de plakband op het montagevlak en druk het stevig vast (zie afb. B).
- Verwijder de beschermende folie [8] (zie afb. D) van de achterkant van de kabelhouder [11].
- Plak de kabelhouder [11] op de gewenste plek (zie afb. D).
- Verwijder de beschermfolie van de achterzijde van de muzieksensor [12]/sensor [14].
- Plak de sensor [14] (14175206L) op de gewenste plek.
- Klem de stroomkabel [4] in de kabelhouder [11] (zie afb. D).
- Steek de netspanningsadapter [2] in het stopcontact.

Uw lamp is nu gereed voor gebruik.

## ● LED-band aan-/uitschakelen

### 14175106L:

- Druk op de ON-knop op de afstandsbediening [3] om de led-band [2] in te schakelen. Druk op de OFF-knop van de afstandsbediening [3] om de led-band [2] uit te schakelen.

**Opmerking:** De OFF-knop van de afstandsbediening [3] is uitsluitend geschikt voor het kortstondig uitschakelen van de led-band [2]. Trek de netspanningsadapter [1] uit het stopcontact om de led-band [2] blijvend uit te schakelen.

### 14175206L (zie afb. E):











- De LED-band bezit een daglichtsensor/bewegings-sensor [14]. De reikwijdte van de bewegingssensor bedraagt maximaal 5 m.
- Tijdens het donker wordt de led-band door beweging binnen het registratiebereik automatisch ingeschakeld. Het licht gaat gedurende ca. 30 seconden tot ca. 10 minuten aan. De verlichtingsduur kan traploos worden ingesteld met de regelaar [13].









## ● Lichteffecten met behulp van de afstandsbediening instellen (14175106L)

**Opmerking:** de zender van de afstandsbediening [3] bevindt zich aan de andere kant van het batterijvak [5].

Zorg ervoor dat er zich tussen de afstandsbediening [3] en de ontvanger geen hindernissen bevinden. De reikwijdte van de afstandsbediening [3] bedraagt ca. 5 m.



### De volgende functies staan ter beschikking:

- : Lichtsterkte verhogen/snelheid kleurwissel verhogen/gevoeligheid muzieksensor verhogen
- : Lichtsterkte verlagen/snelheid kleurwissel verlagen/gevoeligheid muzieksensor verlagen
- : LED-band inschakelen
- : LED-band uitschakelen
- : rood licht instellen
- : groen licht instellen
- : blauw licht instellen
- : wit licht instellen
- : oranje licht instellen
- : geel licht instellen

-  turquise licht instellen
-  lila licht instellen
-  Kleurwissel (3 kleuren)
-  kleurwissel (7 kleuren)
-  vloeiende kleurwissel (3 kleuren)
-  vloeiende kleurwissel (7 kleuren)
-  Muziekprogramma 1 = langzame, vloeiende kleurwisseling met lichtreflex bij geluiden
-  Muziekprogramma 2 = vloeiende kleurwisseling met lichtreflex bij geluiden
-  Muziekprogramma 3 = kleurwisseling alleen bij geluiden
-  Muziekprogramma 4 = led-band wordt alleen geactiveerd bij geluiden

## ● Onderhoud en reiniging

### **WAARSCHUWING! LEVENSGEVAAR DOOR ELEKTRISCHE SCHOKKEN!**

Verbreek voor alle werkzaamheden aan de LED-band  de verbinding van de lamp met het stroomnet. Trek hiervoor de netspanningsadapter  uit het stopcontact.

- Gebruik geen oplosmiddel, benzine e.d. De lichten zullen hierdoor beschadigd raken.
- Gebruik voor de reiniging van de LED-band  een droge, pluisvrije doek.

## ● Afvoer

De verpakking bestaat uit milieuvriendelijke grondstoffen die u via de plaatselijke recyclingcontainers kunt afvoeren.



Neem de aanduiding van de verpakkingsmaterialen voor de afvalscheiding in acht. Deze zijn gemarkeerd met de

afkortingen (a) en een cijfers (b) met de volgende betekenis: 1-7: kunststoffen / 20-22: papier en vezelplaten/80-98: composietmaterialen.



Gooi het afgedankte product omwille van het milieu niet weg via het huisvuil, maar geef het af bij het daarvoor bestemde depot of het gemeentelijke milieupark. Over afgifteplaatsen en hun openingstijden kunt u zich bij uw aangewezen instantie informeren.



Het product, waaronder het toebehoren, en de verpakkingsmaterialen kunnen worden gerecycled en zijn onderhevig aan een uitgebreide verantwoordelijkheid van de fabrikant. Gooi ze apart weg, overeenkomstig de aangegeven Info-tri (informatie over afvalscheiding), voor een beter afvalbeheer. Het Triman-logo geldt alleen voor Frankrijk.

Defecte of verbruikte batterijen/accu's moeten worden gerecycled. Geef batterijen/accu's en/of het product af bij de daarvoor bestemde verzamelstations.



### **Milieuschade door foutieve verwijdering van de batterijen/accu's!**

Batterijen/accu's mogen niet via het huisvuil worden weggegooid. Ze kunnen giftige zware metalen bevatten en vallen onder het chemisch afval. De chemische symbolen van de zware metalen zijn: Cd = cadmium, Hg = kwik, Pb = lood. Geef verbruikte batterijen/accu's daarom af bij een gemeentelijk inzamelpunt.

## ● **Garantie en service**

### ● **Garantie**

Op dit product verlenen wij 36 maanden garantie vanaf koopdatum. Het apparaat werd zorgvuldig vervaardigd en aan een nauwkeurige kwaliteitscontrole onderworpen. Binnen de garantieperiode herstellen wij kosteloos alle materiaal- of productiefouten. Indien tijdens de garantieperiode gebreken worden vastgesteld, kunt u het product naar het onderstaande serviceadres sturen met vermelding van het volgende modelnummer: 14175106L/14175206L.

Beschadigingen door ondeskundig gebruik, negeren van de handleiding of ingrepen door niet-geautoriseerde personen zijn van de garantieverlening uitgesloten. Dit geldt eveneens voor slijtende delen (zoals bijv. gloeilampen).

Door de garantieservice wordt de garantieperiode noch verlengd noch vernieuwd.

### ● **Serviceadres**

Briloner Leuchten GmbH & Co. KG  
Am Steinbach 14  
59872 Meschede  
DUITSLAND

Tel.: +49 291/952 993-650

Fax: +49 291/952 993-109

E-Mail: kundenservice@briloner.com

www.briloner.com

FR

Gratis servicenummer:

Tel.: 00800/27456637

**IAN 459005\_2401**

Houd a.u.b. bij alle aanvragen de kassabon en het artikelnummer (IAN 459005\_2401) als bewijs voor de aankoop bij de hand.

## ● **Conformiteitsverklaring CE**

Dit product voldoet aan de eisen van de van toepassing zijnde Europese en nationale richtlijnen. De conformiteit werd aangetoond. Desbetreffende verklaringen liggen ter inzage bij de fabrikant.





























### ● **Fabrikant**

Briloner Leuchten GmbH & Co. KG  
Am Steinbach 14  
59872 Meschede  
DUITSLAND













<b>Legenda zastosowanych piktogramów</b> .....	Strona 50
<b>Instrukcja</b> .....	Strona 51
Zastosowanie zgodne z przeznaczeniem .....	Strona 51
Zawartość .....	Strona 52
Opis części .....	Strona 52
Dane techniczne .....	Strona 52
<b>Bezpieczeństwo</b> .....	Strona 53
Wskazówki bezpieczeństwa .....	Strona 53
Wskazówki bezpieczeństwa dla baterii/akumulatorów .....	Strona 54
<b>Uruchomienie</b> .....	Strona 55
Wkładanie/wymiana baterii (14175106L) .....	Strona 55
Skracanie/łącznie taśmy świetlnej LED .....	Strona 55
<b>Montaż taśmy świetlnej LED</b> .....	Strona 56
Włączanie/Wyłączanie taśmy świetlnej LED .....	Strona 56
Sterowanie efektami oświetleniowymi za pomocą pilota (14175106L) .....	Strona 56
<b>Konserwacja i czyszczenie</b> .....	Strona 57
<b>Utylizacja</b> .....	Strona 57
<b>Gwarancja i serwis</b> .....	Strona 58
Oświadczenie gwarancyjne .....	Strona 58
Adres serwisu .....	Strona 58
Deklaracja zgodności .....	Strona 58
Producent .....	Strona 58

## Legenda zastosowanych piktogramów

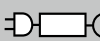
	Przeczytać instrukcję obsługi!		Niebezpieczeństwo wybuchu!
	Ta lampa nadaje się wyłącznie do pracy wewnątrz, w suchych i zamkniętych pomieszczeniach.		Zakładać rękawice ochronne!
	<b>Tylko 14175106L:</b> w przypadku tego artykułu chodzi o dekorację świetlną. Nie należy używać tej lampy do oświetlania pomieszczeń lub jako lampki nocnej.		Prawidłowy sposób postępowania
	Kąt świecenia		Transformator bezpieczeństwa odporny na zwarcie
 A.C. a.c.	Napięcie przemienne (rodzaj prądu i napięcia)		Niezależne urządzenie sterujące
	Wolt	 max. 5 m	Zasięg
	Polietylen (niska gęstość)		
	Herc (częstotliwość)		Biegunowość przyłącza sieciowego
	Wat (moc czynna)		
	Klasa ochrony II		Napięcie stałe (rodzaj prądu i napięcia)
	Urządzenie sterujące jest wymienne.		Opakowanie i urządzenie przekazać do utylizacji zgodnie z przepisami o ochronie środowiska!
	Ta lampa posiada rodzaj ochrony „IP20” i jest przeznaczona wyłącznie do zastosowania w pomieszczeniach w prywatnych gospodarstwach domowych. Brak ochrony przed wniknięciem wody.		Tektura falista
	Przestrzegać wskazówek ostrzegawczych i bezpieczeństwa!		Papier
	Niebezpieczeństwo utraty życia i wypadku dla dzieci!		Temperatura otoczenia
	Niewłaściwa utylizacja baterii/akumulatorów stwarza zagrożenie dla środowiska naturalnego!		Temperatura obudowy w danym punkcie

## Legenda zastosowanych piktogramów

	OSTRZEŻENIE! Ten produkt zawiera baterię guzikową. Niebezpieczne w przypadku połączania – należy postępować zgodnie z instrukcjami.		Ostrzeżenie! Niebezpieczeństwo porażenia prądem
	W celu uniknięcia zagrożeń uszkodzone źródło światła tego produktu może być wymieniane wyłącznie przez producenta, przedstawiciela jego serwisu lub specjalistę z porównywalnymi kwalifikacjami (14175206L).		Baterie należy przechowywać poza zasięgiem dzieci!
	Wbudowane diody LED nie nadają się do użycia w połączeniu z zewnętrznymi regulatorami jasności światła i wyłącznikami elektronicznymi (14175206L).		Opakowanie składa się w 100% ze zutylizowanego papieru.
	Lampę można uruchamiać tylko z dołączonym zasilaczem z wtyczką „TY12A-2400500E” (14175106L).	<b>SELV</b>	Bardzo niskie napięcie bezpieczne
	Wskazówki bezpieczeństwa Instrukcja postępowania		Lampę można uruchamiać tylko z dołączonym zasilaczem z wtyczką „TY12A-2400250E” (14175206L).
<b>A</b>	Ampery		Politereftalan etylenu
<b>mA</b>	Miliampery		Polietylen (niska gęstość)
<b>tc°</b>	Punkt pomiaru temperatury obudowy		

## Taśma LED z czujnikiem audio/ Taśma LED z sygnalizatorem ruchu

### ● Instrukcja



Proszę dokładnie przeczytać całą niniejszą instrukcję obsługi. Niniejsza instrukcja obsługi należy do produktu. Zawiera ona ważne wskazówki dotyczące uruchamiania i posługiwania się nim. Zawsze należy przestrzegać wszystkich wskazówek dotyczących bezpieczeństwa. Przed uruchomieniem proszę sprawdzić, czy występuje prawidłowe napięcie i czy wszystkie części są prawidłowo zamontowane. W przypadku zapytań lub niepewności odnośnie obchodzenia się z

urządzeniem prosimy o kontakt ze sprzedawcą lub punktem serwisowym. Proszę starannie przechowywać niniejszą instrukcję obsługi i ewentualnie przekazać ją osobom trzecim.

### ● Zastosowanie zgodne z przeznaczeniem



Niniejsza lampa nadaje się wyłącznie do pracy wewnątrz, w suchych i zamkniętych pomieszczeniach. Urządzenie to przeznaczone jest do zastosowania jedynie w prywatnych gospodarstwach domowych, a nie w celach komercyjnych. Inne zastosowanie niż opisane powyżej jest niedozwolone i prowadzi do

uszkodzenia produktu. Ponadto łączy się to z zagrożeniami, takimi jak np. zwarcie, pożar, porażenie prądem itp.

Produkt ten jest przeznaczony do normalnej pracy.

### Tylko dla 14175106L:



W przypadku tego artykułu chodzi o dekorację świetlną. Nie należy używać tej lampy do oświetlania pomieszczeń lub jako lampki nocnej.

### Zawartość

Bezpośrednio po wypakowaniu należy sprawdzić, czy zestaw jest kompletny oraz czy urządzenie jest w nienagannym stanie.

- 1 taśma LED, model 14175106L/14175206L
- 1 adapter sieciowy
- 2 łączniki
- 4 zaślepki
- 1 uchwyt kabla (14175106L)
- 2 uchwyty kabla (14175206L)
- 1 pasek samoprzylepny
- 1 pilot z baterią (14175106L)
- 1 wskazówki dotyczące montażu, obsługi i bezpieczeństwa

### Opis części

- 1 Adapter sieciowy
- 2 Taśma LED
- 3 Pilot (14175106L)
- 4 Przewód zasilający
- 5 Komora na baterie (14175106L)
- 6 Pasek izolacyjny (14175106L)
- 7 Bateria (14175106L)
- 8 Folia ochronna
- 9 Łącznik
- 10 Zaślepka
- 11 Uchwyt kabla
- 12 Czujnik muzyczny (14175106L)
- 13 Regulator (14175206L)
- 14 Czujnik (14175206L)
- 15 Gniazdko (14175206L)

16 Wtyczka (14175206L)

17 Pasek samoprzylepny

### Dane techniczne

**Numer modelu:** 14175106L  
**Napięcie robocze:** 230-240V~ 50/60Hz  
**Moc całkowita:** maks. 12W

**Taśma LED:**  
**Napięcie robocze:** 24V===  
**Moc (taśma LED):** 10W  
**Klasa ochrony:** II/□  
**Rodzaj ochrony:** IP20

**Zasilacz:**  
**Numer modelu:** TY12A-2400500E  
**Napięcie robocze:** 180-240V~ 50/60Hz  
**Prąd wyjściowy** 24V === maks. 0,5A; 12W  
**Klasa ochrony:** II/□  
**Rodzaj ochrony:** IP20

**Bateria do pilota:**  
**Typ:** CR 2025 (litowo-metalowa)

Ten produkt zawiera źródła światła klasy efektywności energetycznej „E”.

**Numer modelu:** 14175206L  
**Napięcie robocze:** 230-240V~ 50/60Hz  
**Moc całkowita:** 6W

**Taśma LED:**  
**Napięcie robocze:** 24V===  
**Moc (taśma LED):** 4,95W  
**Klasa ochrony:** II/□  
**Rodzaj ochrony:** IP20

**Zasilacz:**  
**Numer modelu:** TY12A-2400250E  
**Napięcie robocze:** 180-240V~ 50/60Hz  
**Prąd wyjściowy:** 24V === maks. 0,25A; 6W  
**Klasa ochrony:** II/□  
**Rodzaj ochrony:** IP20

## Oba modele:

Długość całkowita: 3 m

Maksymalna długość,

którą można wydłużyć: 3,2 m

Ten produkt zawiera źródła światła klasy efektywności energetycznej „G”.

## ● Bezpieczeństwo



### Wskazówki bezpieczeństwa

W przypadku szkód spowodowanych nieprzestrzeganiem niniejszej instrukcji obsługi wygasa prawo do gwarancji! Za szkody pośrednie producent nie ponosi odpowiedzialności! W przypadku szkód materialnych lub osobowych, które powstały wskutek niewłaściwego obchodzenia się lub nieprzestrzegania wskazówek dotyczących bezpieczeństwa, nie ponosimy żadnej odpowiedzialności!

### ■ **OSTRZEŻENIE! ZAGROŻENIE ŻYCIA I NIEBEZPIECZEŃSTWO WYPADKU DLA DZIECI!**



Nigdy nie należy pozostawiać dzieci bez nadzoru z materiałem opakowaniowym. Istnieje zagrożenie uduszeniem spowodowane przez materiał opakowaniowy. Dzieci często nie dostrzegają niebezpieczeństwa. Należy zawsze trzymać dzieci z dala od produktu.

- Niniejsze urządzenie może być używane przez dzieci od lat 8 oraz przez osoby z obniżonymi zdolnościami fizycznymi, sensorycznymi lub mentalnymi lub brakiem doświadczenia i/lub wiedzy, jeśli pozostają pod nadzorem lub zostały pouczone w kwestii bezpiecznego użycia urządzenia i rozumieją wynikające z niego zagrożenia. Dzieci nie mogą bawić się urządzeniem. Czyszczenie i konserwacja nie mogą być wykonywane przez dzieci bez nadzoru.



### Porażenie prądem elektrycznym grozi śmiercią

- Przed każdym zastosowaniem należy sprawdzić taśmę świetlną LED pod kątem ewentualnych

uszkodzeń. Nie używać taśmy świetlnej LED w razie stwierdzenia jakichkolwiek uszkodzeń.

### ▲ **OSTRZEŻENIE!**

Uszkodzony przewód zasilający oznacza zagrożenie dla życia wskutek porażenia prądem. W przypadku uszkodzeń, konieczności naprawy lub innych problemów zwrócić się do punktu serwisowego lub elektryka.

- Przed użyciem upewnić się, że dostępne napięcie sieciowe jest zgodne z wymaganym napięciem roboczym artykułu (patrz „Dane techniczne”).
- Bezwzględnie unikać kontaktu przewodzących napięcie przewodów z wodą lub innymi cieczami.
- Nigdy nie otwierać elementów elektrycznych i nie wkładać do nich jakichkolwiek przedmiotów. Taka ingerencja oznacza zagrożenie życia poprzez porażenie prądem.
- Nie używać taśmy świetlnej LED, jeśli jest przykryta przedmiotami lub umieszczona w powierzchni.
- Nie należy montować lampy na wilgotnej lub przewodzącej powierzchni.
- Taśmę świetlnej LED nie wolno łączyć elektrycznie z innymi taśmami świetlnymi LED.
- Nie mocować za pomocą ostrych klamer lub gwoździ.
- Przed przystąpieniem do montażu, demontażu bądź czyszczenia produktu należy zawsze wyciągnąć wtyczkę z gniazda sieciowego.
- Nigdy nie należy dotykać wtyczki sieciowej ani taśmy świetlnej LED mokrymi rękoma.
- Stosować wyłącznie dołączone elementy, w przeciwnym razie wygaśnie gwarancja.
- Nie łączyć tej taśmy świetlnej LED z produktem innego producenta.
- Połączenie pośrednie może być wykonane wyłącznie za pomocą dostarczonych złączek. Wszystkie odsłonięte końce muszą być zaizolowane przed użyciem.
- Nie używać taśmy świetlnej LED, jeśli jest przykryta przez jakiś inny przedmiot.
- Nie należy włączać taśmy świetlnej LED do sieci elektrycznej, jeśli znajduje się w opakowaniu. Przed podłączeniem do sieci elektrycznej całkowicie rozłóż artykuł.

## Model 14175106L

- U niektórych osób może dojść do napadów epileptycznych lub utraty przytomności, jeśli będą narażone na określone błyski lub efekty świetlne. W razie symptomów epilepsji należy niezwłocznie skonsultować się z lekarzem.



### Jak uniknąć zagrożeń pożarowego i obrażeń ciała

- Artykuł ten nie zawiera elementów wymagających konserwacji przez użytkownika.
-  Wbudowane diody LED nie nadają się do użycia w połączeniu z zewnętrznymi regulatorami jasności światła i wyłącznikami elektronicznymi (14175206L).
- Podczas uruchomienia nie patrzeć w diody LED z bliskiej odległości.
- Diod LED nie należy oglądać za pomocą optycznego instrumentu (np. lupy).



### Prawidłowy sposób postępowania

- Taśmę świetlną LED zamontować w taki sposób, aby była zabezpieczona przed zanieczyszczeniami i wysoką temperaturą.
- Zachować ostrożność! Zwracać uwagę na wykonywane czynności i zawsze kierować się rozsądkiem. Nie używać taśmy świetlnej LED w przypadku braku koncentracji lub złego samopoczucia.
- Przed instalacją należy zapoznać się ze wszystkimi instrukcjami i rysunkami zawartymi w niniejszej instrukcji oraz z samą taśmą świetlną LED.
- Aby taśmę świetlną LED całkowicie oddzielić od źródła zasilania, należy wyjąć zasilacz z gniazda wtykowego.



### Wskazówki bezpieczeństwa dla baterii/akumulatorów



### BATERIE NALEŻY PRZECHOWY- WAĆ POZA ZASIĘGIEM DZIECI!

Połknięcie może spowodować oparzenia

chemiczne, perforację tkanki miękkiej i śmierć. Ciężkie oparzenia mogą wystąpić w ciągu 2 godzin po połknięciu. Natychmiast udać się do lekarza.

### ■ ZAGROŻENIE ŻYCIA!

Baterie/akumulatory należy trzymać poza zasięgiem dzieci. W przypadku połknięcia należy natychmiast udać się do lekarza!



### NIEBEZPIECZEŃSTWO WYBUCHU!

- Baterii jednorazowego użytku nie wolno ładować ponownie. Baterii/akumulatorów nie należy zwracać i/lub otwierać. Może to doprowadzić do przegrzania, pożaru lub wybuchu.
- Nigdy nie należy wrzucać baterii/akumulatorów do ognia lub wody.
- Nigdy nie należy narażać baterii/akumulatorów na obciążenia mechaniczne.

### Ryzyko wycieku kwasu z baterii/ akumulatorów

- Należy unikać ekstremalnych warunków i temperatur, które mogą oddziaływać na baterie/akumulatory, np. kaloryferów/bezpośredniego działania promieniowania słonecznego.
- Jeśli wyciekną baterie/akumulatory, należy unikać kontaktu skóry, oczu i błon śluzowych z chemikaliami! Dotknięte miejsca natychmiast przepłukać czystą wodą i udać się do lekarza!



### ZAKŁADAĆ RĘKAWICE OCHRONNE!

- Wylane lub uszkodzone baterie/akumulatory po dotknięciu skóry mogą spowodować poparzenia chemiczne. Dlatego należy w takim przypadku nakładać odpowiednie rękawice ochronne.
- W przypadku wycieku baterii/akumulatorów natychmiast usunąć je z produktu, aby uniknąć uszkodzeń.
- Używać wyłącznie baterii/akumulatorów tego samego typu. Nie zakładać razem nowych oraz zużytych baterii/akumulatorów!
- Jeżeli produkt nie jest przez dłuższy czas używany, baterie/akumulatory należy wyjąć.

### Ryzyko uszkodzenia produktu

- Używać wyłącznie zalecanego rodzaju baterii/akumulatora!

- Włożyć baterie/akumulatory zgodnie z oznaczeniem biegunów (+) i (-) na baterii/akumulatorze i produkcie.
- Oczyszczyć styki baterii/akumulatora i w komorze baterii przed włożeniem suchą, niestrzępiącą się szmatką lub patyczkiem higienicznym!
- Zużyte baterie/akumulatory wyjąć jak najszybciej z produktu.

## ● Uruchomienie

- Przed pierwszym użyciem usunąć wszystkie materiały opakowaniowe.
- Nie należy podłączać taśmy świetlnej LED do sieci zasilania, jeśli znajduje się ona w opakowaniu i jest zwinięta.

**Wskazówka:** należy pamiętać o tym, aby w bezpośrednim miejscu montażu znajdowało się gniazdo wtykowe.

## ● Wkładanie/wymiana baterii (14175106L) (rys. A)

**Wskazówka:** przed pierwszym użyciem zdjąć pasek izolacyjny [6] z komory na baterie [5].

- Jeśli zasięg pilota [3] osłabnie, należy wymienić baterie [7]. Przesunąć dźwignię komory na baterie [5] w bok i jednocześnie wyciągnąć komorę na baterie [5] z pilota [3]. Wyjąć baterię [7] i włożyć nową.

**Wskazówka:** poprawne ułożenie biegunów jest pokazane na odwrotnej stronie pilota [3].

- Ponownie wsunąć komorę na baterie [5] do pilota [3].

## ● Skracanie/Łączenie taśmy świetlnej LED

Istnieje możliwość indywidualnego skracania i ponownego łączenia taśmy świetlnej LED.

### ▲ OSTRZEŻENIE! ZAGROŻENIE ŻYCIA PRZEZ PORĄŻENIE PRĄDEM ELEKTRYCZNYM!

Przed wszystkimi pracami odłączyć oświetlenie przy taśmie świetlnej LED [2] od sieci elektrycznej. W tym celu należy wyjąć adapter sieciowy [1] z gniazdka.

- Wybrać wymaganą długość taśmy świetlnej LED.

**Wskazówka:** należy uważać na to, aby skrócić taśmę świetlną LED we właściwym miejscu. Miejsce przecięcia leży dokładnie po środku biegunów i jest oznaczone czarną linią (14175106L: + 24V, niebieski, czerwony, zielony - <math>\otimes</math>; 14175206L: +, -) (patrz rys. C).

- Skrócić taśmę świetlną LED [2] przy pomocy nożyczek.
- Zdjąć folię ochronną z obszaru połączeniowego na odwrotnej stronie taśmy świetlnej LED [2].
- Następnie położyć oba końce taśmy świetlnej LED [2] ze stykami w kolorze miedzianym (patrz rys. C3/C4, napis „LED”) na styki przecięcia złącza wtykowego. Znajdują się one na przeciwnych stronach paska samoprzylepnego (patrz rys. C3/C4, napis „3M”). Uważać przy tym na poprawną biegunowość (+ przy + / - przy -).
- Następnie wcisnąć zaślepkę [10] na każdy z końców łącznika [9] (patrz rys. C).
- Sprawdzić, czy zamocowanie jest prawidłowe.
- Należy pamiętać, aby przed użyciem obkleić otwarte końce taśmy świetlnej LED [2] paskiem klejącym [17], jeśli po skróceniu taśmy nie ma być utworzone połączenie (patrz poniżej rys. 1-4).

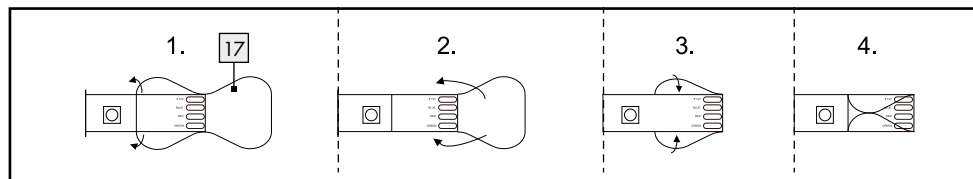

## ● Montaż taśmy świetlnej LED

**Wskazówka:** zwrócić uwagę na to, aby powierzchnia montażu była czysta, wolna od tłuszczu i sucha. W przeciwnym wypadku może dojść do zmniejszenia przyczepności taśmy klejącej.

**Wskazówka:** należy pamiętać o tym, aby w bezpośrednim miejscu montażu znajdowało się gniazdo wtykowe.

**Wskazówka:** padanie światła wpływa na czujnik [14] (14175206L).

### Model 14175106L (patrz rys. A):

- Przewód zasilający [4] połączyć z i taśmą LED [2].

### 14175206L (patrz rys. A):

- Przewód zasilający [4] połączyć przy pomocy wtyczki [16] bezpośrednio z gniazdkiem [15] czujnika [14] i taśmą LED [2].

- Wybrać odpowiednią powierzchnię montażową.

**Wskazówka (14175206L):** zewnętrzne źródła światła np. latarnie uliczne wpływają na czujnik zmierzchu.

### Oba modele:

- Zdjąć folię ochronną z odwrotnej strony taśmy świetlnej LED [2] (patrz rys. B).
- Przykleić taśmę świetlną LED [2] przy użyciu taśmy samoprzylepnej na powierzchnię montażu i przycisnąć ją (patrz rys. B).
- Zdjąć folię ochronną [8] (patrz rys. D) z odwrotnej strony uchwytu na kabel [11].
- W wybranym miejscu przykleić uchwyt kabla [11] (patrz rys. D).
- Zdjąć folię ochronną z odwrotnej strony czujnika muzycznego [12]/czujnika [14].
- W wybranym miejscu przykleić czujnik [14] (14175206L).
- Zaciśnąć przewód zasilający [4] w uchwycie kabla [11] (patrz rys. D).
- Włożyć zasilacz [1] do gniazdka.

Lampa jest gotowa do zastosowania.

## ● Włączanie/Wyłączanie taśmy świetlnej LED

### 14175106L:

- Nacisnąć przycisk ON na pilocie [3], aby włączyć taśmę LED [2]. Nacisnąć przycisk OFF na pilocie [3], aby wyłączyć taśmę LED-Band [2].

**Wskazówka:** przycisk OFF na pilocie [3] przeznaczony jest jedynie do krótkotrwałego wyłączenia taśmy LED [2]. Aby taśmę LED [2] wyłączyć na stałe, należy odłączyć adapter sieciowy [1] z gniazdka.

### 14175206L (patrz rys. E):

- Taśma świetlna LED posiada czujnik światła dziennego/ruchu [14]. Zasięg czujnika ruchu wynosi maks. 5 m.
- W ciemności taśma świetlna LED włącza się automatycznie w skutek ruchu w obszarze wykrywania. Światło włącza się na ok 30 sekund do ok 10 minut. Czas świecenia można płynnie ustawiać przy pomocy regulatora [13].

## ● Sterowanie efektami oświetleniowymi za pomocą pilota (14175106L)

**Wskazówka:** nadajnik pilota [3] znajduje się na przeciwnej stronie komory na baterie [5]. Należy zatroszczyć się o to, aby między pilotem [3] a odbiornikiem nie znajdowały się żadne przeszkody. Zasięg pilota [3] wynosi ok. 5m.

### Dostępne są następujące funkcje:



- ☺: Zwiększanie natężenia światła/zwiększanie prędkości zmiany barwy/zwiększanie czułości czujnika muzycznego
- ☹: Zmniejszanie natężenia światła/zmniejszanie prędkości zmiany barwy/zmniejszanie czułości czujnika muzycznego
- ON: Włączanie taśmy LED
- OFF: Wyłączanie taśmy LED



-  : ustawienie czerwonego światła
-  : ustawienie zielonego światła
-  : ustawienie niebieskiego światła
-  : ustawienie białego światła
-  : ustawienie pomarańczowego światła
-  : ustawienie żółtego światła
-  : ustawienie turkusowego światła
-  : ustawienie fioletowego światła
-  : zmiana koloru (3 kolorów)
-  : zmiana koloru (7 kolorów)
-  : płynna zmiana kolorów (3 kolorów)
-  : płynna zmiana kolorów (7 kolorów)
-  : Program muzyczny 1 = powoli płynąca zmiana kolorów z refleksem świetlnym przy dźwiękach
-  : Program muzyczny 2 = powoli płynąca zmiana kolorów z refleksem świetlnym przy dźwiękach
-  : Program muzyczny 3 = zmiana kolorów tylko przy dźwiękach
-  : Program muzyczny 4 = taśma świetlna LED aktywuje się tylko przy dźwiękach.

## **Konserwacja i czyszczenie**

### **OSTRZEŻENIE! ZAGROŻENIE ŻYCIA PRZEZ PORAŻENIE PRADEM ELEKTRYCZNYM!**

Przed wszystkimi pracami odłączyć oświetlenie przy taśmie świetlnej LED  od sieci elektrycznej. W tym celu należy wyjąć adapter sieciowy  z gniazdka.

- Nie używać rozpuszczalników, benzyny itp. Mogłoby to spowodować uszkodzenie lampy.
- Do czyszczenia taśmy świetlnej LED  należy używać suchej, niestrzępiącej się szmatki.

## **Utylizacja**

Opakowanie wykonane jest z materiałów przyjaznych dla środowiska, które można przekazać do utylizacji w lokalnym punkcie przetwarzania surowców wtórnych.



Przy segregowaniu odpadów prosimy zwrócić uwagę na oznakowanie materiałów opakowaniowych, oznaczone są one skrótami (a) i numerami (b) o następującym znaczeniu: 1-7: Tworzywa sztuczne/20-22: Papier i tektura/80-98: Materiały kompozytowe.



Z uwagi na ochronę środowiska nie wyrzucać urządzenia po zakończeniu eksploatacji do odpadów domowych, lecz prawidłowo zutylizować. Informacji o punktach zbiorczych i ich godzinach otwarcia udziela odpowiedni urząd.

Zgodnie z art. 13 ust 1. Ustawy z dnia 11 września 2015 roku o zużyтым sprzęcie elektrycznym i elektronicznym **zakazuje się umieszczania zużytego sprzętu łącznie z innymi odpadami.**

Elektroodpady nie mogą być wyrzucane do pojemników do selektywnej zbiórki odpadów komunalnych. Można je oddać w specjalnie wyznaczonych miejscach np. Punkt Selektywnej Zbiórki Odpadów Komunalnych lub/bądź w punktach handlowych oferujących w sprzedaży sprzęt elektroniczny.

Należy postępować zgodnie z obowiązującymi w Polsce przepisami dotyczącymi selektywnej zbiórki urządzeń elektrycznych i elektronicznych. Prawidłowa gospodarka odpadami pomaga **uniknąć potencjalnych skutków dla środowiska i zdrowia ludzi wynikających z obecności w sprzęcie niebezpiecznych: substancji, mieszanin oraz części składowych.**



### **SYMBOL SELEKTYWNEGO ZBIERANIA**

Ten symbol oznacza, że zużytego sprzętu nie można umieszczać łącznie z innymi odpadami (2012/19/UE).

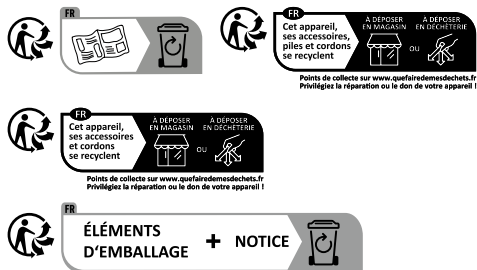

Produkt, w tym akcesoria i materiały opakowaniowe, nadają się do recyklingu i podlegają rozszerzonej odpowiedzialności producenta. Wyrzuć je osobno, zgodnie z ilustracją przedstawiającą informacje o sortowaniu, aby zapewnić lepszą utylizację odpadów. Logo Triman jest ważne tylko dla Francji.

Uszkodzone lub zużyte baterie/akumulatory muszą być poddane recyklingowi. Oddać baterie/akumulatory i/lub produkt w dostępnych punktach zbiórki.



### Niewłaściwa utylizacja baterii/akumulatorów stwarza zagrożenie dla środowiska naturalnego!

Baterii/akumulatorów nie należy wyrzucać razem z odpadami domowymi. Mogą one zawierać szkodliwe metale ciężkie i należy je traktować jak odpady specjalne. Symbole chemiczne metali ciężkich są następujące: Cd = kadm, Hg = rtęć, Pb = ołów. Dlatego też zużyte baterie/akumulatory należy przekazywać do komunalnych punktów gromadzenia odpadów niebezpiecznych.

## ● Gwarancja i serwis

### ● Oświadczenie gwarancyjne

W momencie zakupu otrzymują Państwo na to urządzenie 36 miesięcy gwarancji. Urządzenie wyprodukowano starannie i poddano dokładnej kontroli jakości. W okresie gwarancji usuwamy bezpłatnie wszystkie wady materiałowe lub fabryczne. Jeśli mimo to w okresie gwarancji pojawią się usterki, urządzenie należy przesać na podany adres serwisowy, podając następujący numer modelu: 14175106L/14175206L.

Gwarancji nie podlegają uszkodzenia spowodowane przez nieprawidłowe użytkowanie, nieprzestrzeganie instrukcji obsługi lub ingerencję nieautoryzowanych osób, a także części szybko zużywające się (jak np. elementy świetlne).

Usługa gwarancyjna nie przedłuża ani nie odnawia okresu gwarancji.

Zgodnie z Kodeksem Cywilnym art. 581 §1 wraz z wymianą urządzenia lub ważnej części czas gwarancji rozpoczyna się na nowo.

### ● Adres serwisu

Briloner Leuchten GmbH & Co. KG  
Am Steinbach 14  
59872 Meschede  
NIEMCY  
Tel.: +49 291/952 993-650  
Faks: +49 291/952 993-109  
E-mail: kundenservice@briloner.com  
www.briloner.com

FR

Bezplatny numer serwisu:  
Tel.: 00800/27456637

**IAN 459005\_2401**

Przed skontaktowaniem się z działem serwisowym należy przygotować paragon i numer artykułu (IAN 459005\_2401) jako dowód zakupu.

### ● Deklaracja zgodności CE































Niniejszy produkt spełnia wymagania obowiązujących dyrektyw europejskich i krajowych. Zgodność została wykazana. Odpowiednie deklaracje i dokumenty są przechowywane przez producenta.

### ● Producent









Briloner Leuchten GmbH & Co. KG  
Am Steinbach 14  
59872 Meschede  
NIEMCY

<b>Vysvětlení použitých piktogramů</b> .....	Strana 60
<b>Úvod</b> .....	Strana 61
Použití ke stanovenému účelu.....	Strana 61
Obsah dodávky.....	Strana 61
Popis dílů.....	Strana 62
Technická data.....	Strana 62
<b>Bezpečnost</b> .....	Strana 62
Bezpečnostní pokyny.....	Strana 62
Bezpečnostní pokyny pro baterie a akumulátory.....	Strana 64
<b>Uvedení do provozu</b> .....	Strana 64
Vložení a výměna baterií (14175106L).....	Strana 64
Zkracování a spojování LED pásku.....	Strana 65
<b>Montáž LED pásku</b> .....	Strana 65
Zapínání a vypínání světelného LED pásku.....	Strana 66
Řízení světelných efektů pomocí dálkového ovládání (14175106L).....	Strana 66
<b>Údržba a čištění</b> .....	Strana 66
<b>Zlikvidování</b> .....	Strana 67
<b>Záruka a servis</b> .....	Strana 67
Záruka.....	Strana 67
Adresa servisu.....	Strana 67
Evropské prohlášení o shodě.....	Strana 68
Výrobce.....	Strana 68

## Legenda použitých piktogramů

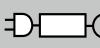
	Čtěte návod k obsluze!		Nebezpečí výbuchu!
	Toto svítidlo je určeno k používání výhradně v interiérech, v suchých a uzavřených místnostech.		Používejte ochranné rukavice!
	<b>Pouze 14175106L:</b> Tento výrobek je světelná dekorace. Nepoužívejte toto svítidlo k osvětlení místnosti nebo jako noční světlo.		Takto postupujete správně
	Úhel vyzařování světla		Před zkratem chráněný bezpečnostní transformátor
 A.C. a.c.	Střídavé napětí (druh proudu a napětí)		Nezávislý předřadník
	Volt	 max. 5 m	Dosah
	Polyetylén (nízká hustota)		
	Hertz (frekvence)		Polarita síťové přípojky
	W (činný výkon)		
	Třída ochrany II	 d.c. DC	Stejnoseměrné napětí (druh proudu a napětí)
	Předřadník je možné vyměnit.		Obal a přístroj likvidujte ekologicky!
	Toto svítidlo má stupeň krytí „IP20“ a je určeno výhradně pro použití ve vnitřních prostorách domácností. Bez ochrany proti vniknutí vody.	 PAP	Vnitřní lepenka
	Dodržujte výstražné a bezpečnostní pokyny!	 PAP	Papír
	Nebezpečí ohrožení života a nehody malých i velkých dětí!		Teplota okolního prostředí
	Ekologické škody v důsledku nesprávné likvidace baterií nebo akumulátorů!		Teplota tělesa v uvedeném bodě
	<b>VÝSTRAHA!</b> Tento výrobek obsahuje jednu knoflíkovou baterii. Nebezpečné při spolknutí - dodržujte pokyny.		Varování! Nebezpečí zasažení elektrickým proudem

## Legenda použitých piktogramů

	Aby se předešlo nebezpečí, smí poškozený světelný zdroj tohoto výrobku vyměnit pouze výrobce, jeho servisní zástupce nebo srovnatelný odborník (14175206L).		Baterie uchovávejte mimo dosah dětí!
	Vestavěné LED nejsou vhodné k použití externích stmívačů a elektronických spínačů (14175206L).		Obal je vyroben ze 100% recyklovaného papíru.
	Svítilno smíte používat pouze s dodaným síťovým adaptérem „TY12A-2400500E“ (14175106L).	<b>SELV</b>	Bezpečné velmi nízké napětí
	Bezpečnostní pokyny Instrukce		Svítilno lze provozovat jen s dodaným zástrčkovým síťovým adaptérem „TY12A-2400250E“ (14175206L).
<b>A</b>	Ampéry		Polyethylentereftalát
<b>mA</b>	Miliampéry		Polyetylén (nízká hustota)
<b>tc°</b>	Měřicí bod teploty tělesa		

## Dřevěné LED svítidlo do dětského pokoje/Světelný LED pásek s pohybovým senzorem

### ● Úvod

 Přečtěte si laskavě kompletně a pečlivě tento návod k obsluze. Tento návod je součástí tohoto výrobku a obsahuje důležité informace o uvedení zařízení do provozu a k zacházení s ním. Řiďte se vždy bezpečnostními pokyny. Před uvedením do provozu zkontrolujte, jestli je k dispozici správné napětí a jestli jsou všechny díly správně namontované. Jestliže máte ještě otázky nebo jste si nejistí při ovládání přístroje, kontaktujte vašeho prodejce nebo servis. Návod pečlivě uschovejte a případně jej předejte třetí osobě.

### ● Použití ke stanovenému účelu



Svítilno je určeno výhradně pro provoz v interiéru, v suchých a uzavřených místnostech. Tento přístroj je určen pouze pro privátní použití v domácnosti, není vhodný pro komerční účely. Jiné než popsané použití nebo změna na výrobku není dovolena a může vést k jeho poškození. Navíc je to spojeno s nebezpečím, jako je např. zkrat, požár, zásah elektrickým proudem. Tento výrobek je určen pro normální provoz.

### Jen pro 14175106L:



U tohoto výrobku se jedná o světelnou dekoraci. Nepoužívejte toto svítidlo k osvětlení místnosti nebo jako noční světlo.

### ● Obsah dodávky

Bezprostředně po vybalení vždy zkontrolujte úplnost dodávky a bezvadný stav zařízení.

1 LED pásek, model 14175106L/14175206L  
1 síťový adaptér  
2 spojky  
4 koncové krytky  
1 držák kabelu (14175106L)  
2 držáky kabelu (14175206L)  
1 lepicí pásek  
1 dálkové ovládání včetně baterie (14175106L)  
1 pokyny k montáži, použití a bezpečnosti

## ● Popis dílů

- 1 Síťový adaptér
- 2 LED pásek
- 3 Dálkové ovládání (14175106L)
- 4 Síťový přívodní kabel
- 5 Přihrádka na baterie (14175106L)
- 6 Izolační proužek (14175106L)
- 7 Baterie (14175106L)
- 8 Ochranná fólie
- 9 Spojka
- 10 Koncová krytka
- 11 Držák kabelu
- 12 Hudební senzor (14175106L)
- 13 Regulátor (14175206L)
- 14 Senzor (14175206L)
- 15 Zdířka (14175206L)
- 16 Zástrčka (14175206L)
- 17 Lepicí páska

## ● Technická data

**Číslo modelu:** 14175106L  
Provozní napětí: 230–240V~ 50/60 Hz  
Celkový příkon: maximálně 12 W

**LED pásek:**  
Provozní napětí: 24V===  
Příkon (LED pásek): 10 W  
Třída ochrany: II/□  
Druh ochrany: IP20

**Síťový adaptér:**  
Číslo modelu: TY12A-2400500E  
Provozní napětí: 180–240V~ 50/60 Hz  
Výstupní proud: 24V=== max. 0,5 A; 12 W

Třída ochrany: II/□  
Druh ochrany: IP20

### **Baterie pro dálkové ovládání:**

Typ: CR 2025 (lithium kov)

Tento výrobek obsahuje světelné zdroje třídy energetické účinnosti „E“.

**Číslo modelu:** 14175206L  
Provozní napětí: 230–240V~ 50/60 Hz  
Celkový příkon: 6 W

**LED pásek:**  
Provozní napětí: 24V===  
Příkon (LED pásek): 4,95 W  
Třída ochrany: II/□  
Druh ochrany: IP20

**Síťový adaptér:**  
Číslo modelu: TY12A-2400250E  
Provozní napětí: 180–240V~ 50/60 Hz  
Výstupní proud: 24V=== max. 0,25 A; 6 W  
Třída ochrany: II/□  
Druh ochrany: IP20

**Oba modely:**  
Celková délka: 3 m  
Maximální prodloužení na délku: 3,2 m

Tento výrobek obsahuje světelné zdroje třídy energetické účinnosti „G“.

## ● Bezpečnost



### **Bezpečnostní pokyny**

Při škodách způsobených nedodržením tohoto návodu k obsluze zaniká záruka! Za následné škody se neručí! Za věcné nebo osobní škody, způsobené neodborným zacházením nebo nerespektováním bezpečnostních pokynů, se neručí!

■  **⚠ VÝSTRAHA! NEBEZPEČÍ  
OHROŽENÍ ŽIVOTA A ZRANĚNÍ  
MALÝCH I VĚTŠÍCH DĚTÍ!**

Nenechávejte děti nikdy samotné s obalovým materiálem. Hrozí nebezpečí udušení obalovým materiálem. Děti často podcení nebezpečí.

Výrobek chraňte před dětmi.

- Tento výrobek mohou používat děti od 8 let, osoby se sníženými fyzickými, smyslovými nebo duševními schopnostmi nebo s nedostatečnými zkušenostmi a znalostmi, jestliže budou pod dohledem nebo byly poučeny o bezpečném používání výrobku a chápou nebezpečí, která z jeho používání vyplývají. S výrobkem si děti nesmí hrát. Děti nesmí bez dohledu provádět čištění ani uživatelskou údržbu.



**Zabraňte ohrožení života v  
důsledku zásahu elektrickým  
proudem**

- Před každým použitím zkontrolujte LED pásek, jestli není poškozený. Nikdy LED pásek nepoužívejte, pokud jste zjistili nějaká poškození.

**⚠ VÝSTRAHA!**

Poškozený přívodní kabel znamená ohrožení života elektrickým proudem. Při poškozeních, opravách nebo jiných problémech se obraťte na servis nebo na kvalifikovaného elektrikáře.

- Před použitím se ujistěte, že dané síťové napětí souhlasí s potřebným provozním napětím artiklu (viz „Technické údaje“).
- Bezpodmínečně se vyvarujte kontaktu s vodiči a kontakty pod napětím a s vodou nebo jinými kapalinami.
- Nikdy neotvírejte žádný z elektrických dílů výrobku, ani do nich nestrkejte žádné předměty. Takové zásahy znamenají nebezpečí ohrožení života elektrickým proudem.
- Nepoužívejte LED pásek přikrytý předměty nebo vožený do plochy.
- Nestavte lampu na vlhké nebo vodivé podklady.
- Tento LED pásek se nesmí elektricky spojit s jinými LED pásky.
- Nepřipevňujte výrobek ostrými svorkami nebo hřebíky.
- Síťovou zástrčku před montáží, demontáží nebo čištěním vytáhněte ze zásuvky.

- Nikdy se nedotýkejte síťové zástrčky nebo LED pásku mokřkýma rukama.
- Používejte výhradně dodané součástky, jinak zanikají všechny nároky ze záruky.
- Nespojujte LED pásek s výrobkem jiného výrobce.
- Spojení se smí provádět pouze pomocí dodaných konektorů. Otevřené konce se musí před použitím izolovat.
- Nepoužívejte LED pásek něčím přikrytý.
- Světelný kabel nepoužívejte, pokud je zakrytý nebo zapuštěný do povrchu.

**Model 14175106L**

- U některých osob může dojít k epileptickým záchvatům nebo poruchám vědomí působením blesků nebo jiných světelných efektů. Při epileptických symptomech ihned vyhledejte lékařskou pomoc.



**Vyvarujte se nebezpečí  
požáru a poranění**

- Tento artikl neobsahuje žádné díly, u nichž by spotřebitel musel provádět údržbu.
-  Vestavěné LED nejsou vhodné k použití externích stmívačů a elektronických spínačů (14175206L).
- Nedívejte se za provozu zblízka do LED.
- Nedívejte se na LED optickou pomůckou (např. lupou).



**Tak postupujete správně**

- Instalujte LED pásek tak, aby byl chráněn před znečištěním a silným zahřátím.
- Buďte vždy pozorní! Dbejte vždy na to, co děláte, a postupujte vždy s rozumem. V žádném případě LED pásek nepoužívejte, pokud se cítíte nesouffredění nebo je Vám nevolno.
- Před použitím se seznamte se všemi pokyny a zobrazeními v tomto návodu a rovněž se samotným LED páskem.
- K úplnému odpojení LED pásku od přívodu elektrického proudu se musí síťový adaptér vytáhnout ze zástrčky.



## Bezpečnostní pokyny pro baterie a akumulátory



### DRŽTE BATERIE MIMO DOSAH DĚTÍ!

Spolknutí může způsobit chemická popálení, proděravění měkkých tkání a smrt. Těžké popáleniny se mohou projevit během 2 hodin po požití. Ihned vyhledat lékaře.

### NEBEZPEČÍ OHROŽENÍ ŽIVOTA!

Uchovávejte baterie a akumulátory mimo dosah dětí. V případě spolknutí okamžitě vyhledejte lékařskou pomoc!



### NEBEZPEČÍ VÝBUCHU!

Nenabíjecí baterie nikdy znovu nenabíjejte. Baterie nebo akumulátory nezkratujte ani je neotevírejte. Hrozí přehřátí, nebezpečí požáru nebo jejich prasknutí.

- Nikdy neházejte baterie nebo akumulátory do ohně ani do vody.
- Nevystavujte baterie nebo akumulátory mechanickému zatížení.

### Nebezpečí vytečení baterií/akumulátorů

- Zabraňte extrémním podmínkám a teplotám, např. na topení anebo na slunci, které mohou negativně ovlivnit funkci baterií nebo akumulátorů.
- V případě vytečení baterií/akumulátorů zabraňte kontaktu chemikálií s pokožkou, očima a sliznicemi! Omyjte ihned postižená místa dostatečným množstvím čisté vody a vyhledejte lékařskou pomoc!



### NOSTE OCHRANNÉ RUKAVICE!

Vyteklé i poškozené baterie nebo akumulátory mohou při kontaktu s pokožkou způsobit její poleptání. Noste proto vhodné rukavice.

- V případě vytečení ihned odstraňte baterie nebo akumulátory z výrobku, abyste zabránili jeho poškození!
- Používejte jen baterie nebo akumulátory stejného typu. Nekombinujte staré baterie nebo akumulátory s novými!

- Odstraňte baterie nebo akumulátory při delším nepoužívání z výrobku.

### Nebezpečí poškození výrobku

- Používejte jen udaný typ baterie nebo akumulátoru!
- Nasazujte baterie nebo akumulátory podle označení polarit (+) a (-) na bateriích nebo akumulátorech a na výrobku.
- Vyčistěte kontakty na baterii/akumulátoru a v přihrádce na baterie před jejich vložením suchou utěrkou, která nepouští vlákna, nebo vatovým tamponem!
- Vybité baterie nebo akumulátory ihned vyjměte z výrobku.

### Uvedení do provozu

- Před prvním použitím odstraňte veškerý obalový materiál.
- LED pásek v obalu se nesmí připojit na přívod elektrického proudu.

**Upozornění:** Dbejte na to, aby se v bezprostřední blízkosti místa montáže nacházela zásuvka.

### Vložení a výměna baterií (14175106L) (obr. A)

**Upozornění:** Před prvním použitím vytáhněte izolační proužek [6] z přihrádky na baterie [5].

- Jestliže se zkrátí dosah dálkového ovládání [3], musíte vyměnit baterii [7]. Zatlačte na páčku přihrádky na baterie [5] na stranu a vytáhněte současně přihrádku na baterie [5] z dálkového ovládání [3]. Vyjměte baterii [7] a vložte novou.
- Poznámka:** Správná polarita je vyznačena na zadní straně dálkového ovládání [3].
- Zasuňte přihrádku na baterie [5] opět do dálkového ovládání [3].



## ● Zkracování a spojování LED pásku

LED pásek můžete individuálně zkrátit a opět spojit.

### **⚠ VÝSTRAHA! NEBEZPEČÍ OHROŽENÍ ŽIVOTA ÚRAZEM ELEKTRICKÝM PROUDEM!**

Před veškerými pracemi na LED pásku [2] odpojte přívod elektrického proudu. Za tímto účelem vytáhněte síťový adaptér [1] ze zásuvky.

- Zvolte si požadovanou délku LED pásku.  
**Upozornění:** Dbejte na to, abyste LED pásek zkrátili na správném místě. Rozhraní leží přesně uprostřed pólů a je označeno černou linií (14175106L: + 24V, modrá, červená, zelená - &lt; > ; 14175206L: +, -) (viz obr. C).  
□ Zkraťte světelný LED pásek [2] nůžkami.

- Stáhněte ochrannou fólii ze spojovacího plechu na zadní straně LED pásku [2].
- Potom přitlačte oba konce LED pásku [2] s kontakty měděné barvy (viz obr. C3/C4, nápis „LED“) na řezané kontakty zásuvného konektoru. Ty se nacházejí na protilehlé straně lepicích proužků (viz obr. C3/C4, nápis „3M“). Dbejte přitom na správnou polaritu (+ na + / - na -).
- Potom přitlačte na oba konce konekturu [9] koncovku [10] (viz obr. C).
- Zkontrolujte správné usazení.
- Jestliže nechcete po zkrácení pásku připojit další díl, nezapomeňte před použitím artiklu přelepit volný konec LED pásku [2] lepicím páskem [17] (viz dole obr. 1–4).

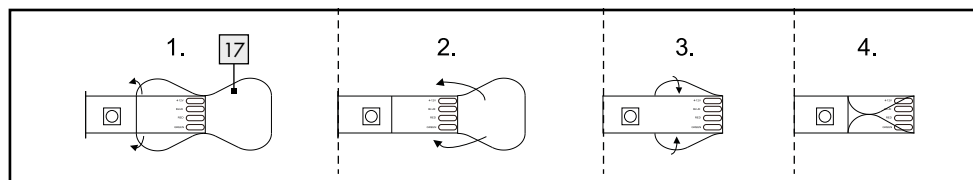

## ● Montáž LED pásku

**Upozornění:** Dbejte na to, aby montážní plocha byla čistá, bez mastnoty a suchá. V opačném případě může být narušena přilnavost lepicí pásky.

**Upozornění:** Dbejte na to, aby se v bezprostřední blízkosti montážní plochy nacházela zásuvka.

**Upozornění:** Dopad světla má vliv na senzor [14] (14175206L).

### **Model 14175106L (viz obr. A):**

- Spojte síťový připojovací kabel [4] s LED páskem [2].

### **14175206L (viz obr. A):**

- Spojte síťový připojovací kabel [4] pomocí zástrčky [16] se zdílkou [15] senzoru [14] a LED páskem [2].
- Zvolte si vhodnou montážní plochu.

**Upozornění (14175206L):** Cizí světelné zdroje, např. pouliční osvětlení, ovlivňují soumrakový senzor.

### **Oba modely:**

- Stáhněte ochrannou fólii ze zadní strany LED pásku [2] (viz obr. B).
- Nalepte světelný LED pásek [2] pomocí lepicí pásky na montážní plochu a přitlačte ho (viz obr. B).
- Stáhněte ochranou fólii [8] (viz obr. D) ze zadní strany držáku kabelu [11].
- Nalepte kabelový držák [11] na vyhlédnuté místo (viz obr. D).
- Stáhněte ochrannou fólii ze zadní strany hudebního senzoru [12]/senzoru [14].
- Přilepte senzor [14] (14175206L) na požadované místo.
- Upněte síťový přívodní kabel [4] do držáku kabelu [11] (viz obr. D).
- Zastrčte síťový adaptér [1] do zásuvky.

Vaše světlo je nyní připraveno k provozu.

## ● Zapínání a vypínání světelného LED pásku

### 14175106L:

- Pro zapnutí LED pásku [2] stiskněte tlačítko ON na dálkovém ovládacím [3]. Pro vypnutí LED pásku [2] stiskněte tlačítko OFF na dálkovém ovládacím [3].

**Upozornění:** Tlačítko OFF na dálkovém ovládacím [3] je vhodné jen ke krátkodobému vypnutí LED pásku [2]. Pro dlouhodobé vypnutí LED pásku [2] vytáhněte síťový adaptér [1] ze zásuvky.





### 14175206L (viz obr. E):

- Páska LED je vybavena snímačem denního světla/pohybovým snímačem [14]. Dosah pohybového snímače je maximálně 5 m.
- Za tmy se páska LED automaticky rozsvěcuje pohybem ve snímaném prostoru. Světlo se rozsvěcuje na cca 30 vteřin až cca 10 minut. Doba svícení je plynule nastavitelná pomocí regulátoru [13].

## ● Řízení světelných efektů pomocí dálkového ovládacího (14175106L)

**Upozornění:** Vysílač dálkového ovládacího [3] se nachází na protější straně přihrádky na baterie [5]. Zajistěte, aby se mezi dálkovým ovládacím [3] a přijímačem nebyly žádné překážky. Dosah dálkového ovládacího [3] je cca 5 m.

### K dispozici máte následující funkce:

-  Zvýšit intenzitu světla/zvýšit rychlost změny barev/zvýšit citlivost hudebního senzoru
-  Snížit intenzitu světla/snížit rychlost změny barev/snížit citlivost hudebního senzoru
-  zapnutí LED pásku
-  vypnutí LED pásku
-  nastavení červeného světla

 nastavení zeleného světla

 nastavení modrého světla

 nastavení bílého světla

 nastavení oranžového světla

 nastavení žlutého světla

 nastavení tyrkysového světla

 nastavení fialového světla

 měnění barev (3 barvy)

 měnění barev (7 barev)

 plynulá změna barev (3 barvy)

 plynulá změna barev (7 barev)

 hudební program 1 = pomalá a plynulá změna barev s reflexí světla podle zvuků

 hudební program 2 = pomalá a plynulá změna barev s reflexí světla podle zvuků

 hudební program 3 = změna barev pouze podle zvuků

 hudební program 4 = páska LED je aktivní pouze podle zvuků.

## ● Údržba a čištění

### **VÝSTRAHA! NEBEZPEČÍ OHROŽENÍ ŽIVOTA ÚRAZEM ELEKTRICKÝM PROUDEM!**

Před veškerými pracemi na LED pásku [2] odpojte přívod elektrického proudu.

Za tímto účelem vytáhněte síťový adaptér [1] ze zásuvky.

- Nepoužívejte na čištění rozpouštědla, benzín nebo podobné látky, lampu můžete poškodit.
- Na čištění LED pásku [2] použijte suchý hadr, který nepouští vlákna.

## ● Zlikvidování

Obal se skládá z ekologických materiálů, které můžete zlikvidovat prostřednictvím místních sběren recyklovatelných materiálů.



Při třídění odpadu se řiďte podle označení obalových materiálů zkratkami (a) a čísly (b), s následujícím významem: 1–7: umělé hmoty/20–22: papír a lepenka/80–98: složené látky.



V zájmu ochrany životního prostředí vyloužený výrobek nevyhazujte do domovního odpadu, ale předejte k odborné likvidaci. O sběrnách a jejich otevíracích hodinách se můžete informovat u příslušné správy města nebo obce.



FR  
Cet appareil, ses accessoires, piles et cordons se recyclent  
A DÉPOSER EN MAGASIN À DÉPOSER EN DÉCHÈTÈRIE  
Points de collecte sur [www.quefairedebrideschets.fr](http://www.quefairedebrideschets.fr)  
Privilégiez la réparation ou le don de votre appareil



FR  
Cet appareil, ses accessoires et cordons se recyclent  
A DÉPOSER EN MAGASIN À DÉPOSER EN DÉCHÈTÈRIE  
Points de collecte sur [www.quefairedebrideschets.fr](http://www.quefairedebrideschets.fr)  
Privilégiez la réparation ou le don de votre appareil



FR  
ÉLÉMENTS D'EMBALLAGE + NOTICE

Výrobek vč. příslušenství a obalové materiály jsou recyklovatelné a podléhají rozšířené odpovědnosti výrobce. Likvidujte je odděleně podle ilustrovaných Info-tri (informace o třídění), abyste mohli lépe nakládat s odpady. Logo Triman platí jen pro Francii.

Vadné nebo vybité baterie resp. akumulátory se musí recyklovat. Baterie, akumulátory i výrobek odevzdejte zpět do nabízených sběren.



**Ekologické škody v důsledku chybné likvidace baterií/akumulátorů!**

Baterie/akumulátory se nesmí zlikvidovat v domácím odpadu. Mohou obsahovat jedovaté těžké kovy a musí se zpracovávat jako zvláštní odpad. Chemické symboly těžkých kovů: Cd = kadmium, Hg = rtuť,

Pb = olovo. Proto odevzdejte opotřebované baterie/akumulátory u komunální sběrně.

## ● Záruka a servis

### ● Záruka

Od okamžiku zakoupení dostáváte na výrobek záruku po dobu 36 měsíců. Zařízení bylo svědomitě vyrobeno a podrobeno přesné kontrole jakosti. Během záruční doby odstraníme bezplatně všechny vady materiálu a výrobní vady. V případě, že se během záruční doby vyskytnou nedostatky, zašlete laskavě artikl na uvedenou adresu servisu a uveďte následující číslo modelu: 14175106L/14175206L. Ze záruky vyloučeny škody způsobené neodborným zacházením, nerespektováním návodu k obsluze nebo zásahem neautorizovanou osobou, jakož i poškození rychleopotřebitelných dílů (např. svítící prostředky). Záručním výkonem se záruční doba neprodlouží ani neobnoví.

### ● Adresa servisu

Briloner Leuchten GmbH & Co. KG  
Am Steinbach 14  
59872 Meschede  
NĚMECKO  
Tel.: +49 291/952 993-650  
Fax: +49 291/952 993-109  
E-Mail: [kundenservice@briloner.com](mailto:kundenservice@briloner.com)  
[www.briloner.com](http://www.briloner.com)

FR

Servisní číslo zdarma:  
Tel.: 00800/27456637

**IAN 459005\_2401**

Pro všechny požadavky si připravte pokladní blok a číslo výrobku (IAN 459005\_2401) jako doklad o nákupu.

## ● Evropské prohlášení o shodě CE

























Tento výrobek splňuje požadavky platných evropských a národních směrnic. Shoda byla dokázána. Příslušné vysvětlivky a podklady jsou deponovány u výrobce.

## ● Výrobce









Briloner Leuchten GmbH & Co. KG  
Am Steinbach 14  
59872 Meschede  
NĚMECKO

<b>Legenda použitých piktogramov</b> .....	Strana 70
<b>Úvod</b> .....	Strana 71
Používanie v súlade s určeným účelom .....	Strana 71
Obsah dodávky .....	Strana 72
Popis častí .....	Strana 72
Technické údaje .....	Strana 72
<b>Bezpečnosť</b> .....	Strana 72
Bezpečnostné upozornenia .....	Strana 72
Bezpečnostné upozornenia týkajúce sa batérií/akumulátorových batérií .....	Strana 74
<b>Uvedenie do prevádzky</b> .....	Strana 74
Vkladanie/výmena batérií (14175106L) .....	Strana 75
Skrátenie/spojenie LED pásu .....	Strana 75
<b>Montáž LED pásu</b> .....	Strana 75
Za-/vypnutie LED pásu .....	Strana 76
Ovládanie svetelných efektov pomocou diaľkového ovládania (14175106L) .....	Strana 76
<b>Údržba a čistenie</b> .....	Strana 77
<b>Likvidácia</b> .....	Strana 77
<b>Záruka a servis</b> .....	Strana 77
Garančné prehlásenie .....	Strana 77
Servisná adresa .....	Strana 78
Konformitné vyhlásenie .....	Strana 78
Výrobca .....	Strana 78

## Legenda použitých piktogramov

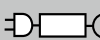
	Prečítajte si návod na obsluhu!		Nebezpečenstvo explózie!
	Toto svietidlo je určené výhradne na prevádzku v interiéri, v suchých a uzatvorených priestoroch.		Noste ochranné rukavice!
	<b>Iba 14175106L:</b> V prípade tohto výrobku ide o svetelnú dekoráciu. Toto svietidlo nepoužívajte na osvetlenie miestností ani ako nočné svetlo.		Takto postupujete správne
	Uhol vyžarovania		Skratuvzdorný bezpečnostný transformátor
 A.C. a.c.	Striedavé napätie (druh prúdu a druh napätia)		Nezávislý prevádzkový prístroj
	Volt	 max. 5 m	Dosah
	Polyetylén (s nízkou hustotou)		
<b>Hz</b>	Hertz (frekvencia)		Polarita sieťového pripojenia
<b>W</b>	Watt (efektívny výkon)		
	Trieda ochrany II	 d.c. DC	Jednosmerné napätie (druh prúdu a druh napätia)
	Prevádzkový prístroj je možné vymeniť.		Obal a prístroj ekologicky zlikvidujte!
<b>IP20</b>	Toto svietidlo disponuje druhom ochrany „IP20“ a je určené výlučne na používanie v interiéroch súkromných domácností. Žiadna ochrana proti prenikaniu vody.		Vlnitá lepenka
	Rešpektujte výstražné a bezpečnostné upozornenia!		Papier
	Nebezpečenstvo ohrozenia života a nebezpečenstvo nehody pre malé a staršie deti!	<b>ta</b>	Teplota okolia
	Nesprávna likvidácia batérií/akumulátorových batérií ničí životné prostredie!	<b>tc</b>	Teplota schránky v uvedenom bode
	<b>VAROVANIE!</b> Tento výrobok obsahuje gombíkovú batériu. Nebezpečný pri prehltnutí – riadte sa pokynmi.		Výstraha! Nebezpečenstvo zásahu elektrickým prúdom

## Legenda použitých piktogramov

	Aby nedošlo k ohrozeniam, smie poškodený svetelný zdroj tohto výrobku vymieňať výhradne výrobca, jeho servisné zastúpenie alebo porovnateľný odborník (14175206L).		Batérie skladujte mimo dosahu detí!
	Zabudované LED nie sú vhodné pre externé tlmiče svetla a elektronické spínače (14175206L).		Obal je vyrobený zo 100 % recyklovaného papiera.
	Svietidlo je možné prevádzkovať iba s priloženým zástrčkovým sieťovým dielom „TY12A-2400500E“ (14175106L).	<b>SELV</b>	Ochranné nízke napätie
	Bezpečnostné upozornenia Manipulačné pokyny		Svietidlo je možné prevádzkovať iba s priloženým zástrčkovým sieťovým dielom „TY12A-2400250E“ (14175206L).
<b>A</b>	Ampér		Polyetyléntereftalát
<b>mA</b>	Miliampér		Polyetylén (s nízkou hustotou)
<b>tc°</b>	Bod merania teploty schránky		

## Svetelný LED pás so zvukovým senzorom/Svetelný LED pás s pohybovým senzorom

### ● Úvod

 Dôkladne si prečítajte celý tento návod na obsluhu. Tento návod patrí k tomuto výrobku a obsahuje dôležité upozornenia pre uvedenie do prevádzky a manipuláciu. Dodržiavajte vždy všetky bezpečnostné upozornenia. Pred uvedením do prevádzky prekontrolujte, či je k dispozícii správne napätie a či sú všetky diely správne namontované. V prípade otázok alebo neistoty ohľadom manipulácie s prístrojom sa prosím spojte s Vaším predajcom alebo servisným pracoviskom. Tento návod si starostlivo uschovajte a prípadne ho odovzdajte tretej osobe.

### ● Používanie v súlade s určeným účelom



Toto svietidlo je určené výhradne na prevádzku v interiéri, v suchých a uzatvorených priestoroch. Tento prístroj je určený iba pre nasadenie v súkromných domácnostiach a nie pre komerčné využitie. Iné používanie ako vyššie popísané je nepripustné a vedie k poškodeniu tohto produktu. Okrem toho je to spojené s nebezpečenstvami ako napr. skrat, požiar, zásah elektrickým prúdom atď. Tento produkt je určený pre normálnu prevádzku.

### Iba pre 14175106L:



V prípade tohto výrobku ide o svetelnú dekoráciu. Toto svietidlo nepoužívajte na osvetlenie miestností alebo ako nočné svetlo.

## ● Obsah dodávky

Bezprostredne po vybalení vždy skontrolujte úplnosť dodávky ako aj bezchybný stav zariadenia.

- 1 LED pás, model 14175106L/14175206L
- 1 sieťový adaptér
- 2 spojky
- 4 uzatváracie uzávery
- 1 držiak káblov (14175106L)
- 2 držiaky káblov (14175206L)
- 1 lepiaci pásik
- 1 diaľkové ovládanie vrát. batérie (14175106L)
- 1 návod na montáž, obsluhu a bezpečnostné pokyny

## ● Popis časti

- 1 Sieťový adaptér
- 2 LED pás
- 3 Diaľkové ovládanie (14175106L)
- 4 Sieťové pripojovacie vedenie
- 5 Priečinok na batérie (14175106L)
- 6 Izolačný pásik (14175106L)
- 7 Batéria (14175106L)
- 8 Ochranná fólia
- 9 Spojka
- 10 Uzatvárací uzáver
- 11 Držiak káblov
- 12 Hudobný senzor (14175106L)
- 13 Regulátor (14175206L)
- 14 Senzor (14175206L)
- 15 Zdiečka (14175206L)
- 16 Konektor (14175206L)
- 17 Lepiaci pásik

## ● Technické údaje

**Model číslo:** 14175106L  
Prevádzkové napätie: 230-240V~ 50/60 Hz  
Celkový výkon: max. 12 W

**LED pás:**  
Prevádzkové napätie: 24V===  
Výkon (LED pás): 10 W  
Trieda ochrany: II/□  
Druh ochrany: IP20

### Sieťový diel:

Model číslo: TY12A-2400500E  
Prevádzkové napätie: 180-240V~ 50/60 Hz  
Výstupný prúd: 24 V === max. 0,5 A; 12 W  
Trieda ochrany: II/□  
Druh ochrany: IP20

### Batéria do diaľkového ovládania:

Typ: CR 2025 (lithiovo-kovová)

Tento výrobok obsahuje svetelné zdroje triedy energetickej účinnosti „E“.

**Model číslo:** 14175206L  
Prevádzkové napätie: 230-240V~ 50/60 Hz  
Celkový výkon: 6 W

**LED pás:**  
Prevádzkové napätie: 24 V===  
Výkon (LED pás): 4,95 W  
Trieda ochrany: II/□  
Druh ochrany: IP20

**Sieťový diel:**  
Model číslo: TY12A-2400250E  
Prevádzkové napätie: 180-240V~ 50/60 Hz  
Výstupný prúd: 24 V === max. 0,25 A; 6 W  
Trieda ochrany: II/□  
Druh ochrany: IP20

**Oba modely:**  
Celková dĺžka: 3 m  
Možnosť predĺženia maximálne na: 3,2 m

Tento výrobok obsahuje svetelné zdroje triedy energetickej účinnosti „G“.

## ● Bezpečnosť



### Bezpečnostné upozornenia

V prípade škôd, ktoré vzniknú nedodržaním tohto návodu na obsluhu, zaniká garančný nárok! Pri následných škodách nepreberá výrobca ručenie! V



pripade vecnych skod alebo poranenia osob, ktoré boli zapríčinené neodbornou manipuláciou alebo nedodržiavaním bezpečnostných pokynov, nepreberá výrobca ručenie!



### **VAROVANIE! NEBEZPEČENSTVO OHROZENIA ŽIVOTA A NEBEZPEČENSTVO ÚRAZU**

#### **PRE MALÉ I STARŠIE DETI!**

Nikdy nenechávajte deti bez dozoru s obalovým materiálom. Existuje nebezpečenstvo zadusenía obalovým materiálom. Deti často podceňujú nebezpečenstvo. Držte deti vždy v bezpečnej vzdialenosti od výrobku.

- Tento prístroj môžu používať deti od 8 rokov, ako aj osoby so zníženými psychickými, senzoric- kými alebo duševnými schopnosťami alebo s nedostatkom skúseností a vedomostí, ak sú pod dozorom, alebo ak boli poučené ohľadom bezpečného používania prístroja, a ak porozu- meli nebezpečenstvám spojeným s jeho použí- vaním. Deti sa s prístrojom nesmú hrať. Čistenie a údržbu nesmú vykonávať deti bez dozoru.



### **Zabráňte ohrozeniu života zásahom elektrickým prúdom**

- Pred každým použitím skontrolujte prípadné poškodenia LED pásu. Ak zistíte akékoľvek po- škodenia, Váš LED pás za žiadnych okolností nepoužívajte.

### **VAROVANIE!**

Poškodené sieťové pripojovacie vedenie znamená ohrozenie života v dôsledku zásahu elektrickým prúdom. V prípade poškodení, opráv alebo iných problémov sa obráťte na servisné stredisko alebo kvalifikovaného elektroodborníka.

- Pred použitím sa ubezpečte, že sa sieťové napä- tie v zásuvke zhoduje s potrebným prevádzkovým napätím výrobku (pozri „Technické údaje“).
- Bezpodmienečne zabráňte styku vedení a kon- taktov vedúcich napätie s vodou alebo inými kvapalinami.
- Nikdy neotvárajte žiadny z elektrických pre- vádzkových prostriedkov ani do nich nestrkajte žiadne predmety. Takéto zásahy predstavujú ohrozenie života v dôsledku zásahu elektrickým prúdom.

- Nepoužívajte LED pás, keď je prikrýty predmetní alebo vložený do určitého povrchu.
- Svetidlo nemontujte na vlhkých alebo vodivých podkladoch.
- Tento LED pás nesmie byť elektricky spájaný s iným LED pásom.
- Neupevňujte pomocou ostrých svoriek alebo klinec.
- Pred montážou, demontážou alebo čistením vždy vytiahnite zástrčku zo zásuvky.
- Sieťové zástrčky ani LED pásu sa nikdy nedo- týkajte mokrymi rukami.
- Používajte výlučne priložené náhradné diely, inak zanikajú všetky garančné nároky.
- Nespájajte tento LED pás s výrobkom od iného výrobcu.
- Prechodné spojenie je možné vytvárať iba pomocou dodanej spojky. Všetky odkryté konce sa musia pred použitím izolovať.
- Nepoužívajte LED pás, keď je prikrýty inými objektmi.
- LED pás nemožno zapájať do elektrickej siete, pokiaľ je v obale. Výrobok úplne rozviňte pred- tým, ako ho zapojíte do prúdovej siete.

### **Model 14175106L**

- U niektorých osôb môže pri vystavení určitým zábleskovým svetlám alebo svetelným efektom dôjsť k epileptickému záchvatu alebo utrpeniu poruchy vedomia. Pri epileptických príznakoch ihneď vyhľadajte lekára.



### **Zabráňte nebezpečenstvu požiaru a poranení**

- Tento výrobok neobsahuje diely, ktoré môže udržiavať spotrebiteľ.
-  Zabudované LED nie sú vhodné pre externé tlmiče svetla a elektronické spínače (14175206L).
- Počas prevádzky nepozerajte z krátkej vzdiale- nosti do LED.
- Nepozerajte do LED pomocou optického nástroja (napr. lupy).



## Takto postupujete správne

- LED pás namontujte tak, aby bol chránený pred znečistením a príliš silným zahriatím.
- Buďte neustále opatrný! Dávajte vždy pozor na to, čo robíte, a vždy postupujte rozvážne. LED pás v žiadnom prípade nepoužívajte, ak ste práve nekoncentrovaný alebo sa necítite dobre.
- Pred používaním sa oboznámte so všetkými pokynmi a obrázkami v tomto návode, ako aj so samotným LED pásom.
- Ak chcete LED pás úplne odpojiť od zdroja prúdu, musíte vytriahnuť sieťový adaptér z elektrickej zásuvky.



## Bezpečnostné upozornenia týkajúce sa batérií/akumulátorových batérií



### BATÉRIE SKLADUJTE MIMO DOSAHU DEŤÍ!

Prehltutie môže spôsobiť chemické popáleniny, perforácie mäkkých častí tkaniva a smrť. Ťažké popáleniny môžu nastať 2 hodiny po prehltnutí. Ihneď vyhľadajte lekára.

- **NEBEZPEČENSTVO OHROZENIA ŽIVOTA!** Batérie/akumulátorové batérie držte mimo dosahu detí. V prípade prehltutia okamžite vyhľadajte lekára!

### NEBEZPEČENSTVO EXPLÓZIE!



Nenabíjateľné batérie nikdy znova nenabíjajte. Batérie/akumulátorové batérie neskratujte a/alebo neotvárajte. Následkom môže byť prehriatie, požiar alebo explózia.

- Batérie/akumulátorové batérie nikdy nehádzte do ohňa alebo vody.
- Nevystavujte batérie/akumulátorové batérie mechanickej záťaži.

## Riziko vytečenia batérií/akumulátorových batérií

- Batérie/akumulátorové batérie nikdy nevystavujte extrémnym podmienkam a teplotám, ktoré

by na ne mohli pôsobiť, napr. na vykurovacích telesách/priamom slnečnom žiarení.

- Ak batérie/akumulátorové batérie vytekli, zabráňte kontaktu pokožky, očí a slizníc s chemikáliami! Ihneď vypláchnite postihnuté miesta väčším množstvom čistej vody a okamžite vyhľadajte lekára!



## NOSTE OCHRANNÉ RUKAVICE!

Vytečené alebo poškodené batérie/akumulátorové batérie môžu pri kontakte s pokožkou spôsobiť poleptanie. V takom prípade preto noste vhodné ochranné rukavice.

- V prípade vytečenia batérií/akumulátorových batérií ich ihneď vyberte z výrobku, aby ste predišli vzniku škôd.
- Používajte iba batérie/akumulátorové batérie rovnakého typu. Nekombinujte staré batérie/akumulátorové batérie s novými!
- Ak produkt dlhší čas nepoužívate, vyberte z neho batérie/akumulátorové batérie.

## Riziko poškodenia produktu

- Používajte výhradne uvedený typ batérií/akumulátorových batérií!
- Vložte batérie/akumulátorové batérie podľa označenia polarít (+) a (-) na batérii/akumulátorovej batérii a výrobku.
- Pred vloženíím vyčistite kontakty na batérii/akumulátorovej batérii a v priečinku pre batérie!
- Vybité batérie/akumulátorové batérie ihneď vyberte z produktu.

## Uvedenie do prevádzky

- Pred prvým použitím odstráňte všetok obalový materiál.
- LED pás nemožno zapájať do elektrickej siete, pokiaľ je v obale a je zvinutý.

**Poznámka:** Dbajte na to, aby sa v bezprostrednej blízkosti montážnej plochy nachádzala zástrčka.

## ● Vkladanie/výmena batérií (14175106L) (obr. A)

**Upozornenie:** Pred prvým použitím odstráňte izolačný pásik [6] z priečinka na batérie [5].

- Keď dosah diaľkového ovládania [3] slabne, je potrebné vymeniť batériu [7]. Zatlačte páčku na priečinku na batérie [5] do strany a súčasne vyťahujte priečinko na batérie [5] z diaľkového ovládania [3]. Vyberte batériu [7] a vložte novú batériu.

**Poznámka:** Správna polarita je zobrazená na zadnej strane diaľkového ovládania [3].

- Priečinko na batérie [5] opäť zasuňte do diaľkového ovládania [3].

## ● Skrátenie/spojenie LED pásu

LED pás môžete individuálne skrátiť alebo opäť spojiť.

**⚠ VAROVANIE! NEBEZPEČENSTVO OHROZENIA ŽIVOTA V DÔSLEDKU ZÁSAHU ELEKTRICKÝM PRÚDOM!**

Pred každou prácou na LED pásu [2] odpojte svietidlo od elektrickej siete. Vytiahnite preto sieťový adaptér [1] zo zásuvky.

- Zvoľte želanú dĺžku LED pásu.  
**Poznámka:** Dávajte pozor, aby ste LED pás skrátili na správnom mieste. Miesto rezu sa nachádza presne v strede plusového a mínusového pólu a je vyznačené čiernou líniou (14175106L: + 24V, Blue, Red, Green - &lt;img alt="scissors icon" data-bbox="865 165 885 185"/>; 14175206L: +, -). (pozri obr. C).
- Skráťte LED pás [2] pomocou nožníc.
- Na zadnej strane LED pásu [2] odstráňte ochrannú fóliu z oblasti pripojenia.
- Následne umiestnite oba konce LED pásu [2] s medenými kontaktmi (pozri obr. C3/C4, nápis „LED“) na rezné kontakty konektora. Tie sa nachádzajú na opačnej strane lepiaceho pásu (pozri obr. C3/C4, označenie „3M“). Dbajte pritom na správnu polaritu. (+ na +/ - na -).
- Následne zatlačte vždy jeden uzatvárací uzáver [10] na konce spojky [9] (pozri obr. C).
- Skontrolujte správnosť osadenia.
- Dbajte na to, aby ste pred použitím prelepili otvorený koniec LED pásu [2] lepiacim páskom [17], ak po skrátení pásu nechcete vytvoriť žiadne spojenie (pozri dole obr. 1 - 4).

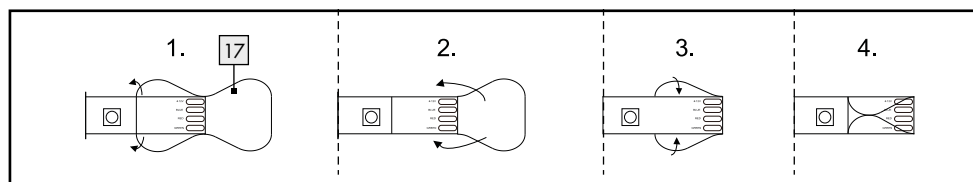

## ● Montáž LED pásu

**Poznámka:** Dbajte na to, aby bola montážna plocha čistá, bez masťnôt a suchá. Inak môže byť ovplyvnená priliehavosť lepiaceho pásika.

**Poznámka:** Dbajte na to, aby sa v bezprostrednej blízkosti montážnej plochy nachádzala zástrčka.

**Poznámka:** Dopad svetla má vplyv na senzor [14] (14175206L).

### Model 14175106L (pozri obr. A):

- Sieťové pripojovacie vedenie [4] spojte s LED pásom [2].

### 14175206L (pozri obr. A):

- Spojte sieťové pripojovacie vedenie [4] pomocou zástrčky [16] priamo so zásuvkou [15] senzora [14] a LED pásom [2].
- Zvoľte vhodnú montážnu plochu.  
**Poznámka (14175206L):** Vonkajšie zdroje svetla, napr. pouličné osvetlenie ovplyvňujú súmrakový senzor.

### Oba modely:

- Odstráňte ochrannú fóliu zo zadnej strany LED pásu [2] (pozri obr. B).

- Nalepte LED pás **2** lepiacim pásikom na montážnu plochu a pevne ho pritlačte (pozri obr. B).
- Odstráňte ochrannú fóliu **8** (pozri obr. D) zo zadnej strany držiaka káblov **11**.
- Nalepte držiak káblov **11** na želané miesto (pozri obr. D).
- Odstráňte ochrannú fóliu zo zadnej strany hudobného senzora **12**/senzora **14**.
- Nalepte senzor **14** (14175206L) na preferované miesto.
- Upnite sieťové pripojovacie vedenie **4** do držiaka káblov **11** (pozri obr. D).
- Zapojte sieťový adaptér **1** do sieťovej zásuvky.

Vaše svetidlo je teraz pripravené na prevádzku.

## ● Za-/vypnutie LED pásu

### 14175106L:

- Stlačte tlačidlo ON diaľkového ovládania **3** pre zapnutie LED pásu **2**. Stlačte tlačidlo OFF diaľkového ovládania **3** pre vypnutie LED pásu **2**.

**Poznámka:** Tlačidlo OFF diaľkového ovládania **3** je vhodné len pre krátkodobé vypínanie LED pásu **2**. Vytiahnite sieťový adaptér **1** zo zásuvky, aby ste LED pás **2** trvale vypili.

### 14175206L (pozri obr. E):

- LED pás disponuje senzorom denného svetla / senzorom pohybu **14**. Dosah senzora pohybu je maximálne 5 m.
- Počas stmievania sa LED pás automaticky zapne pohybom v oblasti snímania. Svetlo sa zapne na cca. 30 sekúnd až cca. 10 minút. Dobu svietenia môžete plynule nastaviť pomocou regulátora **13**.

## ● Ovládanie svetelných efektov pomocou diaľkového ovládania (14175106L)

**Poznámka:** Vysielač diaľkového ovládania **3** sa nachádza na protiláhlej strane priečinka na batérie **5**.

Zabezpečte, aby sa medzi diaľkovým ovládaním **3** a prijímačom nenachádzali žiadne prekážky. Diaľkové ovládanie **3** má dosah cca 5 metrov.

### K dispozícii máte nasledujúce funkcie:



- : Zvýšiť intenzitu svetla/zvýšiť rýchlosť striedania farieb/zvýšiť citlivosť hudobného senzora
- : Znížiť intenzitu svetla/znížiť rýchlosť striedania farieb/znížiť citlivosť hudobného senzora
- : Zapnutie LED pásu
- : Vypnutie LED pásu
- : nastavenie červeného svetla
- : nastavenie zeleného svetla
- : nastavenie modrého svetla
- : nastavenie bieleho svetla
- : nastavenie oranžového svetla
- : nastavenie žltého svetla
- : nastavenie tyrkysového svetla
- : nastavenie fialového svetla
- : striedanie farieb (3 farby)
- : striedanie farieb (7 farieb)
- : plynulé striedanie farieb (3 farby)
- : plynulé striedanie farieb (7 farieb)
- : Hudobný program 1 = pomalé plynulé striedanie farieb so svetelným reflexom pri zvukoch
- : Hudobný program 2 = plynulé striedanie farieb so svetelným reflexom pri zvukoch

 Hudobný program 3 = striedanie farieb iba pri zvukoch

 Hudobný program 4 = LED pás je aktívny iba pri zvukoch.

## ● Údržba a čistenie

### **VAROVANIE! NEBEZPEČENSTVO OHROZENIA ŽIVOTA V DÔSLEDKU ZÁSAHU ELEKTRICKÝM PRÚDOM!**

Pred každou prácou na LED páse  odpojte svietidlo od elektrickej siete. Vytiahnite preto sieťový adaptér  zo zásuvky.

- Nepoužívajte žiadne rozpúšťadlá, benzín a. i. Svietidlo by sa pritom poškodilo.
- Na čistenie LED pásu  používajte suchú handričku, ktorá nepúšťa vlákna.

## ● Likvidácia

Obal pozostáva z ekologických materiálov, ktoré môžete odovzdať na miestnych recyklačných zberných miestach.



Všímajte si prosím označenie obalových materiálov pre triedenie odpadu, sú označené skratkami (a) a číslami (b) s nasledujúcim významom: 1–7: Plasty/20–22: Papier a kartón/80–98: Spojené látky.



Ak výrobok doslúžil, v záujme ochrany životného prostredia ho neodhoďte do domového odpadu, ale odovzdajte na odbornú likvidáciu. Informácie o zberných miestach a ich otváracích hodinách získate na Vašej príslušnej správe.



Points de collecte sur [www.quefilindemesdechets.fr](http://www.quefilindemesdechets.fr)  
Privilégiez la réparation ou le don de votre appareil!



Points de collecte sur [www.quefilindemesdechets.fr](http://www.quefilindemesdechets.fr)  
Privilégiez la réparation ou le don de votre appareil!



Výrobok vr. príslušenstva a obalové materiály sú recyklovateľné a podliehajú rozšírenej zodpovednosti výrobcu. Pre lepšie spracovanie odpadu ich zlikvidujte oddelene podľa obrázkov Info-tri (informácie o triedení). Triman-Logo platí iba pre Francúzsko.

Defektné alebo použité batérie/akumulátorové batérie sa musia recyklovať. Batérie/akumulátorové batérie a/alebo výrobok odovzdajte prostredníctvom dostupných zberných stredísk.



### **Ne správna likvidácia batérií/akumulátorových batérií ničí životné prostredie!**

Batérie/akumulátorové batérie sa nesmú likvidovať spolu s domovým odpadom. Môžu obsahovať jedovaté ťažké kovy a je potrebné zaobchádzať s nimi ako s nebezpečným odpadom. Chemické značky ťažkých kovov sú nasledovné: Cd = kadmium, Hg = ortuť, Pb = olovo. Opatrované batérie/akumulátorové batérie preto odovzdajte v komunálnej zberni.

## ● Záruka a servis

### ● Garančné prehlásenie

Na tento prístroj poskytujeme záruku 36 mesiacov od dátumu kúpy. Prístroj bol starostlivo vyrobený a podrobený dôkladnej kontrole kvality. V rámci záručnej doby bezplatne odstránime všetky chyby materiálu a výrobné chyby. Ak by sa však počas záručnej doby vyskytli nedostatky, odošlite prístroj na uvedenú adresu servisu s uvedením nasledovného model čísla: 14175106L/14175206L.

Zo záruky sú vylúčené škody spôsobené neodbornou manipuláciou, nedodržaním návodu na obsluhu alebo zásahom neautorizovanej osoby, ako aj diely

podliehajúce opotrebovaniu (napr. osvetľovacie prostriedky).  
Poskytnutím záruky sa záručná doba nepredlžuje ani neobnovuje.

## ● Servisná adresa

Briloner Leuchten GmbH & Co. KG  
Am Steinbach 14  
59872 Meschede  
NEMECKO  
Tel.: +49 291/952 993-650  
Fax: +49 291/952 993-109  
E-mail: kundenservice@briloner.com  
www.briloner.com

FR

Bezplatné servisné číslo:  
Tel.: 00800/27456637

**IAN 459005\_2401**

Pre všetky otázky majte pripravený pokladničný doklad a číslo výrobku (IAN 459005\_2401) ako dôkaz o kúpe.

## ● Konformitné vyhlásenie CE































Tento výrobok spĺňa požiadavky platných európskych a národných smerníc. Konformita bola preukázaná. Príslušné prehlásenia a podklady sú uložené u výrobcu.

## ● Výrobca

Briloner Leuchten GmbH & Co. KG  
Am Steinbach 14  
59872 Meschede  
NEMECKO









<b>Legenda de pictogramas utilizados</b> .....	Página 80
<b>Introducción</b> .....	Página 81
Especificaciones de uso.....	Página 81
Volumen de suministro.....	Página 82
Descripción de los componentes .....	Página 82
Características técnicas .....	Página 82
<b>Seguridad</b> .....	Página 83
Advertencias de seguridad .....	Página 83
Indicaciones de seguridad sobre las pilas/baterías .....	Página 84
<b>Puesta en funcionamiento</b> .....	Página 85
Colocar/cambiar las pilas (14175106L).....	Página 85
Acortar o unir la cinta de luz LED .....	Página 85
<b>Montar la cinta de luz LED</b> .....	Página 85
Encender/apagar la cinta de luz LED .....	Página 86
Controlar los efectos de luz con el mando a distancia (14175106L) .....	Página 86
<b>Mantenimiento y limpieza</b> .....	Página 87
<b>Eliminación</b> .....	Página 87
<b>Garantía y servicio técnico</b> .....	Página 88
Declaración de garantía .....	Página 88
Dirección del servicio técnico.....	Página 88
Declaración de conformidad .....	Página 88
Fabricante.....	Página 88

## Legenda de pictogramas utilizados

	¡Lea el manual de instrucciones!		¡Peligro de explosión!
	Esta lámpara solo es apta para el uso en interiores, en espacios secos y cerrados.		¡Use guantes de seguridad!
	<b>Solo 14175106L:</b> Este artículo es un lámpara decorativa. No utilice esta lámpara para iluminar espacios interiores ni como luz nocturna.		Cómo proceder de forma segura
	Ángulo de emisión		Transformador de seguridad resistente a cortocircuitos
 A.C. a.c.	Corriente alterna (tipo de corriente y de tensión)		Dispositivo de funcionamiento independiente
	Voltio		Alcance
	Polietileno (densidad baja)		
	Hercio (frecuencia)		Polaridad de la conexión
	Vatio (potencia real)		
	Clase de protección II	 d.c. DC	Corriente continua (tipo de corriente y de tensión)
	La unidad de funcionamiento puede reemplazarse.		¡Deseche el embalaje y el aparato de forma respetuosa con el medioambiente!
	La lámpara cuenta con el grado de protección «IP20» y está diseñada únicamente para el uso en espacios interiores de domicilios privados. Sin protección contra la entrada de agua.		Cartón ondulado
	¡Tenga en cuenta las advertencias e indicaciones de seguridad!		Papel
	¡Peligro mortal y de accidentes para bebés y niños!		Temperatura ambiental
	¡Daños medioambientales por un reciclaje indebido de las pilas / baterías!		Temperatura de la carcasa en el punto determinado
	¡ADVERTENCIA! Este producto contiene una pila de botón. Peligro en caso de ingestión: siga las instrucciones.		¡Advertencia! Peligro de descarga eléctrica

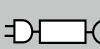

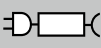
## Legenda de pictogramas utilizados

	Para evitar riesgos, si el foco de luz del producto se estropea, este deberá ser reemplazado únicamente por el fabricante, su distribuidor o personal técnico equivalente (14175206L).		¡Mantener las pilas fuera del alcance de los niños!
	Las bombillas LED incluidas no son adecuadas para interruptores electrónicos externos ni reguladores (14175206L).		El embalaje está compuesto por papel 100 % reciclado.
	La lámpara solo debe ponerse en funcionamiento con el alimentador «TY12A-2400500E» suministrado (14175106L).	<b>SELV</b>	Tensión baja de seguridad
	Indicaciones de seguridad Instrucciones de uso		La lámpara solo debe ponerse en funcionamiento con el alimentador «TY12A-2400250E» suministrado (14175206L).
<b>A</b>	Amperio		Tereftalato de polietileno
<b>mA</b>	Miliamperio		Polietileno (densidad baja)
<b>tc°</b>	Punto de medición de la temperatura de la carcasa		

## Cinta de ledes con sensor de audio/ Cinta de ledes con sensor de movimiento

### ● Introducción

 Lea atenta y completamente las siguientes instrucciones de uso. Estas instrucciones forman parte del producto y contienen información importante sobre su puesta en funcionamiento y uso. Tenga siempre en cuenta todas las advertencias de seguridad. Antes de poner el artículo en funcionamiento, compruebe que la tensión es la adecuada y que todas las piezas están bien montadas. Si tiene dudas o no sabe cómo utilizar el aparato, póngase en contacto con su distribuidor o el servicio técnico. Conserve estas instrucciones en un lugar seguro y adjúntelas en caso de entregar el producto a otra persona.

### ● Especificaciones de uso



Esta lámpara solo está indicada para ser utilizada en espacios interiores, secos y cerrados.

El aparato está diseñado exclusivamente para ser utilizado con fines domésticos privados y no debe utilizarse con fines comerciales. Está prohibido utilizar el producto con otros fines a los indicados ya que podría resultar dañado. Además, podría conllevar peligros como cortocircuitos, incendios, descargas eléctricas, etc.

Este producto ha sido diseñado para un funcionamiento normal.

#### Solo para 14175106L:



Este artículo es una iluminación decorativa. No utilice la iluminación para iluminar espacios interiores ni como luz

nocturna.

## ● Volumen de suministro

Después de desembalar el aparato, compruebe siempre que dispone de todo el contenido indicado y que el aparato se encuentra en perfecto estado.

- 1 cinta LED, modelo 14175106L/14175206L
- 1 adaptador de red
- 2 conectores
- 4 tapones
- 1 portacable (14175106L)
- 2 portacables (14175206L)
- 1 cinta adhesiva
- 1 mando a distancia incl. pila (14175106L)
- 1 manual de montaje, de uso y seguridad

## ● Descripción de los componentes

- 1 Adaptador de red
- 2 Cinta LED
- 3 Mando a distancia (14175106L)
- 4 Cable de alimentación
- 5 Compartimento de la pila (14175106L)
- 6 Cinta de aislamiento (14175106L)
- 7 Pila (14175106L)
- 8 Lámina protectora
- 9 Conector
- 10 Tapón
- 11 Portacables
- 12 Sensor de música (14175106L)
- 13 Regulador (14175206L)
- 14 Sensor (14175206L)
- 15 Clavija (14175206L)
- 16 Enchufe (14175206L)
- 17 Cinta adhesiva

## ● Características técnicas

**Número de modelo:** 14175106L  
Tensión de funcionamiento: 230-240 V~  
50/60 Hz  
Potencia total: máx. 12 W

### Cinta LED:

Tensión de funcionamiento: 24 V===  
Potencia (cinta LED): 10 W  
Clase de protección: II/□  
Tipo de protección: IP20

### Fuente de alimentación:

Número de modelo: TY12A-2400500E  
Tensión de funcionamiento: 180-240 V~  
50/60 Hz  
Corriente de salida: 24 V=== máx. 0,5 A;  
12 W  
Clase de protección: II/□  
Tipo de protección: IP20

### Pila para Mando a distancia:

Tipo: CR 2025 (metal de litio)

Este producto contiene focos de luz de la clase de eficiencia energética «E».

### Número de modelo: 14175206L

Tensión de funcionamiento: 230-240 V~  
50/60 Hz  
Potencia total: 6 W

### Cinta LED:

Tensión de funcionamiento: 24 V===  
Potencia (cinta LED): 4,95 W  
Clase de protección: II/□  
Tipo de protección: IP20

### Fuente de alimentación:

Número de modelo: TY12A-2400250E  
Tensión de funcionamiento: 180-240 V~  
50/60 Hz  
Corriente de salida: 24 V=== máx.  
0,25 A; 6 W  
Clase de protección: II/□  
Tipo de protección: IP20

### Ambos modelos:

Longitud total: 3 m  
Longitud máxima ampliable a: 3,2 m

Este producto contiene focos de luz de la clase de eficiencia energética «G».

## ● Seguridad



### Advertencias de seguridad

¡La garantía no cubre los daños provocados por el incumplimiento de estas instrucciones de uso! ¡No se asumirá ninguna responsabilidad por daños indirectos! ¡No se asume ninguna responsabilidad en caso de daños materiales o personales provocados por un uso inadecuado o la inobservancia de las instrucciones de seguridad!

#### ■ **¡ADVERTENCIA! ¡PELIGRO MORTAL Y RIESGO DE ACCIDENTES PARA BEBÉS Y NIÑOS!**

No permita que los niños jueguen con el material de embalaje sin la vigilancia de un adulto. Existe peligro de asfixia por el material de embalaje. Los niños no suelen ser conscientes de los peligros. Mantenga siempre el producto fuera del alcance de los niños.

- Este aparato puede ser utilizado por niños mayores de 8 años, así como por personas con capacidades físicas, sensoriales o mentales reducidas o que cuenten con poca experiencia y falta de conocimientos, siempre y cuando se les haya enseñado cómo utilizar el aparato de forma segura y hayan comprendido los peligros que su uso implica. No permita que los niños jueguen con el aparato. La limpieza y mantenimiento no deben llevarse a cabo por niños sin la vigilancia de un adulto.



#### Evite peligros mortales por descarga eléctrica

- Antes de cada uso compruebe que la cinta de luz LED no está dañada. No utilice nunca la cinta de luz LED si detecta en ella cualquier tipo de desperfecto.

#### **¡ADVERTENCIA!**

Los cables de alimentación dañados conllevan peligro de muerte por descarga eléctrica. En

caso de daños, reparaciones u otros problemas en el producto, diríjase al centro de servicio técnico o a un técnico electricista.

- Asegúrese antes de cada uso de que la tensión de red disponible coincida con la tensión de funcionamiento necesaria del artículo (ver «Características técnicas»).
- Evite siempre el contacto de los elementos y contactos conductores con agua y demás líquidos.
- Nunca abra el equipo eléctrico ni introduzca objetos en el mismo. Esto podría suponer peligro de muerte por descarga eléctrica.
- No ponga en funcionamiento la cinta de luz LED si esta está tapada o insertada en alguna superficie.
- No instale la lámpara en superficies húmedas o conductoras de la electricidad.
- Esta cinta de luz LED no puede conectarse eléctricamente a otra cinta de luz LED.
- No lo sujete con grapas ni puntillas.
- Antes de montar, desmontar o limpiar el producto, desconecte siempre el enchufe de la toma de corriente.
- No toque nunca el enchufe o la cinta de luz LED con las manos mojadas.
- Utilice exclusivamente los componentes suministrados. De lo contrario, se perderán todos los derechos cubiertos por la garantía.
- No utilice la cinta de luz LED con un producto de otro fabricante.
- Solo es posible realizar una interconexión con el conector suministrado. Todos los extremos abiertos deben aislarse antes de la utilización.
- No utilice la cinta de luz LED si esta está cubierta por algo.
- La cinta de luz LED no debe conectarse a la red eléctrica mientras se encuentre dentro del envoltorio. Despliegue completamente el artículo antes de conectarlo a la red eléctrica.

### Modelo 14175106L

- En algunas personas pueden presentarse ataques epilépticos o trastornos del estado de conciencia cuando están expuestas a luces relámpago o a efectos de luz. Si detecta síntomas epilépticos acuda inmediatamente a un médico.



## Evite el peligro de incendio y de lesiones

- Este artículo no contiene piezas que requieran mantenimiento por parte del usuario.
-  Las bombillas LED incluidas no son adecuadas para interruptores electrónicos externos ni reguladores (14175206L).
- Cuando la luz esté encendida, no mire al LED directamente a poca distancia.
- No observe el LED con un instrumento óptico (por ej., una lupa).



## Cómo proceder de forma segura

- Monte la cinta de luz LED de forma que esté protegida de la suciedad y de temperaturas demasiado altas.
- ¡Proceda siempre con sumo cuidado! Preste siempre mucha atención a lo que está haciendo y actúe con prudencia. Bajo ningún concepto utilice la cinta de luz LED si está distraído o no se encuentra bien.
- Familiarícese con la cinta de luz LED y con las indicaciones e ilustraciones de este manual antes de utilizarla.
- Para retirar la cinta de luz LED completamente de la corriente, es necesario sacar el adaptador de la toma de corriente.



## Indicaciones de seguridad sobre las pilas/baterías

-  **¡MANTENER LAS PILAS FUERA DEL ALCANCE DE LOS NIÑOS!**

Su ingesta puede provocar quemaduras químicas, perforaciones del tejido blando y la muerte. Las quemaduras graves pueden aparecer en un plazo de 2 horas tras la ingesta. Busque asistencia médica de inmediato.

- **¡PELIGRO DE MUERTE!** Mantenga las pilas/baterías fuera del alcance de los niños. ¡En caso de ingestión, acuda inmediatamente a un médico!



## ¡PELIGRO DE EXPLOSIÓN!

- No recargue nunca pilas no recargables. No ponga las pilas/baterías en cortocircuito ni tampoco las abra. Estas podrían recalentarse, explotar o provocar un incendio.
- Nunca arroje pilas/baterías al fuego o al agua.
- No aplique cargas mecánicas sobre las pilas/baterías.

## Riesgo de sulfatación de las pilas/baterías

- Evite condiciones y temperaturas extremas que puedan influir en el funcionamiento de las pilas/baterías, por ejemplo, acercarlas a un radiador o exponerlas directamente a la luz solar.
- ¡Si las pilas/baterías se sulfatan, evite el contacto de la piel, los ojos y las mucosas con los productos químicos! ¡En caso de entrar en contacto con el ácido, lave inmediatamente la zona afectada con abundante agua y busque atención médica!



## ¡UTILICE GUANTES DE SEGURIDAD!

- Las pilas/baterías sulfatadas o dañadas pueden provocar abrasiones al entrar en contacto con la piel. Por tanto, es imprescindible el uso de guantes de protección en estos casos.
- En caso de sulfatación de las pilas/baterías, retirelas inmediatamente del producto para evitar daños.
- Utilice únicamente pilas/baterías del mismo tipo. ¡No mezcle pilas/baterías usadas con nuevas!
- Retire las pilas/baterías del producto si no va a utilizarlo durante un período de tiempo prolongado.

## Riesgo de daño del producto

- ¡Utilice exclusivamente el tipo de pila/batería indicado!
- Introduzca las pilas/baterías teniendo en cuenta la polaridad marcada con (+) y (-) tanto en las pilas/baterías como en el producto.
- ¡Limpie los contactos de la pila/batería y en el compartimento de las pilas antes de la inserción con un paño seco y libre de pelusas o un bastoncillo de algodón!

- Retire inmediatamente las pilas/baterías agotadas del producto.

## ● Puesta en funcionamiento

- Retire todos los materiales del embalaje antes del primer uso.
- La cinta de luz LED no debe conectarse a la fuente de alimentación mientras se encuentre dentro del envoltorio y enrollada.

**Nota:** Asegúrese de que alrededor de la superficie de montaje se encuentre una toma de corriente.

## ● Colocar/cambiar las pilas (14175106L) (fig. A)

**Nota:** Tire de la cinta de aislamiento [6] del compartimento de la pila [5] antes del primer uso.

- Si el alcance del mando a distancia [3] disminuye, cambie la pila [7]. Presione la palanca en el compartimento de las pilas [5] hacia un lado y al mismo tiempo saque el compartimento de las pilas [5] del mando a distancia [3]. Extraiga la pila gastada [7] y coloque una nueva.

**Nota:** La polaridad correcta está indicada en la parte trasera del mando a distancia [3].

- Vuelva a colocar el compartimento de las pilas [5] en el mando a distancia [3].

## ● Acortar o unir la cinta de luz LED

Tiene la posibilidad de acortar cada cinta de luz LED o de unirla de nuevo a otra cinta.

**⚠ ¡ADVERTENCIA! ; PELIGRO DE MUERTE POR DESCARGA ELÉCTRICA!**

Desenchufe la lámpara de la red eléctrica para la limpieza de la cinta de luz LED [2]. Para ello, saque el adaptador de red [1] de la toma de corriente.

- Seleccione la longitud deseada para la cinta de luz LED.

**Nota:** Asegúrese de cortar la cinta de luz LED por el lugar adecuado. El punto de corte se encuentra justo entre los polos y está marcado con una línea negra (14175106L: + 24V, Blue, Red, Green - <math>\delta</math>; 14175206L: +, -) (ver fig. C).

- Corte la cinta de luz LED [2] utilizando unas tijeras.
- Retire la lámina protectora de la zona de conexión en la parte posterior de la cinta de luz LED [2].
- A continuación, coloque ambos extremos de la cinta de luz LED [2] con los contactos cobrizos (ver fig C3/C4, rótulo «LED») en los contactos de corte del conector macho. Estos se hallan en la parte opuesta de la tira adhesiva (ver fig C3/C4, rótulo «3M»). Tenga en cuenta que la polaridad sea correcta (+ con + / - con -).
- A continuación, coloque un tapón [10] en cada uno de los extremos del conector [9] (ver fig. C).
- Compruebe que está colocada correctamente.
- Antes de utilizar el extremo abierto de la cinta de luz LED [2] asegúrese de pegarlo con la cinta adhesiva [17] en caso de querer realizar una conexión tras acortarla (ver abajo fig 1-4).

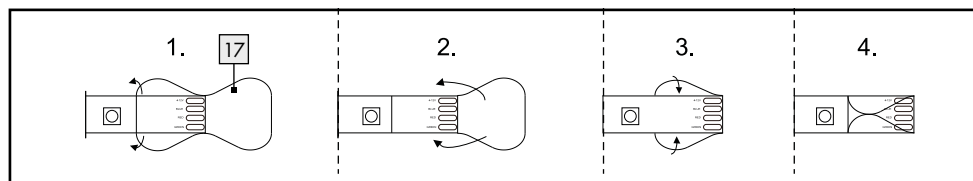

## ● Montar la cinta de luz LED

**Nota:** Asegúrese de que la superficie de montaje esté limpia, seca y sin grasa. De lo contrario

podrían verse afectadas las propiedades de la cinta adhesiva.

**Nota:** Asegúrese de que alrededor de la superficie de montaje se encuentre una toma de corriente.

**Nota:** La incidencia de la luz afecta al sensor [14] (14175206L).

### Modelo 14175106L (ver fig. A):

- Conecte el cable de alimentación [4] a la cinta LED [2].

### 14175206L (ver fig. A):

- Conecte el cable de alimentación [4], utilizando el enchufe [16], directamente en la clavija [15] del sensor [14] y de la cinta de luz LED [2].
- Seleccione una superficie de montaje adecuada.

**Nota (14175206L):** Las fuentes de luz externas, por ej. las farolas, pueden afectar al sensor crepuscular.

### Ambos modelos:

- Retire la lámina protectora de la parte trasera de la cinta de luz LED [2] (ver fig. B).
- Pegue la cinta de luz LED [2] con la cinta adhesiva en la superficie de montaje y apriete bien (ver fig. B).
- Retire la lámina protectora [8] (ver fig. D) de la parte trasera del portacable [11].
- Pegue el soporte para cables [11] en el lugar deseado (ver fig. D).
- Retire la lámina protectora de la parte trasera del sensor de música [12]/sensor [14].
- Pegue el sensor [14] (14175206L) en el lugar deseado.
- Sujete el cable de alimentación [4] con el portacables [11] (ver fig. D).
- Conecte el adaptador de red [1] a la toma de corriente.

Ya puede utilizar la lámpara.

## ● Encender/apagar la cinta de luz LED

### 14175106L:

- Pulse la tecla ON del mando a distancia [3] para encender la cinta de luz LED [2]. Pulse la tecla OFF del mando a distancia [3] para apagar la cinta de luz LED [2].

**Nota:** La tecla OFF del mando a distancia [3] solo es adecuada para un apagado por poco

tiempo de la cinta de luz LED [2]. Retire el adaptador de red [1] de la toma de corriente para apagar la cinta de luz LED [2].







### 14175206L (ver fig. E):













- La cinta de luz LED dispone de un sensor de luz/sensor de movimiento [14]. El alcance del sensor de movimiento asciende a máx. 5 m.
- Durante el tiempo que esté oscuro, la cinta de luz LED se encenderá automáticamente si se detecta movimiento dentro del área de alcance. La luz se enciende entre aprox. 30 segundos y aprox. 10 minutos. La duración de la luz se puede ajustar con el regulador [13] de manera gradual.

## ● Controlar los efectos de luz con el mando a distancia (14175106L)

**Nota:** El receptor del mando a distancia [3] se encuentra en el lado contrario al compartimento de la pila [5]. Asegúrese de que entre el mando a distancia [3] y el receptor no haya ningún obstáculo. El alcance del mando a distancia [3] es de aprox. 5 m.



### Funciones disponibles:

- : Aumentar intensidad/Aumentar intensidad del cambio de color/Aumentar la sensibilidad del sensor de música
- : Disminuir intensidad/Disminuir intensidad del cambio de color/Disminuir la sensibilidad del sensor de música
- : Encender cinta de luz LED
- : Apagar la cinta de luz LED
- : Ajustar luz roja
- : Ajustar luz verde
- : Ajustar luz azul

-  Ajustar luz blanca
-  Ajustar luz naranja
-  Ajustar luz amarilla
-  Ajustar luz turquesa
-  Ajustar luz lila
-  Cambio de color (3 colores)
-  Cambio de color (7 colores)
-  Cambio fluido de colores (3 colores)
-  Cambio fluido de colores (7 colores)
-  Programa musical 1 = cambio de color lento y fluido con reflejos cuando hay ruido
-  Programa musical 2 = cambio de color fluido con reflejos cuando hay ruido
-  Programa musical 3 = cambio de color fluido solo cuando hay ruido
-  Programa musical 4 = la cinta de luz LED solo se activa con ruido.

## ● Mantenimiento y limpieza

### ¡ADVERTENCIA! ¡PELIGRO DE MUERTE POR DESCARGA ELÉCTRICA!

Desenchufe la lámpara de la red eléctrica para la limpieza de la cinta de luz LED . Para ello, saque el adaptador de red  de la toma de corriente.

- No utilice disolventes, gasolina ni similares. La lámpara podría dañarse.
- Limpie la cinta de luz LED  con un paño seco y sin pelusas.

## ● Eliminación

El embalaje está compuesto por materiales no contaminantes que pueden ser desechados en el centro de reciclaje local.



Tenga en cuenta el distintivo del embalaje para la separación de residuos. Está compuesto por abreviaturas (a) y números (b) que significan lo siguiente: 1-7: plásticos/20-22: papel y cartón/80-98: materiales compuestos.



Para proteger el medio ambiente no tire el producto junto con la basura doméstica cuando ya no le sea útil. Deséchelo en un contenedor de reciclaje. Diríjase a la administración competente para obtener información sobre los puntos de recogida de residuos y sus horarios.



Points de collecte sur [www.quefairede mesdechets.fr](http://www.quefairede mesdechets.fr)  
Privilégiez la réparation ou le don de votre appareil !



Points de collecte sur [www.quefairede mesdechets.fr](http://www.quefairede mesdechets.fr)  
Privilégiez la réparation ou le don de votre appareil !



El producto, incluidos los accesorios, y el material de embalaje son reciclables y están sujetos a la responsabilidad extendida del fabricante. Deséchelos por separado siguiendo la información ilustrada de recogida selectiva para un mejor tratamiento de los residuos. El logotipo Triman se aplica solo para Francia.

Las pilas/baterías defectuosas o usadas deben ser recicladas. Recicle las pilas/baterías y/o el producto en los puntos de recogida adecuados.



**¡Daños en el medio ambiente por un reciclaje indebido de las pilas/baterías!**

Las pilas/baterías no deben eliminarse junto con los residuos domésticos. Estas pueden contener metales

pesados tóxicos que deben tratarse conforme a la normativa aplicable a los residuos especiales. Los símbolos químicos de los metales pesados son: Cd = cadmio, Hg = mercurio, Pb = plomo. Las pilas/baterías deben reciclarse en un punto de recolección específico para ello.

## ● **Garantía y servicio técnico**

### ● **Declaración de garantía**

Este aparato cuenta con una garantía de 36 meses a partir del momento de la compra. Este aparato ha sido meticulosamente fabricado y ha sido sometido a estrictos controles de calidad. Dentro del período de garantía, reparamos gratuitamente todos los defectos de los materiales o de fabricación. Si durante del periodo de garantía detectase algún defecto, envíenos el aparato a la dirección de servicio técnico facilitada indicando el siguiente número de modelo: 14175106L/14175206L.

Quedan excluidos de la garantía los daños producidos por un manejo incorrecto, por incumplimiento del manual de instrucciones o en caso de manipulación del producto por parte de personas no autorizadas, así como las piezas de desgaste (por ej. las bombillas).

Si se hace uso de la garantía, no se prolongará ni renovará el período de garantía.

### ● **Dirección del servicio técnico**

Briloner Leuchten GmbH & Co. KG  
Am Steinbach 14  
59872 Meschede  
ALEMANIA  
Tel.: +49 291/952 993-650  
Fax: +49 291/952 993-109  
Correo electrónico: kundenservice@briloner.com  
www.briloner.com

FR

N.º de atención al cliente gratuito:  
Tel.: 00800/27456637

## **IAN 459005\_2401**

Para realizar cualquier consulta, tenga a mano el recibo y el número de artículo (IAN 459005\_2401) como justificante de compra.

### ● **Declaración de conformidad CE**

Este producto cumple las exigencias de las directivas europeas y nacionales vigentes. Se ha comprobado la conformidad. El fabricante dispone de las declaraciones y documentos correspondientes.































### ● **Fabricante**

Briloner Leuchten GmbH & Co. KG  
Am Steinbach 14  
59872 Meschede  
ALEMANIA



<b>Billedtekst til de anvendte piktogrammer</b> .....	Side 90
<b>Indledning</b> .....	Side 91
Formålsbestemt anvendelse .....	Side 91
Leverede dele .....	Side 92
Beskrivelse af de enkelte dele .....	Side 92
Tekniske data.....	Side 92
<b>Sikkerhed</b> .....	Side 92
Sikkerhedshenvisninger.....	Side 92
Sikkerhedshenvisninger for batterier/akkuer.....	Side 94
<b>Ibrugtagning</b> .....	Side 94
Isætning/udskiftning af batterier (14175106L) .....	Side 94
Afkort/forbind LED-bånd .....	Side 95
<b>Montering af LED-bånd</b> .....	Side 95
Tænding/slukning af LED-båndet.....	Side 96
Styring af lyseffekter ved hjælp af fjernbetjening (14175106L).....	Side 96
<b>Vedligeholdelse og rengøring</b> .....	Side 96
<b>Bortskaffelse</b> .....	Side 97
<b>Garanti og service</b> .....	Side 97
Garantierklæring.....	Side 97
Serviceadresse .....	Side 97
Konformitetserklæring.....	Side 98
Producent.....	Side 98

## Forklaring af de anvendte piktogrammer

	Læs betjeningsvejledningen!		Eksplisionsfare!
	Denne lampe er udelukkende egnet til indendørs brug i tørre og lukkede rum.		Bær beskyttelsehandsker!
	<b>Kun 14175106L:</b> Ved dette produkt er der tale om en lysdekoration. Denne lampe må ikke bruges til rumbelysning eller som natlys.		Sådan forholder du dig rigtig
	Strålevinkel		Kortslutningssikker sikkerhedstransformator
 A.C. a.c.	Vekselspænding (strøm- og spændingsart)		Uafhængigt driftsapparat
	Volt	 max. 5 m	Rækkevidde
 04 PE-LD	Polyethylen (lav densitet)		
	Hertz (frekvens)		Strømtilslutningens polaritet
	Watt (aktiv effekt)		
	Beskyttelsesklasse II	 d.c. DC	Jævnspænding (strøm- og spændingsart)
	Driftsapparatet kan udskiftes.		Bortskaf emballagen og apparatet miljørigtig!
	Denne lampe har beskyttelsesgraden "IP20" og er udelukkende beregnet til indendørs brug i private husholdninger. Ingen beskyttelse mod indtrængning af vand.	 20 PAP	Bølgepap
	Overhold advarsler og sikkerhedsanvisninger!	 22 PAP	Papir
	Livs- og ulykkesfare for småbørn og børn!		Omgivelsestemperatur
	Miljøskader pga. forkert bortskaffelse af batterier/genopladelige batterier!		Kabinettemperatur i det angivne punkt
 	ADVARSEL! Dette produkt indeholder en knapcelle. Fare ved indtagelse - overhold anvisningerne.		Advarsel! Fare for elektrisk stød

## Forklaring af de anvendte piktogrammer

	For at undgå farer må en beskadiget lyskilde fra dette produkt udelukkende udskiftes af producenten, dennes servicerepræsentant eller en lignende fagperson (14175206L).		Batterier opbevares udenfor børns rækkevidde!
	De indbyggede LED'er er ikke egnede til eksterne lysdæmpere og elektroniske kontakter (14175206L).		Emballagen består af 100 % genbrugsPapir.
	Lampen må kun benyttes med den medleverede strømforsyning "TY12A-2400500E" (14175106L).	<b>SELV</b>	Sikkerhedskredsløb med særlig lav spænding
	Sikkerhedsanvisninger Handlingsanvisninger		Lampen må kun benyttes med den medleverede strømforsyning "TY12A-2400250E" (14175206L).
<b>A</b>	Ampere		Polyethylenterephthalat
<b>mA</b>	Milliampere		Polyethylen (lav densitet)
<b>tc°</b>	Målepunkt for kabinettertemperatur		

## LED bånd med lysensor/ LED bånd med bevægelsessensor

### ● Indledning

Læs denne betjeningsvejledning fuldstændigt og omhyggeligt igennem. Denne vejledning hører til dette produkt og indeholder vigtige henvisninger om ibrugtagning og håndtering. Overhold altid alle sikkerhedshenvisninger. Kontrollér inden ibrugtagningen, om den korrekte spænding er tilstede, og om alle dele er rigtigt monteret. Skulle du have spørgsmål eller være usikker med hensyn til håndteringen af apparatet, så kontakt venligst din forhandler eller servicestedet. Denne vejledning skal opbevares omhyggeligt og i givet fald gives videre til tredjemand.

### ● Formålsbestemt anvendelse



Denne lampe er udelukkende egnet til indendørs brug i tørre og lukkede rum.

Dette apparat er kun beregnet til indsatsen i private husholdninger og ikke til den erhvervsmæssige brug. En anden anvendelse end før beskrevet er ikke tilladt og fører til beskadigelser af dette produkt. Derudover er dette forbundet med farer, som fx kortslutning, brand, elektrisk stød, etc. Dette produkt er beregnet til den normale drift.

### Kun til 14175106L:



Ved dette produkt drejer det sig om en lysdekoration. Anvend denne lampe ikke til rumbelysning eller som natlys.

## ● Leverede dele

Kontroller altid umiddelbart efter udpakningen, om de leverede dele er komplette, samt om apparatet er i fejlfri stand.

- 1 LED-bånd, model 14175106L/14175206L
- 1 strømadapter
- 2 forbindere
- 4 afslutningshætter
- 1 ledningsholder (14175106L)
- 2 ledningsholdere (14175206L)
- 1 klæbestrimmel
- 1 fjernbetjening inkl. batteri (14175106L)
- 1 monterings-, betjenings- og sikkerhedsanvisninger

## ● Beskrivelse af de enkelte dele

- 1 Strømadapter
- 2 LED-bånd
- 3 Fjernbetjening (14175106L)
- 4 Tilslutningsledning
- 5 Batterirum (14175106L)
- 6 Isoleringsstrimmel (14175106L)
- 7 Batteri (14175106L)
- 8 Beskyttelsesfolie
- 9 Forbinder
- 10 Afslutningshætte
- 11 Ledningsholder
- 12 Musiksensor (14175106L)
- 13 Regulator (14175206L)
- 14 Sensor (14175206L)
- 15 Bøsning (14175206L)
- 16 Stik (14175206L)
- 17 Klæbestrimmel

## ● Tekniske data

### Modelnummer: 14175106L

Driftsspænding: 230-240V~ 50/60 Hz  
Samlet effekt: maks. 12 W

### LED-bånd:

Driftsspænding: 24 V===  
Effekt (LED-bånd): 10 W  
Beskyttelsesklasse: II/□  
Beskyttelsesgrad: IP20

## Strømforsyning:

Modelnummer: TY12A-2400500E  
Driftsspænding: 180-240V~ 50/60 Hz  
Udgangsstrøm: 24V === maks. 0,5 A, 12 W  
Beskyttelsesklasse: II/□  
Beskyttelsesgrad: IP20

## Batteri til fjernbetjening:

Type: CR 2025 (lithium metal)

Dette produkt indeholder lyskilder i energieffektivitetsklasse "E".

### Modelnummer: 14175206L

Driftsspænding: 230-240V~ 50/60 Hz  
Samlet effekt: 6 W

### LED-bånd:

Driftsspænding: 24 V===  
Effekt (LED-bånd): 4,95 W  
Beskyttelsesklasse: II/□  
Beskyttelsesgrad: IP20

## Strømforsyning:

Modelnummer: TY12A-2400250E  
Driftsspænding: 180-240V~ 50/60 Hz  
Udgangsstrøm: 24V === maks. 0,25 A, 6 W  
Beskyttelsesklasse: II/□  
Beskyttelsesgrad: IP20

## Begge modeller:

Samlet længde: 3 m  
Længden kan maksimalt udvides til: 3,2 m

Dette produkt indeholder lyskilder i energieffektivitetsklasse "G".

## ● Sikkerhed



### Sikkerhedshenvisninger

Ved skader, som forårsages af misligholdelse af denne betjeningsvejledning, bortfalder garantikravet! For følgeskader overtages ingen hæftelse! Ved

materielle skader eller personskader, som forårsages af uhensigtsmæssig håndtering eller misligholdelse af sikkerhedshenvisningerne, overtages der ingen hæftelse!

■  **⚠ ADVARSEL! LIVS- OG ULYKKEFARE FOR SMÅBØRN OG BØRN!**

Børn må aldrig være uden opsyn med emballagen. Der er fare for kvælning gennem emballagen. Børn undervurderer ofte farerne. Hold altid børn på afstand af produktet.

- Dette apparat kan benyttes af børn fra 8-årsalderen og opad, samt af personer med forringede fysiske, følelsesmæssige eller mentale evner eller med mangel på erfaring og viden, når de er under opsyn eller mht. sikker brug af apparatet er blevet vejledt og har forstået de deraf resulterende farer. Børn må ikke lege med apparatet. Rengøring og brugervedligeholdelse må ikke foretages af børn uden opsyn.

■  **Undgå livsfare på grund af elektrisk stød**

- Kontrollér inden hver ibrugtagning LED-båndet for eventuelle beskadigelser. Benyt aldrig LED-båndet, hvis du konstaterer nogle beskadigelser.

■  **ADVARSEL!**

En beskadiget tilslutningsledning betyder livsfare gennem elektrisk stød. Kontakt ved beskadigelser, reparationer eller andre problemer servicestedet eller en elektriker.

- Kontrollér inden brugen, at den tilstedeværende netspænding stemmer overens med produktets nødvendige driftspænding (se "Tekniske data").
- Undgå ubetinget berøringen af de strømførende ledninger og kontakter med vand eller andre væsker.
- De elektriske dele må aldrig åbnes, og der må ikke stikkes genstande ind i dem. Denne slags indgreb betyder livsfare gennem elektrisk stød.
- Brug ikke LED-båndet, hvis det er tildækket med genstande eller er lagt ind i en overflade.
- Montér lampen ikke på fugtige eller ledende undergrunde.

- Dette LED-bånd må ikke forbindes elektrisk med et andet LED-bånd.
- Må ikke fastgøres med skarpe klemmer eller søm.
- Træk altid stikket ud af stikkontakten inden montering, afmontering eller rengøring.
- Rør aldrig ved stikket eller LED-båndet med våde hænder.
- Anvend udelukkende de medleverede komponenter, ellers ophører alle garantikrav.
- Forbind ikke dette LED-bånd med et produkt fra en anden producent.
- En mellemforbindelse må kun foretages med de medfølgende stikforbindelser. Alle åbne ender skal isoleres inden brug.
- Anvend ikke LED-båndet, hvis den er dækket til med et andet materiale.
- LED-båndet må ikke forbindes med strømmettet, mens det befinder sig i emballagen. Tag produktet helt ud, inden du tilslutter det til strømmettet.

### Model 14175106L

- Hos nogle personer kan det komme til epileptiske anfald eller bevidsthedsforstyrrelser, når de udsættes for blitzlys eller lyseffekter. Opsøg ved epileptiske symptomer omgående en læge.

■  **Undgå fare for brand og tilskadekomst**

- Dette produkt indeholder ingen dele, som kan vedligeholdes af forbrugeren.
-  De indbyggede LED'er er ikke egnede til eksterne lysdæmpere og elektroniske kontakter (14175206L).
- Se ved drift aldrig ind i LED'en fra kort afstand.
- Betragt ikke LED'en med et optisk instrument (fx lup).

■  **Sådan forholder du dig rigtig**

- Montér LED-båndet således, at det er beskyttet mod snavs og for kraftig opvarmning.
- Vær hele tiden koncentreret! Vær altid opmærksom på, hvad du foretager dig og bevar den sunde fornuft. Anvend LED-båndet under ingen

omstændighed når du er ukoncentreret eller føler dig utilpas.

- Gør dig fortroligt med alle anvisninger og afbildninger i denne vejledning samt med selve LED-båndet inden anvendelsen.
- For at fjerne LED-båndet fuldstændigt fra strømforsyningen, skal strømadapteren trækkes ud af stikkontakten.



## Sikkerhedshenvisninger for batterier/akkuer

### OPBEVAR BATTERIER UDEFOR BØRNS DER RÆKKEVIDDE!



Slugningen kan forårsage kemiske forbrændinger, perforering af bløddelsvæv. Alvorlige forbrændinger kan optræde indenfor 2 timer efter slugningen. Opsøg med det samme en læge.

### LIVSFARE!

Hold batterier/akkuer uden for børns rækkevidde. Opsøg i tilfælde af slugning straks lægehjælp!

### EKSPLOSIONSFARE!



Genoplad aldrig ikkeopladelige batterier igen. Kortslut ikke batterier/akkuer og/eller åben disse ikke. Der kan opstå overophedning, brandfare eller eksplosion.

- Smid batterier/akkuer aldrig i ild eller vand.
- Udsæt batterier/akkuer ikke for mekanisk belastning.

## Risiko for udsivning fra batteriene/akkuerne

- Undgå ekstreme betingelser og temperaturer, som kan påvirke batterier/akkuer, f.eks. varmelegemer/direkte sollys.
- Hvis batterier/akkuer er lækket, skal du undgå at få kemikalierne på huden, i øjnene og i slimhinderne! Skyl de berørte steder med det samme med klart vand og opsøg en læge!

### BÆR BESKYTTELSESHANDSKER!



Udløbne eller beskadigede batterier/akkuer kan forårsage ætsninger ved berøring med huden.

Bær i dette tilfælde derfor egnede beskyttelses-handsker.

- I tilfælde af en lækage hos batterierne/akkuerne, skal De fjerne disse med det samme fra produktet for at undgå beskadigelser.
- Rengør kontakter ved batteriet/det genopladelige batteri og i batterirummet før ilægningen med en tør, fnugfri klud eller en vatpind!
- Fjern batterierne/akkuerne, når produktet ikke anvendes i en længere periode.

## Risiko for beskadigelse af produktet

- Anvend udelukkende den angivne batteri-/akkutype!
- Indsæt batterier/akkuer iht. polaritetsmærkningen (+) og (-) til batteri/akku og produktet.
- Rengør kontakter ved batteri/akku og i batterirummet inden ilægningen!
- Fjern brugte batterier/akkuer omgående fra produktet.

## Ibrugtagning

- Fjern alle emballagematerialer inden den første ibrugtagning.
- LED-båndet må ikke forbindes med forsyningsnettet, mens det befinder sig i emballagen.

**Bemærk:** Sørg for, at der befinder sig en stikkontakt i umiddelbar nærhed af montagefladen.

## Isætning/udskiftning af batterier (14175106L) (afbildning A)

- **Bemærk:** Fjern inden den første ibrugtagning isoleringsstrimlen [6] fra batterirummet [5].
- Når fjernbetjeningens [3] rækkevidde aftager, skal batteriet [7] skiftes. Tryk håndtaget ved batterirummet [5] til side og træk samtidigt batterirummet [5] ud af fjernbetjeningen [3]. Fjern batteriet [7] og isæt et nyt batteri.
- **Bemærk:** Den rigtige polaritet vises på bagsiden af fjernbetjeningen [3].
- Skub batterirummet [5] ind i fjernbetjeningen [3] igen.

## ● Afkort/forbind LED-bånd

Du har mulighed for at afkorte og forbinde LED-båndet individuelt.

### **⚠ ADVARSEL! LIVSFARE Gennem ELEKTRISK STØD!**

Fjern lampen inden samtlige arbejdsopgaver ved LED-båndet **2** fra strømnettet. Træk dertil strømadapteren **1** ud af stikkontakten.

- Vælg LED-båndets ønskede længde.

**Bemærk:** Vær opmærksom på, at du afkorter LED-båndet på det rigtige sted. Skærefladen befinder sig nøjagtigt i midten af polerne og er markeret med en sort linie (14175106L: +24 V, Blue, Red, Green - ⚡, 14175206L: +, -) (se afbildning C).

- Afkort LED-båndet **2** ved hjælp af en saks.
- Fjern beskyttelsesfolien fra forbindelsesområdet på LED-båndets **2** bagside.

- Læg efterfølgende begge LED-båndets **2** ender med de kobberfarvede kontakter (se afbildning C3/C4 og påskriften "LED") på stikforbindere-rens klippekontakter. Disse befinder sig på den modsatte side af klæbestrimlen (se afbildning C3/C4 og påskriften "3M"). Vær i den forbindelse opmærksom på den korrekte polaritet (+ mod + / - mod -).
- Tryk efterfølgende henholdsvis en afslutningshætte **10** på enderne af stikforbinderen **9** (se afbildning C).
- Kontrollér at den sidder rigtigt.
- Vær opmærksom på, at du inden brugen klæber LED-båndets **2** åbne ende af med klæbestrimlen **17**, såfremt du ikke ønsker at oprette en forbindelse efter en afkorting af båndet (se nedenstående afbildning 1-4).

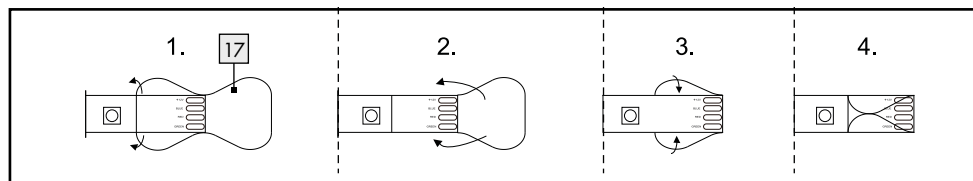

## ● Montering af LED-bånd

**Bemærk:** Sørg for at montagefladen er ren, fedt-fri og tør. Ellers kan klæbebåndets hæfteevne være påvirket.

**Bemærk:** Sørg for, at der befinder sig en stikkontakt i umiddelbar nærhed af montagefladen.

**Bemærk:** Lysindfald påvirker sensoren **14** (14175206L).

### **Model 14175106L (se afbildning A):**

- Forbind tilslutningsledningen **4** med LED-båndet **2**.

### **14175206L (se afbildning A):**

- Forbind tilslutningsledningen **4** ved hjælp af stikket **16** direkte med bøsningen **15** af sensoren **14** og LED-båndet **2**.
- Vælg en egnet monteringsflade.

**Bemærk (14175206L):** Lyskilder som fx gadelamper påvirker dæmringssensoren.

### **Begge modeller:**

- Fjern beskyttelsesfolien på LED-båndets **2** bagside (se afbildning B).
- Klæb LED-båndet **2** med klæbebåndet på montagefladen og tryk det fast derpå (se afbildning B).
- Fjern beskyttelsesfolien **8** (se afbildning D) på bagsiden af ledningsholderen **11**.
- Klæb ledningsholderen **11** på det ønskede sted (se afbildning D).
- Fjern beskyttelsesfolien på musiksensorens **12**/sensorens **14** bagside.
- Klæb sensoren **14** (14175206L) på det ønskede sted.

- Klem tilslutningsledningen **4** ind i ledningsholderen **11** (se afbildning D).
- Sæt strømadapteren **1** i stikkontakten.

Din lampe er nu driftsklar.

## ● Tænding/slukning af LED-båndet

### 14175106L:

- Tryk på ON-tasten af fjernbetjeningen **3**, for at tænde for LED-båndet **2**.

Tryk på OFF-tasten af fjernbetjeningen **3**, for at slukke for LED-båndet **2**.

**Bemærk:** Fjernbetjeningens **3** OFF-tast er kun egnet til midlertidig slukning af LED-båndet **2**. Træk strømadapteren **1** ud af stikkontakten, for helt at slukke for LED-båndet **2**.

### 14175206L (se afbildning E):

- LED-båndet har en dagslyssensor/bevægelses-sensor **14**. Bevægelsesensoren har en rækkevidde på maks. ca. 5 m.
- I mørke tændes LED-båndet automatisk via bevægelse i registreringsområdet. Lyset tændes automatisk i ca. 30 sekunder til ca. 10 minutter. Lystiden kan indstilles trinløst med regulatoren **13**.

## ● Styring af lyseffekter ved hjælp af fjernbetjening (14175106L)

**Bemærk:** Fjernbetjeningens **3** sender befinder sig på den modsatte side af batterirummet **5**. Sørg for at der ikke befinder sig forhindringer mellem fjernbetjening **3** og modtager. Fjernbetjeningens **3** rækkevidde er ca. 5 m.

### Følgende funktioner står til rådighed:

- ⊗: Øgning af lysstyrke/øgning af hastighed på farveskift/øgning af musiksensorens følsomhed
- ⊖: Reducering af lysstyrke/reducering af hastighed på farveskift/reducering af musiksensorens følsomhed

⊗: tænd for LED-båndet

⊖: sluk for LED-båndet

⊗: indstilling af rødt lys

⊗: indstilling af grønt lys

⊗: indstilling af blått lys

⊗: indstilling af hvidt lys

⊗: indstilling af orange lys

⊗: indstilling af gult lys

⊗: indstilling af turkis lys

⊗: indstilling af lilla lys

⊗: farveskift (3 farver)

⊗: farveskift (7 farver)

⊗: flydende farveskift (3 farver)

⊗: flydende farveskift (7 farver)

🎵<sub>1</sub>: Musikprogram 1 = langsomt, flydende farveskift med lysreflekser ved lyde

🎵<sub>2</sub>: Musikprogram 2 = flydende farveskift med lysreflekser ved lyde

🎵<sub>3</sub>: Musikprogram 3 = farveskift kun ved lyde

🎵<sub>4</sub>: Musikprogram 4 = LED-bånd aktiveres kun ved lyde.

## ● Vedligeholdelse og rengøring

### ⚠️ ADVARSEL! LIVSFARE Gennem ELEKTRISK STØD!

Fjern lampen inden samtlige arbejdsopgaver ved LED-båndet **2** fra strømmettet. Træk dertil strømadapteren **1** ud af stikkontakten.



- Brug ingen opløsningsmidler, benzin eller lignende. Herved vil lampen kunne tage skade.
- Anvend til rengøring af LED-båndet 2 en tør, frugfri klud.

## ● Bortskaffelse

Indpakningen består af miljøvenlige materialer, som De kan bortskaffe over de lokale genbrugssteder.



Bemærk forpakkingsmaterialernes mærkning til affaldssorteringen, disse er mærket med forkortelser (a) og numre (b) med følgende betydning: 1-7: kunststoffer/20-22: papir og pap/80-98: kompositmaterialer.



For miljøets skyld, så må produktet aldrig smides ud sammen med husholdningsaffaldet, når det er udtjent, men skal afleveres til en fagmæssig korrekt bortskaffelse. De kan informere Dem vedrørende opsamlingssteder og deres åbningstider hos deres ansvarlige forvaltning.



Produktet og tilbehøret og emballagematerialer kan genbruges og er underlagt udvidet producentansvar. De skal bortskaffes separat. Følg de viste mærkater med sorteringsoplysninger, så de bortskaffes på en bedre måde. Triman-logoet gælder kun for Frankrig.

Defekte eller brugte batterier/genopladelige batterier skal genanvendes. Aflever batterier/akkuer og/eller produktet via et af de tilbudte indsamlingssteder.



## Miljøskader gennem forkert bortskaffelse af batterierne/akkuerne!

Batterier/akkuer må ikke bortskaffes via husholdningsaffaldet. De kan indeholde giftige tungmetaller og er underlagt behandlingen for særaffald. De kemiske symboler for tungmetaller er følgende: Cd = kadmium, Hg = kviksølv, Pb = bly. Aflverer derfor brugte batterier/akkuer hos en kommunal genbrugsstation.

## ● Garanti og service

### ● Garantierklæring

Der er 36 måneders garanti fra tidspunktet for købet af dette apparat. Apparatet er blevet omhyggeligt produceret og har gennemgået en grundig kvalitetskontrol. Indenfor garantiperioden retter vi gratis alle materiale- eller fabriktionsfejl. Skulle der alligevel dukke mangler op i garantitiden, så send apparatet venligst til den anførte service-adresse under angivelse af følgende modelnummer: 14175106L/14175206L.

Garantien omfatter ikke skader som følge af ikke fagkyndig håndtering, ikkeoverholdelse af betjeningsvejledningen eller indgreb foretaget af ikke autoriserede personer samt slid i forbindelse med brugen (f.eks. pærer).

Gennem garantien hverken forlænges eller fornyes garantiperioden.

### ● Serviceadresse

Briloner Leuchten GmbH & Co. KG  
Am Steinbach 14  
59872 Meschede  
TYSKLAND  
Tel.: +49 291/952 993-650  
Fax: +49 291/952 993-109  
E-mail: kundenservice@briloner.com  
www.briloner.com

FR

Gratis servicenummer:  
Tel.: 00800/27456637

**IAN 459005\_2401**

Opbevar kassebonen og artikelnummeret (IAN 459005\_2401) som dokumentation for købet, så disse kan fremvises på forespørgsel.

## ● Konformitetserklæring CE































Dette produkt opfylder kravene iht. de gældende europæiske og nationale retningslinjer. Konformiteten er påvist. Tilsvarende erklæringer og bilag er deponeret hos producenten.

## ● Producent









Briloner Leuchten GmbH & Co. KG  
Am Steinbach 14  
59872 Meschede  
TYSKLAND

<b>Legenda dei pittogrammi utilizzati</b> .....	Pagina	100
<b>Introduzione</b> .....	Pagina	101
Utilizzo conforme alla destinazione d'uso.....	Pagina	101
Contenuto della confezione.....	Pagina	102
Descrizione dei componenti.....	Pagina	102
Specifiche tecniche.....	Pagina	102
<b>Sicurezza</b> .....	Pagina	103
Avvertenze per la sicurezza.....	Pagina	103
Avvertenze di sicurezza per batterie/accumulatori.....	Pagina	104
<b>Messa in funzione</b> .....	Pagina	105
Inserimento/sostituzione delle batterie (14175106L).....	Pagina	105
Accorciare/collegare la striscia LED.....	Pagina	105
<b>Montaggio della striscia LED</b> .....	Pagina	105
Accensione/spegnimento della striscia LED.....	Pagina	106
Regolazione degli effetti luminosi tramite il telecomando (14175106L).....	Pagina	106
<b>Manutenzione e pulizia</b> .....	Pagina	107
<b>Smaltimento</b> .....	Pagina	107
<b>Garanzia e assistenza</b> .....	Pagina	108
Dichiarazione di garanzia.....	Pagina	108
Indirizzo del servizio di assistenza.....	Pagina	108
Dichiarazione di conformità.....	Pagina	108
Produttore.....	Pagina	108

## Legenda dei pittogrammi utilizzati

	Leggere il manuale di istruzioni per l'uso!		Pericolo di esplosione!
	Questa lampada è destinata esclusivamente all'uso in ambienti interni, asciutti e chiusi.		Indossare guanti protettivi!
	<b>Solo 14175106L:</b> questo articolo è un oggetto decorativo luminoso. Non utilizzare questa lampada per l'illuminazione ambiente o come luce notturna.		Questa è la procedura corretta
	Angolo d'irradiazione		Trasformatore di sicurezza anti-cortocircuito
 A.C. a.c.	Tensione alternata (tipo di corrente e di tensione)		Dispositivo a funzionamento indipendente
	Volt		Portata
	Polietilene (bassa densità)		
	Hertz (frequenza)		Polarità del collegamento di rete
	Watt (potenza attiva)		
	Classe di isolamento II		Tensione continua (tipo di corrente e di tensione)
	Il dispositivo di funzionamento è sostituibile.		Smaltire l'imballaggio e l'apparecchio in modo ecocompatibile!
	Questa lampada possiede il grado di protezione "IP20" ed è destinata esclusivamente all'utilizzo privato e in ambienti interni. Nessuna protezione contro la penetrazione di acqua.		Cartone ondulato
	Attenersi alle avvertenze e indicazioni di sicurezza!		Carta
	Pericolo di morte e di incidente per neonati e bambini!		Temperatura ambiente
	Uno smaltimento scorretto delle batterie / degli accumulatori provoca danni all'ambiente!		Temperatura dell'alloggiamento nel punto indicato
	<b>AVVERTENZA!</b> Questo prodotto contiene una batteria a bottone. Pericolo in caso di ingerimento - Rispettare le istruzioni.		Avvertenza! Rischio di folgorazione

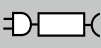
## Legenda dei pittogrammi utilizzati

	Per evitare pericoli la fonte luminosa di questo prodotto, se danneggiata, deve essere sostituita esclusivamente dal produttore, dal suo centro di assistenza autorizzato o da personale tecnico analogo (14175206L).		Conservare le batterie fuori dalla portata dei bambini!
	I LED integrati non sono compatibili con dimmer esterni o interruttori elettronici (14175206L).		La confezione è realizzata al 100% in carta riciclata.
	La lampada deve essere utilizzata esclusivamente con l'alimentatore fornito "TY12A-2400500E" (14175106L).	<b>SELV</b>	Bassissima tensione di sicurezza
	Avvertenze per la sicurezza Istruzioni per l'uso		La lampada deve essere utilizzata esclusivamente con l'alimentatore fornito "TY12A-2400250E" (14175206L).
<b>A</b>	Ampere		Polietilene tereftalato
<b>mA</b>	Milliampere		Polietilene (bassa densità)
<b>tc°</b>	Punto di misurazione della temperatura dell'alloggiamento		

## Striscia LED con sensore acustico/ Striscia LED con sensore di movimento

### ● Introduzione

 Leggere interamente e attentamente queste istruzioni per l'uso. Queste istruzioni sono parte integrante di questo prodotto e contengono importanti indicazioni per la sua messa in funzione e il suo utilizzo. Rispettare sempre tutte le avvertenze in materia di sicurezza. Prima della messa in funzione, controllare che la tensione elettrica presente sia quella corretta e che tutti i componenti siano stati montati correttamente. In caso di domande o dubbi circa l'utilizzo dell'apparecchio, contattare il proprio rivenditore oppure il servizio di assistenza. Conservare con cura queste istruzioni e consegnarle eventualmente a terzi in caso di cessione del prodotto.

### ● Utilizzo conforme alla destinazione d'uso



Questa lampada è idonea esclusivamente all'uso in ambienti interni, asciutti e chiusi. Questo apparecchio è destinato esclusivamente all'uso domestico privato e non all'uso commerciale. Non è consentito un utilizzo del prodotto diverso da quello descritto in precedenza, in quanto potrebbe danneggiare il prodotto. Potrebbe inoltre esporre a pericoli quali cortocircuito, incendio, folgorazione, ecc. Questo prodotto è destinato al normale funzionamento.

### Solo per 14175106L:



Questo articolo è un oggetto decorativo luminoso. Non utilizzare la lampada per l'illuminazione degli ambienti o come luce notturna.

## ● Contenuto della confezione

Dopo aver aperto l'imballaggio, controllare immediatamente che la fornitura sia completa e l'apparecchio sia in perfette condizioni.

- 1 striscia LED, modello 14175106L/14175206L
- 1 adattatore di rete
- 2 connettori
- 4 cappucci terminali
- 1 supporto per cavo (14175106L)
- 2 supporti per cavo (14175206L)
- 1 striscia adesiva
- 1 telecomando con batteria (14175106L)
- 1 manuale di istruzioni per il montaggio, l'uso e la sicurezza

## ● Descrizione dei componenti

- 1 Adattatore di rete
- 2 Striscia LED
- 3 Telecomando (14175106L)
- 4 Cavo di collegamento di rete
- 5 Vano portabatterie (14175106L)
- 6 Strisce isolanti (14175106L)
- 7 Batteria (14175106L)
- 8 Pellicola di protezione
- 9 Connettore
- 10 Cappuccio terminale
- 11 Supporto per cavo
- 12 Sensore musica (14175106L)
- 13 Regolatore (14175206L)
- 14 Sensore (14175206L)
- 15 Presa (14175206L)
- 16 Spina (14175206L)
- 17 Striscia adesiva

## ● Specifiche tecniche

### **Codice modello: 14175106L**

Tensione di esercizio: 230-240V~ 50/60Hz  
Potenza complessiva: max. 12W

### **Striscia LED:**

Tensione di esercizio: 24V===  
Potenza (nastro LED): 10W

Classe di isolamento: II/□  
Tipo di protezione: IP20

### **Alimentatore:**

Codice modello: TY12A-2400500E  
Tensione di esercizio: 180-240V~ 50/60Hz  
Tensione d'uscita: 24V=== max. 0,5A; 12W  
Classe di isolamento: II/□  
Tipo di protezione: IP20

### **Batteria per telecomando:**

Tipo: CR 2025 (al litio metallo)

Questo prodotto include fonti luminose con classe di efficienza energetica "E".

### **Codice modello: 14175206L**

Tensione di esercizio: 230-240V~ 50/60Hz  
Potenza complessiva: 6W

### **Striscia LED:**

Tensione di esercizio: 24V===  
Potenza (nastro LED): 4,95W  
Classe di isolamento: II/□  
Tipo di protezione: IP20

### **Alimentatore:**

Codice modello: TY12A-2400250E  
Tensione di esercizio: 180-240V~ 50/60Hz  
Tensione d'uscita: 24V=== max. 0,25A; 6W  
Classe di isolamento: II/□  
Tipo di protezione: IP20

### **Entrambi i modelli:**

Lunghezza complessiva: 3 m  
Lunghezza massima estendibile a: 3,2 m

Questo prodotto include fonti luminose con classe di efficienza energetica "G".

## ● Sicurezza



### Avvertenze per la sicurezza

Il diritto di garanzia decade in caso di danni provocati dal mancato rispetto delle indicazioni contenute in questo manuale di istruzioni per l'uso! Si declina ogni responsabilità per danni indiretti! Si declina ogni responsabilità per lesioni personali o danni materiali causati da un uso improprio o dal mancato rispetto delle avvertenze per la sicurezza!

#### ■ **ATTENZIONE! PERICOLO DI MORTE E DI INCIDENTE PER NEONATI E BAMBINI!**

Evitare di lasciare i bambini incustoditi in presenza del materiale di imballaggio. Il materiale di imballaggio potrebbe provocarne il soffocamento. I bambini sottovalutano spesso i pericoli. Tenere sempre il prodotto lontano dalla portata dei bambini.

- Questo apparecchio può essere utilizzato dai bambini dagli 8 anni in su, da persone con capacità fisiche, sensoriali o mentali ridotte o da persone inesperte solo se supervisionate o preventivamente istruite sull'utilizzo in sicurezza dell'apparecchio e solo se informate dei pericoli legati all'apparecchio stesso. I bambini non devono giocare con questo apparecchio. La pulizia e la manutenzione eseguibile dall'utente non devono essere effettuate da bambini senza la supervisione di un adulto.



#### Evitare situazioni che espongono al pericolo di morte per folgorazione

- Prima di ogni uso, verificare che la striscia LED non presenti danni. Non utilizzare mai la striscia LED se questa presenta dei danneggiamenti.

#### ■ **ATTENZIONE!**

Un cavo di collegamento elettrico danneggiato può esporre a pericolo di morte per folgorazione. In caso di danni, necessità di riparazioni o altri problemi, rivolgersi al centro di assistenza o a un elettricista.

- Prima dell'uso accertarsi che la tensione di rete presente sia conforme alla tensione di esercizio necessaria dell'articolo (vedi "Specifiche tecniche").
- Evitare tassativamente che i cavi elettrici e i contatti entrino in contatto con acqua o altri liquidi.
- Non aprire mai nessuno dei componenti elettrici e non inserirvi alcun oggetto. Interventi di questo tipo provocano rischio di morte per folgorazione.
- Non utilizzare la striscia LED se coperta da oggetti o inserita in una superficie.
- Non montare la lampada su superfici umide o conduttrici di elettricità.
- Questa striscia LED non può essere collegata elettricamente con un'altra.
- Non fissare con gancetti affilati o chiodi.
- Scollegare sempre la spina elettrica prima di procedere con montaggio, smontaggio o pulizia.
- Non toccare mai la spina elettrica o la striscia LED con le mani bagnate.
- Utilizzare soltanto i componenti in dotazione; in caso contrario decade ogni diritto di garanzia.
- Non collegare la striscia LED con il prodotto di un altro produttore.
- Un collegamento intermedio può essere effettuato solo per mezzo del connettore fornito. Tutte le estremità libere devono essere isolate prima dell'uso.
- Non utilizzare la striscia LED se questa si trova coperta da qualcos'altro.
- La striscia LED non deve essere collegata all'alimentazione di rete quando è alloggiata nell'imballaggio. Liberare completamente l'articolo prima di collegarlo alla rete elettrica.

### Modello 14175106L

- In alcune persone potrebbero manifestarsi attacchi epilettici o alterazioni della coscienza dovute a effetti luminosi o lampeggianti. In caso di sintomi epilettici contattare immediatamente un medico.



## Evitare situazioni di pericolo che possono causare incendi o lesioni

- Questo articolo non contiene componenti la cui manutenzione può essere eseguita dall'utente.
-  I LED integrati non sono compatibili con dimmer esterni o interruttori elettronici (14175206L).
- Non guardare il LED a una distanza ravvicinata quando è in funzione.
- Non esaminare i LED con strumenti ottici (ad es. con una lente di ingrandimento).



## Questa è la procedura corretta

- Montare la striscia LED in modo tale che essa sia protetta da umidità, sporcizia e surriscaldamento.
- Prestare sempre la massima attenzione! Prestare sempre attenzione a ciò che si sta facendo e agire con la dovuta cautela. Non utilizzare mai la striscia LED in caso di bassa concentrazione o in presenza di malessere.
- Prima dell'uso, leggere attentamente tutte le istruzioni e osservare bene tutte le illustrazioni, al fine di familiarizzare con la striscia LED.
- Per scollegare completamente la striscia LED dall'alimentazione elettrica, l'adattatore di rete deve essere staccato dalla presa.



## Avvertenze di sicurezza per batterie/accumulatori

-  **CONSERVARE LE BATTERIE LONTANO DALLA PORTATA DEI BAMBINI!**

L'ingerimento può provocare ustioni chimiche, perforazione di tessuti molli o la morte. Eventuali ustioni gravi possono comparire entro 2 ore dall'ingerimento. Consultare immediatamente un medico.

- **PERICOLO DI MORTE!**

Tenere le batterie/gli accumulatori fuori dalla portata dei bambini. In caso di ingerimento consultare subito un medico!



## PERICOLO DI ESPLOSIONE!

- Non ricaricare mai batterie non ricaricabili.
- Non cortocircuitare e/o aprire le batterie o gli accumulatori. Ne conseguirebbe un rischio di incendio, surriscaldamento o scoppio.
- Non gettare mai le batterie/gli accumulatori nel fuoco o in acqua.
- Non esercitare alcuna pressione meccanica sulle batterie/sugli accumulatori.

## Rischio di perdita di liquido dalle batterie/dagli accumulatori

- Evitare condizioni e temperature estreme che possano ripercuotersi sulle batterie/sugli accumulatori, quali ad esempio la vicinanza a termosifoni o l'irraggiamento solare diretto.
- Evitare il contatto delle sostanze chimiche con la pelle, gli occhi e le mucose in caso di fuoriuscita del liquido dalle batterie/dagli accumulatori! Sciacquare subito le aree colpite con acqua pulita e consultare immediatamente un medico!



## INDOSSARE GUANTI PROTETTIVI!

- Batterie e accumulatori danneggiati o che presentano perdite possono corrodere la pelle in caso di contatto. Pertanto, in questo caso indossare sempre guanti di protezione adatti.
- Nel caso di perdita di liquido delle batterie/degli accumulatori, rimuoverli subito dal prodotto per evitare danneggiamenti.
- Utilizzare solamente batterie/gli accumulatori dello stesso tipo. Non mischiare le batterie/gli accumulatori vecchi con quelli nuovi!
- Rimuovere le batterie/gli accumulatori, quando il prodotto non viene utilizzato a lungo.

## Rischio di danneggiamento del prodotto

- Utilizzare esclusivamente il tipo di batterie/gli accumulatori indicato!
- Inserire le batterie/gli accumulatori secondo il contrassegno della polarità (+) e (-) sulla batteria/sull'accumulatore del prodotto.
- Pulire i contatti della batteria/dell'accumulatore e quelli presenti nel vano portabatterie



con un panno asciutto e privo di lanugine o un bastoncino cotonato prima dell'inserimento!

- Rimuovere immediatamente le batterie/gli accumulatori esausti dal prodotto.

## ● Messa in funzione

- Prima dell'utilizzo rimuovere tutto il materiale d'imballaggio.
- La striscia LED non deve essere collegata all'alimentazione di rete quando è alloggiata nell'imballaggio.

**Nota:** assicurarsi che nelle dirette vicinanze della superficie di montaggio sia presente una presa elettrica.

## ● Inserimento/sostituzione delle batterie (14175106L) (Fig. A)

**Nota:** prima del primo utilizzo rimuovere la striscia isolante [6] dal vano portabatterie [5].

- Se diminuisce la portata del telecomando [3], è necessario sostituire la batteria [7]. Premere di lato la leva del vano portabatterie [5] ed estrarre contemporaneamente il vano portabatterie [5] dal telecomando [3]. Rimuovere la vecchia batteria [7] e inserirne una nuova.

**Nota:** la polarità corretta è indicata sul retro del telecomando [3].

- Richiudere il vano portabatterie [5] del telecomando [3].

## ● Accorciare/collegare la striscia LED

Esiste la possibilità di accorciare a piacere la striscia LED e di ricollarla.

### ⚠ **ATTENZIONE! PERICOLO DI MORTE PER FOLGORAZIONE!**

Prima di qualsiasi operazione sulla striscia LED [2] scollegare la lampada dalla rete elettrica. A tal fine, estrarre l'adattatore di rete [1] dalla presa elettrica.

- Scegliere la lunghezza desiderata della striscia LED.

**Nota:** assicurarsi di tagliare la striscia LED nel punto giusto. Il punto di taglio si trova esattamente al centro del polo ed è contrassegnato con una linea nera (14175106L: + 24V, blu, rosso, verde - ⚡; 14175206L: +, -) (vedi Fig. C).

- Accorciare la striscia LED [2] con delle forbici.
- Rimuovere la pellicola protettiva dall'area di collegamento sul retro della striscia LED [2].
- Premere quindi le due estremità della striscia LED [2] con i contatti color rame (vedi Fig. C3/C4, scritta "LED") sui contatti tagliati del connettore. Questi si trovano sul lato opposto della striscia adesiva (vedi Fig. C3/C4, scritta "3M"). Durante tale operazione rispettare la corretta polarità (+ su + / - su -).
- Premere poi un cappuccio terminale [10] su ogni estremità del connettore [9] (vedi Fig. C).
- Controllare che sia correttamente in sede.
- Prima dell'uso, assicurarsi di incollare l'estremità aperta della striscia LED [2] con la striscia adesiva [17], qualora non si desiderasse creare un collegamento dopo aver accorciato la striscia (vedi Fig. 1-4).

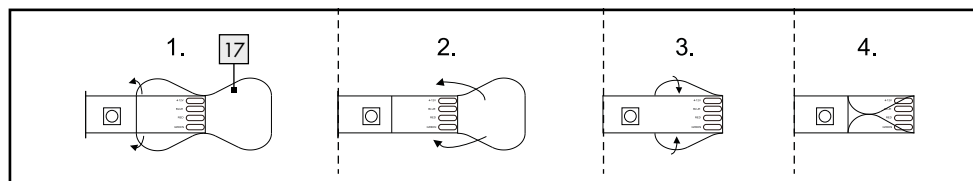

## ● Montaggio della striscia LED

**Nota:** assicurarsi che la superficie di montaggio sia pulita, non oleosa e asciutta. In caso contrario,

l'aderenza del nastro adesivo potrebbe venire compromessa.

**Nota:** assicurarsi che nelle dirette vicinanze della superficie di montaggio sia presente una presa elettrica.

**Nota:** la luce incidente condiziona il sensore **14** (14175206L).

### Modello 14175106L (vedi Fig. A):

- Collegare il cavo di collegamento di rete **4** con la striscia LED **2**.

### 14175206L (vedi Fig. A):

- Collegare il cavo di collegamento elettrico **4** con la spina **16** direttamente alla presa **15** del sensore **14** e alla striscia LED **2**.

- Scegliere una superficie di montaggio idonea.

**Nota (14175206L):** le fonti di luce estranee, ad es. i lampioni, condizionano il sensore crepuscolare.

### Entrambi i modelli:

- Rimuovere la pellicola protettiva dal retro della striscia LED **2** (vedi Fig. B).
- Incollare la striscia LED **2** con il nastro adesivo sulla superficie di montaggio premendo con una certa forza (vedi Fig. B).
- Rimuovere la pellicola protettiva **8** (vedi Fig. D) dal retro del supporto per il cavo **11**.
- Incollare il supporto per il cavo **11** nel punto desiderato (vedi Fig. D).
- Rimuovere la pellicola protettiva dal retro del sensore musica **12** / sensore **14**.
- Incollare il sensore **14** (14175206L) nel punto desiderato.
- Inserire il cavo di collegamento di rete **4** nel supporto per cavo **11** (vedi Fig. D).
- Inserire l'adattatore di rete **1** nella presa.

La lampada è ora pronta per l'uso.

## ● Accensione / spegnimento della striscia LED

### 14175106L:

- Premere il tasto ON del telecomando **3** per accendere la striscia LED **2**. Premere il tasto OFF del telecomando **3** per spegnere la striscia LED **2**.

**Nota:** il tasto OFF del telecomando **3** è adatto solo per uno spegnimento breve della striscia LED **2**. Staccare l'alimentatore **1**

dalla presa per spegnere completamente la striscia LED **2**.

### 14175206L (vedi Fig E):

- La striscia LED ha un sensore di luce diurna / sensore movimento **14**. La portata del sensore di movimento è di max. 5 m.
- Quando è buio la striscia LED si accende automaticamente in caso di movimento nell'area di rilevazione. La luce si accende per ca. 30 secondi fino a ca. 10 minuti. La durata di illuminazione è regolabile con la manopola **13**.









## ● Regolazione degli effetti luminosi tramite il telecomando (14175106L)











**Nota:** il trasmettitore del telecomando **3** si trova sul lato contrario del vano portabatterie **5**.

Assicurarsi che non ci siano ostacoli tra il telecomando **3** e il ricevitore.

Il telecomando **3** ha una portata di ca. 5 m.



### Sono disponibili le seguenti funzioni:

- : Aumentare l'intensità luminosa/aumentare la velocità del cambio del colore/ la sensibilità del sensore musica
- : Ridurre l'intensità luminosa/ridurre la velocità del cambio del colore/ridurre la sensibilità del sensore musica
- : Accensione striscia LED
- : Spegnimento striscia LED
- : impostazione luce rossa
- : impostazione luce verde
- : impostazione luce blu
- : impostazione luce bianca
- : impostazione luce arancione

-  impostazione luce gialla
-  impostazione luce turchese
-  impostazione luce lilla
-  cambio colore (3 colori)
-  cambio colore (7 colori)
-  cambio colore continuo (3 colori)
-  cambio colore continuo (7 colori)
-  Programma musica 1 = cambio colore continuo lento con riflesso luminoso in caso di rumori
-  Programma musica 2 = cambio colore continuo con riflesso luminoso in caso di rumori
-  Programma musica 3 = cambio colore solo in caso di rumori
-  Programma musica 4 = striscia LED attiva solo in caso di rumori.

## ● Manutenzione e pulizia

### **ATTENZIONE! PERICOLO DI MORTE PER FOLGORAZIONE!**

Prima di qualsiasi operazione sulla striscia LED  scollegare la lampada dalla rete elettrica. A tal fine, estrarre l'adattatore di rete  dalla presa elettrica.

- Non usare solventi, benzina o simili. Queste sostanze potrebbero danneggiare la lampada.
- Per la pulizia della striscia LED  utilizzare un panno asciutto e privo di pelucchi.

## ● Smaltimento

L'imballaggio è composto da materiali ecologici che possono essere smaltiti presso i siti di raccolta locali per il riciclo.



Osservare l'identificazione dei materiali di imballaggio per lo smaltimento differenziato, i quali sono contrassegnati da abbreviazioni (a) e da numeri (b) con il seguente significato: 1-7: plastiche/20-22: carta e cartone/80-98: materiali composti.



Per questioni di tutela ambientale non gettare il prodotto usato tra i rifiuti domestici, ma provvedere invece al suo corretto smaltimento. Presso l'amministrazione competente è possibile ricevere informazioni circa i siti di raccolta e i relativi orari di apertura.



Il prodotto, i suoi accessori e i materiali di imballaggio sono riciclabili e soggetti alla responsabilità estesa del produttore. Per un migliore trattamento dei rifiuti, smaltirli separatamente seguendo i diversi simboli della raccolta differenziata. Il logo Triman è valido solamente per la Francia.

Le batterie/gli accumulatori difettosi o usati devono essere riciclati. Smaltire le batterie/gli accumulatori e/o il prodotto presso i punti di raccolta indicati.



### **Uno smaltimento scorretto delle batterie/gli accumulatori procura danni all'ambiente!**

È vietato smaltire le batterie/gli accumulatori con i rifiuti domestici. Possono contenere metalli pesanti nocivi e sono soggetti a smaltimento come rifiuti speciali. I simboli chimici dei metalli pesanti sono i seguenti: Cd = cadmio, Hg = mercurio, Pb = piombo. Consegnare, pertanto, le batterie/gli accumulatori esausti presso un punto di raccolta comunale.

## ● **Garanzia e assistenza**

### ● **Dichiarazione di garanzia**

L'apparecchio è provvisto di una garanzia di 36 mesi a decorrere dalla data di acquisto. L'apparecchio è stato prodotto con estrema cura ed è stato sottoposto a rigorosi controlli di qualità. Per la durata del periodo di garanzia risolviamo gratuitamente qualunque problema legato a difetti di materiale o di produzione. Pertanto, se durante il periodo di garanzia dovessero manifestarsi dei difetti, inviare l'apparecchio all'indirizzo del centro di assistenza indicato, specificando il seguente codice modello: 14175106L/14175206L.

Sono esclusi dalla garanzia danni causati da uso improprio, mancato rispetto delle istruzioni per l'uso o interventi da parte di persone non autorizzate, così come i componenti usurabili (ad es. le lampadine). Un eventuale intervento in garanzia non prolunga né rinnova il periodo di garanzia stesso.

La prestazione in garanzia vale per difetti del materiale o di fabbricazione. Questa garanzia non si estende a componenti del prodotto esposti a normale logorio, che possono pertanto essere considerati come componenti soggetti a usura (esempio capacità della batteria, calcificazione, lampade, pneumatici, filtri, spazzole...). La garanzia non si estende altresì a danni che si verificano su componenti delicati (esempio interruttori, batterie, parti realizzate in vetro, schermi, accessori vari) nonché danni derivanti dal trasporto o altri incidenti.

### ● **Indirizzo del servizio di assistenza**

Briloner Leuchten GmbH & Co. KG  
Am Steinbach 14  
59872 Meschede  
GERMANIA  
Tel.: +49 291/952 993-650  
Fax: +49 291/952 993-109  
E-mail: kundenservice@briloner.com  
www.briloner.com

FR

Servizio gratuito di assistenza:  
Tel.: 00800/27456637

**IAN 459005\_2401**

Per qualsiasi richiesta conservare lo scontrino e il codice dell'articolo (IAN 459005\_2401) come prova d'acquisto.

### ● **Dichiarazione di conformità CE**































Questo prodotto è conforme ai requisiti stabiliti dalle direttive europee e nazionali vigenti. La conformità è stata comprovata. Le relative dichiarazioni e la documentazione pertinente sono depositate presso il produttore.

### ● **Produttore**

Briloner Leuchten GmbH & Co. KG  
Am Steinbach 14  
59872 Meschede  
GERMANIA

<b>Az alkalmazott piktogramok jelmagyarázata</b> .....	Oldal 110
<b>Bevezetés</b> .....	Oldal 111
Rendeltetéseszerű használat.....	Oldal 111
A csomag tartalma.....	Oldal 112
Alkatrészleírás.....	Oldal 112
Műszaki adatok.....	Oldal 112
<b>Biztonság</b> .....	Oldal 113
Biztonsági tudnivalók.....	Oldal 113
Az elemekre/akkukra vonatkozó biztonsági tudnivalók.....	Oldal 114
<b>Üzembe helyezés</b> .....	Oldal 115
Elem berakás/csere (14175106L).....	Oldal 115
LED szalag rövidítése/összekötése.....	Oldal 115
<b>LED szalag felszerelése</b> .....	Oldal 116
LED szalag be-/kikapcsolás.....	Oldal 116
Fényeffektek vezérlése távirányító segítségével (14175106L).....	Oldal 116
<b>Karbantartás és tisztítás</b> .....	Oldal 117
<b>Megsemmisítés</b> .....	Oldal 117
<b>Garancia és szervíz</b> .....	Oldal 118
Garancia.....	Oldal 118
Szervíz.....	Oldal 118
Megfelelőségi nyilatkozat.....	Oldal 118
Gyártó.....	Oldal 118
<b>Jótállási tájékoztató</b> .....	Oldal 119

## Az alkalmazott piktogramok jelmagyarázata

	Olvassa el a használati útmutatót!		Robbanásveszély!
	Ez a lámpa kizárólag beltéri, száraz és zárt helyiségekben történő használatra alkalmas.		Viseljen védőkesztyűt!
	<b>Csak 14175106L:</b> Ez az árucikk egy fénydekoráció. Ne használja ezt a lámpát helyiségek megvilágítására vagy éjjeli lámpaként.		Így jár el helyesen
	Sugárzási szög		Rövidzárlatbiztos biztonsági transzformátor
 A.C. a.c.	Váltakozó feszültség (áram- és feszültség típus)		Független vezérlőegység
	Volt	 max. 5 m	Hatótávolság
 04 PE-LD	Polietilén (alacsony sűrűségű)		
	Hertz (frekvencia)		A hálózati csatlakozó polaritása
	Watt (effektív teljesítmény)		
	II. érintésvédelmi osztály	 d.c. DC	Egyenáram (áram és feszültség típusa)
	A vezérlőegység cserélhető.		A csomagolást és az eszközt környezetbarát módon ártalmatlanítsa!
	Ez a lámpa „IP20” védetségű fokozattal rendelkezik, és kizárólag beltéri, magánháztartásokban történő használatra készült. Víz behatolása ellen nem védett.	 20 PAP	Hullámkarton
	Tartsa be a figyelmeztető és a biztonsági tudnivalókat!	 22 PAP	Papír
	Élet- és balesetveszély kisgyermek és gyermekek számára!		Környezet hőmérséklete
	Környezeti károk az elemek/akkumulátorok nem megfelelő ártalmatlanítása miatt!		Burkolat hőmérséklete a megadott ponton
 Li	<b>FIGYELMEZTETÉS!</b> A termék gomelemet tartalmaz. Lenyelés esetén veszélyes – kövesse az utasításokat.		Figyelmeztetés! Elektromos áramütés veszélye

## Az alkalmazott piktogramok jelmagyarázata

	A veszélyek elkerülése érdekében a termék sérült fényforrását kizárólag a gyártó, annak szervizképviselete vagy egy megfelelő szakember cserélheti ki (14175206L).		Az elemeket gyerekektől távol tartsa!
	A beépített LED-ek nem alkalmasak kültéri fényerősségszabályozós kapcsolóhoz (14175206L).		A csomagolás 100% újrahasznosított papírból készült.
	Ez a lámpa csak a mellékelt „TY12A-2400500E” típusú hálózati tápegységgel üzemeltethető (14175106L).	<b>SELV</b>	Biztonsági törpefeszültség
	Biztonsági tudnivalók Kezelési utasítások		A lámpa csak a mellékelt „TY12A-2400250E” hálózati tápegységgel üzemeltethető (14175206L).
<b>A</b>	Amper		Polietilén-tereftalát
<b>mA</b>	Milliamper		Polietilén (alacsony sűrűségű)
<b>tc°</b>	A burkolat hőmérsékletének mérési pontja		

## LED-szalag audioszenzorral/ LED-szalag mozgásérzékelővel

### ● Bevezetés

Kérjük, gondosan olvassa végig ezt a használati útmutatót. Ez az útmutató a termék tartozéka, és fontos tudnivalókat tartalmaz az üzembevétellel és a kezeléssel kapcsolatban. Mindig tartsa szem előtt a biztonsági tudnivalókat. Az üzembevétel előtt ellenőrizze, hogy rendelkezésre áll-e a megfelelő feszültség, és valamennyi alkatrész helyesen van-e összeszerelve. Amennyiben az eszköz kezelésével kapcsolatos kérdései lennének, vegye fel a kapcsolatot a kereskedőjével vagy a szervizzel. Gondosan őrizze meg ezt az útmutatót, és adott esetben adja tovább a harmadik félnek.

### ● Rendeltetésszerű használat



Ez a lámpa kizárólag beltéri, száraz és zárt helyiségekben történő üzemelésre alkalmas.

A készülék csak magánháztartásokban történő alkalmazásra és nem közületi használatra készült. A fent leírtaktól eltérő bármely más felhasználás nem megengedett, és károsíthatja ezt a terméket. Ezen túlmenően veszélyhelyzetet, mint pl. rövidzárlatot, tüzet, áramütést, stb. okozhat. Ezt a terméket normál használatra szánták.

### Csak 14175106L:



Ez az árucikk egy fénydekoráció. Ne használja ezt a lámpát helyiségek megvilágítására vagy éjjeli lámpaként.

## ● A csomag tartalma

Közvetlenül a kicsomagolás után ellenőrizze a csomag teljességét, valamint az eszköz kifogástalan állapotát.

- 1 LED szalag, 14175106L/14175206L modell
- 1 hálózati adapter
- 2 összekötő
- 4 végzárósapka
- 1 kábeltartó (14175106L)
- 2 kábeltartó (14175206L)
- 1 ragasztószalag
- 1 távirányító elemmel (14175106L)
- 1 összeszerelési, használati és biztonsági útmutató

## ● Alkatrészleírás

- 1 hálózati adapter
- 2 LED szalag
- 3 távirányító (14175106L)
- 4 hálózati csatlakozóvezeték
- 5 elemtartórekesz (14175106L)
- 6 szigetelőcsíkok (14175106L)
- 7 elem (14175106L)
- 8 védőfólia
- 9 összekötő
- 10 végzárósapka
- 11 kábeltartó
- 12 zeneérzékelő (14175106L)
- 13 szabályozó (14175206L)
- 14 érzékelő (14175206L)
- 15 kapcsolóhévely (14175206L)
- 16 csatlakozó dugó (14175206L)
- 17 ragasztószalag

## ● Műszaki adatok

**Modellszám:** 14175106L  
Üzemi feszültség: 230–240V~ 50/60Hz  
Összteljesítmény: max. 12 W

**LED-szalag:**  
Üzemi feszültség: 24 V===  
Teljesítmény (LED szalag): 10 W

Érintésvédelmi osztály: II/□  
Védettségi fokozat: IP20

### Hálózati tápegység:

Modell-sz.: TY12A-2400500E  
Üzemi feszültség: 180–240V~ 50/60 Hz  
Kimeneti áram: 24 V === max. 0,5 A;  
12 W

Érintésvédelmi osztály: II/□  
Védettségi fokozat: IP20

### Elem

#### Távirányító:

Típus: CR 2025 (lítium fém)

A jelen termék egy „E” energiahatékonysági osztályú fényforrást tartalmaz.

### Modell-sz: 14175206L

Üzemi feszültség: 230–240V~ 50/60Hz  
Összteljesítmény: 6 W

### LED-szalag:

Üzemi feszültség: 24 V===

Teljesítmény (LED szalag): 4,95 W

Érintésvédelmi osztály: II/□  
Védettségi fokozat: IP20

### Hálózati tápegység:

Modell-szám: TY12A-2400250E  
Üzemi feszültség: 180–240V~ 50/60 Hz  
Kimeneti áram: 24 V === max. 0,25 A;  
6 W

Érintésvédelmi osztály: II/□  
Védettségi fokozat: IP20

### Mindkét modell:

Teljes hossz: 3 m  
Hosszúság maximális meghosszabbítás esetén: 3,2 m

A jelen termék egy „G” energiahatékonysági osztályú fényforrást tartalmaz.



## ● **Biztonság**



### **Biztonsági tudnivalók**

A használati útmutató figyelmen kívül hagyásából eredő károkra nem vonatkozik a garancia! Közvetett károkért nem vállalunk felelősséget! A szakszerűtlen használatból vagy a biztonsági tudnivalók figyelmen kívül hagyásából eredő anyagi károkért vagy személyi sérülésekért nem vállalunk felelősséget!

#### ■ **FIGYELMEZTETÉS!** **KISGYEREKEK ÉS GYEREKEK SZÁMÁRA ÉLET- ÉS BALESET- VESZÉLYES!**

Soha ne hagyja a gyerekeket felügyelet nélkül a csomagolóanyagokkal. A csomagolóanyagok fulladást okozhatnak. A gyerekek gyakran alábecsülik a veszélyeket. Mindig tartsa távol a gyerekeket a terméktől.

- Az eszközt 8 éves kor feletti gyerekek, valamint korlátozott fizikai, érzékszervi vagy szellemi képességgel élő vagy nem megfelelő tapasztalattal és tudással rendelkező személyek csak felügyelet mellett, illetve az eszköz biztonságos használatára vonatkozó felvilágosítás és a lehetséges veszélyek megértése után használhatják. Gyerekek nem játszhatnak az eszközzel. A tisztítást és a karbantartást gyerekek nem végezhetik felügyelet nélkül.



#### **Kerülje az áramütés általi életveszélyt**

- Minden használat előtt ellenőrizze a LED szalagot az esetleges sérülésekre. Soha ne használja a LED szalagot, ha azon valamilyen sérülést állapít meg.

#### ■ **FIGYELMEZTETÉS!**

A sérült hálózati csatlakozóvezeték áramütés általi életveszélyt teremt. A készülék meghibásodása, javítások szükségessége vagy más problémák fennállása esetén forduljon a szervizhez vagy egy villamossági szakemberhez.

- Használat előtt bizonyosodjon meg róla, hogy a rendelkezésre álló hálózati feszültség a

termék számára szükséges üzemi feszültséggel megegyezzen (lásd „Műszaki adatok”).

- Feltétlenül kerülje el a hálózati áramot vezető vezetékek és érintkezők vízzel, vagy más folyadékkal való érintkezését.
- Soha ne szerelje szét az elektromos berendezéseket és ne dugjon ezekbe tárgyakat. Az ilyen jellegű beavatkozások áramütés általi életveszélyt jelentenek.
- Ne használja a LED szalagot, ha tárgyakkal le van takarva vagy egy felületbe berakta.
- Ne szerelje a lámpát nedves vagy vezető felületekre.
- Ezt a LED szalagot nem szabad más LED szalaggal elektromosan összekötni.
- Ne rögzítse éles csipeszekkel vagy szögekkel.
- A szerelés, szétszerelés vagy tisztítás előtt mindig húzza ki a hálózati csatlakozó dugót az aljzatból.
- Soha ne fogja meg a hálózati csatlakozó dugót vagy a LED szalagot vizes vagy nedves kézzel.
- Kizárólag a mellékelt alkatrészeket használja, más esetben a garancia érvényét veszti.
- Ne kösse össze ezt a terméket egy másik gyártó LED szalagjával.
- Közbeneső csatlakozás csak a mellékelt csatlakozókkal hozható létre. Használat előtt minden szabadon lévő véget szigetelni kell.
- Ne használja a LED szalagot, ha le van takarva valami által.
- A LED szalagot nem szabad az áramhálózat-hoz csatlakoztatni, amíg az a csomagolásban van. Teljesen terítse szét a terméket, mielőtt az elektromos hálózathoz csatlakoztatja azt.

### **14175106L modell**

- Néhány embernél epilepsziás rohamot egy tudatzavart idézhetnek elő az egyes villogó fények vagy fényhatások. Epilepsziás tünetek esetén haladéktalanul forduljon orvoshoz.



## Kerülje a tűz- és sérülésveszélyt

- Ez az árucikk nem tartalmaz olyan részeket, amelyek a felhasználó részéről karbantartást igényelnének.
-  A beépített LED-ek nem alkalmasak külső fénytompítós kapcsolóhoz (14175206L).
- Üzemeltetés közben ne nézzen közelről a LED-be.
- Ne nézzen optikai eszközzel (pl. nagyítóval) a LED-be.



## Így jár el helyesen

- Szerelje fel úgy a LED szalagot, hogy az védve legyen a túl erős felmelegedéstől.
- Legyen folyamatosan körültekintő! Ügyeljen mindig arra amit tesz, és ésszerűen járjon el. Semmiképpen se használja a LED szalagot, ha dekoncentrált vagy rosszul érzi magát.
- A használat előtt ismerje meg az összes, ebben az útmutatóban található előírást és ábrát, valamint magát a LED szalagot.
- A LED szalag teljes leválasztásához az áramforrásról ki kell azt húzni az aljzatból.



## Az elemekre/akkukra vonatkozó biztonsági tudnivalók

### ■ **AZ ELEMÉKET GYEREKEKTŐL TÁVOL TÁROLJA!**



Lenyelésük vegyi égési sérülésekhez, a lágy- szövetek kilyukadásához és halálhoz vezethet. A lenyelés után 2 órával súlyos égési sérülések jelentkezhetnek. Azonnal forduljon orvoshoz.

### ■ **ÉLETVESZÉLY!**

Tartsa távol az elemeket/akkumulátorokat a gyermekektől. Lenyelés esetén azonnal forduljon orvoshoz!



## ROBBANÁSVESZÉLY!

- Soha ne töltsa a nem feltölthető elemeket. Az elemeket/akkukat tilos rövidre zární és/vagy felnyitni. Annak következménye túlhevülés, tűzveszély vagy a kihaladásuk lehet.
- Soha ne dobja az elemeket/akkukat tűzbe vagy vízbe.
- Ne tegye ki az elemeket/akkukat mechanikai terhelésnek!

## Az elemek/akkuk kifolyásának kockázata

- Kerülje a szélsőséges körülményeket és hőmérsékleteket, mint pl. fűtőtestek/közvetlen napsugárzás, amelyek hatással lehetnek az elemekre/akkukra.
- Ha az elemek/akkumulátorok kifolytak, kerülje el a bőr, a szemek és a nyálkahártyák vegyszerekkel való érintkezését! Azonnal mossa le az érintett helyet tiszta vízzel és forduljon orvoshoz!



## VISELJEN VÉDŐKESZTYŰT!

- A kifutott, vagy sérült elemek/akkuk a bőrrel érintkezve felmarhatják azt. Ezért ilyen esetben mindenképpen húzzon megfelelő védőkesztyűt.
- Az elem/akku kifolyása esetén távolítsa el azt azonnal a termékből a sérülések elkerülése érdekében.
- Csak azonos típusú elemeket/akkukat használjon! Ne használjon együtt régi és új elemeket/akkukat!
- Távolítsa el az elemeket/akkukat, ha hosszabb ideig nem használja a terméket.

## A termék sérülésének veszélye

- Kizárólag a megadott típusú elemeket/akkukat használja.
- Az elemeket/akkut a termék és az elem/akku (+) és (-) polaritás-jelzésének megfelelően helyezze be.
- Behelyezés előtt tisztítsa meg az elem/akkumulátor és az elemrekesz érintkezőit egy száraz, szőszmentes kendővel vagy fültisztító pálcikával!

- A lemerült elemeket/akkukat haladéktalanul távolítsa el a készülékből.

## ● Üzembe helyezés

- Az első használat előtt távolítsa el a csomagolóanyagokat.
- A LED-szalagot nem szabad az elektromos hálózathoz csatlakoztatni, amíg az a csomagolásban van, feltekerve.

**Tudnivaló:** Ügyeljen arra, hogy a szerelési felület közvetlen közelében legyen aljzat.

## ● Elem berakás/cseré (14175106L) (A ábra)

**Tudnivaló:** Az első használat előtt húzza ki a szigetelőcsíkot [6] az elemtartórekeszből [5].

- Ha a távirányító [3] hatótávolsága csökken, akkor elemet [7] kell cserélnie. Tolja oldalra az elemtartórekesz kart [5], és ezzel egyidejűleg húzza ki az elemtartórekeszt [5] a távirányítóból [3]. Vegye ki a lemerült elemet [7] és helyezzen be egy újat.

**Tudnivaló:** A helyes polaritás a távirányító [3] hátoldalán van feltüntetve.

- Tolja vissza az elemtartórekeszt [5] a távirányítóba [3].

## ● LED szalag rövidítése/összekötése

Lehetősége van a LED szalag lerövidítésére és ismételt összekötésére.

## ⚠ FIGYELMEZTETÉS! ÁRAMÜTÉS ÁLTALI ÉLETVESZÉLY!

A LED szalagon [2] végrehajtandó mindenféle munkavégzés előtt válassza le azt az áramhálózatról. Ehhez húzza ki a hálózati adaptert [1] az aljzataból.

- Válassza meg a LED szalag kívánt hosszát.

**Tudnivaló:** Ügyeljen arra, hogy a LED szalagot megfelelő helyen rövidítse meg. A csatlakozóhely mindig a pólus közepén található és egy fekete vonallal van megjelölve (14175106L: + 24V, Blue, Red, Green - ⚡; 14175206L: +, -) (lásd C. ábra).

- A LED szalagot [2] egy ollóval rövidítse meg.
- Távolítsa el a védőfóliát a LED szalag [2] hátoldalán a csatlakozó részről.
- Ezt követően helyezze a LED szalag [2] mindkét végét a rézszínű érintkezőkkel (lásd C3/C4 „LED” felirat) a dugaszoló csatlakozó érintkezőihez. Ezek a ragasztócsík két végén találhatók (lásd C3/C4 ábra, „3M” felirat). Ennek során ügyeljen a helyes polarításra (+ a + -hoz/ - a - -hoz).
- Végezetül nyomja a lezárósapkát [10] az összekötő [9] végeire (lásd C. ábra).
- Ellenőrizze a helyes illeszkedést.
- Ügyeljen arra, hogy használat előtt a LED szalag [2] szabad végét ragassza le a ragasztószalaggal [17], ha a lerövidítés után azt nem szeretné valamivel összekötni (lásd alább 1-4 ábra).

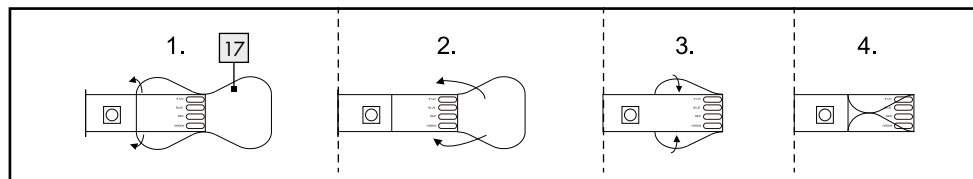

## ● LED szalag felszerelése

**Tudnivaló:** Ügyeljen arra, hogy a szerelési felület tiszta, zsírmentes és száraz legyen. Ellenkező esetben befolyásolhatja a ragasztószalag tapadását.

**Tudnivaló:** Ügyeljen arra, hogy a szerelési felület közvetlen közelében legyen aljzat.

**Tudnivaló:** A fény beesése befolyásolja az érzékelőt [14] (14175206L).

### 14175106L modell (lásd A. ábra):

- Csatlakoztassa a hálózati csatlakozóvezetékét [4] a LED-szalaghoz [2].

### 14175206L (lásd A. ábra):

- Csatlakoztassa a hálózati csatlakozóvezetékét [4] közvetlenül az érzékelő [14] és a LED szalag [2] kapcsoló hüvelyébe [15] a csatlakozó dugó [16] segítségével.
- Válasszon ki egy alkalmas szerelési felületet.

**Tudnivaló (14175206L):** A külső fényforrások, pl. az utcai lámpák, befolyásolják a szűrületérzékelőt.

### Mindkét modell:

- Távolítsa el a védőfóliát a LED szalag [2] hátoldaláról (lásd B. ábra).
- Ragassza fel a ragasztószalaggal a LED szalagot [2] a szerelési felületre és nyomja rá erősen (lásd B. ábra).
- Távolítsa el a védőfóliát [8] (lásd D. ábra) a kábeltartó [11] hátoldaláról.
- Ragassza a kábeltartót [11] a kívánt helyre (lásd D. ábra).
- Távolítsa el a védőfóliát a zeneérzékelő [12]/érzékelő [14] hátoldaláról.
- Ragassza az érzékelőt [14] (14175206L) a kívánt helyre.
- Csíptesse a hálózati csatlakozóvezetékét [4] a kábeltartóra [11] (lásd D. ábra).
- Dugja be a hálózati adaptert [1] az aljzatba.

A lámpa most üzemkész.

## ● LED szalag be-/kikapcsolás

### 14175106L:

- Nyomja meg a távirányító [3] ON-gombját a LED szalag [2] bekapcsolásához.

A LED szalag [2] lekapcsolásához nyomja meg a távirányító [3] OFF gombját.

**Tudnivaló:** A távirányító [3] OFF gombja csupán a LED szalag [2] rövidtávú kikapcsolására alkalmas. A LED szalag [2] hosszabb idejű kikapcsolásához húzza ki a hálózati adaptert [1] az aljzattól.

### 14175206L (lásd E. ábra):

- A LED szalag rendelkezik nappali fényérzékelővel/mozgásérzékelővel [14]. A mozgásérzékelő hatótávolsága max. 5 m.
- Sötétben a LED szalag automatikusan bekapcsol az érzékelési területen belüli mozgásra. A fény automatikusan bekapcsolódik kb. 30 másodpercig kb. 10 percig. A világítási időtartam a szabályozóval [13] fokozatmentesen állítható.

## ● Fényeffektek vezérlése távirányító segítségével (14175106L)

**Tudnivaló:** A távirányító [3] jeladója az elemtartórekesz [5] másik oldalán található.

Ügyeljen arra, hogy a távirányító [3] és a vevő között ne legyen semmilyen akadály.

A távirányító [3] hatótávolsága kb. 5 m.

















### A következő funkciók állnak a rendelkezésére:

☺: fényerősség növelése / gyorsaság színváltás növelése/zeneérzékelő érzékenységének növelése

☹: fényerősség csökkentése / gyorsaság színváltás csökkentése/zeneérzékelő érzékenységének növelése

Ⓞ: LED szalag bekapcsolása

Ⓞ: LED szalag kikapcsolása

- : vörös fény beállítása
- : zöld fény beállítása
- : kék fény beállítása
- : fehér fény beállítása
- : narancssárga fény beállítása
- : sárga fény beállítása
- : türkiz fény beállítása
- : lila fény beállítása
- : színváltás (3 szín)
- : színváltás (7 szín)
- : folyamatos színváltás (3 szín)
- : folyamatos színváltás (7 szín)
- : zene program 1 = lassan áramló színváltozás fényreflexszel a hangoknál
- : zene program 2 = áramló színváltozás fényreflexszel a hangoknál
- : zene program 3 = áramló színváltozás fényreflexszel csak a hangoknál
- : zene program 4 = LED szalag csak a hangoknál aktíválódik.

## ● Karbantartás és tisztítás

### **FIGYELMEZTETÉS! ÁRAMÜTÉS ÁLTALI ÉLETVESZÉLY!**

A LED szalagon 2 végrehajtandó mindenféle munkavégzés előtt válassza le azt az áramhálózatról. Ehhez húzza ki a hálózati adaptert 1 az aljzatból.

- Ne használjon oldószert, benzint vagy hasonlókat. Más esetben a lámpa megrongálódhat.

- A LED szalag 2 tisztításához csak száraz és szőszmentes kendőt használjon.

## ● Megsemmisítés

A csomagolás környezetbarát anyagokból készült, amelyeket a helyi újrahasznosító helyeken adhat le ártalmatlanítás céljából.



A hulladék elkülönítéséhez vegye figyelembe a csomagolóanyagon található jelzéseket. Ezek rövidítéseket (a) és számokat (b) tartalmaznak a következő jelentéssel: 1-7: műanyagok/20-22: papír és karton/80-98: kötőanyagok.



A környezete érdekében, ne dobja a kiszolgált terméket a háztartási szemétkébe, hanem adja le szakszerű ártalmatlanításra. A gyűjtőhelyekről és azok nyitvatartási idejéről az illetékes önkormányzatnál tájékozódhat.



A termék, beleértve a tartozékokat és a csomagolóanyagokat is, újrahasznosítható, és a gyártó kiterjesztett felelőssége alá tartozik. A jobb hulladékkezelés érdekében az ábrán látható információk (szortírozási információk) alapján külön ártalmatlanítsa őket. A Triman-logó csak Franciaországra vonatkozik.

A hibás vagy elhasznált elemeket/akkukat újra kell hasznosítani. Szolgáltassa vissza az elemeket/akkukat és/vagy a terméket az ajánlott gyűjtőállomásokon keresztül.



## **Környezeti károk az elemek/ akkuk hibás megsemmisítése következtében!**

Az elemeket/akkukat nem szabad a háziszemétkébe dobni. Mérgező hatású nehézfémeket tartalmazhatnak és ezért különleges kezelést igénylő hulladéknak számítanak. A nehézfémek vegyjelei a következők: Cd = kadmium, Hg = higany, Pb = ólom. Ezért az elhasznált elemeket/akkukat egy közösségi gyűjtőhelyen adja le.

## **Garancia és szervíz**

### **Garancia**

Erre a készülékre a vásárlás időpontjától számított 36 havi garanciában részesül. A készüléket gondosan gyártották és pontos minőségi vizsgálatnak vetették alá. A garanciaidő alatt minden anyag és gyártási hibát díjmentesen elhárítunk. Ha a garanciaidő alatt mégis hiányosságokat fedez fel, kérjük küldje a készüléket a megadott szervíz címre a következő modell-szám: 14175106L/14175206L. A garanciából kizártak azok a károsodások, amelyeket szakszerűtlen kezelés, a Kezelési utasítás figyelmen kívül hagyása, vagy nem feljogosított személyek beavatkozása okozott, valamint a kopási részek (mint pld. az izzók).

A garanciateljesítmény a garanciaidőt nem hosszabbítja meg és nem újítja fel.

### **Szervíz**

Briloner Leuchten GmbH & Co. KG  
Am Steinbach 14  
59872 Meschede  
NÉMETORSZÁG  
Tel.: +49 291/952 993-650  
Fax: +49 291/952 993-109  
E-mail: kundenservice@briloner.com  
www.briloner.com

FR

Ingyenes hívható szervíz:  
Tel.: 00800/27456637

## **IAN 459005\_2401**

Kérjük, kérdések esetére készítse elő a pénztárblokkot és a cikkszámot (IAN 459005\_2401) a vásárlás tényének az igazolására.

## **Megfelelőségi nyilatkozat CE**

Ez a termék kielégíti az érvényes európai és nemzeti irányelvek követelményeit. A megfeleléség bizonyított. Az ezzel kapcsolatos nyilatkozatok és iratok letétben, a gyártónál található.

## **Gyártó**

Briloner Leuchten GmbH & Co. KG  
Am Steinbach 14  
59872 Meschede  
NÉMETORSZÁG

A termék megnevezése: LED-szalag audioszenzorral/ LED-szalag mozgásérzékelővel	Gyártási szám: 459005_2401
A termék típusa: 14175106L/14175206L	
A gyártó cégneve, címe, e-mail címe: Briloner Leuchten GmbH & Co. KG Am Steinbach 14 59872 Meschede NÉMETORSZÁG E-mail: kundenservice@briloner.com	Szerviz neve, címe, telefonszáma: Briloner Leuchten GmbH & Co. KG Am Steinbach 14 59872 Meschede NÉMETORSZÁG Tel.: +49 291/952 993-650
Az importáló/forgalmazó neve és címe: Lidl Magyarország Kereskedelmi Bt., H-1037 Budapest, Rádl árok 6.	

1. A jótállási idő a Magyarország területén, Lidl Magyarország Kereskedelmi Bt. üzletében történt vásárlás napjától számított 1 év, amely jogvesztő. A jótállási idő a fogyasztó részére történő átadással, vagy ha az üzembe helyezést a forgalmazó, vagy annak megbízottja végzi, az üzembe helyezés napjával kezdődik.
2. A jótállási igény a jótállási jeggyel és/vagy a vásárlást igazoló blokkal érvényesíthető. A jótállási jegy szabálytalan kiállítása, vagy átadásának elmaradása nem érinti a jótállási kötelezettség-vállalás érvényességét. Kérjük, hogy a vásárlás tényének és időpontjának bizonyítására őrizze meg a pénztári fizetésnél kapott jótállási jegyetés a vásárlást igazoló blokkot.
3. A vásárlástól számított három munkanapon belül érvényesített csereigény esetén a forgalmazó köteles a terméket kicserélni, feltéve ha a hiba a rendeltetészerű használatot akadályozza. A jótállási jogokat a termék tulajdonosaként a fogyasztó érvényesítheti az áruházakban, valamint a jótállási tájékoztatóban feltüntetett szervizekben. (A magyar Polgári Törvénykönyv alapján fogyasztónak minősül a szakmája, önálló foglalkozása vagy üzleti tevékenysége körén kívül eljáró természetes személy.)  
  
A jótállás ideje alatt a fogyasztó hibás teljesítés esetén kérheti a termék kijavítását, kicserélését, vagy ha a termék nem javítható vagy cserélhető, vagy az a forgalmazónak aránytalan többletköltséggel járna, illetve a fogyasztó kijavításhoz, kicseréléshez fűződő érdeke alapos ok miatt megszűnt, árszállítást kérhet, vagy elállhat a szerződéstől és visszakérheti a vételárat. A kijavítás során a termékbe csak új alkatrész kerülhet beépítésre.
4. A fogyasztó a hiba felfedezése után a lehető legrövidebb időn belül köteles a hibát bejelenteni és a terméket a jótállási jogok érvényesítése céljából átadni. A hiba felfedezésétől számított két hónapon belül bejelentett jótállási igényt időben közölni kell tekinteni. A közlés elmaradásából eredő kárért

a fogyasztó felelős. A jótállási igény érvényesíthetőségének határideje a termék, vagy fődarabjának kicserélése esetén a csere napján újraindul.

5. A rögzített bekötésű, illetve a 10 kg-nál súlyosabb, vagy tömegközlekedési eszközön nem szállítható terméket az üzemeltetés helyén kell megjavítani. Abban az esetben, ha a javítás a helyszínen nem végezhető el, a termék ki- és visszaszereléséről, valamint szállításáról a forgalmazónak kell gondoskodnia.
6. A jótállás nem áll fenn, ha a hiba a nem rendeltetésszerű használatból, átalakításból, helytelen tárolásból, vagy a használati utasítástól eltérő kezeléssel, vagy bármely a vásárlást követő behatásból fakad, vagy elemi kár okozta, és azt a forgalmazó, vagy a szerviz bizonyítja. A jótállás nem vonatkozik a mozgó kopó alkatrészek (világítótestek, gumibroncsok stb.) rendeltetésszerű felhasználására. A szerviz és a forgalmazó a kijavítás során nem felel a terméken a fogyasztó vagy harmadik személyek által tárolt adatokért vagy beállításokért.
7. Fogyasztói jogvita esetén a fogyasztó a megyei (fővárosi) kereskedelmi és iparkamarák mellett működő békéltető testület eljárását is kezdeményezheti.

A jótállás a fogyasztó törvényből eredő szavatossági jogait és azok érvényesíthetőségét nem érinti.

Kijavítást ellenőrző szelvény:

A jótállási igény bejelentésének időpontja:	A hiba oka:
Javításra átvétel időpontja:	A hiba javításának módja:
A fogyasztó részére történő visszaadás időpontja:	
A szerviz bélyegzője, kelt és aláírás:	

Kicserélést ellenőrző szelvény:

A jótállási igény bejelentésének időpontja:
Kicserélés időpontja:
A cserélő bolt bélyegzője, kelt és aláírás:



**BRILONER LEUCHTEN GMBH & CO. KG**

Am Steinbach 14  
59872 Meschede  
GERMANY



Stand der Informationen · Last Information Update  
Version des informations · Stand van de informatie  
Stan informacj · Stav informacj · Stav informáci  
Estado de las informaciones · Tilstand af information  
Versione delle informazioni · Információk állása:  
04/2024 · Ident.-No.: 14175106L/14175206L042024-8



IAN 459005\_2401