



PORTABLE SINK MOBILES WASCHBECKEN LAVABO MOBILE

(GB) (IE) (NI) (MT)

PORTABLE SINK
Instructions for use

(FR) (CH) (BE)

LAVABO MOBILE
Notice d'utilisation

(PL)

ZLEW MOBILNY
Instrukcja użytkowania

(SK)

PRENOSNÉ UMYVADLO
Návod na používanie

(DK)

MOBIL VASK
Brugervejledning

(HU)

MOBIL MOSDÓKAGYLÓ
Használati útmutató

(DE) (AT) (CH) (BE)

MOBILES WASCHBECKEN
Gebrauchsanweisung

(NL) (BE)

MOBIELE WASBAK
Gebruiksaanwijzing

(CZ)

PŘENOSNÉ UMYVADLO
Návod k použití

(ES)

LAVABO MÓVIL
Instrucciones de uso

(IT) (CH) (MT)

LAVANDINO MOBILE
Istruzioni d'uso

IAN 509151_2507

(GB) (IE) (NI) (DE) (AT) (CH) (FR) (BE)
(NL) (PL) (CZ) (SK) (ES) (DK) (IT) (HU)

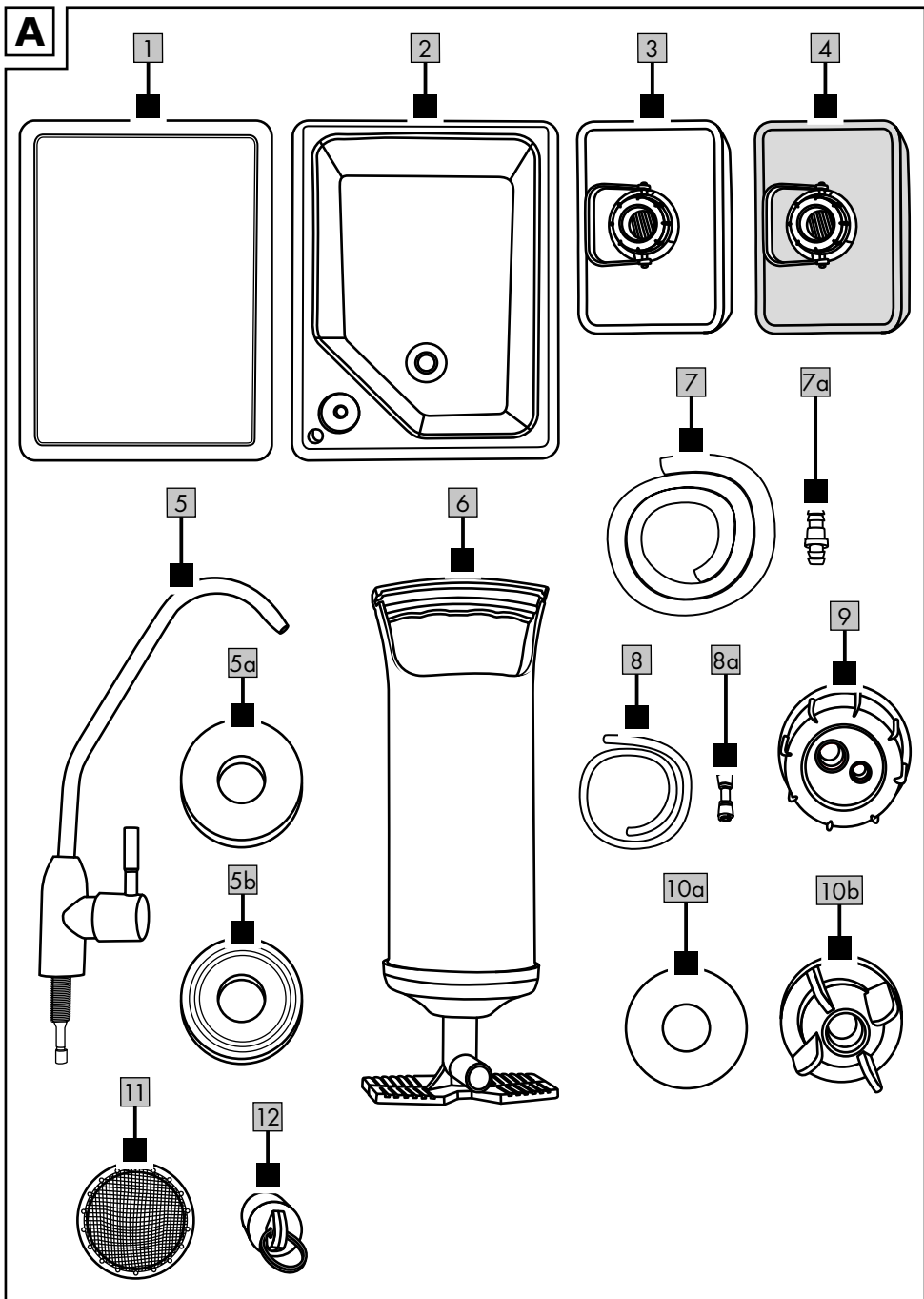

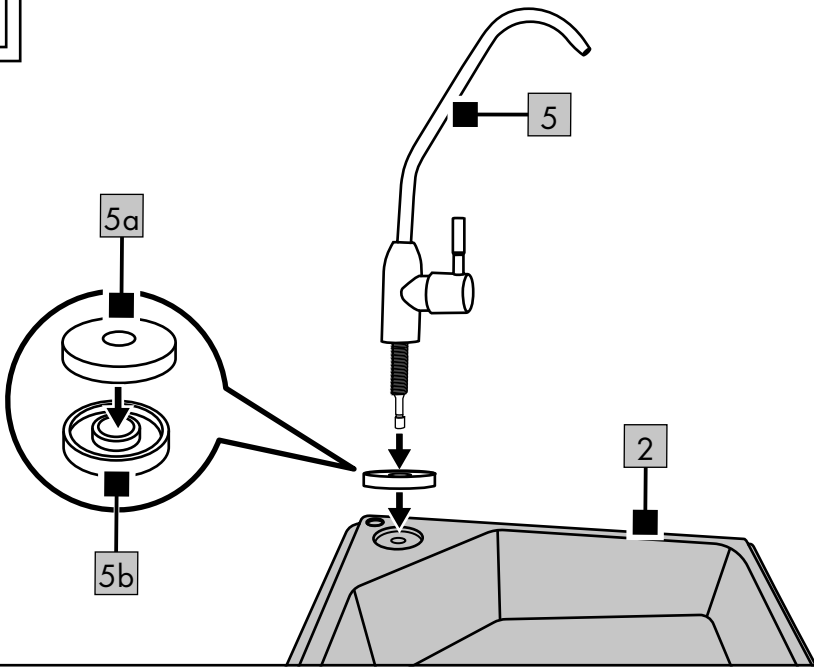
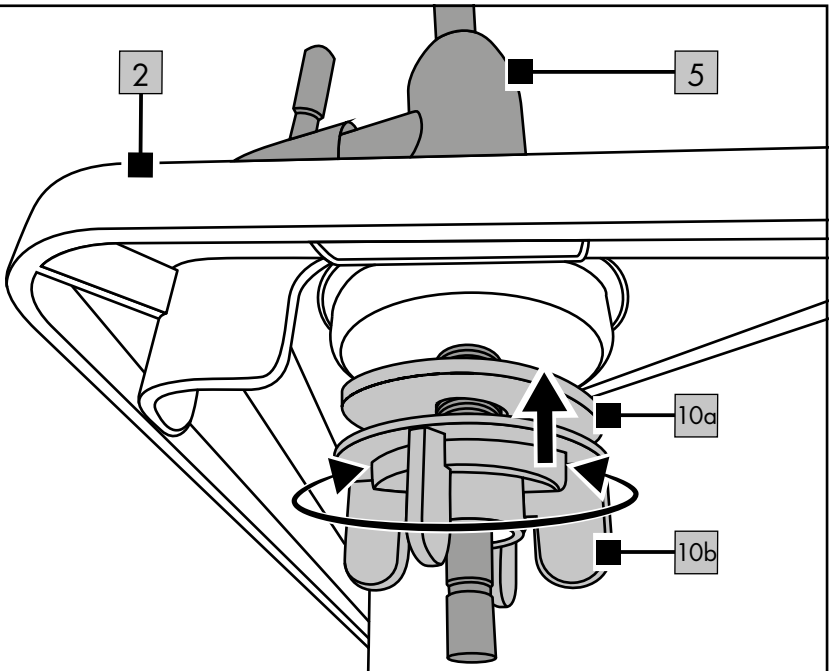
B**C**

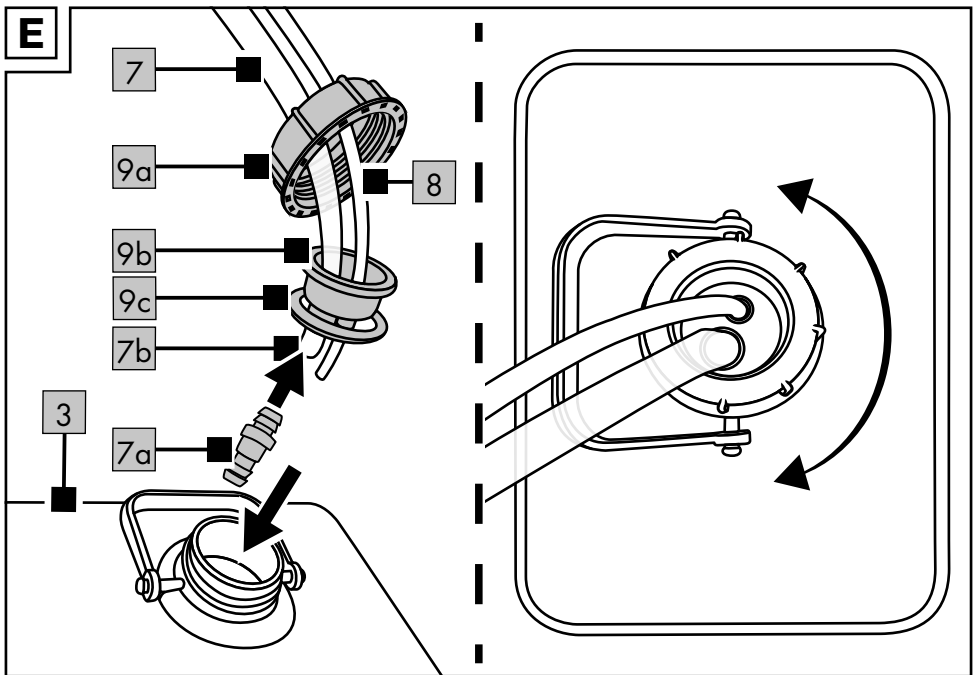
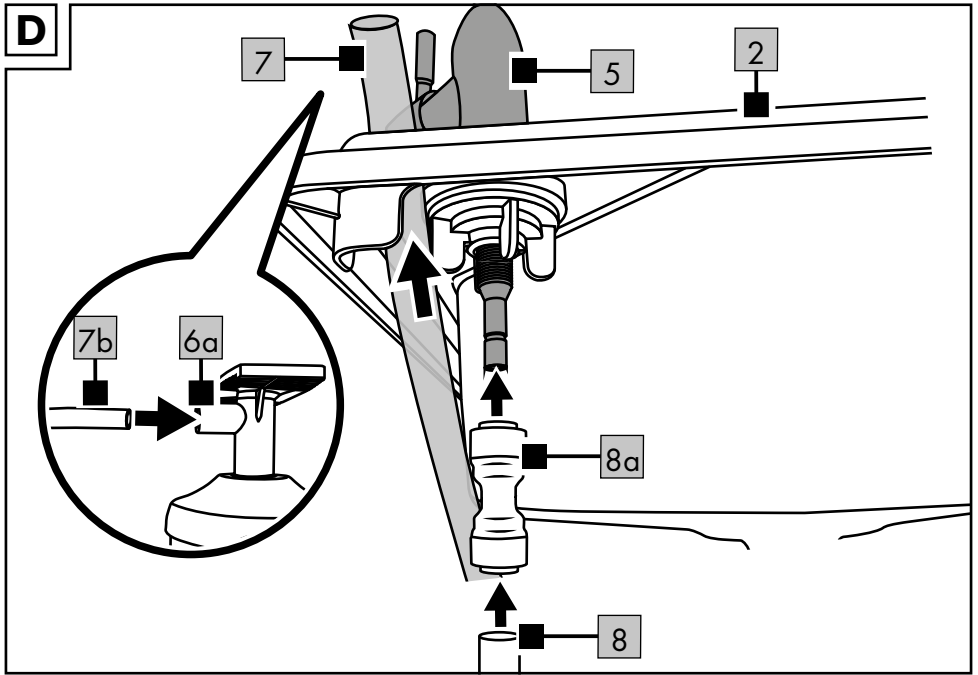

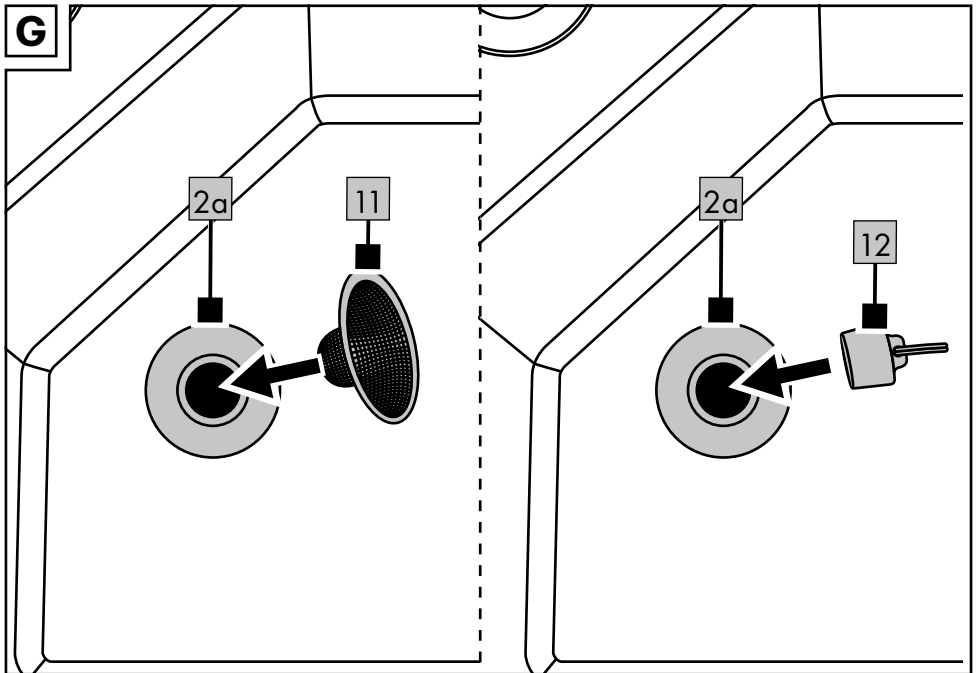
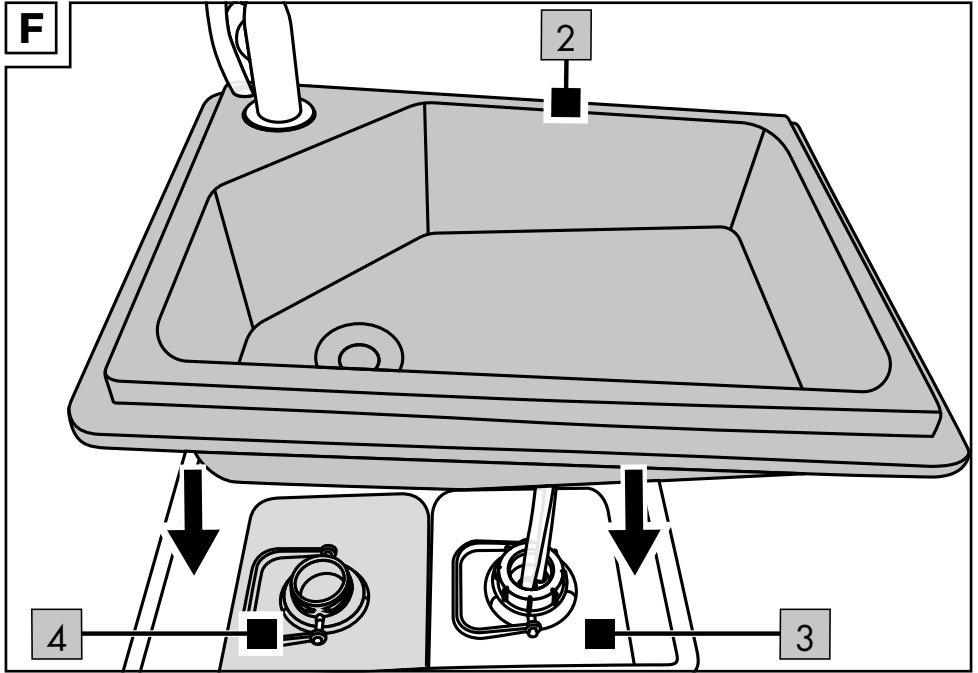

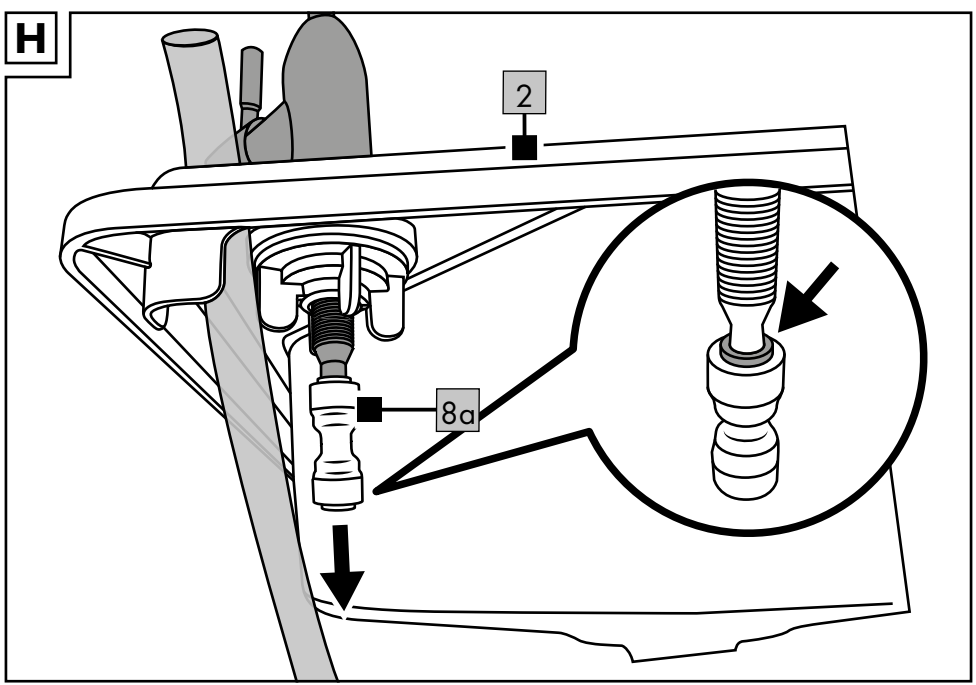

GB IE NI MT

**IMPORTANT, RETAIN FOR
FUTURE REFERENCE: READ
CAREFULLY!**

DE AT CH BE

**WICHTIG, FÜR SPÄTERE
BEZUGNAHME AUFBEWAHREN:
SORGFÄLTIG LESEN!**

FR CH BE

**IMPORTANT, À CONSERVER
POUR CONSULTATION
ULTÉRIEURE : À LIRE
ATTENTIVEMENT !**

NL BE

**BELANGRIJK, BEWAREN
VOOR LATERE RAADPLEGING:
ZORGVULDIG LEZEN!**

PL

**WAŻNE, ZACHOWAĆ DO
PÓŹNIEJSZEGO UŻYTKU:
UWAŻNIE PRZECZYTAĆ!**

CZ

**DŮLEŽITÉ, UCHOVEJTE PRO
POZDĚJŠÍ POUŽITÍ: PEČLIVĚ SI
PŘEČTĚTE!**

SK

**DÔLEŽITÉ, USCHOVAJTE
PRE PRÍPAD POUŽITIA V
BUDÚCNOSTI: DÔKLADNE SI
PREČÍTAJTE POKYNY!**

ES

**IMPORTANTE: CONSERVAR PARA
CONSULTAS POSTERIORES: LEER
ATENTAMENTE.**

DK

**VIGTIGT, SKAL OPBEVARES TIL
SENERE BRUG: SKAL LÆSES OM-
HYGGELIGT!**

IT CH MT

**IMPORTANTE: CONSERVARE PER
EVENTUALI NECESSITÀ FUTURE:
LEGGERE CON ATTENZIONE!**

HU

**FONTOS, KÉSŐBBI HIVATKOZÁ-
SOK CÉLJÁBÓL ŐRIZZE MEG: OL-
VASSA EL FIGYELMESEN!**

GB IE NI MT

Package contents (Fig. A)	14
Technical data	14
Intended use	14
Safety information	15
Life-threatening hazard!	15
Risk of injury!	15
Assembly (Fig. B-F)	15
Disassembly	16
Use	16
Storage, cleaning	16
Disposal	16
Notes on the guarantee and service handling	17
Troubleshooting	19

FR BE CH

Étendue de la livraison (fig. A)	28
Caractéristiques techniques	28
Utilisation conforme à sa destination	29
Consignes de sécurité	29
Danger de mort !	29
Risque de blessure !	29
Montage (fig. B à F)	30
Démontage	30
Utilisation	30
Stockage, nettoyage	30
Mise au rebut	31
Indications concernant la garantie et le service après-vente	31
Dépannage	35

DE AT CH BE

Lieferumfang (Abb. A)	21
Technische Daten	21
Bestimmungsgemäße Verwendung	21
Sicherheitshinweise	22
Lebensgefahr!	22
Verletzungsgefahr!	22
Zusammenbau (Abb. B-F)	23
Demontage	23
Lagerung, Reinigung	23
Hinweise zur Entsorgung	24
Hinweise zur Garantie und Serviceabwicklung	24
Fehlerbehebung	26

NL BE

Leveringsomvang (afb. A)	37
Technische gegevens	37
Beoogd gebruik	37
Veiligheidstips	38
Levensgevaar!	38
Kans op lichamelijk letsel!	38
Montage (afb. B - F)	38
Demontage	39
Gebruik	39
Opslag, reiniging	39
Afvalverwerking	39
Opmerkingen over garantie en serviceafhandeling	40
Probleemoplossing	42

PL

Zakres dostawy (rys. A)	44
Dane techniczne	44
Użytkowanie zgodne z przeznaczeniem	45
Wskazówki bezpieczeństwa	45
Zagrożenie życia!	45
Niebezpieczeństwo odniesienia obrażeń!	45
Montaż (rys. B-F)	46
Demontaż	46
Użytkowanie	46
Przechowywanie, czyszczenie	46
Uwagi odnośnie recyklingu	47
Wskazówki dotyczące gwarancji i obsługi serwisowej	47
Rozwiązywanie problemów	49

SK

Rozsah dodávky (obr. A)	57
Technické údaje	57
Určené použitie	57
Bezpečnostné pokyny	58
Nebezpečenstvo ohrozenia života!	58
Nebezpečenstvo poranenia!	58
Montáž (obr. B - F)	58
Demontáž	59
Použitie	59
Skladovanie, čistenie	59
Pokyny k likvidácii	59
Pokyny k záruke a priebehu servisu	60
Riešenie problémov	62

CZ

Obsah balení (obr. A)	51
Technické údaje	51
Použití dle určení	51
Bezpečnostní pokyny	51
Nebezpečí ohrožení života!	52
Nebezpečí poranění!	52
Sestavení (obr. B-F)	52
Demontáž	53
Použití	53
Uskladnění, čištění	53
Pokyny k likvidaci	53
Pokyny k záruce a průběhu služby	54
Řešení problémů	55

ES

Alcance de suministro (Fig. A)	64
Datos técnicos	64
Uso previsto	64
Indicaciones de seguridad	65
¡Peligro de muerte!	65
¡Peligro de lesiones!	65
Montaje (Fig. B-F)	66
Desmontaje	66
Utilización	66
Almacenamiento, limpieza	66
Indicaciones para la eliminación	67
Indicaciones relativas a la garantía y la gestión de servicios	67
Solución de problemas	69

DK

Leveringsomfang (fig. A)	71
Tekniske data	71
Bestemmelsesmæssig brug	71
Sikkerhedsanvisninger	71
Livsfare!	72
Fare for kvæstelser!	72
Samling (fig. B-F)	72
Afmontering	73
Brug	73
Opbevaring, rengøring	73
Henvisninger vedr. bortscaffelse	73
Oplysninger om garanti og servicehåndtering	74
Fejlfinding	76

HU

Csomag tartalma (A ábra)	86
Műszaki adatok	86
Rendeltetésszerű használat	86
Biztonsági utasítások	87
Életveszély!	87
Balesetveszély!	87
Összeszerelés (B-F ábra)	87
Szét szerelés	88
Használat	88
Tárolás, tisztítás	88
Tudnivalók a hulladékkezelésről	88
A garanciával és a szerviz lebonyolításával kapcsolatos útmutató	89
Hibaelhárítás	91

IT MT CH

Contenuto della fornitura (fig. A)	78
Dati tecnici	78
Uso conforme alla destinazione	79
Indicazioni di sicurezza	79
Pericolo di morte!	79
Pericolo di lesioni!	79
Assemblaggio (fig. B-F)	80
Smontaggio	80
Uso	80
Conservazione, pulizia	80
Smaltimento	81
Avvertenze sulla garanzia e sulla gestione dei servizi di assistenza	81
Risoluzione dei problemi	84

Congratulations!

You have chosen to purchase a high-quality product. Familiarise yourself with the product before using it for the first time.



Read the following instructions for use carefully.

Use the product only as described and only for the given areas of application. Store these instructions for use carefully. When passing the product on to third parties, please also hand over all accompanying documents.

Package contents (Fig. A)

- 1 x Eurobox with lid (1)
- 1 x washbasin insert (2)
- 1 x fresh water canister with screw-on lid (3)
- 1 x wastewater canister with screw-on lid (4)
- 1 x tap (5)
 - 1 x cover (5a)
 - 1 x seal (5b)
- 1 x hand pump (6)
- 1 x air hose (7)
 - 1 x check valve (7a)
- 1 x fresh water hose (8)
 - 1 x connector (8a)

1 x lid with hose feed-through for fresh water canister, 3-piece (9)

1 x washbasin hose adapter for fresh water hose, 2-piece (10a, 10b)

1 x drain strainer (11)

1 x drain plug (12)

1 x instructions for use

Technical data

Total dimensions (without tap):
40 x 30 x 28cm (L x W x H)

Volume of fresh water canister/
greywater canister: 5l/5l

Operating pressure: up to 1.3bar

Minimum/maximum operating
temperature: 4°C/40°C



Food safe



Date of manufacture
(month/year): 11/2025

Intended use

This product is intended as a portable washbasin for camping for private use and not for commercial purposes.

Safety information

Important: read these instructions for use carefully and keep them in a safe place!

Life-threatening hazard!

- Never leave children unattended with the packaging materials. There is a risk of suffocation!

Risk of injury!

- Ensure the product is properly stabilised before using it.
- Place the product on a level surface.
- The product may be used only under adult supervision and must not be used as a toy.
- The product is not a toy or a climbing apparatus! Ensure that persons, especially children, do not pull themselves up on the product or stand on it. The product may tip over.
- Check the product for damage or wear before each use. Check regularly to make sure all screws are tight!
- Never stand on the product.
- Do not place the product in direct sunlight.

- Use the product with clean fresh water within a temperature range of between 4°C and 40°C only. Exceeding the permitted temperature may lead to burns or material damage.
- Regularly check the water in the fresh water canister and replace it every one to three days to prevent bacteria growth and water stagnation. Rinse water and wastewater should be disposed of directly.
- Do not use the hand pump in dusty environments or under water.
- Do not exceed the maximum load capacity of 100kg of the closed Eurobox.

Assembly (Fig. B-F)

1. Assemble the product as shown in the fig. B to F.

- Note:** first, feed the hose (7) through the hose feed-through (9b) and then insert the check valve (7a) into the hose (Fig. E).
2. Ensure that the two canisters (3)/(4) are arranged correctly in the Eurobox (1).
 3. Place the product on a level surface.

Note: ensure that the hoses are firmly connected and not kinked. The hoses must be inserted into the fresh water canister as far as possible.

Disassembly

Follow these steps in reverse order to disassemble the product.

Note: to pull out the connector (8a), press on the inner ring of the connector (Fig. H).

Use

- Generate pressure by using the connected hand pump (6).
- You control the amount of water required by opening and closing the tap (5).
- If necessary, close the wash-basin drain (2a) with the drain plug (12) and use the drain strainer (11) to filter out coarse residues from the draining water (Fig. F).

Note: make sure there is enough water in the fresh water canister and that the waste water canister cannot overflow.

Storage, cleaning

When not in use, always store the product clean and dry at room temperature.

Clean only with water and a gentle detergent and wipe dry afterwards with a cloth.

Use only soft sponges or similar for cleaning. Otherwise, you may damage the surface.

Rinse the hoses with sufficient water before using again.

IMPORTANT! Never clean the product with harsh cleaning agents.

Disposal



Dispose of the product and packaging materials in accordance with current local regulations. Store the packaging materials (foil bags, for example) out of the reach of children. For further information about disposal of the product no longer needed, contact your local council. Dispose of the product and the packaging in an environmentally friendly manner.



The Recycling Code distinguishes different materials to be returned for recycling.

The Code consists of the recycling symbol for the recycling process and a number that identifies the material.

Notes on the guarantee and service handling

The product was produced with great care and under continuous quality control. DELTA-SPORT HANDELSKONTOR GmbH gives private end customers a three-year guarantee on this product from the date of purchase (guarantee period) in accordance with the following provisions. The guarantee is only valid for material and manufacturing defects. The guarantee does not cover parts that are subject to normal wear and tear and that are thus considered wear parts (e.g. batteries) and it does not cover fragile parts such as switches or parts that are made of glass.

Claims under this guarantee are excluded if the product has been used incorrectly, improperly, or contrary to the intended purpose, or if the provisions in the instructions for use were not observed, unless the end customer proves that a material or manufacturing defect exists that was not caused by one of the aforementioned circumstances.

Claims under the guarantee can only be made within the guarantee period by presenting the original sales receipt. Please therefore keep the original sales receipt. The guarantee period is not extended by any repairs carried out under the guarantee, under statutory guarantees, or as a gesture of goodwill. This also applies to replaced and repaired parts.

If you wish to make a claim please first contact the service hotline mentioned below or contact us by e-mail. If there is a guarantee case, then the product will be repaired or replaced free of charge to you or the purchase price will be refunded, depending on our choice.

There are no further rights from the guarantee.

Your legal rights, in particular guarantee claims against the respective seller, are not limited by this guarantee.

IAN: 509151_2507

- Ⓒ **GB** Service Great Britain
Tel.: 0800 404 7657
E-Mail: deltasport@lidl.co.uk
- Ⓒ **IE** Service Ireland
- Ⓒ **NI** Tel.: 1800 101010
E-Mail: deltasport@lidl.ie
- Ⓒ **MT** Service Malta
Tel.: 80062230
E-Mail:
deltasport@lidl.com.mt

Troubleshooting

Error	Possible cause	Solution
Water does not flow when the tap (5) is opened	No pressure on the fresh water canister (3)	Pump 3-10 times
	Fresh water canister is empty	Fill the fresh water canister
	The cap on the fresh water canister is not closed properly	Tighten the cap
	Seal on the fresh water canister is not inserted or not inserted correctly	Check the fit of the seal (9c) and correct if necessary
	Hoses are pinched, kinked or damaged or are not correctly attached to the adapters (7b)/(8b)	Check the hose guide and correct fit of the hoses and correct if necessary
Water runs into the Eurobox (1) or does not run out of the sink insert (2)	Waste water canister (4) is full	Empty waste water canister
	Screw cap (see package contents) is closed	Remove screw cap

Washbasin insert does not close properly	Hoses are kinked or pinched	Check hose routing and rearrange if necessary
Pressure build-up not possible - pump cannot be moved	Check valve (7a) inserted upside down	Rotate check valve (Fig. D)

Herzlichen Glückwunsch!
Mit Ihrem Kauf haben Sie sich für einen hochwertigen Artikel entschieden. Machen Sie sich vor der ersten Verwendung mit dem Artikel vertraut.



Lesen Sie hierzu aufmerksam die nachfolgende Gebrauchsanweisung.

Benutzen Sie den Artikel nur wie beschrieben und für die angegebenen Einsatzbereiche. Bewahren Sie diese Gebrauchsanweisung gut auf. Händigen Sie alle Unterlagen bei Weitergabe des Artikels an Dritte ebenfalls mit aus.

Lieferumfang (Abb. A)

- 1 x Eurobox mit Deckel (1)
- 1 x Waschbeckeneinsatz (2)
- 1 x Frischwasserkanister mit Schraubdeckel (3)
- 1 x Abwasserkanister mit Schraubdeckel (4)
- 1 x Wasserhahn (5)
 - 1 x Abdeckung (5a)
 - 1 x Dichtung (5b)
- 1 x Handpumpe (6)
- 1 x Luftschlauch (7)
 - 1 x Rückschlagventil (7a)
- 1 x Frischwasserschlauch (8)
 - 1 x Verbindungstück (8a)

- 1 x Deckel mit Schlauchdurchführung für Frischwasserkanister, 3-teilig (9)
- 1 x Waschbecken-Schlauchadapter für Frischwasserschlauch, 2-teilig (10a, 10b)
- 1 x Abflusssieb (11)
- 1 x Ablaufstopfen (12)
- 1 x Gebrauchsanweisung

Technische Daten

Maße gesamt (ohne Wasserhahn): 40 x 30 x 28 cm (L x B x H)

Volumen Frischwasserkanister/
Grauwasserkanister: 5 l/5 l

Betriebsdruck: bis 1,3 bar

Minimale/Maximale Betriebstemperatur: 4 °C/40 °C



Lebensmittelgeeignet



Herstellungsdatum
(Monat/Jahr): 11/2025

Bestimmungsgemäße Verwendung

Dieser Artikel ist als mobiles Waschbecken für den Campingbereich für den privaten Gebrauch und nicht für gewerbliche Zwecke bestimmt.

Sicherheitshinweise

Wichtig: Lesen Sie diese Gebrauchsanweisung sorgfältig und bewahren Sie sie unbedingt auf!

Lebensgefahr!

- Lassen Sie Kinder nie unbeaufsichtigt mit dem Verpackungsmaterial. Es besteht Erstickungsgefahr!

Verletzungsgefahr!

- Achten Sie vor der Benutzung des Artikels auf die richtige Stabilität.
- Stellen Sie den Artikel auf einen ebenen Untergrund.
- Der Artikel darf nur unter Aufsicht von Erwachsenen und nicht als Spielzeug verwendet werden.
- Der Artikel ist kein Kletter- oder Spielgerät! Stellen Sie sicher, dass sich Personen, insbesondere Kinder, nicht auf den Artikel stellen oder daran hochziehen. Der Artikel kann umfallen.

- Prüfen Sie den Artikel vor jedem Gebrauch auf Beschädigungen oder Abnutzungen. Kontrollieren Sie regelmäßig den festen Sitz aller Schraubverbindungen!
- Stellen Sie sich niemals auf den Artikel.
- Setzen Sie den Artikel keiner direkten Sonneneinstrahlung aus.
- Verwenden Sie den Artikel ausschließlich mit sauberem Frischwasser im Temperaturbereich zwischen 4 °C-40 °C. Ein Überschreiten der zulässigen Temperatur kann zu Verbühungen oder Materialschäden führen.
- Kontrollieren Sie regelmäßig das Wasser im Frischwasserkanister und tauschen Sie dieses alle 1-3 Tage aus, um Bakterienwachstum und Stagnationswasser zu verhindern. Spül- und Abwasser sollten direkt entsorgt werden.
- Verwenden Sie die Handpumpe nicht in staubiger Umgebung oder unter Wasser.

- Überschreiten Sie nicht die maximale Belastbarkeit der geschlossenen Eurobox von 100 kg.

Zusammenbau (Abb. B-F)

1. Bauen Sie den Artikel zusammen wie in den Abb. B-F gezeigt.

Hinweis: Führen Sie den Schlauch (7) zunächst durch die Schlauchdurchführung (9b) und stecken Sie das Rückschlagventil (7a) anschließend in den Schlauch (Abb. E)

2. Achten Sie auf die korrekte Anordnung der beiden Kanister (3, 4) in der Eurobox (1).
3. Stellen Sie den Artikel auf einen ebenen Untergrund.

Hinweis: Achten Sie darauf, dass die Schläuche fest angeschlossen und nicht abgeknickt sind. Die Schläuche müssen so weit wie möglich in den Frischwasserkanister hineingelegt sein.

Demontage

Zum Abbauen des Artikels gehen Sie in umgekehrten Reihenfolge vor.

Hinweis: Um das Verbindungstück (8a) herauszuziehen, drücken Sie auf den inneren Ring des Verbindungstücks (Abb. H).

Verwendung

- Erzeugen Sie Druck durch das Betätigen der angeschlossenen Handpumpe (6).
- Durch Öffnen und Schließen des Wasserhahns (5) steuern Sie die benötigte Wassermenge.
- Verschließen Sie den Waschbeckenabfluss (2a) bei Bedarf mit dem Ablaufstopfen (12) und verwenden Sie das Abflusssieb (11), um grobe Rückstände aus dem abfließenden Wasser herauszufiltern (Abb. F).

Hinweis: Achten Sie auf genügend Wasser im Frischwasserkanister und dass der Abwasserkanister nicht überlaufen kann.

Lagerung, Reinigung

Lagern Sie den Artikel bei Nichtbenutzung immer trocken und sauber bei Raumtemperatur. Nur mit Wasser und milden Reinigungsmitteln reinigen und anschließend mit einem Reinigungstuch trockenwischen.

Verwenden Sie zur Reinigung nur weiche Schwämme oder Ähnliches. Andernfalls können Schäden an der Oberfläche entstehen.

Spülen Sie die Schläuche vor der Wiedereinbetriebnahme mit ausreichend Wasser.

WICHTIG! Nie mit scharfen Reinigungsmitteln reinigen.

Hinweise zur Entsorgung



Entsorgen Sie den Artikel und die Verpackungsmaterialien entsprechend den aktuellen örtlichen Vorschriften. Bewahren Sie Verpackungsmaterialien (wie z. B. Folienbeutel) für Kinder unerreichbar auf. Weitere Informationen zur Entsorgung des ausgedienten Artikels erhalten Sie bei Ihrer Gemeinde- oder Stadtverwaltung. Entsorgen Sie den Artikel und die Verpackung umweltschonend.



Der Recycling-Code dient der Kennzeichnung verschiedener Materialien zur Rückführung in den Wiederverwertungskreislauf (Recycling).

Der Code besteht aus einem Recyclingsymbol für den Verwertungskreislauf und einer Nummer, die das Material kennzeichnet.

Hinweise zur Garantie und Serviceabwicklung

Der Artikel wurde mit großer Sorgfalt und unter ständiger Kontrolle produziert. DELTA-SPORT HANDELSKONTOR GmbH räumt privaten Endkunden auf diesen Artikel drei Jahre Garantie ab Kaufdatum (Garanzfrist) nach Maßgabe der folgenden Bestimmungen ein. Die Garantie gilt nur für Material- und Verarbeitungsfehler. Die Garantie erstreckt sich nicht auf Teile, die der normalen Abnutzung unterliegen und deshalb als Verschleißteile anzusehen sind (z. B. Batterien) sowie nicht auf zerbrechliche Teile wie Schalter oder Teile, die aus Glas gefertigt sind.

Ansprüche aus dieser Garantie sind ausgeschlossen, wenn der Artikel unsachgemäß oder missbräuchlich oder nicht im Rahmen der vorgesehenen Bestimmung oder des vorgesehenen Nutzungsumfangs verwendet wurde oder Vorgaben in der Anleitung/Anweisung nicht beachtet wurden, es sei denn, der Endkunde weist nach, dass ein Material- oder Verarbeitungsfehler vorliegt, der nicht auf einem der vorgenannten Umstände beruht.

Ansprüche aus der Garantie können nur innerhalb der Garantiefrist unter Vorlage des Originalkassenbelegs geltend gemacht werden. Bitte bewahren Sie deshalb den Originalkassenbeleg auf.

Die Garantiefrist wird durch etwaige Reparaturen aufgrund der Garantie, gesetzlicher Gewährleistung oder Kulanz nicht verlängert. Dies gilt auch für ersetzte und reparierte Teile.

Bitte wenden Sie sich bei Beanstandungen zunächst an die untenstehende Service-Hotline oder setzen Sie sich per E-Mail mit uns in Verbindung. Liegt ein Garantiefall vor, wird der Artikel von uns – nach unserer Wahl – für Sie kostenlos repariert, ersetzt oder der Kaufpreis erstattet. Weitere Rechte aus der Garantie bestehen nicht. Ihre gesetzlichen Rechte, insbesondere Gewährleistungsansprüche gegenüber dem jeweiligen Verkäufer, werden durch diese Garantie nicht eingeschränkt.

IAN: 509151_2507

Ⓝ DE Kundenservice Deutschland
Tel.: 0800 5435 111
E-Mail: deltasport@lidl.de

Ⓝ AT Service Österreich
Tel.: 0800 447744
E-Mail: deltasport@lidl.at

Ⓝ CH Service Schweiz
Tel.: 0800 56 44 33
E-Mail: deltasport@lidl.ch

Fehlerbehebung

Fehler	Mögliche Ursache	Lösung
Beim Öffnen des Wasserhahns (5) fließt das Wasser nicht	Kein Druck auf dem Frischwasserkanister (3)	3-10 mal pumpen
	Frischwasserkanister (3) ist leer	Frischwasserkanister befüllen
	Verschluss vom Frischwasserkanister ist nicht richtig zuge dreht	Verschluss fester zudrehen
	Dichtung vom Frischwasserkanister ist nicht oder nicht richtig eingelegt	Sitz der Dichtung (9c) überprüfen und ggf. korrigieren
	Schläuche sind eingeklemmt, geknickt oder beschädigt oder sitzen nicht richtig auf den auf Adaptern (7b)/(8b)	Schlauchdurchführung (wie im Lieferumfang) und richtigen Sitz der Schläuche prüfen und ggf. korrigieren

Wasser läuft in die Eurobox (1) oder läuft nicht aus dem Waschbeckeneinsatz (2) ab	Abwasserkanister (4) ist voll	Abwasserkanister leeren
	Schraubdeckel (siehe Lieferumfang) ist geschlossen	Schraubverschluss entfernen
Waschbeckeneinsatz schließt nicht richtig	Schläuche sind geknickt oder eingeklemmt	Schlauchführung prüfen und ggf. ordnen
Druckaufbau nicht möglich - Pumpe lässt sich nicht bewegen	Rückschlagventil (7a) ist verkehrt herum eingesetzt	Rückschlagventil umdrehen (Abb. D)

Félicitations !

Vous venez d'acquérir un article de grande qualité. Avant la première utilisation, familiarisez-vous avec l'article.



Pour cela, veuillez lire attentivement la notice d'utilisation suivante.

Utilisez l'article uniquement comme indiqué et pour les domaines d'utilisation mentionnés. Conservez bien cette notice d'utilisation. Si vous cédez l'article à un tiers, veuillez à lui remettre l'ensemble de la documentation.

Étendue de la livraison (fig. A)

- 1 bac Euro avec couvercle (1)
- 1 insert pour évier (2)
- 1 bidon d'eau fraîche avec couvercle à visser (3)
- 1 bidon pour eaux usées avec couvercle à visser (4)
- 1 robinet (5)
 - 1 couverture (5a)
 - 1 joint (5b)
- 1 pompe manuelle (6)
- 1 tuyau d'air (7)
 - 1 clapet anti-retour (7a)

- 1 tuyau d'eau fraîche (8)
 - 1 raccord (8a)
- 1 couvercle avec passage de tuyau pour bidon d'eau fraîche, 3 pièces (9)
- 1 adaptateur de tuyau pour évier pour tuyau d'eau fraîche, 2 pièces (10a, 10b)
- 1 crépine d'évacuation (11)
- 1 bouchon d'évacuation (12)
- 1 notice d'utilisation

Caractéristiques techniques

Dimensions complètes (sans robinet) : 40 x 30 x 28 cm
(L x La x H)

Volume bidon d'eau fraîche/bidon pour eaux usées : 5 l/5 l

Pression de service : jusqu'à 1,3 bar

Température de fonctionnement minimale/maximale : 4 °C/40 °C



Convient aux denrées alimentaires



Date de fabrication (mois/année) : 11/2025

Utilisation conforme à sa destination

Cet article est conçu pour servir d'évier au camping dans le secteur privé et n'est pas prévu pour une utilisation commerciale.

Consignes de sécurité

Important : lisez attentivement cette notice d'utilisation et conservez-la absolument !

Danger de mort !

- Ne laissez jamais les enfants sans surveillance avec le matériel d'emballage. Il existe un danger de suffocation !

Risque de blessure !

- Avant d'utiliser l'article, veillez à une bonne stabilité.
- Posez l'article sur une surface plane.
- L'article ne doit être utilisé que sous la surveillance d'adultes et n'est pas un jouet.
- L'article n'est ni un jouet, ni un dispositif d'escalade ! Assurez-vous que personne, en particulier les enfants, ne monte ou se hisse sur l'article. L'article risque de se renverser.

- Avant chaque utilisation, vérifiez que l'article n'est pas endommagé ou usé. Contrôlez régulièrement la bonne fixation de tous les raccords vissés !
- Ne montez jamais sur l'article.
- N'exposez pas l'article aux rayons directs du soleil.
- Utilisez l'article uniquement avec de l'eau douce propre, dans une plage de température comprise entre 4 °C et 40 °C. Un dépassement de la température autorisée peut entraîner des brûlures ou des dommages matériels.
- Contrôlez régulièrement l'eau dans le bidon d'eau fraîche et remplacez-la tous les 1 à 3 jours afin d'éviter la prolifération des bactéries et la stagnation de l'eau. Les eaux de rinçage et les eaux usées doivent être éliminées directement.
- N'utilisez pas la pompe manuelle dans un environnement poussiéreux ou sous l'eau.
- Ne dépassez pas la capacité de charge maximale de 100 kg du bac Euro fermé.

Montage (fig. B à F)

1. Assemblez l'article comme indiqué sur les fig. B à F.

Remarque : commencez par faire passer le tuyau (7) à travers le passe-câble (9b), puis insérez le clapet anti-retour (7a) dans le tuyau (fig. E).

2. Veillez à ce que les deux bidons (3)/(4) soient correctement disposés dans le bac Euro (1).

3. Posez l'article sur une surface plane.

Remarque : veillez à ce que les tuyaux soient bien raccordés et ne soient pas pliés.

Les tuyaux doivent être enfoncés le plus possible dans le bidon d'eau fraîche.

Démontage

Pour démonter l'article, procédez dans l'ordre inverse.

Remarque : pour retirer le raccord (8a), appuyez sur sa bague intérieure (fig. H).

Utilisation

- Créez une pression en actionnant la pompe manuelle raccordée (6).

- En ouvrant et en fermant le robinet d'eau (5), vous contrôlez la quantité d'eau nécessaire.
- Si nécessaire, fermez l'évacuation de l'évier (2a) avec le bouchon d'évacuation (12) et utilisez la crépine d'évacuation (11) pour filtrer les gros résidus de l'eau qui s'écoule (fig. F).

Remarque : veillez à ce qu'il y ait suffisamment d'eau dans le bidon d'eau fraîche et que le bidon d'eau usée ne puisse pas déborder.

Stockage, nettoyage

Lorsque vous n'utilisez pas l'article, rangez-le toujours dans un endroit sec et propre à une température ambiante.

Nettoyez uniquement avec de l'eau et des détergents doux et essuyez ensuite avec un chiffon de nettoyage.

Utilisez uniquement des éponges douces ou similaires pour le nettoyage. Sans quoi, la surface risque d'être endommagée.

Rincez les tuyaux avec suffisamment d'eau avant de les remettre en service.

IMPORTANT ! Ne lavez jamais avec des produits de nettoyage agressifs.

Mise au rebut



* Ce produit est recyclable. Il est soumis à la responsabilité élargie du fabricant et est collecté séparément.



Éliminez le produit et les matériaux d'emballage conformément aux réglementations locales actuelles en vigueur.

Conservez les matériaux d'emballage (comme les sachets en plastique) hors de portée des enfants. Vous obtiendrez plus d'informations relatives à l'élimination du produit usagé auprès de votre commune ou de votre municipalité. Éliminez le produit et l'emballage dans le respect de l'environnement.



Le code de recyclage est utilisé pour identifier les différents matériaux à retourner dans le cycle de recyclage. Ce code se compose du symbole de recyclage, représentant le cycle de recyclage ainsi que d'un numéro identifiant le matériau.

Indications concernant la garantie et le service après-vente

L'article a été produit avec grand soin et sous un contrôle constant. DELTA-SPORT HANDELSKONTOR GmbH accorde au client final privé une garantie de trois ans sur cet article à compter de la date d'achat (période de garantie) conformément aux dispositions suivantes. La garantie ne vaut que pour les défauts de matériaux et de fabrication. La garantie ne couvre pas les pièces soumises à une usure normale, lesquelles doivent donc être considérées comme des pièces d'usure (comme p. ex., les piles), de même qu'elle ne couvre pas les pièces fragiles, telles que les interrupteurs ou les pièces fabriquées en verre.

Les réclamations au titre de cette garantie sont exclues si l'article a été utilisé de manière abusive ou inappropriée, hors du cadre de son usage ou du champ d'application prévu ou si les instructions de la notice d'utilisation n'ont pas été respectées, à moins que le client final ne prouve que l'article présentait un défaut de matériau ou de fabrication n'étant pas dû à l'une des conditions mentionnées ci-dessus.

Les réclamations au titre de la garantie ne peuvent être adressées pendant la période de garantie qu'en présentant le ticket de caisse original.

Veillez pour cela conserver le ticket de caisse original. Ceci s'applique également aux pièces remplacées et réparées.

Si vous avez des plaintes à formuler, veuillez d'abord contacter le service d'assistance téléphonique ci-dessous ou nous contacter par courrier électronique.

Si le cas est couvert par la garantie, nous nous engageons - à notre appréciation - à réparer ou à remplacer l'article gratuitement pour vous ou à vous rembourser le prix d'achat. Aucun autre droit ne découle de la garantie.

Vos droits légaux, en particulier les droits de garantie contre le vendeur concerné, ne sont pas limités par cette garantie.

***Article L217-16 du Code de la consommation**

Lorsque l'acheteur demande au vendeur, pendant le cours de la garantie commerciale qui lui a été consentie lors de l'acquisition ou de la réparation d'un bien meuble, une remise en état couverte par la garantie, toute période d'immobilisation d'au moins sept jours vient s'ajouter à la durée de la garantie qui restait à courir. Cette période court à compter de la demande d'intervention de l'acheteur ou de la mise à disposition pour réparation du bien en cause, si cette mise à disposition est postérieure à la demande d'intervention.

Indépendamment de la garantie commerciale souscrite, le vendeur reste tenu des défauts de conformité du bien et des vices rédhibitoires dans les conditions prévues aux articles L217-4 à L217-13 du Code de la consommation et aux articles 1641 à 1648 et 2232 du Code Civil.

Article L217-4 du Code de la consommation

Le vendeur livre un bien conforme au contrat et répond des défauts de conformité existant lors de la délivrance.

Il répond également des défauts de conformité résultant de l'emballage, des instructions de montage ou de l'installation lorsque celle-ci a été mise à sa charge par le contrat ou a été réalisée sous sa responsabilité.

Article L217-5 du Code de la consommation

Le bien est conforme au contrat :

1° S'il est propre à l'usage habituellement attendu d'un bien semblable et, le cas échéant :

- s'il correspond à la description donnée par le vendeur et posséder les qualités que celui-ci a présentées à l'acheteur sous forme d'échantillon ou de modèle ;
- s'il présente les qualités qu'un acheteur peut légitimement attendre eu égard aux déclarations publiques faites par le vendeur, par le producteur ou par son représentant, notamment dans la publicité ou l'étiquetage ;

2° Ou s'il présente les caractéristiques définies d'un commun accord par les parties ou être propre à tout usage spécial recherché par l'acheteur, porté à la connaissance du vendeur et que ce dernier a accepté.

Article L217-12 du Code de la consommation

L'action résultant du défaut de conformité se prescrit par deux ans à compter de la délivrance du bien.

Article 1641 du Code civil

Le vendeur est tenu de la garantie à raison des défauts cachés de la chose vendue qui la rendent impropre à l'usage auquel on la destine, ou qui diminuent tellement cet usage que l'acheteur ne l'aurait pas acquise, ou n'en aurait donné qu'un moindre prix, s'il les avait connus.

Article 1648 1er alinéa du Code civil

L'action résultant des vices rédhibitoires doit être intentée par l'acquéreur dans un délai de deux ans à compter de la découverte du vice.

Les pièces détachées indispensables à l'utilisation du produit sont disponibles pendant la durée de la garantie du produit.

IAN : 509151_2507

Ⓡ Service France

Tel. : 0800 919 270

E-Mail : deltasport@lidl.fr

Ⓡ Service Belgique

Tel. : 0800 12089

E-Mail : deltasport@lidl.be

Ⓡ Service Suisse

Tel. : 0800 56 44 33

E-Mail : deltasport@lidl.ch

*n'est valable que pour la France

Dépannage

Erreur	Cause possible	Solution
L'eau ne s'écoule pas à l'ouverture du robinet (5).	Pas de pression sur le bidon d'eau propre (3)	pomper 3 à 10 fois
	Le bidon d'eau fraîche est vide	Remplir les bidons
	Le bouchon du bidon d'eau fraîche n'est pas correctement vissé	Serrer le bouchon
	Le joint du bidon d'eau fraîche n'est pas ou mal inséré	Vérifier le siège du joint (9c) et le corriger si nécessaire
	Les tuyaux sont coincés, pliés ou endommagés ou ne sont pas correctement fixés aux adaptateurs (7b)/(8b).	Contrôler et, le cas échéant, corriger le guidage et le positionnement correct des tuyaux.

L'eau s'écoule dans l'Eurobox (1) ou ne s'écoule pas de l'insert du lavabo (2)	Le bidon d'eaux usées (4) est plein	Vider les bidons d'eaux usées
	Le couvercle à vis (voir contenu de la livraison) est fermé.	Bouchons à vis
L'insert du lavabo ne se ferme pas correctement	Les tuyaux sont pliés ou coincés	Contrôler le guidage des tuyaux et les ranger si nécessaire
Impossible d'augmenter la pression - La pompe ne peut pas être déplacée	Clapet anti-retour (7a) inséré à l'envers	Retourner le clapet anti-retour (fig. D)

Gefeliciteerd!

Met uw aankoop hebt u voor een hoogwaardig artikel gekozen. Zorg ervoor dat u voor het eerste gebruik met het artikel vertrouwd raakt.



Lees hiervoor de volgende gebruiksaanwijzing zorgvuldig door.

Gebruik het artikel alleen zoals omschreven en voor het aangegeven doel. Bewaar deze gebruiksaanwijzing goed. Geef alle documenten mee als u het artikel aan iemand anders geeft.

Leveringsomvang (afb. A)

- 1 x Eurobox met deksel (1)
- 1 x wastafelinzetstuk (2)
- 1 x schoonwatertank met schroefdop (3)
- 1 x afvalwatertank met schroefdop (4)
- 1 x waterkraan (5)
 - 1 x afdekking (5a)
 - 1 x afdichting (5b)
- 1 x handpomp (6)
- 1 x luchtslang (7)
 - 1 x terugslagventiel (7a)
- 1 x schoonwaterslang (8)
 - 1 x verbindingsstuk (8a)

- 1 x deksel met slangdoorvoer voor schoonwatertank, 3-delig (9)
- 1 x wastafelslangadapter voor schoonwaterslang, 2-delig (10a, 10b)
- 1 x afvoerzeef (11)
- 1 x plugstop (12)
- 1 x gebruiksaanwijzing

Technische gegevens

Afmetingen totaal (zonder waterkraan): 40 x 30 x 28 cm (l x b x h)

Volume schoonwatertank/afvalwatertank: 5 l/5 l

Bedrijfsdruk: tot 1,3 bar

Minimale/maximale bedrijfstemperatuur: 4 °C/40 °C



Geschikt voor levensmiddelen



Productiedatum (maand/jaar): 11/2025

Beoogd gebruik

Dit artikel is als mobiele wastafel bestemd voor particulier gebruik op kampeerterreinen en niet voor commerciële doeleinden.

Veiligheidstips

Belangrijk: lees deze gebruiksaanwijzing zorgvuldig door en bewaar hem!

Levensgevaar!

- Laat kinderen nooit zonder toezicht alleen met het verpakkingsmateriaal. Er bestaat verstikkingsgevaar!

Kans op lichamelijk letsel!

- Let er voordat u het artikel gebruikt op of dit voldoende stabiliteit biedt.
- Plaats het artikel op een vlakke ondergrond.
- Het artikel mag alleen worden gebruikt onder toezicht van volwassenen en mag niet worden gebruikt als speelobject.
- Het artikel is geen klim- of speeltoestel! Zorg ervoor dat niemand, in het bijzonder kinderen, op het artikel gaat staan of zich eraan omhoogtrekt. Het artikel kan omvallen.
- Controleer het artikel voor elk gebruik op beschadigingen of slijtage. Controleer regelmatig of alle schroeven goed zijn aangedraaid!
- Ga nooit op het artikel staan.

- Stel het artikel niet bloot aan direct zonlicht.
- Gebruik het artikel uitsluitend met schoon water binnen het temperatuurbereik van 4 °C - 40 °C. Een overschrijden van de temperatuur kan tot brandwonden of materiaal schade leiden.
- Controleer het water in de schoonwatertank regelmatig en ververs dit elke 1 - 3 dagen om de groei van bacteriën en stilstaand water te voorkomen. Spoel- en afvalwater moeten direct worden afgevoerd.
- Gebruik de handpomp niet in een stoffige omgeving of onder water.
- Overschrijd niet de maximale belastbaarheid van de gesloten Eurobox van 100 kg.

Montage (afb. B - F)

1. Monteer het artikel zoals getoond in de afb. B - F.

Aanwijzing: voer de slang (7) eerst door de slangdoorvoer (9b) en steek het terugslagventiel (7a) vervolgens in de slang (afb. E).

2. Let erop dat de beide tanks (3)/(4) correct in de Eurobox (1) worden geplaatst.

3. Plaats het artikel op een vlakke ondergrond.

Aanwijzing: let erop dat de slangen vast aangesloten en niet geknikt zijn. De slangen moeten zo ver mogelijk in de schoonwatertank zijn geplaatst.

Demontage

Voer voor de demontage van het artikel de stappen in omgekeerde volgorde uit.

Aanwijzing: duw op de binnenring van het verbindingstuk (8a) om het verbindingstuk eruit te trekken (afb. H).

Gebruik

- Bouw druk op door de aangesloten handpomp (6) te bedienen.
- Door de waterkraan (5) open en dicht te draaien, regelt u de benodigde waterhoeveelheid.
- Sluit de wastafelafvoer (2a) indien nodig met de plugstop (12) en gebruik de afvoerzeef (11) om grote resten uit het wegstromende water te filteren (afb. F).

Aanwijzing: let erop dat zich voldoende water in de schoonwatertank bevindt en dat het water in de schoonwatertank niet kan overlopen.

Opslag, reiniging

Bewaar het artikel wanneer u dit niet gebruikt altijd droog en schoon op kamertemperatuur. Reinig het artikel alleen met water en milde reinigingsmiddelen en veeg het vervolgens droog met een schoonmaakdoek.

Gebruik alleen een zachte spons of iets dergelijks om het artikel te reinigen. Anders kan er schade aan het oppervlak ontstaan. Spoel de slangen met voldoende water voordat u deze weer in gebruik neemt.

BELANGRIJK! Reinig nooit met agressieve reinigingsmiddelen.

Afvalverwerking



Voer het artikel en de verpakkingsmaterialen af in overeenstemming met de actuele lokale voorschriften. Berg verpakkingsmaterialen (zoals bv. foliezakjes) op buiten het bereik van kinderen.

Bijkomende informatie over de afvoer van het onbruikbaar geworden artikel krijgt u bij uw gemeente- of stadsbestuur. Voer het artikel en de verpakking milieuvriendelijk af.



De recyclingcode dient om verschillende materialen voor recyclingdoeleinden te kenmerken. De code bestaat uit een recyclingsymbool voor de recyclingcyclus en een nummer dat het materiaal kenmerkt.

Opmerkingen over garantie en serviceafhandeling

Het artikel werd met de grootste zorgvuldigheid en onder permanent toezicht geproduceerd. De firma DELTA-SPORT HANDELS-KONTOR GmbH verleent particuliere eindklanten op dit artikel drie jaar garantie, te rekenen vanaf de datum van aankoop (garantietermijn) en dit op grond van de volgende bepalingen. De garantie geldt alleen voor materiaal- en verwerkingsfouten.

De garantie is niet van toepassing op onderdelen die aan een normale slijtage onderhevig zijn en daarom als slijtageonderdelen te beschouwen zijn (bv. batterijen) en evenmin op breekbare onderdelen zoals schakelaars of onderdelen die van glas gemaakt zijn.

Uit de garantie voortvloeiende claims zijn uitgesloten als het artikel onvakkundig, verkeerd of niet in het kader van de voorziene bepaling of in het kader van het voorziene gebruikdoeleinde gebruikt werd of indien richtlijnen in de gebruiksaanwijzing niet in acht genomen werden, tenzij de eindklant aantoont dat er sprake is van een materiaal- of verwerkingsfout die niet op één van de hoger vermelde omstandigheden gebaseerd is. Uit de garantie voortvloeiende claims kunnen alleen tijdens de garantieperiode op vertoon van de originele kassabon ingediend worden. Gelieve daarom de originele kassabon te bewaren.

De garantieperiode wordt door eventuele reparaties op grond van de garantie, wettelijke waarborg of coulance niet verlengd. Dit geldt ook voor vervangen en gerepareerde onderdelen.

Gelieve u bij klachten in eerste instantie tot de hieronder vermelde servicehotline te richten of met ons per e-mail contact op te nemen.

Is er sprake van een garantiegeval, dan wordt het artikel door ons - naar onze keuze - voor u gratis gerepareerd, wordt het vervangen of wordt de aankoopssom terugbetaald. Verdere rechten op grond van de garantie bestaan niet.

Uw wettelijke rechten, in het bijzonder rechten op garantie tegenover de betreffende verkoper, worden door deze garantie niet beperkt.

IAN: 509151_2507

BE Service België

Tel.: 0800 12089

E-Mail: deltasport@lidl.be

NL Service Nederland

Tel.: 0800 0249630

E-Mail: deltasport@lidl.nl

Probleemoplossing

Fout	Mogelijke oorzaak	Oplossing
Het water stroomt niet als de kraan (5) wordt geopend.	Geen druk op de drinkwatertank (3)	Pomp 3-10 keer
	De drinkwatertank is leeg	Vul jerrycan
	De dop op de drinkwatertank is niet goed gesloten	Draai de dop vast
	De verzegeling op de drinkwatertank is niet of niet goed aangebracht	Controleer de passing van de afdichting (9c) en corrigeer indien nodig
	Slangen zijn gekneld, geknikt of beschadigd of niet goed bevestigd aan de adapters (7b)/ (8b)	Slanggeleiding en juiste plaatsing van de slangen controleren en zo nodig corrigeren
Er loopt water in de Eurobox (1) of niet uit het gootsteen-element (2)	De vuilwatertank (4) is vol	Leeg de vuilwatertank
	Schroefdop (zie leveringsomvang) is gesloten	Schroefdop verwijderen

Wastafelinzetstuk sluit niet goed	Slangen zijn geknikt of afgekneld	Controleer de slanggeleiding en organiseer deze indien nodig
Drukopbouw niet mogelijk, pomp kan niet in beweging worden gezet	Terugslagventiel (7a) verkeerd om geplaatst	Terugslagventiel omdraaien (afb. D)

Gratulujemy!

Decydując się na ten produkt, otrzymując Państwo towar wysokiej jakości. Należy zapoznać się z produktem przed jego pierwszym użyciem.



Należy uważnie przeczytać następującą instrukcję użytkowania.

Produkt ten należy użytkować wyłącznie w opisany sposób oraz zgodnie ze wskazanym przeznaczeniem. Niniejszą instrukcję użytkowania należy przechowywać w bezpiecznym miejscu. Przekazując produkt innej osobie, należy upewnić się, że otrzyma ona także całą dokumentację dotyczącą produktu.

Zakres dostawy (rys. A)

- 1 x pojemnik eurobox z pokrywą (1)
- 1 x wkład do umywalki (2)
- 1 x kanister na świeżą wodę z przykręcaną pokrywą (3)
- 1 x kanister na ścieki z przykręcaną pokrywą (4)
- 1 x kran (5)
 - 1 x osłona (5a)
 - 1 x uszczelka (5b)
- 1 x pompa ręczna (6)

- 1 x wąż powietrza (7)
 - 1 x zawór zwrotny (7a)
- 1 x wąż świeżej wody (8)
 - 1 x łącznik (8a)
- 1 x pokrywa z przepustem na wąż do kanistra na świeżą wodę, 3-częściowa (9)
- 1 x adapter węża do umywalki do węża świeżej wody, 2-częściowy (10a, 10b)
- 1 x sitko do umywalki (11)
- 1 x korek odpływu (12)
- 1 x instrukcja użytkowania

Dane techniczne

Wymiary całkowite (bez kranu):
40 x 30 x 28 cm (dł. x szer. x wys.)

Pojemność kanistra na świeżą wodę/ścieki: 5 l/5 l

Ciśnienie robocze: do 1,3 bar

Minimalna/maksymalna temperatura pracy: 4 °C/40 °C



Produkt przystosowany do produktów żywnościowych



Data produkcji (miesiąc/rok): 11/2025

Użytkowanie zgodne z przeznaczeniem

Produkt jest przeznaczony jako umywalka do prywatnego użytku na terenie kempingowym, a nie do użytku komercyjnego.

Wskazówki bezpieczeństwa

Ważne: należy uważnie przeczytać instrukcję użytkowania i koniecznie ją zachować!

⚠ Zagrożenie życia!

- Nigdy nie pozwalać, aby dzieci bez nadzoru miały dostęp do opakowania. Niebezpieczeństwo uduszenia!

⚠ Niebezpieczeństwo odniesienia obrażeń!

- Przed użyciem produktu zapewnić odpowiednią stabilność.
- Ustawić produkt na równym podłożu.
- Produkt może być używany jedynie pod nadzorem dorosłych i nie jako zabawka.

- Produkt nie służy do wspinania się ani zabawy!
Żadne osoby, a w szczególności dzieci, nie powinny stawać ani podciągać się na tym produkcie. Produkt może się przewrócić.
- Przed każdym użyciem należy sprawdzić produkt pod kątem uszkodzeń lub zużycia. Należy regularnie sprawdzać, czy połączenia śrubowe dobrze się trzymają!
- Nigdy nie stawać na produkcie.
- Nie narażać produktu na bezpośrednie działanie promieniowania słonecznego.
- Używać produkt wyłącznie z czystą świeżą wodą w zakresie temperatur od 4°C do 40°C. Przekroczenie dopuszczalnej temperatury może prowadzić do poparzeń i uszkodzeń materiału.
- Regularnie kontrolować wodę w kanistrze na świeżą wodę i wymieniać ją co 1-3 dni, aby uniknąć rozwoju bakterii i stagnacji wody. Woda z kranu i ścieki powinny być utylizowane bezpośrednio.

- Nie używać pompy ręcznej w zapyłonym środowisku lub pod wodą.
- Nie przekraczać maksymalnego obciążenia zamkniętego pojemnika eurobox, które wynosi 100 kg.

Montaż (rys. B-F)

1. Zmontować produkt zgodnie z rys. B-F.

Wskazówka: najpierw przeprowadzić wąż (7) przez przepust węża (9b), a następnie przymocować zawór zwrotny (7a) do węża (rys. E).

2. Zwracać uwagę na prawidłowe ustawienie obydwu kanistrów (3)/(4) w pojemniku eurobox (1).

3. Ustawić produkt na równym podłożu.

Wskazówka: należy się upewnić, że węże są trwale podłączone i nie są zagięte. Węże należy umieścić w kanistrze na świeżą wodę tak głęboko, jak to możliwe.

Demontaż

Aby zdemontować produkt, czynności te należy wykonać w odwrotnej kolejności.

Wskazówka: aby wyciągnąć łącznik (8a), nacisnąć wewnętrzny pierścień łącznika (rys. H).

Użytkowanie

- Wytworzyć ciśnienie poprzez włączenie podłączonej pompy ręcznej (6).
- Zamykając i otwierając kran (5) można kontrolować potrzebną ilość wody.
- W razie potrzeby zamknąć odpływ umywalki (2a) za pomocą korka odpływu (12) i używać sitka do umywalki (11) w celu odfiltrowania większych resztek z odprowadzanej wody (rys. F).

Wskazówka: zwracać uwagę na odpowiednią ilość wody w kanistrze na świeżą wodę i uważać, aby nie doszło do przepełnienia kanistra na ścieki.

Przechowywanie, czyszczenie

Podczas nieużywania należy zawsze przechowywać produkt w suchym i czystym miejscu, w temperaturze pokojowej.

Czyścić wyłącznie wodą i łagodnymi detergentami, a następnie wytrzeć do sucha ściereczką.

Do czyszczenia nie używać wyłącznie miękkich gąbek itp. W przeciwnym razie może dojść do uszkodzenia powierzchni.

Przed kolejnym użyciem wypłukać węże odpowiednią ilością wody.

WAŻNE! Nie czyścić przy użyciu ostrych środków czyszczących.

Uwagi odnośnie recyklingu



Artykuł i materiały opakowaniowe należy usunąć zgodnie z aktualnie obowiązującymi miejscowymi przepisami. Materiały opakowaniowe (np. worki foliowe) należy przechowywać w miejscu niedostępnym dla dzieci. Szczegółowe informacje na temat sposobów usuwania zużytego artykułu można uzyskać u władz gminnych i miejskich. Artykuł oraz opakowanie należy usunąć w sposób przyjazny dla środowiska.



Kod recyklingu służy do oznaczenia różnych materiałów nadających się do ponownego przetworzenia (recyklingu). Kod taki składa się z symbolu recyklingu odzwierciedlającego obieg materiałów do ponownego przetworzenia, a także z numeru, który jest oznaczeniem materiału.

Wskazówki dotyczące gwarancji i obsługi serwisowej

Artykuł został wyprodukowany z najwyższą starannością i pod stałą kontrolą. DELTA-SPORT HANDELSKONTOR GmbH przynajmniej klientowi końcowemu na niniejszy artykuł trzy lata gwarancji od daty zakupu (okres gwarancyjny) z zastrzeżeniem poniższych postanowień. Gwarancja dotyczy wyłącznie wad materiałowych i wad wykonania.

Gwarancja nie obejmuje części, które podlegają normalnemu zużyciu i z tego względu należy je traktować jako części zużywalne (np. baterie) i nie obejmuje części kruchych takich jak przełączniki ani części wykonanych ze szkła.

Wyklucza się roszczenia z tytułu niniejszej gwarancji w przypadku użycia artykułu w sposób niewłaściwy lub sprzeczny z jego przeznaczeniem lub w sposób wykraczający poza przewidziane przeznaczenie lub poza przewidziany zakres użytkowania lub jeśli wytyczne zawarte w instrukcji obsługi nie były przestrzegane, chyba że klient końcowy udowodni istnienie wady materiałowej lub wady wykonania, która nie wynika z podanych wyżej przyczyn.

Roszczenia z tytułu gwarancji można zgłaszać wyłącznie w okresie gwarancyjnym za okazaniem oryginalnego dowodu zakupu. Prosimy zatem zachować oryginalny dowód zakupu!

W przypadku jakichkolwiek reklamacji prosimy skontaktować się z nami najpierw za pośrednictwem podanej poniżej infolinii serwisowej lub drogą e-mailową. W przypadku objętym gwarancją artykuł zostanie – według naszego uznania – bezpłatnie naprawiony, wymieniony lub nastąpi zwrot ceny zakupu. Z gwarancji nie wynikają żadne inne prawa. Niniejsza gwarancja nie ogranicza Państwa ustawowych praw, w szczególności roszczeń gwarancyjnych wobec danego sprzedawcy.

W przypadku wymiany części lub całego artykułu okres gwarancji przedłuża się o trzy lata zgodnie z art. 581 § 1 kodeksu cywilnego.

Po upływie czasu gwarancji powstałe naprawy są płatne.

IAN: 509151_2507

 Serwis Polska

Tel.: 22 397 4996

E-Mail: deltasport@lidl.pl

Rozwiązywanie problemów

Błąd	Możliwa przyczyna	Rozwiązanie
Woda nie płynie, gdy kran (5) jest otwarty	Brak ciśnienia na zbiorniku świeżej wody (3)	Pompować 3-10 razy
	Zbiornik świeżej wody jest pusty	Napełnianie kanistrów
	Korek pojemnika na świeżą wodę nie jest prawidłowo zamknięty	Dokręcić zapięcie
	Uszczelka na zbiorniku świeżej wody nie została założona lub została założona nieprawidłowo.	Sprawdzić dopasowanie uszczelki (9c) i w razie potrzeby skorygować.
	Węże są ściśnięte, załamane lub uszkodzone lub nie są prawidłowo osadzone na adapterach (7b)/(8b).	Sprawdzić ułożenie i prawidłowe osadzenie węży i w razie potrzeby skorygować.

Woda wpływa do euroskrzynki (1) lub nie wypływa z wkładu umywalkowego (2)	Zbiornik na ścieki (4) jest pełny	Opróżnić zbiornik na ścieki
	Zakrętka (patrz zakres dostawy) jest zamknięta	Zdjąć nakrętkę
Wkład umywalki nie zamyka się prawidłowo	Węże są załamane lub ściśnięte	Sprawdzić ułożenie węży i w razie potrzeby uporządkować je
Nie można wytworzyć ciśnienia – pompki nie można przesunąć	Zawór zwrotny (7a) zamontowany odwrotnie	Obrócić zawór zwrotny (rys. D)

Srdečně blahopřejeme!
Svým nákupem jste se rozhodli
pro kvalitní výrobek. Před prvním
použitím se prosím seznamte
s tímto výrobkem.



Pozorně si přečtete následující návod k použití.

Používejte tento výrobek pouze
tak, jak je popsáno, a pro uvedené účely. Ušchovejte si tento návod k použití pro budoucí použití. Pokud výrobek předáte třetí osobě, předejte jí i veškerou dokumentaci.

Obsah balení (obr. A)

- 1 x eurobox s víkem (1)
- 1 x umyvadlová vložka (2)
- 1 x kanystr na čistou vodu se šroubovacím víkem (3)
- 1 x kanystr na odpadní vodu se šroubovacím víkem (4)
- 1 x vodovodní kohoutek (5)
 - 1 x kryt (5a)
 - 1 x těsnění (5b)
- 1 x ruční čerpadlo (6)
- 1 x vzduchová hadice (7)
 - 1 x zpětný ventil (7a)
- 1 x hadice na čistou vodu (8)
 - 1 x spojka (8a)
- 1 x víko s hadicovou průchodkou pro kanystr na čistou vodu, 3dílné (9)

- 1 x adaptér k umyvadlové hadici na čistou vodu, 2dílný (10a, 10b)
- 1 x odtokové sítko (11)
- 1 x vypouštěcí zátka (12)
- 1 x návod k použití

Technické údaje

Rozměry celkem (bez vodovodního kohoutku): 40 x 30 x 28 cm (d x š x v)

Objem kanystru na čistou vodu/šedou (recyklovanou) vodu: 5 l/5 l

Provozní tlak: až 1,3 bar

Minimální/maximální provozní teplota: 4 °C/40 °C



Vhodné pro potraviny



Datum výroby (měsíc/rok): 11/2025

Použití dle určení

Tento výrobek je koncipován jako mobilní umyvadlo pro kempování a je určen pro soukromé použití, nikoli pro komerční účely.

Bezpečnostní pokyny

Důležité: Přečtete si pozorně návod k použití a uschovejte si jej!

Nebezpečí ohrožení života!

- Nenechávejte děti nikdy bez dozoru s balicím materiálem. Nebezpečí udušení!

Nebezpečí poranění!

- Před použitím výrobku dejte pozor na správnou stabilitu.
- Výrobek postavte na rovný podklad.
- Výrobek se smí používat jen pod dozorem dospělých, a ne jako hračka.
- Výrobek není určen k lezení ani ke hraní! Ujistěte se, že osoby, zejména děti, se na výrobek nestaví nebo po něm nešplhají. Výrobek se může převrhnout.
- Výrobek před každým použitím zkontrolujte, zda není poškozený nebo opotřebovaný. Zkontrolujte pravidelně pevné usazení a těsnění všech šroubových spojů!
- Nikdy nestoupejte na výrobek.
- Nevystavujte výrobek přímému slunečnímu záření.
- Výrobek používejte pouze s čistou sladkou vodou v rozsahu teplot od 4 °C do 40 °C. Překročení přípustné teploty může vést k opaření nebo poškození materiálu.

- Pravidelně kontrolujte vodu v kanystru na čerstvou vodu a měňte ji každé 1–3 dny, abyste zabránili množení bakterií a stagnaci vody. Splachovací a odpadní vodu byste měli přímo zlikvidovat.
- Ruční čerpadlo nepoužívejte v prašném prostředí nebo pod vodou.
- Nepřekračujte max. celkovou zatížitelnost uzavřeného euro-boxu, která činí 100 kg.

Sestavení (obr. B–F)

1. Sestavte výrobek podle obr. B–F.

Upozornění: Nejprve provlékněte hadici (7) průchodkou (9b) a poté zasuňte zpětný ventil (7a) do hadice (obr. E).

2. Dbejte na správné uspořádání obou kanystrů (3)/(4) v euro-boxu (1).
3. Výrobek postavte na rovný podklad.

Upozornění: Dbejte na to, aby byly hadice pevně připojené a nebyly zalomené. Hadice musí být zasunuty co nejdále do kanystru na čistou vodu.

Demontáž

Pro demontáž výrobku postupujte v opačném pořadí.

Upozornění: Pro vyjmutí spojky (8a) stiskněte vnitřní kroužek spojky (obr. H).

Použití

- Ovládáním připojeného ručního čerpadla (6) vytvořte tlak.
- Otevíráním a zavíráním vodo-vodního kohoutku (5) regulujete potřebné množství vody.
- V případě potřeby uzavřete umyvadlový odtok (2a) pomocí vypouštěcí zátky (12) a použijte odtokové sítko (11), abyste odfiltrovali hrubé nečistoty z odtékající vody (obr. F).

Upozornění: Dbejte na dostatek vody v kanystru na čistou vodu a na to, aby kanystr na odpadní vodu nemohl přetéct.

Ukládání, čištění

Pokud výrobek nepoužíváte, skladujte jej vždy suchý a čistý při pokojové teplotě.

Čistěte pouze vodou a jemným čisticím prostředkem a následně otřete do sucha hadříkem.

K čištění používejte jen měkké houbičky nebo podobně. Jinak by mohlo dojít k poškození povrchu.

Před opětovným uvedením do provozu hadice vypláchněte dostatečným množstvím vody. **DŮLEŽITÉ!** K čištění nikdy nepoužívejte agresivní čisticí prostředky.

Pokyny k likvidaci



Výrobek a obalové materiály likvidujte podle aktuálních místních předpisů.

Uchovávejte obalové materiály (jako např. fóliové sáčky) nedostupné pro děti. O možnostech likvidace vysloužilého výrobku se informujte u Vaší obecní nebo městské správy. Výrobek a obaly likvidujte ekologicky.



Recyklační kód slouží ke značení různých materiálů pro proces opětovného zhodnocení (recyklace). Kód sestává ze symbolu recyklace, který má odrážet proces zhodnocení, a čísla, které označuje materiál.

Pokyny k záruce a průběhu služby

Výrobek byl vyroben s velkou péčí a za stálé kontroly. DELTA-SPORT HANDELSKONTOR GmbH poskytuje koncovým privátním zákazníkům na tento výrobek tři roky záruky od data nákupu (záruční lhůta) podle následující ustanovení. Záruka se týká pouze vad materiálu a závad ve zpracování.

Záruka se nevztahuje na díly, které podléhají běžnému opotřebení, a proto je třeba je považovat za opotřebitelné díly (např. baterie), ani na křehké díly, jako jsou vypínače nebo díly ze skla. Nároky z této záruky jsou vyloučeny, pokud výrobek byl používán neodborně nebo nedovoleným způsobem nebo nikoli v rámci stanoveného účelu určení nebo předpokládaného rozsahu používání nebo nebyla dodržena zadání v návodu k obsluze, ledaže by koncový zákazník prokázal, že existuje vada materiálu nebo došlo k chybě ve zpracování, které nevyplývají z některé výše uvedených okolností.

Nároky ze záruky lze uplatnit pouze v rámci záruční lhůty po předložení originálního pokladního dokladu. Proto si prosím uschovejte originál pokladního dokladu. Doba záruky se neprodlužuje případnými opravami na základě záruky, zákonné záruky nebo kulance. Totéž platí také pro vyměněné a opravené díly. Při reklamacích se prosím obraťte na níže uvedenou horkou linku servisu nebo se s námi spojte e-mailem. Pokud se vyskytne případ reklamacie, výrobek Vám – dle naší volby – bezplatně opravíme, vyměníme nebo Vám vrátíme kupní cenu. Další práva ze záruky nevznikají. Vaše zákonná práva, zejména nároky na zajištění záruky vůči konkrétnímu prodejci, nejsou touto zárukou omezena.

IAN: 509151_2507

☎ Servis Česko

Tel.: 800 143 873

E-Mail: deltasport@lidl.cz

Řešení problémů

Chyba	Možná příčina	Řešení
Při otevření vodovodního kohoutku (5) neteče voda.	Žádný tlak v kanystru na čerstvou vodu (3)	Čerpejte 3-10krát
	Kanystr na čerstvou vodu je prázdný	Plnění kanystrů
	Uzávěr kanystru na čerstvou vodu není správně uzavřen.	Utáhněte upevňovací prvek
	Těsnění na kanystru na sladkou vodu není vloženo nebo není vloženo správně.	Zkontrolujte uchycení těsnění (9c) a v případě potřeby jej opravte.
	Hadice jsou skřípnuté, zalomené nebo poškozené nebo nesedí správně na adaptérech (7b)/(8b).	Zkontrolujte vedení hadic a správné uložení hadic a v případě potřeby proveďte opravu.

Voda stéká do Euro-boxu (1) nebo neodtéká z umyvadlové vložky (2).	Kanistr na odpadní vodu (4) je plný	Vyprázdnění kanystru na odpadní vodu
	Šroubovací víko (viz obsah balení) je uzavřeno	Odstraňte šroubovací uzávěr
Umyvadlová vložka se správně nezavírá	Hadice jsou zalomené nebo skřípnuté.	Zkontrolujte vedení hadic a v případě potřeby je uspořádejte.
Není možné vytvořit tlak – čerpadlem nelze pohnout	Zpětný ventil (7a) je vložen obráceně	Otočte zpětný ventil (obr. D)

Blahoželáme!

Svojím nákupom ste sa rozhodli pre kvalitný výrobok. Pred prvým použitím sa s výrobkom dôkladne oboznámte.



Pozorne si prečítajte tento návod na používanie.

Výrobok používajte len uvedeným spôsobom a na uvedený účel. Tento návod na používanie si dobre uschovajte. Pri odovzdávaní výrobku tretej osobe odovzdajte s výrobkom aj všetky podklady.

Rozsah dodávky (obr. A)

- 1 x eurobox s vekom (1)
- 1 x umývadlová vložka (2)
- 1 x nádoba na čerstvú vodu so skrutkovacím vekom (3)
- 1 x nádoba na odpadovú vodu so skrutkovacím vekom (4)
- 1 x vodovodný kohútik (5)
 - 1 x kryt (5a)
 - 1 x tesnenie (5b)
- 1 x ručná pumpa (6)
- 1 x vzduchová hadica (7)
 - 1 x spätný ventil (7a)
- 1 x hadica na čerstvú vodu (8)
 - 1 x spojovací kus (8a)
- 1 x veko s priechodkou na hadicu pre nádobu na čerstvú vodu, 3-dielne (9)

1 x adaptér hadice umývadla na čerstvú vodu, 2-dielny (10a, 10b)

1 x sitko na odtok (11)

1 x vypúšťacia zátka (12)

1 x návod na používanie

Technické údaje

Celkové rozmery (bez vodovodného kohútika): 40 x 30 x 28 cm (d x š x v)

Objem nádoby na čerstvú vodu/nádoby na odpadovú vodu:

5 l/5 l

Prevádzkový tlak: do 1,3 baru

Minimálna/maximálna prevádzková teplota: 4 °C/40 °C



Vhodný pre potraviny



Dátum výroby

(mesiac/rok): 11/2025

Určené použitie

Tento výrobok je určený ako mobilné umývadlo na kempovanie na súkromné použitie a nie je určený na komerčné účely.

Bezpečnostné pokyny

Dôležité: Tento návod na používanie si starostlivo prečítajte a bezpodmienečne ho uschovajte!

⚠ Nebezpečenstvo ohrozenia života!

- Nikdy nenechávajte deti bez dozoru s obalovým materiálom. Hrozí nebezpečenstvo udusenía!

⚠ Nebezpečenstvo poranenia!

- Pred použitím výrobku sa presvedčte o správnej stabilite.
- Výrobok položte na rovný podklad.
- Výrobok sa smie používať iba pod dohľadom dospelých osôb a nikdy nie ako hračka.
- Výrobok nie je preliezačka ani hračka! Zabezpečte, aby sa na výrobok nestavali ani nešplhali žiadne osoby, najmä deti. Výrobok sa môže prevrátiť.
- Pred každým použitím skontrolujte, či výrobok nie je poškodený alebo opotrebovaný. Pravidelne kontrolujte pevné dotiahnutie všetkých skrutkových spojov!

- Na výrobok sa nikdy nestavajte.
- Výrobok nevystavujte priamemu slnečnému žiareniu.
- Výrobok používajte len s čistou čerstvou vodou v teplotnom rozsahu 4 °C – 40 °C. Prekročenie prípustnej teploty môže viesť k obareniu alebo poškodeniu materiálu.
- Pravidelne kontrolujte vodu v nádobe na čerstvú vodu a vymieňajte ju každé 1 – 3 dni, aby ste zabránili rastu baktérií a stagnujúcej vode. Oplachovú a odpadovú vodu treba ihneď zlikvidovať.
- Ručnú pumpu nepoužívajte v prašnom prostredí alebo pod vodou.
- Neprekračujte maximálne zaťaženie uzavretého euroboxu 100 kg.

Montáž (obr. B – F)

1. Výrobok zložte tak, ako je znázornené na obr. B – F.

Upozornenie: Najskôr pretiahnite hadicu (7) cez priechodku hadice (9b) a potom zasunúť spätný ventil (7a) do hadice (obr. E).

2. Dbajte na správne umiestnenie oboch nádob (3)/(4) v euroboxe (1).

3. Výrobok položte na rovný podklad.

Upozornenie: Dbajte na to, aby boli hadice pevne pripojené a neboli zalomené. Hadice musia byť čo najviac zasunuté do nádoby na čerstvú vodu.

Demontáž

Pri demontáži výrobku postupujte v opačnom poradí.

Upozornenie: Na vytiahnutie spojovacieho kusu (8a) stlačte vnútorný krúžok spojovacieho kusu (obr. H).

Použitie

- Pomocou pripojenej ručnej pumpy (6) vytvorte tlak.
- Množstvo potrebnej vody regulujete otváraním a zatváraním vodovodného kohútika (5).
- V prípade potreby uzavrite odtok umývadla (2a) pomocou vypúšťacej zátky (12) a pomocou sitka na odtok (11) odfiltrujete hrubé zvyšky z odtekajúcej vody (obr. F).

Upozornenie: Dbajte na to, aby bol v nádobe na čerstvú vodu dostatok vody a aby nádoba na odpadovú vodu nepretekala.

Skladovanie, čistenie

Pri nepoužívaní skladujte výrobok vždy suchý a čistý pri izbovej teplote.

Čistite iba vodou a jemným čistiacimi prostriedkami a potom výrobok utrite dosucha čistiacou handričkou.

Na čistenie používajte len mäkké špongie alebo podobné pomôcky. V opačnom prípade môže dôjsť k poškodeniu povrchu. Pred opätovným použitím prepláchnite hadice dostatočným množstvom vody.

DÔLEŽITÉ! Výrobok nikdy nečistite ostrými čistiacimi prostriedkami.

Pokyny k likvidácii



Výrobok a obalový materiál zlikvidujte podľa aktuálnych miestnych predpisov. Obalový materiál (ako napr. fóliové vrecká) uschovajte mimo dosahu detí.

Ďalšie informácie o možnostiach likvidácie zastaraného výrobku dostanete na svojej obecnej alebo mestskej správe. Výrobok a obal zlikvidujte ekologicky.



Recyklačný kód slúži na označenie rôznych materiálov za účelom vrátenia do kolobehu opätovného používania (recyklácia).

Kód pozostáva z recyklačného symbolu pre zobrazenie kolobehu opätovného používania a čísla, ktoré označuje materiál.

Pokyny k záruke a priebehu servisu

Výrobok bol vyrobený veľmi starostlivo a pod stálou kontrolou. Na tento výrobok poskytuje DELTA-SPORT HANDELSKONTOR GmbH súkromným koncovým užívateľom trojročnú záruku odo dňa kúpy (záručná lehota) po splnení nasledovných podmienok. Záruka platí len na chyby materiálu a spracovania.

Záruka sa nevzťahuje na diely, ktoré podliehajú bežnému opotrebovaniu a preto sa považujú za diely podliehajúce opotrebovaniu (napr. batérie) alebo krehké diely, ako sú spínače alebo diely vyrobené zo skla.

Nároky z tejto záruky zanikajú, keď sa výrobok používal neodborne alebo nesprávne, mimo určenia na používanie alebo určeného rozsahu používania alebo neboli dodržané pokyny návodu na obsluhu, s výnimkou, že koncový užívateľ preukáže, že ide o chybu materiálu alebo spracovania, ktorá nebola spôsobená niektorou z hore uvedených okolností.

Záruku je možné uplatniť len počas záručnej lehoty po predložení originálu pokladničného dokladu. Originál pokladničného dokladu preto prosím uschovajte. Záručná doba sa kvôli prípadným záručným opravám, zákonnej záruke alebo ako obchodné gesto nepredlžuje. Platí to aj pre vymenené a opravené diely.

Pri reklamáciách sa prosím najskôr obráťte na dole uvedenú Service-Hotline alebo sa s nami spojte prostredníctvom e-mailu. Ak sa jedná o záručný prípad, výrobok – podľa našej voľby – bezplatne opravíme, vymeníme alebo vrátime kúpnu cenu. Ďalšie práva zo záruky nevyplývajú. Vaše zákonné práva, hlavne nároky na záručné plnenie voči príslušnému predajcovi, nie sú touto zárukou obmedzené.

IAN: 509151_2507

 Servis Slovensko

Tel.: 0850 232001

E-Mail: deltasport@lidl.sk

Riešenie problémov

Chyba	Možná príčina	Riešenie
Po otvorení kohútika (5) voda netečie	Žiadny tlak v kanistri na čerstvú vodu (3)	Čerpajte 3-10-krát
	Kanister na čerstvú vodu je prázdny	Plnenie kanistrov
	Uzáver kanistra na čerstvú vodu nie je správne uzavretý	Utiahnite upevňovací prvok
	Tesnenie na kanistri na čerstvú vodu nie je vložené alebo nie je vložené správne	Skontrolujte uloženie tesnenia (9c) a v prípade potreby ho opravte
Voda steká do Euroboxu (1) alebo neodteká z umývadlovej vložky (2)	Hadice sú stlačené, zalomené alebo poškodené alebo nesedia správne na adaptéroch (7b)/(8b)	Skontrolujte vedenie hadíc a ich správne uloženie a v prípade potreby ich opravte
	Kanister na odpadovú vodu (4) je plný	Vyprázdnite nádobu na odpadovú vodu
	Skrutkový uzáver (pozri rozsah dodávky) je uzavretý	Odstráňte skrutkový uzáver

Umývadlová vložka sa nezatvára správne	Hadice sú zalomené alebo stlačené	Skontrolujte vedenie hadíc a v prípade potreby ich usporiadajte
Nie je možné vytvoriť tlak - čerpadlo sa nedá pohnúť	Spätný ventil (7a) je vložený naopak	Otočte spätný ventil (obr. D)

¡Enhorabuena!

Con su compra se ha decidido por un artículo de gran calidad. Familiarícese con el artículo antes de usarlo por primera vez.



Para ello, lea detenidamente las siguientes instrucciones de uso.

Use el artículo solo de la forma descrita y para los campos de aplicación indicados. Conserve estas instrucciones de uso a buen recaudo. Entregue todos los documentos en caso de pasar el artículo a terceros.

Alcance de suministro (Fig. A)

- 1 Eurobox con tapa (1)
- 1 inserto de fregadero (2)
- 1 bidón de agua fresca con tapa de rosca (3)
- 1 bidón de agua residual con tapa de rosca (4)
- 1 grifo de agua (5)
 - 1 cubierta (5a)
 - 1 junta (5b)
- 1 bomba manual (6)
- 1 manguera de aire (7)
 - 1 válvula antirretorno (7a)
- 1 manguera de agua fresca (8)
 - 1 pieza de unión (8a)

- 1 tapa con pasatubos para bidón de agua fresca, 3 piezas (9)
- 1 adaptador de manguera para el fregadero para manguera de agua fresca, 2 piezas (10a, 10b)
- 1 filtro de desagüe (11)
- 1 tapón de desagüe (12)
- 1 instrucciones de uso

Datos técnicos

Dimensiones totales (sin grifo de agua): 40 x 30 x 28 cm (L x An x Al)

Volumen del bidón de agua fresca/aguas grises: 5 l/5 l

Presión operativa: hasta 1,3 bar

Temperatura de uso mínima/máxima: 4 °C/40 °C



Apto para alimentos



Fecha de fabricación (mes/año): 11/2025

Uso previsto

Este artículo está destinado para el uso particular como fregadero portátil para el camping y no está previsto para fines comerciales.

Indicaciones de seguridad

Importante: Lea detenidamente estas instrucciones de uso. ¡Es imprescindible conservarlas!

¡Peligro de muerte!

- Nunca deje a niños sin supervisión con el material de embalaje. Existe peligro de asfixia.

¡Peligro de lesiones!

- Antes de usar el artículo, verifique que la estabilidad sea correcta.
- Coloque el artículo sobre una superficie plana.
- El artículo se debe usar solo bajo supervisión de adultos y no como juguete.
- El artículo no es un juguete ni se debe usar para escalar. Asegúrese de que ninguna persona, en especial niños, se ponga de pie sobre el artículo ni se suba a él. El artículo se puede caer.
- Compruebe antes de cada uso que el artículo no presenta daños ni desgaste.

¡Compruebe con regularidad que todas las conexiones atornilladas estén firmemente apretadas!

- No se coloque nunca de pie sobre el artículo.
- No exponga el artículo a la radiación solar directa.
- Utilice el artículo únicamente con agua fresca y limpia en un rango de temperatura de entre 4 °C y 40 °C. La superación de la temperatura admisible puede causar escaldaduras o dañar el material.
- Controle regularmente el agua en el bidón de agua fresca y cámbiela cada 1-3 días para evitar la proliferación de bacterias y el agua estancada. El agua de lavado o residual se debería desechar directamente.
- No utilice la bomba manual en entornos polvorientos o bajo el agua.
- No exceda la capacidad máxima de carga de la Eurobox cerrada de 100 kg.

Montaje (Fig. B-F)

1. Monte el artículo tal y como se muestra en las fig. B-F.

Nota: Pase primero la manguera (7) por el pasatubos (9b) e introduzca después la válvula antirretorno (7a) en la manguera (Fig. E).

2. Preste atención a la disposición correcta de los dos bidones (3)/(4) en la Eurobox (1).

3. Coloque el artículo sobre una superficie plana.

Nota: Asegúrese de que las mangueras estén firmemente conectadas y no estén dobladas. Las mangueras deben quedar sumergidas al máximo en el bidón de agua fresca.

Desmontaje

Para desmontar el artículo, proceda en el orden inverso.

Nota: Para extraer la pieza de unión (8a), presione el anillo interior de la pieza de unión (Fig. H).

Utilización

- Accione la bomba manual (6) conectada para generar presión.

- Controle la cantidad de agua necesaria abriendo y cerrando el grifo de agua (5).
- Cuando sea necesario, cierre el desagüe del fregadero (2a) con el tapón de desagüe (12) y utilice el filtro de desagüe (11) para retener los residuos gruesos del agua que se va escurriendo (Fig. F).

Nota: Compruebe que haya suficiente agua en el bidón de agua fresca y preste atención a que el bidón de desagüe no pueda rebosar.

Almacenamiento, limpieza

Si no va a utilizarlo, almacene siempre el artículo seco y limpio y a temperatura ambiente.

Limpie solo con agua y productos de limpieza suaves y después seque con un paño de limpieza.

Para la limpieza, utilice únicamente esponjas suaves o algo similar. De lo contrario, la superficie puede sufrir daños.

Antes de la nueva puesta en servicio, aclare las mangueras con suficiente agua.

¡IMPORTANTE! No lo limpie con productos de limpieza agresivos.

Indicaciones para la eliminación



Elimine el artículo y los materiales de embalaje conforme a la correspondiente normativa local vigente. Guarde el material de embalaje (como, p. ej., las bolsas de plástico) fuera del alcance de los niños. En su administración local o municipal podrá obtener más información sobre la eliminación del artículo usado. Elimine el artículo y el embalaje de forma respetuosa con el medio ambiente.



El código de reciclaje se emplea para señalar los diferentes materiales para su retorno al ciclo de reciclaje. El código se compone de un símbolo de reciclaje para el ciclo de aprovechamiento y un número que señala el material.

Indicaciones relativas a la garantía y la gestión de servicios

El artículo ha sido fabricado con gran esmero y sometido a controles constantes.

Para el mismo, DELTA-SPORT HANDELSKONTOR GmbH ofrece a los clientes finales particulares una garantía de tres años a contar desde la fecha de compra (periodo de garantía) con arreglo a las condiciones que se exponen a continuación.

La garantía tiene validez únicamente para fallos del material y fabricación.

La garantía no cubre las piezas sometidas a un desgaste normal y se consideren por ello piezas de desgaste (p. ej., pilas) así como tampoco a piezas frágiles como interruptores o piezas fabricadas en vidrio o cristal.

Se excluyen derechos derivados de esta garantía, si se ha realizado un uso incorrecto o abusivo del artículo o que no se encuentre dentro del marco del uso o ámbito de uso previstos o si no se ha observado lo recogido en el manual de instrucciones, a no ser que el cliente final demuestre que existen fallos del material o fabricación no derivados de una de las circunstancias expuestas anteriormente. Las demandas derivadas de la garantía sólo podrán presentarse dentro del periodo de garantía exhibiendo el comprobante de compra original. Le rogamos, por ello, que conserve el comprobante de compra original. El periodo de garantía no se verá prolongado por ningún tipo de reparación realizada con motivo de la garantía, la garantía legal o como gesto de buena voluntad. Esto se aplica también a las piezas sustituidas o reparadas.

Por favor, dirija sus quejas primero a la línea telefónica del servicio de atención al cliente que se indica a continuación o póngase en contacto con nosotros por correo electrónico. Si el caso está cubierto por la garantía, a nuestra elección, repararemos o cambiaremos gratuitamente el artículo o le restituiremos el precio de compra del mismo. De la garantía no se derivan otros derechos. Esta garantía no limitará sus derechos legales, especialmente los derechos de garantía frente al vendedor correspondiente.

IAN: 509151_2507

 Servicio España

Tel.: 900 984 989

E-Mail: deltasport@lidl.es

Solución de problemas

Error	Posible causa	Solución
No sale agua al abrir el grifo (5)	No hay presión en el depósito de agua dulce (3)	Bombear 3-10 veces
	El depósito de agua limpia está vacío	Llenar el bidón
	El tapón del depósito de agua limpia no está bien cerrado.	Apriete el tapón
	La junta del depósito de agua limpia no está colocada o no está colocada correctamente.	Comprobar el ajuste de la junta (9c) y corregir si es necesario
	Las mangueras están pellizcadas, dobladas o dañadas o no están correctamente fijadas a los adaptadores (7b)/ (8b)	Comprobar el tendido de las mangueras y el asiento correcto de las mismas y corregir si es necesario

El agua entra en el Eurobox (1) o no sale por el inserto del fregadero (2)	El bidón de agua residual (4) está lleno	Vaciar el bidón de agua residual
	La tapa de rosca (véase el alcance de suministro) está cerrada	Quite el cierre de rosca
El inserto de lavabo no cierra correctamente	Las mangueras están dobladas o pinzadas	Comprobar el recorrido de las mangueras y cambiarlas si es necesario
No es posible establecer presión: no se puede mover la bomba	Válvula antirretorno (7a) insertada al revés	Girar la válvula antirretorno (Fig. D)

Hjertelig tillykke!

Du har valgt at købe et kvalitetsprodukt. Lær produktet at kende, inden du bruger det første gang.



Det gør du ved at læse nedenstående brugervejledning omhyggeligt.

Brug kun produktet som beskrevet og til de angivne anvendelsesområder. Opbevar denne brugervejledning et sikkert sted. Udlever også alle dokumenter, hvis produktet videregives til en tredjepart.

Leveringsomfang (fig. A)

- 1 x eurokasse med låg (1)
- 1 x håndvaskindsats (2)
- 1 x friskvandsbeholder med skruelåg (3)
- 1 x spildevandsbeholder med skruelåg (4)
- 1 x vandhane (5)
 - 1 x afdækning (5a)
 - 1 x tætning (5b)
- 1 x håndpumpe (6)
- 1 x luftslange (7)
 - 1 x tilbageslagsventil (7a)
- 1 x friskvandsslange (8)
 - 1 x samlestykke (8a)
- 1 x låg med slangegennemføring til friskvandsbeholder, 3-delt (9)

1 x håndvask-slangeadapter til friskvandsslange, 2-delt (10a, 10b)

1 x afløbssi (11)

1 x afløbsprop (12)

1 x brugervejledning

Tekniske data

Samlede mål (uden vandhane):
40 x 30 x 28 cm (l x b x h)

Volumen friskvandsbeholder/
gråvandsbeholder: 5 l/5 l

Driftstryk: op til 1,3 bar

Minimal/maksimal driftstemperatur: 4 °C/40 °C



Egnet til fødevarer



Fremstillingsdato
(måned/år): 11/2025

Bestemmelsesmæssig brug

Denne artikel er beregnet som mobil håndvask til privat campingbrug og ikke til erhvervs-mæssige formål.

Sikkerhedsanvisninger

Vigtigt: Læs denne brugervejledning omhyggeligt, og opbevar den til senere brug!

Livsfare!

- Lad aldrig børn være alene med emballagematerialet. Der er kvælningsfare!

Fare for kvæstelser!

- Sørg for, at artiklen er stabil inden brug.
- Stil artiklen på et jævnt underlag.
- Artiklen må kun anvendes under opsyn af voksne og er ikke beregnet til brug som legetøj.
- Artiklen er ikke beregnet til at klatre på eller lege med! Sørg for, at personer, især børn, ikke står på artiklen eller løfter sig op i den. Artiklen kan vælte.
- Kontroller artiklen for skader og slitage inden hver brug. Kontroller regelmæssigt, at alle skrueforbindelser sidder fast!
- Stil dig ikke på artiklen.
- Udsæt ikke artiklen for direkte sollys.
- Brug kun artiklen med rent, frisk vand i temperaturområdet mellem 4 °C-40 °C. Overskridelse af den tilladte temperatur kan medføre skoldning eller materielle skader.

- Tjek vandet i friskvandsbeholderen regelmæssigt, og udskift det hver 1-3 dag for at forhindre bakterievækst og stillestående vand.
Opvaskevand og spildevand bør bortskaffes med det samme.
- Brug ikke håndpumpen i støvede omgivelser eller under vand.
- Den maksimale belastningskapacitet for den lukkede eurokasse på 100 kg må ikke overskrides.

Samling (fig. B-F)

1. Saml artiklen, som vist i fig. B-F.

Bemærk: Før først slangen (7) gennem slangegennemføringen (9b), og sæt derefter tilbageslagsventilen (7a) i slangen (fig. E).
Drej slangen lidt frem og tilbage i den forbindelse.

2. Sørg for, at de to beholdere (3)/(4) er placeret korrekt i eurokassen (1).
3. Stil artiklen på et jævnt underlag.

Bemærk: Sørg for, at slangerne sidder godt fast og ikke har knæk. Slangerne skal føres så langt ind i friskvandsbeholderen som muligt.

Afmontering

Afmontér artiklen i modsat rækkefølge.

Bemærk: For at kunne trække samlestykket (8a) ud skal du trykke på samlestykkets indvendige ring (fig. H).

Brug

- Generér tryk ved at betjene den tilsluttede håndpumpe (6).
- Du styrer mængden af vand ved at åbne og lukke for hanen (5).
- Luk om nødvendigt håndvaskens afløb (2a) med afløbsproppen (12), og brug afløbssien (11) til at filtrere afløbsvandet for grove rester (fig. F).

Bemærk: Sørg for, at der er nok vand i friskvandsbeholderen, og at spildevandsbeholderen ikke kan løbe over.

Opbevaring, rengøring

Opbevar altid artiklen tør og ren ved stuetemperatur, når den ikke er i brug.

Rengør kun med vand og mildt rengøringsmiddel, og tør efter med et viskestykke.

Anvend kun bløde svampe eller lignende til rengøring. Ellers kan overfladen blive beskadiget.

Skyl slangerne med en tilstrækkelig mængde vand, før de tages i brug igen.

VIGTIGT! Må aldrig rengøres med skrappe rengøringsmidler.

Henvisninger vedr. bortskaffelse



Bortskaf artiklen og emballagematerialerne i henhold til aktuelle, lokale forskrifter. Opbevar emballagematerialer (som f.eks. folieposer) utilgængeligt for børn. Yderligere informationer om bortskaffelse af den udtjente artikel kan indhentes hos kommunen. Bortskaf artiklen og emballagen på en miljøvenlig måde.



Genbrugskoden tjener til identifikation af forskellige materialer med hensyn til tilbageførsel til genanvendelses kredsløbet (recycling). Koden består af et genbrugssymbol, som afspejler genanvendelses kredsløbet, og et tal, der identificerer materialet.

Oplysninger om garanti og servicehåndtering

Varen er fremstillet med største omhu og under løbende kontrol. DELTA-SPORT HANDELSKONTOR GmbH yder private slutkunder tre års garanti på varen fra købsdato (Garantifrist) i henhold til følgende bestemmelser.

Garantien gælder kun for materiale- og fremstillingsfejl.

Garantien dækker ikke dele, der udsættes for normal slitage og derfor må betragtes som sliddele (f.eks. batterier) eller skrøbelige dele såsom afbrydere eller dele, der er fremstillet af glas.

Garantien kan ikke gøres gældende, hvis varen er blevet anvendt ukorrekt eller uagtsomt eller til andre formål end det tilsigtede eller i det tilsigtede omfang. Garantien bortfalder ligeledes ved manglende overholdelse af anvisningerne i betjeningsvejledningen. Kunden skal kunne påvise, at der er tale om materiale- eller fremstillingsfejl og ikke fejl som følge af ovenstående omstændigheder.

Garantien kan kun gøres gældende i garantiperioden mod fremvisning af original kvittering. Gem derfor den originale kvittering. Garantiperioden forlænges ikke i tilfælde af reparation i henhold til garantien, den lovpligtige garanti eller pr. kulance.

Dette gælder også for udskiftede og reparerede dele.

I tilfælde af klager er det muligt at kontakte nedenstående servicelinje eller kontakte os pr. e-mail.

Ved garantisager vil vi efter eget skøn reparere varen uden beregning, ombytte varen eller refundere købsprisen. Der er ingen yderligere rettigheder under garantien.

Dine lovmæssige rettigheder, herunder navnlig garantikrav over for sælger, indskrænkes ikke som følge af denne garanti.

IAN: 509151_2507

Ⓣ Service Danmark

Tel.: 32 710005

E-Mail: deltasport@lidl.dk

Fejlfinding

Fejl	Mulig årsag	Løsning
Vandet løber ikke, når hanen (5) åbnes	Intet tryk på ferskvandsbeholderen (3)	Čerpajte 3-10-krát
	Friskvandsbeholderen er tom	Fyldning af beholdere
	Låget på ferskvandsbeholderen er ikke lukket ordentligt.	Spænd fastgørelseselementet
	Pakning på ferskvandsbeholder ikke indsat eller ikke indsat korrekt	Tjek tætnings (9c) pasform, og korriger om nødvendigt
	Slanger er klemt, knækket eller beskadiget eller sidder ikke korrekt på adapterne (7b)/(8b)	Kontrollér slangeføring og korrekt placering af slangerne, og korriger om nødvendigt
Vand løber ind i Eurobox (1) eller løber ikke ud af håndvaskindsatsen (2)	Spildevandsbeholderen (4) er fuld	Tøm spildevandsbeholderen
	Skruelåget (se leveringsomfang) er lukket	Fjern skruelukningen

Håndvaskindsatsen lukker ikke ordentligt	Slanger er knækkede eller klemte	Tjek slangeføring og organiser om nødvendigt
Ikke muligt at opbygge tryk - pumpen kan ikke bevæges	Tilbageslagsventilen (7a) er sat i på hovedet	Vend tilbageslagsventilen (fig. D)

Congratulazioni!

Avete acquistato un articolo di alta qualità. Consigliamo di familiarizzare con l'articolo prima di cominciare ad utilizzarlo.



Leggere attentamente le seguenti istruzioni d'uso.

Utilizzare l'articolo solo nel modo descritto e per gli ambiti di applicazione indicati. Conservare accuratamente queste istruzioni d'uso. In caso di trasferimento dell'articolo a terzi, consegnare tutti i documenti insieme all'articolo.

Contenuto della fornitura (fig. A)

- 1 x Eurobox con coperchio (1)
- 1 x inserto per lavabo (2)
- 1 x contenitore per acqua pulita con coperchio avvitabile (3)
- 1 x contenitore per acqua di scarico con coperchio avvitabile (4)
- 1 x rubinetto (5)
 - 1 x copertura (5a)
 - 1 x guarnizione (5b)
- 1 x pompa manuale (6)
- 1 x tubo dell'aria (7)
 - 1 x valvola di non ritorno (7a)

- 1 x tubo dell'acqua pulita (8)
 - 1 x raccordo (8a)
- 1 x coperchio con passaggio per tubo flessibile per contenitore dell'acqua pulita, 3 pezzi (9)
- 1 x adattatore tubo flessibile lavabo per tubo flessibile dell'acqua pulita, 2 pezzi (10a, 10b)
- 1 x filtro di scarico (11)
- 1 x tappo di scarico (12)
- 1 x istruzioni d'uso

Dati tecnici

Misure complessive (senza rubinetto): 40 x 30 x 28 cm (L x l x A)

Volume contenitore acqua pulita/acque grigie: 5 l/5 l

Pressione di esercizio: fino a 1,3 bar

Temperatura di esercizio minima/massima: 4 °C/40 °C



Adatto ai generi alimentari



Data di produzione (mese/anno): 11/2025

Uso conforme alla destinazione

Questo articolo è destinato unicamente all'uso come lavabo portatile per il campeggio in ambito privato e non per finalità commerciali.

Indicazioni di sicurezza

Importante: leggere attentamente queste istruzioni d'uso e conservarle.

Pericolo di morte!

- Tenere il materiale di imballaggio fuori dalla portata dei bambini. Rischio di soffocamento!

Pericolo di lesioni!

- Prima di usare l'articolo, assicurarsi che sia stabile.
- Collocare l'articolo su una superficie piana.
- Questo articolo non è un giocattolo: si prega di utilizzarlo esclusivamente sotto la supervisione di un adulto.
- L'articolo non è una struttura per arrampicarsi o per giocare. Assicurarsi che le persone, in particolare i bambini, non usino l'articolo per sollevarsi né vi salgano in piedi. L'articolo può rovesciarsi.

- Prima di ogni uso, controllare se l'articolo presenta danni o segni d'usura. Controllare regolarmente che tutte le avvitature siano salde!
- Non salire mai in piedi sull'articolo.
- Non esporre l'articolo ai raggi diretti del sole.
- Utilizzare l'articolo esclusivamente con acqua dolce pulita in un intervallo di temperatura tra 4 °C e 40 °C. Il superamento delle temperature consentite potrebbe causare scottature o danni a cose.
- Controllare regolarmente l'acqua nel contenitore di acqua pulita e cambiarla ogni 1-3 giorni per prevenire la proliferazione di batteri e la formazione di acqua stagnante. L'acqua di risciacquo e di scarico deve essere smaltita direttamente.
- Non utilizzare la pompa manuale in ambienti polverosi o sott'acqua.
- Non superare la capacità di carico massima di 100 kg dell'Eurobox chiuso.

Assemblaggio (fig. B-F)

1. Montare l'articolo come indicato nella fig. B-F.

Nota: innanzitutto, far passare il tubo (7) attraverso il passatubo (9b) e poi inserire la valvola di non ritorno (7a) nel tubo (fig. E).

2. Prestare attenzione a posizionare in ordine corretto i due contenitori (3)/(4) nell'Eurobox (1).

3. Collocare l'articolo su una superficie piana.

Nota: accertarsi che i tubi flessibili siano collegati saldamente e che non siano piegati. I tubi flessibili dovrebbero essere inseriti quanto più profondamente possibile nel contenitore dell'acqua pulita.

Smontaggio

Per smontare l'articolo, eseguire i passaggi nell'ordine inverso.

Nota: per estrarre il raccordo (8a), premere l'anello interno (fig. H).

Uso

• Creare pressione azionando la pompa manuale collegata (6).

- Aprendo e chiudendo il rubinetto (5) è possibile regolare il flusso d'acqua desiderato.
- Se necessario, chiudere lo scarico del lavabo (2a) con il tappo di scarico (12) e utilizzare il filtro di scarico (11) per filtrare i residui grossolani dall'acqua di scarico (fig. F).

Nota: assicurarsi che nel contenitore dell'acqua pulita ci sia una quantità sufficiente di acqua e che il contenitore dell'acqua di scarico non possa traboccare.

Conservazione, pulizia

In caso di mancato utilizzo, riporre l'articolo a temperatura ambiente in un luogo asciutto e pulito.

Pulire solo con acqua e detergente delicato, quindi asciugare con un panno.

Per la pulizia utilizzare solo spugne morbide o simili. In caso contrario, la superficie potrebbe danneggiarsi.

Risciacquare con sufficiente acqua i tubi flessibili prima di rimettere in funzione l'articolo. **IMPORTANTE!** Non utilizzare mai detersivi aggressivi.

Smaltimento



Smaltire l'articolo e i materiali della confezione nel rispetto delle attuali normative locali. Conservare i materiali della confezione (come ad es. i sacchetti) in modo che non siano raggiungibili per i bambini. Presso la propria amministrazione comunale o cittadina è possibile ottenere ulteriori informazioni sullo smaltimento dell'articolo alla fine del suo periodo di impiego. Smaltire l'articolo e la confezione nel rispetto dell'ambiente.



Il codice di riciclaggio serve per indicare i diversi materiali per il loro ritorno al ciclo di riutilizzo (recycling). Il codice è composto da un simbolo di riciclaggio per il ciclo di riutilizzo e da un numero che contraddistingue il materiale.

Avvertenze sulla garanzia e sulla gestione dei servizi di assistenza

L'articolo è stato prodotto con la massima cura e sotto un continuo controllo.

DELTA-SPORT HANDELS-KONTOR GmbH concede ai client finali privati, su questo articolo, tre anni di garanzia dalla data di acquisto (termine di garanzia) sulla base delle seguenti disposizioni.

*La garanzia vale solo per i vizi di materiale e di lavorazione. La garanzia non si estende alle parti soggette ad un normale deperimento e che siano quindi da considerarsi come pezzi soggetti a usura (p. es. le batterie) né ai pezzi fragili come ad es. interruttori oppure pezzi in vetro.

**La garanzia vale per difetti del materiale o di fabbricazione. Questa garanzia non si estende a componenti del prodotto esposti a normale logorio, che possono pertanto essere considerati come componenti soggetti a usura (esempio capacità della batteria, calcificazione, lampade, pneumatici, filtri, spazzole...).

La garanzia non si estende altresì a danni che si verificano su componenti delicati (esempio interruttori, batterie, parti realizzate in vetro, schermi, accessori vari) nonché a danni derivanti dal trasporto o altri incidenti.

Dalla presente garanzia sono escluse le richieste legate a casi di utilizzo non conforme oppure di abuso dell'articolo, oppure di utilizzo avvenuto non nell'ambito delle condizioni previste oppure del campo di impiego previsto, oppure in caso di non osservanza delle direttive riportate nelle istruzioni d'uso, a meno che il cliente non dimostri che sussista un vizio di materiale o di lavorazione che non sia riconducibile ad una delle circostanze riportate sopra.

Le richieste di garanzia possono essere avanzate solo entro il relativo termine, su presentazione dello scontrino originale di acquisto. Si prega quindi di conservare lo scontrino originale.

Il termine di garanzia non sarà prolungato a seguito di eventuali riparazioni effettuate sulla base della garanzia, della garanzia obbligatoria prevista per legge oppure di accondiscendenza.

Ciò vale anche per le parti sostituite oppure riparate.

In caso di contestazione rivolgersi dapprima alla hotline di assistenza sotto indicata oppure mettersi in contatto con noi via e-mail. Laddove sussista un caso coperto dalla garanzia, l'articolo sarà - a nostra discrezione - da noi riparato gratuitamente, sostituito oppure sarà rimborsato il prezzo di acquisto. Non sussistono ulteriori diritti derivanti dalla garanzia. I vostri diritti giuridici, in particolare i diritti di garanzia obbligatoria prevista dalla legge nei confronti del relativo venditore, non sono limitati dalla presente garanzia.

IAN: 509151_2507

Ⓜ IT Assistenza Italia

Tel.: 800781188

E-Mail: deltasport@lidl.it

Ⓜ CH Assistenza Svizzera

Tel.: 0800 56 44 33

E-Mail: deltasport@lidl.ch

Ⓜ MT Assistenza Malta

Tel.: 80062230

E-Mail:

deltasport@lidl.com.mt

*si applica solo alla Svizzera/Malta

**si applica solo all'Italia

Risoluzione dei problemi

Errore	Possibile causa	Soluzione
L'acqua non scorre quando si apre il rubinetto (5)	Non c'è pressione sulla tanica dell'acqua dolce (3)	Pompate da 3 a 10 volte
	La tanica dell'acqua pulita è vuota	Riempire la tanica
	Il tappo della tanica dell'acqua pulita non è chiuso correttamente	Serrare il tappo
	La guarnizione della tanica dell'acqua potabile non è inserita o non è inserita correttamente.	Controllare la tenuta (9c) e, se necessario, correggerla.
	I tubi flessibili sono schiacciati, attorcigliati o danneggiati o non sono fissati correttamente agli adattatori (7b)/(8b)	Controllare il percorso dei tubi flessibili e la loro corretta collocazione e, se necessario, correggerli.

L'acqua scorre nell'Eurobox (1) o non esce dall'inserito del lavandino (2)	La tanica dell'acqua di scarico (4) è piena	Svuotare la tanica dell'acqua di scarico
	Il coperchio avvitato (vedere contenuto della fornitura) è chiuso	Rimuovere il tappo a vite
L'inserito del lavabo non si chiude correttamente	I tubi flessibili sono attorcigliati o schiacciati	Controllare il percorso dei tubi e, se necessario, riorganizzarli
Impossibile generare pressione: la pompa è bloccata	Valvola di non ritorno (7a) montata al contrario	Girare la valvola di non ritorno (fig. D)

Szívből gratulálunk!
Vásárlásával kiváló minőségű
terméket választott. Használat-
ba vétele előtt ismerkedjen meg
a termékkel.



**Figyelmesen olvassa el az
alábbi használati útmuta-
tót.**

A terméket kizárólag az itt
ismertetett módon, a rendelte-
tésének megfelelően használja.
Gondosan őrizze meg a haszná-
lati útmutatót. A termék tovább-
adásakor adja át az összes
kapcsolódó dokumentumot is.

Csomag tartalma (A ábra)

- 1 x Eurobox fedéllel (1)
- 1 x mosogatóbetét (2)
- 1 x frissvíz-tartály csavaros
fedéllel (3)
- 1 x használtvíz-tartály csavaros
fedéllel (4)
- 1 x csaptelep (5)
 - 1 x takaróelem (5a)
 - 1 x tömítés (5b)
- 1 x kézi pumpa (6)
- 1 x légtömítő (7)
 - 1 x visszacsapó szelep (7a)
- 1 x frissvíz-tömítő (8)
 - 1 x összekötő elem (8a)

- 1 x fedél tömlőátvezetéssel a
frissvíz-tartályhoz, 3 részes
(9)
- 1 x mosogató-tömítőillesztő a
frissvíz-tömítőhöz, 2 részes
(10a, 10b)
- 1 x lefolyószűrő (11)
- 1 x lefolyódugó (12)
- 1 x használati útmutató

Műszaki adatok

Méret egyben (csaptelep nélkül):
40 x 30 x 28 cm (H x SZÉ x MA)

Úrtartalom, frissvíz-tartály/szür-
kevíz-tartály: 5 l/5 l

Üzemi nyomás: max. 1,3 bar

Minimális/maximális üzemi nyo-
más: 4 °C/40 °C



Élelmiszerekhez használ-
ható



Gyártási dátum
(hónap/év): 11/2025

Rendeltetésszerű használat

A termék kempingezés során
mobil mosogatóként, magáncé-
lú felhasználásra szolgál. Nem
alkalmas üzleti, kereskedelmi
célú használatra.

Biztonsági utasítások

Fontos: figyelmesen olvassa el és feltétlenül őrizze meg a használati útmutatót!

Életveszély!

- Soha ne hagyjon gyermeket felügyelet nélkül a csomagolóanyaggal. Légutak külső elzáródása miatti fulladásveszély!

Balesetveszély!

- Használat előtt ellenőrizze a termék megfelelő stabilitását.
- A terméket sík felületre állítsa.
- A terméket csak felnőtt felügyelete mellett szabad használni, játékszerként soha.
- A termék nem mászóalkalmatosság és nem játékszer! Gondoskodjon arról, hogy a termékre senki ne álljon fel, és azon senki se húzódkodjon fel, különösen a gyerekek ne. A termék felborulhat.
- Minden használat előtt ellenőrizze a termék épségét, illetve elhasználódását. Rendszeresen ellenőrizze valamennyi csavar megfelelő szorosságát!
- Soha ne álljon fel a termékre.
- Ne tegye ki a terméket közvetlen napsugárzás hatásának.

- A terméket kizárólag tiszta, friss vízzel használja 4 °C és 40 °C közötti hőmérsékleti tartományban. A megengedett hőmérséklet túllépése leforrázáshoz vagy anyagi károkhoz vezethet.
- Rendszeresen ellenőrizze a frissvíz-tartályban lévő vizet, és 1-3 naponta cserélje ki, hogy megelőzze a baktériumok elszaporodását és az állott víz kialakulását. A mosogató- és szennyvizet közvetlenül a csatornába kell üríteni.
- Ne használja a kézi pumpát poros környezetben és a vízbe merítve.
- Ne lépje túl a zárt Eurobox 100 kg-os maximális teherbírását.

Összeszerelés (B-F ábra)

1. Szerelje össze a terméket a B-F ábra látható módon.

Megjegyzés: először vezesse át a tömlőt (7) a tömlőátvezetésen (9b), majd helyezze be a visszacsapó szelepet (7a) a tömlőbe (E ábra).

2. Ügyeljen a két tartály (3)/(4) megfelelő elhelyezésére az Euroboxban (1).

3. A terméket sík felületre állítsa.

Megjegyzés: ügyeljen arra, hogy a tömlők szorosan illeszkedjenek és ne legyenek megtörve. A tömlőket amennyire csak lehet be kell vezetni a frissvíz-tartályba.

Szétszerelés

A termék leszerelésekor fordított sorrendben járjon el.

Megjegyzés: az összekötő elemet (8a) úgy tudja lehúzni, hogy benyomja az összekötő elem belső gyűrűjét (H ábra).

Használat

- Állítson elő nyomást a csatlakoztatott kézi pumpával (6)..
- A csaptelep nyitásával és elzárásával szabályozhatja a szükséges vízmennyiséget (5).
- Szükség esetén zárja le a mosogatótálca lefolyóját (2a) a lefolyódugóval (12), és használja a lefolyósűrőt (11) a nagyobb maradványok kiszűrésére a lefolyó vízből (F ábra).

Megjegyzés: ügyeljen arra, hogy a frissvíz-tartályban elegendő víz legyen, és hogy a használtvíz-tartály ne tudjon túlcsordulni.

Tárolás, tisztítás

A terméket mindig száraz, tiszta és szobahőmérsékletű helyen tárolja, ha azt nem használja. Csak vízzel és kímélő tisztítószerrel tisztítsa, majd törülközővel törölje szárazra.

A tisztításhoz csak puha szivacsot vagy hasonlót használjon. Egyébként kárt tehet a felületben.

Újbóli üzembe helyezés előtt öblítse át a tömlőket megfelelő mennyiségű vízzel.

FONTOS! Ne használjon éles tisztítószeret a tisztításhoz.

Tudnivalók a hulladékkezelésről



A terméket és a csomagolóanyagokat a hatályos helyi előírásoknak megfelelően semmisítse meg. A csomagolóanyagokat (például fóliatasakokat) tartsa távol a gyermekektől. Az elhasznált termék ártalmatlanításával kapcsolatos további információt a települési vagy városi önkormányzattól tudhatja meg.

A terméket és a csomagolást környezetkímélő módon kell ártalmatlanítani.



Az újrahasznosítási kód az újrafelhasználási ciklusba való visszavezetésre (újrahasznosítás) szánt különböző anyagok azonosítására szolgál. A kód az újrahasznosítási ciklus újrafelhasználási szimbólumából és az anyagot azonosító számból áll.

A garanciával és a szerviz lebonyolításával kapcsolatos útmutató

A termék nagy gondossággal és állandó ellenőrzés mellett készült. A DELTA-SPORT HANDELS- KONTOR GmbH privát végső felhasználóknak a vásárlás dátumától számított három év (garancia időtartama) garanciát ad erre a termékre a következő rendelkezések szerint. A garancia csak anyaghibára és feldolgozási hibára érvényes.

A garancia nem terjed ki a szokásos elhasználódásnak kitett, ezért kopó alkatrésznek tekintendő alkatrészekre (pl. elemek), valamint a törékeny alkatrészekre sem, például a kapcsolókra vagy az üvegből készült alkatrészekre.

Kizárásra kerül a garanciaigény, ha a terméket szakszerűtlenül vagy helytelenül, nem rendeltetésszerűen vagy nem az előírányzott felhasználási körben használták, vagy figyelmen kívül hagyták a kezelési útmutató előírásait, kivéve, ha a végső felhasználó bizonyítja, hogy olyan anyag- vagy feldolgozási hiba áll fenn, amely nem a fent említett körülmények valamelyikéből ered.

A garanciaigény csak a garancia időtartamán belül, az eredeti pénztári bizonylat bemutatásával érvényesíthető. Ezért kérjük, őrizze meg az eredeti pénztári bizonylatot.

A garancia, a törvényes garancia vagy a méltányosság alapján végzett esetleges javítások a garancia időtartamát nem hosszabbítják meg.

Ez vonatkozik a kicserélt és javított alkatrészekre is.

Kérjük, hogy reklamáció esetén először az alábbi szervizvonalat hívja, vagy e-mailen keressen minket.

Garanciális esetekben a terméket saját döntésünk alapján ingyenesen megjavítjuk, kicseréljük vagy megtérítjük a vételárát. A garanciából további jogok nem következnek.

A jelen garancia nem korlátozza az Ön törvényes jogait, különösen a mindenkori értékesítővel szembeni garanciaigényét.

IAN: 509151_2507

 Szerviz Magyarország

Tel.: 06800 21225

E-Mail: deltasport@lidl.hu

Hibaelhárítás

Hiba	Lehetséges ok	Megoldás
A csap (5) megnyitásakor nem folyik a víz.	Nincs nyomás a frissvíz-tartályon (3)	Pumpálás 3-10 alkalommal
	Az édesvíz tartály üres	Kaniszterek töltése
	A frissvíz-tartály kupakja nincs megfelelően lezárva	Húzza meg a rögzítőt
	A frissvíz-tartály tömítése nincs vagy nem megfelelően van behelyezve	Ellenőrizze a tömítés (9c) illeszkedését, és szükség esetén javítsa ki.
	A tömlők beszorultak, elgörbültek vagy sérültek, vagy nem ülnek megfelelően az adaptereken (7b)/(8b).	Ellenőrizze a tömlők útvonalát és a tömlők helyes illesztését, és szükség esetén javítsa ki.

A víz az Eurobox-ba (1) folyik, vagy nem folyik le a mosdóbetétből (2).	A szennyvíztartály (4) megtelt.	Ürítse ki a szennyvíztartályt
	A csavaros fedél (lásd Csomag tartalma) zárva van	Csavaros zárófedél eltávolítása
A mosdóbetét nem záródik megfelelően	A tömlők elgörbültek vagy becsípődtek	Ellenőrizze a tömlők útvonalát, és szükség esetén szervezze meg azokat.
Nem növelhető a nyomás - a szivattyút nem lehet mozgatni	A visszacsapó szelep (7a) fordítva van berakva	Fordítsa meg a visszacsapó szelepet (D ábra)

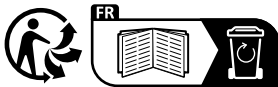

DELTA-SPORT HANDELSKONTOR GMBH
Wragekamp 6 • 22397 Hamburg
GERMANY



Delta-Sport-Nr.: CW-15993

11/7/2025 / AM 11:57

IAN 509151_2507

8