

lupilu®



PDF ONLINE
www.lidl-service.com

BOUNCY CASTLE

(GB)

BOUNCY CASTLE

Instructions for use

(SE)

HOPPBORG

Bruksanvisning

(PL)

DMUCHANY ZAMEK

Instrukcja użytkowania

(EE)

BATUUTLINNUS

Kasutusjuhend

(FI)

POMPPULINNA

Käyttöohje

(DK)

HOPPEBORG

Brugervejledning

(LT)

PRIPUČIAMA, ŠOKINĖJIMUI SKIRTA PILIS

Naudojimo instrukcija

(LV)

PIEPŪŠAMĀ ATRAKCIJA BĒRNIEM „PILS”

Lietošanas norādījumi



IAN 509365_2507



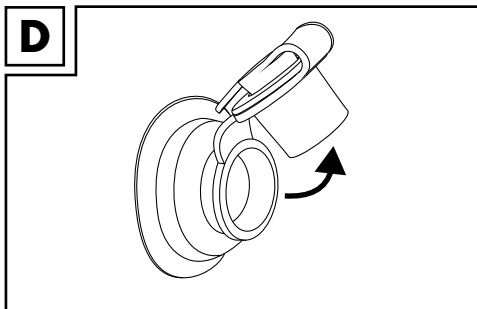
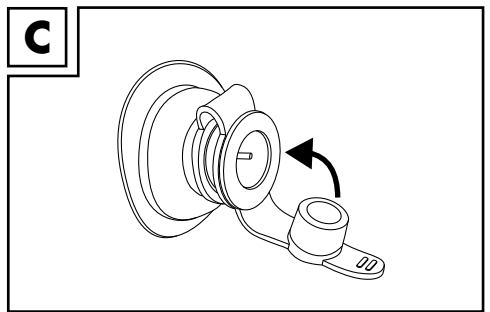
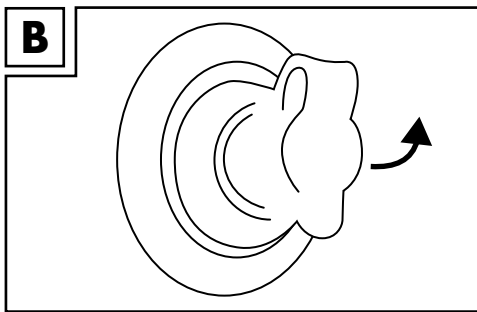
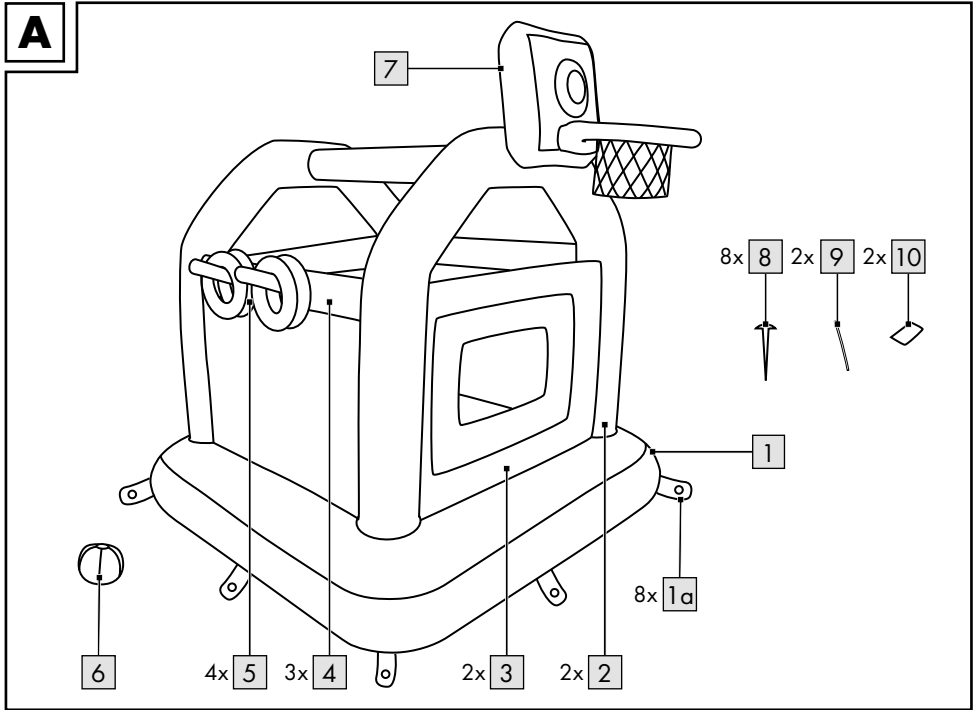

(GB)

Scope of delivery (fig. A).....	5
Technical data.....	5
Intended use.....	5
Safety instructions.....	5
Assembly.....	6
Dismantling.....	7
Storage, cleaning.....	7
Repairs.....	7
Disposal.....	7
Notes on the guarantee and service handling.....	7

(SE)

Leveransomfattning (bild A).....	12
Tekniska data.....	12
Avsedd användning.....	12
Säkerhetsanvisningar.....	12
Montering.....	13
Demontering.....	14
Förvaring och rengöring.....	14
Reparation.....	14
Anvisningar för avfallshantering.....	14
Information om garanti och servicehantering.....	14

(PL)

Zakres dostawy (rys. A).....	20
Dane techniczne.....	20
Zastosowanie zgodne z przeznaczeniem.....	20
Wskazówki bezpieczeństwa.....	20
Montaż.....	21
Demontaż.....	22
Przechowywanie, czyszczenie.....	22
Naprawy.....	22
Uwagi odnośnie recyklingu.....	23
Wskazówki dotyczące gwarancji i obsługi serwisowej.....	23

(FI)

Toimituksen sisältö (kuva A).....	9
Tekniset tiedot.....	9
Määräystenmukainen käyttö.....	9
Turvallisuusohjeet.....	9
Kokoaminen.....	10
Purkaminen.....	11
Säilytys, puhdistus.....	11
Korjaus.....	11
Hävittämistä koskevat ohjeet.....	11
Takuuta ja huoltoprosessia koskevat ohjeet.....	11

(DK)

Leveringsomfang (afb. A).....	16
Tekniske data.....	16
Tilsigtet brug.....	16
Sikkerhedsoplysninger.....	16
Opstilling.....	17
Nedtagning.....	18
Opbevaring, rengøring.....	18
Reparationer.....	18
Henvisninger vedr. bortskaffelse.....	18
Oplysninger om garanti og servicehåndtering.....	18

(LT)

Komplekto sudėtis (A pav.).....	24
Techniniai duomenys.....	24
Tinkamas naudojimas.....	24
Saugos nurodymai.....	24
Surinkimas.....	25
Išardymas.....	26
Laikymas, valymas.....	26
Remontas.....	26
Išmetimo nurodymai.....	26
Pastabos dėl garantijos ir aptarnavimo.....	26

Congratulations!

You have chosen to purchase a high-quality product. Familiarise yourself with the product before using it for the first time.



Read the following instructions for use carefully.

Use the product only as described and only for the given areas of application. Store these instructions for use carefully. When passing the product on to third parties, please also hand over all accompanying documents.

Scope of delivery (fig. A)

- 1 x bouncy castle
 - 1 x floor chamber (1)
 - 2 x side arch (2)
 - 2 x side wall (3)
 - 3 x longitudinal strut (4)
 - 1 x basketball basket with target board (7)
- 4 x ring (5)
- 1 x ball (6)
- 8 x peg (8)
- 2 x deflation tube (9)
- 2 x repair patch (10)
- 1 x instructions for use

Technical data

Size: 160 x 160 x 180cm (l x w x h)



Max. user weight: 50kg

 Date of manufacture (month/year):
12/2025

CE Delta-Sport Handelskontor GmbH hereby declares that this product complies with the essential requirements and the other relevant provisions.

UK CA UK Conformity Assessed
Delta-Sport Handelskontor GmbH hereby declares that this product complies with the essential requirements and the other relevant provisions.

Intended use

Warning. Only for domestic use.

This product is a toy and has been designed for private use outdoors for children over the age of 36 months with a maximum weight of 50kg. It is not suitable for use on water or in snow.

Safety instructions

- Warning. None of the packaging and fastening materials are considered part of the toy and must always be removed for safety reasons before the product can be given to children to play with.

Risk of injury!

- Warning. Not suitable for children under 36 months. Suffocation hazard. Small parts.
- Do not allow your child to use the product unsupervised because children are unable to assess the potential dangers.
- Adult assembly required.
- The product may only be used by one person at a time.
- During bouncing no sharp and hard objects such as toys may be inside the castle.
- Do not wear or carry jewellery, watches, or keys. Before bouncing remove your shoes and take off glasses if necessary.
- To protect the product against damage and to protect people from injury, the bouncy castle may be used only when it is fully inflated.
- The bouncy castle should be assembled on an even grass surface free from stones, sticks, bumps, and depressions.
- The castle should be at an appropriate safe distance of 2m from buildings, steps, hedges, walls, bodies of water, overhanging branches, clotheslines, and other obstacles.
- Do not assemble the bouncy castle on concrete, asphalt, or other hard surfaces.
- Do not use the castle in windy weather, rain, or snow.
- Check the product before use each time for damage and wear.
- The product may be used only when in good working order and condition!

- The surfaces must always be clean and dry.
- Inform your children regarding the instructions for use so that they play safely.
- The bouncy castle may not be used as a bed because children might slip between the floor and side walls and suffocate.

Avoiding material damage!

- All inflatables are susceptible to cold. For this reason never unfold and inflate the product at a temperature lower than 15 °C!
- In the event that the air pressure increases in the hot sun, it must be balanced accordingly by letting out air.
- Make sure that the product, especially when inflated, does not come into contact with stones, gravel, or sharp objects and does not rub or scrape against anything; this can cause damage to the plastic foil.
- Use only the correct pump adapters to insert into the safety valves. The valves might otherwise become damaged.
- Do not over-inflate because you then risk tearing open the welded seams. Close the valves properly after inflating.
- Avoid contact with sharp, hot, pointed, and dangerous objects.

Assembly

Assembly should always be undertaken by an adult. Follow the individual assembly steps in the order indicated.

- Choose an even and clean surface with enough room to unpack and unfold the castle.
- Check that all the individual parts are there and in good order and condition.
- After assembling for the second time you should check the bouncy castle for any damage, holes and tears and seal them.

Inflation

Warning!

- **Always inflate the air chambers completely!**
- **Avoid inflating the air chambers too much because there is the risk of over-stretching the welded seams and even tearing them open.**

- **To inflate the product use standard commercial foot pumps or double-stroke piston pumps with the appropriate pump adapters.**
- **To inflate the product do not use a compressor or compressed air bottles. This can lead to damage to the product.**
- **Make sure that the chambers are evenly inflated.**
- **Inflate each air chamber until it feels firm. When you press with your thumb against the air chamber it should still give a little.**
- **WARNING! Avoid using sunscreen and skin care products containing alcohol. Sunscreen and skin care products containing alcohol can cause the colour coating of this PVC inflatable product to peel. This can lead to stains on your body, your clothing, and other objects that are in contact.**

Sequence

WARNING!

Follow the correct sequence when inflating the air chambers. Always inflate all air chambers fully.

1. Floor chamber (1)
2. Side arches (2)
3. Side walls (3)
4. Longitudinal struts (4)
5. Basketball basket and target board (7)

Inflation

1. Open the valve on the bottom of the floor compartment (1).
2. Fill the floor chamber with air and close the cap (fig. C). Inflate the air chamber until it feels firm. When you press with your thumb against the air chamber it should still give a little. Close the valve seal and push in the valve by pressing gently.
3. To fill components (2)-(7) open the valve seal and inflate the air chambers (fig. B). Close the valve seal and push in the valve by pressing gently.

Tethering the bouncy castle

Fasten the product securely at the eight fastening loops (1 a) using one peg (8) each on an even grass surface (fig. A).

Dismantling

Deflating

Deflate the castle as follows:

1. To deflate the floor chamber quickly, open the seal (fig. D).
2. To deflate the other components pull out the respective valve and squeeze the valve stem lightly so that the air can escape or insert the deflation tube (9) into the corresponding stopper to let the air escape rapidly.

Storage, cleaning

When not in use, always store the product clean, dry, and not inflated at room temperature.

The valves should always be closed during storage. Clean the product only with water or soapy water, never with abrasive detergents.

When storing for the winter do not place any sharp-edged objects on the product and do not powder with talc.

Repairs

Small leaks or holes can be repaired with the repair patches (10) supplied.

Important! After repair do not inflate the product for 20 minutes! Do not use the patch for leaks or holes on the seam.

- Allow the air to escape from the product completely.
- Clean the area around the leak thoroughly! The area must be dry and free of grease.
- Cut out a piece of repair material big enough to have its edges protruding about 1.3cm over and beyond the damaged area.
- Pull the patch off the paper, place it on the damaged area, and press it down firmly.

Disposal



Dispose of the product and packaging materials in accordance with current local regulations. Store the packaging materials (foil bags, for example) out of the reach of children. For further information about disposal of the product no longer needed, contact your local council. Dispose of the product and the packaging in an environmentally friendly manner.



The Recycling Code distinguishes different materials to be returned for recycling. The Code consists of the recycling symbol for the recycling process and a number that identifies the material.

Notes on the guarantee and service handling

The product was produced with great care and under continuous quality control. DELTA-SPORT HANDELSKONTOR GmbH gives private end customers a three-year guarantee on this product from the date of purchase (guarantee period) in accordance with the following provisions. The guarantee is only valid for material and manufacturing defects. The guarantee does not cover parts that are subject to normal wear and tear and that are thus considered wear parts (e.g. batteries) and it does not cover fragile parts such as switches or parts that are made of glass. Claims under this guarantee are excluded if the product has been used incorrectly, improperly, or contrary to the intended purpose, or if the provisions in the instructions for use were not observed, unless the end customer proves that a material or manufacturing defect exists that was not caused by one of the aforementioned circumstances.

Claims under the guarantee can only be made within the guarantee period by presenting the original sales receipt. Please therefore keep the original sales receipt. The guarantee period is not extended by any repairs carried out under the guarantee, under statutory guarantees, or as a gesture of goodwill. This also applies to replaced and repaired parts.

If you wish to make a claim please first contact the service hotline mentioned below or contact us by e-mail. If there is a guarantee case, then the product will be repaired or replaced free of charge to you or the purchase price will be refunded, depending on our choice. There are no further rights from the guarantee. Your legal rights, in particular guarantee claims against the respective seller, are not limited by this guarantee.

IAN: 509365_2507

 Service Great Britain
Tel.: 0800 404 7657
E-Mail: deltasport@lidl.co.uk

Onneksi olkoon!

Olet hankkinut korkealaatuisen tuotteen. Tutustu tuotteeseen ennen sen ensimmäistä käyttöönottoa.



Lue seuraavat käyttöohjeet huolellisesti.

Käytä tuotetta vain kuvatulla tavalla ja määritellyllä käyttöalueella. Säilytä hyvin nämä käyttöohjeet myöhempää tarvetta varten. Luovuttaessasi tuotteen kolmannelle osapuolelle, luovuta sen mukana myös kaikki siihen liittyvät asiakirjat.

Toimituksen sisältö (kuva A)

- 1 x pompullinna
 - 1 x pohjakammio (1)
 - 2 x sivukaari (2)
 - 2 x sivuseinä (3)
 - 3 x pitkittäistuki (4)
 - 1 x koripallokori ja maalitaulu (7)
- 4 x rengas (5)
- 1 x pallo (6)
- 8 x maatappi (8)
- 2 x ilmanpoistoputki (9)
- 2 x korjauspaikka (10)
- 1 x käyttöohje

Tekniset tiedot

Mitat: 160 x 160 x 180 cm (P x L x K)



Käyttäjän enimmäispaino: 50 kg



Valmistuspäivämäärä (kuukausi/vuosi):
12/2025



Delta-Sport Handelskontor GmbH vakuuttaa täten, että tämä tuote on olennaisten vaatimusten ja muiden asiaa koskevien säännösten mukainen.

Määrystenmukainen käyttö

Varoitus. Ainoastaan kotikäyttöön. Tämä tuote on leikkikalua ja tarkoitettu yksityiskäyttöön ulkona yli 36 kuukauden ikäisille lapsille, joiden paino on enintään 50 kg. Se ei sovellu käytettäväksi vedessä tai lumessa.

Turvallisuusohjeet

- Varoitus. Mitkään pakkaus- tai kiinnitysmateriaalit eivät kuulu leikkikaluun ja ne on turvallisuussyistä poistettava aina ennen kuin tuote annetaan lapsille leikkimistä varten.



Loukkaantumiskaava!

- Varoitus. Ei sovellu alle 36 kuukauden ikäisille lapsille. Tukehtumisvaara. Pieniä osia.
- Älä anna lasten käyttää tuotetta valvomatta, koska lapset eivät osaa arvioida mahdollisia vaaroja.
- Aikuisen koottava.
- Tuotetta saa käyttää vain yksi henkilö kerrallaan.
- Hyppimisen aikana pompullinnassa ei saa olla minkäänlaisia teräviä tai kovia esineitä, kuten leikkikaluja.
- Jätä korut, kellot ja avaimet kahluultaan ulkopuolelle. Riisu kengät ja mahdolliset silmälasit ennen kuin menet pompullinnaan.
- Jotta tuote ei vahingoitu eikä kukaan loukkaannu, saa pompullinnaa käyttää vasta, kun se on puhallettu täyteen.
- Pompullinna tulee pystyttää tasaiselle nurmikolle, jossa ei ole kiviä, keppejä, kuoppia tai epätasaisuuksia.
- Pompullinnan tulee olla vähintään 2 metrin turvaetäisyydellä rakennuksiin, portaisiin, aitoihin, muureihin, jokeen, järveen tai mereen, riippuviin oksiin, pyykkinaruihin, sähköjohtoihin ja muihin vastaaviin esteisiin.
- Älä sijoita pompullinnaa betonin, asfaltin tai muiden kovien alustojen päälle.
- Älä käytä pompullinnaa tuulisella säällä, vesisateella tai lumessa.
- Tarkista aina ennen tuotteen käyttöä, ettei siinä ole havaittavissa vaurioita tai kulumista.
- Tuotetta saa käyttää vain moitteettomassa kunnossa!
- Pintojen on oltava aina puhtaat ja kuivat.
- Oposta lapsiasi turvallisessa leikkimisessä.
- Pompullinnaa ei saa käyttää vuoteena, sillä lapset voivat luiskahtaa sen pohjan ja seinän väliin ja tukehtua.



Vältä esinevahingot!

- Kaikki puhallettavat tuotteet ovat kylmälle herkkiä. Älä siksi taita tuotetta auki ja täytä sitä, kun lämpötila on alle 15 °C!
- Jos ilmanpaine kohoaa kuumassa auringonpaisteessa, on ilmaa laskettava vastaavasti ulos.
- Varmista – erityisesti kun tuote on täytetty ilmalla – ettei se joudu kosketuksiin kivien, soran tai muiden terävien esineiden kanssa tai ettei se hankaudu mitään vasten, koska muutoin sen kalvopinta saattaa vaurioitua.
- Liitä turvaventtiiliin vain siihen sopiva pumppusovitin. Muutoin venttiilit voivat vahingoittua.
- Älä täytä liian täyteen, sillä muuten hitsatut saumat saattavat revetä. Sulje venttiilit hyvin täyttämisen jälkeen.
- Vältä kosketusta teräviin, teräväkärkisiin, kuumiin tai vaarallisiin esineisiin.

Kokoaminen

Aikuisen tulee aina koota tuote. Noudata pystytyksen yksittäisiä vaiheita annetussa järjestyksessä.

- Alitse tasainen ja puhdas paikka, jossa on riittävästi tilaa pomppulinnan purkamiseen pakkauksesta ja auki taittamiseen.
- Varmista, että kaikki yksittäiset osat ovat tallessa ja moitteettomassa kunnossa.
- Kun pomppulinnaa asennetaan jo toista kertaa, tulee ensin tarkastaa, ettei vaurioita, reikiä tai halkeamia ole, ja tiivistää ne kuten myöhemmin tässä kuvataan.

Täyttäminen ilmalla

Varoitus!

- **Täytä ilmakammiot aina aivan täyteen!**
- **Vältä kuitenkin ilmakammioiden liiallista täyttämistä, sillä muuten hitsatut saumat saattavat venyä tai jopa revetä.**
- **Käytä täyttämiseen tavallista jalkapomppua tai kaksitoimista mäntäpumppua, jossa on sopiva pumppusovitin.**

- **Älä käytä tuotteen täyttämiseen kompressoria tai paineilmapulloja. Ne voivat vaurioittaa tuotetta.**
- **Varmista, että kammiot ovat täyttyneet tasaisesti ilmalla.**
- **Täytä kammiota, kunnes ne tuntuvat tukevilta. Peukalolla ilmakammioita painettaessa peukalon tulee vielä hieman painua sisäänpäin.**
- **VAROITUS! Vältä alkoholipitoisten aurinkosuoja- ja ihonhoitotuotteiden käyttämistä. Alkoholipitoiset aurinkosuoja- ja ihonhoitotuotteet voivat vahingoittaa PVC-muovista valmistetun puhallettavan tuotteen väripintaa. Tästä voi seurata tuotteen kanssa kosketuksiin joutuvien kehon osien, vaatteiden jne. värjäytyminen.**

Järjestys

VAROITUS!

Noudata seuraavaa järjestystä ilmakammioiden täyttämässä. Täytä kaikki ilmakammiot aina aivan täyteen.

1. Pohjakammio (1)
2. Sivukaaret (2)
3. Sivuseinät (3)
4. Pitkittäiset (4)
5. Koripallokori ja maalitaulu (7)

Täyttäminen

1. Avaa venttiili pohjakammion (1) alaosaan.
2. Täytä pohjakammio ilmalla ja sulje sulkutulppa (kuva C). Täytä kammiota, kunnes se tuntuu tukevalta. Peukalolla ilmakammioita painettaessa peukalon tulee vielä hieman painua sisäänpäin. Sulje venttiilin suljin ja paina venttiili sisään kevyesti painamalla.
3. Täytä osat (2)–(7) avaamalla venttiilin suljin ja pumppaamalla kammioiden ilmaa (kuva B). Sulje venttiilin suljin ja paina venttiili sisään kevyesti painamalla.

Pomppulinnan kiinnittäminen

Kiinnitä tuote kiinnitysosista (1a) maatapeilla (8) tasaiselle nurmikkoalueelle (kuva A).

Purkaminen

Ilman poistaminen

Poista ilma pomppulinnasta seuraavasti:

- Poista ilma nopeasti pohjakammioista avaamalla suljin (kuva D).
- Poista ilma muista osista vetämällä kyseinen venttiili ulos ja painamalla venttiilinvartta kevyesti yhteen niin, että ilma pääsee virtaamaan ulos. Vaihtoehtoisesti voit nopeuttaa ilman poistumista käyttämällä ilmanpoistoputkea (9).

Säilytys, puhdistus

Kun tuotetta ei käytetä, säilytä sitä aina kuivana, puhtaana ja tyhjänä huoneenlämpötilassa. Venttiilien on oltava suljettuina varastoinnin aikana. Puhdista vain vedellä tai saippuavedellä, älä koskaan voimakkailla puhdistusaineilla. Varastoitaessa talven yli ei tuotteen päälle saa asettaa teräväreunaisia esineitä eikä sitä saa käsitellä talkilla.

Korjaus

Pienet vuotokohdat ja reiät voi paikata mukana tulleilla korjauspaikoilla (10).

Tärkeää! Korjauksen jälkeen tuotetta ei saa täyttää 20 minuuttiin! Älä käytä paikkaa saumoissa oleviin vuotokohtiin tai reikiin.

- Anna ilman tyhjentyä kokonaan tuotteesta.
- Puhdista reikää ympäröivä alue huolellisesti! Alueen on oltava kuiva ja rasvaton.
- Leikkaa palanen korjausmateriaalia. Sen on oltava riittävän suuri, jotta sen reunat ulottuvat noin 1,3 cm vaurioituneen alueen ylitse.
- Vedä paikka irti paperista, aseta se vaurioituneen alueen päälle ja paina tiiviisti siihen kiinni.

Hävittämistä koskevat ohjeet



Hävitä tuote ja pakkausmateriaalit voimassa olevien paikallisten määräysten mukaisesti. Säilytä pakkausmateriaalia (kuten muovipusseja) lasten ulottumattomissa. Lisätietoa käytöstä poistetun tuotteen hävittämisestä saat omasta kunnastasi. Hävitä tuote ja pakkaus ympäristöystävällisesti.



Kierrätyskoodilla merkitään erilaiset materiaalit uudelleenkäyttöä (kierrätystä) varten. Koodi koostuu uusiokäyttöä kuvaavasta kierrätysmerkistä ja materiaalia merkitsevästä numerosta.

Takuuta ja huoltoprosessia koskevat ohjeet

Tuote on valmistettu huolellisesti jatkuvassa valvonnassa. DELTA-SPORT HANDELSKONTOR GmbH myöntää yksityisille loppuasiakkaille tälle tuotteelle kolmen vuoden takuun ostopäivämäärästä lähtien (takuu-aika) seuraavien ehtojen mukaisesti. Takuu koskee vain materiaali- ja valmistusvirheitä. Takuu ei koske kuluviksi osiksi luettavia, normaalisti kuluvia osia (esim. paristot) eikä särkyviä osia, kuten kytkimiä tai lasista valmistettuja osia.

Tähän takuuseen liittyviä vaatimuksia ei voi esittää, jos tuotetta on käytetty epäasianmukaisesti tai väärin, määrättyjen ehtojen tai ilmoitetun käyttömäärän vastaisesti tai käyttöohjeessa annettuja ohjeita ei ole noudatettu, ellei loppuasiakas pysty todistamaan, että kyseessä on materiaali- tai valmistusvirhe, joka ei johdu edellä mainituista olosuhteista.

Takuuseen liittyvät vaatimukset voidaan täyttää vain takuuajana esittämällä alkuperäisen kassakuitin. Säilytä siksi alkuperäinen kassakuitti. Takuu-aika ei pitene takuuseen, lainmukaiseen takuuseen tai harkintatakuuseen liittyvien korjausten myötä. Tämä koskee myös vaihdettuja ja korjattuja osia.

Mahdollisissa reklamaatioilanteissa soita alla olevaan palvelunumeroon tai ota yhteyttä sähköpostitse. Mikäli takuuehdot täyttyvät, korjaamme tai vaihdamme tuotteen maksutta tai hyvitämme ostohinnan – oman valintamme mukaan. Muita takuuseen liittyviä oikeuksia ei ole. Tämä takuu ei vaikuta lainmukaisiin oikeuksiisi, erityisesti lakiin perustuviin takuuoikeuksiisi kyseistä myyjää vastaan.

IAN: 509365_2507

 Huolto Suomi
Tel.: 09 42453024
E-Mail: deltasport@idl.fi

Grattis!

Du har köpt en högkvalitativ produkt. Bekanta dig med produkten innan du använder den för första gången.



Läs den medföljande bruksanvisningen.

Använd produkten endast enligt beskrivningen och för de angivna användningsområdena. Förvara bruksanvisningen på en säker plats. Lämna över alla dokument när du överlämnar produkten till tredje part.

Leveransomfattning (bild A)

- 1 x hoppborg
 - 1 x bottenkammare (1)
 - 2 x sidobåge (2)
 - 2 x sidovägg (3)
 - 3 x tvärstag (4)
 - 1 x basketkorg med plankor (7)
- 4 x ring (5)
- 1 x boll (6)
- 8 x förankringsspik (8)
- 2 x ventilationsrör (9)
- 2 x reparationslapp (10)
- 1 x bruksanvisning

Tekniska data

Mått: 160 x 160 x 180 cm (L x B x H)



Max. användarvikt: 50 kg



Tillverkningsdatum (månad/år):

12/2025



Delta-Sport Handelskontor GmbH försäkras härmed att denna artikel uppfyller de väsentliga kraven och övriga relevanta bestämmelser.

Avsedd användning

Varning. Endast för hemmabruk. Denna produkt är en leksak för barn över 36 månader, som väger maximalt 50 kg, avsedd för privat bruk utomhus. Den är inte lämplig för användning på vatten eller i snö.

Säkerhetsanvisningar

- Varning. Förpacknings- och fästmaterial ingår inte i själva leksaken och ska av säkerhetsskäl avlägsnas innan barn får börja leka med den.



Risk för personskador!

- Varning. Inte lämplig för barn under 36 månader. Kvävningrisk. Små delar.
- Låt inte ditt barn använda produkten utan tillsyn eftersom barn inte kan bedöma de potentiella farorna.
- Montering av vuxen krävs.
- Produkten får endast användas av en person åt gången.
- Under användning får inga vassa eller hårda föremål som exempelvis leksaker finnas i hoppborgen.
- De badande får inte ha på sig smycken, klocka eller nycklar. Ta av skorna innan du hoppar och ta eventuellt av dina glasögon.
- För att skydda produkten från materialskada och användaren från personskada, får den användas först när den är helt uppblåst.
- Hoppborgen ska placeras på en plan gräsmatta som är fri från stenar, stockar, gropar och upphöjningar.
- Ett säkerhetsavstånd på 2 m ska hållas mellan hoppborgen och byggnader, trappor, staket, murar, vattendrag, nerhängande grenar, tvättlinor, elektriska ledningar och andra hinder.
- Placera inte hoppborgen på betong, asfalt eller andra hårda underlag.
- Använd inte hoppborgen i blåst, regn eller snö.
- Före varje användning måste du kontrollera att produkten inte uppvisar tecken på skador eller slitage.
- Produkten får endast användas i felfritt skick!
- Ytorna måste alltid vara rena och torra.
- Informera dina barn om användningsinstruktionerna för säker lek.
- Hoppborgen får inte användas som säng, eftersom barn kan glida ner mellan botten och sidoväggen vilket innebär en kvävningrisk.

Skydda produkten mot skador!

- Alla uppblåsbara produkter är känsliga mot kyla. Veckla därför inte ut produkten och pumpa inte upp den vid temperaturer på under 15 °C!
- Om lufttrycket tilltar vid starkt solljus ska luft släppas ut för att jämna ut trycket.
- Se till att produkten – särskilt i uppumpat tillstånd – inte kommer i kontakt med stenar, grus eller vassa föremål och inte skaver mot någonting, eftersom skador på beläggningen då kan uppstå.
- Sätt endast in lämplig pumpadapter i säkerhetsventilen. Annars kan ventilerna ta skada.
- Pumpa inte upp för hårt, eftersom svetsfogarna kan spricka. Stäng ventilerna ordentligt efter pumpning.
- Undvik kontakt med vassa, heta, spetsiga eller farliga föremål.

Montering

Monteringen ska alltid utföras av en vuxen. Följ stegen för montering i angivna ordning.

- Välj ut en plan och ren yta med tillräcklig plats för att packa upp och vika ut hoppborgen.
- Säkerställ att alla delar finns tillgängliga och är i felfritt skick.
- Efter den andra monteringen ska hoppborgen kontrolleras så att den inte uppvisar skador, hål eller revor. Reparera dem enligt nedanstående beskrivning vid behov.

Uppblåsning

Varning!

- **Blås alltid upp luftkamrarna helt!**
- **Undvik att blåsa upp luftkamrarna för mycket eftersom risk för uttänning eller sprickor föreligger vid svetsfogarna.**
- **Använd vanliga fotpumpar eller kolvpumpar med dubbellyft som finns i fackhandeln med motsvarande pumpadapter.**
- **Använd inte kompressor eller tryckluftsfaskor för att pumpa upp produkten. Det kan leda till skador på produkten.**

- **Se till att kamrarna fylls jämnt med luft.**
- **Pumpa upp den aktuella luftkammaren så mycket att den känns fast. Om du trycker med tummen på luftkammaren ska det gå att trycka in den något.**
- **VARNING! Undvik användning av solskydds- och hudvårdsprodukter som innehåller alkohol. Solskydds- och hudvårdsprodukter som innehåller alkohol kan lösa upp färgskiktet på PVC-produkten. Det kan färga av sig på din kropp, dina kläder eller andra föremål som kommer i kontakt med produkten.**

Ordningsföljd

VARNING!

lakta korrekt ordningsföljd när du blåser upp luftkamrarna. Pumpa alltid upp alla luftkamrar helt.

1. Bottenkammare (1)
2. Sidobågar (2)
3. Sidoväggar (3)
4. Tvärstag (4)
5. Basketkorg och plankor (7)

Påfyllning

1. Öppna ventilen på bottenkammarens undersida (1).
2. Fyll bottenkammaren med luft och stäng ventilen (bild C). Pumpa upp luftkammaren så mycket att den känns fast. Om du trycker med tummen på luftkammaren ska det gå att trycka in den något.
Stäng ventilförslutningen och sänk ventilen genom att trycka lätt på den.
3. För påfyllning av beståndsdel (2)–(7) öppnar du ventilförslutningen och pumpar upp luftkamrarna (bild B). Stäng ventilförslutningen och sänk ventilen genom att trycka lätt på den.

Förankra hoppborgen

Förankra produkten i fästflikarna (1a) med en förankringsspik (8) vardera på en plan gräsmatta (bild A).

Demontering

Tömma på luft

Släpp ut luften ur hoppborgen på följande sätt:

4. För att snabbt tömma bottenkammaren på lyft öppnar du förslutningen (bild D).
5. För att avlufta de andra delarna, dra ut respektive ventil och tryck ihop ventilskaftet lätt så att luften kan komma ut, eller stick in ventilationsröret (9) i respektive förslutning så att luften snabbt kommer ut.

Förvaring och rengöring

Förvara produkten i ett torrt, rent och tempererat utrymme när den inte används och töm ut all luft innan den förvaras.

Ventilerna ska alltid vara stängda vid förvaring. Rengör endast med vatten eller tvällösning, aldrig med starka rengöringsmedel. Vid vinterförvaring, ställ inte några vassa föremål på produkten och pudra inte med talk.

Reparation

Smärre läckage eller hål kan åtgärdas med hjälp av medföljande reparationslappar (10).

Viktigt! Efter reparation måste du vänta i 20 minuter innan du pumpar upp produkten! Använd inte reparationslapparna vid läckage eller hål i sömmen.

- Släpp ut all luft helt ur produkten.
- Rengör området kring hålet omsorgsfullt! Området måste vara torrt och fettfritt.
- Klipp ut en bit reparationsmaterial som är så pass stor att dess kanter täcker det skadade området med ca 1,3 cm marginal.
- Dra bort skyddspapperet från reparationslappen, sätt den på det skadade området och tryck fast den ordentligt.

Anvisningar för avfallshantering



Avfallshantera produkten och förpackningen enligt gällande föreskrifter. Förvara förpackningsmaterial (som t.ex. plastpåsar) otillgängligt för barn.

Kontakta din kommun för mer information om avfallshantering av förbrukade produkter. Avfallshantera produkten och dess förpackning på ett miljövänligt sätt.



Återvinningskoden visar hur de olika materialerna ska återvinnas. Koden består av återvinningsymbolen, som står för ett kretslopp, och ett nummer, som kännetecknar materialet.

Information om garanti och servicehantering

Produkten har tillverkats med största noggrannhet och under kontinuerliga kontroller. DELTA-SPORT HANDELSKONTOR GmbH ger privatkunder tre års garanti från inköpsdatum (garantifrist) på denna produkt enligt nedanstående villkor. Garantin gäller endast material- och tillverkningsfel. Garantin omfattar inte delar som utsätts för normalt slitage och därför anses vara sliddelar (t.ex. batterier), samt ömtåliga delar som brytare eller delar som är tillverkade i glas. Anspråk på denna garanti kan inte göras om produkten använts på ett felaktigt sätt, missbrukats eller använts i strid med ändamålsenlig användning. Anspråk kan heller inte göras om tillverkarens anvisningar inte har beaktats eller om produkten uppvisar skador som tyder på felaktig användning, eller underlåtelse att beakta tillverkarens anvisningar. Undantag är material- eller bearbetningsfel som inte beror på ovanstående orsaker och som kan bevisas av kunden. Anspråk på garantin kan endast göras inom garantitiden och mot uppvisande av kvitto. Spara därför originalkvittot. Garantitiden kan inte förlängas på grund av eventuella reparationer, lagstadgad garanti eller ex gratia. Detta gäller även för utbyta och reparerade delar.

Vid ärenden kontakta oss via nedanstående servicetelefon eller via e-post. Om ett garantifall föreligger kommer vi – efter egen bedömning – att reparera, byta ut eller ersätta din produkt kostnadsfritt. Inga ytterligare rättigheter föreligger i samband med garantin.

Dina juridiska rättigheter, i synnerhet garantianspråk gentemot återförsäljaren, påverkas inte av denna garanti.

IAN: 509365_2507

SE Service Sverige
Tel.: 0770 930 739
E-Mail: deltasport@lidl.se

FI Service Suomi
Tel.: 09 42453024
E-Mail: deltasport@lidl.fi

Hjertelig tillykke!

Du har valgt at købe et kvalitetsprodukt. Lær produktet at kende, inden du bruger det første gang.



Det gør du ved at læse nedenstående brugervejledning omhyggeligt.

Brug kun produktet som beskrevet og til de angivne anvendelsesområder. Opbevar denne brugervejledning et sikkert sted. Udlever også alle dokumenter, hvis produktet videregives til en tredjepart.

Leveringsomfang (afb. A)

- 1 x hoppeborg
 - 1 x bundkammer (1)
 - 2 x sidebuer (2)
 - 2 x sidevæg (3)
 - 3 x længdestiver (4)
 - 1 x basketballkurv med målskive (7)
- 4 x ring (5)
- 1 x bold (6)
- 8 x jordspyd (8)
- 2 x udluftningsrør (9)
- 2 x reparationslapper (10)
- 1 x brugervejledning

Tekniske data

Mål: 160 x 160 x 180 cm (L x B x H)



Maks. brugervægt: 50 kg

 Fremstillingsdato (måned/år):
12/2025

 Delta-Sport Handelskontor GmbH erklærer hermed, at denne artikel er i overensstemmelse med de væsentlige krav og de øvrige relevante bestemmelser.

Tilsigtet brug

Advarsel. Kun til privat brug.

Denne artikel er legetøj og er udviklet til børn over 36 måneder med en maksimal vægt på 50 kg til privat, udendørs brug. Den er ikke egnet til brug på vand eller i sne.

Sikkerhedsoplysninger

- Advarsel. Alle emballage- og monteringsmaterialer er ikke en del af legetøjet og skal altid fjernes af sikkerhedsmæssige grunde, inden artiklen udleveres til børn at lege med.



Fare for skader!

- Advarsel. Ikke egnet til børn under 36 måneder. Kvælningsfare. Små dele.
- Lad ikke dit barn bruge artiklen uden opsyn, da børn ikke kan vurdere potentielle farer.
- Samling skal foretages af en voksen.
- Artiklen må kun bruges af én person ad gangen.
- Mens der hoppes må der ikke være skarpe og hårde genstande som f.eks. legetøj i hoppeborgen.
- Bær ikke smykker, ure eller nøgler. Tag skoene af, før der hoppes og tag om nødvendigt brillerne af.
- For at beskytte artiklen mod beskadigelser og personer mod skader må hoppeborgen kun bruges, når den er fuldt oppumpet.
- Hoppeborgen skal opstilles på en plan græsplæne, der er fri for sten, pinde, bump og fordybninger.
- Hoppeborgen skal have en rimelig sikkerhedsafstand på mindst 2 meter til bygninger, trapper, hegn, mure, vand, overhængende grene, tøjsnore, elektriske ledninger og andre forhindringer.
- Opstil ikke hoppeborgen på beton, asfalt eller andre hårde underlag.
- Brug ikke hoppeborgen i blæsevej, ved regn eller sne.
- Kontrollér artiklen for beskadigelser eller slid før hver brug.
- Artiklen må kun bruges i fejlfri tilstand!
- Overfladerne skal altid være rene og tørre.
- Informér dine børn om brugeroplysningerne for sikker leg.
- Hoppeborgen må ikke bruges som en seng, fordi børn kan glide mellem gulv og sidevægge og derved kvæles.

Undgå materielle skader!

- Alle oppumpelige artikler er følsomme over for kulde. Fold og pump aldrig artiklen op under en temperatur på 15 °C!
- Hvis lufttrykket stiger i brændende sol, skal der kompenseres tilsvarende ved at lukke luft ud.
- Sørg for, at artiklen – især i oppumpet tilstand – ikke kommer i kontakt med sten, grus eller skarpe genstande og ikke skurer eller slæber mod nogen steder, da der ellers kan opstå skader på folien.
- Sæt kun egnede pumpeadaptere i sikkerhedsventilerne. Ellers kan ventilerne blive beskadiget.
- Må ikke pumpes for hårdt op, ellers er der fare for, at svejsningerne revner. Ventilerne skal lukkes godt efter oppumpning.
- Undgå kontakt med skarpe, varme, spidse eller farlige genstande.

Opstilling

Monteringen skal altid udføres af en voksen. Følg de enkelte trin i opsætningen i den angivne rækkefølge.

- Vælg en plan og ren overflade med tilstrækkelig plads til at pakke og folde hoppeborgen ud.
- Kontrollér, om alle enkeltdele er til stede og i perfekt stand.
- Fra den anden opstilling bør man undersøge hoppeborgen for eventuelle skader, huller og revner og tætte dem som beskrevet senere.

Oppumpning

Advarsel!

- **Luftkamrene skal altid pumpes helt op!**
- **Undgå en overdreven oppumpning af luftkamrene, da der ellers er risiko for overstrækning eller at svejsesømmene kan revne.**
- **Brug kommercielt tilgængelige fodpumper eller stempelpumper med dobbeltslag med tilsvarende pumpeadaptere til at pumpe artiklen op.**

- **Brug hverken kompressor eller tryklufftflasker til at pumpe artiklen op. Dette kan føre til beskadigelser af artiklen.**
- **Sørg for, at kamrene fyldes ensartet med luft.**
- **Pump de enkelte luftkamre så meget op, at de føles faste. Ved tryk med tommelfingrene på luftkamrene, skulle de let kunne trykkes ind.**
- **ADVARSEL! Undgå brug af alkoholholdige solbeskyttelses- og hudplejeprodukter. Alkoholholdige solbeskyttelses- og hudplejemidler kan fjerne farvebelægningen på oppumpelige artikler af PVC. Farverne kan smitte af på kroppen, tøjet eller andre genstande, der kommer i kontakt med artiklen.**

Rækkefølge

ADVARSEL!

Overhold den følgende rækkefølge ved oppumpning af luftkamrene. Pump altid alle luftkamre helt op.

1. Bundkammer (1)
2. Sidebuer (2)
3. Sidevægge (3)
4. Længdestiver (4)
5. Basketballkurv og målskive (7)

Fyldning

1. Åbn ventilen på undersiden af bundkammeret (1).
2. Fyld bundkammeret med luft og luk hætten (afb. C). Pump de enkelte luftkamre så meget op, at de føles faste. Ved tryk med tommelfingrene på luftkamrene, skulle de let kunne trykkes ind. Luk ventillukningen og sænk ventilen ned med et let tryk.
3. For at fylde delene (2)-(7) skal ventilhætten åbnes og luftkamrene pumpes op (afb. B). Luk ventillukningen og sænk ventilen ned med et let tryk.

Fastgørelse af hoppeborgen

Få artiklen sikret til de otte fastgørelsesøjer (1a) med hvert sit jordspyd (8) på en plan græsplæne (afb. A).

Nedtagning

Luften lukkes ud

Luk luften ud af hoppeborgen som følger:

1. For hurtigt at lukke luften ud af bundkammeret skal du åbne lukkeproppen (afb. D).
2. For at udlufte de andre komponenter skal den respektive ventil trækkes ud og ventilskaffet trykkes let sammen, så luften kan slippe ud eller udluftningsrøret (9) sættes i den respektive lukning for at lade luften slippe hurtigt ud.

Opbevaring, rengøring

Opbevar altid artiklen tør, ren og uoppumpet ved stuetemperatur, når den ikke er i brug. Ventilene skal altid være lukkede under opbevaring. Artiklen rengøres kun med vand eller sæbevand, aldrig med skræppe rengøringsmidler. Ved opbevaring til vinteren må der ikke lægges skarpe genstande på artiklen og den må ikke gnides ind med talkum.

Reparationer

Små lækager eller huller kan reparereres med vedlagte reparationslapper (10).

Vigtigt! Efter reparationen må artiklen ikke pumpes op i 20 minutter! Brug ikke lapperne ved lækager eller huller på sømmen.

- Lad luften slippe helt ud af artiklen.
- Rens området omkring lækagen grundigt! Området skal være tørt og fri for fedt.
- Skær et stykke reparationsmateriale ud, så dets kanter rager ca. 1,3 cm ud over det beskadigede område.
- Træk lappen af papiret, læg den på det beskadigede område og tryk den godt fast.

Henvisninger vedr. bortskaffelse



Bortskaf artiklen og emballagematerialerne i henhold til aktuelle, lokale forskrifter. Opbevar emballagematerialer (som f.eks. folieposer) utilgængeligt for børn. Yderligere informationer om bortskaffelse af den udtjente artikel kan indhentes hos kommunen. Bortskaf artiklen og emballagen på en miljøvenlig måde.



Genbrugskoden tjener til identifikation af forskellige materialer med hensyn til tilbageførsel til genanvendelseskredsløbet (recycling). Koden består af et genbrugssymbol, som afspejler genanvendelseskredsløbet, og et tal, der identificerer materialet.

Oplysninger om garanti og servicehåndtering

Varen er fremstillet med største omhu og under løbende kontrol. DELTA-SPORT HANDELSKONTOR GmbH yder private slutkunder tre års garanti på varen fra købsdato (Garantifrist) i henhold til følgende bestemmelser. Garantien gælder kun for materiale- og fremstillingsfejl. Garantien dækker ikke dele, der udsættes for normal slitage og derfor må betragtes som sliddele (f.eks. batterier) eller skrøbelige dele såsom afbrydere eller dele, der er fremstillet af glas.

Garantien kan ikke gøres gældende, hvis varen er blevet anvendt ukorrekt eller uagtsomt eller til andre formål end det tilsigtede eller i det tilsigtede omfang. Garantien bortfalder ligeledes ved manglende overholdelse af anvisningerne i betjeningsvejledningen. Kunden skal kunne påvise, at der er tale om materiale- eller fremstillingsfejl og ikke fejl som følge af ovenstående omstændigheder.

Garantien kan kun gøres gældende i garanti-perioden mod fremvisning af original kvittering. Gem derfor den originale kvittering. Garanti-perioden forlænges ikke i tilfælde af reparation i henhold til garantien, den lovpligtige garanti eller pr. kulance. Dette gælder også for udskiftede og reparerede dele.

I tilfælde af klager er det muligt at kontakte nedenstående servicelinje eller kontakte os pr. e-mail. Ved garantisager vil vi efter eget skøn reparere varen uden beregning, ombytte varen eller refundere købsprisen. Der er ingen yderligere rettigheder under garantien.

Dine lovmæssige rettigheder, herunder navnlig garantikrav over for sælger, indskrænkes ikke som følge af denne garanti.

IAN: 509365_2507

 Service Danmark

Tel.: 32 710005

E-Mail: deltasport@lidl.dk

Gratulujemy!

Decydując się na ten produkt, otrzymują Państwo towar wysokiej jakości. Należy zapoznać się z produktem przed jego pierwszym użyciem.



Należy uważnie przeczytać następującą instrukcję użytkownika.

Produkt ten należy użytkować wyłącznie w opisany sposób oraz zgodnie ze wskazanym przeznaczeniem. Niniejszą instrukcję użytkowania należy przechowywać w bezpiecznym miejscu. Przekazując produkt innej osobie, należy upewnić się, że otrzyma ona także całą dokumentację dotyczącą produktu.

Zakres dostawy (rys. A)

1 x dmuchany zamek

1 x komora podłogowa (1)

2 x łuk boczny (2)

2 x podpora wzdłużna (3)

3 x belka poprzeczna (4)

1 x kosz do koszykówki z tarczą (7)

4 x pierścień (5)

1 x piłka (6)

8 x kotów (8)

2 x rurka do spuszczenia powietrza (9)

2 x łatka naprawcza (10)

1 x instrukcja użytkownika

Dane techniczne

Wymiary: 160 x 160 x 180 cm

(dł. x szer. x wys.)



Maksymalna waga użytkownika: 50 kg



Data produkcji (miesiąc/rok):

12/2025



Delta-Sport Handelskontor GmbH

niniejszym oświadczają, że niniejszy artykuł jest zgodny z zasadniczymi wymaganiami i innymi stosownymi przepisami.

Zastosowanie zgodne z przeznaczeniem

Ostrzeżenie. Wylądowanie do użytku domowego. Niniejszy artykuł jest zabawką zaprojektowaną dla dzieci powyżej 36 miesięcy o maksymalnej wadze ciała do 50 kg i jest przeznaczony do użytku prywatnego na wolnym powietrzu. Nie jest przystosowany do zastosowania na wodzie lub na śniegu.

Wskazówki bezpieczeństwa

- Ostrzeżenie. Wszelkie materiały opakowaniowe i montażowe nie są częścią zabawki i ze względów bezpieczeństwa należy je zawsze usunąć przed przekazaniem produktu dzieciom do zabawy.



Ryzyko obrażeń!

- Ostrzeżenie. Nie nadaje się dla dzieci w wieku poniżej 36 miesięcy. Niebezpieczeństwo udławienia się. Małe części.
- Nie wolno pozwalać dziecku na zabawę bez nadzoru, ponieważ dzieci nie potrafią przewidzieć potencjalnych zagrożeń.
- Wymagany montaż przez osobę dorosłą.
- Z artykułu może korzystać jednocześnie tylko jedna osoba w tym samym czasie.
- Podczas skakania w zamku dmuchanym nie mogą znajdować się ostre lub twarde przedmioty, jak np. zabawki.
- Nie wolno nosić biżuterii, zegarków lub kluczy. Przed przystąpieniem do skakania należy zdjąć buty i ewentualnie okulary.
- Aby ochronić produkt przed uszkodzeniem, a osoby przed odniesieniem obrażeń, zamek dmuchany może być użyty dopiero wtedy, gdy zostanie w całości nadmuchany.
- Zamek dmuchany należy rozłożyć na równej powierzchni trawnika, który wolny jest od kamieni, kijów, nierówności i zagłębień.
- Ustawiając zamek dmuchany należy zachować odstęp bezpieczeństwa przynajmniej 2 m do budynków, schodów, płotów, murów, zbiorników wodnych, zwisających gałęzi, sznurków na bieliznę, przewodów elektrycznych i innych przeszkód.

- Nie rozkładać zamku dmuchanego na betonie, asfalcie lub innych twardych podłożach.
- Nie stosować zamku dmuchanego przy wietrznej pogodzie, deszczu lub śniegu.
- Sprawdzać artykuł przed każdym użyciem pod kątem uszkodzeń i zużycia.
- Z artykułu można korzystać wyłącznie wtedy, gdy znajduje się w nienagannym stanie!
- Powierzchnie muszą zawsze być czyste i suche.
- Dzieciom należy udzielić wskazówek dotyczących użycia w celu zapewnienia bezpiecznej zabawy.
- Zamek dmuchany nie może służyć jako łóżko, ponieważ dzieci mogą ześlizgnąć się pomiędzy dno a ścianki boczne i mogą się udusić.

Unikanie szkód materialnych!

- Wszystkie nadmuchiwane artykuły są wrażliwe na zimno. Z tego względu nie należy rozkładać i nadmuchiwać artykułu w temperaturze poniżej 15 °C!
- Jeśli ciśnienie powietrza w artykule wzrosło w prażącym słońcu, należy je odpowiednio skompensować poprzez uwolnienie powietrza.
- Należy upewnić się, że artykuł, zwłaszcza po nadmuchaniu, nie ma kontaktu z kamieniami, żwirem lub przedmiotami spiczastymi i nigdzie nie dochodzi do tarcia ani ścierania, ponieważ w przeciwnym razie może dojść do uszkodzenia folii.
- Do zaworów bezpieczeństwa wkładać tylko odpowiednie adaptery pompki. W przeciwnym razie może dojść do uszkodzenia zaworów.
- Nie nadmuchiwać zbyt mocno, ponieważ stwarza to ryzyko rozerwania szwów. Po nadmuchaniu należy szczelnie zamknąć zawory.
- Unikać kontaktu z ostrymi, gorącymi, spiczastymi lub niebezpiecznymi przedmiotami.

Montaż

Montażu dokonywać mogą wyłącznie osoby dorosłe. Postępować zgodnie z podaną kolejnością poszczególnych etapów montażu.

- Należy wybrać gładką i czystą powierzchnię zapewniającą wystarczająco dużo miejsca do rozpakowania i rozłożenia zamku dmuchanego.
- Sprawdzić, czy dostępne są wszystkie elementy i czy znajdują się w idealnym stanie.
- Po drugim rozłożeniu należy sprawdzić zamek dmuchany pod względem ewentualnych uszkodzeń, dziur i rys, oraz uszczelnić zgodnie z instrukcją.

Nadmuchiwanie

Ostrzeżenie!

- **Zawsze należy całkowicie napędnąć wszystkie komory powietrzne!**
- **Unikać nadmiernego pompowania komór powietrznych, ponieważ w przeciwnym razie istnieje ryzyko zbyt dużego rozciągnięcia lub rozerwania szwów.**
- **Do nadmuchiwania artykułu należy stosować standardowe pompki nożne lub pompki tłokowe dwusuwowe wraz z odpowiednimi adapterami pompki.**
- **Do napędniania artykułu nie należy stosować kompresora ani butli ze sprężonym powietrzem. Może to doprowadzić do jego uszkodzenia.**
- **Upewnić się, że komory są napędnione powietrzem równomiernie.**
- **Pompować odpowiednie komory powietrzne, aż staną się twarde w dotyku. Możliwe powinno być swobodne naciskanie kciukiem komory powietrznej.**

- **OSTRZEŻENIE!** Należy unikać stosowania filtrów przeciwsłonecznych i środków do pielęgnacji skóry zawierających alkohol. Zawierające alkohol filtry przeciwsłoneczne i środki do pielęgnacji skóry mogą doprowadzić do zejścia barwnej powłoki nadmuchiwanych artykułów z PCV. Może to spowodować przebarwienia na ciele, odzieży lub innych przedmiotach, z którymi użytkownik ma kontakt.

Kolejność

OSTRZEŻENIE!

W trakcie pompowania komór powietrznych należy zachować podaną kolejność. Zawsze należy całkowicie napełniać wszystkie komory powietrzne.

1. Komora podłogowa (1)
2. Łuki boczne (2)
3. Ścianki boczne (3)
4. Podpory wzdłużne (4)
5. Kosz do koszykówki i tarcza (7)

Napełnianie

1. Otwórz zawór znajdujący się na spodzie komory podłogowej (1).
2. Napełnij komorę podłogową powietrzem i zamknij pokrywę zatyczki (rys. C). Komory powietrzne należy pompować, aż staną się twarde w dotyku. Możliwe powinno być swobodne naciskanie kciukiem komory powietrznej. Zamknąć zatyczkę zaworu i zagłębić go poprzez lekkie naciśnięcie.
3. W celu napełnienia elementów od (2)-(7) otworzyć zatyczkę zaworu i napompować komory powietrzne (rys. B). Zamknąć zatyczkę zaworu i zagłębić go poprzez lekkie naciśnięcie.

Zamocowanie zamku dmuchanego

Zabezpieczyć artykuł przytwierdzając każdą z ośmiu nakładek mocujących (1a) przy pomocy jednej kotwy (8) na równej powierzchni trawnika (rys. A).

Demontaż

Spuszczanie powietrza

Spuszczanie powietrza z zamku dmuchanego odbywa się w następujący sposób:

1. W celu szybkiego spuszczenia powietrza z komory podłogowej otworzyć zatyczkę (rys. D).
2. W celu odpowietrzenia pozostałych elementów składowych wyciągnij odpowiedni zawór i ściśnij lekko trzon zaworu, w taki sposób, aby powietrze mogło się wydostać i wprowadź rurkę do spuszczenia powietrza (9) do odpowiedniego zamknięcia, aby szybko spuścić powietrze.

Przechowywanie, czyszczenie

Podczas nieużywania produkt należy przechowywać zawsze w stanie nienapompowanym w suchym i czystym miejscu, w temperaturze pokojowej.

W trakcie przechowywania zawory muszą być przez cały czas zamknięte. Artykuł czyścić tylko wodą lub wodą z mydłem, nigdy przy użyciu ostrych środków czyszczących. Podczas przechowywania przez zimę nie umieszczać na artykule żadnych ostrych przedmiotów i nie posypywać talkiem.

Naprawy

Niewielkie nieszczelności lub przedziurawienia można naprawić przy pomocy dołączonych łątek naprawczych (10).

Ważne! Po zakończeniu naprawy nie pompować artykułu przez 20 minut! Nie naklejać łątki w przypadku nieszczelności lub przedziurawień na szwach.

- Odczekać, aż powietrze w całości zejdzie z artykułu.
- Oczyszczyć dokładnie powierzchnię wokół miejsca nieszczelnego! Miejsce to musi być suche i niezatłuszczone.

- Wyciąć odpowiedni kawałek materiału naprawczego, wystarczająco duży, aby jego krawędzie wychodziły około 1,3 cm poza uszkodzony obszar.
- Oderwać łatkę z papieru, położyć ją na uszkodzone miejsce i mocno docisnąć.

Uwagi odnośnie recyklingu



Artykuł i materiały opakowaniowe należy usunąć zgodnie z aktualnie obowiązującymi miejscowymi przepisami. Materiały opakowaniowe (np. worki foliowe) należy przechowywać w miejscu niedostępnym dla dzieci. Szczegółowe informacje na temat sposobów usuwania zużytego artykułu można uzyskać u władz gminnych i miejskich. Artykuł oraz opakowanie należy usunąć w sposób przyjazny dla środowiska.



Kod recyklingu służy do oznaczenia różnych materiałów nadających się do ponownego przetworzenia (recyklingu). Kod taki składa się z symbolu recyklingu odzwierciedlającego obieg materiałów do ponownego przetworzenia, a także z numeru, który jest oznaczeniem materiału.

Wskazówki dotyczące gwarancji i obsługi serwisowej

Artykuł został wyprodukowany z najwyższą starannością i pod stałą kontrolą. DELTA-SPORT HANDELSKONTOR GmbH przyznaje klientowi końcowemu na niniejszy artykuł trzy lata gwarancji od daty zakupu (okres gwarancyjny) z zastrzeżeniem poniższych postanowień. Gwarancja dotyczy wyłącznie wad materiałowych i wad wykonania. Gwarancja nie obejmuje części, które podlegają normalnemu zużyciu i z tego względu należy je traktować jako części zużywalne (np. baterie) i nie obejmuje części kruchych takich jak przelączniki ani części wykonanych ze szkła.

Wyklucza się roszczenia z tytułu niniejszej gwarancji w przypadku użycia artykułu w sposób niewłaściwy lub sprzeczny z jego przeznaczeniem lub w sposób wykraczający poza przewidziane przeznaczenie lub poza przewidziany zakres użytkowania lub jeśli wytyczne zawarte w instrukcji obsługi nie były przestrzegane, chyba że klient końcowy udowodni istnienie wady materiałowej lub wady wykonania, która nie wynika z podanych wyżej przyczyn. Roszczenia z tytułu gwarancji można zgłaszać wyłącznie w okresie gwarancyjnym za okazaniem oryginalnego dowodu zakupu. Prosimy zatem zachować oryginalny dowód zakupu! W przypadku jakichkolwiek reklamacji prosimy skontaktować się z nami najpierw za pośrednictwem podanej poniżej infolinii serwisowej lub drogą e-mailową. W przypadku objętym gwarancją artykuł zostanie – według naszego uznania – bezpłatnie naprawiony, wymieniony lub nastąpi zwrot ceny zakupu. Z gwarancji nie wynikają żadne inne prawa.

Niniejsza gwarancja nie ogranicza Państwa ustawowych praw, w szczególności roszczeń gwarancyjnych wobec danego sprzedawcy. W przypadku wymiany części lub całego artykułu okres gwarancji przedłuża się o trzy lata zgodnie z art. 581 § 1 kodeksu cywilnego. Po upływie czasu gwarancji powstałe naprawy są płatne.

IAN: 509365_2507

 Serwis Polska
Tel.: 22 397 4996
E-Mail: deltasport@idl.pl

Sveikiname!

Įsigijote aukštos kokybės gaminį. Prieš pirmą kartą naudodami, susipažinkite su gaminiu.



Atidžiai perskaitykite pateiktą naudojimo instrukciją.

Gaminį naudokite tik taip, kaip aprašyta, ir tik nurodytu tikslu. Išsaugokite šią naudojimo instrukciją. Perduodami gaminį, nepamirškite perduoti trečiajai šaliai ir visų su juo susijusių dokumentų.

Komplekto sudėtis (A pav.)

- 1 x pripučiamaoji pilis
 - 1 x apatinė kamera (1)
 - 2 x šoninė arka (2)
 - 2 x šoninė siena (3)
 - 3 x išilginis skersinis (4)
 - 1 x krepšinio krepšys su taikiniu (7)
- 4 x žiedas (5)
- 1 x kamuolys (6)
- 8 x kuoliukas (8)
- 2 x oro išleidimo vamzdelis (9)
- 2 x remonto lopas (10)
- 1 x naudojimo instrukcija

Techniniai duomenys

Matmenys : 160 x 160 x 180 cm (l x P x A)



Maks. naudotojo svoris: 50 kg



Pagaminimo data (mėnuo/metai):

12/2025



“Delta-Sport Handelskontor GmbH”

pareiškia, kad šis gaminys atitinka esminius reikalavimus ir kitas susijusias nuostatas.

Tinkamas naudojimas

Įspėjimas. Tik buitiniam naudojimui.

Šis gaminys – tai vyresniems nei 36 mėnesių ir ne sunkesniems nei 50 kg vaikams privačiai lauke naudoti skirtas žaislas. Jis nepritaikytas naudoti ant vandens ar sniego.

Saugos nurodymai

- Įspėjimas. Visos pakuotės bei tvirtinimo medžiagos nėra šio žaislo dalis, todėl būtina pašalinti jas prieš duodami žaislą vaikui.



Pavojus susižaloti!

- Įspėjimas. Netinka vaikams iki 36 mėnesių. Pavojus užspringti. Smulkios detalės.
- Neleiskite savo vaikui naudoti gaminio be priežiūros, nes vaikai negali įvertinti galimo pavojaus.
- Surinkti turi suaugusieji.
- Vienu metu gaminį naudoti gali tik vienas asmuo.
- Šokinėjant pripučiamajoje pilyje turi nebūti as-triabriaunių ir kietų daiktų, pavyzdžiui, žaislų.
- Nedėvėkite papuošalų, laikrodžių ir pasidėkite raktus. Prieš šokinėdami nusaukite batus ir, jei reikia, nusiimkite akinius.
- Kad apsaugotumėte gaminį nuo pažeidimo ir žmones nuo sužalojimo, gaminį pradėkite naudoti tik kai jis visiškai pripūstas.
- Pripučiamąją pilį surinkite ant lygios vejos, kurioje nėra akmenų, pagalių, nelygumų ar duobių.
- Pripučiamąją pilį statykite bent 2 m atstumu nuo pastatų, laiptų, tvorų, sienų, vandens telkinių, išsikišusių medžių šakų, skalbinių džiovimo virvių, elektros laidų ir kitų kliūčių.
- Nestatykite pripučiamosios pilies ant betono, asfalto ar kitos kietos dangos.
- Nenaudokite pripučiamosios pilies pučiant stipriam vėjui, lyjant ar sningant.
- Kiekvieną kartą pieš naudodami gaminį, patrinkinkite, ar jis nepažeistas ir nenusidėvėjęs.
- Naudokite tik nepriekaištingos būklės gaminį!
- Gaminio paviršiai nuolat turi būti švarūs ir sausi.
- Paaiškinkite savo vaikams, kaip naudoti gaminį ir žaisti saugiai.
- Pripučiamoji pilis negali būti naudojama kaip lova, nes vaikai gali nusiridenti į tarpą tarp apatinės dalies ir šoninių sienelių bei uždusti.



Gaminio apsauga nuo pažeidimų!

- Visi pripučiami gaminiai jautrūs šalčiui. Todėl jokiū būdu neišlankstykite ir nepūskite gaminio, kai aplinkos temperatūra žemesnė nei 15 °C!
- Jei dėl saulės spindulių poveikio padidėja oro slėgis, išleiskite dalį oro.
- Saugokite gaminį, o ypač jei jis pripūstas, nuo sąlyčio su akmenimis, žvyru ir aštriais daiktais, kad jis niekur nesivilkėtų bei nesibrauktų, nes gali būti pažeista plėvelė.
- Į apsauginius ventilius kiškite tik tinkamus pompų antgalius. Antraip galite pažeisti ventilius.
- Gaminio nepripūskite per stipriai, kad neplyštų siūlės. Pripūtę gaminį, sandariai uždarykite ventilius.
- Saugokite gaminį nuo sąlyčio su aštriais, karštais, smailiais ar pavojingais daiktais.

Surinkimas

Gaminį surinkti visada turi suaugęs asmuo. Laikykites gaminio surinkimo eilės tvarkos.

- Pripučiamajai piliai išpakuoti ir išlankstyti pasirinkite lygią, sausą ir pakankamai didelio ploto vietą.
- Įsitikinkite, kad yra visos dalys ir jų būklė yra nepriekaištinga.
- Pripučiamąją pilį statydami antrą kartą ir vėliau, tikrinkite, ar ji nepažeista, neįplyšusi bei neįtrūkusi ir, jei reikia, sutaisykite ją, kaip aprašyta toliau.

Pripūtimas

Įspėjimas!

- **Oro kameras visada pripūskite iki galo!**
- **Nepripūskite oro kamerų per stipriai, kad nepersitemptų ir netrūktų siūlės.**
- **Gaminį pūskite įprastinėmis kojūnėmis pompomis arba dvieigėmis stūmoklinėmis pompomis su tinkamais antgaliais.**

- **Gaminui pripūsti nenaudokite kompresorių ar suslėgto oro balionų. Tai gali pažeisti gaminį.**
- **Oro kameras pripūskite tolygiai.**
- **Kiekvieną oro kamerą pripūskite tiek, kad ji būtų pakankamai standi. Paspaudus nykščiu, oro kamera turėtų šiek tiek įsispausti.**
- **ĮSPĖJIMAS! Nenaudokite alkoholinių apsaugos nuo saulės ir odos priežiūros priemonių. Alkoholinės apsaugos nuo saulės ir odos priežiūros priemonės gali pažeisti pripučiamo gaminio iš PVC dažų sluoksnį. Dėl to gali nusidažyti Jūsų drabužiai, kūnas ar kiti besiliečiantys daiktai.**

Eilės tvarka

ĮSPĖJIMAS!

Oro kameras pripūskite nurodyta eilės tvarka. Oro kameras visada pripūskite iki galo.

1. Apatinė kamera (1)
2. Šoninės arkos (2)
3. Šoninės sienos (3)
4. Išilginis skersinis (4)
5. Krepšinio krepšys su taikiniu (7)

Pripūtimas

1. Atidarykite ventilių apatinės kameros (1) apačioje.
2. Pripūskite apatinę oro kamerą ir užkimškite ją kamšteliu (C pav.). Pripūskite oro kamerą tiek, kad ji būtų pakankamai standi. Paspaudus nykščiu, oro kamera turėtų šiek tiek įsispausti. Užkimškite ventilių kamšteliu ir lengvu judesiu įspauskite ventilių į vidų.
3. Atkimškite (2)-(7) oro kamerų ventilius ir pripūskite šias oro kameras (B pav.). Užkimškite ventilių kamšteliu ir lengvu judesiu įspauskite ventilių į vidų.

Pripučiamosios pilies tvirtinimas

Į kiekvieną gaminio kilpą (1a) įsmeikite po kuoliuką (8), kad pritvirtintumėte gaminį prie lygios vejos (A pav.).

Išardymas

Oro išleidimas

Orą iš pripučiamosios pilies išleiskite tokia eilės tvarka:

1. Kad greitai išleistumėte orą iš apatinės kameros, atkiškite ventiliį (D pav.).
2. Norėdami išleisti orą iš kitų sudedamųjų dalių, ištraukite atitinkamą ventiliį ir šiek tiek suspauskite ventilio kotą, kad galėtų išeiti oras, arba į uždarymo angą įkiškite oro išleidimo vamzdelį (9), kad oras išeitų greičiau.

Laikymas, valymas

Kai gaminio nenaudojate, laikykite sausą, švarų ir nepripūstą kambario temperatūroje.

Laikomo gaminio ventiliai turi būti nuolat uždaryti. Plaukite tik vandeniu ar šiek tiek muiluotu vandeniu ir joku būdu nenaudokite agresyvių ploviklių. Laikydami gaminį per žiemą, nedėkite ant jo aštriabriaunių daiktų ir nepadenkite talko milteliais.

Remontas

Nedidelius nesandarumus ar skylutes galite užtaisyti pridėtais lopais (10).

Svarbu! Užtaisyto gaminio nepūskite 20 minučių! Neklijuokite lopo, jei nesandari vieta ar skylė yra ant siūlės.

- Iš gaminio išleiskite visą orą.
- Kruopščiai nuvalykite plotą apie nesandarią vietą! Šis plotas turi būti sausas ir neriebaluotas.
- Iškirpkite tokio dydžio lopą, kad jo kraštai būtų maždaug 1,3 cm išsikišę į kraštus nuo pažeistos vietos.
- Lopą atlukpikite nuo popieriaus, uždėkite ant pažeistos vietos ir tvirtai prispauskite.

Išmetimo nurodymai



Gaminio ir pakuotės atliekas tvarkykite laikydamiesi galiojančių vietos taisyklių. Pakuotės medžiagas (pvz., plastikinius maišelius) laikykite vaikams nepasiekiamoje vietoje. Daugiau informacijos apie panaudotų gaminių atliekų tvarkymą teiraukitės savo savivaldybės arba miesto administracijos įstaigose. Gaminio ir pakuotės atliekas sutvarkykite tausodami aplinką.



Perdirbimo kodas skirtas įvairioms medžiagoms ženklinti ir grąžinti pakartotiniam naudojimui (perdirbimui).

Kodą sudaro perdirbimo simbolis, reiškiantis pakartotinį naudojimą, ir numeris, žymintis medžiagą.

Pastabos dėl garantijos ir aptarnavimo

Gaminys pagamintas kruopščiai, vykdant nuolatinę kontrolę. Privatiems galutiniams klientams „DELTA-SPORT HANDELSKONTOR GmbH“ šiam gaminiui suteikia trejų metų garantiją nuo pirkimo datos (garantinis laikotarpis) pagal toliau nurodytas sąlygas. Garantija taikoma tik medžiagoms ir apdirbimui. Garantija netaikoma toms dalims, kurios įprastai dėvėsi ir yra laikomos nusidėvinčiomis dalimis (pvz., baterijoms), taip pat dužioms dalimis, pvz., jungikliams ar iš stiklo pagamintoms dalims.

Teisė pasinaudoti šia garantija negalioja, jei gaminys buvo naudojamas netinkamai ar neteisingai, ne pagal numatytą paskirtį arba jei nesilaikoma naudojimo instrukcijos nurodymų, išskyrus tuos atvejus, kai galutinis klientas įrodo, kad buvo medžiagų arba apdirbimo klaida, kilusi ne dėl minėtų aplinkybių.

Teise į garantiją galima pasinaudoti tik garantiniu laikotarpiu, pateikus originalų kasos kvitą. Todėl saugokite originalų kasos kvitą. Atlikus bet kokį remontą, grindžiamą įmonės garantija, įstatymuose numatyta garantija ar gamintojo gera valia, garantinis laikotarpis nėra pratęsimas. Ši nuostata taip pat taikoma pakeistoms ir suremontuotoms dalims.

Kilus nusiskundimų, pirmiausiai kreipkitės toliau nurodytu techninės pagalbos telefono numeriu arba susisiekite su mumis elektroniniu paštu. Jei taikoma garantija, mes Jums nemokamai įpataisysime ar pakeisime arba grąžinsime pinigų, sumokėtus už gaminį (savo nuožiūra). Jokių kitų teisių garantija nesuteikia.

Ši garantija neriboja Jūsų teisių, numatytų įstatymuose, ypač garantinių teisių pardavėjo atžvilgiu.

IAN: 509365_2507

 Aptarnavimas Lietuvoje
Tel.: 0 800 33144
E-Mail: deltasport@lidl.lt

Soovime õnne!

Olete otsustanud kvaliteetse toote kasuks. Enne esmakordset kasutamist tutvuge tootega.

Selleks lugege tähelepanelikult järgmist kasutusjuhendit.

Kasutage toodet ainult toodud kirjelduste kohaselt ja ainult ettenähtud kasutusvaldkondades. Hoidke seda kasutusjuhendit kindlas kohas. Tootedasiandmisel andke üle ka kõik tootedokumendid.

Tarnekomplekt (joon. A)

- 1 x batuutlinnus
 - 1 x põhjakamber (1)
 - 2 x küljekaar (2)
 - 2 x külgsein (3)
 - 3 x pikitala (4)
 - 1 x korvpallikorv koos sihtimislauga (7)
- 4 x rõngas (5)
- 1 x pall (6)
- 8 x vai (8)
- 2 x õhutustoruke (9)
- 2 x parandusplaaster (10)
- 1 x kasutusjuhend

Tehnilised andmed

Hüppeloss: 160 x 160 x 180 cm (P x L x K)



Max kasutajakaal: 50 kg



Valmistamiskuupäev (kuu/aasta):
12/2025



Delta-Sport Handelskontor GmbH
kinnitab käesolevaga, et käesolev
toode vastab olulistele nõuetele ja muudele
asjakohastele sätetele.

Sihtotstarbeline kasutamine

Tähelepanu. Mõeldud ainult kodumajapidamises kasutamiseks. See toode on mänguasi, see on toodetud üle 36-kuustele lastele maksimaalse kaaluga 50 kg, see on isiklikul otstarbel vabas õhus kasutamiseks. See ei sobi kasutamiseks veepool ega lumes.

Ohutusjuhised

- Tähelepanu: Ükski pakke- ja kinnitusmaterjal pole mänguaja koostisosas ja need tuleb ohutuse tagamiseks alati eemaldada, enne kui annate toote lastele mängimiseks.

Vigastusoht!

- Tähelepanu. Ei ole sobiv alla 36 kuu vanustele lastele. Lämmatamisohut Väikesed osad.
- Ärge jätke oma last tootega järelevalveta mängima, kuna lapsed ei oska võimalike ohtudega arvestada.
- Ülesseadmisega peab tegelema täiskasvanu.
- Toodet tohib korraga kasutada ainult üks inimene.
- Hüppamise ajal ei tohi olla hüppelossis teravaid või kõvasid esemeid, nt mänguasi.
- Ärge kandke ehteid, kellasid ega võtmeid. Võtke jalanõud jalast ja võimalusel prillid eest enne hüppamist.
- Tooted kahjustuste ja inimesi vigastuste eest kaitsmiseks tohib hüppelossi kasutada alles siis, kui see on täielikult teis puhutud.
- Hüppeloss tuleks seada üles tasasel muruplatsil, kus pole kive, oksid, ebatasasusi ega langusi.
- Hüppelossil tuleb tagada ehitiste, treppide, tarade, müüride, vee, ülerippuvate okste, kuivatusdööride, elektriliinide ja muude takistuste suhtes vähemalt 2 m pikkune möödukas ohutuskaugus.
- Ärge seadke hüppelossi üles betoonil, asfaldil või muudel kõvadest pinnastel.
- Ärge kasutage hüppelossi tuuliste ilmade, vihma või lume korral.
- Kontrollige toodet enne iga kasutuskorda kahjustuste või kulumise suhtes.
- Toodet tohib kasutada ainult laitmatu seisukorras!
- Pealispinnad peavad olema alati puhtad ja kuivad.
- Teavitage lapsi kasutusjuhustest ohutu mängu tagamiseks.
- Hüppelossi ei tohi kasutada voodina, kuna lapsed võivad libiseda põhja ja külgeinte vahele ning seeläbi lämbuda.

Vara kahjustuste vältimine!

- Kõik täispuhutavad tooted on külma suhtes tundlikud.
- See tõttu ei tohi toodet lahti võtta ega täis pumbata alla 15 °C temperatuuride korral
- Kui õhurõhk peaks ereda päikesega tõusma, tuleb seda õhu väljalaskmisega vastavalt tasakaalustada.
- Jälgige seda, et toode - eriti täispumbatud olekus - ei puutuks kokku kivide, kruusa või teravate esemetega ning ärge kunagi hõõruge ega lohistage seda, vastasel juhul võib kile saada kahjustada.
- Sisestage kaitseventiil ainult sobiv pumbaadapter. Vastasel juhul võib ventiil saada kahjustada.
- Ärge pumbake liiga pingule, kuna vastasel juhul esineb oht, et mõni keevitussilmus rebeneb. Ventiil tuleb pärast täispumpamist hästi sulgeda.
- Vältige kokkupuudet teravate, kuumade, nurgeliste või ohtlike esemetega.

Ülesseadmine

Ülesseadmisega peaksid alati tegelema täiskasvanud. Palun järgige ülesseadmise üksikuid samme toodud järjekorras.

- Valige tasane ja puhas pind, kus on piisavalt ruumi hüppelossi lahtipakkimiseks ja avamiseks.
- Veenduge, et kõik osad on olemas ja need on laitmatu seisukorras.
- Kui seate hüppelossi teist korda üles, tuleks kontrollida seda kahjustuste, aukude ja rebendiste suhtes ning need sulgeda, nagu on edaspidi kirjeldatud.

Täispumpamine

Tähelepanu!

- **Pumbake õhukambriid alati täielikult täis!**
- **Vältige õhukambrit üleliigset täispumpamist, kuna vastasel juhul esineb oht keevisõmbluste ülepingutamiseks või isegi rebenemiseks.**

- **Kasutage toote täispumpamiseks tavakaubanduses müüdavaid jalgpumpasid või kahetaktilisi kolbpumpasid koos sobivate pumbaadapteritega.**
- **Ärge kasutage toote täispumpamiseks kompressorit ega suruõhupudelit. See võib põhjustada tootel kahjustusi.**
- **Jälgige, et kambrid on ühtlaselt õhuga täidetud.**
- **Pumbake vastav õhukamber nii täis, kuni see tundub tugev. Vajutades põialdega õhukambriale, peaks neid saama veel kergelt sisse vajutada.**
- **TÄHELEPANU!**
Vältige alkoholisisaldusega päikesekaitse- ja nahahooldusvahendite kasutamist. Alkoholisisaldusega päikesekaitse- ja nahahooldusvahendid võivad PVC-täidisega toodete värvkatte maha koorida. See võib põhjustada keha, rõivaste või muude kokkupuutel olevate esemete värvimuutust.

Järjekord

TÄHELEPANU!

Pidage kinni järgmisest järjekorrast õhukambrite täispuhumisel. Kõik õhukambriid tuleb alati täielikult täis pumbata.

1. Põhjakamber (1)
2. Külgskaared (2)
3. Külgsseinad (3)
4. Pikitalad (4)
5. Korvpallikorv koos sihtimislauga (7)

Täitmine

1. Avage põhjakambri alumisel küljel olev ventiil.
2. Täitke põhjakamber (1) õhuga ja sulgege sulgekork (joon. C). Pumbake õhukamber nii täis, kuni see tundub tugev. Vajutades põialdega õhukambriale, peaks neid saama veel kergelt sisse vajutada. Sulgege ventiili sulgur ja suruge ventiil kerge survega sisse.
3. Koostisosade 2-7 täitmiseks avage ventiili sulgur ja pumbake õhukambriid täis (joon. B). Sulgege ventiili sulgur ja suruge ventiil kerge survega sisse.

Hüppelossi kinnitamine

Kinnitage toode kaheksast kinnitusaasast (1a) läbistatud vaiadega (8) tasase muruplatsi külge (joon. A).

Lahtivõtmine

Laske hüppelossil õhk välja järgmiselt:

1. Põhjakambri kiireks tühjendamiseks avage sulgur (joon. D).
2. Muude koostisosade tühjendamiseks tõmmake vastav ventiil välja ja vajutage ventiilivars kergelt kokku, et õhk saaks välja tulla, või juhtige vastavasse sulgurisse õhutustoruke (9), et õhk saaks kiiresti väljuda.

Hoiustamine, puhastamine

Kui toodet ei kasutata, hoiustage seda alati kuivas, puhtas ja tühjas olekus toatemperatuuril. Ventiilid peavad olema hoiustamise ajal alati suletud. Puhastage alati vee või seebiveega, ärge kasutage teravaid puhastusvahendeid. Talveks hoiustamisel ärge asetage tootele teravaid esemeid ning ärge katke talgiga.

Remont

Kaasaantud remondiplaastritega saab parandada väikesed lekked või augud.

Tähtis! Pärast remonti tuleb oodata vähemalt 20 minutit enne täispumpamist! Ärge kasutage plaastreid lekete või aukudega, mis on silmustel.

- Laske õhk tootest täielikult välja.
- Puhastage hoolega lekkeümbrust ala! Ala peab olema kuiv ja rasvavaba.
- Lõigake tükk remondimaterjalist välja, see peab olema piisavalt suur, et selle servad oleksid umbes 1,3 cm kahjustunud piirkonnast üle.
- Tõmmake plaaster paberi küljest ära, asetage see kahjustunud piirkonda ja vajutage see kinni.

Jäätmekäitlusjuhised



Utiliseerige tooteartikkel ja pakkematerjalid vastavalt ajakohastele kohalikele eeskirjadele. Hoidke pakkematerjali (nt kilekotte) lastele kättesaamatus kohas.

Kasutuskõlbmatu tooteartikli utiliseerimise kohta saate lisainformatsiooni oma valla- või linnavalitusest. Utiliseerige tooteartikkel ja pakend keskkonnasäästlikult.



Taaskasutuskoodi kasutatakse ringlussevõtu tsükliks olevate erinevate materjalide identifitseerimiseks (taaskasutamine).

Kood koosneb ringlussevõtu tsükli taaskasutus-sümbolist ja materjali identifitseerivast numbrist.

Juhised garantii ja teeninduskulu kohta

Toode on toodetud väga hoolikalt ja pideva kontrolli all. DELTA-SPORT HANDELSKONTOR GmbH annab eraisikutest lõpptarbijatele selle kauba ostmisel kolmeaastase garantii alates ostukuupäevast (garantiiperiood) vastavalt järgmistele sätetele. Garantii kehtib ainult materjali- ja töötlemisvigade korral. Garantii ei laiene osadele, mis on tavapärast kulunud, ja seetõttu tuleb neid käsitleda kulumisdetailidena (nt patareid), ega kergesti purunevatele osadele, nagu lülid või klaasist osad.

Garantiinõuded on välistatud, kui toodet on kasutatud mitte ettenähtud otstarbel, valesti või mitte ettenähtud nõuete raames või kasutuslaaduses või kui kasutusjuhendis toodud andmeid ei ole järgitud, kui just lõppklient ei suuda tõestada, et esinevad materjali- või töötlemisvead, mis ei põhine eelnimetatud tingimustel.

Garantiinõudeid saab garantiitaja jaoks esitada alles pärast originaalkviitungi esitamist. Seetõttu palun hoidke originaalkviitung alles. Garantiid ei pikendata garantii, seadusliku garantii või hea tahte põhjal tehtud remondi tööde järgi. See kehtib ka asendatud ja parandatud osade kohta.

Kui teil on kaebusi, võtke ühendust allpool toodud infotelefoni või e-posti teel. Garantii- nõude korral parandame - omal valikul - toote teile tasuta, asendame selle või maksame tagasi ostuhinna. Muid õigusi garantiist ei tulene. See garantii ei piira teie seadusjärgseid õigusi, eriti garantiinõudeid vastava müüja vastu.

IAN: 509365_2507

 Teenindus Eesti

Tel.: 8000049109

E-post: deltasport@lidl.ee

Apsveicam!

Jūs izvēlējāties iegādāties augstas kvalitātes precī. Pirms sākat lietot precī, apgūstiet to.



Šajā nolūkā rūpīgi izlasiet tālāk iekļauto lietošanas norādījumus.

Lietojiet precī tikai atbilstoši aprakstītajam lietojumam un tikai norādītajiem lietošanas mērķiem. Saudzīgi glabājiet šo lietošanas norādījumus. Nododot precī trešajām personām, pievienojiet tai visus dokumentus.

Piegādes komplekts (A att.)

- 1 x piepūšamā pils
 - 1 x pamatnes kamera (1)
 - 2 x sānu arkas (2)
 - 2 x sānsienas (3)
 - 3 x garenijas (4)
 - 1 x basketbola grozs ar vairogu (7)
- 4 x riņķi (5)
- 1 x bumba (6)
- 8 x mietiņi (8)
- 2 x caurulīte gaisa izlaišanai (9)
- 2 x remonta ielāpi (10)
- 1 x lietošanas norādījumi

Tehniskie dati

Piepūšamā pils:

160 x 160 x 180 cm (G x P x A)



Maks. lietotāja svars: 50 kg

 Izgatavošanas datums (mēnesis/gads): 12/2025

 Delta-Sport Handelskontor GmbH ar šo paziņo, ka šis izstrādājums atbilst pamatprasībām un citiem attiecīgajiem noteikumiem.

Noteikumiem atbilstoša lietošana

Uzmanību! Izmantot tikai mājas apstākļos. Šis izstrādājums ir privātai lietošanai ārpus telpām paredzēta rotaļlieta bērniem, kas vecāki par 36 mēnešiem un kuru svars nepārsniedz 50 kg. Tas nav piemērots izmantošanai uz ūdens vai sniegā.

Drošības norādījumi

- Uzmanību! Iepakojuma un stiprinājuma materiāli nav rotaļlietas sastāvdaļa, tādēļ drošības apsvērumu dēļ tie jānoņem, pirms izstrādājums tiek nodots bērniem rotaļām.



Savainošanās risks!

- Uzmanību! Nav piemērots bērniem, kas jaunāki par 36 mēnešiem. Nosmakšanas risks. Sīkas detaļas.
- Nepieļaujiet, ka jūsu bērns izstrādājumu lieto bez uzraudzības, jo bērni nespēj novērtēt iespējamās briesmas.
- Uzstādīšana jāveic pieaugušai personai.
- Izstrādājumu vienlaicīgi drīkst lietot tikai viena persona.
- Lēkāšanas laikā piepūšamajā pilī nedrīkst atrasties asi un cieti priekšmeti, piem., rotaļlietas.
- Nenēsājiet rotaslietas, rokas pulksteņus vai atslēgas. Pirms lēkāšanas novelciet apavus un, ja jums ir brilles, noņemiet arī tās.
- Lai izstrādājumu pasargātu no bojājumiem un cilvēkus no traumām, piepūšamo pili drīkst lietot tikai tad, kad tā ir pilnībā piepūsta.
- Piepūšamā pils jāuzstāda uz līdzena zāliena, kur nav akmeņu, sprunguļu, zemes izciļņu un iedobju.
- Piepūšamajai pilij jāatrodas vismaz 2 m drošā attālumā no ēkām, kāpnēm, žogiem, mūriem, udeņiem, nokareņiem zariem, veļas auklām, elektrības vadiem un citiem šķēršļiem.
- Neuzstādiet piepūšamo pili uz betona, asfalta vai citām cietām virsmām.
- Nelietojiet piepūšamo pili vējinājā laikā, lietū vai sniegā.
- Ikreiz pirms lietošanas pārbaudiet, vai izstrādājumam nav bojājumu vai nolietojuma pazīmju.
- Izstrādājumu drīkst lietot tikai tad, ja tas ir nevainojamā stāvoklī!
- Virsmām vienmēr jābūt tīrām un sausām.
- Informējiet bērnus par drošas rotaļāšanās noteikumiem.
- Piepūšamo pili nedrīkst izmantot gulēšanai, jo bērni var ieslidēt starp pamatni un sānsienām un tā rezultātā nosmakt.



Izvairīšanās no materiālajiem zaudējumiem!

- Visi piepūšamie izstrādājumi ir jutīgi pret aukstumu.
- Tādēļ nekad neatlokiet un nepiepumpējiet izstrādājumu temperatūrā, kas ir zemāka par 15 °C!
- Ja karstā saulē palielinās gaisa spiediens, tas attiecīgi jāizlīdzina, izlaižot gaisu.
- Sekojiet, lai izstrādājums – it īpaši piepumpētā stāvoklī – nenonāktu saskarē ar akmeņiem, granti vai smailiem priekšmetiem un nekur neberzētos vai nerīvētos, citādi var rasties apvalka bojājumi.
- Drošības ventīļos ievietojiet tikai piemērotus pumpja uzgaļus. Pretējā gadījumā var sabojāt ventīļus.
- Nepiepumpējiet par daudz, citādi pastāv šuvju pārplīšanas risks. Ventīļus pēc piepumpēšanas kārtīgi noslēdziet.
- Novērsiet saskari ar asiem, karstiem, smailiem vai bīstamiem priekšmetiem.

Uzstādīšana

Uzstādīšana vienmēr jāveic pieaugušai personai. Lūdzu, izpildiet atsevišķos uzstādīšanas soļus norādītajā secībā.

- Izvēlieties līdzenu, tīru un pietiekami plašu laukumu, kur piepūšamo pili izpakt un atlocīt.
- Pārliedzieties, ka visas detaļas ir pilnā komplektācijā un nevainojamā stāvoklī.
- Sākot no otrās uzstādīšanas reizes, jāpārbauda, vai piepūšamajai pilij nav bojājumu, caurumu un plīsumu, un, ja nepieciešams, tie jāaizlāpa, kā aprakstīts turpinājumā.

Piepumpēšana Uzmanību!

- **Gaisa kameras vienmēr piepumpējiet pilnībā!**
- **Izvairieties gaisa kameras piepumpēt par daudz, citādi pastāv pārstiepšanas vai pat šuvju pārplīšanas risks.**

- **Izstrādājuma piepumpēšanai izmantojiet tirdzniecībā pieejamos kājas pumpjus vai divvirzienu rokas pumpjus ar atbilstošiem pumpja uzgaļiem.**
- **Izstrādājuma piepumpēšanai neizmantojiet ne kompresoru, ne sašpiestā gaisa balonus. Tā var sabojāt izstrādājumu.**
- **Sekojiet, lai kameras ar gaisu būtu piepildītas vienmērīgi.**
- **Pumpējiet attiecīgo gaisa kameru tik ilgi, līdz tā pataustot šķiet stingra. Uzspiežot ar īkšķi uz gaisa kameras, tai vēl nedaudz jāpadodas.**
- **UZMANĪBU!**
Izvairieties izmantot spirtu saturošus saules aizsarglīdzekļus un ādas kopšanas līdzekļus. Spirtu saturoši saules aizsarglīdzekļi un ādas kopšanas līdzekļi var izšķīdināt piepūšamo PVC izstrādājumu krāsas pārklājumu. Tā rezultātā var sakrāsoties jūsu āda, jūsu apģērbs vai citi kontaktā esošie priekšmeti.

Secība

UZMANĪBU!

Piepūšot gaisa kameras, ievērojiet tālāk norādīto secību. Visas gaisa kameras vienmēr piepumpējiet pilnībā.

1. Pamatnes kamera (1)
2. Sānu arkas (2)
3. Sānsienas (3)
4. Garensijas (4)
5. Basketbola grozs ar vairogu (7)

Piepūšana

1. Atveriet ventīli pamatnes kameras apakšpusē.
2. Piepūtiet pamatnes kameru (1) ar gaisu un aizveriet noslēgvāciņu (C att.). Pumpējiet gaisa kameru tik ilgi, līdz tā pataustot šķiet stingra. Uzspiežot ar īkšķi uz gaisa kameras, tai vēl nedaudz jāpadodas. Aizveriet noslēgvāciņu un, viegli uzspiežot, iespiediet ventīli uz iekšu.
3. Lai piepūstu detaļas 2 - 7, atveriet ventīļa vāciņu un piepumpējiet attiecīgo gaisa kameru (B att.). Aizveriet noslēgvāciņu un, viegli uzspiežot, iespiediet ventīli uz iekšu.

Piepūšamās pils nostiprināšana

Nostipriniet izstrādājumu līdzēnā zālājā, ievietojot katrā no astoņām stiprināšanas cilpām (1a) pa vienam mietīņam (8) un iespraužot mietīņus zemē (A att.).

Nojaukšana

Izlaidiet no piepūšamās pils gaisu šādi:

1. Lai ātrāk izlaistu gaisu no pamatnes kameras, atveriet noslēgu (D att.).
2. Lai izlaistu gaisu no pārējām detaļām, izvelciet uz āru attiecīgās detaļas ventili un viegli saspiediet ventīļa kakliņu tā, lai var izplūst gais, vai ielieciet attiecīgajā noslēgā caurulīti gaisa izlaišanai (9), lai gaisu izlaistu ātrāk.
3. Gaisu no bumbas (6) un riņķiem (5) izlaidiet, kā aprakstīts 2. punktā.

Uzglabāšana, tīrīšana

Ja izstrādājums netiek izmantots, uzglabājiet to nepiepumpētā stāvoklī sausā un tīrā vietā istabas temperatūrā.

Ventīļiem uzglabāšanas laikā vienmēr jābūt aizvērtiem. Tīriet tikai ar ūdeni vai ziepjūdeni, bet nekad ar asiem tīrīšanas līdzekļiem. Novietojot glabāšanā uz ziemu, nenovietojiet uz izstrādājuma asus priekšmetus un ieiepūderējiet to ar talku.

Remonts

Sīkas plaisas vai caurumus var aizlāpīt ar komplektā iekļautajiem remonta ielāpiem.

Svarīgi! Pēc remonta nepiepumpējiet izstrādājumu vēl 20 minūtes! Neizmantojiet ielāpu, ja plaisa vai caurums ir šuves vietā.

- Izlaidiet no izstrādājuma visu gaisu.
- Kārtīgi notīriet zonu ap labojamo vietu! Zonai jābūt sausai un attaukotai.
- Izgrieziet gabaliņu no remonta materiāla tādā izmērā, lai tā malas par aptuveni 1,3 cm pārklātos pāri bojātajai vietai.
- Novelciet ielāpu no papīra, uzlieciet to uz bojātās vietas un stingri piespiediet.

Norādes par likvidēšanu



Utilizējiet izstrādājumu un iepakojuma materiālus atbilstoši spēkā esošajiem, vietējiem noteikumiem. Iepakojuma materiālus (piem., plastikāta maisīņus) uzglabājiet bērniem nepieejamā vietā. Papildu informāciju par nokalpojušā izstrādājuma utilizāciju vaicājiet savā pašvaldībā. Utilizējiet izstrādājumu un iepakojumu videi draudzīgā veidā.



Otrreizējās pārstrādes kods paredzēts dažādu materiālu atgriešanai otrreizējās pārstrādes ciklā (reciklēšana). Kods sastāv no reciklēšanas simbola, kas apzīmē otrreizējās pārstrādes ciklu, un no numura, kas apzīmē materiālu.

Norādes par garantiju un servisa pakalpojumiem

Izstrādājums ir izgatavots ar lielu rūpību, veicot tā pastāvīgu kontroli. DELTA-SPORT HANDELSKONTOR GmbH privātiem gala klientiem šim izstrādājumam dod trīs gadu garantiju kopš iegādes datuma (garantijas termiņš), ievērojot turpmākos noteikumus. Garantija attiecas tikai uz materiālu un apstrādes kļūdām. Garantija neattiecas uz detaļām, kas pakļautas normālam nolietojumam un tādēļ uzskatāmas par dilstošām detaļām (piem., baterijas), kā arī tā neattiecas uz plīstošām detaļām, piem., slēdžiem, vai no stikla izgatavotām detaļām.

Garantijas prasības ir izslēgtas, ja izstrādājums ir izmantots nepareizi, ļaunprātīgi vai neatbilstoši paredzētajiem noteikumiem vai paredzētajam pielietojumam vai nav ievērotas lietošanas instrukcijā dotās norādes, ja vien gala klients nepierāda, ka ir radusies materiāla vai apstrādes kļūda, kuras iemesls nav kāds no iepriekš minētajiem apstākļiem.

Garantijas prasības var izvīrīt tikai garantijas termiņā, uzrādot pirkuma čeka oriģinālu. Tādēļ saglabājiet pirkuma čeka oriģinālu. Jebkādi remontdarbi, kas veikti garantijas, likumdošanā paredzētās garantijas vai godīgas komercprakses ietvaros, nepagarina garantijas termiņu. Tas attiecas arī uz nomainītām un labotām detaļām.

Iebildumu gadījumā vispirms, lūdzu, zvaniet uz zemāk norādīto servisa tālruni vai sazinieties ar mums pa e-pastu. Ja iestājas garantijas gadījums, mēs izstrādājam – pēc saviem ieskatiem – bez maksas salabojam, nomainām vai atlīdzinām pirkuma cenu. Citas garantijas tiesības nepastāv. Šī garantija neierobežo jūsu tiesības, kas paredzētas likumdošanā, it īpaši tiesības uz garantiju attiecībā pret attiecīgo pārdevēju.

IAN: 509365_2507

 Serviss Latvija
Tel.: 8000 5808
E-pasts: deltasport@lidl.lv

DELTA-SPORT HANDELSKONTOR GMBH

Wragekamp 6 • 22397 Hamburg
GERMANY



12/2025

Delta-Sport-Nr.: HB-13632, HB-15842

10.06.2025 / AM 9:45

IAN 509365_2507

