



# SCHIENEN- UND STRASSEN-SET EINSATZZENTRALE TRAIN & ROAD CONTROL ROOM SET SET DE RAILS ET DE ROUTES AVEC CENTRE D'INTERVENTION

(DE) (AT) (CH)

## SCHIENEN- UND STRASSEN-SET EINSATZZENTRALE

Gebrauchsanweisung

(FR) (BE)

## SET DE RAILS ET DE ROUTES AVEC CENTRE D'INTERVENTION

Notice d'utilisation

(CZ)

## SADA KOLEJNIC A CEST S DISPEČINKEM

Návod na obsluhu

(PT)

## CONJUNTO DE CALHAS E ESTRADAS PARA CENTRAL DE INTERVENÇÃO

Manual de instruções

(GB) (IE)

## TRAIN & ROAD CONTROL ROOM SET

Instructions for use

(NL) (BE)

## RAILS- EN STRATENSET CENTRAAL

Gebruiksaanwijzing

(ES)

## SET DE VÍAS Y CARRETERAS CON CENTRAL DE EMERGENCIAS

Instrucciones de uso



IAN 303667

**A**

8 x

**B**

2 x

**C**

1 x

**D**

1 x

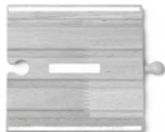
**E**

1 x

**F**

1 x

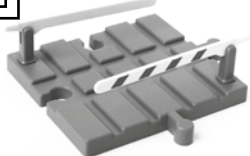
**G**

1 x

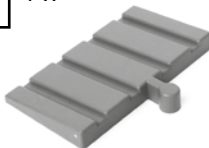
**H**

1 x

**I**

2 x

**J**

2 x

**K**

4 x

**L**

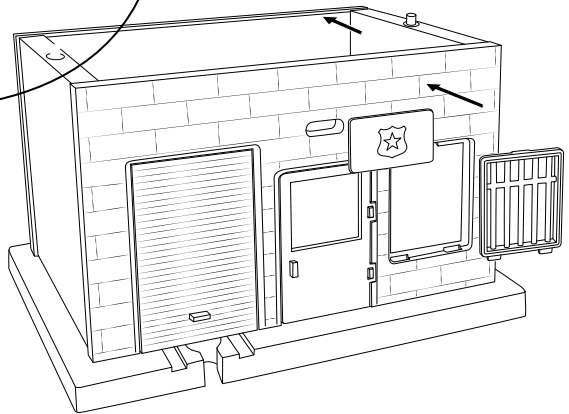
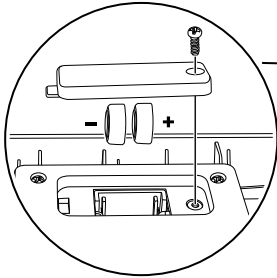
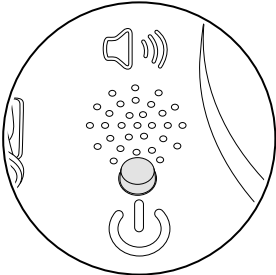
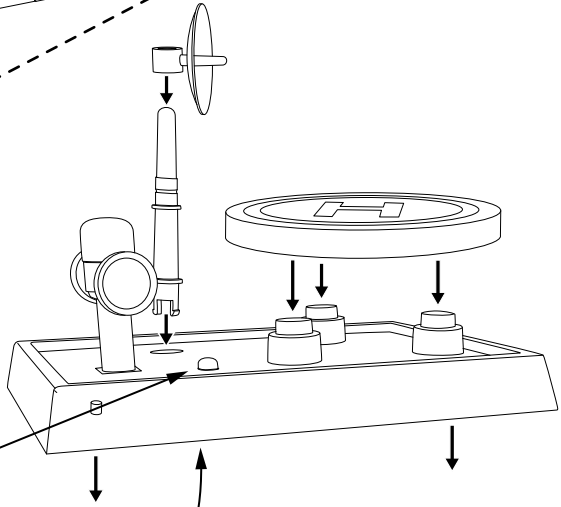
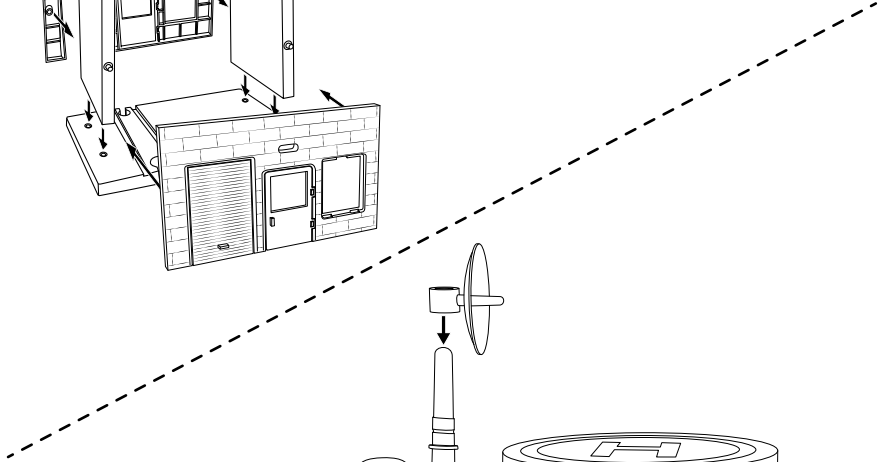
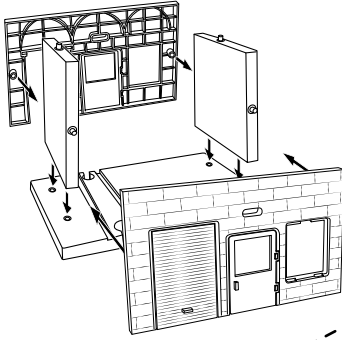
**M**



Herzlichen Glückwunsch!

Mit Ihrem Kauf haben Sie sich für einen hochwertigen Artikel entschieden. Machen Sie sich vor der ersten Verwendung mit dem Artikel vertraut.

### **Lesen Sie hierzu aufmerksam die nachfolgende Gebrauchsanweisung.**

Benutzen Sie den Artikel nur wie beschrieben und für die angegebenen Einsatzbereiche. Bewahren Sie diese Anweisung gut auf. Händigen Sie alle Unterlagen bei Weitergabe des Artikels an Dritte ebenfalls mit aus.

### **Lieferumfang**

50 x Einzelteil

2 x Batterie 1,5V  LR44 (inklusive)

1 x Übersicht Aufbauvarianten

1 x Gebrauchsanweisung

### **Technische Daten**



Herstellungsdatum (Monat/Jahr):  
07/2018

### **Bestimmungsgemäße Verwendung**

Dieser Artikel ist ein Spielzeug für Kinder von 3 bis 8 Jahren für den privaten Gebrauch.



#### **Sicherheitshinweise**

- Achtung! Nicht für Kinder unter 36 Monaten geeignet. Erstickungsgefahr, da Kleinteile verschluckt oder eingeatmet werden können!
- Achtung! Alle Verpackungs-/Befestigungsmaterialien und der „SUPER DRY“-Beutel sind nicht Bestandteil des Spielzeugs und müssen aus Sicherheitsgründen entfernt werden, bevor der Artikel Kindern zum Spielen übergeben wird.
- Kinder dürfen nur unter Aufsicht von Erwachsenen mit dem Artikel spielen.
- Der Aufbau des Artikels sollte aufgrund vorhandener Kleinteile stets durch Erwachsene erfolgen!
- Verwenden Sie nur den Batterietyp: LR44.

### **Batterien**



#### **Warnhinweise Batterien!**

- Entfernen Sie die Batterien, wenn diese verbraucht sind oder der Artikel längere Zeit nicht verwendet wird.
- Benutzen Sie keine verschiedenen Batterietypen, -Marken, keine neuen und gebrauchten Batterien miteinander oder solche mit unterschiedlicher Kapazität, da diese auslaufen und somit Schäden verursachen können.
- Beachten Sie die Polarität (+/-) beim Einlegen.
- Tauschen Sie alle Batterien gleichzeitig aus und entsorgen Sie die alten Batterien vorschriftsmäßig.
- Warnung! Batterien dürfen nicht geladen oder mit anderen Mitteln reaktiviert, nicht auseinander genommen, nicht ins Feuer geworfen oder kurzgeschlossen werden.
- Bewahren Sie Batterien immer außerhalb der Reichweite von Kindern auf.
- Verwenden Sie keine wiederaufladbaren Batterien!
- Reinigung und Benutzer-Wartung dürfen nicht von Kindern ohne Beaufsichtigung durchgeführt werden.
- Reinigen Sie bei Bedarf und vor dem Einlegen die Batterie- und Gerätekontakte.
- Setzen Sie die Batterien keinen extremen Bedingungen aus (z. B. Heizkörper oder direkte Sonneneinstrahlung). Es besteht ansonsten erhöhte Auslaufgefahr.
- Batterien können beim Verschlucken lebensgefährlich sein. Bewahren Sie deshalb Batterien für Kleinkinder unerreichbar auf. Wurde eine Batterie verschluckt, muss sofort medizinische Hilfe in Anspruch genommen werden.



#### **Gefahr!**

- Gehen Sie mit einer beschädigten oder auslaufenden Batterie äußerst vorsichtig um und entsorgen Sie diese umgehend vorschriftsmäßig. Tragen Sie dabei Handschuhe.

- Wenn Sie mit Batteriesäure in Berührung kommen, waschen Sie die betreffende Stelle mit Wasser und Seife. Gelangt Batteriesäure in Ihr Auge, spülen Sie es mit Wasser aus und begeben Sie sich umgehend in ärztliche Behandlung!
- Die Anschlussklemmen dürfen nicht kurzgeschlossen werden.

## Aufbauvariante

Siehe Abb. A - L.

Weitere Aufbauvarianten finden Sie in der beiliegenden Übersicht.

Hinweis! Bei Aufbauvarianten mit vielen aufeinanderfolgenden Kurventeilen können die Fahrzeuge eventuell entgleisen!  
Schienen vor dem ersten Gebrauch mit einem feuchten Tuch reinigen!

## Montage Haus (Abb. M)

Stecken Sie das Haus wie in Abbildung M dargestellt zusammen.

## Sirene einschalten (Abb. M)

Drücken Sie auf den weißen Knopf, um den Sound des Artikels anzustellen.

**Hinweis:** Der Sirenen-sound endet nach wenigen Sekunden automatisch.

## Batterie wechseln (Abb. M)

**ACHTUNG! Beachten Sie folgende Anweisungen, um mechanische und elektrische Beschädigungen zu vermeiden.**

### Gefahr!

Im Artikel befinden sich zwei Batterien. Sollten die Batterien nicht mehr funktionieren, können Sie diese auswechseln.

1. Schrauben Sie die kleine Schraube vom Batteriefachdeckel mit einem passenden Schraubendreher ab.
2. Nehmen Sie den Batteriefachdeckel ab und entfernen Sie die leeren Batterien vorsichtig aus der Batteriehalterung.
3. Tauschen Sie diese gegen neue Batterien aus.

**Hinweis:** Achten Sie auf die Plus-/Minus-Pole der Batterien und auf das korrekte Einsetzen. Die Batterien müssen sich komplett in der Batteriehalterung befinden.

## Lagerung, Reinigung

Den Artikel immer trocken und sauber in einem temperierten Raum lagern.

Mit einem feuchten Reinigungstuch sauber wischen.

Achtung: die Schienen sollten vor dem ersten Gebrauch gereinigt werden!

**WICHTIG!** Nie mit scharfen Reinigungsmitteln reinigen.

## Hinweise zur Entsorgung

Entsorgen Sie den Artikel und die Verpackungsmaterialien entsprechend aktueller örtlicher Vorschriften. Verpackungsmaterialien wie z. B. Folienbeutel gehören nicht in Kinderhände. Bewahren Sie das Verpackungsmaterial für Kinder unerreikbaar auf.



Geräte, die mit dem nebenstehenden Symbol gekennzeichnet sind, dürfen nicht mit dem Hausmüll entsorgt werden. Sie sind verpflichtet, solche Elektro- und Elektronik-Altgeräte separat zu entsorgen. Informieren Sie sich bitte bei Ihrer Kommune über die Möglichkeiten der geregelten Entsorgung. Entfernen Sie vor dem Entsorgen die Batterie aus dem Artikel.

## Entsorgungsmaßnahmen

### Batterien



**Bitte beachten:** Dass es sich bei Batterien um Sondermüll handelt, der gemäß Gesetz nicht über den Hausmüll entsorgt werden darf. Sie können ausgediente Batterien unentgeltlich bei den kommunalen Sammelstellen oder im Handel abgeben. Hier stehen spezielle Sammelbehälter bereit.

## Hinweise zur Garantie und Serviceabwicklung

Der Artikel wurde mit großer Sorgfalt und unter ständiger Kontrolle produziert. Sie erhalten auf diesen Artikel drei Jahre Garantie ab Kaufdatum. Bitte bewahren Sie den Kassenbon auf. Die Garantie gilt nur für Material- und Fabrikationsfehler und entfällt bei missbräuchlicher oder unsachgemäßer Behandlung. Ihre gesetzlichen Rechte, insbesondere die Gewährleistungsrechte, werden durch diese Garantie nicht eingeschränkt.

Bei etwaigen Beanstandungen wenden Sie sich bitte an die unten stehende Service-Hotline oder setzen Sie sich per E-Mail mit uns in Verbindung.

Unsere Servicemitarbeiter werden das weitere Vorgehen schnellstmöglich mit Ihnen abstimmen. Wir werden Sie in jedem Fall persönlich beraten.

Die Garantiezeit wird durch etwaige Reparaturen aufgrund der Garantie, gesetzlicher Gewährleistung oder Kulanz nicht verlängert. Dies gilt auch für ersetzte und reparierte Teile. Nach Ablauf der Garantie anfallende Reparaturen sind kostenpflichtig.

IAN: 303667

**DE** Service Deutschland

Tel.: 0800-5435111

E-Mail: [deltasport@lidl.de](mailto:deltasport@lidl.de)

**AT** Service Österreich

Tel.: 0820 201 222 (0,15 EUR/Min.)

E-Mail: [deltasport@lidl.at](mailto:deltasport@lidl.at)

**CH** Service Schweiz

Tel.: 0842 665566 (0,08 CHF/Min.,  
Mobilfunk max. 0,40 CHF/Min.)

E-Mail: [deltasport@lidl.ch](mailto:deltasport@lidl.ch)



Congratulations!

With your purchase you have decided on a high-quality product. Get to know the product before you start to use it.

### Carefully read the following instructions for use.

Use the product only as described and only for the given areas of application. Keep these instructions safe. When passing the product on to a third party, always make sure that the documentation is included.

## Delivery contents

50 x Individual parts

2 x Batteries 1.5V LR44 (included)

1 x Overview of assembly variations

1 x Instructions for use

## Technical data



Date of manufacture (month/year):

07/2018

## Intended use

This article is a toy for children aged between 3 to 8 years, suitable for private use.



### Safety instructions

- Warning! Not suitable for children under 36 months. Risk of suffocation: small parts can be swallowed or inhaled!
- Warning! Neither the packaging and mounting materials nor the 'SUPER DRY' pouch are a constituent part of the toy and they must be removed in all cases before the article is given to children to play with.
- Children may play with this article only under adult supervision.
- Due to the structure of the item and the small parts, adults should always be present!
- Only use LR44 batteries.

## Battery



### Warnings on batteries!

- Remove the batteries if they are empty or if the product is not going to be used for an extended period.

- Do not use different battery types or brands, new and used batteries in combination, or batteries with different capacities, as they leak and can thus cause damage.
- Observe the polarity (+/-) when inserting batteries.
- Change all batteries at the same time and dispose of the old batteries properly.
- Warning! Batteries may not be charged or reactivated in any way. They may not be dismantled, thrown into fire, or short-circuited.
- Always keep batteries out of the reach of children.
- Do not use rechargeable batteries!
- The cleaning and user-maintenance may not be carried out by children without supervision.
- Clean the batteries and the device contacts as necessary and before inserting the batteries.
- Do not expose the batteries to extreme conditions (e.g. radiators or direct sunlight). Otherwise there is an increased risk of leaks.
- Batteries can endanger life if swallowed. Keep batteries out of the reach of small children for this reason. Seek medical help immediately if a battery is swallowed.



### Danger!

- Handle a damaged or leaking battery with extreme care and dispose of it properly and immediately. Wear gloves to handle the battery.
- If you come into contact with battery acid then wash the affected area with soap and water. If battery acid gets in your eye rinse it out with water and seek medical help immediately!
- Do not short-circuit the terminals.

## Setup

See fig. A-L.

See the attached overview for further assembly variations

Note! Track designs with multiple successive curve sections may cause vehicles to derail!

Clean tracks with a damp cloth before use!

## Assembling the house (fig. M)

Connect the house together as shown in fig. M.

## Turning on the siren (fig. M)

Press the white button in order to switch on the sound of the article.

**Note:** The siren stops automatically after a few seconds.

## Changing batteries (fig. M)

**WARNING!** Please adhere to the following instructions in order to avoid mechanical and electrical damages.

### **Danger!**

The article contains two batteries. If batteries no longer function, then you can exchange them.

1. Unscrew the small screw from the battery compartment cover with an appropriate screwdriver.
2. Take the battery compartment cover off and carefully remove the batteries from the battery compartment.
3. Exchange them for new batteries.

**Note:** Please note the positive and negative polarities of batteries and place them correctly. The batteries must be entirely in the battery compartment.

## Storage, cleaning

Always store the product in dry and clean condition at room temperature.

Wipe it clean with a damp cleaning cloth.

Attention: the rails should be cleaned before using them for the first time!

**IMPORTANT!** Never clean the product with aggressive cleaning materials.

## Disposal

Dispose of the article and the packaging materials in accordance with current local regulations. Packaging materials such as foil bags are not suitable to be given to children. Keep the packaging materials out of the reach of children.

 Devices that are marked with the symbol shown here may not be disposed of with domestic waste. You are obliged to dispose of these kinds of used electrical and electronic devices separately. Ask your local authority about possible methods for regulated disposal. Remove the batteries from the article before disposing of it.

## Dispose of batteries carefully



**Please note:** Batteries are hazardous waste and may not be disposed of with domestic waste by law. You can hand over used batteries free of charge at local collection points or at retail outlets. Special containers are provided here for this purpose.

## Notes on the guarantee and service handling

The product was produced with great care and under constant supervision. You receive a three-year warranty for this product from the date of purchase. Please retain your receipt.

The warranty applies only to material and workmanship and does not apply to misuse or improper handling. Your statutory rights, especially the warranty rights, are not affected by this warranty.

With regard to complaints, please contact the following service hotline or contact us by e-mail.

Our service employees will advise as to the subsequent procedure as quickly as possible. We will be personally available to discuss the situation with you.

Any repairs under the warranty, statutory guarantees or through goodwill do not extend the warranty period. This also applies to replaced and repaired parts.

Repairs after the warranty are subject to a charge.

IAN: 303667

 **Service Great Britain**  
Tel.: 0871 5000 720  
(£ 0.10/Min.)  
E-Mail: [deltasport@lidl.co.uk](mailto:deltasport@lidl.co.uk)

 **Service Ireland**  
Tel.: 1890 930 034  
(0,08 EUR/Min., (peak))  
(0,06 EUR/Min., (off peak))  
E-Mail: [deltasport@lidl.ie](mailto:deltasport@lidl.ie)





Félicitations !

Vous avez acquis un produit de haute qualité. Apprenez à connaître le produit avant sa première utilisation.

### Lisez pour cela attentivement la notice d'utilisation suivante.

N'utilisez le produit que comme décrit et pour les zones d'application indiquées.

Veuillez conserver cette notice d'utilisation.

Transmettez tous les documents en cas de cession du produit à une tierce personne.

## Éléments livrés

50 Pièces

2 Piles 1,5V LR44 (incluses)

1 Aperçu des variantes de montage

1 Notice d'utilisation

## Données techniques



Date de fabrication (Mois/Année) :  
07/2018

## Utilisation conforme

Cet article est un jouet pour des enfants âgés de 3 à 8 ans, destiné à un usage privé.



### Consignes de sécurité

- Attention ! Ne convient pas aux enfants de moins de 36 mois. Risque d'étouffement car des petits éléments peuvent être avalés ou ingérés !
- Attention ! Les matériaux d'emballage / de fixation et le sac SUPER-DRY ne font pas partie du jouet et doivent être retirés pour des raisons de sécurité avant que l'article ne soit remis aux enfants pour jouer.
- Les enfants ne doivent jouer avec l'article que sous la surveillance d'adultes.
- Le montage de l'article doit toujours lieu par des adultes en raison des petites pièces !
- N'utiliser que le type de pile suivant : LR44.

## Piles



### Consignes pour les piles !

- Retirer les piles lorsqu'elles sont usagées ou en cas de non-utilisation prolongée de l'article.

- Ne pas utiliser des piles de type ou de marque différent, des piles neuves et usagées en même temps ou des piles dont la capacité est différente car celles-ci fuient et peuvent causer des dommages.
- Respecter la polarité (+/-) lors de l'insertion.
- Remplacer toutes les piles en même temps et éliminer les piles usagées selon les directives en vigueur.
- Avertissement ! Les piles ne doivent être ni chargées ni réactivées par d'autres moyens. Elles ne doivent être ni démontées, ni jetées au feu ni court-circuitées.
- Toujours conserver les piles hors de portée des enfants.
- Ne pas utiliser des piles rechargeables !
- Le nettoyage et l'entretien incombant à l'utilisateur ne doivent pas être effectués par des enfants non surveillés.
- Nettoyer les contacts de la pile et de l'appareil si nécessaire et avant l'insertion.
- Ne pas exposer les piles à des conditions extrêmes (p. ex. radiateurs ou rayons directs du soleil). Il existe sinon un risque élevé de fuite.
- L'ingestion de piles peut être mortelle. Par conséquent, conserver les piles hors de portée des jeunes enfants. En cas d'ingestion d'une pile, consulter immédiatement un médecin.



### Danger !

- Les piles abîmées ou qui fuient doivent être manipulées avec une extrême précaution et mises au rebut immédiatement selon les directives en vigueur. Porter alors des gants.
- En cas de contact avec de l'acide des piles, laver l'endroit atteint avec de l'eau et du savon. En cas de contact de l'acide de piles avec les yeux, les laver avec de l'eau et consulter immédiatement un médecin !
- Les bornes ne doivent pas être court-circuitées.

## Montage

Voir fig. A-L.

D'autres variantes de montage sont présentées dans l'aperçu joint.

Indication ! Les véhicules peuvent éventuellement dérailler en cas d'assemblage avec un grand nombre de virages successifs !

Nettoyer les rails avec un chiffon humide avant l'utilisation !

## Montage de la maison (fig. M)

Montez la maison comme indiqué sur la fig. M.

## Allumer la sirène (fig. M)

Appuyez sur le bouton blanc pour activer le son de l'article.

**Indication :** le son de la sirène s'arrête automatiquement au bout de quelques secondes.

## Remplacer les piles (fig. M)

**ATTENTION ! Respectez les instructions suivantes afin d'éviter des dommages mécaniques et électriques.**

### Danger !

Deux piles se trouvent dans l'article. Les piles peuvent être remplacées si elles ne fonctionnent plus.

1. Avec un tournevis adapté, dévissez la petite vis du couvercle du compartiment à piles.
2. Retirez le couvercle du compartiment à piles et enlevez prudemment les piles vides du support de piles.
3. Remplacez-les par des piles neuves.

**Indication :** respectez les polarités plus/moins des piles et veillez à une insertion correcte.

Les piles doivent se trouver entièrement dans le support de piles.

## Rangement et entretien

Toujours ranger l'article une fois propre et sec dans une pièce tempérée.

Nettoyer avec un chiffon humide.

Attention ! Nettoyer les rails avant la première utilisation !

**IMPORTANT !** Ne pas nettoyer avec un nettoyeur à gressif.

## Mise au rebut

Éliminez l'article et le matériel d'emballage conformément aux directives locales en vigueur. Le matériel d'emballage tel que les sachets en plastique par exemple ne doivent pas arriver dans les mains des enfants.

Conservez le matériel d'emballage hors de portée des enfants.



Ce produit est recyclable. Il est soumis à la responsabilité élargie du fabricant et est collecté séparément.



Les appareils qui portent le symbole ci-contre ne doivent pas être jetés avec les ordures ménagères. Vous êtes dans l'obligation d'éliminer séparément les appareils électriques et électroniques usagés. Informez-vous auprès de votre commune sur les possibilités d'élimination réglementée. Avant de mettre l'article au rebut, retirez la pile qui s'y trouve.

## Consignes pour l'élimination des piles



**Attention !** Les piles sont des déchets spéciaux qui, conformément à la législation, ne doivent pas être jetés avec les ordures ménagères. Vous pouvez déposer gratuitement les batteries usagées dans les points de collecte communaux ou dans le commerce où des récipients de collecte spéciaux sont mis à disposition.

## Indications concernant la garantie et le service après-vente

Le produit a été fabriqué avec le plus grand soin et sous un contrôle permanent. Vous avez sur ce produit une garantie de trois ans à partir de la date d'achat. Conservez le ticket de caisse.

La garantie est uniquement valable pour les défauts de matériaux et de fabrication, elle perd sa validité en cas de maniement incorrect ou non conforme. Vos droits légaux, tout particulièrement les droits relatifs à la garantie, ne sont pas limités par cette garantie.

En cas d'éventuelles réclamations, veuillez vous adresser à la hotline de garantie indiquée ci-dessous ou nous contacter par e-mail.

Nos employés du service client vous indiqueront la marche à suivre le plus rapidement possible. Nous vous renseignerons personnellement dans tous les cas.

La période de garantie n'est pas prolongée par d'éventuelles réparations sous la garantie, les garanties implicites ou le remboursement. Ceci s'applique également aux pièces remplacées et réparées.

Les réparations nécessaires sont à la charge de l'acheteur à la fin de la période de garantie.

### **Article L217-16 du Code de la consommation**

Lorsque l'acheteur demande au vendeur, pendant le cours de la garantie commerciale qui lui a été consentie lors de l'acquisition ou de la réparation d'un bien meuble, une remise en état couverte par la garantie, toute période d'immobilisation d'au moins sept jours vient s'ajouter à la durée de la garantie qui restait à courir.

Cette période court à compter de la demande d'intervention de l'acheteur ou de la mise à disposition pour réparation du bien en cause, si cette mise à disposition est postérieure à la demande d'intervention.

Indépendamment de la garantie commerciale souscrite, le vendeur reste tenu des défauts de conformité du bien et des vices rédhibitoires dans les conditions prévues aux articles L217-4 à L217-13 du Code de la consommation et aux articles 1641 à 1648 et 2232 du Code Civil.

### **Article L217-4 du Code de la consommation**

Le vendeur livre un bien conforme au contrat et répond des défauts de conformité existant lors de la délivrance.

Il répond également des défauts de conformité résultant de l'emballage, des instructions de montage ou de l'installation lorsque celle-ci a été mise à sa charge par le contrat ou a été réalisée sous sa responsabilité.

### **Article L217-5 du Code de la consommation**

Le bien est conforme au contrat :

1° S'il est propre à l'usage habituellement attendu d'un bien semblable et, le cas échéant :

- s'il correspond à la description donnée par le vendeur et posséder les qualités que celui-ci a présentées à l'acheteur sous forme d'échantillon ou de modèle ;

- s'il présente les qualités qu'un acheteur peut légitimement attendre eu égard aux déclarations publiques faites par le vendeur, par le producteur ou par son représentant, notamment dans la publicité ou l'étiquetage ;
- 2° Ou s'il présente les caractéristiques définies d'un commun accord par les parties ou être propre à tout usage spécial recherché par l'acheteur, porté à la connaissance du vendeur et que ce dernier a accepté.

### **Article L217-12 du Code de la consommation**

L'action résultant du défaut de conformité se prescrit par deux ans à compter de la délivrance du bien.

### **Article 1641 du Code civil**

Le vendeur est tenu de la garantie à raison des défauts cachés de la chose vendue qui la rendent impropre à l'usage auquel on la destine, ou qui diminuent tellement cet usage que l'acheteur ne l'aurait pas acquise, ou n'en aurait donné qu'un moindre prix, s'il les avait connus.

### **Article 1648 1er alinéa du Code civil**

L'action résultant des vices rédhibitoires doit être intentée par l'acquéreur dans un délai de deux ans à compter de la découverte du vice.

Les pièces détachées indispensables à l'utilisation du produit sont disponibles pendant la durée de la garantie du produit.

IAN : 303667

**(FR)** Service France  
Tel. : 0800 919270  
E-Mail : [deltasport@lidl.fr](mailto:deltasport@lidl.fr)

**(BE)** Service Belgique  
Tel. : 070 270 171 (0,15 EUR/Min.)  
E-Mail : [deltasport@lidl.be](mailto:deltasport@lidl.be)



Hartelijk gefeliciteerd!

Met de aankoop hebt u gekozen voor een hoogwaardig product. Maak u daarom voor de eerste ingebruikname vertrouwd met het product.

**Lees hiervoor deze gebruiksaanwijzing aandachtig door.**

Gebruik het product alleen zoals beschreven en uitsluitend voor de aangegeven doeleinden. Bewaar de handleiding zorgvuldig. Als u het product aan derden geeft, dient u ook deze documenten te overhandigen.

## Leveringsomvang

50 x Onderdelen

2 x Batterij 1,5V  $\text{LR44}$  (inclusief)

1 x Overzicht opbouwvarianten

1 x Gebruiksaanwijzing

## Technische gegevens



Productiedatum (maand/jaar):

07/2018

## Correct gebruik

Dit artikel is een speelgoed voor kinderen van 3 tot 8 jaar voor niet-commercieel gebruik.



## Veiligheidsadviezen

- Opgepast! Niet geschikt voor kinderen jonger dan 36 maanden. Verstikkingsgevaar; kleine onderdelen kunnen ingeslikt of ingeademd worden!
- Let op! Alle verpakkings-/bevestigingsmaterialen en de „SUPER DRY“-zak zijn geen bestanddeel van het speelgoed en moeten omwille van de veiligheid verwijderd worden voordat het artikel aan kinderen overhandigd wordt om ermee te spelen.
- Kinderen mogen alleen onder toezicht van volwassenen met het artikel spelen.
- De montage van het artikel mag vanwege de aanwezige kleine voorwerpen uitsluitend door een volwassene worden uitgevoerd!
- Gebruik uitsluitend het batterijtype: LR44.

## Batterijen



### Waarschuwinginstructies batterijen!

- Verwijder de batterijen wanneer deze opgebruikt zijn of als het artikel langere tijd niet gebruikt wordt.
- Gebruik geen verschillende batterijtypes, -merken, geen nieuwe en gebruikte batterijen met elkaar en die met een verschillende capaciteit, omdat deze uitlopen en zodoende schade kunnen veroorzaken.
- Let op de polariteit (+/-) bij de plaatsing van de batterijen.
- Vervang alle batterijen gelijktijdig en voer de oude batterijen af zoals voorgeschreven.
- Waarschuwing! Batterijen mogen niet geladen of met andere middelen gereactiveerd, niet gedemonteerd, niet in het vuur geworpen of kortgesloten worden.
- Berg batterijen altijd buiten het bereik van kinderen op.
- Gebruik geen oplaadbare batterijen!
- Reiniging en gebruikersonderhoud mogen niet door kinderen zonder toezicht uitgevoerd worden.
- Reinig al naar behoefte en vóór de plaatsing de batterij- en apparaatcontacten.
- Stel de batterijen niet bloot aan extreme omstandigheden (bv. radiator of direct zonlicht). Er bestaat meer gevaar dat de batterijen uitlopen.
- Batterijen kunnen bij het inslikken levensgevaarlijk zijn. Bewaar batterijen daarom buiten het bereik van kleine kinderen. Wordt een batterij ingeslikt, dan moet onmiddellijk medische hulp ingeroepen worden.



### Gevaar!

- Ga met een beschadigde of uitlopende batterij uiterst voorzichtig om en voer deze onmiddellijk zoals voorgeschreven af. Draag daarbij handschoenen.
- Wanneer u met batterijzuur in aanraking komt, wast u het getroffen lichaamsdeel met water en zeep.

Raakt er batterijzuur in uw oog, dan spoelt u het met water uit en laat u zich onmiddellijk medisch behandelen!

- De aansluitklemmen mogen niet kortgesloten worden.

## Montage

Zie afb. A-L.

Bijkomende opbouwvarianten vindt u in het bijgevoegde overzicht.

Opmerking! Bij opbouwvarianten met veel op elkaar volgende bochten, kunnen de voertuigen eventueel ontsporen!

Rails voor gebruik met een vochtige doek reinigen!

## Montage huis (afb. M)

Monteer het huis zoals in afb. M weergegeven.

## Sirene inschakelen (afb. M)

Druk op de witte knop om het geluid van het artikel aan te zetten.

**Opmerking:** Het sirenegeluid eindigt automatisch na slechts enkele seconden.

## Batterij wisselen (afb. M)

**LET OP! Neem volgende aanwijzingen in acht om mechanische en elektrische beschadigingen te vermijden.**

### **Gevaar!**

In het artikel bevinden er zich twee batterijen. Indien de batterijen niet meer functioneren, kunt u deze vervangen.

1. Schroef de kleine schroef van het batterijvakdeksel met een passende schroevendraaier los.
2. Neem het batterijvakdeksel af en verwijder de lege batterijen voorzichtig uit de batterijhouder.
3. Vervang deze door nieuwe batterijen.

**Opmerking:** Let op de plus-/minpool van de batterijen en op de correcte plaatsing. De batterijen moeten zich compleet in de batterijhouder bevinden.

## Opslag, reiniging

Het artikel altijd droog en netjes in een op temperatuur geachte kamer opbergen.

Met een vochtige reinigingsdoek schoonvegen. Let op: de rails dienen gereinigd te worden voordat ze voor het eerst gebruikt worden! BELANGRIJK! Nooit reinigen met chemische reinigingsmiddelen.

## Afvalverwerking

Voer het artikel en verpakkingsmaterialen in overeenstemming met actuele lokale voorschriften af. Verpakkingsmaterialen, zoals bv. foliezakjes, horen niet thuis in kinderhanden. Berg het verpakkingsmateriaal buiten het bereik van kinderen op.

 Apparaten die met het hiernaast afgebeelde symbool gemarkeerd zijn, mogen niet samen met het huisvuil afgevoerd worden.

U bent verplicht, dergelijke oude elektrische en elektronische apparaten afzonderlijk af te voeren. Gelieve bij uw gemeentebestuur naar de mogelijkheden van een reguliere afvalverwijdering te informeren. Verwijder de batterij uit het artikel vóór de afvoer.

## Verwijderingsmaatregelen batterijen

 **In acht nemen a.u.b.:** Omdat het bij batterijen om bijzonder afval gaat dat volgens de wet niet samen met het huisvuil afgevoerd mag worden. U kunt onbruikbare batterijen op de gemeentelijke inzamelpunten of in de handel afgeven. Hier staan speciale verzamelbakken ter beschikking.

## Opmerkingen over garantie en serviceafhandeling

Het product is geproduceerd met grote zorg en onder voortdurende controle. U ontvangt een garantie van drie jaar op dit product, vanaf de datum van aankoop. Bewaar alstublieft uw aankoopbewijs.

De garantie geldt alleen voor materiaal- en fabricagefouten en vervalt bij foutief of oneigenlijk gebruik. Uw wettelijke rechten, met name het garantierecht, worden niet beïnvloed door deze garantie.

In geval van reclamaties dient u zich aan de beneden genoemde service-hotline te wenden of zich per e-mail met ons in verbinding te zetten. Onze servicemedewerkers zullen de verdere handelswijze zo snel mogelijk met u afspreken. Wij zullen u in ieder geval persoonlijk te woord staan.

De garantieperiode wordt na eventuele reparaties en op basis van de garantie, wettelijke garantie of coulance niet verlengd. Dit geldt ook voor vervangen en gerepareerde delen.

Na afloop van de garantieperiode dienen eventuele reparaties te worden betaald.

IAN: 303667

**BE** Service België

Tel.: 070 270 171 (0,15 EUR/Min.)

E-Mail: [deltasport@lidl.be](mailto:deltasport@lidl.be)

**NL** Service Nederland

Tel.: 0900 0400223 (0,10 EUR/Min.)

E-Mail: [deltasport@lidl.nl](mailto:deltasport@lidl.nl)



Srdečně blahopřejeme!

Vaši koupí jste se rozhodli pro jakostní produkt. Před uvedením do provozu se nejdříve seznámte s celým produktem.

### **Přečtěte si pozorně následující Návod na obsluhu.**

Používejte produkt jen tak, jak je popsáno a jen v doporučených oblastech. Ušchovejte si tento návod. Při předávání produktu třetí osobě předávejte i všechny příslušné podklady.

## **Rozsah dodávky**

50 x Jednotlivé díly

2 x Baterie 1,5V  $\equiv$  LR44 (včetně)

1 x Přehled variant nástaveb

1 x Návod k obsluze

## **Technické údaje**



Datum výroby (měsíc/rok):

07/2018

## **Použití k určitému účelu**

Tento předmět je hračka pro děti od 3 do 8 let k soukromému užívání.



### **Bezpečnostní pokyny**

- Pozor! Nevhodné pro děti mladší 36 měsíců. Nebezpečí udušení, neboť malé díly mohou být spolknuty nebo vdechnuty!
- Pozor! Veškeré obalové/upevňovací materiály a sáček „SUPER DRY“ nejsou součástí hračky a musí být z bezpečnostních důvodů odstraněny před tím, než je výrobek předán dětem na hraní.
- Děti si smějí s výrobkem hrát jen pod dohledem dospělých.
- Montáž tohoto výrobku by vzhledem k existenci malých dílů měli vždy provádět dospělí!
- Používejte pouze typ baterie: LR44.

## **Baterie**



### **Varovné pokyny pro baterie!**

- Odstraňte baterie, když jsou spotřebovány nebo výrobek nebyl delší čas používán.
- Nepoužívejte různé typy, značky baterií, společně nové a použité baterie nebo baterie s rozličnou kapacitou, protože ty mohou vytéct, a tím způsobit škody.

- Při vkládání respektujte polaritu (+/-).
- Vyměňujte všechny baterie současně a staré baterie likvidujte do odpadu podle předpisů.
- Varování! Baterie se nesmí nabíjet nebo reaktivovat pomocí jiných prostředků, nesmí se rozebírat, házet do ohně, nebo spojovat nakrátko.
- Baterie uchovávejte vždy z dosahu dětí.
- Nepoužívejte baterie, které se dají opakovaně nabíjet!
- Čištění a užíva telskou údržbu nesmí provádět děti bez dozoru.
- V případě potřeby a před vkládáním čistěte kontakty baterií a přístroje.
- Nevystavujte baterie žádným extrémním podmínkám (např. topným tělesům nebo přímému slunečnímu záření). Jinak existuje zvýšené nebezpečí, že vytečou.
- Baterie mohou být při spolknutí životu nebezpečné. Proto baterie uchovávejte nedostupné pro malé děti. Pokud došlo ke spolknutí baterie, musí být ihned přivolána lékařská pomoc.



### **Nebezpečí!**

- S poškozenými nebo vyteklými bateriemi zacházejte krajně opatrně a tyto ihned likvidujte do odpadu podle předpisů. Noste přitom rukavice.
- Dostanete-li se do kontaktu s kyselinou z baterie, omývejte dotyčné místo vodou a mýdlem. Dostane-li se Vám kyselina z baterie do oka, vyplachujte jej vodou a ihned se odeberte k lékařskému ošetření!
- Svorky připoje nesmí být spojovány na krátko.

## **Montáž**

Viz obr. A-1.

Další varianty nástaveb najdete v přiloženém přehledu.

Upozornění! Různá sestavení kolejnic s mnoha, po sobě následujícími zatáčkami, mohou způsobit vykolejení vozidel!

Před použitím vyčistěte kolejnici vlhkým hadrem!

## Montáž domku (obr. M)

Stože domek tak, jak je znázorněno na obr. M.

## Zapnutí sirény (obr. M)

K nastavení zvuku výrobku stiskněte bílý knoflík.

**Upozornění:** Zvuk sirény skončí po několika sekundách automaticky.

## Výměna baterie (obr. M)

**POZOR! Abyste se vyhnuli poškození mechaniky a elektriky, dodržujte následující instrukce.**

### **Nebezpečí!**

Ve výrobku se nachází dvě baterie. Pokud by baterie již nefungovaly, můžete je vyměnit.

1. Vhodným šroubovákem odšroubujte malé šroubky z víčka na přihrádce na baterie.
2. Sejměte víčko bateriové přihrádky a opatrně odstraňte prázdné baterie z držáčků baterií.
3. Vyměňte je za nové baterie.

**Upozornění:** Dejte pozor na plusový/minusový pól baterií a na správné vložení. Baterie se musí v držáčcích baterií nacházet kompletně.

## Skladování, čištění

Výrobek ukládejte vždy suchý a čistý v temperovaném prostoru.

Otřete dočista vlhkým čisticím hadříkem.

Pozor: kolejničky je třeba před prvním použitím vyčistit!

**DŮLEŽITÉ UPOZORNĚNÍ!** Nikdy nečistěte agresivními čisticími prostředky.

## Pokyny k likvidaci

Výrobek a obalový materiál likvidujte do odpadu podle aktuálních místních předpisů. Obalový materiál, jako např. fóliové sáčky, nepatří do dětských rukou. Obalový materiál uchovávejte z dosahu dětí.

 Přístroje označené vedle stojícím symbolem, nesmí být likvidovány s domácím odpadem. Vaší povinností je takové staré elektrické a elektronické přístroje likvidovat zvlášť. Informujte se prosím na Vaší obci o možnostech řádné likvidace odpadu. Před likvidací do odpadu odstraňte z výrobku baterie.

## Likvidace baterií



**Respektujte prosím:** že v případě baterií se jedná o zvláštní odpad, který se podle zákona nesmí likvidovat s domovým odpadem. Vysloužilé baterie můžete bezplatně odevzdat na sběrných místech komunálního odpadu nebo u obchodníka. Jsou zde k dispozici sběrné nádoby.

## Pokyny k záruce a průběhu služby

Produkt byl vyrobený s velkou pečlivostí a byl průběžně kontrolován ve výrobní procesu. Na tento produkt obdržíte tříroční záruku ode dne zakoupení. Uschovejte si pokladní stvrzenku. Záruka se vztahuje jen na vady materiálu a chyby z výroby, nevztahuje se na závady způsobené neodborným zacházením nebo použitím k jinému účelu. Tato záruka neomezuje Vaše zákonná ani záruční práva.

Při případných reklamacích se obraťte na dole uvedenou servisní horkou linku nebo nám zašlete email. Náš servisní pracovník s Vámi co nejrychleji upřesní další postup. V každém případě Vám osobně poradíme. Záruční doba se neprodlužuje po případných opravách v době záruky ani v případě zákonného ručení nebo kulance. Toto platí také pro náhradní a opravené díly. Opravy prováděné po vypršení záruční lhůty se platí.

IAN: 303667



Servis Česko

Tel.: 800143873

E-Mail: [deltasport@idl.cz](mailto:deltasport@idl.cz)





¡Enhorabuena!

Con la compra de este artículo ha adquirido un producto de excelente calidad.

**Antes de utilizarlo por primera vez, familiarícese con él leyendo atentamente las siguientes instrucciones de uso.**

Utilice el producto según lo indicado aquí y solo para los ámbitos de uso descritos. Conserve estas instrucciones de uso para futuras consultas y, en el caso de que en algún momento entregara el producto a terceros, no se olvide de adjuntar también las presentes instrucciones.

## Contenido

- 50 Piezas
- 2 Pilas 1,5V  LR44 (incluidas)
- 1 Vista general de las variantes de construcción
- 1 Instrucciones de uso

## Datos técnicos



Fecha de fabricación (mes/año):  
07/2018

## Uso previsto

Este artículo es un juguete para niños de 3 hasta 8 años, para su uso privado.



## Avisos de seguridad

- ¡Atención! No conviene para niños menores de 36 meses. ¡Peligro de asfixia porque se podrían tragar o inhalar piezas pequeñas!
- ¡Atención! Los materiales de embalaje / fijación y la bolsa „SUPER DRY“ no forman parte del juguete y deben eliminarse por motivos de seguridad antes de entregar el artículo a los niños para jugar.
- A los niños solo se les permite jugar con el artículo bajo la supervisión de un adulto.
- ¡El artículo debe ser montado siempre por personas adultas debido a la existencia de piezas pequeñas!
- Utilice exclusivamente pilas del tipo: LR44.

## Pilas



### ¡Advertencias relativas a las pilas!

- Saque las pilas si están gastadas o si el artículo no se va a emplear durante un periodo de tiempo prolongado.
- No emplee pilas de tipos y marcas diferentes, no mezcle pilas nuevas y usadas, ni pilas con capacidad diferente, ya que podrían derramarse y provocar daños.
- Respete la polaridad (+/-) cuando las coloque.
- Sustituya todas las pilas al mismo tiempo y elimine las pilas viejas conforme a las ordenanzas.
- ¡Advertencia! Las pilas no deben cargarse ni reactivarse con otros medios, desmontarse, tirarse al fuego ni ponerse en cortocircuito.
- Guarde las pilas siempre fuera del alcance de los niños.
- ¡No emplee pilas recargables!
- No está permitido a los niños realizar la limpieza ni el mantenimiento de usuario sin vigilancia.
- Limpie los contactos de las pilas y el aparato cuando sea necesario y antes de colocarlas.
- No exponga las pilas a condiciones extremas (p. ej., radiadores o radiación solar directa). De lo contrario existe peligro de que se derramen.
- Tragarse las pilas puede conllevar peligro de muerte. Guarde por ello las pilas en un lugar inaccesible para los niños pequeños. Si alguien se tragara una pila, deberá solicitarse asistencia médica de inmediato.



### ¡Peligro!

- Manipule las pilas dañadas o derramadas con sumo cuidado y elimínelas inmediatamente conforme a las ordenanzas. Use guantes cuando lo haga.
- Lave con agua y jabón las partes que hayan entrado en contacto con el ácido de las pilas. Si el ácido de las pilas entrara en contacto con los ojos, ¡enjuáguelos con agua y consulte a un médico de inmediato para su tratamiento!
- Los bornes de conexión no deben ponerse en cortocircuito.

## Montaje

Véanse fig. A-L.

Encontrará más variantes de construcción en la vista general adjunta.

Atención: Si al montar los raíles, se colocan muchas curvas seguidas, los vagones podrían descarrillar.

Limpia los raíles con un paño húmedo antes de utilizarlos.

## Montaje de la casa (fig. M)

Ensamble la casa como se muestra en la fig. M.

## Conexión de la sirena (fig. M)

Para encender el sonido del artículo pulse el botón blanco.

**Nota:** el sonido de la sirena se detiene automáticamente transcurridos unos segundos.

## Cambio de las pilas (fig. M)

**¡ATENCIÓN! Tenga en cuenta las siguientes instrucciones para evitar daños mecánicos y eléctricos.**

### ¡Peligro!

El artículo contiene dos pilas que pueden sustituirse si no funcionan.

1. Desenrosque el tornillo pequeño de la tapa del compartimento de las pilas con un destornillador adecuado.
2. Retire la tapa del compartimento de las pilas y extraiga las pilas vacías del soporte con cuidado.
3. Cámbielas por pilas nuevas.

**Nota:** tenga en cuenta los polos positivo/negativo de las pilas y tenga cuidado de colocarlos correctamente. Las pilas deben quedar completamente instaladas en su compartimento.

## Almacenamiento y limpieza

Guardar el artículo siempre seco y limpio en una estancia a temperatura templada.

Limpia con un paño de limpieza húmedo.

Atención: ¡los carriles deberían limpiarse antes del primer uso!

**¡IMPORTANTE!** No usar nunca detergentes agresivos.

## Indicaciones para la eliminación

Elimine el artículo y el material de embalaje conforme a la normativa legal local en la actualidad. No deje material de embalaje, como bolsas de plástico, en manos de niños. Guarde el material de embalaje en un lugar inaccesible para éstos.



Los aparatos señalizados con el símbolo al margen no deben eliminarse en la basura doméstica. Usted está obligado a eliminar este tipo de aparatos eléctricos y electrónicos viejos por separado. Infórmese en su municipio sobre las posibilidades de eliminación legales. Extraiga la pila del artículo antes de eliminarlo.

## Medidas para la eliminación de pilas



**A tener en cuenta:** las pilas son basura especial y, conforme a lo estipulado en la ley, no deben eliminarse en la basura doméstica. Puede entregar las pilas gastadas en los puntos de recogida municipales o en los comercios, sin coste alguno. En éstos encontrará contenedores de recogida especiales.

## Indicaciones relativas a la garantía y la gestión de servicios

Este producto se fabrica con gran esmero y bajo control continuo. Este producto tiene una garantía de tres años a partir de la fecha de compra. Por favor, guarde el tíquet de compra. La garantía solamente es válida para defectos de material o de fabricación y queda anulada en caso de tratamiento inapropiado o indebido. Sus derechos legales, especialmente el de régimen de garantía, no se ven restringidos por esta garantía.

En caso de una eventual reclamación, póngase en contacto con el servicio de atención al cliente que le indicamos más abajo o envíenos un correo electrónico. Nuestros trabajadores le informarán con la mayor rapidez posible sobre cómo proceder. En todos los casos le ofrecemos una atención personalizada.

El periodo de garantía no se verá prolongado por reparaciones en garantía, garantía legal o como servicio de la casa. Esto es válido también para las piezas reemplazadas o reparadas. Las reparaciones realizadas una vez transcurrido el periodo de garantía se deberán pagar.

IAN: 303667

**ES** Servicio España

Tel.: 902 59 99 22

(0,08 EUR/Min. + 0,11 EUR/  
llamada (tarifa normal))

(0,05 EUR/Min. + 0,11 EUR/  
llamada (tarifa reducida))

E-Mail: [deltasport@lidl.es](mailto:deltasport@lidl.es)



Muitos Parabéns!

Com a sua compra optou por um produto de alta qualidade. Antes de o utilizar pela primeira vez, familiarize-se o com o produto.

### **Para o efeito leia com atenção o seguinte manual de instruções.**

Utilize o produto apenas conforme descrito e para as aplicações indicadas. Guarda estas instruções em lugar seguro. No caso de transferir o produto para terceiros, faça-a acompanhar de todos os documentos.

## **Incluído na embalagem**

50 Peças individuais

2 Pilhas 1,5V == LR44 (incluídas)

1 Vista geral das variantes de montagem

1 Manual de instruções

## **Dados técnicos**



Data de fabrico (mês/ano):

07/2018

## **Utilização adequada**

Este artigo é um brinquedo destinado a uso privado, para crianças de 3 até 8 anos.



### **Avisos de seguridad**

- Atenção! Contra-indicado para crianças com menos de 36 meses. Perigo de sufocamento, pois as peças pequenas podem ser engolidas ou inaladas!
- Atenção! Todos os materiais da embalagem/fixação e o saco „SUPER DRY“ não fazem parte do brinquedo e, por motivos de segurança, têm de ser removidos antes de serem usados pelas crianças para brincar.
- As crianças só devem brincar com o artigo sob supervisão de adultos.
- O artigo deve ser sempre montado por adultos devido à presença de peças pequenas!
- Utilize apenas pilhas do tipo: LR44.

## **Pilhas**



### **Avisos relativos às pilhas!**

- Retire as pilhas quando estas estiverem gastas ou quando não pretender utilizar o artigo durante um período de tempo mais prolongado.

- Não utilize diferentes tipos ou marcas de pilhas, pilhas novas e pilhas usadas ou pilhas com diferentes capacidades em conjunto, pois estas podem derramar líquido e, por conseguinte, provocar danos.
- Respeite a polaridade (+/-) durante a inserção.
- Troque todas as pilhas ao mesmo tempo e elimine as pilhas antigas de acordo com as normas.
- Aviso! As pilhas não podem ser carregadas nem reativadas por outros meios, desmontadas, atiradas para o fogo nem sujeitas a curto-circuito.
- Guarde sempre as pilhas fora do alcance das crianças.
- Não utilize pilhas recarregáveis!
- A limpeza e manutenção por parte do utilizador não podem ser realizadas por crianças sem supervisão.
- Sempre que necessário, limpe os contactos das pilhas e do aparelho antes da inserção.
- Não sujeite as pilhas a condições extremas (por ex. radiadores ou radiação solar direta). Caso contrário, aumenta o risco de derramamento.
- As pilhas podem implicar perigo de morte em caso de ingestão. Por isso, guarde as pilhas num local fora do alcance das crianças. Se uma pilha for engolida, deve procurar imediatamente assistência médica.



### **Perigo!**

- Manuseie uma pilha danificada ou com fugas com extremo cuidado e elimine-a imediatamente e de acordo com as normas. Use luvas de proteção.
- Se entrar em contacto com o ácido das pilhas, lave o local afetado com água e sabão. Se o ácido das pilhas atingir os olhos, lave-os com água e procure imediatamente assistência médica!
- Os terminais de ligação não podem ser sujeitos a curto-circuito.

## Montagem

Ver fig. A-L.

Encontra outras variantes de montagem na vista geral em anexo.

Nota! Nas variantes de montagem com muitas partes de curvas consecutivas os veículos poderão eventualmente descarrilar!

Antes de utilizar, limpar os carris com um pano húmido!

## Montagem da casa (fig. M)

Encaixe a casa, tal como ilustrado na fig. M.

## Ligar a sirene (fig. M)

Pressione o botão branco para ligar o som do artigo.

**Nota:** O som da sirene termina automaticamente após alguns segundos.

## Trocar a pilha (fig. M)

**ATENÇÃO! Tenha em atenção as seguintes instruções a fim de evitar danos mecânicos e elétricos.**

### Perigo!

No artigo existem duas pilhas. Estas podem ser substituídas quando deixarem de funcionar.

1. Desparafuse o pequeno parafuso da tampa do compartimento das pilhas com uma chave de parafusos adequada.
2. Retire a tampa do compartimento das pilhas e remova cuidadosamente as pilhas gastas do respetivo suporte.
3. Troque estas pilhas por pilhas novas.

**Nota:** Respeite o polo positivo/negativo das pilhas e o encaixe correto. As pilhas devem encontrar-se completamente dentro do respetivo suporte.

## Armazenamento e limpeza

Guarde o artigo sempre limpo e seco num local com uma temperatura amena.

Lave com um pano de limpeza húmido.

Atenção: as calhas têm de ser limpas antes da primeira utilização!

**IMPORTANTE!** Nunca limpe com produtos de limpeza agressivos.

## Instruções para a eliminação

Elimine o artigo e os materiais da embalagem de acordo com as normas locais atuais. Os materiais da embalagem, como por ex. o saco de plástico, não devem estar ao alcance das crianças. Guarde o material da embalagem fora do alcance das crianças.



Os aparelhos identificados com o símbolo ao lado não podem ser eliminados no lixo doméstico. Está obrigado a eliminar em separado esses aparelhos elétricos e eletrónicos em fim de vida. Informe-se na sua entidade municipal sobre as opções de eliminação regulada. Remova as pilhas do artigo antes de o eliminar.

## Medidas a tomar para a eliminação das pilhas



**Tenha em atenção:** Que se trata de baterias e lixo especial que, de acordo com a legislação, não deve ser eliminado no lixo doméstico. Pode entregar gratuitamente as baterias gastas nos pontos de recolha municipais ou no distribuidor. Nesses locais encontrará recipientes de recolha especiais para o efeito.

## Indicações sobre a garantia e o processamento de serviço

O produto foi produzido com os maiores cuidados e sob constante controlo. Com este produto obtém uma garantia de três anos, válida a partir da data de aquisição. Guarde o talão de compra.

A garantia apenas é válida para defeitos de material e fabrico e é anulada em caso de utilização errada ou inadequada do produto. Os seus direitos legais, especialmente os direitos de garantia do consumidor, não são limitados pela presente garantia.

Em caso de eventuais reclamações, queira contactar o serviço de atendimento abaixo mencionada ou entre em contacto connosco via e-mail. Os nossos empregados do serviço de atendimento irão combinar consigo o mais rapidamente possível o procedimento subsequente. Atendê-lo-emos pessoalmente em cada caso. Segundo a DL 67/2003, com a troca do aparelho dá-se início a um novo prazo de garantia.

Depois de expirada a garantia, eventuais reparações implicam o pagamento de custos.

IAN: 303667

 Assistência Portugal

Tel.: 70778 0005 (0,12 EUR/Min.)

E-Mail: [deltasport@lidl.pt](mailto:deltasport@lidl.pt)



**DELTA-SPORT HANDELSKONTOR GMBH**

Wragekamp 6 • DE-22397 Hamburg  
GERMANY



07/2018

Delta-Sport-Nr.: KS-5259

---

IAN 303667