

/// PARKSIDE

PERFORMANCE



CORDLESS CROSS LINE LASER 4V PKLLP 360 B3

(GB)

CORDLESS CROSS LINE LASER 4V

Operation and safety notes

(HU)

AKKUS KERESZTVONALAS LÉZER 4 V

Kezelési és biztonsági utalások

(SI)

BATERIJSKI KRIŽNO LINIJSKI LASER 4 V

Navodila za upravljanje in
varnostna opozorila

(CZ)

AKU KŘÍŽOVÝ LINIOVÝ LASER 4 V

Pokyny pro obsluhu a bezpečnostní
pokyny

(SK)

AKU KŘÍŽOVÝ LÍNIOVÝ LASER 4 V

Pokyny pre obsluhu a bezpečnostné
pokyny

(DE)

(AT)

(CH)

AKKU- KREUZLINIENLASER 4 V

Bedienungs- und
Sicherheitshinweise

IAN 448850_2304

(CZ)

(SK)

(HU)

(SI)

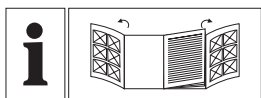

GB	Operation and safety notes	Page	5
HU	Kezelési és biztonsági utalások	Oldal	17
SI	Navodila za upravljanje in varnostna opozorila	Stran	28
CZ	Pokyny pro obsluhu a bezpečnostní pokyny	Strana	40
SK	Pokyny pre obsluhu a bezpečnostné pokyny	Strana	51
DE/AT/CH	Bedienungs- und Sicherheitshinweise	Seite	62

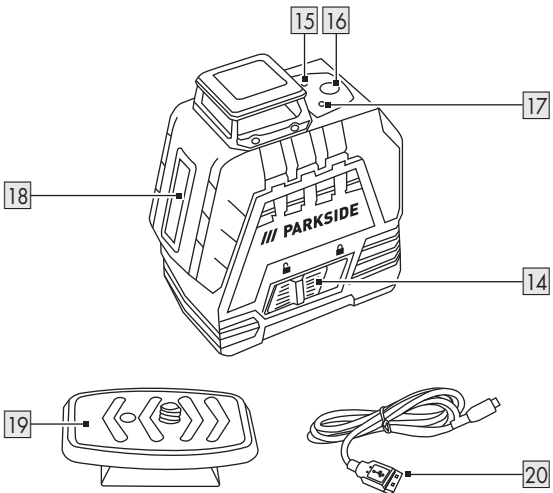
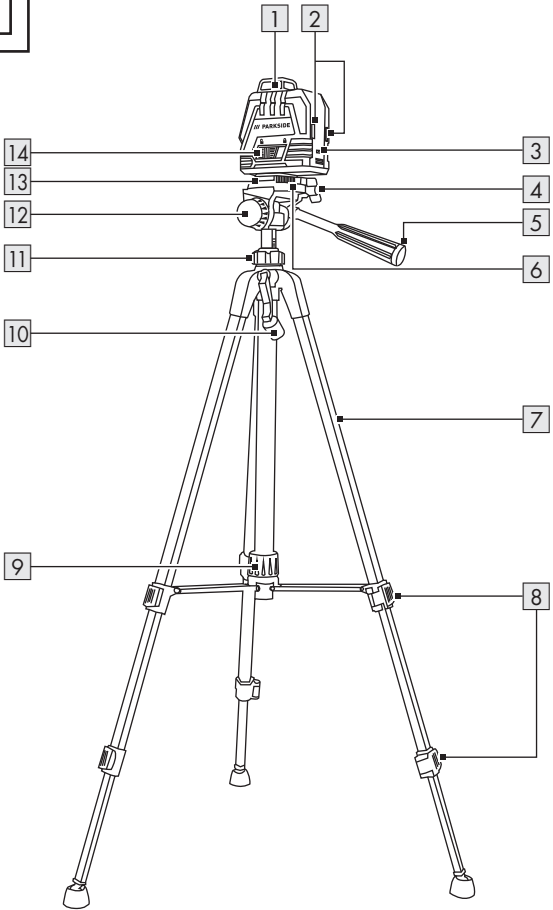

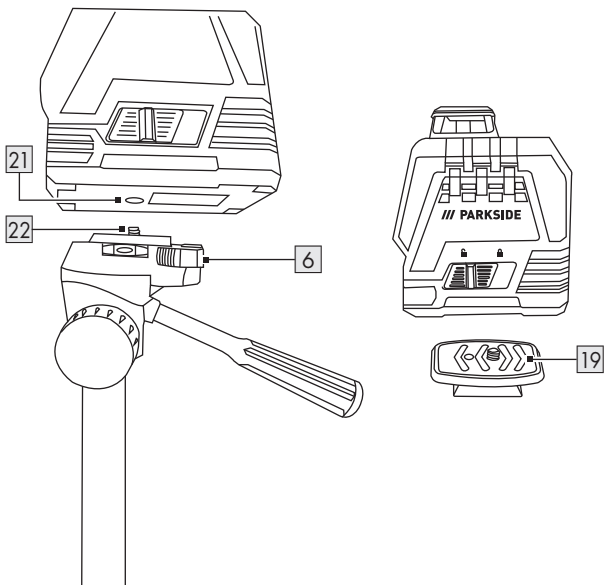
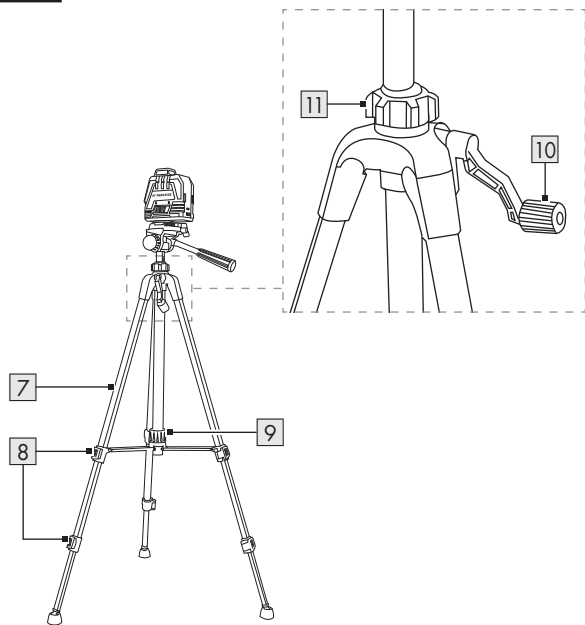







A

B**C**

Warnings and symbols used	Page	6
Introduction	Page	7
Intended use	Page	7
Scope of delivery	Page	7
Description of parts	Page	7
Technical data	Page	8
Safety instructions	Page	9
Safety instructions for batteries/rechargeable batteries ..	Page	10
Before first use	Page	11
Operation	Page	11
Charging the rechargeable battery	Page	11
Switching on/off	Page	11
Using horizontal and vertical laser lines	Page	12
Working with the automatic leveller	Page	12
Working without the automatic leveller	Page	12
Working with the tripod	Page	12
Adjusting the tripod	Page	13
Cleaning and care	Page	14
Storage	Page	14
Troubleshooting	Page	14
Disposal	Page	14
Warranty	Page	15
Warranty claim procedure	Page	16
Service	Page	16

Warnings and symbols used

The following warnings are used in the user manual and on the packaging:

	DANGER! This symbol in combination with the signal word "Danger" marks a high-risk hazard that if not prevented could result in death or serious injury.
	WARNING! This symbol in combination with the signal word "Warning" marks a medium-risk hazard that if not prevented could result in death or serious injury.
	CAUTION! This symbol in combination with the signal word "Caution" marks a low-risk hazard that if not prevented could result in minor or moderate injury.
	ATTENTION! This symbol with the signal word "Attention" indicates a possible property damage.
	NOTE: This symbol in combination with "Note" provides additional useful information.
	This symbol means that the operating instructions must be observed when using the product.
	Risk of explosion!
	This mandatory sign indicates to wear suitable protective gloves! Follow the instructions of this warning to avoid hand injuries caused by objects or contact with hot or chemical materials.
	Protect yourself from laser radiation!
	Do not stare into the laser beam!
	Direct current/voltage



USB connection



Use in dry indoor rooms only.



CE mark indicates conformity with relevant EU directives applicable for this product.

CORDLESS CROSS LINE LASER 4V

● **Introduction**

We congratulate you on the purchase of your new product. You have chosen a high quality product. The instructions for use are part of the product. They contain important information concerning safety, use and disposal. Before using the product, please familiarise yourself with all of the safety information and instructions for use. Only use the product as described and for the specified applications. If you pass the product on to anyone else, please ensure that you also pass on all the documentation with it.

● **Intended use**

This product is suitable for projecting vertical and horizontal lines. The laser lines can be used both individually and together.

Do not use this product for any other purpose.

This product is only intended for normal indoor use.

This product is only intended for private household use, not for commercial purposes.

The manufacturer accepts no liability for damages caused by improper use.

● **Scope of delivery**

After unpacking the product, check if the delivery is complete and if all parts are in good condition. Remove all packaging materials before use.

Please contact customer service if parts are missing or damaged.

- 1× Cordless Cross Line Laser
- 1× Tripod
- 1× USB-C charging cable
- 1× Operation and safety notes

● **Description of parts**

Before reading, unfold the page containing the illustrations and familiarise yourself with all functions of the product.



(Fig. A)

- 1 360° laser
- 2 Magnets
- 3 Charging socket
- 4 Butterfly screw
- 5 Handwheel bolt
- 6 Lever
- 7 Tripod legs
- 8 Snap fasteners
- 9 Locking ring
- 10 Crank handle
- 11 Locking ring
- 12 Adjusting screw
- 13 Dragonfly (bubble vial)
- 14 Levelling slide switch
- 15 Charge indicator
- 16 On/off button
- 17 Leveller light
- 18 Vertical laser
- 19 Tripod mount
- 20 USB-C charging cable

(Fig. B)

- 21 Internal thread
- 22 Tripod screw

● Technical data

Working range:	20 m*
Weight (without tripod):	approx. 440 g
Operating voltage U_{\max} :	4 V 
Nominal capacity:	2.6 Ah
Charging voltage U_{IN} :	5 V 
Charging current:	1.7 A
Self-levelling range:	$\pm 3^\circ$
Levelling accuracy:	$\pm 0.4 \text{ mm/m}$
Laser wavelength:	510–530 nm
Laser class:	2
Levelling time:	approx. 4 seconds

* The working range may be restricted by environmental conditions (e.g. bright light).



Safety instructions

BEFORE USING THE PRODUCT, PLEASE FAMILIARISE YOURSELF WITH ALL OF THE SAFETY INFORMATION AND INSTRUCTIONS FOR USE! WHEN PASSING THIS PRODUCT ON TO OTHERS, PLEASE ALSO INCLUDE ALL THE DOCUMENTS!

In the case of damage resulting from non-compliance with these operating instructions the warranty claim becomes invalid!

No liability is accepted for consequential damage! In the case of material damage or personal injury caused by incorrect handling or non-compliance with the safety instructions, no liability is accepted!

Children and persons with disabilities

⚠️ WARNING! RISK OF LOSS OF LIFE OR ACCIDENT TO INFANTS AND CHILDREN!

Never leave children unsupervised with the packaging material. The packaging material represents a danger of suffocation.

Children frequently underestimate the dangers. Always keep children away from the packaging material.

- The product is to be used by adults only. Children under the age of 16 may not use the product except under supervision.
- Keep children away from the product.

General notes

- Observe the information on operation, cleaning, storage and disposal in the operating instructions.
- Check the product each time before using. If damaged, have the product repaired. Do not use the product if damaged.
- Turn off the product when not in use. Do not leave the product unsupervised.
- Keep the product away from medical devices, magnetic data storage media and magnetically sensitive devices.

Handling the laser

- ⚠ **CAUTION!** Laser beam – Do not look into the beam! Laser class 2.
- Do not aim the laser beam at people.
- Markings and warnings are located on the top and bottom of the product.



Safety instructions for batteries/ rechargeable batteries

- ⚠ **DANGER TO LIFE!** Keep batteries/rechargeable batteries out of reach of children. If accidentally swallowed seek immediate medical attention.



DANGER OF EXPLOSION! Never recharge non-rechargeable batteries. Do not short-circuit batteries/rechargeable batteries and/or open them. Overheating, fire or bursting can be the result.

- Never throw batteries/rechargeable batteries into fire or water.
- Do not exert mechanical loads to batteries/rechargeable batteries.

Risk of leakage of batteries/rechargeable batteries

- Avoid extreme environmental conditions and temperatures, which could affect batteries/rechargeable batteries, e.g. radiators/direct sunlight.
- If batteries/rechargeable batteries have leaked, avoid contact with skin, eyes and mucous membranes with the chemicals! Flush immediately the affected areas with fresh water and seek medical attention!



WEAR PROTECTIVE GLOVES! Leaked or damaged batteries/rechargeable batteries can cause burns on contact with the skin. Wear suitable protective gloves at all times if such an event occurs.

- This product has a built-in rechargeable battery which cannot be replaced by the user. The removal or replacement of the rechargeable battery may only be carried out by the manufacturer or his customer service or by a similarly qualified person in order to avoid hazards. When disposing of the product, it should be noted that this product contains a rechargeable battery.

● Before first use

- Remove the packaging. Check if all parts are complete.
- Charge the rechargeable battery (see “Charging the rechargeable battery”).

● Operation

● Charging the rechargeable battery

NOTE: The rechargeable battery is not replaceable. If you have any problems with the battery, please contact the service centre.

1. Plug the USB-C charging cable **20** into the charging socket **3**.
2. Connect the USB-C charging cable **20** to a USB port.

Charge indicator 15	Meaning
Red	Rechargeable battery is charging.
Green	Rechargeable battery is fully charged.

3. Once charging is complete, first remove the USB-C charging cable **20** from the USB port.
4. Remove the USB-C charging cable **20** from the product.

NOTE: The product can be used whilst charging. It is normal for the product to warm up slightly whilst charging. During the charging process, you may not be able to work with the product if the battery is almost or completely empty. This depends on the charger used.

● Switching on/off



CAUTION! Laser beam – Do not look into the beam **1** **18**! Turn your head away or close your eyes to prevent looking into the laser beam. Risk of eye injury!

- **Switching on:** Briefly press the on/off button **16**.
- **Switching off:** Press and hold the on/off button **16** for 2 seconds.

● Using horizontal and vertical laser lines

- After switching on, the 360° laser line **1** and the vertical laser line **18** are activated.
- Activate the 360° laser line **1** only:
Briefly press the on/off button **16**.
- Activate the vertical laser line **18** only:
Briefly press the on/off button **16**.

● Working with the automatic leveller

1. Push the levelling slide switch **14** to the left (open lock).
2. Place the product on a horizontal, solid surface or fasten the product to a tripod (see "Working with the tripod").
3. Switch on the product. The leveller light **17** lights up.

Leveller light 17	Meaning
Green	Automatic levelling is possible. Levelling is complete once the laser lines no longer move.
Red	Automatic levelling is not possible. The laser lines flash.

i NOTE: In the event of vibrations, the laser will level itself automatically. Wait until the laser lines no longer move.

● Working without the automatic leveller

i NOTES:

- The leveller light **17** will illuminate permanently in red when working without the automatic leveller. The laser lines depicted are not levelled.
- The product has 2 magnets **2**. The magnets allow you to attach the product to surfaces that attract magnetic objects, e.g. steel shelves.

⚠ ATTENTION! The magnetic surface used should be flat and not curved or uneven surface. Otherwise, the product will fall down and will be damaged.

1. Push the levelling slide switch **14** to the right (closed lock).
2. Switch on the product.

● Working with the tripod

(Fig. B)

Screwing the laser onto the tripod mount **19**

- Screw the internal thread **21** of the product hand tight onto the tripod screw **22**.

Removing/inserting the tripod mount

1. Open the lever **6**.
2. Remove the tripod mount **19** in an upward direction.
3. Place the tripod mount **19** on the tripod for insertion.
4. Lock the tripod mount **19** by closing the lever **6**.

⚠ ATTENTION! Do not use excessive force. This may damage the product.

● Adjusting the tripod

(Fig. C)

① NOTE: You can use the dragonfly **13** to check the horizontal alignment of the tripod.

1. Pull the tripod legs **7** apart.
2. Lock the tripod legs **7** into position with the locking ring **9**.

Setting the height, tripod feet

1. Open the snap fasteners **8**.
2. Extend the tripod legs **7** to the desired length.
3. Close the snap fasteners **8**.

Setting the height, crank handle

1. Fold up the crank handle **10**.
2. Hold the crank handle **10** firmly with one hand.
3. Unscrew the locking ring **11** by turning it to the left.
4. Crank the tripod to the desired height.
5. Turn the locking ring **11** to the right to lock this position.

Adjusting the inclination, forward/back

1. Turn the handwheel bolt **5** to the left to loosen.
2. Set the desired inclination.
3. Turn the handwheel bolt **5** to the right to lock the inclination into place.

Adjusting the inclination, sideways

1. Turn the butterfly screw **4** to the left to loosen.
2. Fold the tripod to the desired inclination.
3. Turn the butterfly screw **4** to the right to lock into place.

Rotating the tripod

1. Turn the adjusting screw **12** to the left to loosen.
2. Hold the handwheel bolt **5** and turn the tripod in the desired direction.
3. Turn the adjusting screw **12** to the right to lock into place.

● Cleaning and care

⚠ WARNING! Never submerge the product in water or other liquids.

⚠ WARNING! For repair purposes the product may only be opened by a professional. Have the product repaired by qualified professionals and only with original replacement parts. This ensures that the safety of the product is maintained.

- The product requires no maintenance.
- Do not allow water to enter into the product during cleaning.
- Keep the product clean to ensure good, secure work.
- Use a dry cloth to clean the outside.
- Clean the openings of the 360° laser **1** and the vertical laser **18** with a soft air jet. In cases of heavy contamination, remove the dirt with a slightly damp cotton swab.
- Do not exert any strong pressure!

● Storage

- If you will not be using the product for a prolonged period of time, store it in a clean, dry place that is not exposed to direct sunlight.

● Troubleshooting

Problem	Possible cause	Solution
Product does not start.	Rechargeable battery is flat.	Charge the rechargeable battery.
Automatic leveller does not work.	Automatic leveller cannot oscillate freely. Product is not aligned sufficiently parallel with the floor.	Align the product so it is parallel with the floor.

● Disposal

The packaging is made entirely of recyclable materials, which you may dispose of at local recycling facilities.



Observe the marking of the packaging materials for waste separation, which are marked with abbreviations (a) and numbers (b) with following meaning: 1-7: plastics/20-22: paper and fibreboard/80-98: composite materials.



Contact your local refuse disposal authority for more details of how to dispose of your worn-out product.



To help protect the environment, please dispose of the product properly when it has reached the end of its useful life and not in the household waste. Information on collection points and their opening hours can be obtained from your local authority.

Faulty or used batteries/rechargeable batteries must be recycled in accordance with Directive 2006/66/EC and its amendments. Please return the batteries/rechargeable batteries and/or the product to the available collection points.



Environmental damage through incorrect disposal of the batteries/rechargeable batteries!

Batteries/rechargeable batteries may not be disposed of with the usual domestic waste. They may contain toxic heavy metals and are subject to hazardous waste treatment rules and regulations. The chemical symbols for heavy metals are as follows: Cd = cadmium, Hg = mercury, Pb = lead. That is why you should dispose of used batteries/rechargeable batteries at a local collection point.

● **Warranty**

The product has been manufactured to strict quality guidelines and meticulously examined before delivery. In the event of product defects you have legal rights against the retailer of this product. Your legal rights are not limited in any way by our warranty detailed below.

The warranty for this product is 5 years from the date of purchase. The warranty period begins on the date of purchase. Please keep the original sales receipt in a safe location. This document is required as your proof of purchase.

Should this product show any fault in materials or manufacture within 5 years from the date of purchase, we will repair or replace it – at our choice – free of charge to you. This warranty becomes void if the product has been damaged, or used or maintained improperly.

The warranty applies to defects in material or manufacture. This warranty does not cover product parts subject to normal wear, thus possibly considered consumables (e.g. batteries) or for damage to fragile parts, e.g. switches, rechargeable batteries or glass parts.

● **Warranty claim procedure**

To ensure quick processing of your case, please observe the following instructions:

Please have the till receipt and the item number (IAN 448850_2304) available as proof of purchase.

You will find the item number on the rating plate, an engraving, on the front page of the instructions for use (bottom left), or as a sticker on the rear or bottom of the product.

If functional or other defects occur, please contact the service department listed either by telephone or by e-mail.

You can return a defective product to us free of charge to the service address that will be provided to you. Ensure that you enclose the proof of purchase (till receipt) and information about what the defect is and when it occurred.

● **Service**

 **Service Great Britain**

Tel.: 0800 0569216

E-Mail: owim@lidl.co.uk





Felhasznált figyelmeztető jelzések és szimbólumok	Oldal	18
Bevezető	Oldal	19
Rendeltetésszerű használat	Oldal	19
A csomagolás tartalma	Oldal	19
A részegységek leírása	Oldal	20
Műszaki adatok	Oldal	20
Biztonsági utasítások	Oldal	21
Biztonsági utasítások elemekhez/akkumulátorokhoz	Oldal	22
Mielőtt először használná	Oldal	22
Kezelés	Oldal	23
Az akkumulátor feltöltése	Oldal	23
Be- és kikapcsolás	Oldal	23
Vízszintes és függőleges lézervonal használata	Oldal	23
Az automatikus szintező használata	Oldal	23
Működés automatikus szintezés nélkül	Oldal	24
Az állvány használata	Oldal	24
Az állvány beállítása	Oldal	24
Tisztítás és ápolás	Oldal	25
Tárolás	Oldal	25
Hibaelhárítás	Oldal	26
Mentesítés	Oldal	26
Garancia	Oldal	26
Garanciális ügyek lebonyolítása	Oldal	27
Szerviz	Oldal	27

Felhasznált figyelmeztető jelzések és szimbólumok

Ebben a használati útmutatóban és a csomagoláson az alábbi figyelmeztető jelzésekkel találkozhat:

	VESZÉLY! Ez a szimbólum a „Veszély” szó mellett nagy kockázati tényezőre hívja fel a figyelmet, melyet ha nem kerülnek el, az súlyos sérülésekhez vagy halálesethez vezet.
	FIGYELMEZTETÉS! Ez a szimbólum a „Figyelmeztetés” szó mellett közepes kockázati tényezőre hívja fel a figyelmet, melyet ha nem kerülnek el, az súlyos sérülésekhez vagy akár halálesethez is vezethet.
	VIGYÁZAT! Ez a szimbólum a „Vigyázat” szó mellett alacsony kockázati tényezőre hívja fel a figyelmet, melyet ha nem kerülnek el, az kisebb vagy mérsékelt sérülésekhez vezethet.
	FIGYELEM! Ez a szimbólum a „Figyelem” szó mellett anyagi károk veszélyére utal.
	MEGJEGYZÉS: Ez a szimbólum a „Megjegyzés” szó mellett hasznos információkra hívja fel a figyelmet.
	Ez a szimbólum arra utal, hogy a termék használata során figyelembe kell venni a kezelési útmutatóban leírtakat.
	Robbanásveszély!
	Ez a figyelmeztető jelzés a megfelelő védőkesztyű viselésére hívja fel a figyelmet! Az idegen tárgyak okozta kézsérülések vagy a forró vagy vegyi anyagokkal történő érintkezés elkerülése érdekében kövesse az ebben a figyelmeztetésben szereplő utasításokat.
	Óvakodjon a lézersugártól!
	Ne nézzen a lézersugárba!
	Egyenáram/-feszültség

	USB-aljzat
	Csak beltéren, száraz helyiségekben használja.
	A CE-jelzés azt jelzi, hogy a termék megfelel a rá vonatkozó EU előírásoknak.

AKKUS KERESZTVONALAS LÉZER 4 V

● **Bevezető**

Gratulálunk új termékének vásárlása alkalmából. Ezzel a döntésével vállalatunk értékes terméke mellett döntött. A használati utasítás ezen termék része. A biztonságra, a használatára és a megsemmisítésre vonatkozó fontos tudnivalókat tartalmazza. A termék használata előtt ismerje meg az összes használati és biztonsági tudnivalót. A terméket csak a leírtak szerint és a megadott felhasználási területeken alkalmazza. A termék harmadik személy számára való továbbadása esetén kézbesítse vele annak a teljes dokumentációját is.

● **Rendeltetészerű használat**

A termék vízszintes és függőleges vonalak kivetítésére alkalmas. A két vonal külön-külön és egyszerre is használható.

A termék más célokra nem használható.

A termék rendeltetészerűen kizárólag beltéri használatra alkalmas.

A termék kizárólag háztartási használatra alkalmas, üzleti célra nem használható.

A gyártó nem vállal felelősséget a szakszerűtlen használatból adódó károkért.

● **A csomagolás tartalma**

A termék kicsomagolása után ellenőrizze a csomagolás teljességét és az alkatrészek megfelelő állapotát. A használat előtt távolítson el minden csomagolóanyagot.

Ha bármely alkatrész hiányzik vagy sérült, forduljon az ügyfélszolgálathoz.

- 1× Akkus keresztvonalas lézer
- 1× Állvány
- 1× USB-C töltőkábel
- 1× Kezelési és biztonsági útmutató

● A részegységek leírása

Hajtsa ki az ábrákat tartalmazó oldalt. Ismerkedjen meg a termék összes funkciójával.

(A ábra)

- 1 360°-os lézer
- 2 Mágnesek
- 3 Töltőaljzat
- 4 Szárnyas csavar
- 5 Szorítócsavar
- 6 Kar
- 7 Az állvány lábai
- 8 Patentkapcsok
- 9 Rögzítőgyűrű
- 10 Forgatókar
- 11 Rögzítőgyűrű
- 12 Állítócsavar
- 13 Vízmérték
- 14 Szintező tolókapcsoló
- 15 Töltési jelzőfény
- 16 Be-/kikapcsoló gomb
- 17 Szintező fény
- 18 Függőleges lézer
- 19 Állványlap
- 20 USB-C töltőkábel

(B ábra)

- 21 Belső menet
- 22 Állványcsavar

● Műszaki adatok

Működési tartomány:	20 m*
Súly (állvány nélkül):	kb. 440 g
Üzemi feszültség U_{max} :	4 V \equiv
Névleges kapacitás:	2,6 Ah
Töltési feszültség U_{IN} :	5 V \equiv
Töltési áram:	1,7 A
Önszintezési terület:	$\pm 3^\circ$
Szintezési pontosság:	$\pm 0,4$ mm/m
Lézer hullámhossz:	510–530 nm
A lézer besorolása:	2
Szintezési idő:	kb. 4 másodperc

* A működési tartományt a környezeti feltételek (pl. erős fény) is korlátozhatják.



Biztonsági utasítások

A TERMÉK HASZNÁLATA ELŐTT ISMERKEDJEN MEG MINDEN BIZTONSÁGI ÉS KEZELÉSI UTASÍTÁSSAL! HA A TERMÉKET TOVÁBBADJA, ADJA MELLÉ EZEKET A DOKUMENTUMOKAT IS!

A jelen használati útmutatóban leírtak figyelmen kívül hagyásából adódó károk esetén a garancia érvényét veszti!

A közvetett károkért nem vállalunk felelősséget! A szakszerűtlen használat vagy a biztonsági utasítások figyelmen kívül hagyása miatti anyagi károkért és személyi sérülésekért nem vállalunk felelősséget!

Gyermekek és fogyatékkal élők

⚠ FIGYELMEZTETÉS! ÉLETVESZÉLY GYERMEKEK, KISGYERMEKEK SZÁMÁRA!

Ne hagyja a gyermekeket a csomagolóanyagokkal felügyelet nélkül. A csomagolóanyagok fulladást okozhatnak.

A gyermekek gyakran alábecsülik az ezzel kapcsolatos veszélyeket. Tartsa a csomagolóanyagokat gyermekektől távol.

- A terméket csak felnőttek használhatják. 1 ó év alatti gyermekek a terméket kizárólag felügyelet mellett használhatják.
- A gyermekeket tartsa a terméktől távol.

Általános utasítások

- Tartsa be a jelen használati utasítás működésre, tisztításra, tárolásra és kiselejtezésre vonatkozó tudnivalóit.
- Minden használat előtt ellenőrizze a terméket. Ha a termék megsérült, javíttassa meg. Ne használja a terméket, ha sérült.

- Ha a terméket nem használja, kapcsolja ki. Ne hagyja felügyelet nélkül a terméket.
- A terméket tartsa távol orvosi eszközöktől, mágneses adathordozóktól és a mágnességre érzékeny készülékektől.

A lézer kezelése

⚠ FIGYELEM! Lézersugár – Ne nézzen bele a sugárba! 2. lézerosztály.

- Ne irányítsa a lézert másokra.
- A címkék és a figyelmeztetések a termék tetején és alján találhatóak.



Biztonsági utasítások elemekhez/akkumulátorokhoz

⚠ ÉLETVESZÉLY! Az elemeket/akkumulátorokat tartsa gyermekek számára nem elérhető helyen. Lenyelés esetén azonnal keressen fel egy orvost!



ROBBANÁSVESZÉLY! Soha ne próbálja feltölteni a nem újratölthető elemeket. Az elemeket/akkumulátorokat ne zárja rövidre és ne nyissa fel. Ez túlhevüléssel, tűzesettel vagy robbanással járhat.

- Soha ne dobjon elemeket/akkumulátorokat tűzbe.
- Az elemeket/akkumulátorokat ne tegye ki mechanikai terhelésnek.

Az elemek/akkumulátorok kifolyásának kockázata

- Kerülje az olyan szélsőséges hőmérsékleti viszonyokat, melyek hatással lehetnek az elemekre/akkumulátorokra, például fűtőtestek vagy közvetlen napsütés.
- Ha az elemek/akkumulátorok kifolynak, kerülje a bőrt, a szemeket és a nyálkahártyák érintkezését a vegyszerekkel! Azonnal mossa le az érintett területet bőséges tiszta vízzel, és forduljon orvoshoz!



VISELJEN VÉDŐKESZTYŰT! A sérült vagy kifolyt elemek/akkumulátorok a bőrrel érintkezve égési sérüléseket okozhatnak. Ezért ilyenkor viseljen megfelelő védőkesztyűt.

- A termék egy beépített akkumulátorral rendelkezik, amelyet a felhasználó nem tud kicserélni. A kockázatok elkerülése érdekében az akkumulátort csak a gyártó, annak ügyfélszolgálatára vagy egy annak megfelelő képzettségű szakember veheti vagy cserélheti ki. A termék kicselezése során figyelembe kell venni, hogy abban egy akkumulátor van.

● Mielőtt először használná

- Távolítsa el a csomagolóanyagokat. Ellenőrizze, hogy az alkatrészek hiánytalanok-e.
- Töltse fel az akkumulátort (lásd „Az akkumulátor feltöltése” c. részt).

● **Kezelés**

● **Az akkumulátor feltöltése**

❗ **MEGJEGYZÉS:** Az akkumulátor nem cserélhető. Az akkumulátor problémái esetén forduljon az ügyfélszolgálathoz.

1. Dugja be az USB-C töltőkábelt [20] a töltőaljzatba [3].
2. Csatlakoztassa USB-C töltőkábelt [20] egy USB-bemenethez.

Töltési jelzőfény [15]	Jelentés
Piros	Az akkumulátor töltés alatt van.
Zöld	Az akkumulátor teljesen fel van töltve.

3. Miután a töltés befejeződött, először húzza ki az USB-C töltőkábelt [20] az USB-bemenetből.
4. Húzza ki az USB-C töltőkábelt [20] a termékből.

❗ **MEGJEGYZÉS:** A termék töltés közben használható. Ha a termék a töltés alatt enyhén felmelegszik, az normális. A töltés során előfordulhat, hogy nem tudja használni a terméket, ha az akkumulátor teljesen vagy majdnem teljesen lemerült. Ez a használt töltőkészülektől függ.

● **Be- és kikapcsolás**



VIGYÁZAT! Lézersugár – Ne nézzen bele a sugárba [1] [18]! Hogy ne tudjon a sugárba nézni, fordítsa el a fejét vagy csukja be a szemét. Szemsérülések veszélye!

- **Bekapcsolás:** Nyomja meg röviden a be-/kikapcsológombot [16].
- **Kikapcsolás:** Tartsa lenyomva a be-/kikapcsológombot [16] 2 másodpercig.

● **Vízszintes és függőleges lézervonal használata**

- Bekapcsolás után a 360°-os lézervonal [1] és a függőleges lézervonal [18] lesz aktív.
- Csak a 360°-os lézervonal [1] aktiválása: Nyomja meg röviden a be-/kikapcsológombot [16].
- Csak a függőleges lézervonal [18] aktiválása: Nyomja meg röviden a be-/kikapcsológombot [16].

● **Az automatikus szintező használata**

1. Tolja a szintező tolókapcsolót [14] balra (a zár kinyitása).
2. Helyezze a terméket egy vízszintes, stabil felületre, vagy rögzítse a terméket egy állványra (lásd az „Az állvány használata” c. részt).
3. Kapcsolja be a terméket. A szintező fény [17] kigyullad.

Szintező fény 17	Jelentés
Zöld	Automatikus szintezés lehetséges. A szintezés akkor van készen, amikor a lézervonalak már nem mozognak.
Piros	Automatikus szintezés nem lehetséges. A lézervonalak villognak.

- i MEGJEGYZÉS:** Rezgések esetén a lézer újraszintezi önmagát. Várja meg, amíg a lézervonalak mozgása leáll.

● Működés automatikus szintezés nélkül

i MEGJEGYZÉSEK:

- Az automatikus szintezés nélküli használat esetén a szintező fény 17 folyamatosan pirosan világít. A látható lézervonalak nincsenek szintezve.
- A termék 2 mágnessel 2 rendelkezik. A mágnesek segítségével a terméket mágneses felületek, pl. fém polcokra rögzítheti.

⚠ FIGYELEM! A használt mágneses felületnek egyenesnek kell lennie, nem lehet hajlott vagy egyenetlen. Ellenkező esetben a termék leeshet és megsérülhet.

1. Tolja a szintező tolókapcsolót 14 jobbra (a zár lezárása).
2. Kapcsolja be a terméket.

● Az állvány használata

(B ábra)

A lézer felrögzítése az állványlapra

- Kézzel csavarozza rá a terméket a belső menetével 21 az állványcsavarra 22.

Az állványlap levétele/felhelyezése

1. Nyissa fel a kart 6.
2. Felfelé mozdítva vegye ki az állványlapot 19.
3. Helyezze rá az állványlapot 19 az állványra a beillesztéshez.
4. Rögzítse az állványlapot 19 a kar 6 lezárásával.

⚠ FIGYELEM! Ne alkalmazzon túl nagy erőt. A termék károsodhat.

● Az állvány beállítása

(C ábra)

i MEGJEGYZÉS: Az állvány vízszintes állását a vízmérték 13 segítségével ellenőrizheti.

1. Húzza szét az állvány lábait 7.
2. Rögzítse az állvány lábait 7 a rögzítőgyűrű 9 segítségével.

Magasság beállítása, állványlábak

1. Nyissa ki a patentkapcsokat 8.
2. Tolja az állvány lábait 7 a kívánt hosszra.
3. Zárja le a patentkapcsokat 8.

Magasság beállítása, forgatókar

1. Hajtsa fel a forgatókart **10**.
2. Tartsa meg a forgatókart **10** az egyik kezével.
3. Lazítsa ki a rögzítőgyűrűt **11** annak balra csavarásával.
4. A forgatókar csavarásával állítsa az állványt a kívánt magasságba.
5. Az állás rögzítéséhez csavarja vissza a rögzítőgyűrűt **11** jobbra.

A dőlésszög beállítása előre- és hátrafelé

1. Csavarja a szorítócsavart **5** balra a kilazításhoz.
2. Állítsa be a kívánt dőlésszöget.
3. A hajlásszög rögzítéséhez csavarja vissza a szorítócsavart **5** jobbra.

A dőlésszög oldalirányú állítása

1. Csavarja a szárnyas csavart **4** balra a kilazításhoz.
2. Döntse meg az állványt a kívánt hajlásszögbe.
3. A rögzítéshez csavarja vissza a szárnyas csavart **4** jobbra.

Az állvány elforgatása

1. Csavarja az állítócsavart **12** balra a kilazításhoz.
2. Fogja meg a szorítócsavart **5** és fordítsa az állványt a kívánt irányba.
3. A rögzítéshez csavarja vissza az állítócsavart **12** jobbra.

● Tisztítás és ápolás

⚠ FIGYELMEZTETÉS! A terméket soha ne merítse vízbe vagy egyéb folyadékba.

⚠ FIGYELMEZTETÉS! Javítási célból a terméket csak szakember nyithatja fel. A termék javítási munkálatait bízza képzett szakemberre, és kizárólag eredeti pótalkatrészeket használjon. Így garantálható a termék biztonsága.

- A termék nem igényel karbantartást.
- Ne hagyja, hogy tisztítás során víz jusson a termék belsejébe.
- A megfelelő és biztonságos működéshez tartsa a terméket tisztán.
- A borítás tisztításához használjon egy száraz ruhát.
- A 360°-os lézer **1** és a függőleges lézer **18** tisztításához alkalmazzon egy enyhe légáramot. A makacsabb szennyeződések eltávolításához használjon egy enyhén nedves fültisztítót.
- Ne alkalmazzon túl erős nyomást!

● Tárolás

- Ha a terméket hosszabb ideig nem használja, tárolja tiszta, száraz, közvetlen napfénytől védett helyen.

● Hibaelhárítás

Probléma	Lehetséges ok	Megoldás
A termék nem indul.	Az akkumulátor lemerült.	Töltse fel az akkumulátort.
Az automatikus színtezés nem működik.	Az automatikus színtezés nem tud szabadon elmozogni. A termék nincs megfelelően párhuzamba állítva a talajjal.	Állítsa a terméket a talajjal párhuzamba.

● Mentesítés

A csomagolás környezetbarát anyagokból készült, amelyeket a helyi újrahasznosító helyeken adhat le ártalmatlanítás céljából.



A hulladék elkülönítéséhez vegye figyelembe a csomagolóanyagban található jelzéseket. Ezek rövidítéseket (a) és számokat (b) tartalmaznak a következő jelentéssel: 1-7: műanyagok/20-22: papír és karton/80-98: kötőanyagok.



A kiszolgált termék megsemmisítési lehetőségeiről lakóhelye illetékes önkormányzatánál tájékozódhat.



A környezete érdekében, ne dobja a kiszolgált terméket a háztartási szemétkébe, hanem adja le szakszerű ártalmatlanításra. A gyűjtőhelyekről és azok nyitvatartási idejéről az illetékes önkormányzatnál tájékozódhat.

A hibás vagy elhasznált elemeket/akkukat a 2006/66/EK irányelv és módosításai értelmében újra kell hasznosítani. Szolgáltassa vissza az elemeket/akkukat és/vagy a terméket az ajánlott gyűjtőállomásokon keresztül.



Környezeti károk az elemek/akkuk hibás megsemmisítése következtében!

Az elemeket/akkukat nem szabad a háztartási szemétkébe dobni. Mérgező hatású nehézfémeket tartalmazhatnak és ezért különleges kezelést igénylő hulladéknak számítanak. A nehézfémek vegyjelei a következők: Cd = kadmium, Hg = higany, Pb = ólom. Ezért az elhasznált elemeket/akkukat egy közösségi gyűjtőhelyen adja le.

● Garancia

A terméket szigorú minőségi előírások betartásával gondosan gyártottuk, és szállítás előtt lelkiismeretesen ellenőriztük. Ha a terméken hiányosságot tapasztal, akkor a termék eladójával szemben törvényes jogok illetik meg Önt. Ezeket a törvényes jogokat a következőkben ismertetett garancia vállalásunk nem korlátozza.

A termékre 5 év garanciát adunk a vásárlás dátumától számítva. A garanciális idő a vásárlás dátumával kezdődik. Kérjük, jól őrizze meg a pénztári blokkot. Ez a bizonylat szükséges a vásárlás tényének az igazolásához.

Ha a termék vásárlásától számított 5 éven belül anyag- vagy gyártási hiba merül fel, akkor a választásunk szerint a terméket ingyen megjavítjuk vagy kicseréljük. A garancia megszűnik, ha a terméket megrongálták, nem szakszerűen kezelték vagy tartották karban.

A garancia az anyag- vagy gyártáshibákra vonatkozik. A garancia nem terjed ki azokra a termékreszerekre, melyek normál kopásnak vannak kitéve és ezért fogyóeszköznek tekinthetők (pl. elemek), vagy a törékeny részekre sérülésére, pl. kapcsolók, akkuk, vagy üvegből készült részek.

● Garanciális ügyek lebonyolítása

Ügyének gyors elintézhetsége céljából, kérjük kövesse az alábbi útmutatást:

Kérjük, kérdések esetére készítse elő a pénztárblokkot és a cikkszámot (IAN 448850_2304) a vásárlás tényének az igazolására.

Kérjük, hogy a cikkszámot olvassa le a típustábláról, a gravírozásból, az Útmutató címlapjáról (balra lent), illetve a hátoldalon, vagy a termék alján található matricáról.

Amennyiben működési hibák, vagy egyéb hiányosság lépne fel, előszöris vegye fel a kapcsolatot a következőkben megnevezett szervizek egyikével telefonon, vagy e-mailen.

A hibásnak ítélt terméket ezután a vásárlást igazoló blokk, valamint a hiba leírásának és keletkezési idejének mellékelésével díjmentesen postázhatja az Önnek közölt szervizcímre.

● Szerviz

 **Szerviz Magyarország**

Tel.: 0680021536











E-mail: owim@lidl.hu



Uporabljena opozorila in simboli	Stran	29
Uvod	Stran	30
Namenska uporaba	Stran	30
Obseg dobave	Stran	30
Opis delov	Stran	31
Tehnični podatki	Stran	31
Varnostni napotki	Stran	32
Varnostni napotki za baterije/polnilne baterije	Stran	33
Pred prvo uporabo	Stran	33
Upravljanje	Stran	34
Polnjenje polnilne baterije	Stran	34
Vklop/izklop	Stran	34
Uporaba vodoravne in navpične laserske črte	Stran	34
Delo z avtomatiko za niveliranje	Stran	34
Delo brez avtomatike za niveliranje	Stran	35
Delo s stativom	Stran	35
Nastavitev stativa	Stran	35
Čiščenje in nega	Stran	36
Shranjevanje	Stran	36
Odpravljanje napak	Stran	36
Odstranjevanje	Stran	37
Garancijski list	Stran	38
Postopek pri uveljavljanju garancije	Stran	39
Servis	Stran	39

Uporabljen opozorila in simboli

V teh navodilih za uporabo in na pakiranju se uporabljajo naslednja opozorila:

	NEVARNOST! Ta simbol z opozorilno besedo »Nevarnost« označuje nevarnost z visoko stopnjo tveganja, ki lahko v primeru neupoštevanja opozorila povzroči hudo poškodbo ali celo smrt.
	OPOZORILO! Ta simbol z opozorilno besedo »Opozorilo« označuje nevarnost s srednje visoko stopnjo tveganja, ki lahko v primeru neupoštevanja opozorila povzroči hudo poškodbo ali celo smrt.
	PREVIDNO! Ta simbol z opozorilno besedo »Previdno« označuje nevarnost z nizko stopnjo tveganja, ki lahko v primeru neupoštevanja nevarnosti povzroči majhno ali srednje hudo poškodbo.
	POZOR! Ta simbol s signalno besedo »Pozor« označuje nevarnost morebitne poškodbe lastnine.
	OPOMBA: Ta simbol s signalno besedo »Opomba« nudi nadaljnje koristne informacije.
	Ta oznaka pomeni, da je treba pri uporabi izdelka upoštevati navodila za uporabo.
	Nevarnost eksplozije!
	Ta znak za obveznost zahteva nošenje ustreznih zaščitnih rokavic! Sledite navodilom v tem opozorilu, da se izognete poškodbam dlani zaradi predmetov ali stika z vročimi materiali ali kemikalijami.
	Zaščitite se pred lasersko svetlobo!
	Ne glejte v laserski žarek!
	Enosmerni tok/napetost



USB priključek



Uporabljajte samo v suhih zaprtih prostorih.



Znak CE potrjuje skladnost z direktivami EU, ki veljajo za izdelek.

BATERIJSKI KRIŽNO LINIJSKI LASER 4 V

● **Uvod**

Iskrene čestitke ob nakupu vašega novega izdelka. Odločili ste se za zelo kakovosten izdelek. To navodilo za uporabo je sestavni del tega izdelka. Vsebuje pomembna navodila za varnost, uporabo in odstranitev. Preden začnete izdelek uporabljati, se seznanite z vsemi navodili za uporabo in varnostnimi napotki. Izdelek uporabljajte samo tako, kot je opisano, in samo za navedena področja uporabe. Če izdelek odstopite novemu lastniku, mu zraven izročite tudi vse dokumente.

● **Namenska uporaba**

Ta izdelek je primeren za projiciranje navpične in vodoravne črte. Laserski črti je mogoče uporabljati ločeno ali skupaj.

Izdelka ne uporabljajte za druge namene.

Izdelek je primeren samo za namensko uporabo v zaprtih prostorih.

Izdelek je namenjen uporabi v zasebnih gospodinjstvih in ne v komercialne namene.

Proizvajalec ne prevzema odgovornosti za škodo, nastalo zaradi nepravilne uporabe.

● **Obseg dobave**

Po odstranitvi embalaže izdelka preverite, ali je dobava popolna in da so vsi deli v dobrem stanju. Pred uporabo odstranite ves embalažni material.

Če deli manjkajo ali so poškodovani, se obrnite na servis.

1× Baterijski križno linijski laser

1× Stativ

1× Polnilni kabel USB-C

1× Navodila za uporabo in varnost

● Opis delov

Pred branjem odprite zloženo stran z risbami. Seznanite se z vsemi funkcijami izdelka.

(Sl. A)

- 1 360° laser
- 2 Magneta
- 3 Polnilna vtičnica
- 4 Krilati vijak
- 5 Vijačni ročaj
- 6 Ročica
- 7 Noge stativa
- 8 Preklopna zapirala
- 9 Pritrdilni obroč
- 10 Ročica
- 11 Pritrdilni obroč
- 12 Nastavni vijak
- 13 Libela
- 14 Drsno stikalo za niveliranje
- 15 Lučka za polnjenje
- 16 Tipka za vklop/izklop
- 17 Lučka za niveliranje
- 18 Navpični laser
- 19 Plošča stativa
- 20 Polnilni kabel USB C

(Sl. B)

- 21 Notranji navoj
- 22 Vijak stativa

● Tehnični podatki

Delovni doseg:	20 m*
Masa (brez stativa):	pribl. 440 g
Delovna napetost U_{max} :	4 V $\equiv \equiv \equiv$
Nazivna kapaciteta:	2,6 Ah
Napetost polnjenja U_{IN} :	5 V $\equiv \equiv \equiv$
Tok polnjenja:	1,7 A
Območje samoniveliranja:	$\pm 3^\circ$
Točnost niveliranja:	$\pm 0,4$ mm/m
Valovna dolžina laserja:	510–530 nm
Razred laserja:	2
Čas niveliranja:	približno 4 s

* Delovni doseg se lahko zmanjša zaradi pogojev v okolju (npr. močna svetloba).



Varnostni napotki

PRED UPORABO IZDELKA SE SEZNANITE Z VSEMI VARNOSTNIMI NAVODILI IN NAVODILI ZA UPORABO! ČE IZDELEK PREDATE DRUGIM, PRILOŽITE TUDI VSE DOKUMENTE!

Pri škodi zaradi neupoštevanja teh navodil za uporabo garancija preneha veljati!

Ne prevzemamo odgovornosti za posledično škodo! Ne prevzemamo odgovornosti za gmotno škodo ali telesne poškodbe, ki so nastale zaradi nepravilne uporabe ali neupoštevanja varnostnih navodil!

Otroci in osebe s posebnimi potrebami

⚠ OPOZORILO! NEVARNOST SMRTI IN NESREČ ZA DOJENČKE TER OTROKE!

Otrok ne pustite nenadzorovanih z embalažnim materialom. Embalažni material predstavlja nevarnost zadušitve.

Otroci pogosto podcenjujejo s tem povezane nevarnosti. Otrokom nikoli ne dovolite zadrževanja v bližini embalažnega materiala.

- Izdelek smejo uporabljati samo odrasli. Otroci do dopolnjenega 16. leta smejo izdelek uporabljati samo pod nadzorom.
- Otrokom ne pustite v bližino izdelka.

Splošne opombe

- Upoštevajte navedbe v teh navodilih za uporabo glede upravljanja, čiščenja, skladiščenja in odstranjevanja.
- Izdelek pregledajte pred vsako uporabo. Poškodovani izdelek popravite. Ne uporabljajte izdelka, če je poškodovan.

- Kadar izdelka ne uporabljate, ga izklopite. Izdelka ne puščajte brez nadzora.
- Izdelek naj bo varno oddaljen od medicinskih pripomočkov, magnetnih podatkovnih nosilcev in magnetno občutljivih naprav.

Delo z laserjem

⚠ POZOR! Lasersko sevanje – ne glejte v žarek!
Laserski razred 2.

- Laserskega žarka ne usmerjajte proti osebam.
- Oznake in opozorila so na zgornji ter spodnji strani izdelka.



Varnostni napotki za baterije/polnilne baterije

⚠ ŽIVLJENJSKA NEVARNOST! Baterije/polnilne baterije hranite zunaj dosega otrok. Ob zaužitju takoj poiščite zdravniško pomoč!



NEVARNOST EKSPLOZIJE! Baterij, ki niso polnilne, nikoli ne polnite. Ne naredite kratkega stika na baterijah/polnilnih baterijah in/ali jih ne odpirajte. Posledica so lahko pregrevanje, nevarnost požara ali pokanje baterij.

- Baterij/polnilnih baterij nikoli ne mečite v ogenj ali vodo.
- Baterij/polnilnih baterij ne izpostavljajte mehanskim obremenitvam.

Tveganje puščanja baterij/polnilnih baterij

- Izogibajte se izrednim pogojem in temperaturam, ki bi lahko vplivale na baterije/polnilne baterije, npr. na radiatorju/neposredni sončni svetlobi.
- Ko se baterije/polnilne baterije izrabijo, izogibajte se stiku kože, očeh in sluznice s kemikalijami! Prizadeta mesta sperite z veliko čiste vodo in takoj poiščite zdravniško pomoč!



NOSITE ZAŠČITNE ROKAVICE! Baterije/polnilne baterije, ki spuščajo ali poškodovane baterije/polnilne baterije lahko v stiku s kožo povzročijo opekline. Zato takrat vedno nosite primerne zaščitne rokavice.

- Ta izdelek ima vgrajeno polnilno baterijo, ki je uporabnik ne more zamenjati. Odstranitev ali zamenjavo polnilne baterije sme opraviti samo proizvajalec ali njegova servisna služba ali podobno usposobljena oseba, da so preprečene nevarnosti. Pri odstranjevanju tega izdelka opozorite, da ta izdelek vsebuje polnilno baterijo.

● Pred prvo uporabo

- Odstranite embalažo. Preverite, ali so priloženi vsi deli.
- Napolnite polnilno baterijo (glejte »Polnjenje polnilne baterije«).

● **Upravljanje**

● **Polnjenje polnilne baterije**

❗ **OPOMBA:** Polnilne baterije ni mogoče zamenjati. Če imate težave s polnilno baterijo, se obrnite na servisno središče.

1. Polnilni kabel USB C **20** vtaknite v polnilno vtičnico **3**.
2. Polnilni kabel USB C **20** priključite v vtičnico USB.

Lučka za polnjenje 15	Pomen
Rdeča	Polnilna baterija se polni.
Zelena	Polnilna baterija je polna.

3. Po končanem polnjenju polnilni kabel USB C **20** najprej izvlecite iz vtičnice USB.
4. Polnilni kabel USB C **20** nato izvlecite iz izdelka.

❗ **OPOMBA:** Izdelek se lahko uporablja med polnjenjem. Normalno je, da se izdelek med polnjenjem rahlo segreje. Med postopkom polnjenja izdelka morda ne boste mogli uporabljati, če je polnilna baterija skoraj ali popolnoma prazna. To je odvisno od uporabljenega polnilnika.

● **Vklop/izklop**



PREVIDNO! Lasersko sevanje – ne glejte v žarek **1** **18**!

Pogledu v laserski žarek se izognite z obračanjem glave ali zapiranjem oči. Tveganje poškodb oči!

- **Vklop:** Za kratek čas pritisnite tipko za vklop/izklop **16**.
- **Izklop:** Tipko za vklop/izklop **16** pridržite za 2 sekundi.

● **Uporaba vodoravne in navpične laserske črte**

- Po vklopu sta vključeni 360° laserska črta **1** in navpična laserska črta **18**.
- Vklop samo 360° laserske črte **1**:
Za kratek čas pritisnite tipko za vklop/izklop **16**.
- Vklop samo navpične laserske črte **18**:
Za kratek čas pritisnite tipko za vklop/izklop **16**.

● **Delo z avtomatiko za niveliranje**

1. Drsno stikalo za niveliranje **14** potisnite v levo (odprta ključavnica).
2. Izdelek postavite na vodoravno trdno podlago ali ga pritrdite na stativ (glejte »Delo s stativom«).
3. Izdelek vklopite. Lučka za niveliranje **17** sveti.

Lučka za niveliranje 17	Pomen
Zelena	Mogoče je samodejno niveliranje. Niveliranje je končano, ko se laserski črti ne premikata več.
Rdeča	Samodejno niveliranje ni mogoče. Laserski črti utripata.

- i OPOMBA:** Ob tresljajih se laser samodejno znova nivelira. Počakajte, da se laserski črti ne premikata več.

● Delo brez avtomatike za niveliranje

i OPOMBA:

- Pri delu brez avtomatike za niveliranje sveti lučka za niveliranje **17** neprekinjeno rdeče. Prikazani laserski črti nista nivelirani.
- Izdelek ima 2 magneta **2**. Z magnetoma lahko izdelek pritrdite na magnetne površine, na primer jeklene regale.

⚠ POZOR! Uporabljena magnetna površina mora biti ravna in ne ukrivljena ali neravna. V nasprotnem primeru lahko izdelek pade in se poškoduje.

1. Drsno stikalo za niveliranje **14** potisnite v desno (zaprta ključavnica).
2. Izdelek vklopite.

● Delo s stativom

(Sl. B)

Privijanje laserja na ploščo stativa

- Izdelek z notranjim navojem **21** privijte na vijak stativa **22**, zategnite ga le z roko.

Snemanje/vstavljanje plošče za stativ

1. Odprite ročico **6**.
2. Ploščo stativa **19** odstranite navzgor.
3. Ploščo stativa **19** postavite na stativ, da jo vstavite.
4. Ploščo stativa **19** pritrdite z zaprtjem ročice **6**.

⚠ POZOR! Ne delajte s silo. Izdelek se lahko poškoduje.

● Nastavitev stativa

(Sl. C)

i OPOMBA: Vodoravno izravnavo stativa lahko preverite z libelo **13**.

1. Raztegnite noge stativa **7**.
2. Položaj nog stativa **7** pritrdite s pritrdilnim obročem **9**.

Nastavitev višine, noge stativa

1. Odprite preklopna zapirala **8**.
2. Podaljške nog stativa **7** raztegnite na zeleno dolžino.
3. Zaprite preklopna zapirala **8**.

Nastavitev višine, ročica

1. Ročico **10** preklopite navzgor.
2. Ročico **10** primite z eno roko.
3. Sprostite pritrdilni obroč **11**, tako da ga zavrtite v levo.
4. Stativ z ročico dvignite na zeleni višino.
5. Pritrdilni obroč **11** obrnite v desno, da stativ pritrdite v tem položaju.

Nastavitev nagiba, vzdolžno

1. Vijačni ročaj [5] popustite z vrtenjem v levo.
2. Nastavite želeni naklon.
3. Vijačni ročaj [5] zavrtite v desno, da pritrдите nagib.

Nastavitev nagiba, prečno

1. Krilati vijak [4] popustite z vrtenjem v levo.
2. Stativ nastavite na želeni nagib.
3. Krilati vijak [4] privijte z vrtenjem v desno.

Vrtenje stativa

1. Nastavni vijak [12] popustite z vrtenjem v levo.
2. Primate vijačni ročaj [5] in stativ zavrtite v želeno smer.
3. Nastavni vijak [12] privijte z vrtenjem v desno.

● Čiščenje in nega

⚠ OPOZORILO! Izdelka nikoli ne potaplajte v vodo ali druge tekočine.

⚠ OPOZORILO! Izdelek sme zaradi popravila odpreti samo strokovnjak. Izdelek dajte v popravilo usposobljenemu strokovnjaku, ki naj uporablja izključno originalne nadomestne dele. S tem zagotovite varnost izdelka.

- Izdelek ne potrebuje nikakršnega vzdrževanja.
- Pri čiščenju v izdelek ne sme vdreti voda.
- Izdelek vzdržujte čist, da zagotovite dobro in nemoteno delovanje.
- Za čiščenje zunanosti uporabite suho krpo.
- Odprtine 360° laserja [1] in navpičnega laserja [18] čistite z blagim curkom zraka. Močnejšo umazanijo odstranite z navlaženo vatno palčko.
- Ne pritiskajte močno!

● Shranjevanje

- Če izdelka dlje časa ne boste uporabljali, ga hranite na čistem in suhem mestu, ki ni izpostavljeno neposredni sončni svetlobi.

● Odpravljanje napak

Težava	Morebitni vzrok	Rešitev
Izdelek se ne zažene.	Polnilna baterija je prazna.	Napolnite polnilno baterijo.
Avtomatika za niveliranje ne deluje.	Avtomatika za niveliranje se ne more prosto premikati. Izdelek ni postavljen dovolj vzporedno tlom.	Izdelek izravnajte vzporedno tlom.

● Odstranjevanje

Embalaža je narejena iz okolju primernih materialov, ki jih lahko oddate za recikliranje na lokalnih zbirališčih odpadkov.



Upoštevajte oznake embalažnih materialov za ločevanje odpadkov, ki so označene s kraticami (a) in številkami (b) z naslednjim pomenom: 1–7: umetne mas/20–22: papir in karton/80–98: vezni materiali.



O možnostih odstranjevanja odsluženega izdelka se lahko pozanimате pri svoji občinski ali mestni upravi.



Ko je vaš izdelek dotrajan, ga zaradi varovanja okolja ne odvrzite med gospodinjske odpadke, temveč ga oddajte na ustreznem zbirališču tovrstnih odpadkov. O zbirnih mestih in njihovih delovnih časih se lahko pozanimате pri svoji pristojni občinski upravi.

Pokvarjene ali iztrošene baterije/akumulatorje je treba reciklirati v skladu z Direktivo 2006/66/ES in njenimi spremembami. Baterije/akumulatorje in/ali izdelek vrnite na ponujenih zbirnih mestih.



Škoda na okolju zaradi napačnega odstranjevanja baterij/akumulatorjev!

Baterij/akumulatorjev ni dovoljeno odstraniti skupaj z gospodinjskimi odpadki. Vsebujejo lahko strupene težke kovine in so podvržene določbam za ravnanje z nevarnimi odpadki. Kemični simboli težkih kovin so naslednji: Cd = kadmij, Hg = živo srebro, Pb = svinec. Zato iztrošene baterije/akumulatorje oddajte na komunalnem zbirnem mestu.

Pooblašчени serviser:

OWIM GmbH & Co. KG
Stiftsbergstraße 1
74167 Neckarsulm
NEMČIJA

Servisna telefonska številka: 00386 (0) 80 70 60

Garancijski list

1. S tem garancijskim listom OWIM GmbH & Co. KG, Stiftsbergstraße 1, 74167 Neckarsulm, Nemčija jamčimo, da bo izdelek v garancijskem roku ob normalni in pravilni uporabi brezhibno deloval in se zavezuje, da bomo ob izpolnjenih spodaj navedenih pogojih odpravili morebitne pomanjkljivosti in okvare zaradi napak v materialu ali izdelavi oziroma po svoji presoji izdelek zamenjali ali vrnil kupnino.
2. Garancija je veljavna na ozemlju Republike Slovenije.
3. Garancijski rok za proizvod je 5 let od datuma izročitve blaga. Datum izročitve blaga je razviden iz računa.
4. Kupec je dolžan okvaro javiti pooblaščenemu servisu oziroma se informirati o nadaljnjih postopkih na zgoraj navedeni telefonski številki. Svetujemo vam, da pred tem natančno preberete navodila o sestavi in uporabi izdelka.
5. Kupec je dolžan pooblaščenemu servisu predložiti garancijski list in račun, kot potrdilo in dokazilo o nakupu ter dnevu izročitve blaga.
6. V primeru, da proizvod popravlja nepooblaščen servis ali oseba, kupec ne more uveljavljati zahtevkov iz te garancije.
7. Vzroki za okvaro oziroma nedelovanje izdelka morajo biti lastnosti stvari same in ne vzroki, ki so zunaj proizvajalčeve oziroma prodajalčeve sfere. Kupec ne more uveljavljati zahtevkov iz te garancije, če se ni držal priloženih navodil za sestavo in uporabo izdelka ali če je izdelek kakorkoli spremenjen ali nepravilno vzdrževan.
8. Jamčimo servis in rezervne dele še 3 leta po preteku garancijskega roka.
9. Obrabni deli oz. potrošni material so izvzeti iz garancije.
10. Vsi potrebni podatki za uveljavljanje garancije se nahajajo na dveh ločenih dokumentih (garancijski list, račun).
11. Ta garancija proizvajalca ne izključuje pravic potrošnika, ki izhajajo iz odgovornosti prodajalca za napake na blagu.

Prodajalec:

Lidl Slovenija d.o.o. k.d., Pod lipami 1, SI-1218 Komenda



● Postopek pri uveljavljanju garancije

Za zagotovitev hitre obdelave vašega primera vas prosimo, da sledite naslednjim napotkom:

Prosimo, da za vsa vprašanja pripravite račun in številko izdelka (IAN 448850_2304) kot dokazilo o nakupu.

Številko izdelka najdete na identifikacijski ploščici, gravuri, naslovni strani v navodilih (spodaj levo) ali na nalepki na hrbtni ali spodnji strani.

Če pride do napačnega delovanja ali drugih pomanjkljivosti, se obrnite najprej na v nadaljevanju navedeni servisni oddelek po telefonu ali prek e-pošte.

Izdelek, označen kot okvarjen, lahko nato brez poštnine pošljete na navedeni naslov servisa, zraven pa priložite potrdilo o nakupu (blagajniški račun) in navedite, za kakšno pomanjkljivost gre in kdaj je nastala.

● Servis

SI Servis Slovenija

Tel.: 00386 (0) 80 70 60

E-Mail: owim@lidl.si



Použitá výstražná upozornění a symboly	Strana	41
Úvod	Strana	42
Použití v souladu s určením	Strana	42
Rozsah dodávky	Strana	42
Popis dílů	Strana	43
Technické údaje	Strana	43
Bezpečnostní pokyny	Strana	44
Bezpečnostní pokyny pro baterie/akumulátory	Strana	45
Před prvním použitím	Strana	45
Obsluha	Strana	46
Nabíjení akumulátoru	Strana	46
Zapínání/vypínání	Strana	46
Použijte vodorovnou a svislou laserovou linii	Strana	46
Práce se systémem automatického vyrovnávání	Strana	46
Práce bez automatického vyrovnávání	Strana	47
Práce se stativem	Strana	47
Nastavte stativ	Strana	47
Čištění a péče	Strana	48
Skladování	Strana	48
Odstraňování chyb	Strana	48
Zlikvidování	Strana	49
Záruka	Strana	49
Postup v případě uplatňování záruky	Strana	49
Servis	Strana	50

Použitá výstražná upozornění a symboly

V návodu k obsluze a na obalu jsou používána následující varovná upozornění:



NEBEZPEČÍ! Tento symbol se signální slovem „Nebezpečí“ označuje ohrožení s vysokým stupněm rizika, které má, pokud se mu nezabrání, za následek těžké zranění nebo smrt.



VAROVÁNÍ! Tento symbol se signální slovem „Varování“ označuje ohrožení se středním stupněm rizika, které může mít, pokud se mu nezabrání, za následek těžké zranění nebo smrt.



OPATRNĚ! Tento symbol se signální slovem „Opatrně“ označuje ohrožení s nízkým stupněm rizika, které může mít, pokud se mu nezabrání, za následek malé nebo lehké zranění.



VÝSTRAHA! Tento symbol se signálním slovem „Výstraha“ označuje nebezpečí možného poškození majetku.



UPOZORNĚNÍ: Tento symbol se signálním slovem „Upozornění“ poskytuje další užitečné informace.



Tento symbol znamená, že při použití tohoto výrobku je třeba dodržet návod k obsluze.



Riziko výbuchu!



Toto povinné znamení upozorňuje na nošení ochranných rukavic! Postupujte podle pokynů v tomto varování pro zamezení poranění rukou objekty nebo kontaktu s horkými nebo chemickými látkami!





Chraňte se před laserovým zářením!



Nedívejte se do laserového paprsku!



Stejnoseměrný proud/napětí

	USB port
	Používat jen suchých vnitřních prostorech.
	Značka CE potvrzuje shodu se směrnicemi EU, které se na výrobek vztahují.

AKU KŘÍŽOVÝ LINIOVÝ LASER 4 V

● **Úvod**

Blahopřejeme Vám ke koupi nového výrobku. Rozhodli jste se pro kvalitní produkt. Návod k obsluze je součástí tohoto výrobku. Obsahuje důležité pokyny pro bezpečnost, použití a likvidaci. Před použitím výrobku se seznamte se všemi pokyny k obsluze a bezpečnostními pokyny. Používejte výrobek jen popsáním způsobem a na uvedených místech. Při předání výrobku třetí osobě předejte i všechny podklady.

● **Použití v souladu s určením**

Tento výrobek je vhodný pro projekci svislých a vodorovných linií. Obě laserové linie lze použít jednotlivě i současně.

Výrobek nepoužívejte pro jiné účely.

Tento výrobek je určen jen pro použití ve vnitřních prostorech.

Výrobek je určen výhradně pro použití v soukromých domácnostech, nikoliv pro komerční účely.

Výrobce nepřebírá žádnou odpovědnost za škody způsobené neodborným použitím.

● **Rozsah dodávky**

Po vybalení výrobku zkontrolujte, zda je dodávka kompletní a zda jsou všechny díly v řádném stavu. Před použitím odstraňte všechny obalové materiály.

Kontaktujte zákaznický servis, pokud by nějaké díly měly chybět nebo být poškozeny.

- 1× Aku křížový liniový laser
- 1× Stativ
- 1× Nabíjecí kabel USB-C
- 1× Obslužné a bezpečnostní pokyny

● Popis dílů

Rozložte před čtením poskládanou stránku s výkresy. Seznamte se se všemi funkcemi výrobku.

(Obr. A)

- 1 360° laser
- 2 Magnety
- 3 Nabíjecí zdiřka
- 4 Křídlatý šroub
- 5 Šroub s rukojetí
- 6 Páka
- 7 Nohy stativu
- 8 Pokloповé uzávěry
- 9 Stavěcí kroužek
- 10 Klika
- 11 Stavěcí kroužek
- 12 Stavěcí šroub
- 13 Vodováha
- 14 Posuvný spínač vyrovnání
- 15 Kontrolka nabíjení
- 16 Tlačítko Zap/Vyp
- 17 Nivelační lampa
- 18 Vertikální laser
- 19 Deska stativu
- 20 Nabíjecí kabel USB-C

(Obr. B)

- 21 Vnitřní závit
- 22 Šroub stativu

● Technické údaje

Pracovní rozsah:	20 m*
Hmotnost (bez stativu):	cca 440 g
Provozní napětí U_{max} :	4 V \equiv
Jmenovitá kapacita:	2,6 Ah
Nabíjecí napětí U_{IN} :	5 V \equiv
Nabíjecí proud:	1,7 A
Rozsah samočinného vyrovnávání:	$\pm 3^\circ$
Přesnost vyrovnávání:	$\pm 0,4$ mm/m
Vlnová délka laseru:	510–530 nm
Třída laseru:	2
Doba vyrovnání:	cca 4 sekund

* Pracovní rozsah může být omezen okolními podmínkami (např. jasným světlem).



Bezpečnostní pokyny

SEZNAMTE SE PŘED POUŽITÍM VÝROBKU SE VŠEMI BEZPEČNOSTNÍMI POKYNY A POKYNY PRO OBSLUHU! KDYŽ PŘEDÁVÁTE TENTO VÝROBEK JINÝM LIDEM, PŘEDEJTE JIM I VŠECHNY DOKUMENTY!

V případě poškození v důsledku nedodržení tohoto návodu na obsluhu se Vaše záruka ruší!

Za následné škody se nepřebírá žádná odpovědnost! V případě škody na majetku nebo zranění způsobené nesprávným používáním nebo nedodržením bezpečnostních pokynů se nepřebírá žádná odpovědnost!

Děti a osoby se zdravotním omezením

⚠ VAROVÁNÍ! NEBEZPEČÍ ŽIVOTA A NEHOD PRO KOJENCE A DĚTI!

Nenechte děti hrát si bez dozoru s balicími materiály. Balicí materiál představuje nebezpečí udušení.

Děti často podceňují s tím spojená nebezpečí. Vždy udržujte balicí materiál mimo dosah dětí.

- Výrobek smí být používán pouze dospělými. Děti do 16 let smí výrobek používat pouze pod dozorem.
- Vždy udržujte výrobek mimo dosah dětí.

Obecné pokyny

- Při provozu, čištění, skladování a likvidaci postupujte podle pokynů v tomto návodu na obsluhu.
- Před každým použitím výrobek zkontrolujte. Poškozený výrobek nechte opravit. Poškozený výrobek nepoužívejte.

- Když výrobek nepoužíváte, vypněte ho. Nenechávejte výrobek nikdy bez dozoru.
- Udržujte výrobek v bezpečné vzdálenosti od zdravotnických přístrojů, magnetických médií a magneticky citlivých zařízení.

Manipulace s laserem

⚠ VÝSTRAHA! Laserové záření – Nedívejte se do paprsku! Třída laseru 2.

- Nesměřujte laserový paprsek směrem k lidem.
- Označení a výstrahy jsou umístěny na horní a dolní straně produktu.



Bezpečnostní pokyny pro baterie/akumulátory

⚠ NEBEZPEČÍ ŽIVOTA! Baterie/akumulátory udržujte mimo dosah dětí. V případě spolknutí vyhledejte ihned lékaře!



NEBEZPEČÍ VÝBUCHU! Nikdy nedobíjejte nedobíjitelné baterie. Nezkratujte baterie/akumulátory a/nebo je neotevírejte. Přehřátí, nebezpečí požáru nebo roztržení může být následkem.

- Nikdy neházejte baterie/akumulátory do ohně nebo do vody.
- Nevystavujte baterie/akumulátory mechanické zátěži.

Riziko vytečení baterií/akumulátorů

- Vyhněte se extrémním podmínkám a teplotám, které by mohly mít vliv na baterie/akumulátory, např. na radiátorech/přímém slunečním světle.
- Pokud jsou baterie/akumulátory vyteklé, zabraňte kontaktu kůže, očí a sliznic s chemikáliemi! Postižené místo pečlivě opláchněte čistou vodou a ihned vyhledejte lékařskou pomoc!



NOSTE OCHRANNÉ RUKAVICE! Vytékající nebo poškozené baterie/akumulátory mohou způsobit při styku s pokožkou popáleniny. V tomto případě použijte vhodné ochranné rukavice.

- Tento výrobek má vestavěný akumulátor, který nemůže být vyměněn uživatelem. Aby se zabránilo rizikům, může odstranění nebo náhradu akumulátoru provést pouze výrobce nebo jeho služba zákazníkům nebo podobně kvalifikovaná osoba. Při likvidaci je třeba upozornit na to, že tento výrobek obsahuje akumulátor.

● Před prvním použitím

- Odstraňte veškeré balicí materiály. Zkontrolujte, zda jsou všechny díly úplné.
- Nabijte akumulátor (viz „Nabíjení akumulátoru“).

● **Obsluha**

● **Nabíjení akumulátoru**

❗ **UPOZORNĚNÍ:** Akumulátor není vyměnitelný. Pokud máte problémy s akumulátorem, obraťte se na servisní středisko.

1. Zapojte nabíjecí kabel USB-C [20] do nabíjecí zdičky [3].
2. Připojte nabíjecí kabel USB-C [20] k portu USB.

Kontrolka nabíjení [15]	Význam
Červená	Akumulátor se nabíjí.
Zelená	Akumulátor je plně nabitý.

3. Po nabití nejprve odpojte nabíjecí kabel USB-C [20] od portu USB.
4. Vytáhněte nabíjecí kabel USB-C [20] z výrobku.

❗ **UPOZORNĚNÍ:** Výrobek může být během procesu nabíjení používán. Je normální, že se výrobek během nabíjení mírně zahřívá. Během procesu nabíjení se může stát, že nebudete moci s výrobkem pracovat, pokud je akumulátor skoro nebo zcela vybitý. To závisí na použité nabíječce.

● **Zapínání/vypínání**



OPATRŇĚ! Laserové záření – Nedívejte se do paprsku [1] [18]! Odvráťte hlavu nebo zavřete oči, abyste se vyhnuli pohledu do laserového paprsku. Riziko zranění očí!

- **Zapnutí:** Krátce stiskněte tlačítko Zap/Vyp [16].
- **Vypnutí:** Podržte tlačítko Zap/Vyp [16] stlačené po dobu 2 sekund.

● **Použijte vodorovnou a svislou laserovou linii**

- Po zapnutí se aktivuje 360° laserová linie [1] a vertikální laserová linie [18].
- Aktivujte pouze 360° laserovou linii [1]:
Krátce stiskněte tlačítko Zap/Vyp [16].
- Aktivujte pouze svislou laserovou linii [18]:
Krátce stiskněte tlačítko Zap/Vyp [16].

● **Práce se systémem automatického vyrovnávání**

1. Posuňte posuvný spínač vyrovnání [14] doleva (otevřený zámek).
2. Umístěte výrobek na rovný a pevný povrch nebo jej upevněte na stativ (viz část „Práce se stativem“).
3. Výrobek zapněte. Svítí nivelační lampa [17].

Nivelační lampa [17]	Význam
Zelená	Automatické vyrovnávání je možné. Vyrovnávání je dokončeno, když se laserové linie přestanou pohybovat.
Červená	Automatické vyrovnávání není možné. Laserové linie blikají.

- i UPOZORNĚNÍ:** V případě ořesů se laser opět automaticky vyrovná. Počkejte, dokud se laserové linie nepřestanou pohybovat.

● Práce bez automatického vyrovnávání

i UPOZORNĚNÍ:

- Při práci bez automatického vyrovnávání svítí nivelační lampa **17** trvale červeně. Zobrazené laserové linie nejsou vyrovnány.
 - Výrobek disponuje 2 magnety **2**. Magnety umožňují připojit výrobek k povrchům, které přitahují magnetické předměty, jako jsou police z oceli.
- ⚠ VÝSTRAHA!** Použitý magnetický povrch by měl být plochý, nikoli zakřivený nebo nerovný. V opačném případě by mohl výrobek spadnout a poškodit se.

1. Posuňte posuvný spínač vyrovnání **14** doprava (uzamčený zámek).
2. Výrobek zapněte.

● Práce se stativem

(Obr. B)

Laser našroubujte na desku stativu

- Našroubujte výrobek vnitřním závitem **21** rukou na šroub stativu **22**.

Vyjměte/vložte desku stativu

1. Otevřete páku **6**.
2. Vyjměte desku stativu **19** směrem nahoru.
3. Pro vložení umístěte desku stativu **19** na stativ.
4. Aretujte desku stativu **19** zavřením páky **6**.

- ⚠ VÝSTRAHA!** Nepoužívejte příliš velkou sílu. Výrobek by mohl být poškozen.

● Nastavte stativ

(Obr. C)

- i UPOZORNĚNÍ:** Horizontální vyrovnání stativu můžete zkontrolovat pomocí vodováhy **13**.

1. Roztáhněte nohy stativu **7**.
2. Zajištěte polohu noh stativu **7** stavěcím kroužkem **9**.

Nastavte výšku, nohy stativu

1. Otevřete pokloповé uzávěry **8**.
2. Posuňte prodloužení noh stativu **7** na požadovanou délku.
3. Zavřete pokloповé uzávěry **8**.

Nastavte výšku, klika

1. Vyklopte kliku **10** nahoru.
2. Pevně držte kliku **10** jednou rukou.
3. Uvolněte stavěcí kroužek **11** otočením doleva.
4. Vytočte stativ klikou do požadované výšky.
5. Otočte stavěcí kroužek **11** doprava pro aretaci této polohy.

Nastavte náklon dopředu/dozadu

1. Otočením šroubu s rukojetí **5** doleva ho uvolněte.
2. Nastavte požadovaný náklon.
3. Otočením šroubu s rukojetí **5** doprava aretujte náklon.

Nastavte náklon, boční

1. Otočte křídlatý šroub **4** doleva, abyste ho uvolnili.
2. Nakloňte stativ do požadovaného náklonu.
3. Otočením křídlatého šroubu **4** doprava jej aretujte.

Otočte stativ

1. Otočte stavěcí šroub **12** doleva, abyste ho uvolnili.
2. Uchopte šroub s rukojetí **5** a otočte stativ požadovaným směrem.
3. Otočením stavěcího šroubu **12** doprava jej aretujte.

● Čištění a péče

⚠ VAROVÁNÍ! Nikdy neponořujte výrobek do vody nebo jiných kapalin.

⚠ VAROVÁNÍ! Pro účely opravy smí výrobek otevřít pouze kvalifikovaná osoba. Nechte výrobek opravovat jen od kvalifikovaného odborného personálu s výhradním použitím originálních náhradních dílů. Tím je zajištěna bezpečnost výrobku.

- Výrobek nevyžaduje žádnou údržbu.
- Během čištění zabraňte vniknutí vody do produktu.
- Udržujte výrobek čistý, aby byla zaručena dobrá a bezpečná práce.
- K čištění vnějšku použijte suchý hadřík.
- Vyčistěte otvory 360° laseru **1** a svislého laseru **18** jemným proudem vzduchu. K odstranění silnějších nečistot použijte lehce navlhčenou vatovou tyčinku.
- Nevytvářejte silný tlak!

● Skladování

- Pokud nebudete výrobek delší dobu používat, skladujte jej na čistém a suchém místě mimo dosah přímého slunečního světla.

● Odstraňování chyb

Problém	Možná příčina	Řešení
Výrobek nespustí.	Akumulátor je vybitý.	Nabijte akumulátor.
Automatické vyrovnávání nefunguje.	Automatické vyrovnávání se nemůže volně otáčet. Výrobek není vyrovnán dostatečně rovnoběžně s podlahou.	Výrobek vyrovnejte rovnoběžně s podlahou.

● **Zlikvidování**

Obal se skládá z ekologických materiálů, které můžete zlikvidovat prostřednictvím místních sběrů recyklovatelných materiálů.



Při třídění odpadu se řiďte podle označení obalových materiálů zkratkami (a) a čísla (b), s následujícím významem: 1–7: umělé hmoty/20–22: papír a lepenka/80–98: složené látky.



O možnostech likvidace vysloužilých zařízení se informujte u správy vaší obce nebo města.



V zájmu ochrany životního prostředí vysloužilý výrobek nevyhazujte do domovního odpadu, ale předejte k odborné likvidaci. O sběrnách a jejich otevíracích hodinách se můžete informovat u příslušné správy města nebo obce.

Vadné nebo vybité baterie resp. akumulátory se musí, podle směrnice 2006/66/ES a jejich příslušných změn, recyklovat. Baterie, akumulátory i výrobek odevzdejte zpět do nabízených sběrů.



Ekologické škody v důsledku chybné likvidace baterií/akumulátorů!

Baterie/akumulátory se nesmí zlikvidovat v domácím odpadu. Mohou obsahovat jedovaté těžké kovy a musí se zpracovávat jako zvláštní odpad. Chemické symboly těžkých kovů: Cd = kadmium, Hg = rtuť, Pb = olovo. Proto odevzdejte opotřebované baterie/akumulátory u komunální sběrně.

● **Záruka**

Výrobek byl vyroben s nejvyšší pečlivostí podle přísných kvalitativních směrnic a před odesláním prošel výstupní kontrolou. V případě závad máte možnost uplatnění zákonných práv vůči prodejci. Vaše práva ze zákona nejsou omezena naší níže uvedenou zárukou.

Na tento artikl platí 5 záruka od data zakoupení. Záruční lhůta začíná od data zakoupení. Uschovejte si dobře originál pokladní stvrzenky. Tuto stvrzenku budete potřebovat jako doklad o zakoupení.

Pokud se do 5 let od data zakoupení tohoto výrobku vyskytne vada materiálu nebo výrobní vada, výrobek Vám – dle našeho rozhodnutí – bezplatně opravíme nebo vyměníme. Tato záruka zaniká, jestliže se výrobek poškodí, neodborně použil nebo neobdržel pravidelnou údržbu.

Záruka platí na vady materiálu a výrobní vady. Tato záruka se nevztahuje na díly výrobku podléhající opotřebení (např. na baterie), dále na poškození křehkých, choulostivých dílů, např. vypínačů, akumulátorů nebo dílů zhotovených ze skla.

● **Postup v případě uplatňování záruky**

Pro zajištění rychlého zpracování Vašeho případu se řiďte následujícími pokyny:

Pro všechny požadavky si připravte pokladní stvrzenku a číslo artiklu (IAN 448850_2304) jako doklad o zakoupení.

Číslo artiklu najdete na typovém štítku, gravuře, titulní stránce návodu (vlevo dole) nebo na nálepce na zadní nebo spodní straně.

V případě poruch funkce nebo jiných závad nejdříve kontaktujte, telefonicky nebo e-mailem, v následujícím textu uvedené servisní oddělení.

Výrobek registrovaný jako vadný potom můžete s přiloženým dokladem o zakoupení (pokladní stvrzenkou) a údaji k závadě a kdy k ní došlo, bezplatně zaslat na adresu servisu, která Vám byla sdělena.

● **Servis**

CZ **Servis Česká republika**

Tel.: 800600632











E-Mail: owim@lidl.cz





Použité výstražné upozornenia a symboly	Strana	52
Úvod	Strana	53
Používanie v súlade s určením	Strana	53
Rozsah dodávky	Strana	53
Popis súčiastok	Strana	54
Technické údaje	Strana	54
Bezpečnostné upozornenia	Strana	55
Bezpečnostné upozornenia týkajúce sa batérií/ akumulátorov	Strana	56
Pred prvým použitím	Strana	57
Obsluha	Strana	57
Nabíjanie batérie	Strana	57
Zapnutie/vypnutie	Strana	57
Používanie horizontálnych a vertikálnych laserových línii	Strana	58
Práca s nivelačnou automatikou	Strana	58
Práca bez nivelačnej automatiky	Strana	58
Práca so statívom	Strana	58
Nastavenie statívu	Strana	59
Čistenie a starostlivosť	Strana	59
Skladovanie	Strana	59
Odstránenie porúch	Strana	60
Likvidácia	Strana	60
Záruka	Strana	60
Postup v prípade poškodenia v záruke	Strana	61
Servis	Strana	61

Použitie výstražné upozornenia a symboly

V návode na používanie a na obale sa používajú nasledujúce upozornenia:

	NEBEZPEČENSTVO! Tento symbol so signálnym slovom „Nebezpečenstvo“ označuje nebezpečenstvo s vysokým stupňom rizika, ktoré, ak sa mu nevyhnete, bude mať za následok smrť alebo vážne zranenie.
	VÝSTRAHA! Tento symbol so signálnym slovom „Výstraha“ označuje nebezpečenstvo so stredným stupňom rizika, ktoré, ak sa mu nevyhnete, bude mať za následok vážne zranenie alebo smrť.
	POZOR! Tento symbol so signálnym slovom „Pozor“ označuje nebezpečenstvo s nízkym stupňom rizika, ktoré, ak sa mu nevyhnete, bude mať za následok ľahké alebo stredne ťažké zranenie.
	OPATRNE! Tento symbol so signálnym slovom „Opatrne“ označuje možné poškodenie majetku.
	UPOZORNENIE: Tento symbol so signálnym slovom „Upozornenie“ ponúka ďalšie užitočné informácie.
	Tento symbol znamená, že pri použití produktu sa musí dodržiavať návod na obsluhu.
	Riziko výbuchu!
	Tento znak povinnosti odkazuje na nosenie vhodných ochranných rukavíc! Postupujte podľa pokynov uvedených v tomto upozornení, aby ste predišli zraneniam rúk rôznymi predmetmi alebo kontaktom s horúcimi, alebo chemickými materiálmi.
	Chráňte sa pred laserovým žiarením!
	Nepozerajte sa do laserového lúča!
	Jednosmerný prúd/jednosmerné napätie

	USB port
	Používajte len v suchých interiéroch.
	Značka CE potvrdzuje zhodu so smernicami EÚ, ktoré sú relevantné pre produkt.

AKU KRÍŽOVÝ LÍNIOVÝ LASER 4 V

● **Úvod**

Blahoželáme Vám ku kúpe Vášho nového výrobku. Rozhodli ste sa pre veľmi kvalitný výrobok. Návod na obsluhu je súčasťou tohto výrobku. Obsahuje dôležité upozornenia týkajúce sa bezpečnosti, používania a likvidácie. Skôr ako začnete výrobok používať, oboznámte sa so všetkými pokynmi k obsluhu a bezpečnosti. Výrobok používajte iba v súlade s popisom a v uvedených oblastiach používania. V prípade postúpenia výrobku ďalším osobám odovzdajte aj všetky dokumenty patriace k výrobku.

● **Používanie v súlade s určením**

Tento produkt je vhodný na projekciu vertikálnych a horizontálnych línií. Obe laserové línie je možné použiť samostatne, ale aj súčasne.

Tento produkt nepoužívajte na iné účely.

Tento produkt je určený len na použitie v interiéroch a v súlade s určením.

Tento produkt je určený len na použitie v súkromných domácnostiach a nie na komerčné účely.

Výrobca nepreberá žiadnu zodpovednosť za škody spôsobené neodborným používaním.

● **Rozsah dodávky**

Po vybalení produktu skontrolujte, či je balenie kompletne a či sú všetky časti v požadovanom stave. Pred používaním odstráňte všetky obalové materiály.

Ak chýbajú diely alebo sú poškodené, spojte sa s oddelením služieb zákazníkom.

1 × Aku krížový líniový laser

1 × Statív

1 × Napájací kábel USB C

1 × Upozornenia týkajúce sa obsluhy a bezpečnostné upozornenia

● Popis súčiastok

Pred čítaním si rozložte stranu s nákresmi. Oboznámte sa so všetkými funkciami produktu.

(Obr. A)

- 1 360° laser
- 2 Magnety
- 3 Nabíjacia zásuvka
- 4 Krídlová skrutka
- 5 Skrutka rukoväte
- 6 Páčka
- 7 Nohy statívu
- 8 Zaisťovacie uzávery
- 9 Upevňovací krúžok
- 10 Kľuka
- 11 Upevňovací krúžok
- 12 Nastavovacia skrutka
- 13 Vodováha
- 14 Nivelačný posuvný spínač
- 15 Kontrolka stavu nabitia
- 16 Vypínač
- 17 Nivelačné svetlo
- 18 Vertikálny laser
- 19 Stojan na statív
- 20 Napájací kábel USB C

(Obr. B)

- 21 Vnútorňý závit
- 22 Statívová skrutka

● Technické údaje

Oblasť činnosti:	20 m*
Hmotnosť (bez statívu):	pribl. 440 g
Prevádzkové napätie U_{max} :	4 V \equiv
Menovitá kapacita:	2,6 Ah
Nabíjacie napätie U_{IN} :	5 V \equiv
Nabíjací prúd:	1,7 A
Oblasť samonivelácie:	$\pm 3^\circ$
Presnosť nivelácie:	$\pm 0,4$ mm/m
Dĺžka laserových vln:	510–530 nm
Trieda laseru:	2
Čas nivelácie:	pribl. 4 sekúnd

* Podmienky okolia (napr. silné svetlo) môžu pracovnú oblasť obmedziť.



Bezpečnostné upozornenia

PRED POUŽITÍM PRODUKTU SA OBOZNÁMTE SO VŠETKÝMI BEZPEČNOSTNÝMI POKYNNI A POKYNNI NA OBSLUHU! KEĎ BUDETE TENTO PRODUKT ODOVZDÁVAŤ ĎALEJ, ODOVZDAJTE AJ KOMPLETNÚ DOKUMENTÁCIU K PRODUKTU!

V prípade poškodenia z dôvodu nedodržania tohto návodu na používanie zaniká nárok na záruku!

Za následne vzniknuté škody nepreberáme žiadnu záruku! V prípade majetkových alebo personálnych škôd z dôvodu neodborného používania alebo nedodržania bezpečnostných upozornení nepreberáme žiadnu zodpovednosť!

Deti a osoby s postihnutím

⚠ VÝSTRAHA! NEBEZPEČENSTVO OHROZENIA ŽIVOTA A ÚRAZU PRE DOJČATÁ A DETI!

Deti nenechávajte bez dozoru v blízkosti obalových materiálov. Obalový materiál predstavuje nebezpečenstvo udusenía.

Deti často podceňujú nebezpečenstvo spojené s obalovými materiálmi. Nedovoľte, aby sa deti dostali sa do blízkosti obalového materiálu.

- Tento produkt môžu používať len dospelé osoby. Deti pod 16 rokov smú produkt používať iba pod dozorom.
- Deti udržiňte v dostatočnej vzdialenosti od produktu.

Všeobecné upozornenia

- Riadte sa informáciami ohľadne obsluhy, čistenia, skladovania a likvidácie, ktoré nájdete v tomto návode na používanie.
- Produkt skontrolujte pred každým použitím. Poškodený produkt dajte opraviť. Nepoužívajte poškodený produkt.
- Ak produkt nepoužívate, vypnite ho. Nenechávajte výrobok bez dozoru.
- Produkt držte v dostatočnej vzdialenosti od medicínskych prístrojov, magnetických nosičov dát a prístrojov citlivých na magnety.

Zaobchádzanie s laserom

⚠ OPATRNE! Laserové žiarenie – Nepozerajte sa do lúča! Trieda laseru 2.

- Laserové žiarenie nesmerujte na osoby.
- Označenia a výstražné upozornenia sa nachádzajú na vrchnej a spodnej strane produktu.



Bezpečnostné upozornenia týkajúce sa batérií/akumulátorov

⚠ OHROZENIE ŽIVOTA! Batérie/akumulátory udržiavajte mimo dosahu detí. V prípade prehltnutia okamžite vyhľadajte lekársku pomoc!



NEBEZPEČENSTVO VÝBUCHU! Nikdy nenabíjajte nenabíjateľné batérie. Batérie/akumulátory neskratujte ani neotvárajte. Následkom môže byť prehriatie, požiar alebo prasknutie.

- Batérie/akumulátory nikdy nehádzte do ohňa alebo do vody.
- Batérie/akumulátory nikdy nevystavujte mechanickému zaťaženiu.

Riziko vytečenia batérií/akumulátorov

- Vyhnite sa extrémnym podmienkam a teplotám okolia, ktoré by mohli ovplyvniť batérie/akumulátory, napr. radiátorom/priamemu slnečnému žiareniu.
- Keď batérie/akumulátory vytečú, zabráňte kontaktu pokožky, očí a slizníc s chemickými látkami! Postihnuté miesta ihneď opláchnite čistou vodou a vyhľadajte lekársku pomoc!



NOSTE OCHRANNÉ RUKAVICE! Vytečené alebo poškodené batérie/akumulátory môžu pri kontakte s pokožkou spôsobiť podráždenie. Vždy, keď sa takéto niečo vyskytne, použite vhodné ochranné rukavice.

- Tento produkt má zabudovanú nabíjateľnú batériu, ktorú používateľ nedokáže vymeniť. Odstránenie alebo výmenu nabíjateľnej batérie môže vykonávať iba výrobca alebo jeho zákaznícky servis, alebo podobne kvalifikovaná osoba, aby sa zabránilo nebezpečenstvám. Pri likvidácii nezabudnite, že tento produkt obsahuje nabíjateľnú batériu.

● Pred prvým použitím

- Odstráňte obalový materiál. Skontrolujte, či sú všetky časti kompletné.
- Nabite batériu (pozri „Nabíjanie batérie“).

● Obsluha

● Nabíjanie batérie

i UPOZORNENIE: Batéria nie je vymeniteľná. V prípade problémov s akumulátorom sa obráťte na zákaznícky servis.

1. Nabíjací kábel USB C **20** zasunúť do nabíjacej zásuvky **3**.
2. Nabíjací kábel USB C **20** zapojte do USB portu.

Kontrolka stavu nabitia 15	Význam
Červená	Batéria sa nabíja.
Zelená	Batéria je plne nabitá.

3. Po úspešnom nabití najprv vytiahnite nabíjací kábel USB C **20** z USB portu.
4. Nabíjací kábel USB C **20** vytiahnite z produktu.

i UPOZORNENIE: Produkt sa počas nabíjania môže používať. Je normálne, že sa rukoväť počas nabíjania mierne zohreje. Počas nabíjania sa môže stať, že s produktom nebudete môcť pracovať, ak je batéria takmer alebo úplne vybitá. Závisí to od nabíjačky, ktorú používate.

● Zapnutie/vypnutie



POZOR! Laserové žiarenie – Nepozerajte sa do lúča **1** **18**! Odvráťte hlavu alebo zavrite oči, aby ste sa nepozreli do laserového lúča. Riziko poranenia očí!

- **Zapnutie:** Krátko stlačte vypínač **16**.
- **Vypnutie:** Vypínač **16** držte stlačený 2 sekundy.

● Používanie horizontálnych a vertikálnych laserových línií

- Po zapnutí je aktivovaná 360° laserová línia [1] a vertikálna laserová línia [18].
- Aktivácia len 360° laserovej línie [1]:
Krátko stlačte vypínač [16].
- Aktivácia len vertikálnej laserovej línie [18]:
Krátko stlačte vypínač [16].

● Práca s nivelačnou automatikou

1. Posuňte nivelačný posuvný spínač [14] doľava (otvorený zámok).
2. Produkt položte na vodorovný pevný podklad alebo ho upevnite na statív (pozri „Práca so statívom“).
3. Zapnite produkt. Nivelačné svetlo [17] svieti.

Nivelačné svetlo [17]	Význam
Zelená	Automatická nivelácia je možná. Nivelácia sa ukončí, keď sa laserové línie už nehýbu.
Červená	Automatická nivelácia nie je možná. Laserové línie blikajú.

- ⓘ UPOZORNENIE:** V prípade otrasov sa laser automaticky znova niveluje. Počkajte, kým sa laserové línie nebudú hýbať.

● Práca bez nivelačnej automatiky

ⓘ UPOZORNENIA:

- Pri práci bez nivelačnej automatiky svieti nivelačné svetlo [17] stále načerveno. Zobrazené laserové línie nie sú nivelované.
- Produkt je vybavený 2 magnetmi [2]. Magnetmi môžete produkt upevniť na plochy, ktoré priťahujú kovové predmety, napr. oceľové regály.

- ⚠ OPATRNE!** Použitá magnetická plocha musí byť plochá. Nesmie byť ohnutá ani krivá. Inak by mohol produkt padnúť a poškodiť sa.

1. Posuňte nivelačný posuvný spínač [14] doprava (zatvorený zámok).
2. Zapnite produkt.

● Práca so statívom

(Obr. B)

Priskrutkovanie lasera na stojan na statív

- Produkt priskrutkujte ručne na statívovú skrutku [22] pomocou vnútorného závitú [21].

Odobratie/nasadenie stojana na statív

1. Otvorte páčku [6].
2. Stojan na statív [19] vyberte smerom hore.
3. Stojan na statív [19] položte a nasadte na statív.
4. Zatvorením páčky [6] stojan na statív [19] zaistíte.

- ⚠ OPATRNE!** Nepoužívajte hrubú silu. Produkt by sa mohol poškodiť.

● Nastavenie statívu

(Obr. C)

i **UPOZORNENIE:** Horizontálne vyrovnanie statívu môžete skontrolovať na vodováhe **13**.

1. Nohy statívu **7** od seba odťahnite.
2. Upevňovacím krúžkom **9** zaistíte nastavenie nôh statívu **7**.

Nastavenie výšky, nohy statívu

1. Otvorte zaisťovacie uzávery **8**.
2. Predĺženie nôh statívu **7** posuňte na požadovanú dĺžku.
3. Zatvorte zaisťovacie uzávery **8**.

Nastavenie výšky, klúka

1. Sklopte klúku **10**.
2. Klúku **10** držte pevne jednou rukou.
3. Upevňovací krúžok **11** uvoľnite otočením doľava.
4. Statív nastavte na požadovanú výšku.
5. Otočením upevňovacieho krúžku **11** doprava zaistíte toto nastavenie.

Nastavenie náklonu, dopredu/dozadu

1. Skrutku rukoväte **5** uvoľnite otočením doľava.
2. Nastavte požadovaný náklon.
3. Otočením skrutky rukoväte **5** doprava zaistíte náklon.

Nastavenie náklonu, do strán

1. Kridlovú skrutku **4** uvoľnite otočením doľava.
2. Statív zaklapnite do požadovaného náklonu.
3. Kridlovú skrutku **4** zaistíte otočením doprava.

Otáčanie statívu

1. Nastavovaciu skrutku **12** uvoľnite otočením doľava.
2. Uchopte skrutku rukoväte **5** a otočte statív do požadovaného smeru.
3. Nastavovaciu skrutku **12** zaistíte otočením doprava.

● Čistenie a starostlivosť

⚠ VÝSTRAHA! Produkt neponárajte do vody alebo iných kvapalín.

⚠ VÝSTRAHA! Za účelom opravy smie produkt otvárať len odborník. Produkt dajte opravovať kvalifikovanému odborníkovi a výlučne s použitím originálnych náhradných dielov. Zaručí sa tým bezpečnosť produktu.

- Produkt nevyžaduje žiadnu údržbu.
- Počas čistenia sa do produktu nesmie dostať voda.
- Produkt udržiavajte čistý, aby ste zabezpečili dobrú a bezpečnú prácu.
- Na čistenie povrchu používajte suchú handričku.
- Otvory 360° lasera **1** a vertikálneho lasera **18** čistíte jemným prúdom vzduchu. Silné nečistoty odstráňte jemne navlhčenou vatovou tyčinkou.
- Nevyvíjate silný tlak!

● Skladovanie

- Ak produkt nebudete používať dlhší čas, uskladnite ho na čistom a suchom mieste bez priameho slnečného žiarenia.

● Odstránenie porúch

Problém	Možná príčina	Riešenie
Produkt sa nezapína.	Batéria je vybitá.	Nabite batériu.
Nivelačná automatika nefunguje.	Nivelačná automatika sa nevie voľne kývať. Produkt nie je dostatočne zarovnaný paralelne so zemou.	Produkt zarovnajte paralelne so zemou.

● Likvidácia

Obal pozostáva z ekologických materiálov, ktoré môžete odovzdať na miestnych recyklačných zberných miestach.



Všímajte si prosím označenie obalových materiálov pre triedenie odpadu, sú označené skratkami (a) a číslami (b) s nasledujúcim významom: 1-7: Plasty/20-22: Papier a kartón/80-98: Spojené látky.



O možnostiach likvidácie opotrebovaného výrobku sa môžete informovať na Vašej obecnej alebo mestskej správe.



Ak výrobok doslúžil, v záujme ochrany životného prostredia ho neodhodte do domového odpadu, ale odovzdajte na odbornú likvidáciu. Informácie o zberných miestach a ich otváracích hodinách získate na Vašej príslušnej správe.

Defektné alebo použité batérie/akumulátorové batérie musia byť odovzdané na recykláciu podľa smernice 2006/66/ES a jej zmien. Batérie/akumulátorové batérie a/alebo výrobok odovzdajte prostredníctvom dostupných zberných stredísk.



Nesprávna likvidácia batérií/akumulátorových batérií ničí životné prostredie!

Batérie/akumulátorové batérie sa nesmú likvidovať spolu s domovým odpadom. Môžu obsahovať jedovaté ťažké kovy a je potrebné zaobchádzať s nimi ako s nebezpečným odpadom. Chemické značky ťažkých kovov sú nasledovné: Cd = kadmium, Hg = ortuť, Pb = olovo. Opatrebované batérie/akumulátorové batérie preto odovzdajte v komunálnej zberni.

● Záruka

Tento výrobok bol dôkladne vyrobený podľa prísnych akostných smerníc a pred dodaním svedomito testovaný. V prípade nedostatkov tohto výrobku Vám prináležia zákonné práva voči predajcovi produktu. Tieto zákonné práva nie sú našou nižšie uvedenou zárukou obmedzené.

Na tento produkt poskytujeme 5-ročnú záruku od dátumu nákupu. Záručná doba začína plynúť dátumom kúpy. Starostlivo si prosím uschovajte originálny pokladničný lístok. Tento doklad je potrebný ako dôkaz o kúpe.

Ak sa v rámci 5 rokov od dátumu nákupu tohto výrobku vyskytne chyba materiálu alebo výrobná chyba, výrobok Vám bezplatne opravíme alebo vymeníme – podľa nášho výberu. Táto záruka zaniká, ak bol produkt poškodený, neodborne používaný alebo neodborne udržiavaný.

Poskytnutie záruky sa vzťahuje na chyby materiálu a výrobné chyby. Táto záruka sa nevzťahuje na časti produktu, ktoré sú vystavené normálnemu opotrebovaniu, a preto ich je možné považovať za opotrebovateľné diely (napr. batérie) alebo na poškodenia na rozbitných dieloch, napr. na spínači, akumulátorových batériach alebo častiach, ktoré sú zhotovené zo skla.

● Postup v prípade poškodenia v záruke

Pre zaručenie rýchleho spracovania Vašej požiadavky dodržte prosím nasledujúce pokyny:

Pre všetky otázky majte pripravený pokladničný doklad a číslo výrobku (IAN 448850_2304) ako dôkaz o kúpe.

Číslo výrobku nájdete na typovom štítku, gravúre, na prednej strane Vášho návodu (dole vľavo) alebo ako nálepku na zadnej alebo spodnej strane.

Ak sa vyskytnú funkčné poruchy alebo iné nedostatky, najskôr telefonicky alebo e-mailom kontaktujte následne uvedené servisné oddelenie.

Produkt označený ako defektný potom môžete s priloženým dokladom o kúpe (pokladničný lístok) a uvedením, v čom spočíva nedostatok a kedy sa vyskytol, bezplatne odoslať na Vám oznámenú adresu servisného pracoviska.

● Servis



Servis Slovensko

Tel.: 0800 008158

E-pošta: owim@lidl.sk



Verwendete Warnhinweise und Symbole	Seite	63
Einleitung	Seite	64
Bestimmungsgemäßer Gebrauch	Seite	64
Lieferumfang	Seite	64
Teilebeschreibung	Seite	65
Technische Daten	Seite	65
Sicherheitshinweise	Seite	66
Sicherheitshinweise für Batterien/Akkus	Seite	67
Vor der ersten Verwendung	Seite	68
Bedienung	Seite	68
Akku aufladen	Seite	68
Ein-/Ausschalten	Seite	68
Horizontale und vertikale Laserlinie verwenden	Seite	69
Arbeiten mit der Nivellierautomatik	Seite	69
Arbeiten ohne Nivellierautomatik	Seite	69
Arbeiten mit dem Stativ	Seite	69
Stativ einstellen	Seite	70
Reinigung und Pflege	Seite	71
Lagerung	Seite	71
Fehlerbehebung	Seite	71
Entsorgung	Seite	71
Garantie	Seite	72
Abwicklung im Garantiefall	Seite	72
Service	Seite	73

Verwendete Warnhinweise und Symbole

In der Bedienungsanleitung und auf der Verpackung werden die folgenden Warnhinweise verwendet:



GEFAHR! Dieses Symbol mit dem Signalwort „Gefahr“ bezeichnet eine Gefährdung mit einem hohen Risikograd, die, wenn sie nicht vermieden wird, eine schwere Verletzung oder den Tod zur Folge hat.



WARNUNG! Dieses Symbol mit dem Signalwort „Warnung“ bezeichnet eine Gefährdung mit einem mittleren Risikograd, die, wenn sie nicht vermieden wird, eine schwere Verletzung oder den Tod zur Folge haben kann.



VORSICHT! Dieses Symbol mit dem Signalwort „Vorsicht“ bezeichnet eine Gefährdung mit einem niedrigen Risikograd, die, wenn sie nicht vermieden wird, eine geringe oder mäßige Verletzung zur Folge haben kann.



ACHTUNG! Dieses Symbol mit dem Signalwort „Achtung“ zeigt die Gefahr einer möglichen Sachbeschädigung an.



HINWEIS: Dieses Symbol mit dem Signalwort „Hinweis“ bietet weitere nützliche Informationen.



Dieses Symbol bedeutet, dass bei der Verwendung des Produkts die Betriebsanleitung zu beachten ist.



Explosionsrisiko!



Dieses Pflichtzeichen weist auf das Tragen geeigneter Schutzhandschuhe hin! Befolgen Sie die Anweisungen dieser Warnung, um Handverletzungen durch Gegenstände oder den Kontakt mit heißen oder chemischen Stoffen zu vermeiden.



Schützen Sie sich vor Laserstrahlung!



Nicht in den Laserstrahl blicken!



Gleichstrom/-spannung



USB-Anschluss



Nur in trockenen Innenräumen verwenden.



Das CE-Zeichen bestätigt Konformität mit den für das Produkt zutreffenden EU-Richtlinien.

AKKU-KREUZLINIENLASER 4 V

● **Einleitung**

Wir beglückwünschen Sie zum Kauf Ihres neuen Produkts. Sie haben sich damit für ein hochwertiges Produkt entschieden. Die Bedienungsanleitung ist Teil dieses Produkts. Sie enthält wichtige Hinweise für Sicherheit, Gebrauch und Entsorgung. Machen Sie sich vor der Benutzung des Produkts mit allen Bedien- und Sicherheitshinweisen vertraut. Benutzen Sie das Produkt nur wie beschrieben und für die angegebenen Einsatzbereiche. Händigen Sie alle Unterlagen bei Weitergabe des Produkts an Dritte mit aus.

● **Bestimmungsgemäßer Gebrauch**

Dieses Produkt eignet sich für die Projektion senkrechter und waagrechter Linien. Die beiden Laserlinien können sowohl einzeln als auch gleichzeitig genutzt werden.

Verwenden Sie dieses Produkt nicht für andere Zwecke.

Dieses Produkt ist nur für die bestimmungsgemäße Verwendung im Innenbereich vorgesehen.

Dieses Produkt ist ausschließlich für die Nutzung in privaten Haushalten und nicht für gewerbliche Zwecke vorgesehen.

Der Hersteller übernimmt keine Haftung für Schäden aufgrund unsachgemäßer Verwendung.

● **Lieferumfang**

Überprüfen Sie nach dem Auspacken des Produkts, ob die Lieferung vollständig ist und ob alle Teile in ordnungsgemäßem Zustand sind. Entfernen Sie vor der Verwendung sämtliche Verpackungsmaterialien.

Kontaktieren Sie den Kundenservice, falls Teile fehlen oder beschädigt sein sollten.

- 1× Akku-Kreuzlinienlaser
- 1× Stativ
- 1× USB-C-Ladekabel
- 1× Bedienungs- und Sicherheitshinweise

● Teilebeschreibung

Falten Sie vor dem Lesen die Ausklappseite mit den Zeichnungen aus. Machen Sie sich mit allen Funktionen des Produkts vertraut.

(Abb. A)

- 1 360°-Laser
- 2 Magnete
- 3 Ladebuchse
- 4 Flügelschraube
- 5 Griffschraube
- 6 Hebel
- 7 Stativbeine
- 8 Klappverschlüsse
- 9 Feststellring
- 10 Kurbel
- 11 Feststellring
- 12 Stellschraube
- 13 Libelle
- 14 Nivellier-Schiebeschalter
- 15 Ladekontrolllampe
- 16 Ein-/Aus-Taste
- 17 Nivellierlampe
- 18 Vertikaler Laser
- 19 Stativplatte
- 20 USB-C-Ladekabel

(Abb. B)

- 21 Innengewinde
- 22 Stativschraube

● Technische Daten

Arbeitsbereich:	20 m*
Gewicht (ohne Stativ):	ca. 440 g
Betriebsspannung U_{\max} :	4 V \equiv
Nennkapazität:	2,6 Ah
Ladespannung U_{IN} :	5 V \equiv
Ladestrom:	1,7 A
Selbstnivellierbereich:	$\pm 3^\circ$
Nivelliergenauigkeit:	$\pm 0,4$ mm/m
Laserwellenlänge:	510–530 nm
Laserklasse:	2
Nivellierzeit:	ca. 4 Sekunden

* Der Arbeitsbereich kann durch Umgebungsbedingungen (z. B. helles Licht) eingeschränkt werden.



Sicherheitshinweise

MACHEN SIE SICH VOR DER BENUTZUNG DES PRODUKTS MIT ALLEN SICHERHEITS- UND BEDIENHINWEISEN VERTRAUT! WENN SIE DIESES PRODUKT AN ANDERE WEITERGEBEN, GEBEN SIE AUCH ALLE DOKUMENTE WEITER!

Im Falle von Schäden aufgrund der Nichteinhaltung dieser Bedienungsanleitung erlischt Ihr Garantieanspruch!

Für Folgeschäden wird keine Haftung übernommen! Im Falle von Sach- oder Personenschäden aufgrund einer unsachgemäßen Benutzung oder Nichteinhaltung der Sicherheitshinweise wird keine Haftung übernommen!

Kinder und Personen mit Einschränkungen

⚠️ WARNUNG! LEBENSGEFAHR UND UNFALLGEFAHR FÜR SÄUGLINGS- UND KINDER!

Lassen Sie Kinder nicht mit dem Verpackungsmaterial unbeaufsichtigt. Das Verpackungsmaterial stellt eine Erstickenungsgefahr dar.

Kinder unterschätzen die damit verbundenen Gefahren häufig. Halten Sie Kinder stets von Verpackungsmaterialien fern.

- Das Produkt darf nur von Erwachsenen verwendet werden. Kinder unter 16 Jahren dürfen das Produkt nur unter Aufsicht verwenden.
- Halten Sie Kinder vom Produkt fern.

Allgemeine Hinweise

- Beachten Sie die Angaben in dieser Bedienungsanleitung zur Bedienung, Reinigung, Lagerung und Entsorgung.
- Überprüfen Sie das Produkt vor jedem Gebrauch. Lassen Sie ein beschädigtes Produkt reparieren. Verwenden Sie kein beschädigtes Produkt.
- Schalten Sie das Produkt bei Nichtgebrauch aus. Lassen Sie das Produkt nicht unbeaufsichtigt.
- Halten Sie das Produkt fern von medizinischen Geräten, magnetischen Datenträgern und magnetisch empfindlichen Geräten.

Umgang mit dem Laser

⚠️ ACHTUNG! Laserstrahlung – Nicht in den Strahl blicken! Laserklasse 2.

- Laserstrahl nicht gegen Personen richten.
- Kennzeichnungen und Warnhinweise befinden sich auf der Ober- und Unterseite des Produkts.



Sicherheitshinweise für Batterien/Akkus

⚠️ LEBENSGEFAHR! Halten Sie Batterien/Akkus außer Reichweite von Kindern. Suchen Sie im Falle eines Verschluckens sofort einen Arzt auf!



EXPLOSIONSGEFAHR! Laden Sie nicht aufladbare Batterien niemals wieder auf. Schließen Sie Batterien/Akkus nicht kurz und/oder öffnen Sie diese nicht. Überhitzung, Brandgefahr oder Platzen können die Folge sein.

- Werfen Sie Batterien/Akkus niemals in Feuer oder Wasser.
- Setzen Sie Batterien/Akkus keiner mechanischen Belastung aus.

Risiko des Auslaufens von Batterien/Akkus

- Vermeiden Sie extreme Bedingungen und Temperaturen, die auf Batterien/Akkus einwirken können, z. B. auf Heizkörpern/direkte Sonneneinstrahlung.
- Wenn Batterien/Akkus ausgelaufen sind, vermeiden Sie den Kontakt von Haut, Augen und Schleimhäuten mit den Chemikalien! Spülen Sie die betroffenen Stellen sofort mit klarem Wasser und suchen Sie einen Arzt auf!



SCHUTZHANDSCHUHE TRAGEN! Ausgelaufene oder beschädigte Batterien/Akkus können bei Berührung mit der Haut Verätzungen verursachen. Tragen Sie deshalb in diesem Fall geeignete Schutzhandschuhe.

- Dieses Produkt hat einen eingebauten Akku, welcher nicht durch den Benutzer ersetzt werden kann. Der Ausbau oder Austausch des Akkus darf nur durch den Hersteller oder seinen Kundendienst oder eine ähnlich qualifizierte Person erfolgen, um Gefährdungen zu vermeiden. Bei der Entsorgung ist darauf hinzuweisen, dass dieses Produkt einen Akku enthält.

● Vor der ersten Verwendung

- Entfernen Sie das Verpackungsmaterial. Überprüfen Sie, ob alle Teile vollständig sind.
- Laden Sie den Akku auf (siehe „Akku aufladen“).

● Bedienung

● Akku aufladen

i HINWEIS: Der Akku ist nicht austauschbar. Bei Problemen mit dem Akku wenden Sie sich an das Service-Center.

1. Stecken Sie das USB-C-Ladekabel **20** in die Ladebuchse **3**.
2. Schließen Sie das USB-C-Ladekabel **20** an einen USB-Port an.

Ladekontrolllampe 15	Bedeutung
Rot	Akku wird aufgeladen.
Grün	Akku ist voll aufgeladen.

3. Ziehen Sie nach erfolgtem Ladevorgang zuerst das USB-C-Ladekabel **20** aus dem USB-Port.
4. Ziehen Sie das USB-C-Ladekabel **20** aus dem Produkt.

i HINWEIS: Das Produkt kann während des Aufladens verwendet werden. Es ist normal, dass sich das Produkt während des Ladevorgangs leicht erwärmt. Während des Ladevorgangs kann es vorkommen, dass Sie nicht mit dem Produkt arbeiten können, wenn der Akku fast oder ganz leer ist. Dies hängt von dem verwendeten Ladegerät ab.

● Ein-/Ausschalten



VORSICHT! Laserstrahlung – Nicht in den Strahl **1** **18** blicken! Wenden Sie den Kopf ab oder schließen Sie die Augen, um einen Blick in den Laserstrahl zu vermeiden. Risiko von Augenverletzungen!

- **Einschalten:** Drücken Sie kurz die Ein-/Aus-Taste **16**.
- **Ausschalten:** Halten Sie die Ein-/Aus-Taste **16** 2 Sekunden lang gedrückt.

● Horizontale und vertikale Laserlinie verwenden

- Nach dem Einschalten sind die 360°-Laserlinie **1** und die vertikale Laserlinie **18** aktiviert.
- Nur die 360°-Laserlinie **1** aktivieren:
Drücken Sie kurz die Ein-/Aus-Taste **16**.
- Nur vertikale Laserlinie **18** aktivieren:
Drücken Sie kurz die Ein-/Aus-Taste **16**.

● Arbeiten mit der Nivellierautomatik

1. Schieben Sie den Nivellier-Schiebeschalter **14** nach links (geöffnetes Schloss).
2. Stellen Sie das Produkt auf einen waagerechten, festen Untergrund oder befestigen Sie das Produkt auf einem Stativ (siehe „Arbeiten mit dem Stativ“).
3. Schalten Sie das Produkt ein. Die Nivellierlampe **17** leuchtet.

Nivellierlampe 17	Bedeutung
Grün	Eine automatische Nivellierung ist möglich. Die Nivellierung ist abgeschlossen, wenn sich die Laserlinien nicht mehr bewegen.
Rot	Eine automatische Nivellierung ist nicht möglich. Die Laserlinien blinken.

- i HINWEIS:** Bei Erschütterungen nivelliert sich der Laser wieder automatisch. Warten Sie ab, bis sich die Laserlinien nicht mehr bewegen.

● Arbeiten ohne Nivellierautomatik

i HINWEISE:

- Beim Arbeiten ohne Nivellierautomatik leuchtet die Nivellierlampe **17** dauerhaft rot. Die abgebildeten Laserlinien sind nicht nivelliert.
- Das Produkt verfügt über 2 Magnete **2**. Mit den Magneten können Sie das Produkt an Oberflächen befestigen, die magnetische Gegenstände anziehen, z. B. Regale aus Stahl.

- ⚠ ACHTUNG!** Die verwendete magnetische Oberfläche sollte flach und nicht gekrümmt oder uneben sein. Andernfalls könnte das Produkt herunterfallen und beschädigt werden.

1. Schieben Sie den Nivellier-Schiebeschalter **14** nach rechts (verriegeltes Schloss).
2. Schalten Sie das Produkt ein.

● Arbeiten mit dem Stativ

(Abb. B)

Laser auf Stativplatte schrauben

- Schrauben Sie das Produkt mit dem Innengewinde **21** handfest auf die Stativschraube **22**.

Stativplatte abnehmen/einsetzen

1. Öffnen Sie den Hebel **6**.
2. Nehmen Sie die Stativplatte **19** nach oben heraus.
3. Platzieren Sie die Stativplatte **19** zum Einsetzen auf dem Stativ.
4. Arretieren Sie die Stativplatte **19**, indem Sie den Hebel **6** schließen.

⚠ ACHTUNG! Wenden Sie keine zu große Kraft auf. Das Produkt könnte beschädigt werden.

● Stativ einstellen

(Abb. C)

① HINWEIS: Die horizontale Ausrichtung des Stativs können Sie an der Libelle **13** überprüfen.

1. Ziehen Sie die Stativbeine **7** auseinander.
2. Arretieren Sie die Stellung der Stativbeine **7** mit dem Feststerring **9**.

Höhe einstellen, Stativfüße

1. Öffnen Sie die Klappverschlüsse **8**.
2. Schieben Sie die Verlängerung der Stativbeine **7** auf die gewünschte Länge.
3. Schließen Sie die Klappverschlüsse **8**.

Höhe einstellen, Kurbel

1. Klappen Sie die Kurbel **10** hoch.
2. Halten Sie die Kurbel **10** mit einer Hand fest.
3. Lösen Sie den Feststerring **11**, indem Sie ihn nach links drehen.
4. Kurbeln Sie das Stativ auf die gewünschte Höhe.
5. Drehen Sie den Feststerring **11** nach rechts, um diese Stellung zu arretieren.

Neigung einstellen, vor/zurück

1. Drehen Sie die Griffschraube **5** zum Lockern nach links.
2. Stellen Sie die gewünschte Neigung ein.
3. Drehen Sie die Griffschraube **5** nach rechts, um die Neigung zu arretieren.

Neigung einstellen, seitlich

1. Drehen Sie die Flügelschraube **4** zum Lockern nach links.
2. Klappen Sie das Stativ auf die gewünschte Neigung.
3. Drehen Sie die Flügelschraube **4** zum Arretieren nach rechts.

Stativ rotieren

1. Drehen Sie die Stellschraube **12** zum Lockern nach links.
2. Greifen Sie die Griffschraube **5** und drehen Sie das Stativ in die gewünschte Richtung.
3. Drehen Sie die Stellschraube **12** zum Arretieren nach rechts.

● Reinigung und Pflege

⚠️ WARNUNG! Tauchen Sie das Produkt niemals in Wasser oder andere Flüssigkeiten.

⚠️ WARNUNG! Zu Reparaturzwecken darf das Produkt nur von einer Fachkraft geöffnet werden. Lassen Sie das Produkt von einer qualifizierten Fachkraft und ausschließlich mit Original-Ersatzteilen reparieren. Dadurch wird die Sicherheit des Produkts gewährleistet.

- Das Produkt erfordert keinerlei Wartung.
- Lassen Sie bei der Reinigung kein Wasser in das Produkt eindringen.
- Halten Sie das Produkt sauber, um ein gutes und sicheres Arbeiten zu gewährleisten.
- Verwenden Sie ein trockenes Tuch, um das Äußere zu reinigen.
- Reinigen Sie die Öffnungen des 360°-Lasers **1** und des vertikalen Lasers **18** mit einem sanften Luftstrahl. Entfernen Sie stärkere Verschmutzungen mit einem leicht angefeuchteten Wattestäbchen.
- Üben Sie keinen starken Druck aus!

● Lagerung

- Falls Sie das Produkt für längere Zeit nicht verwenden werden, lagern Sie es an einem sauberen, trockenen Ort, der keiner direkten Sonneneinstrahlung ausgesetzt ist.

● Fehlerbehebung

Problem	Mögliche Ursache	Lösung
Produkt startet nicht.	Akku ist leer.	Laden Sie den Akku auf.
Nivellierautomatik funktioniert nicht.	Nivellierautomatik kann nicht freischwingen. Produkt ist nicht ausreichend parallel zum Boden ausgerichtet.	Produkt parallel zum Boden ausrichten.

● Entsorgung

Die Verpackung besteht aus umweltfreundlichen Materialien, die Sie über die örtlichen Recyclingstellen entsorgen können.



Beachten Sie die Kennzeichnung der Verpackungsmaterialien bei der Abfalltrennung, diese sind gekennzeichnet mit Abkürzungen (a) und Nummern (b) mit folgender Bedeutung: 1-7: Kunststoffe/20-22: Papier und Pappe/80-98: Verbundstoffe.



Möglichkeiten zur Entsorgung des ausgedienten Produkts erfahren Sie bei Ihrer Gemeinde- oder Stadtverwaltung.



Werfen Sie Ihr Produkt, wenn es ausgedient hat, im Interesse des Umweltschutzes nicht in den Hausmüll, sondern führen Sie es einer fachgerechten Entsorgung zu. Über Sammelstellen und deren Öffnungszeiten können Sie sich bei Ihrer zuständigen Verwaltung informieren.

Defekte oder verbrauchte Batterien/Akkus müssen gemäß Richtlinie 2006/66/EG und deren Änderungen recycelt werden. Geben Sie Batterien/Akkus und/oder das Produkt über die angebotenen Sammeleinrichtungen zurück.



Umweltschäden durch falsche Entsorgung der Batterien/Akkus!

Batterien/Akkus dürfen nicht über den Hausmüll entsorgt werden. Sie können giftige Schwermetalle enthalten und unterliegen der Sondermüllbehandlung. Die chemischen Symbole der Schwermetalle sind wie folgt: Cd = Cadmium, Hg = Quecksilber, Pb = Blei. Geben Sie deshalb verbrauchte Batterien/Akkus bei einer kommunalen Sammelstelle ab.

● **Garantie**

Das Produkt wurde nach strengen Qualitätsrichtlinien sorgfältig produziert und vor Anlieferung gewissenhaft geprüft. Im Falle von Mängeln dieses Produkts stehen Ihnen gegen den Verkäufer des Produkts gesetzliche Rechte zu. Diese gesetzlichen Rechte werden durch unsere im Folgenden dargestellte Garantie nicht eingeschränkt.

Sie erhalten auf dieses Produkt 5 Jahre Garantie ab Kaufdatum. Die Garantiefrist beginnt mit dem Kaufdatum. Bitte bewahren Sie den Original-Kassenbon gut auf. Diese Unterlage wird als Nachweis für den Kauf benötigt.

Tritt innerhalb von 5 Jahren ab dem Kaufdatum dieses Produkts ein Material- oder Fabrikationsfehler auf, wird das Produkt von uns – nach unserer Wahl – für Sie kostenlos repariert oder ersetzt. Diese Garantie verfällt, wenn das Produkt beschädigt, nicht sachgemäß benutzt oder gewartet wurde.

Die Garantieleistung gilt für Material- oder Fabrikationsfehler. Diese Garantie erstreckt sich nicht auf Produktteile, die normaler Abnutzung ausgesetzt sind (z. B. Batterien) und daher als Verschleißteile angesehen werden können oder Beschädigungen an zerbrechlichen Teilen, z. B. Schalter, Akkus oder die aus Glas gefertigt sind.

● **Abwicklung im Garantiefall**

Um eine schnelle Bearbeitung Ihres Anliegens zu gewährleisten, folgen Sie bitte den folgenden Hinweisen:

Bitte halten Sie für alle Anfragen den Kassenbon und die Artikelnummer (IAN 448850_2304) als Nachweis für den Kauf bereit.

Die Artikelnummer entnehmen Sie bitte dem Typenschild, einer Gravur, auf dem Titelblatt Ihrer Bedienungsanleitung (unten links) oder als Aufkleber auf der Rück- oder Unterseite des Produkts.

Sollten Funktionsfehler oder sonstige Mängel auftreten, kontaktieren Sie zunächst die nachfolgend benannte Serviceabteilung telefonisch oder per E-Mail.

Ein als defekt erfasstes Produkt können Sie dann unter Beifügung des Kaufbelegs (Kassenbon) und der Angabe, worin der Mangel besteht und wann er aufgetreten ist, für Sie portofrei an die Ihnen mitgeteilte Service-Anschrift übersenden.

● **Service**

DE Service Deutschland

Tel.: 0800 5435 111

E-Mail: owim@lidl.de

AT Service Österreich

Tel.: 0800 292726

E-Mail: owim@lidl.at

CH Service Schweiz

Tel.: 0800 562153

E-Mail: owim@lidl.ch



OWIM GmbH & Co. KG

Stiftsbergstraße 1
74167 Neckarsulm
GERMANY

Model No.: HG08301
Version: 11/2023



IAN 448850_2304

