

Meliner[®]



KAMINKONSOLE / FIREPLACE SURROUND / CONSOLE DE CHEMINÉE

DE AT CH

KAMINKONSOLE

Montage- und Sicherheitshinweise

FR BE

CONSOLE DE CHEMINÉE

Instructions de montage et consignes de sécurité

CZ

KRBOVÁ ŘÍMSA

Pokyny k montáži a bezpečnostní pokyny

PT

CONSOLA PARA LAREIRA

Indicações de montagem e segurança

GB IE

FIREPLACE SURROUND

Assembly and safety instructions

NL BE

SCHOUW

Montage- en veiligheidsinstructies

ES

MARCO DE CHIMENEA

Instrucciones de montaje y de seguridad

IAN 306269

OS

DE/AT/CH	Montage- und Sicherheitshinweise	Seite	3
GB/IE	Assembly and safety instructions	Page	5
FR/BE	Instructions de montage et consignes de sécurité	Page	7
NL/BE	Montage- en veiligheidsinstructies	Pagina	9
CZ	Pokyny k montáži a bezpečnostní pokyny	Strana	11
ES	Instrucciones de montaje y de seguridad	Página	13
PT	Indicações de montagem e segurança	Página	15

Kaminkonsole

● Einleitung

Wir beglückwünschen Sie zum Kauf Ihres neuen Produkts. Sie haben sich damit für ein hochwertiges Produkt entschieden. Machen Sie sich vor der ersten Inbetriebnahme mit dem Produkt vertraut. Lesen Sie hierzu aufmerksam die nachfolgende Bedienungsanleitung und die Sicherheitshinweise. Benutzen Sie das Produkt nur wie beschrieben und für die angegebenen Einsatzbereiche. Bewahren Sie diese Anleitung an einem sicheren Ort auf. Händigen Sie alle Unterlagen bei Weitergabe des Produktes an Dritte mit aus.

● Bestimmungsgemäßer Gebrauch

Dieses Produkt ist für den Innenbereich vorgesehen. Das Produkt ist nicht für den gewerblichen Einsatz bestimmt.



Sicherheitshinweise

BEWAHREN SIE ALLE SICHERHEITSHINWEISE UND ANWEISUNGEN FÜR DIE ZUKUNFT AUF!

-  **⚠️ WARNUNG! LEBENS- UND UNFALLGEFAHR FÜR KLEINKINDER UND KINDER!**
Lassen Sie Kinder niemals unbeaufsichtigt mit dem Verpackungsmaterial. Es besteht Ersticken-gefahr.
- **⚠️ WARNUNG! LEBENSGEFAHR!** Halten Sie Kinder während der Montage vom Arbeitsbereich fern. Zum Lieferumfang gehören eine Vielzahl von Schrauben und anderen Kleinteilen. Diese Kleinteile können beim Verschlucken oder Inhalieren lebensgefährlich sein.
- Achten Sie darauf, dass das Produkt nur von fachkundigen Personen montiert wird.
- Stellen Sie sicher, dass das Produkt auf einem festen, ebenen Untergrund steht.

- **⚠️ VORSICHT!** Die Kaminkonsole ist für dekorative Zwecke bestimmt. Sie darf nicht mit offenen Flammen in Berührung kommen und ist von anderen Wärmequellen fernzuhalten.
- **⚠️ VORSICHT!** Lassen Sie Kinder nicht unbeaufsichtigt! Das Produkt ist kein Kletter- oder Spielgerät! Stellen Sie sicher, dass Personen, insbesondere Kinder nicht auf das Produkt klettern bzw. sich nicht am Produkt anlehnen. Das Produkt kann aus dem Gleichgewicht kommen und umkippen. Verletzungen und/oder Beschädigungen können die Folgen sein.
- **VORSICHT!** Heben Sie die Kommode nicht an oder bewegen Sie sie nicht, wenn diese durch Gewicht belastet ist.
- **⚠️ VORSICHT! VERLETZUNGSGEFAHR!** Stellen Sie sicher, dass alle Teile unbeschädigt sind. Beschädigte Teile können die Sicherheit und Funktion beeinflussen.
- Maximale Belastbarkeit: 5 kg für obere Auflage, 3 kg je Regalbrett
- **⚠️ VORSICHT! STROMSCHLAGGEFAHR!** Vergewissern Sie sich vor dem Bohren, dass sich keine Leitungen an der Bohrstelle befinden.
- **⚠️ VORSICHT! WASSERSCHADEN!** Vergewissern Sie sich vor dem Bohren, dass sich keine Rohre an der Bohrstelle befinden.
- **⚠️ WARNUNG!** Um ein Umkippen des Produkts zu verhindern, muss die mitgelieferte Wandbefestigung verwendet werden.
- Stellen Sie sicher, dass die Wandbeschaffenheit den Anforderungen der Montage entspricht. Das mitgelieferte Montagematerial ist nicht für alle Arten von Wänden geeignet. Ziehen Sie im Zweifel eine Fachkraft zu Rate.
- Prüfen Sie regelmäßig den festen Sitz der Schrauben und stellen sicher, dass alle Verbindungsstellen korrekt montiert und unbeschädigt sind.

● Reinigung und Pflege

- Verwenden Sie bei stärkeren Verschmutzungen ein feuchtes Tuch und ggf. ein mildes Reinigungsmittel.

● Entsorgung

Die Verpackung besteht aus umweltfreundlichen Materialien, die Sie über die örtlichen Recyclingstellen entsorgen können.

Möglichkeiten zur Entsorgung des ausgedienten Produkts erfahren Sie bei Ihrer Gemeinde- oder Stadtverwaltung.

● Garantie

Das Produkt wurde nach strengen Qualitätsrichtlinien sorgfältig produziert und vor Anlieferung gewissenhaft geprüft. Im Falle von Mängeln dieses Produkts stehen Ihnen gegen den Verkäufer des Produkts gesetzliche Rechte zu. Diese gesetzlichen Rechte werden durch unsere im Folgenden dargestellte Garantie nicht eingeschränkt.

Sie erhalten auf dieses Produkt 3 Jahre Garantie ab Kaufdatum. Die Garantiefrist beginnt mit dem Kaufdatum. Bitte bewahren Sie den Original-Kassenbon gut auf. Diese Unterlage wird als Nachweis für den Kauf benötigt.

Tritt innerhalb von 3 Jahren ab dem Kaufdatum dieses Produkts ein Material- oder Fabrikationsfehler auf, wird das Produkt von uns – nach unserer Wahl – für Sie kostenlos repariert oder ersetzt. Diese Garantie verfällt, wenn das Produkt beschädigt, nicht sachgemäß benutzt oder gewartet wurde.

Die Garantieleistung gilt für Material- oder Fabrikationsfehler. Diese Garantie erstreckt sich nicht auf Produktteile, die normaler Abnutzung ausgesetzt sind (z. B. Batterien) und daher als Verschleißteile angesehen werden können oder Beschädigungen an zerbrechlichen Teilen, z. B. Schalter, Akkus oder die aus Glas gefertigt sind.

Fireplace Surround

● Introduction

We congratulate you on the purchase of your new product. You have chosen a high quality product. Familiarise yourself with the product before using it for the first time. In addition, please carefully refer to the operating instructions and the safety advice below. Only use the product as instructed and only for the indicated field of application. Keep these instructions in a safe place. If you pass the product on to anyone else, please ensure that you also pass on all the documentation with it.

● Intended use

This product is intended for use indoor. The product is not intended for commercial use.

Safety advice

PLEASE KEEP ALL SAFETY INSTRUCTIONS AND INSTRUCTIONS FOR USE FOR FUTURE REFERENCE!

-  **⚠ WARNING! DANGER TO LIFE AND RISK OF ACCIDENT FOR INFANTS AND CHILDREN!**

Never leave children unsupervised with the packaging materials. There is a danger of suffocation.

- **⚠ WARNING! DANGER TO LIFE!** During installation keep children away from the area in which you are working. The contents of this package include many small screws and other small parts. These small parts could be inhaled or swallowed and cause a danger to life.
- Make sure that the product is only assembled by competent persons.
- Be sure to place the product on a solid surface at floor level.

⚠ CAUTION! The fireplace console is a decorative object. It must not come into contact with naked flames and keep away from heat sources.

⚠ CAUTION! Do not leave children unattended! The product is not a climbing frame or toy! Make sure that nobody climbs or leans on the product, particularly children. The product may otherwise become unbalanced and tip over. This may result in injury and/or damage.

- **CAUTION!** Do not lift or move the product if it is supporting any object.

⚠ CAUTION! RISK OF INJURY! Ensure all parts are undamaged. Damaged parts may affect safety and function.

- Maximum load: 5 kg for top panel, 3 kg for each shelf board

⚠ CAUTION! DANGER OF ELECTRIC SHOCK! Before installation please ensure that there are no concealed wiring where you are intending to drill.

⚠ CAUTION! WATER DAMAGE! Before installation please ensure that there are no concealed water pipes where you are intending to drill.

⚠ WARNING! In order to prevent overturning this product must be used with the wall attachment device provided.

- Ensure that the wall is strong enough, as the fixings supplied are not suitable for all types of wall. Seek advice from specialist for suitable screws and wall plugs for your wall.
- Check the screw regularly for tightness and make sure the welded joints are intact.

● Cleaning and care

- Use a damp cloth and if necessary a mild detergent to remove stubborn dirt.

● Disposal

The packaging is made entirely of recyclable materials, which you may dispose of at local recycling facilities.

Contact your local refuse disposal authority for more details of how to dispose of your worn-out product.

● **Warranty**

The product has been manufactured to strict quality guidelines and meticulously examined before delivery. In the event of product defects you have legal rights against the retailer of this product. Your legal rights are not limited in any way by our warranty detailed below.

The warranty for this product is 3 years from the date of purchase. Should this product show any fault in materials or manufacture within 3 years from the date of purchase, we will repair or replace it – at our choice – free of charge to you.

The warranty period begins on the date of purchase. Please keep the original sales receipt in a safe location. This document is required as your proof of purchase. This warranty becomes void if the product has been damaged, or used or maintained improperly.

The warranty applies to defects in material or manufacture. This warranty does not cover product parts subject to normal wear, thus possibly considered consumables (e.g. batteries) or for damage to fragile parts, e.g. switches, rechargeable batteries or glass parts.

Console de cheminée

● Introduction

Nous vous félicitons pour l'achat de votre nouveau produit. Vous avez opté pour un produit de grande qualité. Avant la première mise en service, vous devez vous familiariser avec toutes les fonctions du produit. Veuillez lire attentivement le mode d'emploi ci-dessous et les consignes de sécurité. N'utilisez le produit que pour l'usage décrit et les domaines d'application cités. Conserver ces instructions dans un lieu sûr. Si vous donnez le produit à des tiers, remettez-leur également la totalité des documents.

● Utilisation conventionnelle

Ce produit est destiné à un usage en intérieur. Le produit n'est pas destiné à l'utilisation professionnelle.



Consignes de sécurité

CONSERVER TOUTES LES CONSIGNES DE SÉCURITÉ ET INSTRUCTIONS POUR CONSULTATION ULTÉRIEURE !

-  **AVERTISSEMENT ! DANGER DE MORT ET D'ACCIDENT POUR LES ENFANTS EN BAS**

ÂGE ET LES ENFANTS ! Ne jamais laisser les enfants manipuler sans surveillance le matériel d'emballage. Risque d'étouffement.

- **AVERTISSEMENT ! DANGER DE MORT !** Toujours tenir les enfants à l'écart de la zone de travail lors du montage. La fourniture comprend de nombreuses vis et autres petites pièces. Celles-ci représentent un danger de mort en cas d'ingurgitation ou inhalation.
- Veillez à ce que le produit soit monté que par des personnes adultes compétentes.
- Veuillez vous assurer que le produit soit posé sur une surface stable et plane.

ATTENTION ! La console de cheminée est destinée à un usage décoratif. Elle ne doit pas entrer en contact d'une flamme ouverte et est à maintenir à l'écart de toute autre source de chaleur.

ATTENTION ! Ne laissez pas des enfants sans surveillance ! Le produit n'est pas un appareil d'escalade ou un jouet ! Veuillez vous assurer que personne, et surtout des enfants, n'escaladent ou ne s'appuient sur le produit. Le produit pourrait être déséquilibré et tomber. Ceci risque d'engendrer des blessures et/ou des dommages matériels.

■ **ATTENTION !** Ne soulevez pas la commode ou ne la déplacez pas lorsqu'elle est chargée.

ATTENTION ! RISQUE DE BLESSURES ! Veuillez vous assurer qu'aucune pièce n'est endommagée. Les pièces endommagées peuvent affecter la sécurité de l'utilisateur et le fonctionnement du produit.

■ Charge maximale : 5 kg pour la surface supérieure, 3 kg par étagère

ATTENTION ! RISQUE D'ÉLECTROCUTION ! Avant de percer, vérifier qu'aucun câble électrique n'est encastré dans le mur.

ATTENTION ! DÉGÂTS DES EAUX ! Avant de percer, vérifier qu'aucune conduite n'est encastrée dans le mur.

AVERTISSEMENT ! Pour éviter que le produit ne se renverse, la fixation murale incluse doit être utilisée.

- Assurez-vous que le mur peut résister au montage. Le matériel de montage livré ne convient pas à tous les types de murs. En cas de doute, prenez conseil auprès d'un spécialiste.
- Vérifiez régulièrement la fixation des vis et assurez-vous que tous les points de jonction sont correctement assemblés ainsi qu'en parfait état.

● Nettoyage et entretien

- Pour nettoyer des salissures plus importantes, veuillez utiliser un chiffon humide et éventuellement un produit de nettoyage doux.

● Mise au rebut

L'emballage se compose de matières recyclables pouvant être mises au rebut dans les déchetteries locales.

Votre mairie ou votre municipalité vous renseigneront sur les possibilités de mise au rebut des produits usagés.

● Garantie

Le produit a été fabriqué selon des critères de qualité stricts et contrôlé consciencieusement avant sa livraison. En cas de défaillance, vous êtes en droit de retourner ce produit au vendeur. La présente garantie ne constitue pas une restriction de vos droits légaux.

Ce produit bénéficie d'une garantie de 3 ans à compter de sa date d'achat. La durée de garantie débute à la date d'achat. Veuillez conserver le ticket de caisse original. Il fera office de preuve d'achat.

Si un problème matériel ou de fabrication devait survenir dans 3 ans suivant la date d'achat de ce produit, nous assurons à notre discrétion la réparation ou le remplacement du produit sans frais supplémentaires. La garantie prend fin si le produit est endommagé suite à une utilisation inappropriée ou à un entretien défaillant.

La garantie couvre les vices matériels et de fabrication. Cette garantie ne s'étend ni aux pièces du produit soumises à une usure normale (p. ex. des piles) et qui, par conséquent, peuvent être considérées comme des pièces d'usure, ni aux dommages sur des composants fragiles, comme des interrupteurs, des batteries ou des éléments fabriqués en verre.

Schouw

● Inleiding

Hartelijk gefeliciteerd met de aankoop van uw nieuwe product. U hebt voor een hoogwaardig product gekozen. Maak u voor de eerste ingebruikname vertrouwd met het product. Lees hiervoor aandachtig de volgende gebruiksaanwijzing en de veiligheidsvoorschriften. Gebruik het product alleen zoals beschreven en voor de aangegeven toepassingsgebieden. Bewaar deze gebruiksaanwijzing op een veilige plek. Geef, wanneer u het product doorgeeft aan derden, ook alle documenten mee.

● Correct gebruik

Dit product is bedoeld voor gebruik binnenshuis. Het product is niet bestemd voor commercieel gebruik.



Veiligheidsinstructies

BEWAAR ALLE VEILIGHEIDSINSTRUCTIES EN AANWIJZINGEN VOOR LATER GEBRUIK!

-  **⚠ WAARSCHUWING! LEVENSGEVAAR EN KANS OP ONGEVALLen VOOR KLEUTERS EN KINDEREN!** Laat kinderen nooit zonder toezicht bij het verpakkingsmateriaal. Er bestaat verstikkingsgevaar.

- **⚠ WAARSCHUWING! LEVENSGEVAAR!** Houd kinderen tijdens de montage bij de werkplek vandaan. Tot de levering behoren veel schroeven en andere kleine onderdelen. Bij innemen of inslikken kunnen deze kleine onderdelen levensgevaarlijk zijn.
- Let erop dat het product alleen door vakkundige personen wordt gemonteerd.
- Zorg ervoor dat het product op een stevige, vlakke ondergrond staat.

- **⚠ VOORZICHTIG!** De schouw is bedoeld voor decoratieve doeleinden. Hij mag niet in contact

komen met open vuur en mag niet vlakbij andere warmtebronnen worden geplaatst.

- **⚠ VOORZICHTIG!** Houd kinderen in het oog! Het product is geen klim- of speeltoestel! Zorg ervoor dat personen, met name kinderen, niet op het product klimmen of tegen het product aanleunen. Het product kan uit balans raken en omvallen. Verwondingen en/of beschadigingen kunnen het gevolg zijn.

- **■ VOORZICHTIG!** Til de schouw niet op en beweeg deze niet wanneer hij met gewicht belast is.

- **⚠ VOORZICHTIG! KANS OP LETSEL!** Verzeker u ervan dat alle onderdelen onbeschadigd zijn. Beschadigde onderdelen kunnen de veiligheid en functionaliteit beïnvloeden.

- Maximale belastbaarheid: 5 kg voor het bovenste plateau, 3 kg per plank

- **⚠ VOORZICHTIG! KANS OP ELEKTRISCHE SCHOKKEN!** Controleer vóór het boren of er zich geen leidingen op de plek van het te boren gat bevinden.

- **⚠ VOORZICHTIG! WATERSCHADE!** Controleer vóór het boren of er zich geen afvoerbuisen op de plek van het te boren gat bevinden.

- **⚠ WAARSCHUWING!** Om omvallen van het product te voorkomen, moet de meegeleverde wandbevestiging worden gebruikt.

- Controleer of de gesteldheid van de wand voldoet aan de eisen voor de montage. Het meegeleverde montagemateriaal is niet geschikt voor alle soorten wanden. Raadpleeg in geval van twijfel een vakman.
- Controleer regelmatig of de schroeven nog goed vast zitten en zorg ervoor dat alle verbindingen correct gemonteerd en onbeschadigd zijn.

● Reiniging en onderhoud

- Gebruik bij sterkere verontreinigingen een vochtige doek en eventueel een mild reinigingsmiddel.

● **Afvoer**

De verpakking bestaat uit milieuvriendelijke grondstoffen die u via de plaatselijke recyclingcontainers kunt afvoeren.

Informatie over de mogelijkheden om het uitgediende product na gebruik te verwijderen, verstrekt uw gemeentelijke overheid.

● **Garantie**

Het product wordt volgens strenge kwaliteitsrichtlijnen zorgvuldig geproduceerd en voor levering grondig getest. In geval van schade aan het product kunt u rechtmatig beroep doen op de verkoper van het product. Deze wettelijke rechten worden door onze hierna vermelde garantie niet beperkt.

Op dit product verlenen wij 3 jaar garantie vanaf aankoopdatum. De garantieperiode start op de dag van aankoop. Bewaar de originele kassabon alstublieft. Dit document is nodig als bewijs voor aankoop.

Wanneer binnen 3 jaar na de aankoopdatum van dit product een materiaal- of productiefout optreedt, dan wordt het product door ons – naar onze keuze – gratis voor u gerepareerd of vervangen. Deze garantie komt te vervallen als het product beschadigd wordt, niet correct gebruikt of onderhouden wordt.

De garantie geldt voor materiaal- en productiefouten. Deze garantie is niet van toepassing op productonderdelen, die onderhevig zijn aan normale slijtage en hierdoor als aan slijtage onderhevige onderdelen gelden (bijv. batterijen) of voor beschadigingen aan breekbare onderdelen, zoals bijv. schakelaars, accu's of dergelijke onderdelen, die gemaakt zijn van glas.

Krbová římsa

● Úvod

Blahopřejeme Vám ke koupi nového výrobku. Rozhodli jste se pro kvalitní výrobek. Před prvním uvedením do provozu se seznámte s výrobkem. K tomu si pozorně přečtěte následující návod k obsluze a bezpečnostní pokyny. Používejte výrobek jen popsáním způsobem a pouze pro uvedené oblasti použití. Uschovejte si tento návod na bezpečném místě. Všechny podklady vydejte při předání výrobku i třetí osobě.

● Použití ke stanovenému účelu

Tento výrobek je určen jen pro uzavřené prostory. Výrobek není určen k živnostenskému využívání.

Bezpečnostní upozornění

USCHOVEJTE SI VŠECHNY BEZPEČNOSTNÍ POKYNY A INSTRUKCE PRO PŘÍPADNÉ POZDĚJŠÍ POUŽITÍ!

-  **VÝSTRAHA! NEBEZPEČÍ OHROŽENÍ ŽIVOTA A ÚRAZU MALÝCH I VĚTŠÍCH DĚTÍ!** Ne-

nechávejte děti nikdy bez dohledu s obalovým materiálem. Hrozí nebezpečí udušení.

- **VÝSTRAHA! NEBEZPEČÍ OHROŽENÍ ŽIVOTA!** Během montáže chraňte pracoviště před dětmi. K rozsahu dodávky patří velký počet šroubů a jiných drobných dílů. Tyto malé díly mohou při spolknutí nebo vdechnutí způsobit udušení.

- Pamatujte, že výrobek smí montovat pouze osoby s odbornými znalostmi.
- Zajistěte, aby stál výrobek na pevném a vodorovném podkladu.

- **POZOR!** Krbová konzola je určená k dekoracím účelům. Musí se chránit před plameny a jinými tepelnými zdroji.

- **POZOR!** Nenechávejte děti bez dozoru! Výrobek není prolézačka ani hračka! Zajistěte, aby osoby, především děti, na výrobek nešplhaly a neopíraly se o něj. Výrobek může ztratit rovnováhu a převrátit se. Následkem může být úraz a poškození.

- **POZOR!** Zatíženou konzolu nezvedejte ani s ní nehýbejte.

- **POZOR! NEBEZPEČÍ ÚRAZU!** Ujistěte, že jsou všechny díly v bezvadném stavu. Poškozené díly mohou ovlivnit bezpečnost a funkci výrobku.

- Maximální nosnost: 5 kg pro horní plochu, 3 kg pro každé prkno regálu

- **POZOR! NEBEZPEČÍ ZASAŽENÍ ELEKTRICKÝM PROUDEM!** Před vrtáním se ujistěte, že se žádné vedení nenachází na místě vrtání.

- **POZOR! POŠKOZENÍ VODOU!** Před vrtáním se ujistěte, že se žádné potrubí nenachází na místě vrtání.

- **VÝSTRAHA!** Proti převrnutí výrobku se musí použít dodané přípevnění na stěnu.

- Dávejte pozor, aby vlastnosti materiálu stěny odpovídaly požadavkům montáže. Dodaný montážní materiál není vhodný pro všechny druhy stěn. V případě pochybností se poraďte s odborníkem.
- Kontrolujte pravidelně držení šroubů, správnou montáž všech spojení a jejich bezvadný stav.

● Čištění a ošetřování

- Na silné znečištění použijte vlhkou textilii a případně slabý čisticí prostředek.

● Zlikvidování

Obal se skládá z ekologických materiálů, které můžete zlikvidovat prostřednictvím místních sběrů recyklovatelných materiálů.

○ možnostech likvidace vysloužilých zařízení se informujte u správy vaší obce nebo města.

● Záruka

Výrobek byl vyroben s nejvyšší pečlivostí podle přísných kvalitativních směrnic a před odesláním prošel výstupní kontrolou. V případě závad máte možnost uplatnění zákonných práv vůči prodejci. Vaše práva ze zákona nejsou omezena naší níže uvedenou zárukou.

Na tento artikl platí 3 záruka od data zakoupení. Záruční lhůta začíná od data zakoupení. Uschovejte si dobře originál pokladní stvrzenky. Tuto stvrzenku budete potřebovat jako doklad o zakoupení.

Pokud se do 3 let od data zakoupení tohoto výrobku vyskytne vada materiálu nebo výrobní vada, výrobek Vám – dle našeho rozhodnutí – bezplatně opravíme nebo vyměníme. Tato záruka zaniká, jestliže se výrobek poškodí, neodborně použil nebo neobdržel pravidelnou údržbu.

Záruka platí na vady materiálu a výrobní vady. Tato záruka se nevztahuje na díly výrobku podléhající opotřebení (např. na baterie), dále na poškození křehkých, choulostivých dílů, např. vypínačů, akumulátorů nebo dílů zhotovených ze skla.

Marco de chimenea

● Introducción

Enhorabuena por la adquisición de su nuevo producto. Ha elegido un producto de alta calidad. Familiarícese con el producto antes de la primera puesta en funcionamiento. Lea detenidamente el siguiente manual de instrucciones y las indicaciones de seguridad. Utilice el producto únicamente como se describe a continuación y para las aplicaciones indicadas. Guarde estas instrucciones en un lugar seguro. En caso de transferir el producto a terceros, entregue también todos los documentos correspondientes.



● Uso adecuado

Este producto ha sido diseñado para uso en interiores. Este producto no ha sido diseñado para usos comerciales.



Indicaciones de seguridad

¡CONSERVE TODAS LAS INDICACIONES DE SEGURIDAD Y ADVERTENCIAS PARA FUTURAS CONSULTAS!

-  **¡ADVERTENCIA! ¡PELIGRO DE MUERTE Y ACCIDENTE PARA NIÑOS!** No deje nunca a los niños sin vigilancia cerca del material de embalaje. Existe riesgo de asfixia.
-  **¡ADVERTENCIA! ¡PELIGRO DE MUERTE!** Mantenga a los niños alejados de la zona de trabajo durante el montaje. En el volumen de suministro hay una variedad de tornillos y piezas pequeñas incluida. Estas piezas pequeñas pueden resultar mortales si se ingieren o inhalan.
- Tenga en cuenta que el producto sólo debe ser montado por personas con conocimientos técnicos.
- Asegúrese de que el producto sea colocado sobre una base estable a ras del suelo.

 **¡CUIDADO!** El panel de chimenea está destinado a fines decorativos. No debe entrar en contacto con llamas abiertas y debe mantenerse alejado de otras fuentes de calor.

 **¡ATENCIÓN!** ¡No deje a los niños sin vigilancia! ¡La mesa no es un juguete! Asegúrese de que nadie se suba o apoye en la mesa, especialmente los niños. La mesa podría volcar. Esto podría provocar lesiones y/u otro tipo de daños.

■ **¡CUIDADO!** No levante la cómoda ni la desplace cuando esté cargada con peso.

 **¡CUIDADO! ¡PELIGRO DE LESIONES!** Compruebe que ninguna pieza presente daños. Las piezas dañadas pueden mermar la seguridad y el funcionamiento.

■ Capacidad de carga máxima: 5 kg para el soporte superior, 3 kg por bandeja

 **¡CUIDADO! ¡PELIGRO DE DESCARGA ELÉCTRICA!** Asegúrese antes de perforar que no se encuentren cables en la zona de perforación.

 **¡CUIDADO! ¡DAÑOS OCASIONADOS POR EL AGUA!** Asegúrese antes de perforar de que en el lugar elegido no haya tuberías.

 **¡ADVERTENCIA!** Para evitar que el producto se caiga debe utilizar los soportes para pared suministrados.

■ Asegúrese de que la pared cumpla con los requisitos de montaje. El material de montaje suministrado no sirve para todo tipo de pared. En caso de duda consulte con un profesional.

■ Compruebe cada cierto tiempo si los tornillos están bien sujetos y asegúrese de que todos los puntos de sujeción estén montados correctamente y sin daños.

● Limpieza y conservación

- En caso de suciedad intensa, limpie la mesa con un paño húmedo y eventualmente con productos de limpieza suaves.

● **Eliminación**

El embalaje está compuesto por materiales no contaminantes que pueden ser desechados en el centro de reciclaje local.

Para obtener información sobre las posibilidades de desecho del producto al final de su vida útil, acuda a la administración de su comunidad o ciudad.

● **Garantía**

El producto ha sido fabricado cuidadosamente siguiendo exigentes normas de calidad y ha sido probado antes de su entrega. En caso de defecto del producto, usted tiene derechos legales frente al vendedor del mismo. Nuestra garantía (abajo indicada) no supone una restricción de dichos derechos legales.

Este producto dispone de una garantía de 3 años desde la fecha de compra. El plazo de garantía comienza a partir de la fecha de compra. Por favor, conserve adecuadamente el justificante de compra original. Este documento se requerirá como prueba de que se realizó la compra.

Si en el plazo de 3 años a partir de la fecha de compra se produce un fallo de material o fabricación en este producto, repararemos el producto o lo sustituiremos gratuitamente por un producto nuevo (según nuestra elección). La garantía quedará anulada si el producto resulta dañado o es utilizado o mantenido de forma inadecuada.

La garantía cubre defectos de materiales o de fabricación. Esta garantía no cubre aquellos componentes del producto sometidos a un desgaste normal y que, por ello, puedan considerarse piezas de desgaste (por ej. las pilas). Tampoco cubre daños de componentes frágiles como, por ejemplo, los interruptores, baterías y piezas de cristal.

Consola para lareira

● Introdução

Damos-lhe os parabéns pela aquisição do seu novo produto. Acabou de adquirir um produto de grande qualidade. Familiarize-se com o aparelho antes da primeira colocação em funcionamento. Para tal, leia atentamente este manual de instruções e as indicações de segurança. Utilize o produto apenas como descrito e para as áreas de aplicação indicadas. Armazene este manual em um lugar seguro. Se entregar este produto a terceiros, entregue também todos os documentos.

● Utilização correcta

Este produto destina-se apenas a áreas interiores. O produto não se destina à utilização comercial.



Indicações de segurança

GUARDE TODAS AS INDICAÇÕES DE SEGURANÇA E INSTRUÇÕES PARA CONSULTA FUTURA!

-  **AVISO! PERIGO DE MORTE E DE ACIDENTES PARA BEBÉS E CRIANÇAS!** Nunca deixe as

crianças sem vigilância com o material da embalagem. Existe perigo de asfixia.

- **AVISO! PERIGO DE MORTE!** Mantenha as crianças afastadas da área de trabalho durante a montagem. No material fornecido encontram-se vários parafusos e outras peças pequenas. Essas peças pequenas representam perigo de morte em caso de ingestão ou inalação.
- Certifique-se de que o produto é montado apenas por técnicos especializados.
- Certifique-se de que o produto está assente sobre uma superfície estável e plana.

- **CUIDADO!** O console de chaminé é concebido para fins decorativos. Ele não pode

entrar em contato com chamas e deve ser mantido longe de fontes de calor.

- **CUIDADO!** Nunca deixe as crianças sem vigilância! O produto não é um brinquedo, nem é adequado para trepar! Certifique-se de que ninguém, especialmente crianças, sobe para o produto nem se encosta nele. O produto pode perder o equilíbrio e virar. Podem ser provocados danos e/ou ferimentos.

- **CUIDADO!** Não levante, nem mova a cómoda se esta estiver carregada com peso.

AVISO! PERIGO DE FERIMENTO!

Certifique-se de que todas as peças se encontram em perfeitas condições. As peças danificadas podem afetar a segurança e o funcionamento.

- Capacidade máxima de carga: 5 kg para o suporte superior, 3 kg por placa da prateleira

- **CUIDADO! PERIGO DE CHOQUE ELÉTRICO!** Antes de efetuar as perfurações, certifique-se de que não se encontram cabos no local de perfuração.

AVISO! CUIDADO! DANOS CAUSADOS POR ÁGUA!

Antes de efetuar perfurações, certifique-se de que não se encontram tubos no local de perfuração.

- **AVISO!** Para evitar um tombo do produto, a fixação para parede fornecida precisa ser usada.

- Certifique-se de que as características da parede correspondem às exigências para a montagem. O material de montagem fornecido não é apropriado para todos os tipos de parede. Caso esteja inseguro, consulte um técnico qualificado.
- Verifique regularmente o posicionamento firme dos parafusos e certifique-se de que todos os pontos de conexão estejam corretamente montados e sem danos.

● Limpeza e conservação

- Em caso de maior sujidade, utilize um pano humedecido e, se necessário, um produto de limpeza suave.

● **Eliminação**

A embalagem é feita de materiais não poluentes que podem ser eliminados nos contentores de reciclagem locais.

As possibilidades de reciclagem dos artigos utilizados poderão ser averiguadas no seu Município ou Câmara Municipal.

● **Garantia**

O producto foi cuidadosamente fabricado segundo rigorosas directivas de qualidade e meticolosamente testado antes da sua distribuição. Em caso de falhas deste producto, possui direitos legais relativamente ao vendedor do producto. Os seus direitos legais não estão limitados pela garantia representada de seguida.

Este produto tem 3 anos de garantia a partir da data de compra. A validade da garantia inicia-se com a data de compra. Guarde o talão da caixa como comprovativo da compra. Esse documento é necessário para comprovar a compra.

Caso num espaço de tempo de 3 anos a partir da data da compra deste producto surja um erro de material ou de fabrico, o producto será reparado ou substituído por nós – segundo a nossa escolha – e sem qualquer custo. Esta garantia expira se o producto estiver danificado, se não for devidamente utilizado ou se não for efectuada a devida manutenção.

A garantia é válida em caso de defeitos de material ou de fabrico. Esta garantia não é extensível a componentes do produto que se desgastam com o uso e que, por isso, podem ser consideradas peças de desgaste (por ex.º pilhas) ou a danos em peças frágeis, por ex.º interruptores, baterias ou peças de vidro.

Com a troca do aparelho, de acordo com DL 67/2003, o tempo de garantia se inicia novamente.

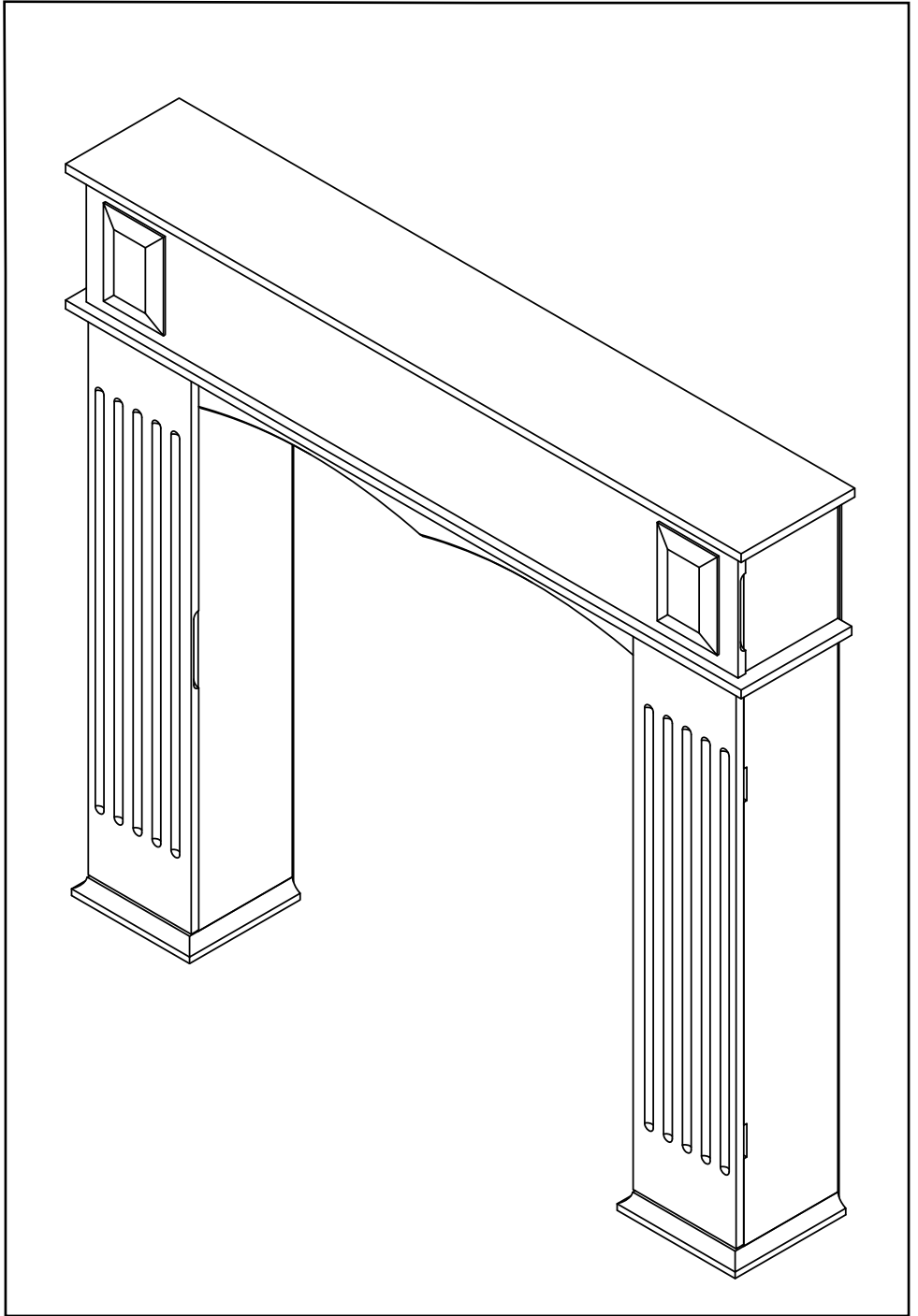

Sie benötigen · You need
 Il vous faut · U hebt nodig
 Potřebujete · Necesita
 Necesita de:

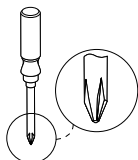
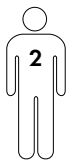

∅ 6 mm

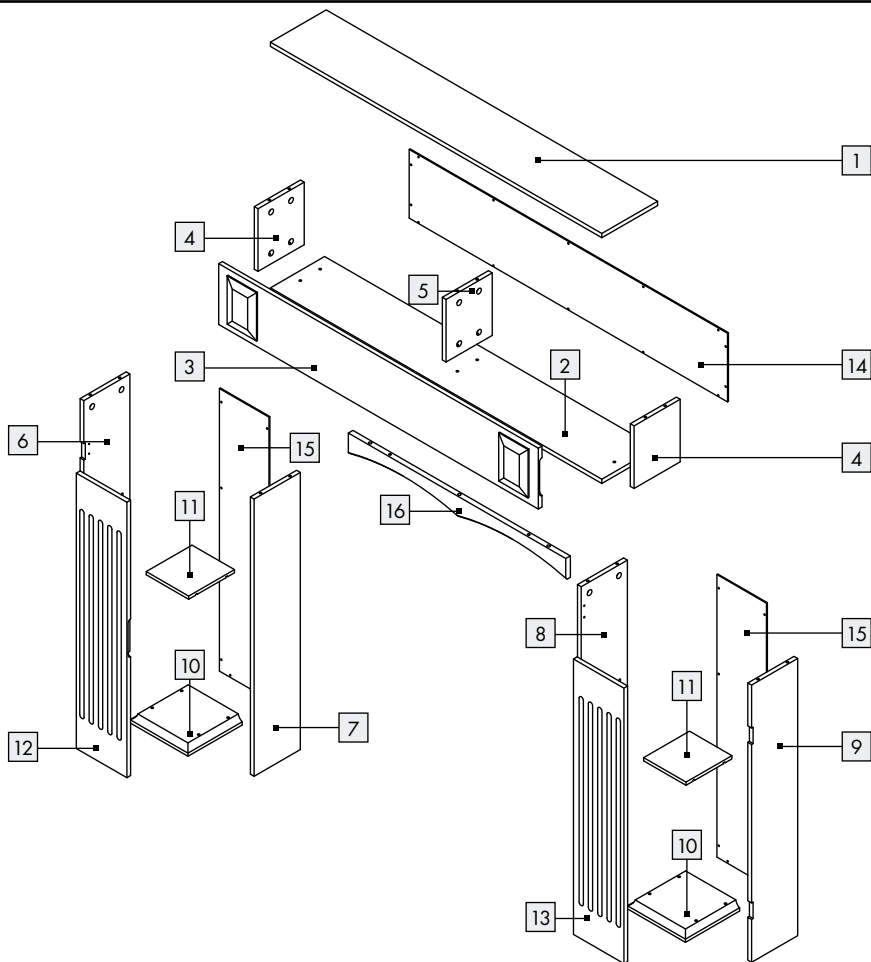
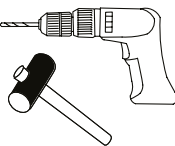

31 x A



31 x B



2 x C



2 x D



4 x E



2 x F



2 x G



34 x H



8 x I



18 x J



4 x K



2 x L



1 x M



2 x N



2 x O



12 x P



2 x Q



8 x R



2 x S



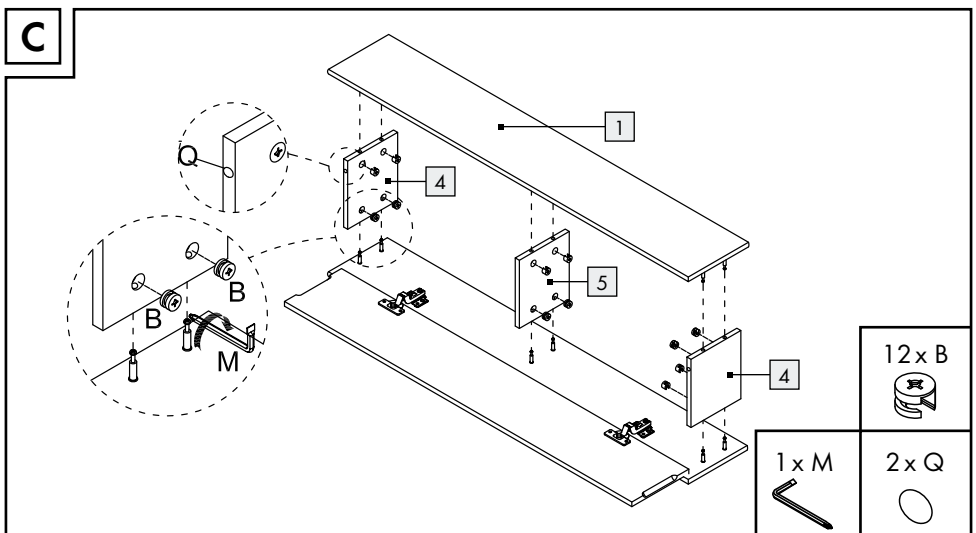
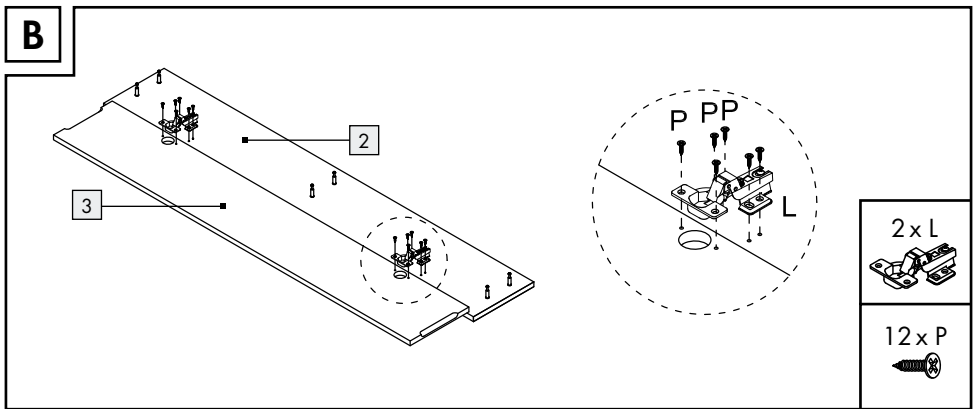
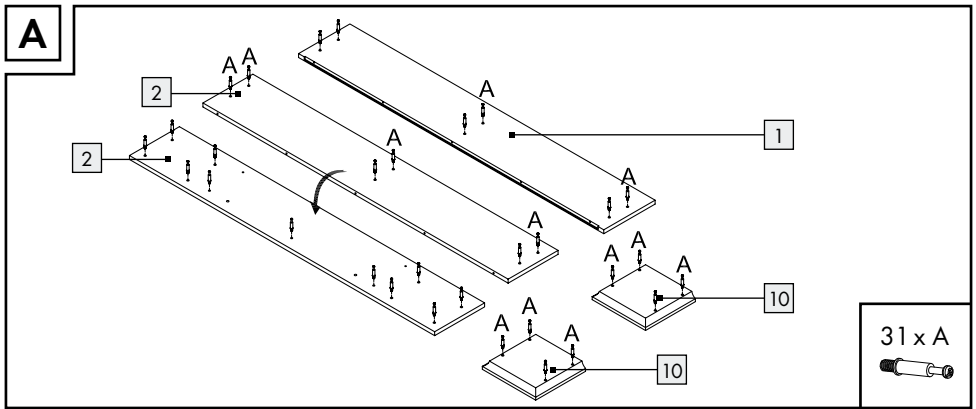

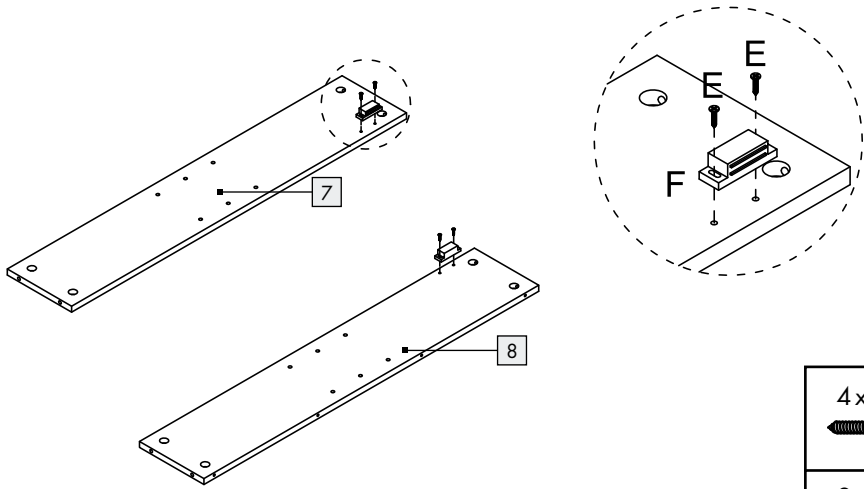
D

4 x E

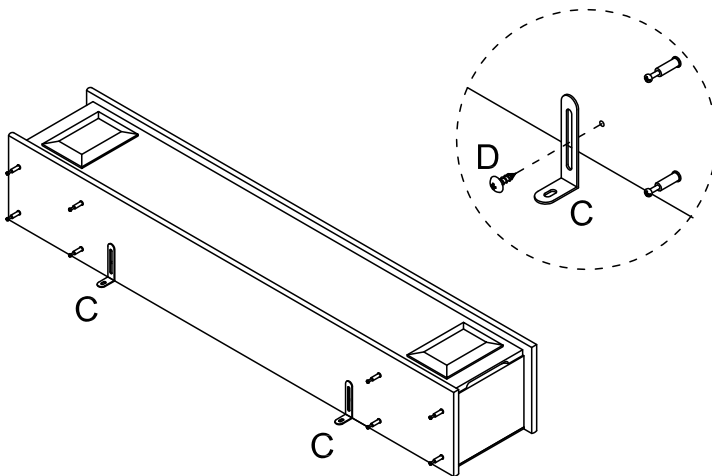

2 x F

**E**

2 x C



2 x D



F

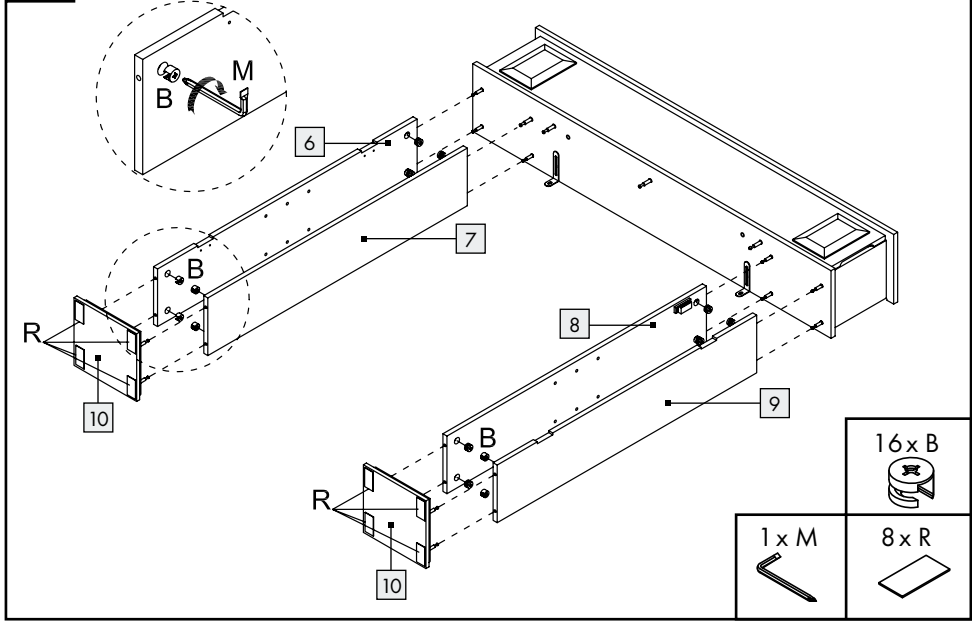

G

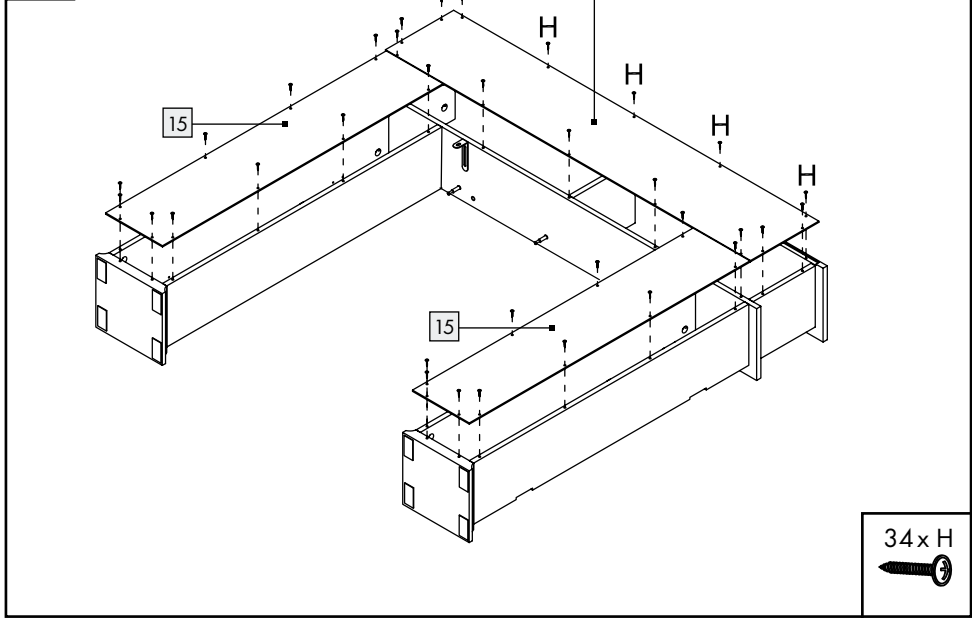

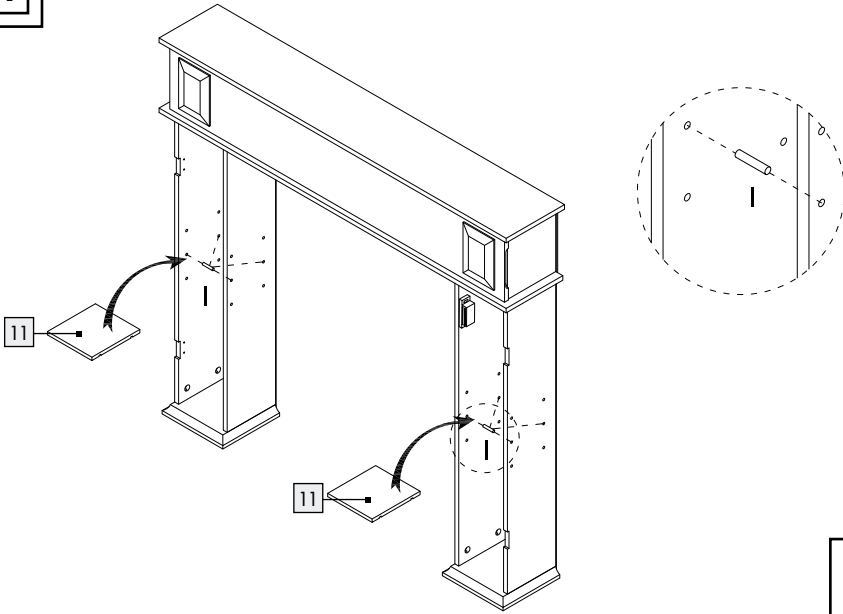
H

8 x I

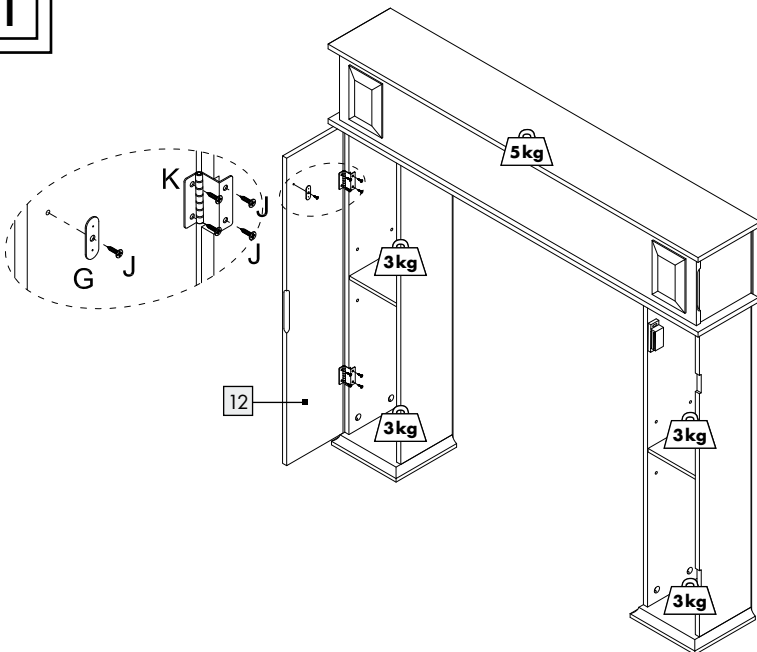
**I**

1 x G



9 x J



2 x K



J

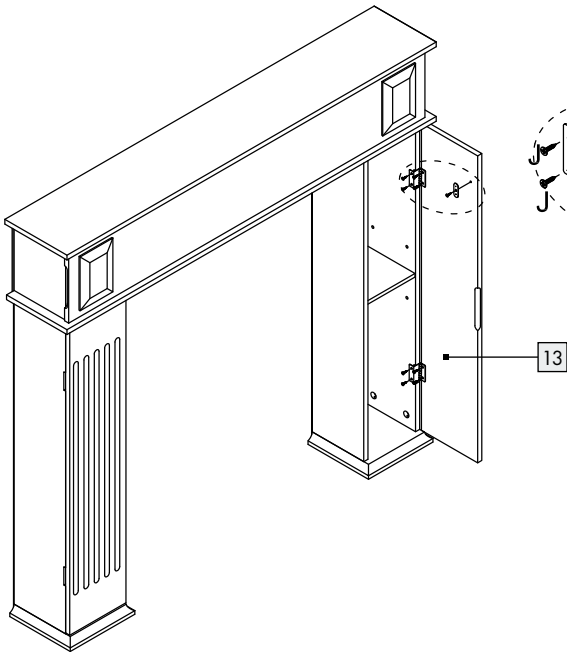



- 1 x G

- 9 x J

- 2 x K

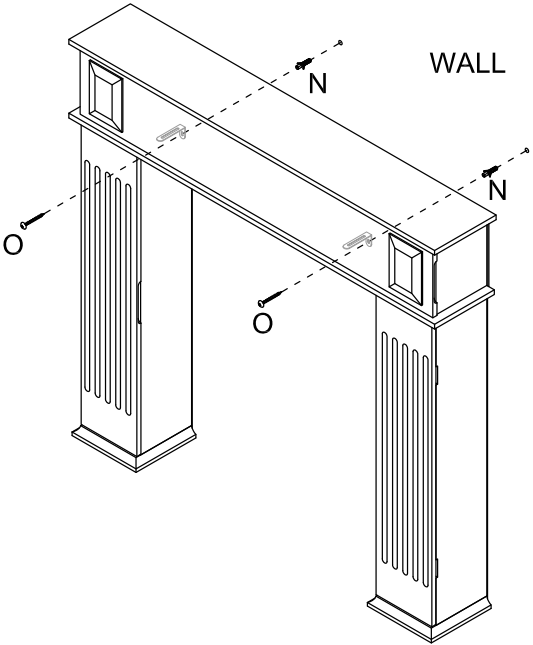
K



- 2 x N

- 2 x O

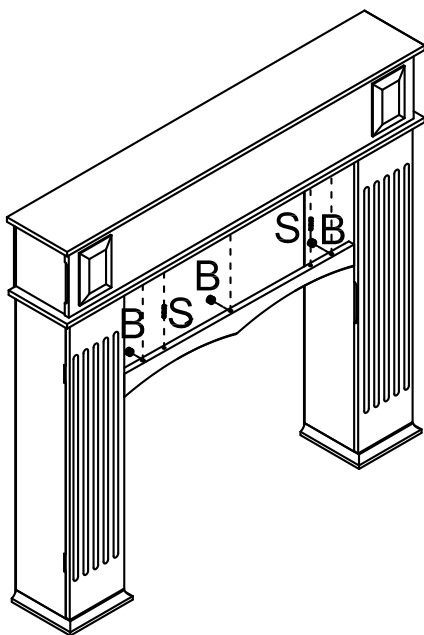
L



3 x B



2 x S



M

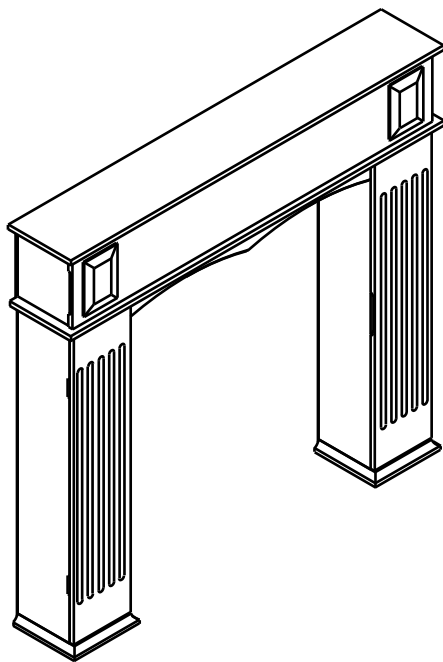

OWIM GmbH & Co. KG

Stiftsbergstraße 1
DE-74167 Neckarsulm
GERMANY

Model-No.: HG04042
Version: 06 / 2018

Stand der Informationen · Last Information Update
Version des informations · Stand van de informatie
Stav informací · Estado de las informaciones
Estado das informações: 06 / 2018
Ident.-No.: HG04042062018-8

IAN 306269

