



HOT GLUE GUN PHP 500 D2

(DK)

LIMPISTOL

Oversættelse af den originale driftsvejledning

(NL) (BE)

LIJMPISTOOL

Vertaling van de originele gebruiksaanwijzing

(FR) (BE)

PISTOLET À COLLE

Traduction des instructions d'origine

(DE) (AT) (CH)

HEISSKLEBEPISTOLE

Originalbetriebsanleitung

IAN 304706

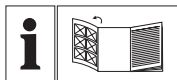

DK

Før du læser, vend siden med billeder frem og bliv bekendt med alle apparatets funktioner.

FR BE

Avant de lire le mode d'emploi, ouvrez la page contenant les illustrations et familiarisez-vous ensuite avec toutes les fonctions de l'appareil.

NL BE

Vouw vóór het lezen de pagina met de afbeeldingen open en maak u vertrouwd met alle functies van het apparaat.

DE AT CH

Klappen Sie vor dem Lesen die Seite mit den Abbildungen aus und machen Sie sich anschließend mit allen Funktionen des Gerätes vertraut.

DK	Oversættelse af den originale driftsvejledning	Side	1
FR/BE	Traduction des instructions d'origine	Page	7
NL/BE	Vertaling van de originele gebruiksaanwijzing	Pagina	13
DE/AT/CH	Originalbetriebsanleitung	Seite	19

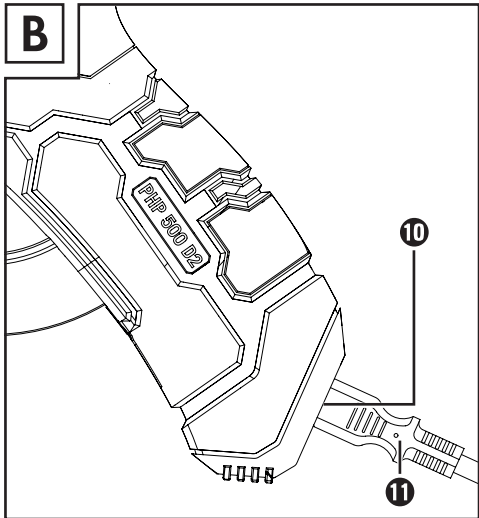
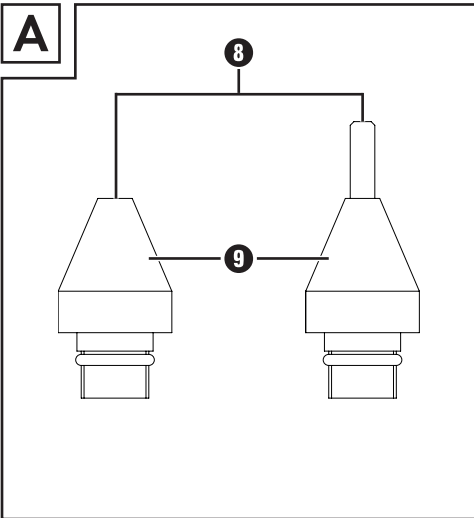
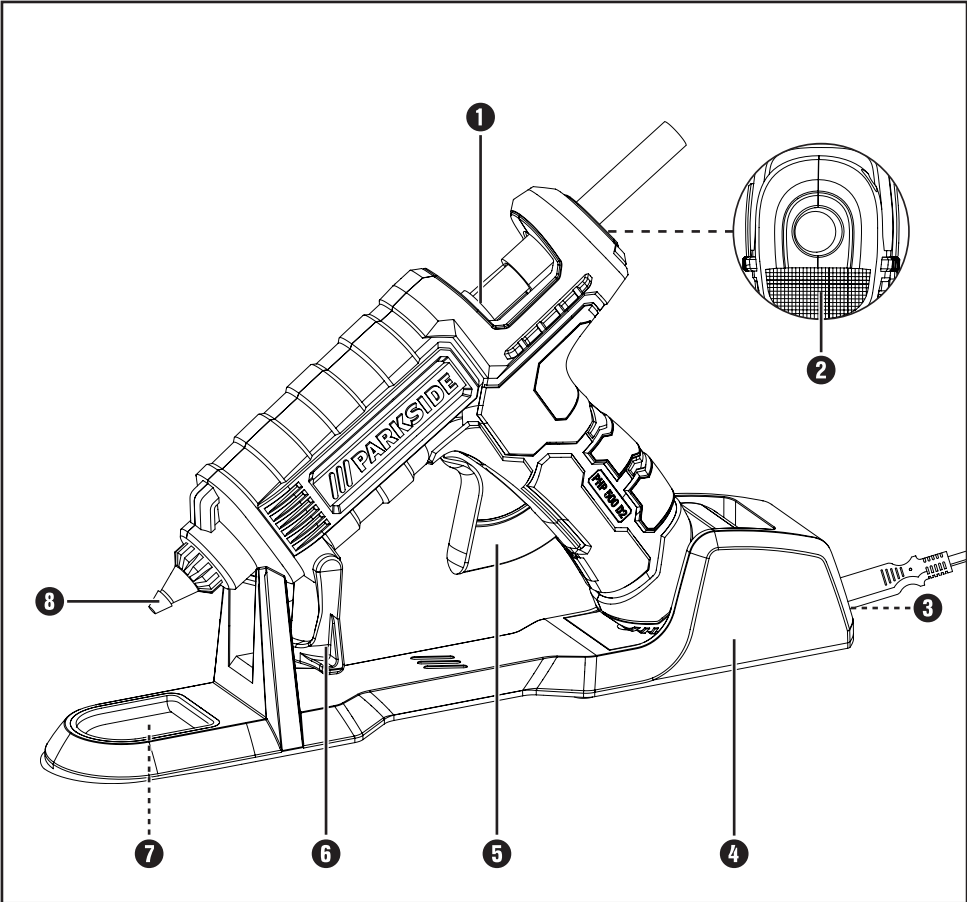

Indholdsfortegnelse

Indledning	2
Anvendelsesområde	2
Udstyr	2
Pakkens indhold	2
Tekniske data	2
Generelle sikkerhedsanvisninger for elektriske apparater til husholdningen	2
Supplerende sikkerhedsanvisninger til limpistoler	3
Betjening	3
Før første brug	3
Første brug	3
Vedligeholdelse og rengøring	4
Bortskaffelse	4
Garanti for Kompernass Handels GmbH	5
Service	6
Importør	6
Oversættelse af den originale overensstemmelseserklæring	6

LIMPISTOL PHP 500 D2

Indledning

Tillykke med købet af dit nye produkt. Du har valgt et produkt af høj kvalitet. Betjeningsvejledningen er en del af dette produkt. Den indeholder vigtige informationer om sikkerhed, anvendelse og bortskaffelse. Du bør sætte dig ind i alle produktets betjenings- og sikkerhedsanvisninger før brug. Brug kun produktet som beskrevet og kun til de angivne anvendelsesområder. Lad vejledningen følge med produktet, hvis du giver det videre til andre.

Anvendelsesområde

Produktet er beregnet til limning af træ, karton, emballage, PVC, tæpper, tætninger, plast, læder, keramik, glas og tekstiler med smeltelim. Materialet skal være rent, tørt og fedtfrit for at kunne limes. Enhver anden anvendelse eller ændring af produktet anses for at være uden for anvendelsesområdet og indebærer betydelige farer for uheld. Producenten påtager sig intet ansvar for skader, der opstår som følge af anvendelse uden for anvendelsesområdet. Produktet er ikke beregnet til erhvervsmæssig brug.

Udstyr

- 1 Fremføringskanal
- 2 Kontrolindikator
- 3 Strømtilslutning ladestation
- 4 Ladestation med holder
- 5 Fremføringsbøjle
- 6 Plast-opstillingsbøjle
- 7 Drypskål
- 8 Dyse
- 9 Varmebeskyttende kappe til dysen
- 10 Strømtilslutning limpistol
- 11 Ledning

Pakkens indhold

- 1 limpistol PHP 500 D2
- 1 ladestation med holder
- 1 ledning
- 1 plast-opstillingsbøjle
- 1 udskiftningsdyse (kort / flad)
- 1 udskiftningsdyse (kort / rund, formonteret)
- 1 udskiftningsdyse (lang)

- 3 limstifter
- 1 kuffert
- 1 betjeningsvejledning

Tekniske data

- Mærkespænding: 230 V ~ 50 Hz (vekselstrøm)
- Nominelt effektforbrug: 25 W (ved opstart 500 W)
- Opvarmningstid: Ca. 5 min.
- Beskyttelsesklasse: II/□ (dobbeltisolering)



Generelle sikkerhedsanvisninger for elektriske apparater til husholdningen



⚠ ADVARSEL!

- Læs alle sikkerhedsanvisninger og -instruktioner. Hvis de angivne sikkerhedsanvisninger og -instruktioner ikke overholdes, kan det medføre elektrisk stød, brand og/eller alvorlige kvæstelser.

Opbevar sikkerhedsanvisningerne og -instruktionerne til senere brug.

- Dette produkt kan bruges af børn fra 8 år og derover og af personer med nedsatte fysiske, motoriske eller mentale evner eller manglende erfaring og/eller viden, hvis de er under opsyn eller undervises i sikker brug af produktet og de farer, der kan være forbundet med det. Børn må ikke lege med produktet. Rengøring og brugervedligeholdelse må ikke udføres af børn uden opsyn.
- Hvis dette produkts tilslutningsledning beskadiges, skal den udskiftes af producenten eller dennes kundeservice eller af en person med tilsvarende kvalifikationer, så farlige situationer undgås.

Supplerende sikkerhedsanvisninger til limpistoler

- Børn skal være under opsyn, så det sikres, at de ikke leger med produktet.
- OBS! Dette produkt skal lægges på opstillingsbøjlen, når det ikke anvendes.
- Hold produktet borte fra regn og fugt. Hvis der trænger vand ind i elværktøjet, øges risikoen for elektrisk stød.
- Brug ikke kablet til noget, det ikke er beregnet til, f.eks. til at bære eller hænge produktet op i eller til at trække stikket ud af stikkontakten. Hold kablet borte fra varme, olie og skarpe kanter. Hvis elkablet beskadiges under arbejdet eller skæres igennem, må kablet ikke berøres, og stikket skal straks trækkes ud. Beskadigede eller sammenfiltrede ledninger øger risikoen for elektrisk stød.
- Kun til brug i lukkede rum.
- Ved arbejdspauser længere end 30 minutter skal stikket trækkes ud.
- Produktet skal køle helt af efter brugen og før opbevaring.
- Asbestholdigt materiale må ikke bearbejdes.
- Undgå farene for personskader og brand samt helbredsrisici: FARE FOR FORBRÆNDINGER! Limen og dysen bliver op til 200 °C varm. Rør ikke ved dysen eller limen. Sørg for, at den varme lim ikke kommer på personer eller dyr. Hold omgående huden under rindende koldt vand ved hudkontakt. Prøv ikke på at fjerne limen fra huden.
- Hold altid strømledningen bagud og væk fra el-værktøjet.
-  Træk ikke limpinden tilbage! Skær det af for at opbevare enheden i bærekassen.

Betjening

Før første brug

Forberedelse af klæbesteder:

- Brug ikke brandfarlige opløsningsmidler til rengøring af klæbestederne.
- Omgivelsestemperaturen og materialerne, der skal limes, må ikke være koldere end + 5 °C og ikke varmere end + 50 °C.
- Klæbestederne skal være rene, tørre og fedtfri.
- ◆ Gør glatte overflader ru inden limningen.
- ◆ Opvarm materialer, der hurtigt køles ned som f.eks. stål, så limen hæfter bedre.
- ◆ Skru den ønskede dyse **8** på.

Første brug

Arbejde forbundet med ledning:

- ◆ Forbind ledningen **11** med limpistolens strømtilslutning **10** (se fig. B). Sæt strømstikket i stikkontakten.
- ◆ Klap plast-opstillingsbøjlen **6** frem. Stil elværktøjet ned.
- ◆ Sæt en limpatron ind i fremføringskanalen **1**.
- ◆ Lad produktet varme op i 5 minutter. Nu er produktet klar til brug.

Arbejde uden ledning:

- ◆ Forbind ledningen **11** med ladestationens strømtilslutning **3**. Sæt strømstikket i stikkontakten.
- ◆ Sæt limpistolen ind i ladestationen **4**.
- ◆ Sæt en limpatron ind i fremføringskanalen **1**.
- ◆ Lad produktet varme op i 5 minutter. Nu er produktet klar til brug.
- ◆ Gentag opvarmningsfasen, hvis limen er vanskelig at få ud eller er meget sej.

Limning:

- ◆ Tryk på fremføringsbøjlen **5** for at regulere limen efter ønske.
- ◆ Anbring limen i punkter. Anbring limen i zigzag-linjer ved meget elastiske materialer som f.eks. tekstiler.

- ◆ Pres de to stykker, der skal limes sammen, mod hinanden i ca. 30 sekunder lige efter, at du har anbragt limen. Klæbestedet kan belastes efter ca. 5 minutter.
- ◆ Stil limpistolen på plast-opstillingsbøjlen **6**, når du afbryder arbejdet, eller stil den i ladestationen **4**.
- ◆ Fjern eventuelle limrester med en skarp kniv, når limen er kold. Klæbestederne kan løsnes igen ved opvarmning.

Sådan slukkes produktet:

- ◆ Træk stikket ud af stikkontakten.

Skift af dyser:



Dysen **8** bliver op til 200 °C varm.

- Bær beskyttelseshandsker.
- ◆ Opvarm elværktøjet i ca. 5 minutter. Skift dysen **8**, mens den er varm.
- Fare for forbrændinger! Rør kun ved dysen **8** på den varmebeskyttende kappe **9**. Dysespidsen er varm!

BEMÆRK

Hold elværktøjet lodret med dysen opad, da limen ellers kan løbe ud.

Vedligeholdelse og rengøring



ADVARSEL! TRÆK STIKKET UD AF STIKKONTAKTEN, FØR DU RENGØR LIMPISTOLEN.

- Limpistolen er vedligeholdelsesfri.
- Hold altid elværktøjet tørt og rent.
- Der må ikke komme væske ind i elværktøjet. Brug en klud til rengøring af huset. Brug aldrig benzin, opløsningsmidler eller rensmidler, som angriber plast.

Bortskaffelse



Emballagen består af miljøvenlige materialer, som kan bortskaffes på de lokale genbrugspladser.



Bortskaf ikke elapparater sammen med husholdningsaffaldet!

I henhold til det europæiske direktiv 2012/19/EU skal kasseret elværktøj samles sammen separat og afleveres til miljøvenligt genbrug.

Du kan få oplysninger hos kommunen om bortskaffelse af udtjente produkter.

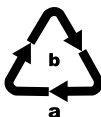

Bortskaf emballagen miljøvenligt. Vær opmærksom på mærkningen på de forskellige emballagematerialer, og aflever dem sorteret til bortskaffelse. Emballagematerialerne er mærket med forkortelserne (a) og tallene (b) med følgende betydning:
1-7: Plast,
20-22: Papir og pap,
80-98: Kompositmaterialer



Du kan få oplysninger hos kommunen om bortskaffelse af udtjente produkter.

Garanti for Kompernass Handels GmbH

Kære kunde

På dette produkt får du 3 års garanti fra købsdatoen. I tilfælde af mangler ved produktet har du en række juridiske rettigheder i forhold til sælgeren af produktet. Dine juridiske rettigheder forringes ikke af den nedenfor anførte garanti.

Garantibetingelser

Garantiperioden begynder på købsdatoen. Opbevar venligst din originale kvittering et sikkert sted. Dette dokument er nødvendigt for at kunne dokumentere købet.

Hvis der inden for tre år fra købsdatoen for dette produkt opstår en materiale- eller fabrikationsfejl, vil produktet – efter vores valg – blive repareret eller ombyttet gratis for dig. Denne garantiydelse forudsætter, at det defekte produkt og købsbeviset (kvittering) afleveres inden for tre-års-fristen, og der gives en kort skriftlig beskrivelse af, hvori manglen består, og hvornår den er opstået.

Hvis defekten er dækket af vores garanti, får du et repareret eller et nyt produkt retur. Reparation eller ombytning af produktet udløser ikke en ny garantiperiode.

Garantiperiode og juridiske mangelkrav

Garantiperioden forlænges ikke, hvis der gøres brug af garantien. Det gælder også for udskiftede og reparerede dele. Skader og mangler, som eventuelt allerede fandtes ved køb, samt manglende dele, skal anmeldes straks efter udpakningen. Når garantiperioden er udløbet, er reparation af skader betalingspligtig.

Garantiens omfang

Produktet er produceret omhyggeligt efter strenge kvalitetsretningslinjer og testet grundigt inden leveringen.

Garantien dækker materiale- og fabrikationsfejl. Denne garanti omfatter ikke produktdele, der er udsat for normal slitage, og derfor kan betragtes som sliddele, eller for skader på skrøbelige dele, som f.eks. kontakter, batterier, bageforme eller dele som er lavet af glas.

Denne garanti bortfalder, hvis produktet er blevet beskadiget, ikke er forskriftsmæssigt anvendt eller vedligeholdt. For at sikre forskriftsmæssig anvendelse af produktet skal alle anvisninger nævnt i betjeningsvejledningen nøje overholdes. Anvendelsesformål og handlinger, som frarådes eller der advares imod i betjeningsvejledningen, skal ubetinget undgås.

Produktet er kun beregnet til privat og ikke til kommercielt brug. Ved misbrug og u hensigtsmæssig brug, anvendelse af vold og ved indgreb, som ikke er foretaget af vores autoriserede serviceafdeling, bortfalder garantien.

Afvikling af garantisager

For at sikre en hurtig behandling af din anmeldelse bør du følge nedenstående anvisninger:

- Ved alle forespørgsler bedes du have kvitteringen og artikelnummeret (f.eks. IAN 12345) klar som dokumentation for købet.
- Artikelnummeret kan du finde på typeskiltet, som indgravering, på vejledningens forside (nederst til venstre) eller som et klæbemærke på bag- eller undersiden.
- Hvis der opstår funktionsfejl eller øvrige mangler, bedes du først kontakte nedennævnte serviceafdeling **telefonisk** eller **via e-mail**.
- Et produkt, der er registreret som defekt, kan du derefter indsende portofrit til den oplyste serviceadresse med vedlæggelse af købsbevis (kvittering) og en beskrivelse af, hvori manglen består, og hvornår den er opstået.



På www.lidl-service.com kan du downloade denne og mange andre håndbøger, produktvideoer og software.

Service

DK Service Danmark
Tel.: 32 710005
E-Mail: kompernass@lidl.dk

IAN 304706

Importør

Bemærk at den efterfølgende adresse ikke er en serviceadresse. Kontakt først det nævnte servicested.

KOMPERNASS HANDELS GMBH
BURGSTRASSE 21
DE-44867 BOCHUM
TYSKLAND
www.kompernass.com

Oversættelse af den originale overensstemmelseserklæring

Vi, KOMPERNASS HANDELS GMBH, dokumentansvarlig: Semi Uguzlu, BURGSTR. 21, DE - 44867 BOCHUM, Tyskland, erklærer hermed, at dette produkt stemmer overens med de følgende standarder, normative dokumenter og EU-direktiver:

**EU-lavspændingsdirektivet
(2014/35/EU)**

**Elektromagnetisk kompatibilitet
(2014/30/EU)**

**RoHS-direktivet
(2011/65/EU)***

* Ansvar for udstedelsen af denne overensstemmelseserklæring er udelukkende producentens. Den ovenfor beskrevne genstand i erklæringen opfylder forskrifterne i Europa-Parlamentets og Rådets direktiv 2011/65/EU af 8. juni 2011 om begrænsning af anvendelsen af visse farlige stoffer i elektrisk og elektronisk udstyr.

Anvendte harmoniserede standarder:

EN 60335-2-45:2002/A2:2012

EN 60335-1:2012/A11:2014

EN 62233:2008

EN 55014-1:2006/A2:2011

EN 55014-2:1997/A2:2008

EN 61000-3-2:2014

EN 61000-3-3:2013

EN 50581:2012

Type/ elværktøjets betegnelse:

Limpistol PHP 500 D2

Produktionsår: 03-2018

Serienummer: IAN 304706

Bochum, 05.03.2018



Semi Uguzlu
- Kvalitetschef -

Vi forbeholder os ret til tekniske ændringer med henblik på videreudvikling.

Table des matières

Introduction	8
Utilisation conforme à l'usage prévu	8
Équipement	8
Matériel livré	8
Caractéristiques techniques	8
Consignes de sécurité générales pour les appareils électrique destinés à un usage domestique	8
Consignes de sécurité complémentaires pour pistolets à colle chaude	9
Utilisation	9
Avant la mise en service	9
Mise en service	10
Entretien et nettoyage	10
Élimination	10
Garantie de Kompnass Handels GmbH	11
Service après-vente	12
Importateur	12
Traduction de la déclaration de conformité originale	12

PISTOLET À COLLE PHP 500 D2

Introduction

Nous vous félicitons pour l'achat de votre nouvel appareil. Vous venez ainsi d'opter pour un produit de grande qualité. Le mode d'emploi fait partie de ce produit. Il contient des remarques importantes concernant la sécurité, l'usage et la mise au rebut. Avant d'utiliser le produit, veuillez vous familiariser avec toutes les consignes d'utilisation et de sécurité. N'utilisez le produit que conformément aux consignes et pour les domaines d'utilisation prévus. Si vous cédez le produit à un tiers, remettez-lui également tous les documents.

Utilisation conforme à l'usage prévu

L'appareil est conçu pour coller bois, carton, emballages, PVC, tapis, joints, plastique, cuir, céramique, verre et tissu avec de la colle thermofusible. Le matériau à coller doit être propre, sec et exempt de graisse. Toute utilisation autre ou modification de l'appareil est considérée comme non conforme et s'accompagne de risques d'accident non négligeables. Le fabricant n'assume aucune responsabilité pour les dommages résultant d'une utilisation non conforme à l'usage prévu. L'outil n'est pas conçu pour un usage professionnel.

Équipement

- ❶ Canal d'avancée
- ❷ Indicateur de contrôle
- ❸ Branchement secteur station de recharge
- ❹ Station de recharge avec support d'appareil
- ❺ Gâchette
- ❻ Étrier d'appui en plastique
- ❼ Bac récupérateur
- ❽ Buse
- ❾ Gaine de protection thermique de la buse
- ❿ Branchement secteur pistolet à colle
- ⓫ Cordon d'alimentation

Matériel livré

- 1 pistolet à colle PHP 500 D2
- 1 station de recharge avec support d'appareil
- 1 cordon d'alimentation
- 1 étrier d'appui en plastique
- 1 buse interchangeable (courte / plate)
- 1 buse interchangeable (courte / ronde, prémontée)
- 1 buse interchangeable (longue)
- 3 bâtons de colle
- 1 mallette de transport
- 1 mode d'emploi

Caractéristiques techniques

Tension nominale :	230 V ~ 50 Hz (Courant alternatif)
Puissance nominale absorbée :	25 W (lors de la mise en service : 500 W)
Temps de chauffe :	env. 5 min.
Classe de protection :	II / □ (double isolation)



Consignes de sécurité générales pour les appa- reils électrique destinés à un usage domestique



⚠ AVERTISSEMENT !

- Lire tous les avertissements de sécurité et toutes les instructions. Ne pas suivre les avertissements et instructions peut donner lieu à un choc électrique, un incendie et/ou une blessure sérieuse.

Conservé tous les avertissements et toutes les instructions pour pouvoir s'y reporter ultérieurement.

- Cet appareil peut être utilisé par des enfants à partir de 8 ans et par des personnes ayant des capacités physiques, sensorielles ou mentales réduites ou disposant de peu d'expérience et/ou de connaissances, à condition qu'ils soient surveillés ou qu'ils aient été initiés à l'utilisation sécurisée de l'appareil et qu'ils aient compris les dangers en résultant. Les enfants ne doivent pas jouer avec l'appareil. Le nettoyage et la maintenance utilisateur ne doivent pas être réalisés par des enfants s'ils ne sont pas surveillés.
- Si le cordon d'alimentation de l'appareil est endommagé, il doit être remplacé par le fabricant, son service après-vente ou une personne de qualification similaire afin d'éviter tout risque.
- Si les pauses de travail dépassent 30 minutes, débrancher la fiche secteur.
- Après avoir utilisé l'appareil et avant de le ranger, le laisser entièrement refroidir.
- Ne traitez jamais de matériaux contenant de l'amiante.
- Évitez tout risque de blessure et d'incendie ainsi que des risques pour la santé : RISQUE DE BRÛLURE ! La température de la colle et de la buse dépasse les 200 °C. Ne touchez ni la buse ni la colle. Ne laissez pas entrer la colle chaude en contact avec des personnes ou des animaux. En cas de contact cutané, maintenir immédiatement l'endroit concerné quelques minutes sous un jet d'eau froide. N'essayez pas de retirer la colle de la peau.
- Toujours acheminer le cordon secteur de l'appareil vers l'arrière.
-  Ne retirez pas le bâton de colle ! Coupez-le pour stocker l'appareil dans la mallette de transport.

Consignes de sécurité complémentaires pour pistolets à colle chaude

- Les enfants doivent être surveillés afin d'éviter qu'ils ne jouent avec l'appareil.
- ATTENTION ! Cet outil doit être posé sur son étrier lorsqu'il n'est pas utilisé.
- Maintenez l'appareil à l'abri de la pluie et de l'humidité. La pénétration d'eau à l'intérieur d'un outil augmentera le risque de choc électrique.
- Ne pas utiliser le cordon à des fins autres que celles prévues (par exemple pour transporter l'appareil, le suspendre, ou en tirant le cordon pour débrancher la fiche de la prise secteur). Maintenez le cordon à l'écart de la chaleur, de l'huile, d'arêtes vives. Si le cordon secteur est endommagé ou sectionné durant le travail, ne pas le toucher, mais débrancher immédiatement la fiche secteur. Des cordons endommagés ou emmêlés augmentent le risque de choc électrique.
- Appareil à utiliser uniquement dans des locaux fermés.

Utilisation

Avant la mise en service

Préparer les surfaces de collage :

- Ne pas utiliser de solvant liquide combustible pour nettoyer les surfaces de collage.
- La température ambiante et celle des matériaux à coller ne doivent être ni inférieures à + 5 °C ni supérieures à + 50°C.
- Les surfaces de collage doivent être propres, sèches et exemptes de graisse.
- ◆ Rendez les surfaces lisses rugueuses avant le collage.
- ◆ Réchauffez les matériaux à refroidissement rapide comme par ex. l'acier pour une meilleure adhérence.
- ◆ Vissez la buse voulue **B** sur le pistolet.

Mise en service

Travailler avec le cordon branché :

- ◆ Reliez le cordon d'alimentation **11** et la fiche mâle du pistolet à colle **10** (voir fig B). Introduisez la fiche mâle du cordon d'alimentation dans la prise secteur.
- ◆ Tirez l'étrier plastique **6** pour le déplier. Posez l'appareil.
- ◆ Glissez une cartouche de colle dans le canal d'avancée **1**.
- ◆ Faites chauffer l'appareil pendant env. 5 minutes. L'appareil est maintenant prêt à être utilisé.

Travailler sans cordon :

- ◆ Reliez le cordon d'alimentation **11** et la fiche mâle de la station de recharge **3**. Introduisez la fiche mâle du cordon d'alimentation dans la prise secteur.
- ◆ Placez le pistolet à colle chaude dans la station de recharge **4**.
- ◆ Glissez une cartouche de colle dans le canal d'avancée **1**.
- ◆ Faites chauffer l'appareil pendant env. 5 minutes. L'appareil est maintenant prêt à être utilisé.
- ◆ Répétez la phase de chauffe si la gâchette fait résistance ou si la colle sort épaisse.

Coller :

- ◆ Appuyez sur la gâchette **5** pour réguler le flux de colle en fonction des besoins.
- ◆ Appliquez la colle sous forme de points. Sur les matériaux flexibles, comme les textiles par ex., appliquez la colle en lignes en zigzag.
- ◆ Après l'application de la colle, appuyez immédiatement pendant 30 secondes environ sur les deux pièces à coller. La surface collée peut être utilisée au bout de 5 minutes environ.
- ◆ Durant les pauses de travail, posez le pistolet à colle sur l'étrier plastique **6** ou placez-le dans la station de recharge **4**.
- ◆ Après le refroidissement, éliminez les résidus de colle avec un couteau pointu. Les surfaces collées peuvent être décollées sous l'effet de la chaleur.

Éteindre l'appareil :

- ◆ Débranchez la fiche secteur de la prise.

Remplacement des buses :



La température de la buse **8** dépasse 200 °C.

- Portez des gants de protection.
- ◆ Faites chauffer l'appareil pendant env. 5 minutes. Remplacez la buse **8** à l'état chaud.
- Risque de brûlure ! Touchez uniquement les buses **8** sur la gaine de protection thermique **9**. La pointe de la buse est brûlante !

REMARQUE

Tenez l'appareil verticalement, avec la buse dirigée vers le haut, sans quoi la colle risquerait de couler.

Entretien et nettoyage



AVERTISSEMENT ! RETIREZ LA FICHE DE LA PRISE AVANT TOUTS TRAVAUX DE NETTOYAGE.

- Le pistolet à colle chaude ne nécessite aucune maintenance.
- Conservez toujours l'appareil propre et sec.
- Aucun liquide ne doit pénétrer à l'intérieur de l'appareil. Utilisez un chiffon pour nettoyer le boîtier. N'utilisez jamais d'essence, de solvant ou de nettoyant qui attaquent le plastique.

Élimination



L'emballage est constitué de matériaux écologiques que vous pouvez recycler par le biais des postes de recyclage locaux.



Ne jetez pas les appareils électriques dans les ordures ménagères !

Conformément à la Directive européenne 2012/19/EU, les appareils électroniques usagés doivent être collectés séparément et valorisés dans le respect de l'environnement.

Renseignez-vous auprès de votre mairie ou des services de votre commune pour connaître les possibilités de mise au rebut de votre appareil usagé.

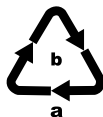

Éliminez l'emballage d'une manière respectueuse de l'environnement. Observez le marquage sur les différents matériaux d'emballage et triez-les séparément si nécessaire. Les matériaux d'emballage sont repérés par des abréviations (a) et des numéros (b) qui ont la signification suivante :

1 – 7 : Plastiques,

20 – 22 : Papier et carton,

80 – 98 : Matériaux composites



Renseignez-vous auprès de votre commune pour connaître les possibilités de mise au rebut de votre appareil usagé.

Garantie de Kompernass Handels GmbH

Chère cliente, cher client,

Cet appareil est garanti 3 ans à partir de la date d'achat. Si ce produit venait à présenter des vices, vous disposez de droits légaux face au vendeur de ce produit. Vos droits légaux ne sont pas restreints par notre garantie présentée ci-dessous.

Conditions de garantie

La période de garantie débute à la date de l'achat. Veuillez bien conserver le ticket de caisse d'origine. Ce document servira de preuve d'achat.

Si dans un délai de trois ans suivant la date d'achat de ce produit, un vice de matériel ou de fabrication venait à apparaître, le produit sera réparé ou remplacé gratuitement par nos soins, selon notre choix. Cette prestation de garantie nécessite dans un délai de trois ans la présentation de l'appareil défectueux et du justificatif d'achat (ticket de caisse) ainsi que la description brève du vice et du moment de son apparition.

Si le vice est couvert par notre garantie, vous recevrez le produit réparé ou un nouveau produit en retour. Aucune nouvelle période de garantie ne débute avec la réparation ou l'échange du produit.

Période de garantie et réclamation légale pour vices cachés

L'exercice de la garantie ne prolonge pas la période de garantie. Cette disposition s'applique également aux pièces remplacées ou réparées. Les dommages et vices éventuellement déjà présents à l'achat doivent être signalés immédiatement après le déballage. Toute réparation survenant après la période sous garantie fera l'objet d'une facturation.

Étendue de la garantie

L'appareil a été fabriqué avec soin conformément à des directives de qualité strictes et consciencieusement contrôlé avant sa livraison.

La prestation de garantie est valable pour des vices de matériel et de fabrication. Cette garantie ne s'étend pas aux pièces du produit qui sont exposées à une usure normale et peuvent de ce fait être considérées comme pièces d'usure, ni aux détériorations de pièces fragiles, par ex. connecteur, accu, moules ou pièces en verre.

Cette garantie devient caduque si le produit est détérioré, utilisé ou entretenu de manière non conforme. Toutes les instructions listées dans le manuel d'utilisation doivent être exactement respectées pour une utilisation conforme du produit. Des buts d'utilisation et actions qui sont déconseillés dans le manuel d'utilisation, ou dont vous êtes avertis doivent également être évités.

Le produit est uniquement destiné à un usage privé et ne convient pas à un usage professionnel. La garantie est annulée en cas d'entretien incorrect et inapproprié, d'usage de la force et en cas d'intervention non réalisée par notre centre de service après-vente agréé.

Procédure en cas de garantie

Afin de garantir un traitement rapide de votre demande, veuillez suivre les indications suivantes :

- Veuillez avoir à portée de main pour toutes questions le ticket de caisse et la référence article (par ex. IAN 12345) en tant que justificatif de votre achat.

- Vous trouverez la référence sur la plaque signalétique, une gravure, sur la page de garde de votre manuel d'utilisation (en bas à gauche) ou sous forme d'autocollant au dos ou sur le dessous.
- Si des erreurs de fonctionnement ou d'autres vices venaient à apparaître, veuillez d'abord contacter le département service clientèle cité ci-dessous par **téléphone** ou **par e-mail**.
- Vous pouvez ensuite retourner un produit enregistré comme étant défectueux en joignant le ticket de caisse et en indiquant en quoi consiste le vice et quand il est survenu, sans devoir l'affranchir à l'adresse de service après-vente communiquée.



Sur www.lidl-service.com, vous pouvez télécharger ce manuel ainsi que beaucoup d'autres, des vidéos produit et logiciels.

Service après-vente

FR Service France

Tel.: 0800 919270

E-Mail: kompennass@lidl.fr

BE Service Belgique

Tel.: 070 270 171 (0,15 EUR/Min.)

E-Mail: kompennass@lidl.be

IAN 304706

Importateur

Veuillez tenir compte du fait que l'adresse suivante n'est pas une adresse de service après-vente.

Veuillez d'abord contacter le service mentionné.

KOMPENASS HANDELS GMBH

BURGSTRASSE 21

DE-44867 BOCHUM

ALLEMAGNE

www.kompennass.com

Traduction de la déclaration de conformité originale

Nous soussignés, KOMPENASS HANDELS GMBH, responsable du document : M. Semi Uguzlu, BURGSTR. 21, DE-44867 BOCHUM, Allemagne, déclarons par la présente que ce produit est conforme aux normes, documents normatifs et directives CE suivants :

Directive européenne sur les basses tensions (2014 / 35 / EU)

Compatibilité électromagnétique (2014 / 30 / EU)

Directive RoHS (2011 / 65 / EU)*

*La seule responsabilité pour l'établissement de cette déclaration de conformité incombe au fabricant. L'objet de la déclaration décrit ci-dessus répond aux prescriptions de la directive 2011/65/EU du Parlement européen et du Conseil en date du 8 juin 2011 visant la restriction de l'utilisation de certaines substances dangereuses dans les appareils électriques et électroniques.

Normes harmonisées appliquées :

EN 60335-2-45:2002/A2:2012

EN 60335-1:2012/A11:2014

EN 62233:2008

EN 55014-1:2006/A2:2011

EN 55014-2:1997/A2:2008

EN 61000-3-2:2014

EN 61000-3-3:2013

EN 50581:2012

Type / Désignation de l'appareil :

Pistolet à colle PHP 500 D2

Année de fabrication : 03-2018

Numéro de série : IAN 304706

Bochum, le 05/03/2018



Semi Uguzlu

- Responsable qualité -

Sous réserve de modifications techniques à des fins de perfectionnement.

Inhoud

Inleiding	14
Gebruk in overeenstemming met bestemming	14
Uitrusting	14
Inhoud van het pakket	14
Technische gegevens	14
Algemene veiligheidsvoorschriften voor elektrische apparaten voor huishoudelijk gebruik	14
Aanvullende veiligheidsvoorschriften voor lijmpistolen	15
Bediening	15
Vóór de ingebruikname	15
Ingebruikname	15
Onderhoud en reiniging	16
Afvoeren	16
Garantie van Kompernaß Handels GmbH	17
Service	18
Importeur	18
Vertaling van de oorspronkelijke conformiteitsverklaring	18

LIJMPISTOOL PHP 500 D2

Inleiding

Hartelijk gefeliciteerd met de aankoop van uw nieuwe apparaat. U hebt hiermee gekozen voor een hoogwaardig product. De gebruiksaanwijzing maakt deel uit van dit product. Deze bevat belangrijke aanwijzingen voor veiligheid, gebruik en afvoeren. Lees alle bedienings- en veiligheidsaanwijzingen voordat u het product in gebruik neemt. Gebruik het product uitsluitend op de voorgeschreven wijze en voor de aangegeven doeleinden. Geef alle documenten mee als u het product doorgeeft aan een derde.

Gebruik in overeenstemming met bestemming

Het apparaat is geschikt voor het met smeltlijm lijmen van hout, karton, verpakkingen, pvc, tapijt, afdichtingen, kunststof, leer, keramiek, glas en weefsel. Het te lijmen materiaal moet schoon, droog en vetvrij zijn. Elk ander gebruik of elke wijziging van het apparaat geldt als niet in overeenstemming met de bestemming en brengt ernstig gevaar voor ongelukken met zich mee. De fabrikant aanvaardt geen enkele aansprakelijkheid voor schade die voortvloeit uit gebruik in strijd met de bestemming. Het apparaat is niet bestemd voor bedrijfsmatig of commercieel gebruik.

Uitrusting

- ➊ Toevoerkanaal
- ➋ Controle-indicatie
- ➌ Netaansluiting oplader
- ➍ Oplader met apparaathouder
- ➎ Toevoerknop
- ➏ Plastic opstelbeugel
- ➐ Druppelbak
- ➑ Spuitmond
- ➒ Hitteschild van de spuitmond
- ➓ Netaansluiting lijmpistool
- ➔ Netsnoer

Inhoud van het pakket

- 1 lijmpistool PHP 500 D2
- 1 oplader met apparaathouder
- 1 netsnoer
- 1 plastic opstelbeugel
- 1 wisselspuitmond (kort/plat)
- 1 wisselspuitmond (kort/rond, voorgesmonteerd)
- 1 wisselspuitmond (lang)
- 3 lijmpatronen
- 1 koffer
- 1 gebruiksaanwijzing

Technische gegevens

Maximale spanning:	230 V ~ 50 Hz (wisselstroom)
Nominaal vermogen:	25 W (in werking 500 W)
Opwarmtijd:	ca. 5 min.
Beschermingsklasse:	II/□ (dubbel geïsoleerd)



Algemene veiligheidsvoorschriften voor elektrische apparaten voor huishoudelijk gebruik



WAARSCHUWING!

- Lees alle veiligheidsinstructies en aanwijzingen. Het niet naleven van de veiligheidsvoorschriften en aanwijzingen kan elektrische schokken, brand en/of ernstig letsel veroorzaken.

Bewaar alle veiligheidsinstructies en aanwijzingen voor toekomstig gebruik.

- Dit apparaat mag worden gebruikt door kinderen vanaf 8 jaar en door personen met beperkte fysieke, zintuiglijke of geestelijke vermogens of gebrek aan ervaring of kennis, mits ze onder toezicht staan of over het veilige gebruik van het apparaat zijn geïnstrueerd en de daaruit

resulterende gevaren hebben begrepen. Kinderen mogen niet met het apparaat spelen. Kinderen mogen zonder toezicht geen reiniging en gebruikersonderhoud uitvoeren.

- Wanneer het netsnoer van dit apparaat beschadigd raakt, moet het worden vervangen door de fabrikant of de klantendienst van de fabrikant of een persoon met vergelijkbare kwalificaties, om risico's te vermijden.

Aanvullende veiligheidsvoorschriften voor lijmpistolen

- Bij kinderen is supervisie noodzakelijk om ervoor te zorgen dat ze niet met het apparaat spelen.
- LET OP! Dit apparaat moet op zijn opstelbeugel worden gelegd wanneer het niet in gebruik is.
- Houd het apparaat uit de buurt van regen en vocht. Als er water in een elektrisch apparaat binnendringt, bestaat er een verhoogde kans op een elektrische schok.
- Gebruik het snoer niet voor een ander doel, bijvoorbeeld om het apparaat te dragen, op te hangen of om de stekker uit het stopcontact te trekken. Houd het snoer uit de buurt van hitte, olie en scherpe randen. Raak het snoer niet aan als het tijdens het werk beschadigd raakt of wordt doorgesneden, maar haal onmiddellijk de stekker uit het stopcontact. Beschadigde of verwarde snoeren verhogen de kans op een elektrische schok.
- Alleen voor gebruik in gesloten ruimtes.
- Haal bij werkpauses van meer dan 30 minuten de stekker uit het stopcontact.
- Laat het apparaat na gebruik en voordat u het opbergt volledig afkoelen.
- Verwerk geen asbesthoudend materiaal.
- Voorkom letsel- en brandgevaar en gezondheidsrisico's: VERBRANDINGSGEVAAR! De lijm en de spuitmond worden tot meer dan 200 °C verhit. Raak de spuitmond of de lijm niet aan. Laat de hete lijm niet op personen of dieren terechtkomen.

Houd bij contact met de huid de betroffen plek onmiddellijk enkele minuten onder een koude waterstraal. Probeer niet de lijm van de huid te verwijderen.

- Leid het snoer altijd naar achteren en weg van het apparaat vandaan.
-  Trek de lijmstift niet terug!
Schakel het uit om het apparaat op te bergen in de draagtas.

Bediening

Vóór de ingebruikname

Lijmvlakken voorbereiden:

- Gebruik geen brandbare oplosmiddelen voor het reinigen van de lijmvlakken.
- De temperatuur van de omgeving en van de te lijmen materialen mag niet lager dan + 5 °C en niet hoger dan + 50 °C zijn.
- Lijmvlakken moeten schoon, droog en vetvrij zijn.
- ◆ Ruw gladde oppervlakken op voordat u gaat lijmen.
- ◆ Warm snel afkoelende materialen zoals staal een beetje op voor een betere hechting van de lijm.
- ◆ Schroef de gewenste spuitmond **8** op het pistool.

Ingebruikname

Werken met netsnoer:

- ◆ Verbind het netsnoer **11** met de netaansluiting van het lijmpistool **10** (zie afb. B). Steek de stekker in het stopcontact.
- ◆ Klap de plastic opstelbeugel **6** uit. Leg het apparaat neer.
- ◆ Schuif een lijmpatroon in het toevoerkanal **1**.
- ◆ Laat het apparaat ca. 5 minuten heet worden. Nu is het apparaat gereed voor gebruik.

Werken zonder netsnoer:

- ◆ Verbind het netsnoer **11** met de netaansluiting van de oplader **3**. Steek de stekker in het stopcontact.

- ◆ Plaats het lijmpistool op de oplader ④.
- ◆ Schuif een lijmpatroon in het toevoer kanaal ①.
- ◆ Laat het apparaat ca. 5 minuten heet worden. Nu is het apparaat gereed voor gebruik.
- ◆ Herhaal de opwarmfase als de lijm moeilijk uit de spuitmond komt of niet vloeibaar genoeg is.

Lijmen:

- ◆ Druk op de toevoerknop ⑤ om de lijmtoevoer te regelen in overeenstemming met wat voor het lijmen vereist is.
- ◆ Breng de lijm aan in de vorm van punten. Breng bij flexibele materialen zoals textiel de lijm aan in zigzaglijnen.
- ◆ Druk de beide te lijmen werkstukken na het aanbrengen van de lijm onmiddellijk ca. 30 seconden lang samen. De verlijming is na ca. 5 minuten belastbaar.
- ◆ Leg het lijmpistool bij werkonderbrekingen op de plastic opstelbeugel ⑥ of plaats het in de oplader ④.
- ◆ Verwijder eventuele lijmresten na het afkoelen met een scherp mes. Lijmvlakken kunnen weer worden losgemaakt door ze te verhitten.

Apparaat uitschakelen:

- ◆ Haal de stekker uit het stopcontact.

Spuitmond verwisselen:



De spuitmond ⑧ wordt tot meer dan 200 °C verhit.

- Draag veiligheidshandschoenen.
- ◆ Laat het apparaat ca. 5 minuten heet worden. Verwissel de spuitmond ⑧ in warme toestand.
- Verbrandingsgevaar! Raak de spuitmond ⑧ alleen aan bij het hiteschild ⑨. De punt van de spuitmond is heet!

OPMERKING

Houd het apparaat loodrecht met de spuitmond omhoog, anders kan er lijm uit lopen.

Onderhoud en reiniging



WAARSCHUWING! HAAL VOOR ALLE SCHOONMAAKWERKZAAMHEDEN DE STEKKER UIT HET STOPCONTACT.

- Het lijmpistool is onderhoudsvrij.
- Houd het apparaat altijd schoon en droog.
- Er mogen geen vloeistoffen binnendringen in het apparaat. Gebruik een doek om de behuizing schoon te maken. Gebruik nooit benzine, oplosmiddelen of schoonmaakmiddelen die kunststof aantasten.

Afvoeren



De verpakking bestaat uit milieuvriendelijke materialen, die u via de plaatselijke recyclepunten kunt afvoeren.



Deponeer elektrische apparaten niet bij het huisvuil!

Conform de Europese richtlijn 2012/19/EU moet afgedankte elektrische apparatuur gescheiden ingezameld en op een milieuvriendelijke wijze gerecycled worden.

Informatie over mogelijkheden voor het afvoeren van het afgedankte apparaat krijgt u bij uw gemeentereinigingsdienst.



Voer de verpakking af conform de milieuvoorschriften.

Let op de aanduiding op de verschillende verpakkingsmaterialen en voer ze zo nodig gescheiden af. De verpakkingsmaterialen zijn voorzien van afkortingen (a) en cijfers (b) met de volgende betekenis:

- 1–7: kunststoffen,
- 20–22: papier en karton,
- 80–98: composietmaterialen



Mogelijkheden voor het afvoeren van het afgedankte product vindt u bij uw gemeente.

Garantie van Kompernaß Handels GmbH

Geachte klant,

U hebt op dit apparaat 3 jaar garantie vanaf de aankoopdatum. In geval van gebreken in dit product hebt u wettelijke rechten tegenover de verkoper van het product. Deze wettelijke rechten worden door onze hierna beschreven garantie niet beperkt.

Garantievoorwaarden

De garantieperiode geldt vanaf de datum van aankoop. Bewaar de originele kassabon. U hebt de bon nodig als bewijs van aankoop.

Als er binnen drie jaar vanaf de aankoopdatum van dit product een materiaal- of fabricagefout optreedt, wordt het product door ons – naar onze keuze – voor u kosteloos gerepareerd of vervangen. Voorwaarde voor deze garantie is dat binnen de termijn van drie jaar het defecte apparaat en het aankoopbewijs (kassabon) worden overlegd en dat kort wordt omschreven waaruit het gebrek bestaat en wanneer het is opgetreden.

Wanneer het defect door onze garantie wordt gedekt, krijgt u het gerepareerde product of een nieuw product retour. Met de reparatie of vervanging van het product begint er geen nieuwe garantieperiode.

Garantieperiode en wettelijke aanspraken bij gebreken

De garantieperiode wordt door deze waarborg niet verlengd. Dat geldt ook voor vervangen en gerepareerde onderdelen. Eventueel al bij aankoop aanwezige schade en gebreken moeten meteen na het uitpakken worden gemeld. Voor reparaties na afloop van de garantieperiode worden kosten in rekening gebracht.

Garantieomvang

Het apparaat is op basis van strenge kwaliteitsnormen met de grootst mogelijke zorg vervaardigd en voorafgaand aan de levering nauwkeurig gecontroleerd.

De garantie geldt voor materiaal- of fabricagefouten. Deze garantie geldt niet voor productonderdelen die blootstaan aan normale slijtage en derhalve als aan slijtage onderhevige onderdelen kunnen worden aangemerkt, of voor beschadigingen aan breekbare onderdelen, bijv. schakelaars, accu's, bakvormen of onderdelen die van glas zijn gemaakt.

Deze garantie vervalt wanneer het product is beschadigd, ondeskundig is gebruikt of is gerepareerd. Voor deskundig gebruik van het product moeten alle in de gebruiksaanwijzing beschreven aanwijzingen precies worden opgevolgd. Gebruiksdoeleinden en handelingen die in de gebruiksaanwijzing worden afgeraden of waarvoor wordt gewaarschuwd, moeten beslist worden vermeden.

Het product is uitsluitend bestemd voor privégebruik en niet voor bedrijfsmatige doeleinden. Bij verkeerd gebruik en ondeskundige behandeling, bij gebruik van geweld en bij reparaties die niet door ons erkend servicefiliaal zijn uitgevoerd, vervalt de garantie.

Afhandeling bij een garantiekwestie

Voor een snelle afhandeling van uw aanvraag neemt u de volgende aanwijzingen in acht:

- Houd voor alle aanvragen de kassabon en het artikelnummer (bijv. IAN 12345) als aankoopbewijs bij de hand.
- Het artikelnummer vindt u op het typeplaatje, in het product gegraveerd, op de titelpagina van de gebruiksaanwijzing (links onder) of als sticker op de achter- of onderkant van het product.
- Als er fouten in de werking of andere gebreken optreden, neemt u eerst contact op met de hierna genoemde serviceafdeling, **telefonisch of via e-mail**.
- Een als defect geregistreerd product kunt u dan zonder portokosten naar het aan u doorgegeven serviceadres sturen. Voeg het aankoopbewijs (kassabon) bij en vermeld waaruit het gebrek bestaat en wanneer het is opgetreden.



Op www.lidl-service.com kunt u deze en vele andere handboeken, productvideo's en software downloaden.

Service

NL Service Nederland
Tel.: 0900 0400223 (0,10 EUR/Min.)
E-Mail: kompernass@lidl.nl

BE Service België
Tel.: 070 270 171 (0,15 EUR/Min.)
E-Mail: kompernass@lidl.be

IAN 304706

Importeur

Let op: het volgende adres is geen serviceadres.
Neem eerst contact op met het opgegeven serviceadres.

KOMPERNASS HANDELS GMBH
BURGSTRASSE 21
DE-44867 BOCHUM
DUITSLAND
www.kompernass.com

Vertaling van de oorspronkelijke conformiteitsverklaring

Wij, KOMPERNASS HANDELS GMBH, documentverantwoordelijke persoon: de heer Semi Uguzlu, BURGSTR. 21, DE - 44867 BOCHUM, Duitsland, verklaren hierbij dat dit product voldoet aan de volgende normen, normatieve documenten en EU-richtlijnen:

**EU-laagspanningsrichtlijn
(2014 / 35 / EU)**

**Elektromagnetische compatibiliteit
(2014 / 30 / EU)**

**RoHS-richtlijn
(2011 / 65 / EU)***

* De volledige verantwoordelijkheid voor het afgeven van deze conformiteitsverklaring ligt bij de fabrikant. Het hierboven beschreven object van de verklaring voldoet aan de voorschriften van de Richtlijn 2011/65/EU van het Europees Parlement en de Raad van 8 juni 2011 aangaande de beperking van het gebruik van bepaalde gevaarlijke stoffen in elektrische en elektronische apparaten.

Toegepaste geharmoniseerde normen:

EN 60335-2-45:2002/A2:2012
EN 60335-1:2012/A11:2014
EN 62233:2008
EN 55014-1:2006/A2:2011
EN 55014-2:1997/A2:2008
EN 61000-3-2:2014
EN 61000-3-3:2013
EN 50581:2012

Type / apparaatbeschrijving:

Lijmpistool PHP 500 D2

Productiejaar: 03-2018

Serienummer: IAN 304706

Bochum, 05-03-2018

Semi Uguzlu

- Kwaliteitsmanager -

Technische wijzigingen vanwege verdere ontwikkeling voorbehouden.



Inhaltsverzeichnis

Einleitung	20
Bestimmungsgemäßer Gebrauch	20
Ausstattung	20
Lieferumfang	20
Technische Daten	20
Allgemeine Sicherheitshinweise für elektrische Geräte für den Hausgebrauch	20
Ergänzende Sicherheitshinweise für Heißklebepistole	21
Bedienung	21
Vor der Inbetriebnahme	21
Inbetriebnahme	21
Wartung und Reinigung	22
Entsorgung	22
Garantie der Kompernaß Handels GmbH	23
Service	24
Importeur	24
Original-Konformitätserklärung	24

HEISSKLEBPISTOLE

PHP 500 D2

Einleitung

Wir beglückwünschen Sie zum Kauf Ihres neuen Gerätes. Sie haben sich damit für ein hochwertiges Produkt entschieden. Die Bedienungsanleitung ist Teil dieses Produkts. Sie enthält wichtige Hinweise für Sicherheit, Gebrauch und Entsorgung. Machen Sie sich vor der Benutzung des Produkts mit allen Bedien- und Sicherheitshinweisen vertraut. Benutzen Sie das Produkt nur wie beschrieben und für die angegebenen Einsatzbereiche. Händigen Sie alle Unterlagen bei Weitergabe des Produkts an Dritte mit aus.

Bestimmungsgemäßer Gebrauch

Das Gerät ist zum Verkleben von Holz, Karton, Verpackungen, PVC, Teppich, Dichtungen, Kunststoff, Leder, Keramik, Glas und Gewebe mit Schmelzkleber geeignet. Das zu klebende Material muss sauber, trocken und fettfrei sein. Jede andere Verwendung oder Veränderung des Gerätes gilt als nicht bestimmungsgemäß und birgt erhebliche Unfallgefahren. Für aus bestimmungswidriger Verwendung entstandene Schäden übernimmt der Hersteller keine Haftung. Das Gerät ist nicht für den gewerblichen Einsatz bestimmt.

Ausstattung

- ➊ Vorschubkanal
- ➋ Kontrollanzeige
- ➌ Netzanschluss Ladestation
- ➍ Ladestation mit Gerätehalter
- ➎ Vorschubbügel
- ➏ Plastik - Aufstellbügel
- ➐ Tropfschale
- ➑ Düse
- ➒ Hitzeschutzmantel der Düse
- ➓ Netzanschluss Klebepistole
- ➑ Netz Kabel

Lieferumfang

- 1 Heißklebepistole PHP 500 D2
- 1 Ladestation mit Gerätehalter
- 1 Netzkabel
- 1 Plastik - Aufstellbügel
- 1 Wechseldüse (kurz / flach)
- 1 Wechseldüse (kurz / rund, vormontiert)
- 1 Wechseldüse (lang)
- 3 Klebestifte
- 1 Tragekoffer
- 1 Bedienungsanleitung

Technische Daten

Bemessungsspannung:	230 V ~ 50 Hz (Wechselstrom)
Bemessungsaufnahme:	25 W (bei Inbetriebnahme 500 W)
Aufheizzeit:	ca. 5 Min.
Schutzklasse:	II/□ (Doppelsolierung)



Allgemeine Sicherheitshinweise für elektrische Geräte für den Hausgebrauch



⚠️ WARNUNG!

- ▶ Lesen Sie alle Sicherheitshinweise und Anweisungen. Versäumnisse bei der Einhaltung der Sicherheitshinweise und Anweisungen können elektrischen Schlag, Brand und/oder schwere Verletzungen verursachen.

Bewahren Sie alle Sicherheitshinweise und Anweisungen für die Zukunft auf.

- Dieses Gerät kann von Kindern ab 8 Jahren und darüber sowie von Personen mit verringerten physischen, sensorischen oder mentalen Fähigkeiten oder Mangel an Erfahrung und Wissen benutzt werden, wenn sie beaufsichtigt oder bezüglich des sicheren Gebrauchs des

Gerätes unterwiesen wurden und die daraus resultierenden Gefahren verstehen. Kinder dürfen nicht mit dem Gerät spielen. Reinigung und Benutzer-Wartung dürfen nicht von Kindern ohne Beaufsichtigung durchgeführt werden.

- Wenn die Netzanschlussleitung dieses Gerätes beschädigt wird, muss sie durch den Hersteller oder seinen Kundendienst oder eine ähnlich qualifizierte Person ersetzt werden, um Gefährdungen zu vermeiden.

Ergänzende Sicherheitshinweise für Heißklebepistole

- Kinder sollten beaufsichtigt werden, um sicher zu stellen, dass sie nicht mit dem Gerät spielen.
- **ACHTUNG!** Dieses Gerät muss auf seinen Aufstellbügel aufgelegt werden, wenn es nicht in Gebrauch ist.
- Halten Sie das Gerät von Regen oder Nässe fern. Das Eindringen von Wasser in ein Elektrogerät erhöht das Risiko eines elektrischen Schlages.
- Zweckentfremden Sie das Kabel nicht um das Gerät zu tragen, aufzuhängen oder um den Stecker aus der Steckdose zu ziehen. Halten Sie das Kabel fern von Hitze, Öl, scharfen Kanten. Wird bei der Arbeit das Netzkabel beschädigt, oder durchtrennt, Kabel nicht berühren, sondern sofort den Netzstecker ziehen. Beschädigte oder verwickelte Kabel erhöhen das Risiko eines elektrischen Schlages.
- Nur zur Verwendung in geschlossenen Räumen.
- Bei Arbeitspausen von mehr als 30 Minuten, den Netzstecker ziehen.
- Das Gerät nach Gebrauch und vor der Aufbewahrung, komplett abkühlen lassen.
- Bearbeiten Sie kein asbesthaltiges Material.
- Vermeiden Sie Verletzungs- und Brandgefahr sowie Gesundheitsgefährdungen: **VERBRENNUNGSGEFAHR!** Der Kleber und die Düse werden über 200 °C heiß.

Fassen Sie die Düse oder den Kleber nicht an. Lassen Sie den heißen Kleber nicht auf Personen oder Tiere gelangen. Bei Hautkontakt sofort die Stelle einige Minuten unter einen kalten Wasserstrahl halten. Versuchen Sie nicht den Klebstoff von der Haut zu entfernen.

- Führen Sie das Netzkabel immer nach hinten vom Gerät weg.
-  Ziehen Sie den Klebestift nicht zurück! Schneiden Sie ihn ab, um das Gerät im Tragekoffer zu lagern.

Bedienung

Vor der Inbetriebnahme

Klebestellen vorbereiten:

- Verwenden Sie keine brennbaren Lösungsmittel zum Reinigen der Klebestellen.
- Die Umgebungstemperatur und die zu klebenden Materialien dürfen nicht kälter als + 5 °C und nicht wärmer als + 50 °C sein.
- Klebestellen müssen sauber, trocken und fettfrei sein.
- ◆ Rauhen Sie glatte Oberflächen vor dem Kleben an.
- ◆ Wärmen Sie schnell abkühlende Materialien wie z.B. Stahl zur besseren Klebhaftung etwas an.
- ◆ Schrauben Sie die gewünschte Düse **8** auf.

Inbetriebnahme

Kabelgebunden arbeiten:

- ◆ Verbinden Sie das Netzkabel **11** mit dem Netzanschluss der Klebepistole **10** (siehe Abb. B). Stecken Sie den Netzstecker in die Steckdose.
- ◆ Klappen Sie den Plastik - Aufstellbügel **6** vor. Stellen Sie das Gerät ab.
- ◆ Schieben Sie eine Klebepatrone in den Vorschubkanal **1**.
- ◆ Lassen Sie das Gerät ca. 5 Minuten aufheizen. Das Gerät ist nun betriebsbereit.

Kabellos arbeiten:

- ◆ Verbinden Sie das Netzkabel **11** mit dem Netzanschluss der Ladestation **3**. Stecken Sie den Netzstecker in die Steckdose.

- ◆ Stecken Sie die Heißklebepistole in die Ladestation **4**.
- ◆ Schieben Sie eine Klebepatrone in den Vorschubkanal **1**.
- ◆ Lassen Sie das Gerät ca. 5 Minuten aufheizen. Das Gerät ist nun betriebsbereit.
- ◆ Wiederholen Sie die Aufheizphase bei schwergängigem oder zäh flüssigem Klebstoffaustritt.

Kleben:

- ◆ Drücken Sie den Vorschubbügel **5**, um den Fluss des Klebers den Anforderungen entsprechend zu regulieren.
- ◆ Tragen Sie den Kleber punktförmig auf. Tragen Sie bei flexiblen Materialien wie z.B. Textilien den Kleber in Zickzacklinien auf.
- ◆ Drücken Sie die beiden zu verklebenden Werkstücke nach dem Auftragen des Klebers sofort für ca. 30 Sekunden zusammen. Die Klebestelle ist nach ca. 5 Minuten belastbar.
- ◆ Stellen Sie die Klebepistole zwischen Arbeitsunterbrechungen auf dem Plastik - Aufstellbügel **6** ab oder setzen Sie sie in die Ladestation **4** ein.
- ◆ Entfernen Sie etwaige Kleberreste nach dem Erkalten mit einem scharfen Messer. Klebestellen lassen sich durch Erhitzen wieder lösen.

Gerät ausschalten:

- ◆ Ziehen Sie den Netzstecker aus der Steckdose.

Düsen wechseln:



Die Düse **8** wird über 200 °C heiß.

- Tragen Sie Schutzhandschuhe.
- ◆ Heizen Sie das Gerät ca. 5 Minuten auf. Wechseln Sie die Düse **8** im warmen Zustand.
- Verbrennungsgefahr!
Berühren Sie die Düse **8** nur am Hitzeschutzmantel **9**. Die Düsenspitze ist heiß!

HINWEIS

Halten Sie das Gerät senkrecht mit der Düse nach oben, andernfalls könnte Kleber auslaufen.

Wartung und Reinigung



WARNUNG! ZIEHEN SIE VOR ALLEN REINIGUNGSARBEITEN DEN NETZSTECKER AUS DER STECKDOSE.

- Die Heißklebepistole ist wartungsfrei.
- Halten Sie das Gerät stets sauber und trocken.
- Es dürfen keine Flüssigkeiten in das Innere des Gerätes gelangen.
Verwenden Sie zum Reinigen des Gehäuses ein Tuch. Verwenden Sie niemals Benzin, Lösungsmittel oder Reiniger, die Kunststoff angreifen.

Entsorgung



Die Verpackung besteht aus umweltfreundlichen Materialien, die Sie über die örtlichen Recyclingstellen entsorgen können.



Werfen Sie Elektrogeräte nicht in den Hausmüll!

Gemäß Europäischer Richtlinie 2012/19/EU müssen verbrauchte Elektrogeräte getrennt gesammelt und einer umweltgerechten Wiederverwertung zugeführt werden.

Möglichkeiten zur Entsorgung des ausgedienten Gerätes erfahren Sie bei Ihrer Gemeinde- oder Stadtverwaltung.

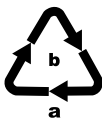

Entsorgen Sie die Verpackung umweltgerecht.

Beachten Sie die Kennzeichnung auf den verschiedenen Verpackungsmaterialien und trennen Sie diese gegebenenfalls gesondert. Die Verpackungsmaterialien sind gekennzeichnet mit Abkürzungen (a) und Ziffern (b) mit folgender Bedeutung:

1–7: Kunststoffe,
20–22: Papier und Pappe,
80–98: Verbundstoffe



Möglichkeiten zur Entsorgung des ausgedienten Produkts erfahren Sie bei Ihrer Gemeinde- oder Stadtverwaltung.

Garantie der Kompernaß Handels GmbH

Sehr geehrte Kundin, sehr geehrter Kunde,

Sie erhalten auf dieses Gerät 3 Jahre Garantie ab Kaufdatum. Im Falle von Mängeln dieses Produkts stehen Ihnen gegen den Verkäufer des Produkts gesetzliche Rechte zu. Diese gesetzlichen Rechte werden durch unsere im Folgenden dargestellte Garantie nicht eingeschränkt.

Garantiebedingungen

Die Garantiefrist beginnt mit dem Kaufdatum. Bitte bewahren Sie den Original-Kassenbon gut auf. Diese Unterlage wird als Nachweis für den Kauf benötigt.

Tritt innerhalb von drei Jahren ab dem Kaufdatum dieses Produkts ein Material- oder Fabrikationsfehler auf, wird das Produkt von uns – nach unserer Wahl – für Sie kostenlos repariert oder ersetzt. Diese Garantieleistung setzt voraus, dass innerhalb der Drei-Jahres-Frist das defekte Gerät und der Kaufbeleg (Kassenbon) vorgelegt und schriftlich kurz beschrieben wird, worin der Mangel besteht und wann er aufgetreten ist.

Wenn der Defekt von unserer Garantie gedeckt ist, erhalten Sie das reparierte oder ein neues Produkt zurück. Mit Reparatur oder Austausch des Produkts beginnt kein neuer Garantiezeitraum.

Garantiezeit und gesetzliche Mängelansprüche

Die Garantiezeit wird durch die Gewährleistung nicht verlängert. Dies gilt auch für ersetzte und reparierte Teile. Eventuell schon beim Kauf vorhandene Schäden und Mängel müssen sofort nach dem Auspacken gemeldet werden. Nach Ablauf der Garantiezeit anfallende Reparaturen sind kostenpflichtig.

Garantieumfang

Das Gerät wurde nach strengen Qualitätsrichtlinien sorgfältig produziert und vor Auslieferung gewissenhaft geprüft.

Die Garantieleistung gilt für Material- oder Fabrikationsfehler. Diese Garantie erstreckt sich nicht auf Produktteile, die normaler Abnutzung ausgesetzt sind und daher als Verschleißteile angesehen werden können oder für Beschädigungen an zerbrechlichen Teilen, z. B. Schalter, Akkus, Backformen oder Teile die aus Glas gefertigt sind.

Diese Garantie verfällt, wenn das Produkt beschädigt, nicht sachgemäß benutzt oder gewartet wurde. Für eine sachgemäße Benutzung des Produkts sind alle in der Bedienungsanleitung aufgeführten Anweisungen genau einzuhalten. Verwendungszwecke und Handlungen, von denen in der Bedienungsanleitung abgeraten oder vor denen gewarnt wird, sind unbedingt zu vermeiden.

Das Produkt ist nur für den privaten und nicht für den gewerblichen Gebrauch bestimmt. Bei missbräuchlicher und unsachgemäßer Behandlung, Gewaltanwendung und bei Eingriffen, die nicht von unserer autorisierten Service-Niederlassung vorgenommen wurden, erlischt die Garantie.

Abwicklung im Garantiefall

Um eine schnelle Bearbeitung ihres Anliegens zu gewährleisten, folgen Sie bitte den folgenden Hinweisen:

- Bitte halten Sie für alle Anfragen den Kassenbon und die Artikelnummer (z. B. IAN 12345) als Nachweis für den Kauf bereit.
- Die Artikelnummer entnehmen Sie bitte dem Typenschild, einer Gravur, auf dem Titelblatt ihrer Anleitung (unten links) oder als Aufkleber auf der Rück- oder Unterseite.
- Sollten Funktionsfehler oder sonstige Mängel auftreten, kontaktieren Sie zunächst die nachfolgend benannte Serviceabteilung **telefonisch** oder per **E-Mail**.
- Ein als defekt erfasstes Produkt können Sie dann unter Beifügung des Kaufbelegs (Kassenbon) und der Angabe, worin der Mangel besteht und wann er aufgetreten ist, für Sie portofrei an die Ihnen mitgeteilte Service-Anschrift übersenden.



Auf www.lidl-service.com können Sie diese und viele weitere Handbücher, Produktvideos und Software herunterladen.

Service

DE Service Deutschland

Tel.: 0800 5435 111 (Kostenfrei aus dem dt. Festnetz/Mobilfunknetz)
E-Mail: kompennass@lidl.de

AT Service Österreich

Tel.: 0820 201 222 (0,15 EUR/Min.)
E-Mail: kompennass@lidl.at

CH Service Schweiz

Tel.: 0842 665566 (0,08 CHF/Min., Mobilfunk max. 0,40 CHF/Min.)
E-Mail: kompennass@lidl.ch

IAN 304706

Importeur

Bitte beachten Sie, dass die folgende Anschrift keine Serviceanschrift ist. Kontaktieren Sie zunächst die benannte Servicestelle.

KOMPENASS HANDELS GMBH
BURGSTRASSE 21
DE-44867 BOCHUM
DEUTSCHLAND
www.kompennass.com

Original-Konformitätserklärung

Wir, KOMPENASS HANDELS GMBH, Dokumentenverantwortlicher: Herr Semi Uguzlu, BURGSTR. 21, DE - 44867 BOCHUM, Deutschland, erklären hiermit, dass dieses Produkt mit den folgenden Normen, normativen Dokumenten und EG-Richtlinien übereinstimmt:

EG-Niederspannungsrichtlinie (2014/35/EU)

Elektromagnetische Verträglichkeit (2014/30/EU)

RoHS Richtlinie (2011/65/EU)*

*Die alleinige Verantwortung für die Ausstellung dieser Konformitätserklärung trägt der Hersteller. Der oben beschriebene Gegenstand der Erklärung erfüllt die Vorschriften der Richtlinie 2011/65/EU des Europäischen Parlaments und des Rates vom 8. Juni 2011 zur Beschränkung der Verwendung bestimmter gefährlicher Stoffe in Elektro- und Elektronikgeräten.

Angewandte harmonisierte Normen:

EN 60335-2-45:2002/A2:2012
EN 60335-1:2012/A11:2014
EN 62233:2008
EN 55014-1:2006/A2:2011
EN 55014-2:1997/A2:2008
EN 61000-3-2:2014
EN 61000-3-3:2013
EN 50581:2012

Typ / Gerätebezeichnung:

Heißklebepistole PHP 500 D2

Herstellungsjahr: 03-2018

Seriennummer: IAN 304706

Bochum, 05.03.2018



Semi Uguzlu
- Qualitätsmanager -

Technische Änderungen im Sinne der Weiterentwicklung sind vorbehalten.

KOMPERNASS HANDELS GMBH

BURGSTRASSE 21
DE - 44867 BOCHUM
GERMANY
www.kompernass.com

Tilstand af information · Version des informations
Stand van de informatie · Stand der Informationen:
03 / 2018 · Ident.-No.: PHP500D2-032018-1

IAN 304706