

Melinera®



www.lidl-service.com



WEIHNACHTSBAUM

DE AT CH

WEIHNACHTSBAUM

Bedienungs- und Sicherheitshinweise

FR CH

SAPIN DE NOËL

Instructions d'utilisation et consignes de sécurité

IT CH

ALBERO DI NATALE

Indicazioni per l'uso e per la sicurezza

IAN 304181

AT

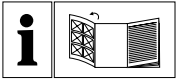

| | | | |
|----------|---|--------|---|
| DE/AT/CH | Bedienungs- und Sicherheitshinweise | Seite | 5 |
| FR/CH | Instructions d'utilisation et consignes de sécurité | Page | 7 |
| IT/CH | Indicazioni per l'uso e per la sicurezza | Pagina | 9 |

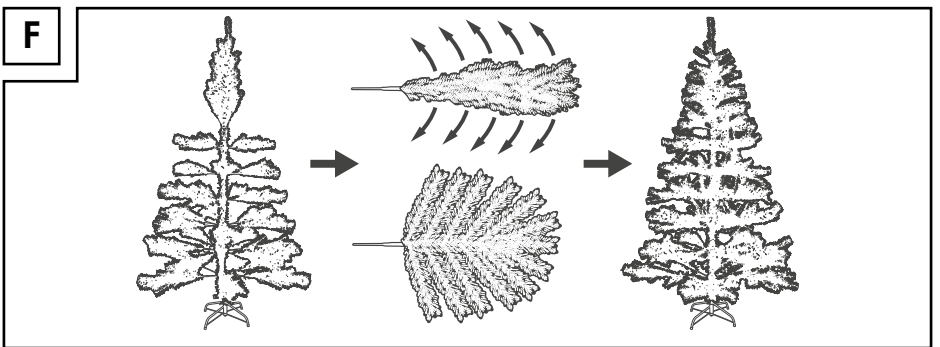
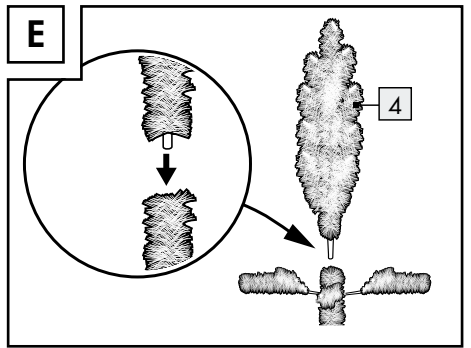
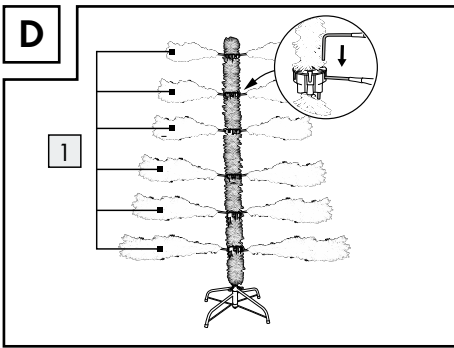
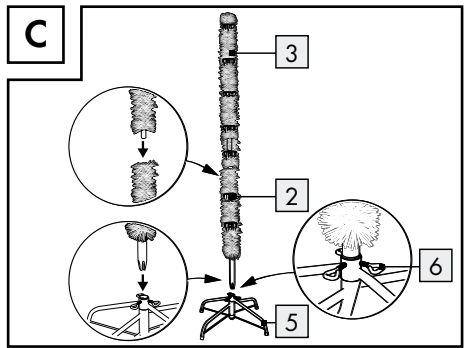
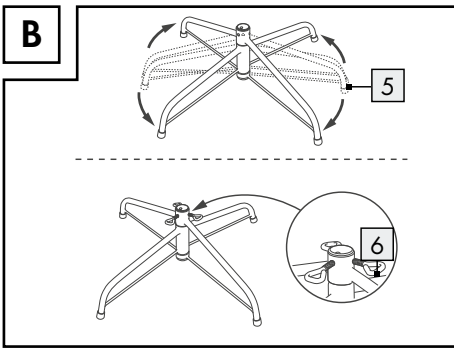
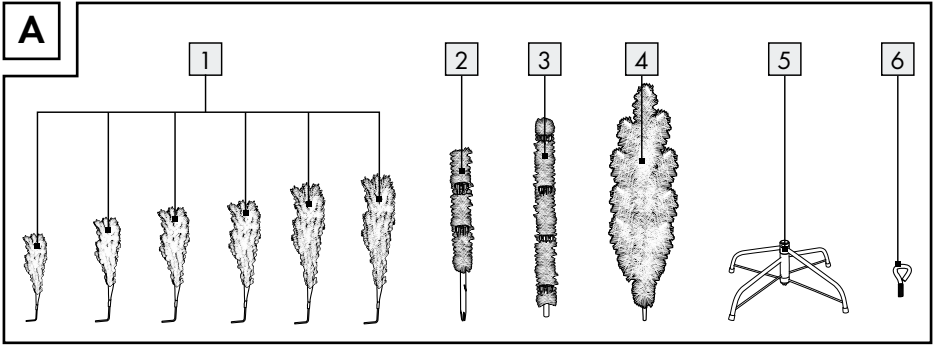

Weihnachtsbaum

● Einleitung

Wir beglückwünschen Sie zum Kauf Ihres neuen Produkts. Sie haben sich damit für ein hochwertiges Produkt entschieden. Machen Sie sich vor der ersten Inbetriebnahme mit dem Produkt vertraut. Lesen Sie hierzu aufmerksam die nachfolgende Bedienungsanleitung und die Sicherheitshinweise. Benutzen Sie das Produkt nur wie beschrieben und für die angegebenen Einsatzbereiche. Bewahren Sie diese Anleitung an einem sicheren Ort auf. Händigen Sie alle Unterlagen bei Weitergabe des Produktes an Dritte mit aus.

● Bestimmungsgemäße Verwendung

Bei diesem Produkt handelt es sich um eine weihnachtliche Raumdekoration für den privaten Innenbereich. Eine andere Verwendung als zuvor beschrieben oder eine Veränderung des Produktes ist nicht zulässig und kann zu Verletzungen und/oder Beschädigungen des Produktes führen. Für aus bestimmungswidriger Verwendung entstandene Schäden übernimmt der Hersteller keine Haftung. Das Produkt ist nicht für den gewerblichen Einsatz bestimmt.

● Teilebeschreibung

- 1 Ast
- 2 unterer Stamm
- 3 oberer Stamm
- 4 Baumspitze
- 5 Baumständer
- 6 Flügelschraube

● Technische Daten

Größe: ca. 180 x 110 cm (H x Ø)
Material: Metall, PVC

● Lieferumfang

Kontrollieren Sie unmittelbar nach dem Auspacken den Lieferumfang auf Vollständigkeit sowie den einwandfreien Zustand des Produktes und aller Teile. Montieren Sie das Produkt keinesfalls, wenn der Lieferumfang nicht vollständig ist.

- 36 Äste mit Hakenkonstruktion, davon 6 x Rot, 6 x Gelb, 6 x Grün, 6 x Blau, 6 x Weiss und 6 x Schwarz
- 1 unterer Stamm
- 1 oberer Stamm
- 1 Baumspitze
- 1 Baumständer
- 3 Flügelschrauben
- 1 Gebrauchsanleitung



Sicherheitshinweise

VOR GEBRAUCH BITTE DIE BEDIENUNGSANLEITUNG LESEN! BEDIENUNGSANLEITUNG BITTE SORGFÄLTIG AUFBEWAHREN!

-  **⚠️ WARNUNG!** Lassen Sie Kinder niemals unbeaufsichtigt mit dem Verpackungsmaterial. Es besteht Erstickungsgefahr. Halten Sie Kinder vom Produkt fern. Dieses Produkt ist kein Spielzeug!
- Der Lieferumfang enthält einige Kleinteile. Diese können lebensgefährlich sein, wenn sie verschluckt oder eingeatmet werden.
- Halten Sie Kinder während der Montage des Produkts vom Aufbauort fern.
- Entsorgen Sie das Verpackungsmaterial ordnungsgemäß.
- Achtung! Von Feuer fernhalten. Stellen Sie das Produkt nicht in der Nähe von Feuer oder anderen Wärmequellen wie Heizkörpern und anderen wärmeerzeugenden Geräten auf.
- Nicht mit brennenden Kerzen verwenden!
- Das Produkt ist kein Kletter- oder Spielgerät!
- Stellen Sie das Produkt nur auf einem waagerechten und ebenen Untergrund auf. Ansonsten könnte das Produkt umkippen.

- Verwenden Sie das Produkt nur im Innenbereich. Im Außenbereich kann das Produkt durch einen Windstoß umkippen.
- Verstauen Sie alle Teile in der Verpackung.
- Verstauen Sie nun den Baum an einem kühlen, trockenen Platz.

● Vor der Montage

Hinweis: Entfernen Sie sämtliches Verpackungsmaterial vom Produkt.

- Klappen Sie die Standbeine des Baumständers **5** jeweils in einem 90°-Winkel zueinander auf und schrauben Sie die Flügelschrauben **6** leicht in die dafür vorgesehenen Bohrungen ein (s. Abb. B).
- Stecken Sie den unteren Stamm **2** in den Baumständer **5** und ziehen Sie die Schrauben fest.
- Stecken anschließend Sie den oberen Stamm **3** in die Öffnung des unteren Stammes (s. Abb. C).
- Stecken Sie die Äste mit Hakenkonstruktion **1** in den fertig montierten Stamm. Gehen Sie dabei von oben nach unten vor: 6 x rot; 6 x gelb; 6 x grün; 6 x blau; 6 x Weiss; 6 x schwarz (Abb. D).
- Stecken Sie die Baumspitze **4** in die Öffnung des oberen Stammes **3** (s. Abb. E).
- Bringen Sie die Äste **1** durch Zurechtbiegen in die gewünschte Position. Jetzt können Sie den Baum schmücken (s. Abb. F).

● Reinigung und Pflege

- Nie mit scharfen Pflegemitteln reinigen, nur mit einem trockenen Reinigungstuch sauber wischen.

● Lagerung

- Entfernen Sie ggf. den Baumschmuck.
- Demontieren Sie die Baumspitze **4**, den oberen **3** und unteren Stamm **2** sowie die Äste **1** mit Hakenkonstruktion. Verfahren Sie bei der Demontage in umgekehrter Reihenfolge wie im Kapitel „Montage“ beschrieben.
- Biegen Sie die Äste der Baumspitze **4** so, dass diese nach oben zeigen.

● Entsorgung

Die Verpackung besteht aus umweltfreundlichen Materialien, die Sie über die örtlichen Recyclingstellen entsorgen können.

Möglichkeiten zur Entsorgung des ausgedienten Produkts erfahren Sie bei Ihrer Gemeinde- oder Stadtverwaltung.

● Garantie

Das Produkt wurde nach strengen Qualitätsrichtlinien sorgfältig produziert und vor Anlieferung gewissenhaft geprüft. Im Falle von Mängeln dieses Produkts stehen Ihnen gegen den Verkäufer des Produkts gesetzliche Rechte zu. Diese gesetzlichen Rechte werden durch unsere im Folgenden dargestellte Garantie nicht eingeschränkt.

Sie erhalten auf dieses Produkt 3 Jahre Garantie ab Kaufdatum. Die Garantiefrist beginnt mit dem Kaufdatum. Bitte bewahren Sie den Original-Kassenbon gut auf. Diese Unterlage wird als Nachweis für den Kauf benötigt.

Tritt innerhalb von 3 Jahren ab dem Kaufdatum dieses Produkts ein Material- oder Fabrikationsfehler auf, wird das Produkt von uns – nach unserer Wahl – für Sie kostenlos repariert oder ersetzt. Diese Garantie verfällt, wenn das Produkt beschädigt, nicht sachgemäß benutzt oder gewartet wurde.

Die Garantieleistung gilt für Material- oder Fabrikationsfehler. Diese Garantie erstreckt sich nicht auf Produktteile, die normaler Abnutzung ausgesetzt sind (z. B. Batterien) und daher als Verschleißteile angesehen werden können oder Beschädigungen an zerbrechlichen Teilen, z. B. Schalter, Akkus oder die aus Glas gefertigt sind.

Sapin de Noël

● Introduction

Nous vous félicitons pour l'achat de votre nouveau produit. Vous avez opté pour un produit de grande qualité. Avant la première mise en service, vous devez vous familiariser avec toutes les fonctions du produit. Veuillez lire attentivement le mode d'emploi ci-dessous et les consignes de sécurité. N'utilisez le produit que pour l'usage décrit et les domaines d'application cités. Conserver ces instructions dans un lieu sûr. Si vous donnez le produit à des tiers, remettez-leur également la totalité des documents.

● Utilisation conforme à l'usage prévu

Ce produit est une décoration de Noël destinée à une utilisation privée dans une pièce intérieure. Une autre utilisation que celle décrite ci-dessus ou une modification du produit n'est pas autorisée et peut mener à des blessures et/ou à un endommagement du produit. Le fabricant décline toute responsabilité pour les dommages résultant d'une utilisation non conforme. Le produit n'est pas destiné à une utilisation commerciale.

● Description des pièces

- 1 Branche
- 2 Tronc inférieur
- 3 Tronc supérieur
- 4 Cime de l'arbre
- 5 Support de l'arbre
- 6 Vis papillon

● Caractéristiques techniques

Taille : env. 180 x 110 cm (H x Ø)

Matériau : métal, PVC

● Contenu de la livraison

Après avoir déballé le contenu de livraison, contrôlez immédiatement son intégralité ainsi que l'état irréprochable du produit et de toutes ses pièces. Ne jamais assembler le produit si le contenu de la livraison n'est pas au complet.

- 36 branches avec structure en équerre, dont 6 x rouge, 6 x jaune, 6 x vert, 6 x bleu, 6 x blanc et 6 x noir
- 1 tronc inférieur
- 1 tronc supérieur
- 1 cime d'arbre
- 1 support d'arbre
- 3 vis papillon
- 1 mode d'emploi



Consignes de sécurité

VEUILLEZ LIRE LE MODE D'EMPLOI AVANT UTILISATION ! LE MODE D'EMPLOI EST À CONSERVER SOIGNEUSEMENT !

-  **AVERTISSEMENT !** Ne laissez jamais les enfants avec le matériel d'emballage sans surveillance. Risque d'asphyxie. Tenez les enfants à l'écart du produit. Ce produit n'est pas un jouet !
- Le contenu livré comporte certaines pièces de petite taille. Celles-ci peuvent présenter un danger de mort lorsqu'elles sont avalées ou inhalées.
- Lors du montage du produit, les enfants doivent toujours être tenus à l'écart du lieu d'installation.
- Jetez les matériaux d'emballage de manière appropriée.
- Attention ! Tenir le produit à l'écart du feu. Ne placez pas le produit à proximité de feux ou autres sources de chaleur, telles que des radiateurs et autres dispositifs émettant de la chaleur.
- Ne pas utiliser avec des bougies allumées !
- Le produit n'est pas une échelle ni un jouet !
- Placez uniquement le produit sur une surface de sol plane et horizontale. Le produit pourrait autrement basculer.

- Utilisez uniquement le produit en intérieur. En extérieur, le produit peut basculer à cause d'une rafale de vent.

● Avant le montage

Remarque : Veuillez retirer l'ensemble des matériaux composant l'emballage du produit.

- Ouvrez chaque jambe du support d'arbre [5] dans un angle de 90°, et vissez légèrement les vis papillon [6] dans les trous prévus à cet effet (cf. ill. B).
- Enfichez le tronc inférieur [2] dans le support d'arbre [5], et vissez fermement les vis.
- Enfichez ensuite le tronc supérieur [3] dans l'ouverture du tronc inférieur (cf. ill. C).
- Enfichez les branches avec la structure en équerre [1] dans le tronc monté. Procédez alors de haut en bas : 6 x rouge ; 6 x jaune ; 6 x vert ; 6 x bleu ; 6 x blanc ; 6 x noir (ill. D).
- Enfichez la cime d'arbre [4] dans l'ouverture du tronc supérieur [3] (cf. ill. E).
- Amenez les branches [1] dans la position souhaitée en les recourbant. Vous pouvez désormais décorer l'arbre (cf. ill. F).

● Nettoyage et entretien

- Ne jamais nettoyer le produit avec des produits nettoyants agressifs ; essuyer uniquement le produit avec soin, en vous servant d'un chiffon de nettoyage sec.

● Rangement

- Le cas échéant, retirez les décorations de l'arbre.
- Démontez la cime d'arbre [4], le tronc supérieur [3] et le tronc inférieur [2], ainsi que les branches [1] avec la structure en équerre. Effectuez le démontage dans l'ordre inverse des instructions du chapitre „Montage“.
- Courbez les branches de la cime d'arbre [4], de façon à les orienter vers le haut.

- Rangez tous les éléments du produit dans l'emballage.
- Stockez à présent l'arbre dans un endroit frais et sec.

● Mise au rebut

L'emballage se compose de matières recyclables pouvant être mises au rebut dans les déchetteries locales.

Votre mairie ou votre municipalité vous renseigneront sur les possibilités de mise au rebut du produit usagé.

● Garantie

Le produit a été fabriqué selon des critères de qualité stricts et contrôlé consciencieusement avant sa livraison. En cas de défaillance, vous êtes en droit de retourner ce produit au vendeur. La présente garantie ne constitue pas une restriction de vos droits légaux.

Ce produit bénéficie d'une garantie de 3 ans à compter de sa date d'achat. La durée de garantie débute à la date d'achat. Veuillez conserver le ticket de caisse original. Il fera office de preuve d'achat.

Si un problème matériel ou de fabrication devait survenir dans 3 ans suivant la date d'achat de ce produit, nous assurons à notre discrétion la réparation ou le remplacement du produit sans frais supplémentaires. La garantie prend fin si le produit est endommagé suite à une utilisation inappropriée ou à un entretien défaillant.

La garantie couvre les vices matériels et de fabrication. Cette garantie ne s'étend ni aux pièces du produit soumises à une usure normale (p. ex. des piles) et qui, par conséquent, peuvent être considérées comme des pièces d'usure, ni aux dommages sur des composants fragiles, comme des interrupteurs, des batteries ou des éléments fabriqués en verre.

Albero di Natale

● Introduzione

Congratulazioni per l'acquisto del vostro nuovo prodotto. Con esso avete optato per un prodotto di qualità. Familiarizzare con il prodotto prima di metterlo in funzione per la prima volta. A tale scopo, leggere attentamente le seguenti istruzioni d'uso e le avvertenze di sicurezza. Utilizzare il prodotto solo come descritto e per i campi di applicazione indicati. Conservare queste istruzioni in un luogo sicuro. Consegnare tutta la documentazione in caso di cessione del prodotto a terzi.

● Utilizzo conforme alla destinazione d'uso

Questo prodotto è una decorazione natalizia per gli ambienti interni privati. Non si ammette un utilizzo diverso da quello sopra descritto, né una modifica del prodotto poiché si corre il rischio di lesioni e/o danni al prodotto stesso. Il produttore non si assume alcuna responsabilità per eventuali danni causati da un impiego non conforme alla destinazione d'uso. Il prodotto non è destinato all'uso commerciale.

● Descrizione dei componenti

- 1 Ramo
- 2 Tronco inferiore
- 3 Tronco superiore
- 4 Punta dell'albero
- 5 Supporto dell'albero
- 6 Vite ad alette

● Dati tecnici

Dimensioni: ca. 180 x 110cm (H x Ø)
Materiale: metallo, PVC

● Contenuto della confezione

Subito dopo aver aperto l'imballaggio, accertarsi che il contenuto della confezione sia completo e che il prodotto e tutti i suoi componenti siano in perfette condizioni. Non montare assolutamente il prodotto se il contenuto della confezione non è completo.

- 36 rami dotati di gancio, di cui 6 x rossi, 6 x gialli, 6 x verdi, 6 x blu, 6 x bianchi e 6 x neri
- 1 tronco inferiore
- 1 tronco superiore
- 1 punta dell'albero
- 1 supporto dell'albero
- 3 viti ad alette
- 1 manuale di istruzioni



Avvertenze per la sicurezza

SI PREGA DI LEGGERE LE ISTRUZIONI PRIMA DELL'USO! CONSERVARE CON CURA IL MANUALE DI ISTRUZIONI!

-  **ATTENZIONE!** Non lasciare mai i bambini privi di supervisione con il materiale d'imballaggio. Sussiste un pericolo di soffocamento. Tenere il prodotto lontano dalla portata dei bambini. Questo prodotto non è un giocattolo!
- La fornitura contiene alcuni piccoli pezzi. Questi possono essere fonte di un pericolo di vita se vengono ingoiati o inalati per sbaglio.
- Tenere lontani i bambini dall'area di lavoro durante il montaggio del prodotto.
- Smaltire il materiale d'imballaggio in conformità alle disposizioni in materia.
- **Attenzione!** Tenere lontano dal fuoco. Non utilizzare il prodotto nelle vicinanze di fuoco o altre fonti di calore come radiatori o apparecchi che producono calore.
- Non utilizzare con candele accese!
- Il prodotto non è un apparecchio per giocare o arrampicarsi!
- Collocare il prodotto solo su una superficie piana e orizzontale. Altrimenti il prodotto potrebbe cadere.

- Utilizzare il prodotto solamente in ambienti interni. All'esterno il prodotto può ribaltarsi con una folata di vento.

● Prima di eseguire il montaggio

Nota: rimuovere dal prodotto l'intero materiale di imballaggio.

- Aprire le gambe d'appoggio del supporto dell'albero [5] di 90° gradi e avvitare le viti ad alette [6] nei fori previsti (vedi fig. B).
- Inserire il tronco inferiore [2] nel supporto dell'albero [5] e avvitare saldamente le viti.
- Inserire infine il tronco superiore [3] nell'apertura del tronco inferiore (vedi fig. C).
- Inserire i rami dotati di gancio [1] nel tronco montato. Procedere dall'alto verso il basso: 6 x rossi; 6 x gialli; 6 x verdi; 6 x blu; 6 x bianchi; 6 x neri (fig. D).
- Inserire la punta dell'albero [4] nell'apertura del tronco superiore [3] (vedi fig. E).
- Posizionare i rami [1] piegandoli correttamente nella posizione desiderata. Ora è possibile decorare l'albero (vedi fig. F).

● Pulizia e cura

- Non pulire mai con un prodotto per la pulizia; pulire solamente con un apposito panno asciutto.

● Conservazione

- Rimovere eventualmente le decorazioni dell'albero.
- Smontare la punta dell'albero [4], il tronco superiore [3] e inferiore [2] e i rami [1] dotati di gancio. Procedere allo smontaggio ripetendo in ordine inverso quanto descritto nel capitolo "Montaggio".
- Piegare i rami della punta dell'albero [4] in modo che siano rivolti verso l'alto.
- Riporre tutti i componenti nella confezione.
- Riporre ora l'albero in un luogo asciutto e fresco.

● Smaltimento

L'imballaggio è composto da materiali ecologici che possono essere smaltiti presso i siti di raccolta locali per il riciclo.

È possibile informarsi circa le possibilità di smaltimento del prodotto usato presso l'amministrazione comunale o cittadina.

● Garanzia

Il prodotto è stato prodotto secondo severe direttive di qualità e controllato con premura prima della consegna. In caso di difetti del prodotto, l'acquirente può far valere i propri diritti legali nei confronti del venditore. Questi diritti legali non vengono limitati in alcun modo dalla garanzia di seguito riportata.

Questo prodotto è garantito per 3 anni a partire dalla data di acquisto. Il termine di garanzia ha inizio a partire dalla data di acquisto. Conservare lo scontrino di acquisto originale in buone condizioni. Questo documento servirà a documentare l'avvenuto acquisto.

Il prodotto da Lei acquistato dà diritto ad una garanzia di 3 anni a partire dalla data di acquisto. La presente garanzia decade nel caso di danneggiamento del prodotto, di utilizzo o di manutenzione inadeguati.

La prestazione di garanzia vale sia per difetti di materiale che per difetti di fabbricazione. La presente garanzia non si estende a parti del prodotto soggette a normale usura e che possono essere identificate, pertanto, come parti soggette a usura (p. es., le batterie), né a danni su parti staccabili, come interruttore, batterie o simili, realizzate in vetro.

OWIM GmbH & Co. KG

Stiftsbergstraße 1
DE-74167 Neckarsulm
GERMANY

Model-No.: HG03991
Version: 06 / 2018

Stand der Informationen · Version des
informations · Versione delle informazioni:
04 / 2018 · Ident.-No.: HG03991042018-1

IAN 304181