

OWIM GmbH & Co. KG

Stiftsbergstraße 1
74167 Neckarsulm
GERMANY

Model No.: HG10499-CH
Version: 10/2023

IAN 437494_2304





MULTIFUNKTIONSWERKZEUG PMFW 310 G4

DE AT CH

MULTIFUNKTIONSWERKZEUG

Bedienungsanleitung
Originalbetriebsanleitung

FR CH

OUTIL MULTIFONCTION

Manuel d'utilisation
Traduction de la notice originale

IT CH

ELETTROUTENSILE MULTIUSO

Manuale di istruzioni
Traduzione delle istruzioni originali

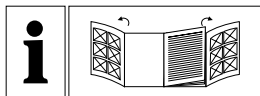

DE/AT/CH	Bedienungsanleitung	Seite	5
FR/CH	Manuel d'utilisation	Page	34
IT/CH	Manuale di istruzioni	Pagina	63

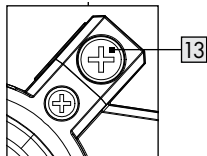
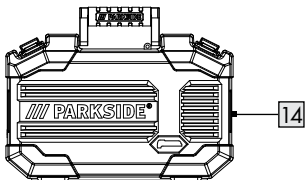
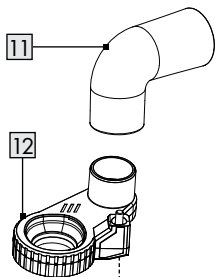
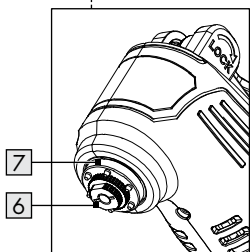
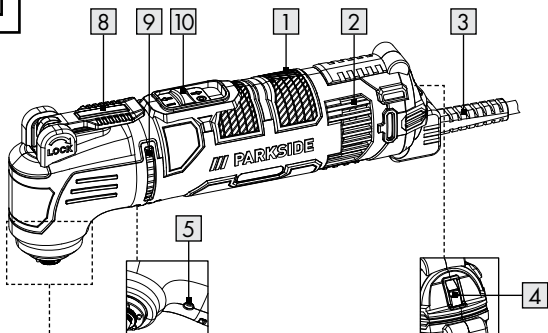
A

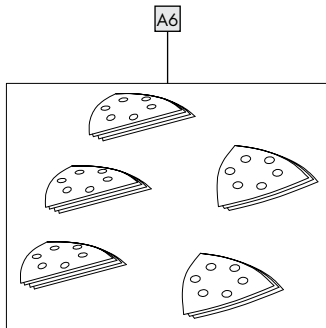
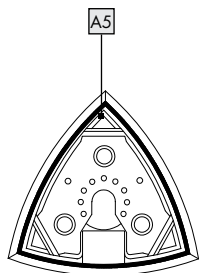
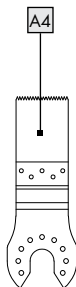
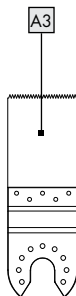
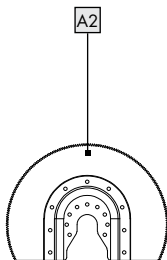
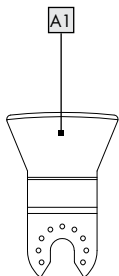
B

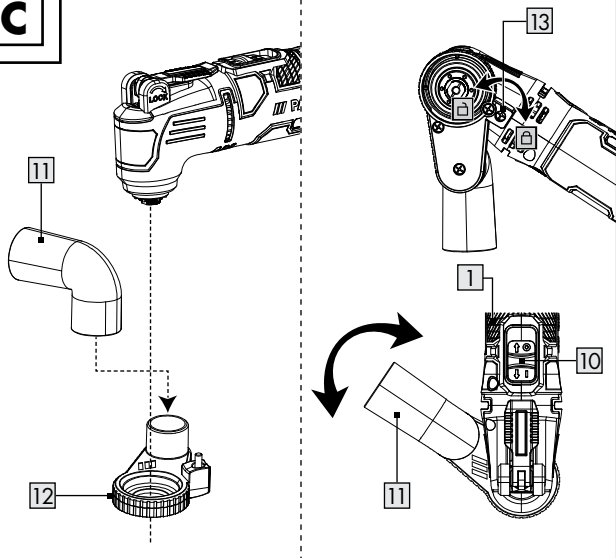
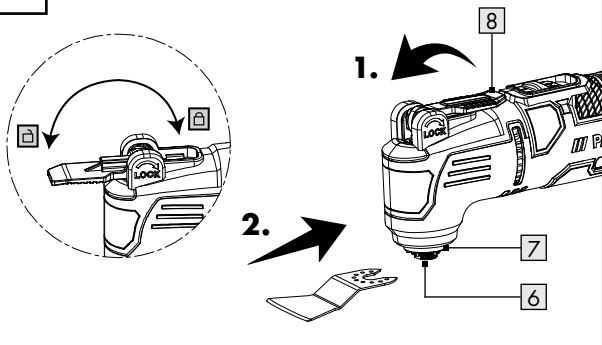

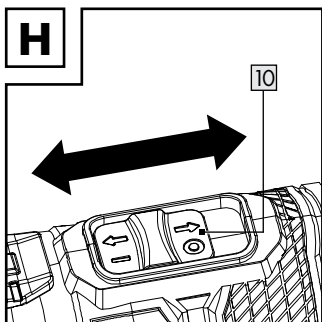
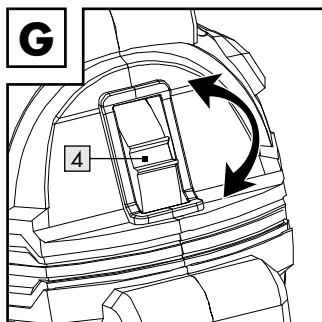
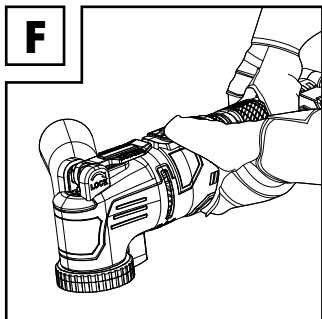
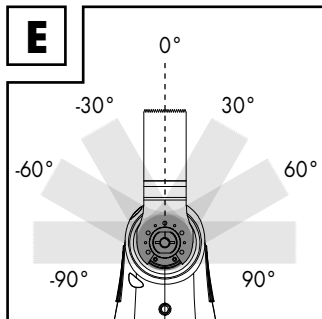









C**D**



Liste der verwendeten Piktogramme	Seite	6
Einleitung	Seite	7
Bestimmungsgemäße Verwendung	Seite	7
Lieferumfang	Seite	8
Teilebeschreibung	Seite	9
Technische Daten	Seite	10
Allgemeine Sicherheitshinweise	Seite	12
Allgemeine Sicherheitshinweise für Elektrowerkzeuge	Seite	12
Sicherheitshinweise für Sandpapierschleifer	Seite	17
Vibrations- und Geräuschminderung	Seite	17
Verhalten im Notfall	Seite	18
Restrisiken	Seite	18
Erste Verwendung	Seite	19
Zubehör	Seite	19
Staubabsaugung anschließen/abnehmen	Seite	20
Einsatzwerkzeug auswählen	Seite	21
Einsatzwerkzeug einsetzen/entnehmen	Seite	23
Schwingzahl einstellen	Seite	24
Ein- und Ausschalten	Seite	25
Probelauf	Seite	26
Arbeitshinweise	Seite	26
Reinigung und Wartung	Seite	27
Reinigung	Seite	27
Wartung	Seite	28
Reparatur	Seite	28
Lagerung	Seite	28
Transport	Seite	29
Entsorgung	Seite	29
Garantie	Seite	31
Abwicklung im Garantiefall	Seite	32
Service	Seite	32
EU-Konformitätserklärung	Seite	33

Liste der verwendeten Piktogramme

In dieser Bedienungsanleitung, auf der Verpackung, auf dem Typenschild und auf den Produktkennzeichnungen werden die folgenden Warnhinweise verwendet:

	<p>Dieses Symbol weist darauf hin, dass bei der Verwendung des Produkts die Bedienungsanleitung zu beachten ist.</p>		<p>Produkt ausschalten und Netzstecker ziehen, bevor Zubehör gewechselt wird oder wenn das Produkt gereinigt oder nicht gebraucht wird.</p>
	<p>Dieses Pflichtzeichen weist auf das Tragen geeigneter Schutzhandschuhe hin! Befolgen Sie die Anweisungen dieser Warnung, um Handverletzungen durch Gegenstände oder den Kontakt mit heißen oder chemischen Stoffen zu vermeiden.</p>		<p>Sperren</p>
			<p>Entsperren</p>
			<p>Spannung</p>
	<p>Tragen Sie eine Schutzbrille!</p>		<p>Das CE-Zeichen bestätigt Konformität mit den für das Produkt zutreffenden EU-Richtlinien.</p>
	<p>Tragen Sie Gehörschutz!</p>		
	<p>Tragen Sie eine Staubschutzmaske!</p>		<p>Symbol für ein Produkt der Schutzklasse II (Doppelisolierung)</p>
	<p>Wechselstrom/-spannung</p>		<p>Sicherheitshinweise Gebrauchsanweisungen</p>

MULTIFUNKTIONSWERKZEUG

● **Einleitung**

Wir beglückwünschen Sie zum Kauf Ihres neuen Produkts, im Folgenden nur „Produkt“ genannt.

Sie haben sich damit für ein hochwertiges Produkt entschieden. Die Bedienungsanleitung ist fester Bestandteil dieses Produkts. Sie enthält wichtige Hinweise zu Bedienung, Sicherheit, Gebrauch und Entsorgung. Machen Sie sich vor der Verwendung des Produkts mit dem Produkt und allen Bedien- und Sicherheitshinweisen vertraut. Lesen Sie dazu aufmerksam die folgenden Bedien- und Sicherheitshinweise.

Verwenden Sie das Produkt nur wie beschrieben und für die angegebenen Einsatzbereiche. Heben Sie diese Anleitung gut auf. Händigen Sie alle Unterlagen bei Weitergabe des Produkts an Dritte unbedingt mit aus.

● **Bestimmungsgemäße Verwendung**

Dieses Multifunktionswerkzeug (nachfolgend „Produkt“ oder „Elektrowerkzeug“ genannt) ist zum Sägen, Trennen und Sandpapierschleifen geeignet.

Nachfolgend genannte Materialien können vorzugsweise mit dem Produkt bearbeitet werden: Holz, Kunststoff, Trockenbauelemente, Leicht- und Buntmetalle, Befestigungselemente (z. B. Nägel, Schrauben) und Wandfliesen. Das Produkt ist besonders zum randnahen und bündigen Arbeiten geeignet.

Das Produkt kann mit geeignetem Zubehör auch harte Materialien wie Keramik und Beton bearbeiten.

Verwenden Sie stets Einsatzwerkzeuge entsprechend dem bestimmungsgemäßen Gebrauch! Beachten Sie beim Kauf und Gebrauch von Einsatzwerkzeugen die technischen Anforderungen des Produkts (siehe „Technische Daten“).

Andere Verwendungen oder Veränderungen des Produkts gelten als nicht bestimmungsgemäß und können zu Risiken wie Lebensgefahr, Verletzungen und Beschädigungen führen. Für aus bestimmungswidriger Verwendung entstandene Schäden übernimmt der Hersteller keine Haftung. Das Produkt ist nicht für den gewerblichen Einsatz oder für andere Einsatzbereiche bestimmt.

● Lieferumfang

WARNUNG!

► Das Produkt und die Verpackungsmaterialien sind kein Kinderspielzeug! Kinder dürfen nicht mit Kunststoffbeuteln, Folien und Kleinteilen spielen! Es besteht Verschluckungs- und Erstickungsgefahr!

- 1 Multifunktionswerkzeug
- 1 Staubabsaugung
- 1 Staubanschluss
- 1 Sandpapierschleifplatte
- 18 Schleifpapier
- 2 Tauchsägeblatt
- 1 Segmentsägeblatt
- 1 Schabmesser
- 1 Tragekoffer
- 1 Bedienungsanleitung

● Teilebeschreibung

Abb. A

- 1 Hauptgriff
- 2 Lüftungsschlit(Einlass)
- 3 NetzkabemiNetzstecker
- 4 Geschwindigkeitsregler
- 5 Anschluss
- 6 Überwurfmutter
- 7 Einsatzwerkzeug-Aufnahme
- 8 Hebel
- 9 Lüftungsschlit(Auslass)
- 10 Ein-/Ausschalter
- 11 Staubanschluss
- 12 Staubabsaugung
- 13 Anschlussschraube
- 14 Tragekoffer

Abb. B

- A1 Abstreifer Z52 A1, SS
- A2 Segmentsägeblatt Z85 C3, HCS
- A3 Tauchsägeblatt 32 mm, Z32 C3, HCS
- A4 Tauchsägeblatt 20 mm, Z20 C3, HCS/HSS
- A5 Sandpapierschleifplatte
- A6 Schleifpapier
Holz : 4 x #60; 4 x #120; 4 x #240, rote Farbe
Metall : 3 x #120; 3 x #240, schwarze Farbe

● Technische Daten

Multifunktionswerkzeug

Modellnummer:	PMFW 310 G4 HG10499-CH
Nennspannung:	230V ~, 50Hz
Nennleistungsaufnahme:	310W
Motordrehzahl:	15000 - 21000 min ⁻¹
Oszillationsgeschwindigkeit:	15000 - 21000 min ⁻¹
Oszillationswinkel:	3.0°
Schutzklasse:	Klasse II / 

Geräuschemissionswerte

Die gemessenen Werte wurden in Übereinstimmung mit EN 62841 ermittelt. Der A-bewertete Geräuschpegel des Elektrowerkzeugs beträgt typischerweise:

Schalldruckpegel:	L_{pA}	75 dB
Unsicherheit:	K_{pA}	3 dB
Schallleistungspegel:	L_{WA}	83 dB
Unsicherheit:	K_{WA}	3 dB

Schwingungsemissionswerte

Schwingungsgesamtwerte (Vektorsumme dreier Richtungen), ermittelt entsprechend EN 62841:

Sandpapierschleifen:

Schwingungsemissionswert:	a_h	1,006 m/s ²
Unsicherheit:	K	1,5 m/s ²

WARNUNG!



Tragen Sie Gehörschutz!

HINWEIS

- ▶ Der angegebene Schwingungsgesamtwert und der angegebene Geräuschemissionswert sind nach einem genormten Prüfverfahren gemessen worden und können zum Vergleich eines Elektrowerkzeugs mit einem anderen verwendet werden.
- ▶ Der angegebene Schwingungsgesamtwert und der angegebene Geräuschemissionswert können auch zu einer vorläufigen Einschätzung der Belastung verwendet werden.

WARNUNG!

- ▶ Die Schwingungs- und Geräuschemissionen können während der tatsächlichen Benutzung des Elektrowerkzeugs von den Angabewerten abweichen, abhängig von der Art und Weise, in der das Elektrowerkzeug verwendet wird, insbesondere, welche Art von Werkstück bearbeitet wird.
Versuchen Sie, die Belastung durch Vibrationen und Geräusche so gering wie möglich zu halten. Beispielhafte Maßnahmen zur Verringerung der Vibrationsbelastung sind das Tragen von Handschuhen beim Gebrauch des Werkzeugs und die Begrenzung der Arbeitszeit. Dabei sind alle Anteile des Betriebszyklus zu berücksichtigen (beispielsweise Zeiten, in denen das Elektrowerkzeug abgeschaltet ist, und solche, in denen es zwar eingeschaltet ist, aber ohne Belastung läuft).



Allgemeine Sicherheitshinweise

● Allgemeine Sicherheitshinweise für Elektrowerkzeuge

WARNUNG!

- ▶ **Lesen Sie alle Sicherheitshinweise, Anweisungen, Bebilderungen und technischen Daten, mit denen dieses Elektrowerkzeug versehen ist.** Versäumnisse bei der Einhaltung der nachfolgenden Anweisungen können elektrischen Schlag, Brand und/oder schwere Verletzungen verursachen.

Bewahren Sie alle Sicherheitshinweise und Anweisungen für die Zukunft auf.

Der in den Sicherheitshinweisen verwendete Begriff „Elektrowerkzeug“ bezieht sich auf netzbetriebene Elektrowerkzeuge (mit Netzleitung) oder auf akkubetriebene Elektrowerkzeuge (ohne Netzleitung).

Arbeitsplatzsicherheit

- 1) **Halten Sie Ihren Arbeitsbereich sauber und gut beleuchtet.** Unordnung oder unbeleuchtete Arbeitsbereiche können zu Unfällen führen.
- 2) **Arbeiten Sie mit dem Elektrowerkzeug nicht in explosionsgefährdeter Umgebung, in der sich brennbare Flüssigkeiten, Gase oder Stäube befinden.** Elektrowerkzeuge erzeugen Funken, die den Staub oder die Dämpfe entzünden können.
- 3) **Halten Sie Kinder und andere Personen während der Benutzung des Elektrowerkzeugs fern.** Bei Ablenkung können Sie die Kontrolle über das Elektrowerkzeug verlieren.

Elektrische Sicherheit

- 1) **Der Anschlussstecker des Elektrowerkzeugs muss in die Steckdose passen. Der Stecker darf in keiner Weise verändert werden. Verwenden Sie keine Adapterstecker gemeinsam mit schutzgeerdeten Elektrowerkzeugen.** Unveränderte Stecker und passende Steckdosen verringern das Risiko eines elektrischen Schlages.
- 2) **Vermeiden Sie Körperkontakt mit geerdeten Oberflächen wie von Rohren, Heizungen, Herden und Kühlschränken.** Es besteht ein erhöhtes Risiko durch elektrischen Schlag, wenn Ihr Körper geerdet ist.
- 3) **Halten Sie Elektrowerkzeuge von Regen oder Nässe fern.** Das Eindringen von Wasser in ein Elektrowerkzeug erhöht das Risiko eines elektrischen Schlages.
- 4) **Zweckentfremden Sie die Anschlussleitung nicht, um das Elektrowerkzeug zu tragen, aufzuhängen oder um den Stecker aus der Steckdose zu ziehen. Halten Sie die Anschlussleitung fern von Hitze, Öl, scharfen Kanten oder sich bewegendenden Teilen.** Beschädigte oder verwickelte Anschlussleitungen erhöhen das Risiko eines elektrischen Schlages.
- 5) **Wenn Sie mit einem Elektrowerkzeug im Freien arbeiten, verwenden Sie nur Verlängerungsleitungen, die auch für den Außenbereich geeignet sind.** Die Anwendung einer für den Außenbereich geeigneten Verlängerungsleitung verringert das Risiko eines elektrischen Schlages.
- 6) **Wenn der Betrieb des Elektrowerkzeugs in feuchter Umgebung nicht vermeidbar ist, verwenden Sie einen Fehlerstromschutzschalter.** Der Einsatz eines Fehlerstromschutzschalters vermindert das Risiko eines elektrischen Schlages.

Sicherheit von Personen

- 1) **Seien Sie aufmerksam, achten Sie darauf, was Sie tun, und gehen Sie mit Vernunft an die Arbeit mit einem Elektrowerkzeug.** Benutzen Sie kein Elektrowerkzeug, wenn Sie müde sind oder unter dem Einfluss von Drogen, Alkohol oder Medikamenten stehen. Ein Moment der Unachtsamkeit beim Gebrauch des Elektrowerkzeugs kann zu ernsthaften Verletzungen führen.
- 2) **Tragen Sie persönliche Schutzausrüstung und immer eine Schutzbrille.** Das Tragen persönlicher Schutzausrüstung, wie Staubmaske, rutschfeste Sicherheitsschuhe, Schutzhelm oder Gehörschutz, je nach Art und Einsatz des Elektrowerkzeugs, verringert das Risiko von Verletzungen.
- 3) **Vermeiden Sie eine unbeabsichtigte Inbetriebnahme. Vergewissern Sie sich, dass das Elektrowerkzeug ausgeschaltet ist, bevor Sie es an die Stromversorgung und/oder den Akku anschließen, es aufnehmen oder tragen.** Wenn Sie beim Tragen des Elektrowerkzeugs den Finger am Schalter haben oder das Elektrowerkzeug eingeschaltet an die Stromversorgung anschließen, kann dies zu Unfällen führen.
- 4) **Entfernen Sie Einstellwerkzeuge oder Schraubenschlüssel, bevor Sie das Elektrowerkzeug einschalten.** Ein Werkzeug oder Schlüssel, der sich in einem drehenden Teil des Elektrowerkzeugs befindet, kann zu Verletzungen führen.
- 5) **Vermeiden Sie eine abnormale Körperhaltung. Sorgen Sie für einen sicheren Stand und halten Sie jederzeit das Gleichgewicht.** Dadurch können Sie das Elektrowerkzeug in unerwarteten Situationen besser kontrollieren.
- 6) **Tragen Sie geeignete Kleidung. Tragen Sie keine weite Kleidung oder Schmuck. Halten Sie Haare und Kleidung fern von sich bewegenden Teilen.** Lockere Kleidung, Schmuck oder lange Haare können von sich bewegenden Teilen erfasst werden.

- 7) **Wenn Staubabsaug- und -auffangeinrichtungen montiert werden können, sind diese anzuschließen und richtig zu verwenden.** Verwendung einer Staubabsaugung kann Gefährdungen durch Staub verringern.
- 8) **Wiegen Sie sich nicht in falscher Sicherheit und setzen Sie sich nicht über die Sicherheitsregeln für Elektrowerkzeuge hinweg, auch wenn Sie nach vielfachem Gebrauch mit dem Elektrowerkzeug vertraut sind.** Achtloses Handeln kann binnen Sekundenbruchteilen zu schweren Verletzungen führen.

Verwendung und Behandlung des Elektrowerkzeugs

- 1) **Überlasten Sie das Elektrowerkzeug nicht. Verwenden Sie für Ihre Arbeit das dafür bestimmte Elektrowerkzeug.** Mit dem passenden Elektrowerkzeug arbeiten Sie besser und sicherer im angegebenen Leistungsbereich.
- 2) **Benutzen Sie kein Elektrowerkzeug, dessen Schalter defekt ist.** Ein Elektrowerkzeug, das sich nicht mehr ein- oder ausschalten lässt, ist gefährlich und muss repariert werden.
- 3) **Ziehen Sie den Stecker aus der Steckdose und/oder entfernen Sie einen abnehmbaren Akku, bevor Sie Geräteeinstellungen vornehmen, Einsatzwerkzeugteile wechseln oder das Elektrowerkzeug weglegen.** Diese Vorsichtsmaßnahme verhindert den unbeabsichtigten Start des Elektrowerkzeugs.
- 4) **Bewahren Sie unbenutzte Elektrowerkzeuge außerhalb der Reichweite von Kindern auf. Lassen Sie keine Personen das Elektrowerkzeug benutzen, die mit diesem nicht vertraut sind oder diese Anweisungen nicht gelesen haben.** Elektrowerkzeuge sind gefährlich, wenn sie von unerfahrenen Personen benutzt werden.

- 5) **Pflegen Sie Elektrowerkzeuge und Einsatzwerkzeug mit Sorgfalt. Kontrollieren Sie, ob bewegliche Teile einwandfrei funktionieren und nicht klemmen, ob Teile gebrochen oder so beschädigt sind, dass die Funktion des Elektrowerkzeugs beeinträchtigt ist. Lassen Sie beschädigte Teile vor dem Einsatz des Elektrowerkzeuges reparieren.** Viele Unfälle haben ihre Ursache in schlecht gewarteten Elektrowerkzeugen.
- 6) **Halten Sie Schneidwerkzeuge scharf und sauber.** Sorgfältig gepflegte Schneidwerkzeuge mit scharfen Schneidkanten verklemmen sich weniger und sind leichter zu führen.
- 7) **Verwenden Sie Elektrowerkzeug, Einsatzwerkzeug, Einsatzwerkzeuge usw. entsprechend diesen Anweisungen.** Berücksichtigen Sie dabei die Arbeitsbedingungen und die auszuführende Tätigkeit. Der Gebrauch von Elektrowerkzeugen für andere als die vorgesehenen Anwendungen kann zu gefährlichen Situationen führen.
- 8) **Halten Sie Griffe und Griffflächen trocken, sauber und frei von Öl und Fett.** Rutschige Griffe und Griffflächen erlauben keine sichere Bedienung und Kontrolle des Elektrowerkzeugs in unvorhergesehenen Situationen.

Service

- 1) **Lassen Sie Ihr Elektrowerkzeug nur von qualifiziertem Fachpersonal und nur mit Original-Ersatzteilen reparieren.** Damit wird sichergestellt, dass die Sicherheit des Elektrowerkzeugs erhalten bleibt.

● Sicherheitshinweise für Sandpapierschleifer

WARNUNG!

- ▶ Stäube von Materialien wie bleihaltigem Anstrich, einigen Holzarten und Metall können gesundheitsschädlich sein.
- ▶ Blei oder bleihaltige Materialien dürfen nicht bearbeitet werden.
- ▶ Die Berührung oder das Einatmen dieser Stäube kann eine Gefährdung für die Bedienperson oder in der Nähe befindliche Personen darstellen.

WARNUNG!



Tragen Sie Schutzbrille und Staubschutzmaske!

● Vibrations- und Geräuschminderung

Begrenzen Sie die Benutzungszeit, verwenden Sie vibrations- und geräuscharme Betriebsarten und tragen Sie persönliche Schutzausrüstung, um Vibrations- und Geräuschauswirkungen zu reduzieren.

Die folgenden Maßnahmen helfen, vibrations- und geräuschbedingte Risiken zu mindern:

- Verwenden Sie das Produkt nur gemäß seinem bestimmungsgemäßen Gebrauch und wie in diesen Anweisungen beschrieben.
- Stellen Sie sicher, dass das Produkt einwandfrei und gut gewartet ist.
- Verwenden Sie die richtigen Einsatzwerkzeuge für dieses Produkt und stellen Sie sicher, dass diese einwandfrei sind.
- Halten Sie das Produkt sicher an den Handgriffen/Griffflächen fest.
- Warten Sie das Produkt entsprechend den Anweisungen und sorgen Sie für ausreichende Schmierung (wenn anwendbar).
- Planen Sie Ihren Arbeitsablauf so, dass die Verwendung von Produkten mit hohem Vibrationswert auf einen längeren Zeitraum verteilt ist.

● Verhalten im Notfall

Machen Sie sich anhand dieser Bedienungsanleitung mit der Benutzung dieses Produkts vertraut. Prägen Sie sich die Sicherheitshinweise ein und halten Sie sich unbedingt daran. Dies hilft, Risiken und Gefahren zu vermeiden.

- Seien Sie bei der Nutzung dieses Produkts immer aufmerksam, damit Sie Gefahren frühzeitig erkennen und handeln können. Rasches Einschreiten kann schwere Verletzungen und Sachschäden vermeiden.
- Schalten Sie das Produkt bei Fehlfunktionen umgehend aus und entnehmen Sie den Akkupack. Lassen Sie dieses von einer qualifizierten Fachkraft überprüfen und gegebenenfalls instand setzen, bevor Sie es wieder in Betrieb nehmen.

● Restrisiken

Auch wenn Sie dieses Produkt vorschriftsmäßig bedienen, bleibt ein potenzielles Risiko für Personen- und Sachschäden bestehen. Folgende Gefahren können im Zusammenhang mit der Bauweise und Ausführung dieses Produkts unter anderem auftreten:

- Gesundheitsschäden, die aus Vibrationsemissionen resultieren, falls das Produkt über einen längeren Zeitraum benutzt, nicht ordnungsgemäß geführt und gewartet wird.
- Personen- und Sachschäden hervorgerufen durch defekte Schneidwerkzeuge oder plötzlichen Einschlag eines verdeckten Objekts während des Gebrauchs.
- Verletzungsgefahr und Sachschäden verursacht durch fliegende Objekte.

HINWEIS

- ▶ Dieses Produkt erzeugt während des Betriebs ein elektromagnetisches Feld! Dieses Feld kann unter bestimmten Umständen aktive oder passive medizinische Implantate beeinträchtigen! Um die Gefahr von ernsthaften oder tödlichen Verletzungen zu verringern, empfehlen wir Personen mit medizinischen Implantaten, ihren Arzt und den Hersteller vom medizinischen Implantat zu konsultieren, bevor das Produkt bedient wird!

● Erste Verwendung

● Zubehör

Für den sicheren und ordnungsgemäßen Gebrauch dieses Produkts werden unter anderem die folgenden Zubehörteile, wie z. B. Werkzeuge und Einsatzwerkzeuge, benötigt:

- Geeignete Einsatzwerkzeuge
- Geeignete persönliche Schutzausrüstung

Werkzeuge und Einsatzwerkzeuge erhalten Sie im Fachhandel. Beachten Sie beim Erwerb immer die technischen Anforderungen dieses Produkts (siehe „Technische Daten“).

Fragen Sie bei Unsicherheit eine qualifizierte Fachkraft und lassen Sie sich von Ihrem Fachhändler beraten.

HINWEIS

- ▶ In dieser Bedienungsanleitung finden Sie Informationen und Hinweise zu verschiedenen Einsatzwerkzeugen und deren Einsatzbereichen. Die dargestellten Einsatzwerkzeuge sind nicht im Lieferumfang enthalten (siehe „Lieferumfang“), sondern zeigen die Einsatzmöglichkeiten dieses Produkts auf.

WARNUNG!

- ▶ Verwenden Sie kein Zubehör welches nicht von Parkside empfohlen wurde. Dies kann zu elektrischem Schlag oder Feuer führen.

WARNUNG!



Produkt ausschalten und Netzstecker ziehen, bevor Zubehör gewechselt wird oder wenn das Produkt gereinigt oder nicht gebraucht wird.

● Staubabsaugung anschließen/abnehmen

WARNUNG! BRANDGEFAHR!





- ▶ Beim Arbeiten mit Elektrowerkzeugen, die durch eine Staubabsaugvorrichtung mit dem Staubsauger verbunden werden können, besteht Brandgefahr! Unter ungünstigen Bedingungen, wie z. B. bei Funkenflug, beim Sandpapierschleifen von Metall oder Metallresten in Holz, kann sich Holzstaub im Staubbeutel des Staubsaugers selbst entzünden. Dies kann insbesondere dann geschehen, wenn der Holzstaub mit Lackresten oder anderen chemischen Stoffen vermischt ist und das Schleifgut nach langem Arbeiten heiß ist. Vermeiden Sie deshalb unbedingt eine Überhitzung des Schleifguts und des Produkts. Entleeren Sie vor Arbeitspausen stets den Staubbeutel des Staubsaugers.
- ▶ Benutzen Sie immer eine Staubabsaugung.
- ▶ Sorgen Sie für gute Belüftung des Arbeitsplatzes.
- ▶ Beachten Sie in Ihrem Land gültige Vorschriften für die zu bearbeitenden Materialien.

HINWEIS

- ▶ Staubabsaugung  anschließen oder abnehmen: Verwenden Sie einen Kreuzschlitz-Handschraubendreher (nicht mitgeliefert).

(Abb. C)

Staubabsaugung anschließen

- Setzen Sie die Staubabsaugung  an der Unterseite des Produkts an.
- Richten Sie die Anschlusschraube  an der Öffnung des Anschlusses  aus.
- Halten Sie den Hauptgriff . Drehen Sie das Produkt um 90°.
- Drehen Sie die Anschlusschraube  mit einem Kreuzschlitzschraubendreher (nicht im Lieferumfang enthalten) im Uhrzeigersinn, bis sie fest angezogen ist.

- Drücken Sie den Staubanschluss **11** leicht auf die Staubabsaugung **12**, bis die Staubabsaugung fest mit dem Staubanschluss verbunden ist.
- Sie können den Staubanschluss **11** in verschiedene Richtungen ausrichten, um ihn an unterschiedliche Arbeitsumgebungen anzupassen.

Staubabsaugung entfernen

- Drehen Sie die Anschlusschraube **13** entgegen dem Uhrzeigersinn bis die Schraube vollständig gelockert ist.
- Nehmen Sie die Staubabsaugung **12** aus dem Produkt.

● Einsatzwerkzeug auswählen

HINWEIS

- ▶ Die folgenden Einsatzwerkzeuge stellen lediglich die gängigsten Typen dar.
- ▶ Informieren Sie sich bei Bedarf im Fachhandel über weitere Einsatzwerkzeuge.

Tauchsägeblatt

(Abb. B, **A3**, **A4**)

- Werkstoffe:**
- Holz
 - Kunststoff
 - Gips
 - Andere weiche Materialien

- Anwendung:**
- Trennschnitte
 - Tauchschnitte
 - Sägen nahe der Kante, auch an schwer zugänglichen Stellen

- Beispiel:**
- Schneiden von Aussparungen in Leichtbauwänden

Segmentsägeblatt

(Abb. B, A2)

- Werkstoffe:**
- Holz
 - Kunststoff
 - Andere weiche Materialien

- Anwendung:**
- Abgeschnittene Teile
 - Sägen nahe an der Kante

- Beispiele:**
- Kerben schneiden
 - Abschneiden von Streifen, Rohren oder Profilen mit kleinem Querschnitt

Schabmesser

(Abb. B, A1)

- Werkstoffe:**
- Mörtel-/Betonreste
 - Fliesen-/Teppichkleber
 - Farb-/Silikonreste

- Anwendung:**
- Entfernen von Werkstoffresten

- Beispiel:**
- Entfernen von Teppichkleberresten am Boden

Schleifpapier

(Abb. B, A6)

- Werkstoffe:**
- Holz und Metall
 - Holz*
 - Metall*
- * abhängig vom Schleifblatt

- Anwendung:**
- Schleifen an Rändern
 - Schleifen an schwer zugänglichen Bereichen

● Einsatzwerkzeug einsetzen/entnehmen

(Abb. D)

VORSICHT! VERLETZUNGSRISIKO!



Einsatzwerkzeuge können scharf sein und während des Gebrauchs heiß werden. Tragen Sie stets Schutzhandschuhe, wenn Sie mit Einsatzwerkzeugen hantieren.

WARNUNG!



Produkt ausschalten und Netzstecker ziehen, bevor Zubehör gewechselt wird oder wenn das Produkt gereinigt oder nicht gebraucht wird.

VORSICHT! VERLETZUNGSRISIKO!

- ▶ Halten Sie Ihre Hände vom Einsatzwerkzeug fern, wenn das Produkt in Betrieb ist.

HINWEIS

- ▶ Wenn Sie die Staubabsaugung 12 benutzen möchten, müssen Sie sie vor Montage des Einsatzwerkzeuges anschließen (siehe „Staubabsaugung anschließen/abnehmen“).

Einsatzwerkzeug einsetzen

(Abb. D)

1. Klappen Sie den Hebel **8** ganz nach oben (180°).
Die Überwurfmutter **6** wird angehoben und gibt die Einsatzwerkzeug-Aufnahme **7** frei.
2. Setzen Sie das offene Ende der Einsatzwerkzeuge in die Einsatzwerkzeug-Aufnahme **7** ein.

HINWEIS

- ▶ Sie können die Einsatzwerkzeuge in beliebigen Rasterpositionen in die Einsatzwerkzeug-Aufnahme **7** einsetzen (Abb. E).

Einsatzwerkzeug festspannen

(Abb. D)

- Drücken Sie den Hebel **8** ganz nach unten in die „VERRIEGELUNG“ Position.

Einsatzwerkzeug entnehmen

(Abb. D)

- Klappen Sie den Hebel **8** ganz nach oben (180°).
- Ziehen Sie das Einsatzwerkzeug aus der Einsatzwerkzeug-Aufnahme **7**.
- Nach dem Entnehmen des Einsatzwerkzeugs: Drücken Sie den Hebel **8** ganz nach unten zurück in die „VERRIEGELUNG“ Position.

● Schwingzahl einstellen

- Wählen Sie mit dem Geschwindigkeitsregler **4** die Schwingzahl aus (Abb. G).

Stufe 1: Niedrige Schwingzahl

Stufe 6: Hohe Schwingzahl

HINWEIS

- ▶ Die erforderliche Schwingzahl ist vom Werkstoff und den Arbeitsbedingungen abhängig und kann durch praktischen Versuch ermittelt werden.
- ▶ Die Schwingzahl kann auch während des Betriebs geändert werden.

● Ein- und Ausschalten

⚠ VORSICHT! VERLETZUNGSRISIKO!



Tragen Sie stets Schutzhandschuhe, wenn Sie mit dem Produkt hantieren oder arbeiten.

⚠ VORSICHT! VERLETZUNGSRISIKO!

- ▶ Halten Sie während der Arbeit das Produkt stets mit beiden Händen fest (Abb. F).



⚠ VORSICHT! VERLETZUNGSRISIKO!

- ▶ Halten Sie Ihre Hände vom Einsatzwerkzeug fern, wenn das Produkt in Betrieb ist.

⚠ VORSICHT! GESUNDHEITSRISIKO!

- ▶ Asbesthaltiges Material darf nicht bearbeitet werden. Asbest gilt als krebserregend.

(Abb. H)

- **Einschalten:** Schieben Sie den Ein-/Ausschalter  nach vorn (**ON**).
- **Ausschalten:** Schieben Sie den Ein-/Ausschalter  nach hinten (**OFF**).

● Probelauf

HINWEIS

- ▶ Führen Sie vor dem ersten Arbeiten und nach jedem Einsatzwerkzeugwechsel einen Probelauf ohne Belastung durch. Der Probelauf gewährleistet, dass das Einsatzwerkzeug korrekt eingespannt ist und sich während des Betriebs nicht lösen kann.

● Arbeitshinweise

Arbeitsprinzip:

- Durch den oszillierenden Antrieb schwingt das Einsatzwerkzeug 15000 bis 21000 Mal pro Minute hin und her. Das ermöglicht präzises Arbeiten auf engstem Raum.

Sägen/Trennen:

- Verwenden Sie ausschließlich unbeschädigte, einwandfreie Sägeblätter. Verbogene, unscharfe oder anderweitig beschädigte Sägeblätter können brechen.
- Beachten Sie beim Sägen von Leichtbaustoffen die gesetzlichen Bestimmungen und Empfehlungen der Materialhersteller.
- Es dürfen nur weiche Werkstoffe wie Weichholz, Gipskarton o. Ä. im Tauchsägeverfahren bearbeitet werden!

Sandpapierschleifen:

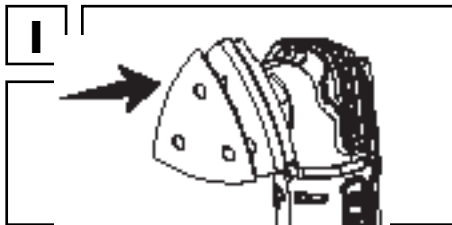

- **Schleifpapier anbringen:** Drücken Sie das Schleifpapier **A6** auf die Sandpapierschleifplatte **A5** (Abb. 1).

- **Schleifpapier entfernen:** Ziehen Sie das Schleifpapier **A6** vom Rand der Sandpapierschleifplatte **A5** ab und entfernen Sie es.
- Achten Sie auf gleichmäßigen Anpressdruck, um die Lebensdauer der Schleifblätter zu erhöhen.

● **Reinigung und Wartung**

WARNUNG!



Produkt ausschalten und Netzstecker ziehen, bevor Zubehör gewechselt wird oder wenn das Produkt gereinigt oder nicht gebraucht wird.

● **Reinigung**

- Achten Sie darauf, dass keine Flüssigkeiten in das Innere des Produkts gelangen.
- Halten Sie das Produkt stets sauber, trocken und frei von Öl oder Schmierfetten. Entfernen Sie Staub nach jedem Gebrauch und vor der Lagerung.
- Regelmäßige ordentliche Reinigung hilft einen sicheren Gebrauch sicherzustellen und verlängert die Lebensdauer des Produkts.
- Reinigen Sie das Produkt mit einem trockenen Tuch. Verwenden Sie für schwer zugängliche Stellen eine weiche Bürste.
- Reinigen Sie insbesondere die Lüftungsschlitze **2** und **9** nach jedem Gebrauch mit einem Tuch und einer weichen Bürste.
- Lüftungsöffnungen müssen immer frei sein.

HINWEIS

- ▶ Verwenden Sie keine chemischen, alkalischen, schmirgelnde oder andere aggressive Reinigungs- oder Desinfektionsmittel, um das Produkt zu reinigen, da diese die Oberflächen beschädigen können.

● **Wartung**

- Das Produkt ist wartungsfrei.
- Überprüfen Sie das Produkt und Zubehörteile (z. B. Einsatzwerkzeuge) vor und nach jeder Benutzung auf Verschleiß und Beschädigungen. Tauschen Sie diese gegebenenfalls wie in dieser Bedienungsanleitung beschrieben gegen neue aus. Beachten Sie dabei die technischen Anforderungen (siehe „Technische Daten“).
- Überprüfen Sie Abdeckungen und Schutzeinrichtungen auf Beschädigungen und korrekten Sitz. Tauschen Sie diese gegebenenfalls aus.

● **Reparatur**

WARNUNG! VERLETZUNGSGEFAHR!

- ▶ Wenn das Netzkabel  beschädigt ist, muss es durch den Hersteller, seinen Kundendienst oder ähnlich qualifizierte Personen ersetzt werden, um Gefahren zu vermeiden.
- Im Inneren dieses Produkts befinden sich keine Teile, die vom Benutzer repariert werden können. Wenden Sie sich an eine qualifizierte Fachkraft, um das Produkt überprüfen und instand setzen zu lassen.

● **Lagerung**

- Schalten Sie das Produkt aus.
- Reinigen Sie das Produkt wie oben beschrieben.
- Lagern Sie das Produkt und dessen Zubehör an einem dunklen, trockenen, frostfreien und gut belüfteten Ort.
- Lagern Sie das Produkt stets an einem für Kinder unzugänglichen Ort. Die optimale Langzeit-Lagertemperatur (länger als 3 Monate) liegt zwischen +10 und +30 °C und die relative Luftfeuchtigkeit nicht über 60 %.
- Lagern Sie das Produkt im Tragekoffer .

● **Transport**

- Schalten Sie das Produkt aus.
- Transportieren Sie das Produkt im Tragekoffer **14**.
- Schützen Sie das Produkt gegen Schläge und starke Vibrationen, die insbesondere beim Transport in Fahrzeugen auftreten.
- Sichern Sie das Produkt gegen Verrutschen und Kippen.

● **Entsorgung**

Die Verpackung besteht aus umweltfreundlichen Materialien, die Sie über die örtlichen Recyclingstellen entsorgen können.



Beachten Sie die Kennzeichnung der Verpackungsmaterialien bei der Abfalltrennung, diese sind gekennzeichnet mit Abkürzungen (a) und Nummern (b) mit folgender Bedeutung: 1–7: Kunststoffe/20–22: Papier und Pappe/80–98: Verbundstoffe.



Möglichkeiten zur Entsorgung des ausgedienten Produkts erfahren Sie bei Ihrer Gemeinde oder Stadtverwaltung.



Gerät entsorgen

Das Symbol der durchgestrichenen Mülltonne bedeutet, dass dieses Gerät am Ende der Nutzungszeit nicht über den Haushaltsmüll entsorgt werden darf. Das Gerät ist bei eingerichteten Sammelstellen, Wertstoffhöfen oder Entsorgungsbetrieben abzugeben. Zudem sind Vertrieber von Elektro- und Elektronikgeräten sowie Vertrieber von Lebensmitteln zur Rücknahme verpflichtet. LIDL bietet Ihnen Rückgabemöglichkeiten direkt in den Filialen und Märkten an. Rückgabe und Entsorgung sind für Sie kostenfrei. Beim Kauf eines Neugerätes haben Sie das Recht, ein entsprechendes Altgerät unentgeltlich zurückzugeben. Zusätzlich haben Sie die Möglichkeit, unabhängig vom Kauf eines Neugerätes, unentgeltlich (bis zu drei) Altgeräte abzugeben, die in keiner Abmessung größer als 25 cm sind. Bitte löschen Sie vor der Rückgabe alle personenbezogenen Daten. Bitte entnehmen Sie vor der Rückgabe Batterien oder Akkumulatoren, die nicht vom Altgerät umschlossen sind, sowie Lampen, die zerstörungsfrei entnommen werden können und führen diese einer separaten Sammlung zu.

Defekte oder verbrauchte Batterien / Akkus müssen gemäß Richtlinie 2006/66/EG und deren Änderungen recycelt werden. Geben Sie Batterien / Akkus und / oder das Produkt über die angebotenen Sammeleinrichtungen zurück.

● **Garantie**

Das Produkt wurde nach strengen Qualitätsrichtlinien hergestellt und vor der Auslieferung sorgfältig geprüft. Im Falle von Material- oder Herstellungsfehlern haben Sie gegenüber dem Verkäufer des Produkts gesetzliche Rechte. Ihre gesetzlichen Rechte werden in keiner Weise durch unsere unten aufgeführte Garantie eingeschränkt.

Die Garantie für dieses Produkt beträgt 3 Jahre ab Kaufdatum. Die Garantiezeit beginnt mit dem Kaufdatum. Bewahren Sie den Originalkaufbeleg an einem sicheren Ort auf, da dieses Dokument als Nachweis des Kaufs erforderlich ist.

Alle Schäden oder Mängel, die bereits zum Zeitpunkt des Kaufs vorhanden sind, müssen unverzüglich nach dem Auspacken des Produkts gemeldet werden.

Sollte das Produkt innerhalb von 3 Jahren ab Kaufdatum einen Material- oder Herstellungsfehler aufweisen, werden wir es – nach unserer Wahl – kostenlos für Sie reparieren oder ersetzen. Die Garantiezeit verlängert sich durch einen stattgegebenen Gewährleistungsanspruch nicht. Dies gilt auch für ersetzte und reparierte Teile.

Diese Garantie erlischt, wenn das Produkt beschädigt oder unsachgemäß verwendet oder gewartet wurde.

Die Garantie deckt Material- und Herstellungsfehler ab. Diese Garantie erstreckt sich weder auf Produktteile, die normalem Verschleiß unterliegen, und somit als Verschleißteile gelten (z. B. Batterien, Akkus, Schläuche, Farbpatronen), noch auf Schäden an zerbrechlichen Teilen, z. B. Schalter oder Teile aus Glas.

● Abwicklung im Garantiefall

Um eine schnelle Bearbeitung Ihres Anspruchs zu gewährleisten, beachten Sie die folgenden Hinweise:

Halten Sie den Originalkaufbeleg und die Artikelnummer (IAN 437494_2304) als Nachweis für den Kauf bereit.

Sie finden die Artikelnummer auf dem Typenschild, einer Gravur auf dem Produkt, der Startseite der Bedienungsanleitung (unten links) oder als Aufkleber auf der Rück- oder Unterseite des Produkts.

Sollten Funktionsfehler oder sonstige Mängel auftreten, wenden Sie sich zunächst telefonisch oder per E-Mail an die unten aufgeführte Serviceabteilung.

Sobald das Produkt als defekt erfasst wurde, können Sie es kostenlos an die Ihnen mitgeteilte Service-Anschrift zurücksenden. Stellen Sie sicher, dass Sie den Originalkaufbeleg (Kassenbon) sowie eine kurze, schriftliche Beschreibung beilegen, in der die Einzelheiten des Defekts und der Zeitpunkt des Auftretens dargelegt sind.

● Service

DE **Service Deutschland**

Tel.: 0800 5435 111

E-Mail: owim@lidl.de

AT **Service Österreich**

Tel.: 0800 292726

E-Mail: owim@lidl.at

CH **Service Schweiz**

Tel.: 0800562153

E-Mail: owim@lidl.ch

● EU-Konformitätserklärung

EU-KONFORMITÄTSERKLÄRUNG

IAN: 437494_2304
Produkt-Identifikation: PARKSIDE Multifunktionswerkzeug
Modellnummer: HG10499-CH

Der oben beschriebene Gegenstand der Erklärung erfüllt die einschlägigen Harmonisierungsrechtsvorschriften der Union:

Richtlinie 2006/42/EG
Richtlinie 2014/30/EU
Richtlinie 2011/65/EU mit allen dazugehörigen Änderungen

Verweise auf die verwendeten einschlägigen harmonisierten Normen oder Verweise auf die anderen technischen Spezifikationen, in Bezug auf welche Konformität erklärt wird:

Nr. / Teile
Richtlinie 2006/42/EG
EN 62841-1:2015/A11:2022
EN 62841-2-4:2014
Richtlinie 2014/30/EU
EN IEC 55014-1:2021
EN IEC 55014-2:2021
EN IEC 61000-3-2:2019/A1:2021
EN 61000-3-3:2013/A2:2021

Der Gegenstand der oben beschriebenen Erklärung steht im Einklang mit der Richtlinie 2011/65/EU des Europäischen Parlaments und des Rates vom 8. Juni 2011 zur Beschränkung der Verwendung bestimmter gefährlicher Stoffe in Elektro- und Elektronikgeräten:

Nr. / Teile
Richtlinie 2011/65/EU
EN IEC 63000:2018

Weitere Informationen - Weitere verwandte Normen:

Nr. / Teile
IEC 60884-1(ed.3):2002+A1:06+A2:13
SN 441011-1:2019+corr1:19
SN 441011-2-1:2019+corr1:19



Person, die die technische Dokumentation aufbewahrt: OWIM GmbH & Co.KG

Unterzeichnet für und im Namen von:

OWIM GmbH & Co. KG Stiftsbergstraße 1 D-74167 Neckarsulm Deutschland

Diese Konformitätserklärung wird unter der alleinigen Verantwortung des Herstellers ausgestellt.

Original-Konformitätserklärung

Neckarsulm	03.08.2023		
Ort	Datum	ppa Stefan Haensel Authorised Signatory	ppa Jens Buchheim Authorised Signatory













DE



Liste des pictogrammes utilisés	Page 35
introduction	Page 36
Utilisation conforme aux prescriptions	Page 36
Contenu de l’emballage.	Page 37
Liste des pièces.	Page 38
Caractéristiques techniques	Page 39
Instructions de sécurité générales	Page 41
Consignes de sécurité générales pour les outils électriques.	Page 41
Consignes de sécurité pour le ponçage au papier de verre	Page 46
Réduction des émissions sonores et vibrations	Page 46
Comportement en cas d’urgence	Page 47
Risques résiduels	Page 47
Première utilisation	Page 48
Accessoires	Page 48
Fixer/enlever l’aspiration de poussière	Page 49
Sélection de l’outil insérable	Page 51
Insérer/enlever un outil insérable.	Page 53
Réglage de l’angle d’oscillation.	Page 55
Marche et arrêt	Page 55
Essai	Page 56
Remarques sur le travail	Page 56
Nettoyage et entretien.	Page 57
Cleaning.	Page 57
Entretien	Page 58
Réparation	Page 58
Rangement	Page 58
Transport	Page 59
Mise au rebut.	Page 59
Garantie	Page 60
Faire valoir sa garantie	Page 61
Service après-vente	Page 61
Déclaration de conformité UE	Page 62

Liste des pictogrammes utilisés

Les avertissements suivants sont utilisés dans ce mode d'emploi, sur l'emballage, sur l'étiquette signalétique et sur l'étiquetage produit :

	<p>Ce symbole signifie que les instructions du mode d'emploi doivent être respectées lors de l'utilisation du produit.</p>		<p>Éteignez le produit et débranchez-le du secteur avant de remplacer les accessoires, de le nettoyer et lorsqu'il n'est pas utilisé.</p>
	<p>Ce symbole indique le port obligatoire de gants de protection appropriés ! Suivez les consignes de cet avertissement, pour éviter des blessures aux mains provoquées par des objets ou le contact avec des matériaux chauds ou chimiques.</p>		<p>Verrouiller</p>
			<p>Déverrouiller</p>
		<p>V</p>	<p>Tension</p>
	<p>Portez des lunettes de protection !</p>	<p>CE</p>	<p>Le marquage CE confirme la conformité aux directives de l'UE applicables au produit.</p>
	<p>Portez des protège-oreilles !</p>		
	<p>Portez un masque anti-poussières !</p>		<p>Symbole pour un produit de la classe de protection II (isolation double)</p>
	<p>Courant alternatif/tension alternative</p>	 	<p>Consignes de sécurité Instructions d'utilisation</p>

OUTIL MULTIFONCTION

● introduction

Félicitations pour l'achat de votre nouveau produit, ci-après dénommé uniquement « le produit ».

Vous avez choisi un produit de haute qualité. Le manuel d'utilisation fait partie intégrante de ce produit. Il contient des informations importantes sur le fonctionnement, la sécurité, l'utilisation et la mise au rebut. Avant d'utiliser le produit, familiarisez-vous avec le produit et toutes les notes de fonctionnement et de sécurité. À cet effet, lisez attentivement le manuel utilisateur et les notes de sécurité suivantes.

Utilisez uniquement le produit comme décrit et pour les applications indiquées. Conservez ce manuel en lieu sûr. Si vous remettez le produit à des tiers, tous les documents doivent également être remis.

● Utilisation conforme aux prescriptions

Cet Outil multifonction (dénommé ci-après le « produit » ou « outil électrique ») convient au sciage, au découpage et au ponçage.

Les matériaux listés ci-dessous peuvent être de préférence usinés avec le produit : Bois, plastique, éléments de constructions sèches, métaux légers et non ferreux, fixations (par ex. clous, vis) et carreaux. Le produit est particulièrement adapté au travail aligné et en bordure.

Avec des accessoires adaptés, le produit peut être utilisé sur des matériaux durs tels que la céramique et le béton.

Veuillez toujours utiliser des outils insérables correspondant à l'usage prévu ! Respectez les exigences techniques du produit lors de l'achat et de l'utilisation d'outils insérables (voir « Données techniques »).

Toute autre utilisation ou modification du produit est considérée comme non conforme et peut entraîner des risques tels que des dommages et blessures voire même provoquer la mort. Le fabricant ne peut être tenu responsable des dommages résultant d'une utilisation non conforme. Le produit n'est pas destiné à une utilisation commerciale ou à d'autres domaines d'utilisation.

● Contenu de l'emballage

AVERTISSEMENT !

- ▶ Le produit et les matériaux d'emballage ne sont pas des jouets pour les enfants ! Les enfants ne sont pas autorisés à jouer avec des sacs en plastique, des films et des petites pièces ! Il existe un danger d'asphyxie et d'ingestion !

- 1 Outil multifonction
- 1 Aspiration de poussière
- 1 Raccord pour système d'aspiration
- 1 Plateau de ponçage au papier de verre
- 18 Papier de verre
- 2 Lame de scie plongeante
- 1 Lame de scie segment
- 1 Racloir
- 1 Mallette
- 1 Mode d'emploi

● Liste des pièces

Fig. A

- 1 Poignée principale
- 2 Orifice de ventilation (entrée)
- 3 Cordon d'alimentation avec fiche électrique
- 4 Bouton de réglage de la vitesse
- 5 Raccord
- 6 Écrou-raccord
- 7 Logement de l'outil insérable
- 8 Levier
- 9 Orifice de ventilation (sortie)
- 10 Interrupteur marche/arrêt
- 11 Raccord pour système d'aspiration
- 12 Aspiration de poussière
- 13 Vis de raccordement
- 14 Mallette

Fig. B

- A1 Racloir Z52 A1, SS
 - A2 Lame de scie segment Z85 C3, HCS
 - A3 Lame de scie plongeante 32 mm, Z32 C3, HCS
 - A4 Lame de scie plongeante 20 mm, Z20 C3, HCS/HSS
 - A5 Patin de ponçage
 - A6 Papier de verre
- Bois : 4 x #60; 4 x #120; 4 x #240, couleur rouge
Métal : 3 x #120; 3 x #240, couleur noire

● Caractéristiques techniques

Outil multifonction

Numéro de modèle :	PMFW 310 G4 HG10499-CH
Tension nominale :	230 V ~, 50 Hz
Consommation électrique nominale :	310 W
Vitesse du moteur :	15000 - 21000 min ⁻¹
Vitesse d'oscillation :	15000 - 21000 min ⁻¹
Angle d'oscillation :	3,0°
Classe de protection :	Classe II / 

Valeurs des émissions sonores

Les valeurs mesurées ont été déterminées conformément à la norme EN 62841. Le niveau de bruit pondéré A de l'outil électrique est généralement le suivant :

Niveau de pression acoustique :	L_{pA}	75 dB
Incertitude :	K_{pA}	3 dB
Niveau de puissance acoustique :	L_{WA}	83 dB
Incertitude :	K_{WA}	3 dB

Valeurs d'émission de vibrations

Valeurs totales de vibration (somme vectorielle de trois directions), déterminées conformément à EN 62841 :

Ponçage au papier de verre :

Valeur d'émission de vibrations :	a_h	1,006 m/s ²
Incertitude :	K	1,5 m/s ²

AVERTISSEMENT !



Portez des protège-oreilles !

REMARQUE

- ▶ Les valeurs de vibration totale et d'émission sonore spécifiées ont été mesurées selon une procédure de test normalisée et peuvent être utilisées pour comparer un outil électrique à un autre.
- ▶ Les valeurs de vibration totale et d'émission sonore spécifiées peuvent également être utilisées pour une estimation préliminaire de la sollicitation.

AVERTISSEMENT !

- ▶ Les émissions de vibrations et de bruit générées lors de l'utilisation effective de l'outil électrique peuvent différer des valeurs spécifiées en fonction de la manière dont l'outil électrique est utilisé, en particulier du type de pièce à traiter.
Essayez de minimiser au maximum l'impact des vibrations et du bruit. Des mesures prises pour la réduction de la sollicitation par vibrations sont par exemple le port de gants lors de l'utilisation de l'outil et la limitation du temps de travail. Ainsi, tous les parties du cycle de fonctionnement sont à prendre en compte (par exemple les périodes durant lesquelles l'outil électrique est éteint, et celles où il est certes allumé, mais fonctionne sans sollicitation).



Instructions de sécurité générales

● Consignes de sécurité générales pour les outils électriques

AVERTISSEMENT !

- **Consultez toutes les consignes de sécurité, instructions, illustrations et données techniques fournies avec cet outil électrique.** Ne pas suivre les instructions ci-dessous peut conduire à une électrocution, un incendie et/ou causer des blessures graves.

Conservez toutes les consignes de sécurité et instructions pour vous y reporter ultérieurement.

Le terme « outil électrique » utilisé dans les consignes de sécurité se réfère à des outils électriques alimentés en électricité (avec cordon d'alimentation) ou à des outils électriques fonctionnant sur une batterie (sans cordon d'alimentation).

Sécurité au poste de travail

- 1) **Conservez votre zone de travail propre et bien éclairée.** Les zones de travail encombrés ou sombres sont propices aux accidents.
- 2) **Ne travaillez pas avec l'outil électrique dans une atmosphère présentant un risque d'explosion, en présence de liquides, de gaz ou de poussières inflammables.** Les outils électriques créent des étincelles qui peuvent enflammer les poussières ou les vapeurs.
- 3) **Lors de l'utilisation de l'outil électrique, tenez les enfants et autres personnes hors de sa portée.** Des distractions peuvent vous faire perdre le contrôle de l'outil électrique.

Sécurité électrique

- 1) **La fiche de raccordement de l'outil électrique doit être compatible avec la prise de courant. En aucun cas, la fiche ne doit pas être modifiée. N'utilisez aucune fiche interchangeable avec des outils électriques reliés à la terre.** Des fiches non modifiées et des prises de courant appropriées réduisent le risque d'électrocution.
- 2) **Évitez tout contact corporel avec des surfaces mises à la terre telles que tuyaux, radiateurs, cuisinières et réfrigérateurs.** Il existe un risque accru d'électrocution si votre corps est relié à la terre.
- 3) **N'exposez pas d'outils électriques à la pluie ou à l'humidité.** La pénétration d'eau dans un outil électrique augmente le risque d'électrocution.
- 4) **Ne détournez pas le cordon d'alimentation de son utilisation prévue par exemple ne l'utilisez pas pour porter et accrocher l'outil électrique ou pour le débrancher de la prise de courant. Tenez le cordon d'alimentation hors de portée de la chaleur, de l'huile, d'arêtes coupantes ou de pièces mobiles.** Les cordons d'alimentation soit endommagés soit emmêlés augmentent le risque d'électrocution.
- 5) **Lorsque vous travaillez à l'extérieur avec un outil électrique, utilisez uniquement des rallonges adaptées à une utilisation en extérieur.** L'utilisation d'une rallonge convenant pour l'extérieur réduit le risque d'électrocution.
- 6) **Si le fonctionnement de l'outil électrique dans un environnement humide est inévitable, utilisez un disjoncteur différentiel.** L'emploi d'un disjoncteur différentiel diminue le risque d'électrocution.

Sécurité des personnes

- 1) **Soyez vigilant, surveillez ce que vous faites et faites preuve de bon sens lorsque vous utilisez un outil électrique.** N'utilisez aucun outil électrique si vous êtes fatigué ou sous l'influence de drogues, d'alcool ou de médicaments. Un moment d'inattention lors de l'utilisation de l'outil électrique peut causer des blessures graves.
- 2) **Veillez à porter un équipement de protection et toujours des lunettes protectrices.** Selon la nature du travail et l'utilisation de l'outil électrique, le port d'équipements pour votre protection tels que masque anti-poussière, chaussures de sécurité antidérapantes, casque de chantier ou protège-oreilles réduit les risques de blessures.
- 3) **Évitez tout démarrage accidentel. Assurez-vous que l'outil électrique soit bien éteint avant de le brancher sur l'alimentation électrique et/ou sur la batterie, de le ramasser ou de le porter.** Lorsque vous transportez l'outil électrique avec le doigt sur l'interrupteur ou que l'outil électrique est allumé et raccordé à l'alimentation électrique, cela peut entraîner des accidents.
- 4) **Avant de mettre l'outil électrique en marche, retirez tous les outils de réglage ou les clés plates.** Un outil ou une clé qui se trouve sur une pièce rotative de l'outil électrique peut entraîner des blessures.
- 5) **Évitez un positionnement corporel anormal. Assurez-vous de camper solidement sur vos jambes et de conserver votre équilibre à tout moment.** Cela permet un meilleur contrôle de l'outil électrique dans des situations inattendues.
- 6) **Portez des vêtements appropriés. Ne portez pas de vêtements amples ou de bijoux. Tenez vos cheveux et vêtements hors de portée des pièces mobiles.** Des vêtements amples, des bijoux ou des cheveux longs peuvent être happés par les pièces en mouvement.

- 7) **Si des équipements d'aspiration et de collecte de poussière peuvent être montés, ils doivent être installés et utilisés correctement.** L'aspiration de poussière peut réduire les risques occasionnés par les particules.
- 8) **Ne vous mettez pas en danger et ne dépassez pas les règles de sécurité des outils électriques, même si vous êtes, après de nombreuses utilisations, familier avec cet outil électrique.** Une action imprudente peut entraîner des blessures graves en quelques fractions de seconde.

Utilisation et manipulation de l'outil électrique

- 1) **Ne surchargez pas l'outil électrique. Utilisez seulement l'outil électrique qui convient au type de travaux entrepris.** Avec un outil électrique approprié, vous travaillez plus efficacement et en toute sécurité, dans la plage de puissance indiquée.
- 2) **N'utilisez aucun outil électrique dont l'interrupteur est défectueux.** Un outil électrique qui ne se laisse plus allumer ou éteindre est dangereux et doit être réparé.
- 3) **Avant d'effectuer tout réglage, de changer d'outils insérables ou de ranger l'outil électrique, débranchez la fiche de la prise de courant et/ou enlevez la batterie amovible.** Ces mesures de précaution empêchent le démarrage intempestif de l'outil électrique.
- 4) **Conservez les outils électriques inutilisés hors de la portée des enfants. Ne laissez jamais des personnes utiliser l'outil électrique si elles ne sont pas familières avec les manipulations ou si elles n'ont pas lu les instructions.** Les outils électriques sont dangereux lorsqu'ils sont utilisés par des personnes inexpérimentées.

- 5) **Entretenez les outils électriques et l'outil insérable avec soin. Vérifiez si les pièces mobiles fonctionnent correctement et ne sont pas bloquées ; contrôlez aussi si des pièces sont cassées ou endommagées car cela pourraient altérer le fonctionnement de l'outil électrique. Faites réparer les pièces endommagées avant toute utilisation de l'outil électrique.** De nombreux accidents sont causés par des outils électriques mal entretenus.
- 6) **Conservez les outils de coupe bien affûtés et propres.** Des outils soigneusement entretenus avec des bords bien coupants se bloquent moins et sont plus faciles à contrôler.
- 7) **Utilisez l'outil électrique, les accessoires et les outils insérables etc. conformément à ces instructions.** Prenez en compte les conditions de travail et le travail à effectuer. L'utilisation d'outils électriques pour des applications différentes que celles prévues peut conduire à des situations dangereuses.
- 8) **Maintenez les poignées et surfaces de préhension sèches, propres et exemptes d'huile ou de graisse.** Les poignées et surfaces de préhension glissantes ne permettent pas de manipuler et de contrôler l'outil électrique en toute sécurité lors de situations imprévues.

Maintenance

- 1) **Laissez votre outil électrique être réparé seulement par du personnel qualifié qui utilise des pièces de rechange d'origine.** Ceci assure que la sécurité de l'outil électrique soit maintenue.

● Consignes de sécurité pour le ponçage au papier de verre

AVERTISSEMENT !

- ▶ La poussière de matériaux tels que la peinture au plomb, certains bois et métaux peut être nocive pour la santé.
- ▶ Les matériaux en plomb ou contenant du plomb ne peuvent pas être traités.
- ▶ Le contact ou l'inhalation de ces poussières peut présenter un risque pour l'opérateur ou les personnes à proximité.

AVERTISSEMENT !



Portez des lunettes de protection et un masque protecteur anti-poussière !



● Réduction des émissions sonores et vibrations

Afin de réduire les effets des vibrations et du bruit, limitez le temps d'utilisation, utilisez des modes de fonctionnement peu bruyants et à faibles vibrations et portez un équipement de protection adapté.

Les mesures suivantes permettent d'atténuer les risques liés aux vibrations et au bruit :

- Utilisez toujours le produit en respectant l'usage prévu et comme décrit dans les présentes instructions.
- Assurez-vous que le produit est en parfait état et bien entretenu.
- Utilisez les outils insérables spécialement conçus pour ce produit et assurez-vous qu'ils soient en parfait état.
- Tenez le produit aux poignées/surfaces de prise afin d'assurer la sécurité.

- Entretenez le produit conformément aux instructions et prévoyez une bonne lubrification (si applicable).
- Planifiez vos travaux de manière à ce que l'utilisation de produits à valeur vibratoire élevée soit répartie sur une longue durée.

● Comportement en cas d'urgence

À l'aide du présent mode d'emploi, familiarisez-vous avec l'utilisation de ce produit. Mémorisez les consignes de sécurité et respectez-les impérativement. Ceci permet d'éviter des risques et dangers.

- Soyez toujours vigilant lors de l'utilisation de ce produit afin de détecter suffisamment tôt les dangers et agir en conséquence. Une intervention rapide peut permettre d'éviter des blessures graves et dégâts matériels.
- Éteignez immédiatement le produit en cas de dysfonctionnements et enlevez la batterie. Faites-le vérifier et éventuellement réparer par un technicien spécialisé avant de le réutiliser.

● Risques résiduels

Même si vous vous servez correctement de ce produit en respectant les consignes, un risque résiduel n'est jamais exclu. Les dangers suivants, entre autres, peuvent survenir en relation avec la fabrication et la manipulation de ce produit :

- Atteintes à la santé résultant d'émissions de vibrations, si le produit est utilisé sur une longue période ou n'est pas correctement utilisé et entretenu.
- Dégâts matériels ou blessures corporelles causé(e)s par des outils coupants défectueux ou l'impact soudain d'un objet recouvert durant l'utilisation.
- Risque de blessures et de dégâts matériels causé(e)s par des objets volants.

REMARQUE

- ▶ Ce produit génère un champ électromagnétique lors du fonctionnement ! Dans certaines circonstances, le champ peut influencer des implants médicaux actifs ou passifs ! Pour réduire le risque de blessures graves ou mortelles, nous recommandons aux personnes portant des implants médicaux de consulter leur médecin et le fabricant de l'implant médical avant d'utiliser le produit !

● Première utilisation

● Accessoires

Pour une utilisation sûre et conforme de ce produit et des accessoires comprenant en autres des outils et outils insérables, il est nécessaire de se munir :

- Outils insérables adéquats
- Équipement de protection individuel adapté

Les outils et outils insérables sont disponibles chez des revendeurs spécialisés. Lors de l'achat, respectez toujours les exigences techniques de ce produit (voir « Données techniques »).

En cas d'incertitude, consultez un spécialiste qualifié et laissez votre revendeur vous conseiller.

REMARQUE

- ▶ Ce mode d'emploi contient des informations et des remarques sur divers outils insérables et leurs domaines d'application. Les outils insérables représentés ne sont pas compris dans le contenu de l'emballage (voir « Contenu de l'emballage »), mais montrent les utilisations possibles de ce produit.

AVERTISSEMENT !

- ▶ N'utilisez aucun accessoire non recommandé par Parkside. Cela peut conduire à un choc électrique ou déclencher un feu.

AVERTISSEMENT !



Éteignez le produit et débranchez-le du secteur avant de remplacer les accessoires, de le nettoyer et lorsqu'il n'est pas utilisé.

● **Fixer/enlever l'aspiration de poussière**

AVERTISSEMENT ! RISQUE D'INCENDIE !

- ▶ Lorsque vous travaillez avec des outils électriques pouvant être raccordés à un aspirateur grâce à un dispositif d'aspiration, il existe un risque d'incendie ! Dans des conditions défavorables il peut survenir par ex. des projections d'étincelles lors de ponçage au papier de verre de métaux ou de résidus de métaux dans le bois ce qui conduirait à ce que la poussière de bois s'enflamme dans le sac à poussière de l'aspirateur. Ceci peut plus spécialement se produire lorsque la poussière de bois est mélangée à des restes de peinture ou d'autres produits chimiques et que la matière résultant du ponçage est chaude après un travail prolongé. Il faut donc absolument éviter d'échauffer les matières usinées et le produit. Avant la pause dans votre travail, videz toujours le sac à poussière de l'aspirateur.
- ▶ Utilisez toujours une aspiration de poussière adéquate.
- ▶ Veillez à une bonne aération sur le lieu de travail.
- ▶ Respectez les réglementations concernant les matériaux à traiter qui sont en vigueur dans le pays où vous êtes.

REMARQUE

- ▶ Raccorder l'aspiration de poussière  ou la retirer : Utilisez un tournevis cruciforme (non fourni).

(Fig. C)

Raccorder l'aspiration de poussière

- Placez l'aspiration de poussière **12** en dessous du produit.
- Alignez la vis de raccordement **13** sur l'ouverture du raccord **5**.
- Tenez la poignée principale **1**. Tournez le produit de 90°.
- Tournez la vis de raccordement **13** dans le sens des aiguilles d'une montre avec un tournevis cruciforme (non fourni), jusqu'à ce qu'elle soit bien serrée.
- Appuyez légèrement le raccord pour système d'aspiration **11** sur l'aspiration de poussière **12** jusqu'à ce que l'aspiration de poussière soit bien raccordée au raccord pour système d'aspiration.
- Vous pouvez orienter le raccord pour système d'aspiration **11** dans différentes directions pour l'adapter à différents environnements de travail.

Retrait du raccord pour système d'aspiration de poussière

- Tournez la vis de raccordement **13** dans le sens inverse des aiguilles d'une montre jusqu'à ce que la vis soit entièrement desserrée.
- Retirez l'aspiration de poussière **12** du produit.

● Sélection de l'outil insérable

REMARQUE

- ▶ Les outils insérables suivants ne sont que les types les plus courants.
- ▶ Si nécessaire, informez-vous dans les magasins spécialisés sur les autres outils insérables applicables.

Lame de scie plongeante

(fig. B, A3, A4)

- Matières :**
- Bois
 - Matière synthétique
 - Plâtre
 - Autres matériaux mous

- Utilisation :**
- Tronçonnages
 - Coupes en plongée
 - Scier près du bord, même aux endroits difficilement accessibles

- Exemple :**
- Découper des évidements dans des amurs en matériaux légers

Lame de scie segment

(Fig. B, A2)

- Matériaux :**
- Bois
 - Plastique
 - Autres matériaux souples

- Utilisation :**
- Découpes
 - Coupes proches du bord

- Exemples :**
- Coupes d'encoches
 - Coupes de liteaux, de petites sections de tube ou profilés

Racloir

(fig. B, A1)

- Matières :**
- Restes de béton/mortier
 - Colle des tapis/carreaux
 - Restes de silicone/peintures

-
- Utilisation :**
- Éliminer des restes de matières

-
- Exemple :**
- Éliminer des restes de colle à tapis au sol

Papier de verre

(fig. B, A6)

- Matières :**
- Bois et métal
 - Bois*
 - Métal*
- * selon la feuille abrasive

-
- Utilisation :**
- Ponçage près des bords
 - Ponçage dans des endroits difficilement accessibles

● Insérer/enlever un outil insérable

(Fig. D)

PRUDENCE ! RISQUE DE BLESSURES !



Les outils insérables peuvent être coupants et chauffer durant l'utilisation. Portez toujours des gants protecteurs, si vous manipulez des outils insérables.

AVERTISSEMENT !



Éteignez le produit et débranchez-le du secteur avant de remplacer les accessoires, de le nettoyer et lorsqu'il n'est pas utilisé.

PRUDENCE ! RISQUE DE BLESSURES !

- ▶ Gardez vos mains hors de la portée de l'outil insérable lorsque le produit est en fonctionnement.

REMARQUE

- ▶ Si vous souhaitez utiliser le dispositif d'aspiration de poussière 12, vous devez le brancher avant l'installation de l'outil insérable (voir le chapitre « Fixer/enlever l'aspiration de poussière »).

Insérer un outil insérable

(Fig. D)

1. Rabattez le levier **8** entièrement vers le haut (180°).
L'écrou raccord **6** est soulevé et libère le logement de l'outil insérable **7**.
2. Insérez l'extrémité ouverte des outils pour accessoires dans le porte-outil pour accessoires **7**.

REMARQUE

- ▶ Vous pouvez insérer les outils insérables dans le logement de l'outil insérable **7** dans n'importe quelle position de la grille (fig. E).

Serrer l'outil insérable

(Fig. D)

- Poussez le levier de déverrouillage de l'outil **8** à fond sur la position « LOCK ».

Enlever un outil insérable

(Fig. D)

- Rabattez le levier **8** entièrement vers le haut (180°).
- Tirez l'outil insérable du logement de l'outil insérable **7**.
- Après avoir retiré l'outil accessoire : Poussez le levier de déverrouillage de l'outil **8** à fond vers le bas pour le remettre en position « LOCK ».

● Réglage de l'angle d'oscillation

- Choisissez le nombre d'oscillations avec le bouton de réglage de la vitesse **4** (fig. G).

Niveau 1 : Nombre d'oscillations faible

Niveau 6 : Nombre d'oscillations élevé

REMARQUE

- ▶ Le nombre d'oscillation requis dépend de la matière ainsi que des conditions de travail et peut être déterminé en expérimentant et en pratiquant.
- ▶ Le nombre d'oscillation peut également être réglé pendant le fonctionnement.

● Marche et arrêt

PRUDENCE ! RISQUE DE BLESSURES !



Portez toujours des gants protecteurs, si vous manipulez ou travaillez avec le produit.

PRUDENCE ! RISQUE DE BLESSURES !

- ▶ Tenez toujours le produit pendant le travail avec les deux mains (fig. F).



PRUDENCE ! RISQUE DE BLESSURES !

- ▶ Gardez vos mains hors de la portée de l'outil insérable lorsque le produit est en fonctionnement.

PRUDENCE ! RISQUE POUR LA SANTÉ !

- ▶ Les matériaux contenant de l'amiante ne doivent pas être travaillés. L'amiante est considéré comme cancérigène.

(Fig. H)

- **Allumer** : Poussez l'interrupteur marche/arrêt  vers l'avant (**ON**).
- **Éteindre** : Poussez l'interrupteur marche/arrêt  vers l'arrière (**OFF**).

● Essai

REMARQUE

- ▶ Effectuez un essai, sans grande intensité, avant le premier travail et après chaque changement d'outil insérable.
Un essai permet de s'assurer que l'outil insérable est correctement serré et ne peut pas se détacher durant le fonctionnement.

● Remarques sur le travail

Mode de travail :

- L'entraînement oscillant fait osciller l'outil insérable entre 15000 et 21000 fois par minute. Cela permet un travail précis dans des endroits étroits.

Sciage/coupe :

- Utilisez des lames de scie exclusivement intactes et parfaites. Les lames de scies courbées, émoussées ou autrement endommagées peuvent se briser.
- Lors du sciage de matériaux de construction légers, respectez les dispositions légales et les recommandations des fabricants des matériaux.
- Seuls les matériaux tendres tels que le bois tendre, les plaques de plâtre ou similaires peuvent être usinés en suivant la procédure de coupe plongeante !

Ponçage au papier de verre :

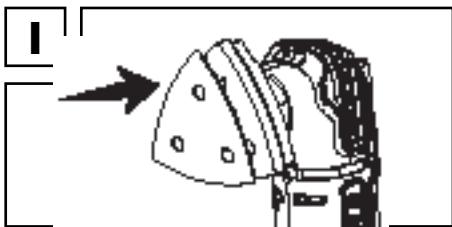

- **Positionner le papier de verre :** Appuyez le papier de verre **A6** sur le plateau de ponçage au papier de verre **A5** (fig. 1).
- **Retirer le papier de verre :** Enlevez le papier de verre **A6** du bord du plateau de ponçage au papier de verre **A5** et retirez-le.
- Assurez une pression uniforme pour augmenter la durée de vie des feuilles abrasives.

● Nettoyage et entretien

AVERTISSEMENT !



Éteignez le produit et débranchez-le du secteur avant de remplacer les accessoires, de le nettoyer et lorsqu'il n'est pas utilisé.

● Cleaning

- Veillez à ce qu'aucun liquide ne pénètre à l'intérieur du produit.
- Conservez toujours le produit propre, sec et exempt d'huile ou de graisse. Enlevez la poussière après chaque utilisation et avant le rangement.
- Un nettoyage régulier et approprié aide à garantir une utilisation en toute sécurité et prolonge la durée de vie du produit.
- Nettoyez le produit avec un chiffon sec. Utilisez une brosse douce pour atteindre les endroits difficiles.

- Veillez nettoyer l'orifice de ventilation **2** et **9** après chaque utilisation à l'aide d'un chiffon et d'une brosse souple.
- Les orifices de ventilation doivent toujours être libres.

REMARQUE

- ▶ N'utilisez pas de produits nettoyants ou de désinfectants chimiques, alcalins, abrasifs ou agressifs pour réaliser le nettoyage, car ils pourraient endommager les surfaces.

● Entretien

- Le produit ne nécessite aucune maintenance.
- Vérifiez le produit et ses accessoires (tels que les outils insérables) avant et après chaque utilisation afin de vous assurer qu'ils ne sont ni usés ni endommagés. Si nécessaire, remplacez-les par des nouveaux comme décrit dans ce mode d'emploi. Respectez toujours les exigences techniques (voir les « Données techniques »).
- Vérifiez que les couvercles et les dispositifs de protection ne soient pas endommagés et qu'ils soient correctement placés. Si nécessaire, remplacez-les.

● Réparation

⚠ AVERTISSEMENT ! Risque de blessure !

- ▶ Si le cordon d'alimentation **3** est endommagé, il doit être remplacé par le fabricant, son agent de service ou des personnes de qualification similaire afin d'éviter tout danger.
- L'intérieur de ce produit ne contient aucune pièce pouvant être réparée par l'utilisateur. Contactez un technicien qualifié pour faire contrôler et réparer le produit.

● Rangement

- Éteignez le produit.
- Nettoyez le produit comme décrit ci-dessus.

- Rangez le produit et ses accessoires dans un endroit sombre, sec, hors gel et bien ventilé.
- Stockez toujours le produit dans un endroit qui est hors de la portée des enfants. La température idéale de stockage à long terme (plus de 3 mois) est comprise entre +10 et +30 °C et l'humidité relative ne dépasse pas 60 %.
- Rangez le produit dans la mallette **14**.

● **Transport**

- Éteignez le produit.
- Transportez le produit dans sa mallette **14**.
- Protégez le produit contre les chocs et les fortes vibrations, notamment lors du transport dans des véhicules.
- Sécurisez le produit contre tout glissement et basculement.

● **Mise au rebut**

L'emballage se compose de matières recyclables pouvant être mises au rebut dans les déchetteries locales.



Veillez respecter l'identification des matériaux d'emballage pour le tri sélectif, ils sont identifiés avec des abréviations (a) et des chiffres (b) ayant la signification suivante : 1-7 : plastiques / 20-22 : papiers et cartons / 80-98 : matériaux composite.



Votre mairie ou votre municipalité vous renseigneront sur les possibilités de mise au rebut des produits usagés.



Afin de contribuer à la protection de l'environnement, veuillez ne pas jeter votre produit usagé dans les ordures ménagères, mais éliminez-le de manière appropriée. Pour obtenir des renseignements concernant les points de collecte et leurs horaires d'ouverture, vous pouvez contacter votre municipalité.

Les piles / piles rechargeables défectueuses ou usagées doivent être recyclées conformément à la directive 2006/66/CE et ses modifications. Les piles et / ou piles rechargeables et / ou le produit doivent être retournés dans les centres de collecte proposés.

● **Garantie**

Le produit a été fabriqué selon des critères de qualité stricts, et contrôlé consciencieusement avant sa livraison. En cas de défaut de matériau ou de fabrication, vous avez des droits légaux vis-à-vis du vendeur du produit. Vos droits légaux ne sont en aucun cas limités par notre garantie mentionnée ci-dessous.

La garantie de ce produit est de 3 ans à partir de la date d'achat. La période de garantie commence à la date d'achat. Conservez l'original de la preuve d'achat dans un endroit sûr car ce document est nécessaire pour prouver l'achat.

Tout dommage ou défaut déjà présent au moment de l'achat doit être signalé immédiatement après le déballage du produit.

Si le produit présente un défaut de matériau ou de fabrication dans les 3 ans qui suivent la date d'achat, nous le réparerons ou le remplacerons - à notre choix - gratuitement pour vous. La période de garantie n'est pas prolongée par une demande de garantie acceptée. Cette mesure s'applique également pour les pièces remplacées et réparées.

Cette garantie est annulée si le produit a été endommagé ou utilisé ou entretenu de manière incorrecte.

La garantie couvre les défauts de matériels et de fabrication. Cette garantie ne couvre pas les pièces du produit soumises à une usure normale, et qui sont donc considérées comme des pièces d'usure (par exemple les piles, les piles rechargeables, tuyaux, les cartouches d'encre), ni les dommages aux pièces fragiles, par exemple les interrupteurs ou les pièces en verre.

● Faire valoir sa garantie

Pour garantir la rapidité d'exécution de la procédure de garantie, veuillez respecter les indications suivantes :

Veuillez conserver le ticket de caisse et la référence du produit (IAN 437494_2304) à titre de preuve d'achat pour toute demande.

Le numéro de référence de l'article est indiqué sur la plaque d'identification, gravé sur la page de titre de votre manuel (en bas à gauche) ou sur un autocollant apposé sur la face arrière ou inférieure du produit.

En cas de dysfonctionnement du produit, ou de tout autre défaut, contactez en premier lieu le service après-vente par téléphone ou par e-mail aux coordonnées indiquées ci-dessous.

Vous pouvez alors envoyer franco de port tout produit considéré comme défectueux au service clientèle indiqué, accompagné de la preuve d'achat (ticket de caisse) et d'une description écrite du défaut avec mention de sa date d'apparition.

● Service après-vente

FR Service après-vente France

Tél.: 0800904879

E-Mail: owim@lidl.fr

CH Service après-vente Suisse

Tél.: 0800562153

E-Mail: owim@lidl.ch

● Déclaration de conformité UE

DÉCLARATION DE CONFORMITÉ UE

IAN : 437494_2304
Identification du produit : PARKSIDE Outil multifonction
Numéro de modèle : HG10499-CH

L'objet de la déclaration décrit ci-dessus est conforme à la législation d'harmonisation de l'Union applicable:

Directive 2006/42/EC
Directive 2014/30/EU
Directive 2011/65/EU avec toutes les modifications connexes

Références des normes harmonisées pertinentes appliquées ou des autres spécifications techniques par rapport auxquelles la conformité est déclarée :

N° / Pièces
Directive 2006/42/EC
EN 62841-1:2015/A11:2022
EN 62841-2-4:2014
Directive 2014/30/EU
EN IEC 55014-1:2021
EN IEC 55014-2:2021
EN IEC 61000-3-2:2019/A1:2021
EN 61000-3-3:2013/A2:2021

L'objet de la déclaration décrite ci-dessus est conforme à la directive 2011/65/UE du Parlement européen et du Conseil du 8 juin 2011 relative à la limitation de l'utilisation de certaines substances dangereuses dans les équipements électriques et électroniques :

N° / Pièces
Directive 2011/65/UE
EN IEC 63000:2018

Plus d'informations - Autres normes connexes:

N° / Pièces
IEC 60884-1(ed.3):2002+A1:06+A2:13
SN 441011-1:2019+corr1:19
SN 441011-2-1:2019+corr1:19

Détenteur de la documentation technique : OWIM GmbH & Co.KG

Signé par et au nom de :

OWIM GmbH & Co. KG Stiftsbergstraße 1 D-74167 Neckarsulm Allemagne

Cette déclaration de conformité est délivrée sous la seule responsabilité du fabricant.

Traduction de la déclaration de conformité d'origine

Neckarsulm

Lieu

03.08.2023

Date

ppa.Stefan Haensel
Fondé de pouvoir

ppa.Jens Buchheim
Fondé de pouvoir











FR



Elenco dei simboli utilizzati	Pagina	64
Introduzione	Pagina	65
Destinazione d'uso	Pagina	65
Contenuto della confezione	Pagina	66
Descrizione dei componenti	Pagina	67
Specifiche tecniche	Pagina	68
Istruzioni di sicurezza generali	Pagina	70
Avvertenze di sicurezza generali relative agli utensili elettrici	Pagina	70
Avvertenze di sicurezza della levigatrice	Pagina	75
Riduzione di vibrazioni e rumore	Pagina	75
Comportamento in situazioni di emergenza	Pagina	76
Rischi residui	Pagina	76
Primo utilizzo	Pagina	77
Accessori	Pagina	77
Collegamento/rimozione dell'aspiratore di polvere	Pagina	78
Selezione di un accessorio	Pagina	79
Attaccare/rimuovere l'accessorio	Pagina	81
Impostazione della velocità di oscillazione	Pagina	83
Accensione e spegnimento	Pagina	83
Corsa di prova	Pagina	84
Istruzioni di lavoro	Pagina	84
Pulizia e manutenzione	Pagina	85
Pulizia	Pagina	85
Manutenzione	Pagina	86
Riparazione	Pagina	86
Conservazione	Pagina	86
Trasporto	Pagina	87
Smaltimento	Pagina	87
Garanzia	Pagina	88
Gestione dei casi in garanzia	Pagina	89
Assistenza	Pagina	89
Dichiarazione di conformità UE	Pagina	90

Elenco dei simboli utilizzati

Le seguenti avvertenze vengono utilizzate in questo manuale dell'utente, sulla confezione, sull'etichetta di classificazione e sulle etichette del prodotto.

	<p>Questo simbolo significa che è necessario attenersi alle istruzioni quando si utilizza il prodotto.</p>		<p>Spegnere il prodotto e scollegarlo dalla rete elettrica prima di sostituire gli accessori, pulirlo e quando non viene utilizzato.</p>
	<p>Questo segnale di obbligo indica di indossare guanti protettivi adeguati! Seguire le istruzioni di questa avvertenza per evitare lesioni alle mani causate da oggetti o dal contatto con materiali caldi o chimici.</p>		<p>Blocco</p>
			<p>Sblocco</p>
		<p>V</p>	<p>Tensione</p>
	<p>Indossare protezioni per gli occhi.</p>	<p>CE</p>	<p>Il simbolo CE indica che il prodotto è conforme alle direttive UE rilevanti applicabili.</p>
	<p>Indossare protezioni per le orecchie.</p>		
	<p>Indossare una maschera antipolvere.</p>		<p>Simbolo per un prodotto di classe di protezione II (doppio isolamento).</p>
	<p>Corrente/tensione alternata</p>		<p>Avvertenze di sicurezza Istruzioni per l'uso</p>

ELETTROUTENSILE MULTIUSO

● Introduzione

Grazie per aver acquistato questo prodotto, che di seguito sarà denominato "il prodotto".

Si tratta di un prodotto di elevata qualità. Il manuale di istruzioni è parte integrante del prodotto e contiene informazioni importanti sull'uso, la sicurezza e lo smaltimento. Prima dell'uso, familiarizzarsi con il prodotto, le istruzioni e le avvertenze di sicurezza. Pertanto, leggere attentamente le istruzioni e le avvertenze riportate di seguito.

Il prodotto deve essere utilizzato esclusivamente come descritto e per gli scopi specificati. Conservare questo manuale in un luogo sicuro. In caso di cessione del prodotto a terzi, allegare anche tutta la documentazione.

● Destinazione d'uso

Questo Elettrotensile multiuso (di seguito denominato "prodotto" o "utensile elettrico") è stato progettato per segare, tagliare e levigare.

Il prodotto deve essere preferibilmente utilizzato per i seguenti materiali: legno, plastica, materiali per cartongesso, metalli leggeri e non ferrosi, elementi di fissaggio (ad es. chiodi, viti) e piastrelle. Il prodotto è particolarmente indicato per applicazioni a filo e per applicazioni in prossimità del bordo.

Il prodotto può essere usato su materiali duri come ceramica e cemento con accessori adeguati.

Utilizzare sempre gli accessori corretti in base all'uso previsto! Rispettare i requisiti tecnici del prodotto (vedere "Specifiche tecniche") quando si acquistano e utilizzano accessori!

Qualsiasi altro utilizzo o modifica del prodotto è da considerarsi uso improprio e può esporre l'utente a pericoli quali morte, gravi infortuni e danni materiali. Il produttore non è responsabile per eventuali danni causati da un uso improprio del prodotto. Il prodotto non è destinato all'uso commerciale o per qualsiasi altro uso.

● **Contenuto della confezione**

AVVERTENZA!

- Il prodotto e i materiali di imballaggio non sono giocattoli! I bambini non devono giocare con i sacchetti di plastica e le parti di piccole dimensioni perché comportano il rischio di soffocamento.

- 1 Elettro utensile multiuso
- 1 Aspiratore di polvere
- 1 Bocchetta polvere
- 1 Tampone di levigatura
- 18 Carta vetrata
- 2 Lama per sega a immersione
- 1 Lama segmentata
- 1 Raschietto
- 1 Borsa per il trasporto
- 1 Manuale di istruzioni

● Descrizione dei componenti

Fig. A

- 1 Impugnatura principale
- 2 Apertura di ventilazione (ingresso)
- 3 Cavo di alimentazione con spina
- 4 Manopola di controllo della velocità
- 5 Connettore
- 6 Dado di serraggio
- 7 Portautensile
- 8 Leva
- 9 Apertura di ventilazione (uscita)
- 10 Interruttore di accensione/spegnimento
- 11 Bocchetta polvere
- 12 Aspiratore di polvere
- 13 Vite di collegamento
- 14 Borsa per il trasporto

Fig. B

- A1 Raschietto Z52 A1, SS
- A2 Lama segmentata Z85 C3, HCS
- A3 Lama per sega a immersione 32 mm, Z32 C3, HCS
- A4 Lama per sega a tuffo 20 mm, Z20 C3, HCS/HSS
- A5 Tampone di levigatura
- A6 Carta vetrata

Legno: 4 x #60; 4 x #120; 4 x #240, colore rosso

Metallo: 3 x #120; 3 x #240, colore nero

● Specifiche tecniche

Elettrotensile multiuso

Codice modello:	PMFW 310 G4 HG10499-CH
Tensione nominale:	230V ~, 50Hz
Consumo di energia nominale:	310 W
Velocità del motore:	15000 - 21000 min ⁻¹
Velocità di oscillazione:	15000 - 21000 min ⁻¹
Angolo di oscillazione:	3,0°
Classe di protezione:	Class II / 

Valore di emissioni rumorose

I valori misurati sono stati determinati secondo EN 62841. Il livello di rumorosità di classe A dell'utensile elettrico è generalmente il seguente:

Livello di pressione sonora:	L_{pA}	75 dB
Incertezza:	K_{pA}	3 dB
Livello di potenza sonora	L_{WA}	83 dB
Incertezza:	K_{WA}	3 dB

Valore di emissione di vibrazioni

Valori totali di vibrazioni (somma vettoriale triassiale) determinati secondo EN 62841:

Levigatura:

Valore di emissione di vibrazioni:	a_h	1,006 m/s ²
Incertezza:	K	1,5 m/s ²

AVVERTENZA!



Indossare protezioni per le orecchie.

NOTA

- ▶ I valori di emissione acustica e delle vibrazioni dichiarati sono stati misurati tramite il metodo di collaudo standard e possono essere utilizzati per confrontare l'utensile con altri prodotti analoghi.
- ▶ I valori di emissione acustica e delle vibrazioni dichiarati possono essere utilizzati anche per una valutazione preliminare dei livelli di esposizione.

AVVERTENZA!

- ▶ I valori di emissione acustica e delle vibrazioni durante l'uso effettivo dell'utensile elettrico possono variare rispetto ai valori totali dichiarati in base alla modalità di utilizzo dell'utensile e in particolare al tipo di materiale lavorato.
Cercare di minimizzare l'esposizione al rumore e alle vibrazioni.
Esempi di misure per ridurre i rischi causati dalle vibrazioni: indossare guanti durante l'uso dell'utensile e limitare il tempo di utilizzo. È necessario tenere in considerazione tutte le fasi del ciclo di utilizzo, incluso il tempo di arresto, di funzionamento a vuoto e di avvio.



Istruzioni di sicurezza generali

● Avvertenze di sicurezza generali relative agli utensili elettrici

AVVERTENZA!

- ▶ **Consultare tutte le avvertenze di sicurezza, le istruzioni, le illustrazioni e le specifiche fornite insieme a questo utensile elettrico.** Il mancato rispetto delle istruzioni sotto riportate comporta il rischio di scossa elettrica, incendio e/o gravi infortuni.

Conservare tutte le avvertenze e le istruzioni per futuro riferimento.

Il termine "utensile elettrico" utilizzato nelle avvertenze indica un utensile elettrico alimentato tramite rete elettrica (con cavo) o batterie (senza cavo).

Sicurezza dell'area di lavoro

- 1) **Mantenere l'area di lavoro pulita e ben illuminata.** Il disordine e la scarsa illuminazione favoriscono gli incidenti.
- 2) **Non utilizzare gli utensili elettrici in ambienti con atmosfera esplosiva, ad esempio in presenza di liquidi, gas o polveri infiammabili.** Gli utensili elettrici creano scintille che possono incendiare polveri o fumi.
- 3) **Durante l'uso di un utensile elettrico, tenere a distanza i bambini e le persone presenti.** Le distrazioni possono far perdere il controllo dell'utensile elettrico.

Sicurezza elettrica

- 1) **Le spine degli utensili elettrici devono essere adatte al tipo di presa. Non modificare la spina in alcun modo. Non usare adattatori con gli utensili elettrici dotati di messa a terra (collegati a massa).** L'uso di spine originali corrispondenti al tipo di presa riduce il rischio di scossa elettrica.
- 2) **Evitare il contatto fisico con superfici collegate a terra come tubi, radiatori, fornelli elettrici e frigoriferi.** Il rischio di scossa elettrica aumenta se il proprio corpo è collegato a terra.
- 3) **Non esporre gli utensili elettrici a pioggia o umidità.** L'infiltrazione di acqua all'interno di un utensile elettrico aumenta il rischio di scossa elettrica.
- 4) **Non utilizzare il cavo in modo improprio. Non usare il cavo per trasportare, tirare o scollegare l'utensile elettrico dalla presa di corrente. Tenere il cavo al riparo da calore, olio, bordi taglienti o parti in movimento.** La presenza di cavi danneggiati o aggrovigliati aumenta il rischio di scossa elettrica.
- 5) **Durante l'uso di un utensile elettrico all'aperto, utilizzare una prolunga idonea per usi esterni.** L'uso di un cavo idoneo riduce il rischio di scossa elettrica.
- 6) **Se è necessario lavorare in un luogo umido, utilizzare un circuito elettrico dotato di interruttore differenziale (RCD).** L'uso di un interruttore differenziale riduce il rischio di scossa elettrica.

Sicurezza personale

- 1) **Durante l'uso di un utensile elettrico, prestare sempre la massima attenzione e utilizzare il buon senso.** Non usare un utensile elettrico se si è stanchi o sotto l'effetto di droghe, alcol o farmaci. Anche un solo momento di disattenzione durante l'uso dell'utensile elettrico può provocare gravi infortuni.
- 2) **Indossare dispositivi di protezione individuale. Indossare dispositivi di protezione per gli occhi.** I dispositivi di protezione individuale come maschere antipolvere, calzature antiscivolo, caschi e cuffie per le orecchie, se utilizzati quando le circostanze lo richiedono, riducono il rischio di infortuni.
- 3) **Prevenire l'avvio accidentale. Assicurarsi che l'interruttore sia in posizione di arresto prima di sollevare, trasportare o collegare l'utensile elettrico alla presa di corrente e/o alla batteria.** Per ridurre il rischio di incidenti, non trasportare gli utensili elettrici tenendo le dita sull'interruttore e non collegarli alla fonte di alimentazione se l'interruttore è in posizione di avvio.
- 4) **Rimuovere eventuali chiavi di regolazione o avvitaemento prima di avviare l'utensile elettrico.** Una chiave di serraggio rimasta inserita in un elemento mobile dell'utensile elettrico può provocare infortuni.
- 5) **Non allungarsi eccessivamente. Mantenere sempre un buon equilibrio evitando posizioni instabili.** Ciò assicura un miglior controllo dell'utensile elettrico in situazioni impreviste.
- 6) **Vestirsi in modo adeguato. Non indossare indumenti ampi o gioielli. Tenere capelli, indumenti e guanti lontani dalle parti in movimento.** Indumenti ampi, gioielli e capelli lunghi possono impigliarsi nelle parti in movimento.

- 7) **Se sono disponibili dei dispositivi per il collegamento di sistemi per l'estrazione e la raccolta della polvere, assicurarsi che siano collegati e in uso.** L'uso di tali dispositivi può ridurre i rischi derivanti dalla polvere.
- 8) **Non lasciare che la familiarità con l'apparecchio (derivata da un uso frequente) abbassi il livello di attenzione.** Anche una minima distrazione può causare gravi infortuni.

Uso e manutenzione dell'utensile elettrico

- 1) **Non forzare l'utensile elettrico. Utilizzare l'utensile più adatto al lavoro da svolgere.** Un utensile elettrico corretto è più sicuro ed efficace al regime per cui è stato progettato.
- 2) **Non utilizzare l'utensile elettrico se l'interruttore non funziona.** Un utensile elettrico che non può essere controllato dall'interruttore è pericoloso e deve essere riparato.
- 3) **Rimuovere la batteria, se removibile, e/o scollegare l'utensile elettrico dalla rete elettrica prima di regolarlo, riporlo o sostituire gli accessori.** Tali misure preventive riducono il rischio di avvio accidentale dell'utensile elettrico.
- 4) **Riporre gli utensili elettrici fuori dalla portata dei bambini e non permetterne l'uso a persone che non hanno familiarità con l'apparecchio o con queste istruzioni.** Gli utensili elettrici sono pericolosi se utilizzati da persone non competenti.

- 5) **Mantenere gli utensili elettrici e gli accessori in buono stato. Verificare che le parti mobili non siano disallineate o inceppate, che i componenti non siano danneggiati e che non siano presenti altri problemi che potrebbero pregiudicare il corretto funzionamento dell'utensile elettrico. Se l'utensile elettrico è danneggiato, farlo riparare prima di utilizzarlo nuovamente.** Molti incidenti sono provocati da utensili elettrici in cattive condizioni.
- 6) **Mantenere gli accessori di taglio puliti e affilati.** Un'adeguata manutenzione degli accessori da taglio riduce il rischio di inceppamento e facilita il controllo dell'utensile elettrico.
- 7) **Usare l'utensile elettrico, gli accessori, le punte ecc. conformemente a queste istruzioni, tenendo conto delle condizioni dell'area di lavoro e del tipo di lavoro da svolgere.** L'uso dell'utensile elettrico per operazioni diverse da quelle per cui è progettato può comportare situazioni di pericolo.
- 8) **Tenere le impugnature e le superfici di presa asciutte, pulite e prive di olio o grasso.** Impugnature e superfici di presa scivolose non garantiscono l'uso sicuro e il controllo dell'apparecchio in situazioni impreviste.

Riparazioni

- 1) **Affidare la riparazione dell'utensile elettrico a tecnici qualificati usando esclusivamente parti di ricambio identiche.** Ciò garantisce la sicurezza dell'utensile elettrico.

● Avvertenze di sicurezza della levigatrice

AVVERTENZA!

- ▶ La polvere di materiali come vernice al piombo, alcuni tipi di legno e metallo può essere dannosa per la salute.
- ▶ Piombo o materiali contenenti piombo non possono essere lavorati.
- ▶ Il contatto o l'inalazione di questo tipo di polvere può rappresentare un pericolo per l'utente o per le persone vicine.

AVVERTENZA!



Indossare occhiali di sicurezza e una maschera antipolvere!

● Riduzione di vibrazioni e rumore

Per ridurre l'impatto delle vibrazioni e del rumore, limitare il tempo di utilizzo, utilizzare le modalità a basse vibrazioni e rumore e indossare dispositivi di protezione individuale.

Considerare quanto segue per minimizzare il rischio di esposizione a vibrazioni e rumore:

- Utilizzare il prodotto solo come previsto dal suo design e da queste istruzioni.
- Assicurarsi che il prodotto sia in buone condizioni.
- Utilizzare gli accessori appropriati e verificare che siano in buone condizioni.
- Afferrare saldamente le impugnature/superfici di presa.
- Sottoporre il prodotto a manutenzione come indicato in queste istruzioni e lubrificarlo periodicamente (laddove appropriato).
- Programmare il lavoro in modo da distribuire l'uso degli utensili ad alte vibrazioni lungo un periodo di tempo prolungato.

● Comportamento in situazioni di emergenza

Familiarizzare con l'uso di questo prodotto per mezzo di questo manuale dell'utente. Memorizzare le avvertenze di sicurezza e seguirle alla lettera. Ciò contribuirà a prevenire rischi e pericoli.

- Fare sempre attenzione quando si utilizza l'utensile elettrico, in modo da riconoscere e gestire tempestivamente i rischi. Un intervento tempestivo può evitare danni materiali e gravi infortuni.
- Spegnerne il prodotto e scollegarlo dall'alimentazione in caso di anomalie di funzionamento. Fare ispezionare e, se necessario, riparare il prodotto da un tecnico qualificato prima di utilizzarlo di nuovo.

● Rischi residui

Anche se si utilizza questo prodotto in conformità con tutti i requisiti di sicurezza, permangono potenziali rischi di infortuni e danni. I seguenti pericoli possono insorgere in relazione alla struttura e al design di questo prodotto:

- Danni alla salute dovuti alle vibrazioni, se il prodotto viene utilizzato molto a lungo o non viene sottoposto a corretta manutenzione.
- Infortuni o danni materiali causati dalla rottura degli accessori o dall'impatto con oggetti nascosti durante l'uso.
- Pericolo di infortuni e danni materiali causati da oggetti volanti.

NOTA

- ▶ Questo prodotto genera un campo elettromagnetico durante il funzionamento! Tale campo può, in determinate circostanze, interferire con impianti medici attivi o passivi! Per ridurre il rischio di infortuni gravi o mortali, si raccomanda alle persone portatrici di impianti medici di consultare il proprio medico e il produttore dell'impianto prima di utilizzare l'utensile.

● Primo utilizzo

● Accessori

Per utilizzare questo prodotto in modo sicuro e corretto, sono necessari i seguenti accessori, vale a dire utensili e accessori.

- Accessori adatti
- Idonei dispositivi di protezione individuale

Gli accessori e gli utensili sono disponibili presso il rivenditore autorizzato. Al momento dell'acquisto considerare sempre i requisiti tecnici di questo prodotto (vedere "Specifiche tecniche").

Se non si è sicuri, chiedere a uno specialista qualificato e farsi consigliare dal proprio rivenditore di fiducia.

NOTA

- ▶ Questo manuale utente contiene informazioni e suggerimenti per diversi accessori e il loro utilizzo. Gli accessori raffigurati non sono inclusi nella spedizione (vedere "Contenuto della confezione"), ma hanno lo scopo di indicare ulteriori possibilità di utilizzo di questo prodotto.

AVVERTENZA!

- ▶ Non utilizzare accessori non raccomandati da Parkside. Ciò potrebbe causare scosse elettriche o incendi.

AVVERTENZA!



Spegnere il prodotto e scollegarlo dalla rete elettrica prima di sostituire gli accessori, pulirlo e quando non viene utilizzato.

● Collegamento/rimozione dell'aspiratore di polvere

⚠ AVVERTENZA! RISCHIO DI INCENDIO!

- ▶ L'uso di utensili elettrici che possono essere collegati ad un aspirapolvere costituiscono un pericolo di incendio! Condizioni sfavorevoli, ad es. scintille, levigatura di metallo o pezzi di metallo nel legno, la polvere di legno all'interno del sacchetto di aspirazione possono causare un incendio. Ciò può verificarsi in particolare se la polvere di legno è mescolata con particelle di vernice o altri prodotti chimici e il prodotto su cui si lavora si riscalda dopo lunghi periodi di lavoro. Evitare quindi il surriscaldamento del materiale abrasivo e del prodotto. Svuotare sempre il sacchetto dell'aspirapolvere prima di fare delle pause.
- ▶ Utilizzare sempre un aspiratore di polvere.
- ▶ Assicurarsi che l'area di lavoro sia ben ventilata.
- ▶ Rispettare le regole applicabili del proprio paese in merito ai materiali su cui si sta lavorando.

NOTA

- ▶ Collegamento o rimozione dell'aspiratore di polvere **12**: Utilizzare un cacciavite a croce (non incluso).

(Fig. C)

Collegamento dell'aspiratore di polvere

- Posizionare l'aspiratore di polvere **12** nella parte inferiore del prodotto.
- Allineare la vite di connessione **13** con il foro nel connettore **5**.
- Tenere la maniglia principale **1**. Girare il prodotto di 90°.
- Utilizzare un cacciavite a croce (non incluso) per ruotare la vite di connessione **13** in senso orario fino al completo serraggio.
- Premere leggermente la bocchetta polvere **11** sull'aspiratore per la polvere **12** finché non sono saldamente collegati l'una all'altro.

- È possibile orientare la bocchetta polvere **11** in diverse direzioni per adattarsi a diversi ambienti di lavoro.

Rimozione dell'aspiratore di polvere

- Ruotare la vite di collegamento **13** in senso antiorario fino a completa allentamento.
- Rimuovere l'aspiratore di polvere **12** dal prodotto.

● Selezione di un accessorio

NOTA

- ▶ I seguenti accessori sono i tipi più comuni.
- ▶ Se lo si desidera, consultare i rivenditori specializzati per ulteriori accessori.

Lama per taglio a tuffo

(Fig. B, **A3**, **A4**)

- Materiali:**
- Legno
 - Plastica
 - Gesso
 - altri materiali morbidi

- Utilizzo:**
- Tagli di interruzione
 - Tagli a tuffo
 - Taglio vicino al bordo, anche in punti difficili da raggiungere

- Esempio:**
- Taglio di tacche in pareti leggere

Lama segmentata

(Fig. B, A2)

- Materiali:**
- Legno
 - Plastica
 - Altri materiali morbidi

- Utilizzo:**
- Tagli di interruzione
 - Segare vicino al bordo

- Esempi:**
- Tacche di taglio
 - Taglio di strisce, tubi di piccola sezione o profilati

Raschietto

(Fig. B, A1)

- Materiali:**
- Residui di malta/cemento
 - Adesivo per piastrelle/moquette
 - Residui di vernice/silicone

- Utilizzo:**
- Rimozione di residui di materiale

- Esempio:**
- Rimozione di residui di adesivo per moquette sui pavimenti

Carta abrasiva

(Fig. B, A6)

- Materiali:**
- Legno e metallo
 - Legno*
 - Metallo*
 - * a seconda del foglio abrasivo

- Utilizzo:**
- Levigatura lungo i bordi
 - Levigatura lungo aree difficili da raggiungere

● Attaccare/rimuovere l'accessorio

(Fig. D)

ATTENZIONE! RISCHIO DI LESIONI!



Gli accessori possono essere affilati e surriscaldarsi durante l'uso. Indossare sempre guanti protettivi quando si maneggiano gli accessori!

AVVERTENZA!



Spegnere il prodotto e scollegarlo dalla rete elettrica prima di sostituire gli accessori, pulirlo e quando non viene utilizzato.

ATTENZIONE! RISCHIO DI LESIONI!

- ▶ Tenere le mani lontane dall'accessorio quando il prodotto è in funzione.

NOTA

- ▶ Per utilizzare l'aspiratore di polvere 12, è necessario collegarlo prima dell'accessorio (vedere "Collegamento/rimozione dell'aspiratore di polvere").

Inserimento dell'accessorio

(Fig. D)

1. Piegarla la leva **8** completamente verso l'alto (180°).
Il dado di serraggio **6** viene sollevato e consente l'accesso al porta-accessorio **7**.
2. Inserimento dell'estremità aperta degli accessori nel porta-accessorio **7**.

NOTA

- ▶ È possibile fissare gli accessori nel porta-accessori **7** in qualsiasi posizione di bloccaggio (Fig. E).

Serraggio dell'accessorio

(Fig. D)

- Spingere la leva di rilascio dell'utensile **8** completamente verso il basso in posizione "LOCK" (BLOCCO).

Rimozione dell'accessorio

(Fig. D)

- Piegarla la leva di rilascio dell'utensile **8** completamente verso l'alto (180°).
- Estrarre l'accessorio dal porta-accessorio **7**.
- Dopo aver rimosso l'accessorio: Spingere la leva di rilascio dell'utensile **8** completamente verso il basso nella posizione "LOCK".

● Impostazione della velocità di oscillazione

- Utilizzare la ghiera di controllo della velocità  per impostare la velocità di oscillazione (Fig. G).

Impostazione 1: velocità di oscillazione bassa

Impostazione 6: velocità di oscillazione alta

NOTA

- ▶ La velocità di oscillazione richiesta varia a seconda del materiale e delle condizioni di lavoro e può essere determinata mediante test.
- ▶ La velocità di oscillazione può essere modificata anche durante il funzionamento.

● Accensione e spegnimento

ATTENZIONE! RISCHIO DI LESIONI!



Indossare sempre guanti di protezione durante l'uso del prodotto.

ATTENZIONE! RISCHIO DI LESIONI!

- ▶ Tenere sempre il prodotto con entrambe le mani durante il lavoro (Fig. F).

ATTENZIONE! RISCHIO DI LESIONI!

- ▶ Tenere le mani lontane dall'accessorio quando il prodotto è in funzione.

ATTENZIONE! SUSSISTONO RISCHI CHE METTONO A REPENTAGLIO LA SALUTE!

- ▶ Non lavorare mai su materiali contenenti amianto. L'amianto è considerato cancerogeno.

(Fig. H)

- **Accensione:** Far scorrere l'interruttore on/off **10** in avanti (**ON**).
- **Spegnimento:** Far scorrere indietro l'interruttore di accensione **10** (**OFF**).

● **Corsa di prova**

NOTA

- ▶ Eseguire sempre una corsa di prova a vuoto prima di iniziare il lavoro e dopo ogni sostituzione di accessori.
La corsa di prova serve per assicurarsi che gli accessori siano correttamente bloccati in posizione e non si allentino durante il funzionamento.

● **Istruzioni di lavoro**

Principio di funzionamento:

- Il motore oscillante consente all'accessorio di oscillare avanti e indietro da 15000 a 21000 volte al minuto. Ciò consente una maggiore precisione negli spazi più ristretti.

Segare/tagliare:

- Utilizzare solo lame non danneggiate e prive di difetti. Le lame piegate o non affilate possono rompersi.
- Osservare la legge e le raccomandazioni dei produttori di materiali durante il taglio di materiali da costruzione leggeri.
- Solo materiali morbidi come legno dolce, cartongesso ecc. possono essere lavorati con il taglio a immersione!

Levigatura:

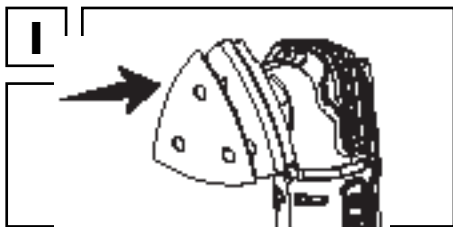

- **Attaccare la carta abrasiva:** Premere la carta abrasiva **A6** sul platorello **A5** (Fig. I).
- **Rimozione della carta abrasiva:** Staccare la carta abrasiva **A6** dal bordo del platorello **A5** e rimuoverla.
- Applicare una pressione uniforme per prolungare la durata dei fogli abrasivi.

● Pulizia e manutenzione

⚠ AVVERTENZA!



Spegnere il prodotto e scollegarlo dalla rete elettrica prima di sostituire gli accessori, pulirlo e quando non viene utilizzato.

● Pulizia

- Non permettere mai che liquidi entrino nel prodotto.
- Il prodotto deve essere tenuto sempre pulito, asciutto e senza tracce di olio o grasso. Rimuovere polvere e sporco dal prodotto dopo ogni utilizzo e prima di riporlo.
- Una pulizia regolare e corretta contribuirà a garantire un uso sicuro e a prolungare la durata del prodotto.
- Pulire il prodotto con un panno asciutto. Utilizzare una spazzola morbida per le aree difficili da raggiungere.
- Pulire in particolare l'apertura di ventilazione **2** e **9** dopo ogni utilizzo con un panno e una spazzola morbida.
- Le prese d'aria devono essere sempre libere.

NOTA

- ▶ Non utilizzare prodotti chimici, alcalini o abrasivi oppure detergenti o disinfettanti aggressivi per pulire il prodotto, perché potrebbero danneggiare le superfici.

● Manutenzione

- Il prodotto non necessita di manutenzione.
- Prima e dopo ogni utilizzo, controllare che il prodotto e le gli accessori non siano usurati o danneggiati. Se necessario, sostituirli con dei nuovi come descritto in questo manuale utente. Rispettare i requisiti tecnici (vedere "Dati tecnici").
- Verificare l'integrità delle coperture e dei dispositivi di sicurezza e la corretta installazione. Sostituire se necessario.

● Riparazione

AVVERTENZA! Rischio di infortuni!

- ▶ Se il cavo di alimentazione  è danneggiato, deve essere sostituito dal produttore, da un suo agente di assistenza o da personale similmente qualificato per evitare rischi.
- Questo prodotto non contiene parti riparabili dall'utente. Contattare un centro di assistenza autorizzato o una persona similmente qualificata per farlo controllare e riparare.

● Conservazione

- Spegner il prodotto.
- Pulire il prodotto come descritto in precedenza.
- Conservare il prodotto e i suoi accessori in un luogo buio, asciutto, al riparo dal gelo e ben ventilato.
- Conservare sempre il prodotto in un luogo inaccessibile ai bambini. La temperatura ideale di stoccaggio a lungo termine (più di 3 mesi) è compresa tra + 10 e + 30 °C e l'umidità relativa non supera il 60%.

- Conservare il prodotto nella sua borsa per il trasporto **14**.

● **Trasporto**

- Spegnere il prodotto.
- Trasportare il prodotto nella sua borsa per il trasporto **14**.
- Proteggere il prodotto da urti violenti o forti vibrazioni che possono verificarsi durante il trasporto su veicoli.
- Fissare il prodotto per evitare che scivoli o cada.

● **Smaltimento**

L'imballaggio è composto da materiali ecologici che possono essere smaltiti presso i siti di raccolta locali per il riciclo.



Osservare l'identificazione dei materiali di imballaggio per lo smaltimento differenziato, i quali sono contrassegnati da abbreviazioni (a) e da numeri (b) con il seguente significato: 1-7: plastiche / 20-22: carta e cartone / 80-98: materiali compositi.



E' possibile informarsi circa le possibilità di smaltimento del prodotto usato presso l'amministrazione comunale o cittadina.



Per questioni di tutela ambientale non gettare il prodotto usato tra i rifiuti domestici, ma provvedere invece al suo corretto smaltimento. Presso l'amministrazione competente è possibile ricevere informazioni circa i siti di raccolta e i relativi orari di apertura.

Le batterie / gli accumulatori difettosi o usati devono essere riciclati secondo la direttiva 2006/66/CE e relative modifiche. Smaltire le batterie / gli accumulatori e / o il prodotto presso i punti di raccolta indicati.

● **Garanzia**

Il prodotto è stato fabbricato accuratamente secondo severe direttive di qualità ed è stato controllato meticolosamente prima della consegna. In caso di difetti di materiale o fabbricazione l'acquirente può far valere diritti legali nei confronti del venditore. La nostra garanzia sotto riportata non costituisce alcun limite ai diritti legali dell'acquirente.

Questo prodotto è garantito per 3 anni con decorrenza dalla data di acquisto. La garanzia decorre dalla data d'acquisto. Conservare lo scontrino originale in un posto sicuro perché questo documento viene richiesto come prova dell'avvenuto acquisto.

Tutti i danni o difetti presenti già al momento dell'acquisto devono essere comunicati subito dopo l'apertura della confezione.

Se entro 3 anni dalla data di acquisto di questo prodotto si rileva un difetto di materiale o di fabbricazione, noi procederemo, a nostra discrezione, alla riparazione o sostituzione gratuite del prodotto o al rimborso del prezzo di acquisto. Un eventuale intervento in garanzia non prolunga né rinnova il periodo di garanzia stesso. Ciò vale anche per le parti sostituite e riparate.

Questa garanzia decade in caso di danneggiamento oppure uso o manutenzione impropri del prodotto.

La garanzia copre i difetti di materiale e fabbricazione. Questa garanzia non si applica a parti del prodotto soggette a normale usura e da considerarsi quindi usurabili (ad es. batterie, accumulatori, tubi flessibili, cartucce colorate) né a danni su parti fragili, come ad es. interruttore o parti realizzate in vetro.

● Gestione dei casi in garanzia

Per garantire un rapido disbrigo delle proprie pratiche, seguire le istruzioni seguenti:

Per ogni richiesta si prega di conservare lo scontrino e il codice dell'articolo (IAN 437494_2304) come prova d'acquisto.

Il numero d'articolo può essere dedotto dalla targhetta, da un'incisione, dal frontespizio delle istruzioni (in basso a sinistra) oppure dall'adesivo applicato sul retro o sul lato inferiore.

In caso di disfunzioni o avarie, contattare innanzitutto i partner di assistenza elencati di seguito telefonicamente oppure via e-mail.

Si può inviare il prodotto ritenuto difettoso all'indirizzo del centro di assistenza indicato con spedizione esente da affrancatura, completo del documento di acquisto (scontrino) e della descrizione del difetto, specificando anche quando tale difetto si è verificato.

● Assistenza

IT

Assistenza Italia

Tel.: 800790789

E-Mail: owim@lidl.it

CH

Assistenza Svizzera

Tel.: 0800562153

E-Mail: owim@lidl.ch

● Dichiarazione di conformità UE

DICHIARAZIONE DI CONFORMITÀ UE

IAN: 437494_2304
Identificazione del prodotto: PARKSIDE Elettroutensile multiuso
Numero di modello: HG10499-CH

L'oggetto della dichiarazione di cui sopra è conforme alla pertinente normativa di armonizzazione dell'Unione:

Directive 2006/42/EC
Directive 2014/30/EU
Directive 2011/65/EU con tutte le relative modifiche

Riferimento alle pertinenti norme armonizzate utilizzate o riferimenti alle altre specifiche tecniche in relazione alle quali è dichiarata la conformità:

N° / Parti
Directive 2006/42/EC
EN 62841-1:2015/A11:2022
EN 62841-2-4:2014
Directive 2014/30/EU
EN IEC 55014-1:2021
EN IEC 55014-2:2021
EN IEC 61000-3-2:2019/A1:2021
EN 61000-3-3:2013/A2:2021

L'oggetto della dichiarazione di cui sopra è conforme alla direttiva 2011/65/UE del Parlamento europeo e del Consiglio, dell'8 giugno 2011, sulla restrizione dell'uso di determinate sostanze pericolose nelle apparecchiature elettriche ed elettroniche:

N° / Parti
Direttiva 2011/65/UE
EN IEC 63000:2018

Informazioni aggiuntive - Altri standards correlati:

N° / Parti
IEC 60884-1(ed.3):2002+A1:06+A2:13
SN 441011-1:2019+corr1:19
SN 441011-2-1:2019+corr1:19

Depositorio della documentazione tecnica: OWIM GmbH & Co.KG

Firmato a nome e per conto di:

OWIM GmbH & Co. KG Stiftsbergstraße 1 D-74167 Neckarsulm Germania

La presente dichiarazione di conformità è rilasciata sotto la sola responsabilità del produttore.

Traduzione della dichiarazione di conformità originale

Neckarsulm
Luogo

03.08.2023
Data

ppa.Stefan Haensel
Authorised Signatory

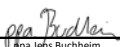
ppa.Jørgen Buchheim
Authorised Signatory

IT

