

Melnera®



www.lidl-service.com



140 LED FAIRY LIGHTS

GB IE NI

140 LED FAIRY LIGHTS

Operation and safety notes

FR BE

GUIRLANDE LUMINEUSE À LED

Instructions d'utilisation et consignes de sécurité

DE AT CH

LED-LICHTERKETTE

Bedienungs- und Sicherheitshinweise

DK

LED-LYSKÆDE

Brugs- og sikkerhedsanvisninger

NL BE

LED-VERLICHTINGSKETING

Bedienings- en veiligheidsinstructies

IAN 304960

DK BE NL

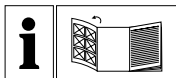



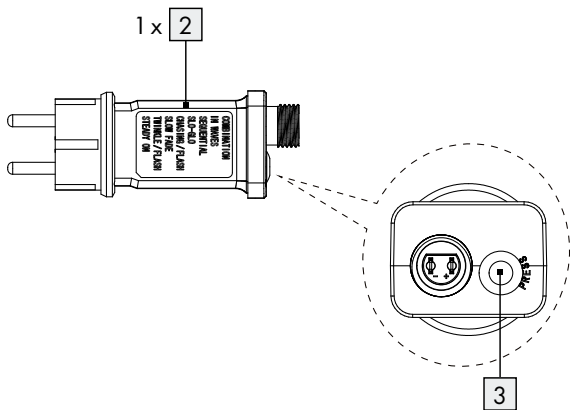
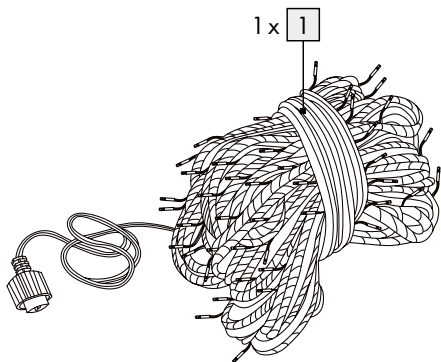





GB/IE/NL	Operation and safety notes	Page	5
DK	Brugs- og sikkerhedsanvisninger	Side	14
FR/BE	Instructions d'utilisation et consignes de sécurité	Page	23
NL/BE	Bedienings- en veiligheidsinstructies	Pagina	33
DE/AT/CH	Bedienungs- und Sicherheitshinweise	Seite	43



List of pictograms used	Page 6
Introduction	Page 6
Proper use.....	Page 7
Delivery scope.....	Page 7
Description of parts.....	Page 7
Technical data.....	Page 7
Safety information	Page 8
Use	Page 10
Timer function	Page 11
Cleaning and care	Page 12
Disposal	Page 12
Warranty	Page 13

List of pictograms used

	Observe the warnings and safety notices!		Short-circuit proof safety transformer
	Alternating current (Type of current and voltage)		Separate control unit
	Direct current (Type of current and voltage)		Suitable for in- and outdoor use
	Danger to life and risk of accidents for infants and children!	IP44	Splashproof
	This icon indicates that the product is mains operated.		This icon indicates that the length of the 140 LED fairy light is approx. 18.9 m and the power cable is approx. 5 m.

140 LED fairy lights

● Introduction

We congratulate you on the purchase of your new product. You have chosen a high quality product. The instructions for use are part of the product. They contain important information concerning safety, use and disposal. Before using the product, please familiarise yourself with all of the safety information and instructions for use. Only use the product as described and for the specified applications. If you pass the product on to anyone else, please ensure that you also pass on all the documentation with it.

● Proper use

This product is suitable for indoors and outdoor use. This product is intended for use in private, domestic environment only and not for commercial purposes.

● Delivery scope

1 light chain

1 operating manual

1 mains adapter

● Description of parts

1 Light chain

3 Timer button

2 Mains adapter

● Technical data

Light chain + mains adapter:

Total power consumption: 3.2 W

Light chain **1**:

Operating voltage: 31 V~ (alternating current)

LED: 140 LEDs x max. 0.06 W, 3 V===
(direct current) (LEDs are non-replaceable)

Protection system: IP44 (Splashproof)

Light chain (Model No. HG02542) TÜV / SÜD GS tested.

Mains adapter **2**:

Nominal voltage primary: 220-240 V~, 50-60 Hz

Nominal voltage secondary: 31 V~, 3.6 W

Protection system: IP44 (Splashproof)

Protection class: II / 

Mains adapter (Model No. JT-EL / FC31V3.6W-H1-IP44)

SGS / GS certified.



Safety information

BEFORE USING THE PRODUCT, PLEASE FAMILIARISE YOURSELF WITH ALL OF THE SAFETY INFORMATION AND INSTRUCTIONS FOR USE! WHEN PASSING THIS PRODUCT ON TO OTHERS, PLEASE ALSO INCLUDE ALL THE DOCUMENTS!

In the case of damage resulting from non-compliance with these operating instructions the guarantee claim becomes invalid! No liability is accepted for consequential damage! In the case of material damage or personal injury caused by incorrect handling or non-compliance with the safety instructions, no liability is accepted!

-  **WARNING! DANGER OF DEATH AND ACCIDENTS FOR TODDLERS AND CHILDREN!**
Never leave children unsupervised with the packaging material. The packaging material represents a danger of suffocation. Children frequently underestimate the dangers. Please keep children away from the product at all times.
- This product is not a toy and should not be played by children. Children are not able to understand the dangers that can occur when handling this product.
- This product can be used by children aged from 8 years and above and persons with reduced physical, sensory or mental capabilities or lack of experience and knowledge if they have been given supervision or instruction concerning use of the product in a safe way and understand the hazards involved. Children shall not play with the product. Cleaning and user maintenance shall not be made by children without supervision.

- Ensure that the product is installed by suitably experienced or qualified persons only.

⚠ CAUTION! RISK OF OVERHEATING! Do not operate the product inside the packaging.

- Do not pull the product cable and make sure it is laid down properly so that no one walks or trips over it.
- The product can be used on all surfaces officially classified as being of “normal flammability”.
- Do not attach any other objects to the product.



Avoid the danger of death from electric shock!

- Before use, ensure that the mains voltage available is the same as the required operating voltage for the product (220–240 V~).
- Before connecting the product to the mains you should always check the product and the mains adapter **[2]** for any damage.
- Please ensure that all the fitting sockets have a LED in them.
- Never use the product if you discover that it is damaged in any way.
- This product’s external flexible tube is non-replaceable. Hence if it becomes damaged you must dispose of the entire product.
- This product does not contain any parts which can be serviced by the user. The LEDs cannot be replaced.
- Only use the product with the supplied mains adapter **[2]** for the type (Model No. JT-EL/FC31V3.6W-H1-IP44); all warranty claims will otherwise expire.
- Never open any of the electrical parts or insert any kind of object into them.
- Protect the power cable from sharp edges, mechanical loads and hot surfaces.
- Do not install with sharp fasteners or nails.

- Always unplug the mains adapter **2** from the socket before installation, dismantling or cleaning.
- Never touch the product plug or the product itself with wet hands.
- The product must not be electrically connected to other light chain.
- If the product is not in use for any length of time (e.g. holidays), disconnect them from the power cable.
- If you have any questions about the product or are unsure about any of its aspects, please seek the advice of an electrical equipment specialist.
- The product is protected against splashes of water (IP44) as long as the socket meets the minimum protection standard.
- The product is only suited for use with the included mains adapter (JT-EL/FC3 1V3.6W-H1-IP44).
- Please note that the main adapter **2** continues to draw a small amount of power even if the lamp is turned off as long as the main adapter **2** is plugged into a power outlet. To switch the product off completely, unplug the main adapter **2** from the socket.
- The LEDs are not replaceable.
- If the LEDs fail at the end of their lives, the entire product must be replaced.

● Use

Note: Remove all packaging materials from the product.

Note: The product has eight different lighting modes.

- Insert the supply line plug into the socket of the mains adapter **2**. Make sure the recess on the power supply and on the plug of the supply line are aligned. Turn clockwise tighten the union nut.
- Plug the mains adapter **2** into the socket.
- The product is now switched on.

- Press the timer button **3** to switch to the next lighting mode. When you reach lighting mode 8, the next press of the button switches the product back into lighting mode 1.
The light mode is listed as below:
 1. combination (combination of all lighting mode)
 2. in wave (LED lighting flashing in changing frequency)
 3. sequential (blue-green LED and red-orange LED light up alternating)
 4. Slo-Glo (blue-green LED and red-orange LED slowly light up alternating)
 5. chasing/flash (blue-green LED and red-orange LED flash alternating)
 6. slow fade (LED light up and fade out slowly)
 7. twinkle/flash (blue-green LED and red-orange LED light up alternating like twinkle)
 8. steady on (all LED on)
- To switch the product off, disconnect the mains adapter **2** from the socket.

● **Timer function**

- To switch on the timer function, press and hold 2 second the timer button **3** after the product is connected to the socket of power cable. The timer button **3** will light up green when the timer function is activated.
- The product glows permanently for 6 hours and will be followed by a subsequent pause of 18 hours. Afterwards, the product will light up again at its designated turn on time for 6 hours followed by a subsequent pause of 18 hours.
- To switch off the timer function, press and hold 2 second the timer button **3** again and the light of the timer button **3** will be turned off.

- When the timer function is switched off, the product glows continuously. To switch off the product completely, the mains adapter  has to be unplugged from the socket.

● Cleaning and care

 **CAUTION! RISK OF ELECTRIC SHOCK!** First remove the mains adapter  from the socket.

 **CAUTION! DANGER OF ELECTRIC SHOCK!** For reasons of electrical safety the product must never be cleaned with water or other liquids or immersed in water.

- Do not use any solvents, petrol or similar items. This would damage the product.
- Only a dry, lint-free cloth should be used for cleaning.

● Disposal

The packaging is made entirely of recyclable materials, which you may dispose of at local recycling facilities.



Observe the marking of the packaging materials for waste separation, which are marked with abbreviations (a) and numbers (b) with following meaning: 1-7: plastics / 20-22: paper and fibreboard / 80-98: composite materials.



The product and packaging materials are recyclable, dispose of it separately for better waste treatment. The Triman logo is valid in France only.



Contact your local refuse disposal authority for more details of how to dispose of your worn-out product.



To help protect the environment, please dispose of the product properly when it has reached the end of its useful life and not in the household waste. Information on collection points and their opening hours can be obtained from your local authority.

● Warranty

The product has been manufactured to strict quality guidelines and meticulously examined before delivery. In the event of product defects you have legal rights against the retailer of this product. Your legal rights are not limited in any way by our warranty detailed below.

The warranty for this product is 3 years from the date of purchase. Should this product show any fault in materials or manufacture within 3 years from the date of purchase, we will repair or replace it – at our choice – free of charge to you.









The warranty period begins on the date of purchase. Please keep the original sales receipt in a safe location. This document is required as your proof of purchase. This warranty becomes void if the product has been damaged, or used or maintained improperly.

The warranty applies to defects in material or manufacture. This warranty does not cover product parts subject to normal wear, thus possibly considered consumables (e.g. batteries) or for damage to fragile parts, e.g. switches, rechargeable batteries or glass parts.

CE IP44

Billedtekst til de anvendte piktogrammer	Side 15
Indledning	Side 15
Formålsbestemt anvendelse	Side 16
Leverede dele	Side 16
Beskrivelse af de enkelte dele	Side 16
Tekniske data.....	Side 16
Sikkerhedshenvisninger	Side 17
Anvendelse	Side 19
Timer-funktion	Side 20
Rengøring og pleje	Side 20
Bortskaffelse	Side 21
Garanti	Side 22

Billedtekst til de anvendte piktogrammer

	Overhold advarsels- og sikkerhedshenvisningerne!		Kortslutningssikker sikkerhedstransformator
	Vekselstrøm (strøm- og spændingsform)		Uafhængigt driftsapparat
	Jævnstrøm (strøm- og spændingsform)		Egnet til inden- og udendørsbrug
	Livs- og ulykkesfare for småbørn og børn!	IP44	Sprøjtevandsbeskyttet
	Dette symbol viser, at produktet for drift skal være tilsluttet strømnettet.		Dette symbol viser, at LED-lyskæden er ca. 18,9 m, og at netkablet er ca. 5 m langt.

LED-lyskæde

● Indledning

Hjerteligt tillykke med købet af deres nye produkt. Du har besluttet dig for et produkt af høj kvalitet. Brugervejledningen er en del af dette produkt. Den indeholder vigtige informationer om sikkerhed, brug og bortskaffelse. Gør dig inden ibrugtagning af produktet fortrolig med alle betjenings- og sikkerhedsanvisninger. Benyt kun produktet som beskrevet og til de oplyste formål. Videregiv alle papirer, hvis du giver produktet videre til tredjemand.

● Formålsbestemt anvendelse

Dette produkt er egnet til inden- og udendørs brug. Produktet er udelukkende beregnet til brug i private hjem og ikke til erhvervsmæssig brug.

● Leverede dele

1 Lyskæde

1 Betjeningsvejledning

1 Strømforsyning

● Beskrivelse af de enkelte dele

1 Lyskæde

3 Timer-tast

2 Strømforsyning

● Tekniske data

Lyskæde + strømforsyning:

Elforbrug: 3,2 W

Lyskæde **1**:

Driftsspænding: 31 V~ (vekselstrøm)

LED: 140 LED'er x max. 0,06 W, 3 V===
(jævnstrøm) (LED'erne kan ikke udskiftes)

Beskyttelsestype: IP44 (sprøjttevandsbeskyttet)

Lyskæde (model-nr. HG02542) TÜV / SÜD GS testet.

Strømforsyning **2**:

Nominal spænding primær: 220-240 V~, 50-60 Hz

Nominal spænding sekundær: 31 V~, 3,6 W

Beskyttelsestype: IP44 (sprøjttevandsbeskyttet)

Beskyttelsesklasse: II /

Strømforsyning (model-nr. JT-EL/FC31V3.6W-H1-IP44) SGS/GS certificeret.



Sikkerhedshenvisninger

GØR DIG FORTROLIG MED ALLE BETJENINGS- OG SIKKERHEDSHENVISNINGER, INDEEN PRODUKTET BRUGES FOR FØRSTE GANG! UDLEVER DESUDEN ALLE DOKUMENTER VED OVERDRAGELSE AF PRODUKTET TIL TREDJEMAND!

Ved skader, som forårsages af misligholdelse af denne betjeningsvejledning, ophører garantikravet! For følgeskader overtages der ingen hæftelse! Ved materielle skader eller personskader, som forårsages gennem uhensigtsmæssig håndtering eller misligholdelse af sikkerhedshenvisningerne, overtages der ikke nogen hæftelse!

-  **⚠ ADVARSEL! LIVS- OG ULYKKEFARE FOR SMÅBØRN OG BØRN!** Lad aldrig børn være uden opsyn med emballagen. Der er fare for kvælning gennem emballagen. Børn undervurderer ofte farerne. Hold altid børn på afstand af produktet.
- Dette produkt er ikke legetøj og må ikke bruges af børn. Børn kan ikke se de farer, som opstår ved brug af produktet.
- Dette produkt kan benyttes af børn fra 8-års alderen og opad samt af personer med forringede fysiske, følelsesmæssige eller mentale evner eller mangel på erfaring og viden, når de er under opsyn eller er blevet vejledt i forhold til brug af produktet og forstår de dermed forbundne farer. Børn må ikke lege med produktet. Rengøring og brugervedligeholdelse må ikke foretages af børn, medmindre de er under opsyn.
- Sørg for, at produktet kun monteres af fagkyndige personer.
- **⚠ ADVARSEL! FARE FOR OVEROPHEDNING!** Brug ikke produktet i emballagen.

- Træk ikke i produktets netledning, og sørg for at den ligger sådan, at der ikke er nogen, der kan løbe eller snuble over den.
- Produktet kan anvendes på alle normalt antændelige overflader.
- Fastgør ikke yderligere genstande til produktet.



Undgå livsfare gennem elektriske stød!

- Kontroller inden brug, at den tilstedeværende netspænding stemmer overens med produktets nødvendige spænding (220–240 V~).
- Kontroller før hver tilslutning til nettet produktet og strømforsyningen **2** for eventuelle skader.
- Sørg for, at alle lampefatninger er forsynet med en LED.
- Anvend ikke produktet, hvis der kan konstateres eventuelle skader.
- Dette produkts ydre fleksible netledning kan ikke udskiftes; hvis netledningen er beskadiget, skal hele produktet bortskaffes.
- Dette produkt indeholder ingen dele, som kan vedligeholdes af forbrugeren. LED'erne kan ikke udskiftes.
- Anvend kun produktet med den medleverede strømforsyning **2** af typen (model-nr. JT-EL/FC31V3.6W-H1-IP44), ellers bortfalder ethvert garantikrav.
- De elektriske dele må aldrig åbnes, og der må ikke stikkes genstande ind i dem.
- Beskyt ledningen mod skarpe kanter, mekanisk belastning og varme overflader.
- Må ikke fastgøres med skarpe klemmer eller søm.
- Træk altid strømforsyningen **2** ud af stikkontakten inden montage, demontering eller rengøring.
- Rør hverken ved produktets stik eller ved selve produktet med våde hænder.
- Produktet må ikke elektrisk forbindes med andre lyskæder.

- Adskil produktet fra strømnettet, hvis det ikke bruges i længere tid (f.eks. i ferien).
- Hvis du har spørgsmål til produktet, eller hvis der er noget, du ikke er sikker på, kan du spørge en elektroforhandler til råds.
- Produktet er sprøjevandsbeskyttet (IP44), hvis stikkontakten svarer til den mindste beskyttelsesstandard.
- Produktet er kun egnet til drift med den medfølgende strømforsyning (JT-EL/FC31V3.6W-H1-IP44).
- Bemærk, at strømforsyningen **2** fortsætter med at bruge lav strøm, selvom lysartiklen ikke er i drift, så længe strømforsyningen **2** er tilsluttet en stikkontakt. For at slukke helt skal du fjerne strømforsyningen **2** fra stikkontakten.
- LED'erne kan ikke udskiftes.
- Hvis LED'erne i slutningen af deres levetid går ud, skal hele produktet udskiftes.

● Anvendelse

Bemærk: Fjern alt emballage fra produktet.

Bemærk: Produktet har otte forskellige lysmodi.

- Sæt stikket fra netledningen i strømforsyningens **2** bøsning. Sørg for at udsparingerne på strømforsyningen og netledningens stik er indstillet rigtigt i forhold til hinanden. Spænd omløbermøtrikken fast i retning med uret.
- Sæt strømforsyningen **2** ind i stikkontakten.
- Produktet er tændt.
- Tryk på timer-tasten **3** for at skifte fra et lysmodus til et andet. Så snart lysmodus 8 er nået, skifter produktet gennem fornyet trykken på tasten igen til lysmodus 1.

Lysmoduset bliver anført som følger:

1. kombination (kombination af alle lysmodi)
 2. lysbølger (LED-belysningen lyser i forskelligt stærke frekvenser)
 3. sekventielt (de blå-grønne og rød-orangefarvede LED'er lyser skiftevis)
 4. slo-Glo (de blå-grønne og rød-orangefarvede LED'er lyser skiftevis langsomt)
 5. blinker (de blå-grønne og rød-orangefarvede LED'er blinker skiftevis)
 6. langsomt farveskift (LED'erne lyser og skifter langsomt farve)
 7. kort glimt (de blå-grønne og rød-orangefarvede LED'er glimter skiftevis)
 8. konstant lys (alle LED'er er tændt)
- For at slukke skal du trække strømforsyningen **2** ud af stikdåsen.

● Timer-funktion

- For at tænde for timer-funktionen skal du trykke på timer-tasten **3** og holde den inde i 2 sekunder, efter at du har sluttet produktet til strømforsyningen. Timer-tasten **3** lyser grønt, når timer-funktionen er aktiveret.
- Produktet lyser konstant i 6 timer med en efterfølgende pause på 18 timer. Ved tændingstid lyser produktet efterfølgende igen i 6 timer med en efterfølgende 18-timers pause.
- For at deaktivere timer-funktionen skal du igen trykke på timer-tasten **3** og holde den inde i 2 sekunder, indtil lyset fra timer-tasten **3** går ud.
- Når timer-funktionen er slukket, lyser produktet konstant. For at slukke fuldstændigt for produktet, skal du fjerne strømforsyningen **2** fra stikkontakten.

● Rengøring og pleje

⚠ ADVARSEL! FARE FOR ELEKTRISK STØD! Træk først strømforsyningen **2** ud af stikkontakten.

⚠ ADVARSEL! FARE FOR ELEKTRISK STØD! På grund af den elektriske sikkerhed må produktet aldrig rengøres med vand eller andre væsker eller sænkes ned i vand.

- Brug ingen opløsningsmidler, benzin eller lignende. Produktet vil herved tage skade.
- Anvend kun en tør, frugfri klud til rengøring.

● Bortskaffelse

Indpakningen består af miljøvenlige materialer, som De kan bortskaffe over de lokale genbrugssteder.



Bemærk forpakkingsmaterialernes mærkning til affaldssorteringen, disse er mærket med forkortelser (a) og numre (b) med følgende betydning: 1-7: kunststoffer / 20-22: papir og pap / 80-98: kompositmaterialer.



Produktet og indpakkingsmaterialerne kan genbruges; bortskaf disse særskilt til en bedre affaldsbehandling. Triman-logoet gælder kun for Frankrig.



De får oplyst muligheder til bortskaffelse af det udtjente produkt hos deres lokale myndigheder eller bystyre.



For miljøets skyld, så må produktet aldrig smides ud sammen med husholdningsaffaldet, når det er udtjent, men skal afleveres til en fagmæssig korrekt bortskaffelse. De kan informere Dem vedrørende opsamlingssteder og deres åbningstider hos deres ansvarlige forvaltning.

● Garanti

Produktet blev produceret omhyggeligt efter de strengeste kvalitetskrav og kontrolleret grundigt inden levering. Hvis der forekommer mangler ved dette produkt, så har de juridiske rettigheder over for sælgeren af dette produkt. Disse juridiske rettigheder indskrænkes ikke af vores garanti, der beskrives i det følgende.

De får 3 års garanti fra købsdatoen på dette produkt. Garantifristen begynder med købsdatoen. Opbevar den originale kassebon på et sikkert sted. Denne kassebon behøves som dokumentation for købet.









Hvis der inden for 3 år fra købsdatoen af for dette produkt opstår en materiale- eller fabrikationsfejl, bliver produktet repareret eller erstattet – efter vores valg – af os uden omkostninger for dem. Garantien bortfalder, hvis produktet bliver beskadiget eller ikke anvendes eller vedligeholdes korrekt.

Garantien gælder for materiale- eller fabrikationsfejl. Denne garanti dækker ikke produktdele, som er udsat for normalt slid og derfor kan betragtes som normale sliddele (f.eks. batterier) eller ved skader på skrøbelige dele; f.eks. kontakter, akkumulatorer som er fremstillet af glas.

CE IP44

Légende des pictogrammes utilisés	Page 24
Introduction	Page 24
Utilisation conforme	Page 25
Contenu de la livraison.....	Page 25
Descriptif des pièces	Page 25
Caractéristiques techniques.....	Page 25
Consignes de sécurité	Page 26
Utilisation	Page 29
Fonction minuterie	Page 30
Nettoyage et entretien	Page 30
Mise au rebut	Page 31
Garantie	Page 31

Légende des pictogrammes utilisés

	Respecter les avertissements et consignes de sécurité !		Transformateur de sécurité anti-court-circuit
	Courant alternatif (type de courant et de tension)		Produit au fonctionnement autonome
	Courant continu (type de courant et de tension)		Adapté à un usage à l'intérieur et à l'extérieur
	Danger de mort et risque de blessures pour les enfants en bas âge et les enfants !	IP44	Protégé contre les projections d'eau
	Ce symbole indique que le produit doit être branché sur le réseau secteur.		Ce symbole indique que la longueur de la guirlande lumineuse LED est d'env. 18,9 m et que celle du câble secteur est d'env. 5 m.

Guirlande lumineuse à LED

● Introduction

Nous vous félicitons pour l'achat de votre nouveau produit. Vous avez opté pour un produit de grande qualité. Le mode d'emploi fait partie intégrante de ce produit. Il contient des indications importantes pour la sécurité, l'utilisation et la mise au rebut. Veuillez lire consciencieusement toutes les

indications d'utilisation et de sécurité du produit. Ce produit doit uniquement être utilisé conformément aux instructions et dans les domaines d'application spécifiés. Lors d'une cession à tiers, veuillez également remettre tous les documents.

● Utilisation conforme

Ce produit est adapté à un usage à l'intérieur et à l'extérieur. Le produit est uniquement destiné à un usage domestique et non à un usage commercial.

● Contenu de la livraison

1 guirlande lumineuse
1 bloc d'alimentation

1 mode d'emploi

● Descriptif des pièces

1 Guirlande lumineuse

3 Touche Timer (minuterie)

2 Alimentation électrique

● Caractéristiques techniques

Guirlande lumineuse + alimentation électrique :

Puissance absorbée : 3,2 W

Guirlande lumineuse **1 :**

Tension de service : 31 V~ (courant alternatif)

LED : 140 LEDs x max. 0,06 W, 3V=== (courant continu)
(les LED ne peuvent pas être remplacées)

Type de protection : IP44 (protégé contre les projections d'eau)

Guirlande lumineuse (modèle n° HG02542) certifiée TÜV / SÜD GS.

Bloc d'alimentation :

Tension nominale

primaire : 220-240V~, 50-60Hz

Tension nominale

secondaire : 31V~, 3,6W

Type de protection : IP44 (protégé contre les projections d'eau)

Classe de protection : II/

Alimentation électrique (modèle n° JT-EL/FC31V3.6W-H1-IP44) certifiée SGS/GS.



Consignes de sécurité

PRENEZ CONNAISSANCE DE TOUTES LES INDICATIONS DE MANIEMENT ET DE SÉCURITÉ AVANT LA PREMIÈRE UTILISATION DU PRODUIT ! TRANSMETTEZ ÉGALEMENT TOUS LES DOCUMENTS EN CAS DE TRANSMISSION DU PRODUIT À UNE PERSONNE TIERCE !

Les droits de recours en garantie sont annulés en cas de dommages résultant du non respect du présent mode d'emploi ! Le fabricant décline toute responsabilité pour les dommages consécutifs ! Toute responsabilité est déclinée pour les dommages matériels ou corporels causés par une manipulation incorrecte du produit ou par le non-respect des consignes de sécurité !

-  **⚠ AVERTISSEMENT ! DANGER DE MORT ET RISQUE D'ACCIDENT POUR LES ENFANTS EN BAS ÂGE ET LES ENFANTS !** Ne jamais laisser les

enfants manipuler sans surveillance le matériel d'emballage. Risque d'étouffement par le matériel d'emballage. Les enfants sous-estiment souvent les dangers. Toujours tenir le produit à l'écart des enfants.

- Ce produit n'est pas un jouet, il doit être tenu hors de la portée des enfants. Les enfants ne sont pas conscients des dangers liés à la manipulation de ce produit.
- Le produit peut être utilisé par des enfants âgés de 8 ans et plus ainsi que par des personnes ayant des capacités physiques, sensorielles ou mentales réduites ou manquant d'expérience ou de connaissances, s'ils sont surveillés ou s'ils ont été informés de l'utilisation sûre du produit et s'ils comprennent les risques liés à son utilisation. Les enfants ne peuvent pas jouer avec le produit. Le nettoyage et l'entretien du produit ne doivent pas être effectués par des enfants laissés sans surveillance.
- Veillez à ce que le produit soit uniquement monté par des personnes compétentes.

⚠ ATTENTION ! RISQUE DE SURCHAUFFE ! Ne pas faire fonctionner le produit dans son emballage.

- Ne pas tirer sur le câble du produit et veiller à ce qu'il soit posé de manière à ce que personne ne puisse marcher ou trébucher dessus.
- Le produit peut être utilisé sur toutes les surfaces normalement inflammables.
- N'accrochez pas d'objets supplémentaires au produit.



Prévention de risques mortels par électrocution !

- Avant l'utilisation, vérifiez que la tension secteur corresponde à la tension de service requise du produit (220-240 V~).
- Avant chaque raccordement au secteur, contrôlez le bon état du produit et du bloc d'alimentation **[2]**.
- Vérifiez que toutes les douilles sont dotées d'une LED.
- N'utilisez jamais le produit si vous constatez le moindre endommagement.

- Le câble flexible externe de ce produit ne peut pas être remplacé ; si ce câble est endommagé, il faut mettre le produit au rebut.
- Ce produit ne contient aucune pièce nécessitant maintenance de la part de l'utilisateur. Les LED ne peuvent pas être remplacées.
- Utilisez uniquement le produit avec l'alimentation électrique fournie 2 (modèle n° JT-EL/FC31V3.6W-H1-IP44), tout droit de garantie est annulé dans le cas contraire.
- N'ouvrez jamais les composants électriques et n'y insérez jamais d'objets quelconques.
- Protégez le câble secteur des bords tranchants, des contraintes mécaniques et des surfaces chaudes.
- Ne pas fixer avec des agrafes tranchantes ou des clous.
- Enlevez à chaque fois le bloc l'alimentation 2 de la prise avant le montage, démontage ou nettoyage du produit.
- Ne pas saisir la fiche du produit ou le produit avec des mains mouillées.
- Le produit ne doit pas être raccordé électriquement à une autre guirlande lumineuse.
- En cas de non utilisation prolongée (par ex. vacances), débranchez le produit du secteur.
- Si vous avez des questions concernant le produit ou si vous n'êtes pas sûrs, demandez conseil à un électricien.
- Ce produit est protégée contre les projections de liquide (IP44), si la prise est conforme à la norme minimale de protection.
- Veuillez utiliser ce produit uniquement avec l'alimentation électrique fournie (modèle n° JT-EL/FC31V3.6W-H1-IP44).
- Veuillez noter que l'alimentation électrique 2 consomme une faible quantité d'électricité, même lorsque le produit lumineux n'est pas en état de marche, et ce, aussi longtemps que l'alimentation 2 électrique est branchée au secteur. Pour éteindre complètement le produit, débranchez l'alimentation électrique 2 du secteur.
- Les LED ne peuvent pas être remplacées.

- Si les LED arrivent en fin de vie, l'ensemble du produit doit alors être remplacé.

● Utilisation

Remarque : Veuillez retirer l'ensemble des matériaux composant l'emballage du produit.

Remarque : Le produit dispose de huit modes lumineux différents.

- Branchez la fiche du câble secteur dans la prise du bloc d'alimentation **2**. Assurez-vous que les évidements sur le bloc d'alimentation et sur la fiche du câble secteur sont orientés l'un vers l'autre. Serrez l'écrou-racord dans le sens horaire.
- Branchez l'alimentation électrique **2** sur la prise.
- Le produit est allumé.
- Appuyez sur la touche minuterie **3** pour passer d'un effet lumineux au suivant. Dès que le mode lumineux 8 est atteint, appuyer une nouvelle fois sur le bouton pour de nouveau enclencher le produit en mode lumineux. 1.

Les modes lumineux sont définis comme suit :

1. Combinaison (combinaison de tous les modes lumineux)
2. Vague (les LED s'allument à différents degrés de fréquence)
3. Séquentiel (les LED bleu-vert et rouge-orange s'allument l'une après l'autre)
4. Slo-Glo (les LED bleu-vert et rouge-orange s'allument lentement l'une après l'autre)
5. Scintillement (les LED bleu-vert et rouge-orange s'allument l'une après l'autre en scintillant)
6. Changement de couleur lent (les LED s'allument et changent de couleur lentement)

7. Éclairs (les LED bleu-vert et rouge-orange s'allument l'une après l'autre en scintillant comme des éclairs)
 8. Lumière continue (toutes les LED sont allumées)
- Pour l'éteindre, débranchez le bloc d'alimentation **2**.

● Fonction minuterie

- Pour activer la fonction minuterie, appuyez sur la touche minuterie **3** pendant 2 secondes après avoir branché le produit sur l'alimentation secteur. La touche minuterie **3** s'allume lorsque la fonction minuterie est activée.
- Le produit éclaire pendant 6 heures avant de se mettre sur pause durant 18 heures. Le produit reprend ensuite un éclairage durant 6 heures, avant d'observer une nouvelle pause durant 18 heures.
- Pour désactiver la fonction minuterie, appuyez à nouveau sur la touche minuterie **3** pendant 2 secondes et la lampe de la touche minuterie **3** s'éteint.
- Lorsque la fonction minuterie est désactivée, le produit éclaire de façon permanente. Pour éteindre complètement le produit, débranchez l'alimentation électrique **2**.

● Nettoyage et entretien

⚠ ATTENTION ! RISQUE D'ÉLECTROCUTION ! Retirez préalablement le bloc d'alimentation **2** de la prise.

⚠ ATTENTION ! RISQUE D'ÉLECTROCUTION ! Pour des raisons de sécurité électrique, il est interdit de nettoyer le produit à l'eau ou avec d'autres liquides ou encore de le plonger dans de l'eau.

- N'utilisez pas de solvant, d'essence ou de produits similaires. Ceci endommagerait l'appareil.

- Pour procéder au nettoyage, utilisez uniquement un chiffon sec et non pelucheux.

● Mise au rebut

L'emballage se compose de matières recyclables pouvant être mises au rebut dans les déchetteries locales.



Veillez respecter l'identification des matériaux d'emballage pour le tri sélectif, ils sont identifiés avec des abbréviations (a) et des chiffres (b) ayant la signification suivante : 1-7 : plastiques / 20-22 : papiers et cartons / 80-98 : matériaux composite.



Le produit et les matériaux d'emballage sont recyclables, mettez-les au rebut séparément pour un meilleur traitement des déchets. Le logo Triman n'est valable qu'en France.



Votre mairie ou votre municipalité vous renseigneront sur les possibilités de mise au rebut des produits usagés.



Afin de contribuer à la protection de l'environnement, veuillez ne pas jeter votre produit usagé dans les ordures ménagères, mais éliminez-le de manière appropriée. Pour obtenir des renseignements concernant les points de collecte et leurs horaires d'ouverture, vous pouvez contacter votre municipalité.

● Garantie

Le produit a été fabriqué selon des critères de qualité stricts et contrôlé consciencieusement avant sa livraison. En cas de défaillance, vous êtes en

droit de retourner ce produit au vendeur. La présente garantie ne constitue pas une restriction de vos droits légaux.

Ce produit bénéficie d'une garantie de 3 ans à compter de sa date d'achat. La durée de garantie débute à la date d'achat. Veuillez conserver le ticket de caisse original. Il fera office de preuve d'achat.









Si un problème matériel ou de fabrication devait survenir dans 3 ans suivant la date d'achat de ce produit, nous assurons à notre discrétion la réparation ou le remplacement du produit sans frais supplémentaires. La garantie prend fin si le produit est endommagé suite à une utilisation inappropriée ou à un entretien défectueux.

La garantie couvre les vices matériels et de fabrication. Cette garantie ne s'étend ni aux pièces du produit soumises à une usure normale (p. ex. des piles) et qui, par conséquent, peuvent être considérées comme des pièces d'usure, ni aux dommages sur des composants fragiles, comme des interrupteurs, des batteries ou des éléments fabriqués en verre.

CE IP44

Legenda van de gebruikte pictogrammen	Pagina 34
Inleiding	Pagina 34
Correct gebruik	Pagina 35
Omvang van de levering.....	Pagina 35
Beschrijving van de onderdelen.....	Pagina 35
Technische gegevens	Pagina 35
Veiligheidsinstructies	Pagina 36
Gebruik	Pagina 39
Timer-functie	Pagina 40
Reiniging en onderhoud	Pagina 40
Afvoer	Pagina 41
Garantie	Pagina 42

Legenda van de gebruikte pictogrammen

	Waarschuwingen en veiligheidsinstructies in acht nemen!		Tegen kortsluiting bestendige veiligheids-transformator
	Wisselstroom (stroom- en spanningssoort)		Onafhankelijk voor-schakelapparaat
	Gelijkstroom (stroom- en spanningssoort)		Geschikt voor binnens- en buitenshuis
	Levensgevaar en kans op ongevallen voor kleuters en kinderen!	IP44	Spatwaterdicht
	Dit symbool geeft aan dat het product voor het in gebruik nemen op het stroom-net moet worden aangesloten.		Dit symbool geeft aan dat de led-lichtslinger ca. 18,9 m en de stroomkabel ca. 5 m lang is.

LED-verlichtingsketting

● Inleiding

Hartelijk gefeliciteerd met de aankoop van uw nieuwe product. U heeft voor een hoogwaardig product gekozen. De gebruiksaanwijzing is een deel van het product. Deze bevat belangrijke aanwijzingen voor veiligheid, gebruik en verwijdering. Maakt U zich voor de ingebruikname van het product met alle bedienings- en veiligheidsvoorschriften vertrouwd.

Gebruik het product alleen zoals beschreven en voor de aangegeven toepassingsgebieden. Overhandig alle documenten bij doorgifte van het product aan derden.

● **Correct gebruik**

Dit product is geschikt voor gebruik binnens- en buitenshuis. Het product is alleen bedoeld voor gebruik in privé-huishoudens en niet voor commerciële doeleinden.

● **Omvang van de levering**

1 lichtslinger

1 gebruiksaanwijzing

1 netspanningsadapter

● **Beschrijving van de onderdelen**

1 Lichtslinger

3 Timer-knop

2 Netspanningsadapter

● **Technische gegevens**

Lichtslinger + netspanningsadapter:

Opgenomen vermogen: 3,2 W

Lichtslinger **1:**

Bedrijfsspanning: 31 V~ (wisselstroom)

Led: 140 LEDs x max. 0,06 W, 3 V=== (gelijkstroom)
(led's kunnen niet worden vervangen)

Beschermingsklasse: IP44 (spatwaterdicht)

Lichtslinger (modelnr. HG02542) TÜV / SÜD GS gekeurd.

Netspanningsadapter :

Nominale spanning

primair: 220-240 V~, 50-60 Hz

Nominale spanning

secundair: 31 V~, 3,6 W

Beschermingsklasse: IP44 (spatwaterdicht)

Beschermingsklasse: II / 

Netspanningsadapter (modelnr. JT-EL/FC31V3.6W-H1-IP44)

SGS/GS gecertificeerd.



Veiligheidsinstructies

MAAK U VOOR DE EERSTE INGEBRIJKNAMEN VAN HET PRODUCT VERTROUWD MET ALLE BEDIENINGS- EN VEILIGHEIDSVORSCHRIFTEN! GEEF ALLE DOCUMENTEN MEE WANNEER U HET PRODUCT AAN DERDEN DOORGEeft!

Bij schade die ontstaat door het negeren van deze gebruiksaanwijzing komt de garantie te vervallen! Wij zijn niet aansprakelijk voor gevolgschade! Bij materiële schade of persoonlijk letsel dat wordt veroorzaakt door onjuist gebruik of het negeren van de veiligheidsinstructies zijn wij niet aansprakelijk!

-  **WAARSCHUWING! LEVENSGEVAAR EN GEVAAR VOOR ONGEVALLen VOOR KLEUTERS EN KINDEREN!** Laat kinderen nooit zonder toezicht

hanteren met het verpakkingsmateriaal. Er bestaat gevaar voor verstikking door verpakkingsmateriaal. Kinderen onderschatten de gevaren vaak. Houd kinderen altijd uit de buurt van het product.

- Dit product is geen speelgoed en hoort niet thuis in kinderhanden. Kinderen zijn zich niet bewust van de gevaren die ontstaan tijdens het gebruik van het product.
- Dit product kan door kinderen vanaf 8 alsmede door personen met verminderde fysieke, sensorische of mentale vaardigheden of een gebrek aan ervaring en kennis worden gebruikt, als zij onder toezicht staan of geïnstrueerd werden met betrekking tot het veilige gebruik van het product en zij de hieruit voortvloeiende gevaren begrijpen. Kinderen mogen niet met het product spelen. Reiniging en onderhoud mag niet door kinderen zonder toezicht worden uitgevoerd.
- Zorg ervoor dat het product alleen door vakkundige personen wordt gemonteerd.

⚠ VOORZICHTIG! KANS OP OVERVERHITTING! Schakel het product niet in zolang het zich in de verpakking bevindt.

- Trek niet aan de kabel van het product en zorg ervoor, dat deze zo ligt, dat niemand erover zou kunnen lopen of struikelen.
- Het product kan op alle normaal ontvlambare oppervlakken bevestigd worden.
- Bevestig geen extra voorwerpen aan het product.



Vermijd levensgevaar door elektrische schokken!

- Overtuig u er vóór het gebruik van dat de bestaande netspanning overeenstemt met de vereiste bedrijfsspanning van het product (220-240V~).
- Controleer het product en de netspanningsadapter **2** vóór ieder gebruik op eventuele beschadigingen.
- Waarborg dat alle lampfittingen zijn voorzien van een led.
- Gebruik het product nooit wanneer u enige beschadiging heeft geconstateerd.

- De buitenste flexibele stroomkabel van het product kan niet worden vervangen; indien de kabel beschadigd is, moet het complete product worden afgevoerd.
- Dit product bevat geen onderdelen die door de gebruiker kunnen worden onderhouden. De led's kunnen niet worden vervangen.
- Gebruik het product alleen met de meegeleverde netspanningsadapter **2** van het type (modelnr. JT-EL/FC31V3.6W-H1-IP44), anders komt de garantie te vervallen.
- Open nooit een van de elektrische delen en steek er geen voorwerpen in.
- Bescherm de stroomkabel tegen scherpe randen, mechanische belastingen of warme oppervlaktes.
- Niet met scherpe klemmen of spijkers bevestigen.
- Trek de netspanningsadapter **2** voor de montage, demontage of reiniging altijd uit het stopcontact.
- Raak de stekker van het product noch het product zelf met natte handen aan.
- Het product mag niet elektrisch met een andere lichtslinger worden verbonden.
- Onderbreek de stroomtoevoer naar het product als u het gedurende een langere periode niet gebruikt (bijv. vakantie).
- Indien u vragen over het product heeft of onzeker bent dan kunt u een elektricien raadplegen.
- Het product is spatwaterdicht (IP44), als het stopcontact aan de minimale veiligheidsstandaard voldoet.
- Het product is uitsluitend geschikt voor het gebruik met de meegeleverde netspanningsadapter (JT-EL/FC31V3.6W-H1-IP44).
- Let op dat de netspanningsadapter **2** ook zonder gebruik van het verlichtingsproduct nog een gering vermogen opneemt, zolang de netspanningsadapter **2** zich in het stopcontact bevindt. Voor het

volledig uitschakelen haalt u de netspanningsadapter **2** uit het stopcontact.

- De led's kunnen niet worden vervangen.
- Mochten de led's aan het einde van hun levensduur uitvallen dan dient het gehele product te worden vervangen.

● Gebruik

Opmerking: verwijder al het verpakkingsmateriaal van het product.

Opmerking: het product bezit acht verschillende verlichtingsmodi.

- Steek de stekker van de stroomkabel in de bus van de netadapter **2**. Controleer of de uitsparingen op de netadapter en de stekker van de stroomkabel correct tegenover elkaar liggen. Draai de wartelmoer met de klok mee vast.
- Steek de netspanningsadapter **2** in het stopcontact.
- Het product is ingeschakeld.
- Druk op de timer-knop **3** om van de ene naar de andere verlichtingsmodus te wisselen. Zodra verlichtingsmodus 8 is bereikt, schakelt het product na hernieuwd drukken van de knop weer terug naar verlichtingsmodus 1.

De verlichtingsmodus wordt als volgt uitgevoerd:

1. Combinatie (combinatie van alle verlichtingsmodi)
2. Lichtgolven (de led-verlichting brandt met verschillend sterke frequentie)
3. Sequentieel (de blauw-groene en rood-oranjekleurige led's branden afwisselend)
4. Slo-Glo (de blauw-groene en rood-oranjekleurige led's beginnen afwisselend langzaam te branden)
5. Knipperen (de blauw-groene en rood-oranjekleurige led's knipperen afwisselend)

6. Langzame kleurwisseling (de led brandt en wisselt langzaam van kleur)
 7. Flitsen (de blauw-groene en rood-oranjekleurige led's flitsen afwisselend)
 8. Continue verlichting (alle led's zijn ingeschakeld)
- Voor het uitschakelen trekt u de netspanningsadapter **2** uit het stopcontact.

● Timer-functie

- Voor het inschakelen van de timer-functie drukt u de timer-knop **3** en houdt deze 2 seconden lang ingedrukt, nadat u het product heeft aangesloten aan de stroomvoorziening. De timer-knop **3** begint groen te branden als de timer-functie is geactiveerd.
- Het product brandt continu gedurende 6 uur met een erop volgende pauze van 18 uur. Ten tijde van de inschakelduur brandt het product opnieuw 6 uur, gevolgd door een 18 uur durende pauze.
- Om de timer-functie te deactiveren, drukt u op de timer-knop **3** en houdt u deze 2 seconden lang ingedrukt waarna het licht van de timer-knop **3** uit gaat.
- Als de timer-functie is uitgeschakeld, brandt het product continu. Om het product volledig uit te schakelen haalt u de netspanningsadapter **2** uit het stopcontact.

● Reiniging en onderhoud

⚠ VOORZICHTIG! GEVAAR OP EEN ELEKTRISCHE SCHOK!

Trek eerst de netspanningsadapter **2** uit het stopcontact.

⚠ VOORZICHTIG! GEVAAR OP EEN ELEKTRISCHE SCHOK!

Omwille van de elektrische veiligheid mag het product nooit met water of andere vloeistoffen gereinigd en zeker niet daarin worden ondergedompeld.

- Gebruik geen oplosmiddelen, benzine e.d. Het product kan hierdoor beschadigd raken.
- Gebruik voor de reiniging uitsluitend een droge, pluisvrije doek.

● Afvoer

De verpakking bestaat uit milieuvriendelijke grondstoffen die u via de plaatselijke recyclingcontainers kunt afvoeren.



Neem de aanduiding van de verpakkingsmaterialen voor de afvalscheiding in acht. Deze zijn gemarkeerd met de afkortingen (a) en een cijfers (b) met de volgende betekenis: 1-7: kunststoffen / 20-22: papier en vezelplaten / 80-98: composietmaterialen.



Het product en de verpakkingsmaterialen zijn recyclebaar; verwijder deze afzonderlijk voor een betere afvalbehandeling. Het Triman-logo geldt alleen voor Frankrijk.



Informatie over de mogelijkheden om het uitgediende product na gebruik te verwijderen, verstrekt uw gemeentelijke overheid.



Gooi het afgedankte product omwille van het milieu niet weg via het huisvuil, maar geef het af bij het daarvoor bestemde depot of het gemeentelijke milieupark. Over afgifteplaatsen en hun openingstijden kunt u zich bij uw aangewezen instantie informeren.

● **Garantie**

Het product wordt volgens strenge kwaliteitsrichtlijnen zorgvuldig geproduceerd en voor levering grondig getest. In geval van schade aan het product kunt u rechtmatig beroep doen op de verkoper van het product. Deze wettelijke rechten worden door onze hierna vermelde garantie niet beperkt.

Op dit product verlenen wij 3 jaar garantie vanaf aankoopdatum. De garantietermijn start op de dag van aankoop. Bewaar de originele kassabon alstublieft. Dit document is nodig als bewijs voor aankoop.









Wanneer binnen 3 jaar na de aankoopdatum van dit product een materiaal- of productiefout optreedt, dan wordt het product door ons – naar onze keuze – gratis voor u gerepareerd of vervangen. Deze garantie komt te vervallen als het product beschadigd wordt, niet correct gebruikt of onderhouden wordt.

De garantie geldt voor materiaal- en productiefouten. Deze garantie is niet van toepassing op productonderdelen, die onderhevig zijn aan normale slijtage en hierdoor als aan slijtage onderhevige onderdelen gelden (bijv. batterijen) of voor beschadigingen aan breekbare onderdelen, zoals bijv. schakelaars, accu's of dergelijke onderdelen, die gemaakt zijn van glas.

CE IP44

Legende der verwendeten Piktogramme	Seite 44
Einleitung	Seite 44
Bestimmungsgemäße Verwendung.....	Seite 45
Lieferumfang.....	Seite 45
Teilebeschreibung.....	Seite 45
Technische Daten.....	Seite 45
Sicherheitshinweise	Seite 46
Anwendung	Seite 48
Timer-Funktion	Seite 49
Reinigung und Pflege	Seite 50
Entsorgung	Seite 50
Garantie	Seite 51

Legende der verwendeten Piktogramme

	Warn- und Sicherheitshinweise beachten!		Kurzschlussfester Sicherheitstransformator
	Wechselstrom (Strom- und Spannungsart)		Unabhängiges Betriebsgerät
	Gleichstrom (Strom- und Spannungsart)		Für den Innen- und Außenbereich geeignet
	Lebens- und Unfallgefahr für Kleinkinder und Kinder!	IP44	Spritzwassergeschützt
	Dieses Symbol zeigt an, dass das Produkt für den Betrieb an das Stromnetz angeschlossen werden muss.		Dieses Symbol zeigt an, dass die LED-Lichterkette ca. 18,9 m und das Netzkabel ca. 5 m lang sind.

LED-Lichterkette

● Einleitung

Wir beglückwünschen Sie zum Kauf Ihres neuen Produkts. Sie haben sich damit für ein hochwertiges Produkt entschieden. Die Bedienungsanleitung ist Teil dieses Produkts. Sie enthält wichtige Hinweise für Sicherheit, Gebrauch und Entsorgung. Machen Sie sich vor der Benutzung des Produkts mit allen Bedien- und Sicherheitshinweisen vertraut. Benutzen Sie das Produkt nur wie beschrieben und für die angegebenen Einsatzbereiche. Händigen Sie alle Unterlagen bei Weitergabe des Produkts an Dritte mit aus.

● Bestimmungsgemäße Verwendung

Dieses Produkt ist für den Betrieb im Innen- und Außenbereich geeignet. Das Produkt ist nur für den Einsatz in privaten Haushalten und nicht für den kommerziellen Gebrauch vorgesehen.

● Lieferumfang

1 Lichterkette
1 Netzteil

1 Bedienungsanleitung

● Teilebeschreibung

1 Lichterkette
2 Netzteil

3 Timer-Taste

● Technische Daten

Lichterkette + Netzteil:

Leistungsaufnahme: 3,2 W

Lichterkette **1**:

Betriebsspannung: 31 V~ (Wechselstrom)

LED: 140 LEDs x max. 0,06 W, 3 V=== (Gleichstrom)
(LEDs können nicht ausgetauscht werden)

Schutzart: IP44 (spritzwassergeschützt)

Lichterkette (Modell-Nr. HG02542) TÜV / SÜD GS geprüft.

Netzteil **2**:

Nennspannung primär: 220–240 V~, 50–60 Hz

Nennspannung sekundär: 31 V~, 3,6 W

Schutzart: IP44 (spritzwassergeschützt)

Schutzklasse: II / 

Netzteil (Modell-Nr. JT-EL/FC31V3.6W-H1-IP44) SGS / GS zertifiziert.



Sicherheitshinweise

MACHEN SIE SICH VOR DER ERSTEN BENUTZUNG DES PRODUKTS MIT ALLEN BEDIEN- UND SICHERHEITSHINWEISEN VERTRAUT! HÄNDIGEN SIE ALLE UNTERLAGEN BEI WEITERGABE DES PRODUKTS AN DRITTE EBENFALLS MIT AUS!

Bei Schäden, die durch Nichtbeachtung dieser Bedienungsanleitung verursacht werden, erlischt der Garantieanspruch! Für Folgeschäden wird keine Haftung übernommen! Bei Sach- oder Personenschäden, die durch unsachgemäße Handhabung oder Nichtbeachtung der Sicherheitshinweise verursacht werden, wird keine Haftung übernommen!

-  **⚠️ WARNUNG! LEBENS- UND UNFALLGEFAHR FÜR KLEINKINDER UND KINDER!** Lassen Sie Kinder niemals unbeaufsichtigt mit dem Verpackungsmaterial. Es besteht Erstickungsgefahr durch Verpackungsmaterial. Kinder unterschätzen häufig die Gefahren. Halten Sie Kinder stets vom Produkt fern.
- Dieses Produkt ist kein Spielzeug, es gehört nicht in Kinderhände. Kinder können die Gefahren, die im Umgang mit dem Produkt entstehen, nicht erkennen.
- Dieses Produkt kann von Kindern ab 8 Jahren und darüber sowie von Personen mit verringerten physischen, sensorischen oder mentalen Fähigkeiten oder Mangel an Erfahrung und Wissen benutzt werden, wenn sie beaufsichtigt oder bezüglich des sicheren Gebrauchs des Produkts unterwiesen wurden und die daraus resultierenden Gefahren verstehen. Kinder dürfen nicht mit dem Produkt spielen. Reinigung und Benutzerwartung dürfen nicht von Kindern ohne Beaufsichtigung durchgeführt werden.

- Achten Sie darauf, dass das Produkt nur von fachkundigen Personen montiert wird.
- ⚠ **VORSICHT! ÜBERHITZUNGSGEFAHR!** Betreiben Sie das Produkt nicht in der Verpackung.
- Ziehen Sie nicht an der Netzleitung des Produkts und stellen Sie sicher, dass sie so verlegt ist, dass niemand darüber laufen oder stolpern könnte.
- Das Produkt kann auf allen normal entflammabaren Oberflächen verwendet werden.
- Befestigen Sie keine zusätzlichen Gegenstände am Produkt.



Vermeiden Sie Lebensgefahr durch elektrischen Schlag!

- Vergewissern Sie sich vor der Benutzung, dass die vorhandene Netzspannung mit der benötigten Betriebsspannung des Produkts übereinstimmt (220–240V~).
- Überprüfen Sie vor jedem Netzanschluss das Produkt und das Netzteil **2** auf etwaige Beschädigungen.
- Stellen Sie sicher, dass alle Lampenfassungen mit einer LED versehen sind.
- Benutzen Sie das Produkt niemals, wenn Sie irgendwelche Beschädigungen feststellen.
- Die äußere flexible Netzleitung des Produkts kann nicht ausgetauscht werden; falls die Netzleitung beschädigt ist, muss das Produkt entsorgt werden.
- Dieses Produkt enthält keine Teile, die vom Verbraucher gewartet werden können. Die LEDs können nicht ausgetauscht werden.
- Verwenden Sie das Produkt nur mit dem mitgelieferten Netzteil **2** des Typs (Modell-Nr. JT-EL/FC3 1V3.6W-H1-IP44) ansonsten erlöschen jegliche Gewährleistungsansprüche.

- Öffnen Sie niemals eines der elektrischen Betriebsmittel oder stecken irgendwelche Gegenstände in dieselben.
- Schützen Sie die Netzleitung vor scharfen Kanten, mechanischen Belastungen und heißen Oberflächen.
- Nicht mit scharfen Klammern oder Nägeln befestigen.
- Ziehen Sie immer das Netzteil **2** vor der Montage, Demontage oder Reinigung aus der Steckdose.
- Berühren Sie weder den Stecker des Produkts noch das Produkt selbst mit nassen Händen.
- Das Produkt darf nicht mit einer anderen Lichterkette elektrisch verbunden werden.
- Bei längerer Nichtnutzung (z. B. Urlaub) trennen Sie das Produkt vom Stromnetz.
- Wenn Sie Fragen zum Produkt haben oder sich nicht sicher sind, fragen Sie einen Elektrofachbetrieb um Rat.
- Das Produkt ist spritzwassergeschützt (IP44), wenn die Steckdose dem minimalen Schutzstandard entspricht.
- Das Produkt ist ausschließlich zum Betrieb am mitgelieferten Netzteil (JT-EL/FC3 1V3.6W-H1-IP44) geeignet.
- Beachten Sie, dass das Netzteil **2** auch ohne Betrieb des Leuchtartikels noch eine geringe Leistung aufnimmt, solange sich das Netzteil **2** in der Steckdose befindet. Zum vollständigen Ausschalten entfernen Sie das Netzteil **2** aus der Steckdose.
- Die LEDs sind nicht austauschbar.
- Sollten die LEDs am Ende ihrer Lebensdauer ausfallen, muss das ganze Produkt ersetzt werden.

● Anwendung

Hinweis: Entfernen Sie sämtliches Verpackungsmaterial vom Produkt.

Hinweis: Das Produkt verfügt über acht unterschiedliche Lichtmodi.

- Stecken Sie den Stecker der Netzleitung in die Buchse des Netzteils **2**. Stellen Sie sicher, dass die Aussparungen am Netzteil und am Stecker der Netzleitung richtig zueinander ausgerichtet sind. Drehen Sie im Uhrzeigersinn die Überwurfmutter fest.
- Stecken Sie das Netzteil **2** in die Steckdose.
- Das Produkt ist eingeschaltet.
- Drücken Sie die Timer-Taste **3**, um von einem Lichtmodus zum nächsten zu schalten. Sobald Lichtmodus 8 erreicht ist, schaltet das Produkt durch erneutes Drücken der Taste wieder in Lichtmodus 1. Der Lichtmodus wird wie folgt aufgeführt:
 1. Kombination (Kombination aller Lichtmodi)
 2. Lichtwellen (die LED-Beleuchtung leuchtet in unterschiedlich starker Frequenz)
 3. Sequenziell (die blau-grüne und rot-orangefarbene LED leuchten abwechselnd auf)
 4. Slo-Glo (die blau-grüne und rot-orangefarbene LED leuchten abwechselnd langsam auf)
 5. Blinken (die blau-grüne und rot-orangefarbene LED blinken abwechselnd)
 6. Langsamer Farbwechsel (die LED leuchtet und wechselt langsam die Farbe)
 7. Aufblitzen (die blau-grüne und rot-orangefarbene LED blitzen abwechselnd auf)
 8. Dauerlicht (alle LEDs sind eingeschaltet)
- Zum Ausschalten ziehen Sie das Netzteil **2** aus der Steckdose.

● **Timer-Funktion**

- Zum Einschalten der Timer-Funktion drücken und halten Sie die Timer-Taste **3** für 2 Sekunden, nachdem Sie das Produkt an die

Stromversorgung angeschlossen haben. Die Timer-Taste **3** leuchtet grün auf, wenn die Timer-Funktion aktiviert ist.

- Das Produkt leuchtet dauerhaft für 6 Stunden mit einer anschließenden Pause von 18 Stunden. Zur Einschaltzeit leuchtet das Produkt erneut 6 Stunden gefolgt von einer 18-stündigen Pause.
- Um die Timer-Funktion zu deaktivieren, drücken und halten Sie die Timer-Taste **3** für 2 Sekunden erneut und das Licht der Timer-Taste **3** erlischt.
- Wenn die Timer-Funktion ausgeschaltet ist, leuchtet das Produkt kontinuierlich. Um das Produkt vollständig auszuschalten, entfernen Sie das Netzteil **2** aus der Steckdose.

● Reinigung und Pflege

⚠ VORSICHT! STROMSCHLAGGEFAHR! Ziehen Sie zuerst das Netzteil **2** aus der Steckdose.

⚠ VORSICHT! STROMSCHLAGGEFAHR! Aus Gründen der elektrischen Sicherheit darf das Produkt niemals mit Wasser oder anderen Flüssigkeiten gereinigt oder gar in Wasser getaucht werden.

- Benutzen Sie keine Lösungsmittel, Benzin o.ä. Das Produkt würde hierbei Schaden nehmen.
- Verwenden Sie zur Reinigung nur ein trockenes, fusselfreies Tuch.

● Entsorgung

Die Verpackung besteht aus umweltfreundlichen Materialien, die Sie über die örtlichen Recyclingstellen entsorgen können.



Beachten Sie die Kennzeichnung der Verpackungsmaterialien bei der Abfalltrennung, diese sind gekennzeichnet mit Abkürzungen (a) und Nummern (b) mit folgender Bedeutung: 1-7: Kunststoffe / 20-22: Papier und Pappe / 80-98: Verbundstoffe.



Das Produkt und die Verpackungsmaterialien sind recycelbar, entsorgen Sie diese getrennt für eine bessere Abfallbehandlung. Das Triman-Logo gilt nur für Frankreich.



Möglichkeiten zur Entsorgung des ausgedienten Produkts erfahren Sie bei Ihrer Gemeinde- oder Stadtverwaltung.



Werfen Sie Ihr Produkt, wenn es ausgedient hat, im Interesse des Umweltschutzes nicht in den Hausmüll, sondern führen Sie es einer fachgerechten Entsorgung zu. Über Sammelstellen und deren Öffnungszeiten können Sie sich bei Ihrer zuständigen Verwaltung informieren.

● Garantie

Das Produkt wurde nach strengen Qualitätsrichtlinien sorgfältig produziert und vor Anlieferung gewissenhaft geprüft. Im Falle von Mängeln dieses Produkts stehen Ihnen gegen den Verkäufer des Produkts gesetzliche Rechte zu. Diese gesetzlichen Rechte werden durch unsere im Folgenden dargestellte Garantie nicht eingeschränkt.

Sie erhalten auf dieses Produkt 3 Jahre Garantie ab Kaufdatum. Die Garantiefrist beginnt mit dem Kaufdatum. Bitte bewahren Sie den Original-Kassenbon gut auf. Diese Unterlage wird als Nachweis für den Kauf benötigt.

Tritt innerhalb von 3 Jahren ab dem Kaufdatum dieses Produkts ein Material- oder Fabrikationsfehler auf, wird das Produkt von uns – nach unserer Wahl – für Sie kostenlos repariert oder ersetzt. Diese Garantie verfällt, wenn das Produkt beschädigt, nicht sachgemäß benutzt oder gewartet wurde.

Die Garantieleistung gilt für Material- oder Fabrikationsfehler. Diese Garantie erstreckt sich nicht auf Produktteile, die normaler Abnutzung ausgesetzt sind (z. B. Batterien) und daher als Verschleißteile angesehen werden können oder Beschädigungen an zerbrechlichen Teilen, z. B. Schalter, Akkus oder die aus Glas gefertigt sind.

CE IP44

OWIM GmbH & Co. KG

Stiftsbergstraße 1
DE-74167 Neckarsulm
GERMANY

Model-No.: HG02542

Version: 06/2018

Last Information Update · Tilstand af
information · Version des informations · Stand
van de informatie · Stand der Informationen:
04/2018 · Ident.-No.: HG02542042018-6

IAN 304960

