



ELECTRIC CLEANING BRUSH SRB 4 A1

(GB) (IE)

ELECTRIC CLEANING BRUSH

Operating instructions

(SE)

ELEKTRISK RENGÖRINGSBORSTE

Bruksanvisning

(PL)

SZCZOTKA DO CZYSZCZENIA ELEKTRYCZNA

Instrukcja obsługi

(EE)

ELEKTRILINE PUHASTUSHARI

Kasutusjuhend

(FI)

SÄHKÖINEN PUHDISTUSHARJA

Käyttöohje

(DK)

ELEKTRISK RENGØRINGSBØRSTE

Benjæningsvejledning

(LT)

ELEKTRINIS VALYMO ŠEPETĖLIS

Naudojimo instrukcija

(LV)

ELEKTRISKĀ TĪRĪŠANAS BIRSTE

Lietošanas pamācība

IAN 500203_2504



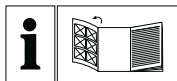

GB IE

Before reading, unfold the page containing the illustrations and familiarise yourself with all functions of the device.

FI

Käännä ennen lukemista kuvallinen sivu esiin ja tutustu seuraavaksi laitteen kaikkiin toimintoihin.

SE

Vik ut bildsidan och ha den till hands när du läser igenom anvisningarna och gör dig bekant med apparatens / maskinens funktioner.

DK

Før du læser, vend siden med billeder frem og bliv bekendt med alle apparatets funktioner.

PL

Przed przeczytaniem proszę rozłożyć stronę z ilustracjami, a następnie proszę zapoznać się z wszystkimi funkcjami urządzenia.

LT

Prieš skaitydami atsiverskite lapą su paveikslėliais ir susipažinkite su visomis prietaiso funkcijomis.

EE

Pöörake enne lugemist joonistega lehekülj lahti ja tutvuge seejärel seadme kõikide funktsioonidega.

LV

Pirms lasišānas atlokiet lappusi ar attēliem un pēc tam iepazīstieties ar visām ierīces funkcijām.

English	Operating instructions	Page	1
Suomalainen	Käyttöohje	Sivu	11
Svenska	Bruksanvisning	Sidan	21
Dansk	Bedjeningsvejledning	Side	31
Polski	Instrukcja obsługi	Strona	41
Lietuvių	Naudojimo instrukcija	Puslapis	51
Eesti	Kasutusjuhend	Lehekülj	61
Latvijos	Lietošanas pamācība	Lappuse	71

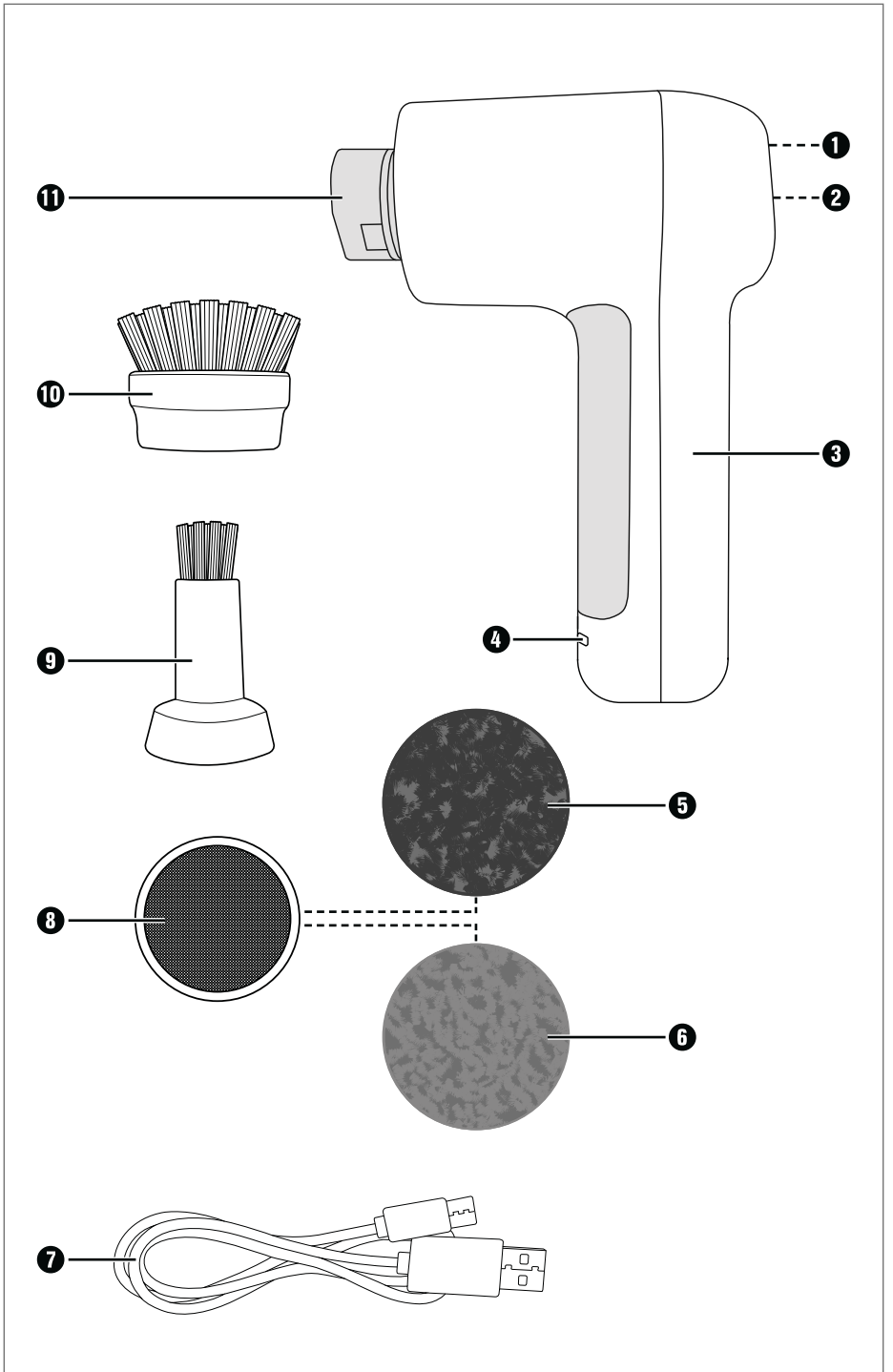

Contents

1. Introduction	2
2. Proper use	2
3. Warnings and symbols used	2
4. Safety information	3
5. Package contents and transport inspection	5
6. Appliance description	5
7. Before use	5
7.1. Charging the internal battery	5
7.2. Using the accessories	6
8. Use and operation	7
9. Cleaning and maintenance	8
10. Storage	8
11. Technical details	8
12. Ordering replacement parts	8
13. Disposal	9
14. Kompernass Handels GmbH warranty	9
14.1. Service	10
14.2. Importer	10

1. Introduction

Congratulations on the purchase of your new appliance. You have selected a high-quality product.



The operating instructions are part of this product. They contain important information about safety, usage and disposal.

Before using the product, please familiarise yourself with all operating and safety instructions. Use the product only as described and for the range of applications specified. Please also pass these operating instructions on to any future owner.

2. Proper use

The appliance is intended exclusively for removing dirt indoors in domestic households. Do not use the appliance for personal or animal care. It is not intended for use in commercial or industrial areas.

Claims of any kind for damage resulting from misuse, incompetent repairs, unauthorised modification or the use of unauthorised replacement parts will not be accepted. The risk is borne solely by the user.

3. Warnings and symbols used

The following warnings and symbols are used in these operating instructions, on the packaging and on the appliance (where applicable):

	<p>DANGER! A warning with this symbol and the signal word "DANGER" indicates an imminently hazardous situation that will result in death or serious injury if not avoided.</p>
	<p>WARNING! A warning with this symbol and the signal word "WARNING" indicates a potentially hazardous situation that could result in death or serious injury if not avoided.</p>

	<p>CAUTION! A warning with this symbol and the signal word "CAUTION" indicates a potentially hazardous situation that could result in a minor or moderate injury if not avoided.</p>
	<p>ATTENTION! A warning with this symbol and the signal word "ATTENTION" indicates a potential situation that could result in property damage if not avoided.</p>
	<p>A note identifies additional information that facilitates the use of the appliance.</p>
	<p>DC current/voltage</p>
	<p>Removable power supply</p>
	<p>Read the instructions.</p>
	<p>Protection class III (protection through low voltage)</p>
	<p>This product satisfies the requirements of the applicable European and national regulations.</p>
	<p>Do not dispose of electrical appliances in the household waste!</p>
	<p>Dispose of the packaging in an environmentally-responsible manner.</p>
	<p>The packaging is made of recyclable materials. Observe the labelling on the packaging material when sorting for disposal: The material is labelled with abbreviations (a) and numbers (b) with the following meanings: 1-7: plastics, 20-22: paper and cardboard, 80-98: composites.</p>

4. Safety information

WARNING! RISK OF INJURY!

- Check the appliance for visible external damage before use. Do not operate an appliance that has been damaged or dropped.
- Never use the appliance if the cable, plug or housing are damaged.
- If the charging cable or the connections of the appliance are damaged, have them replaced by the manufacturer, its customer service or a similarly qualified person in order to avoid hazards.
- Use only accessories recommended by the manufacturer.
- This appliance may be used by children aged 8 years and above and by persons with limited physical, sensory or mental capabilities, or lack of experience and knowledge, provided that they are under supervision or have been told how to use the appliance safely and are aware of the potential risks. Do not allow children to play with the appliance. Cleaning and user maintenance tasks may not be carried out by children unless they are supervised.
- Never immerse the appliance in water or other liquids.
- Never open the appliance. Have all repairs and replacement work done by the Service Centre or a qualified electrician.
- Keep hair, loose clothing and all other parts of the body away from moving parts of the appliance during operation.
- Use this appliance only as described in this instruction manual. Never use it for other purposes. There is a risk of injury if the appliance is misused.
- Switch off the appliance before cleaning it or switching accessories.

ⓘ ATTENTION! PROPERTY DAMAGE!

- Ensure that the charging cable is not stretched tightly or kinked.
- Do not expose the appliance to direct sunlight or high temperatures. Otherwise, it can overheat and be irreparably damaged.
- The appliance may heat up while it is charging. Place the appliance in a well-ventilated location during the charging process and do not cover it.
- Switch the appliance off immediately and disconnect any connected cables from the appliance if you hear any unusual noises, smell fumes or notice any smoke. Have the appliance checked by a qualified specialist before using it again.
- The product is equipped or supplied with a lithium-ion battery. Do not throw the rechargeable battery into a fire and do not subject it to high temperatures. There is a risk of an explosion!
- The battery in this appliance cannot be replaced.
- Never store the device when it is discharged. Prolonged storage in a discharged state can cause permanent damage to the battery. If the device is stored for a longer period of time, the charge level of the battery must be checked regularly. The optimum charge level is between 50% and 80%.

5. Package contents and transport inspection

- ◆ Remove all parts of the appliance and the operating instructions from the packaging.
- ◆ Remove all packaging materials and any films and labels.

The package contents include the following components (see fold-out page for illustrations):

- Cleaning brush
- Brush attachment, broad
- Brush attachment, narrow
- Pad holder with Velcro
- Scouring pad attachments (two pads)
- USB charging cable (USB-A to USB-C)
- Operating instructions (not shown)

i Note

- ▶ Check the package for completeness and signs of visible damage.
- ▶ If the delivery is incomplete or damage has occurred as a result of defective packaging or during transport, contact the customer service hotline (see section **14.1. Service**).

6. Appliance description

(See fold-out page for illustrations)

- 1 Battery charge indicator
- 2 On/Off switch ①
- 3 Hand element
- 4 USB-C port
- 5 Scouring pad attachment 1 (coarse pad)
- 6 Scouring pad attachment 2 (fine pad)
- 7 USB charging cable (USB-A to USB-C)
- 8 Pad holder with Velcro
- 9 Brush attachment, narrow
- 10 Brush attachment, broad
- 11 Attachment holder

7. Before use

7.1. Charging the internal battery

! ATTENTION!

- ▶ Due to the high current consumption, the appliance must be charged using a USB mains adapter (not supplied). Do not charge the appliance from the USB port of a PC or notebook.
- ▶ For charging the appliance use only protection class II power supply approved for use with household products (output voltage/SELV output 5 V, max. 2 A).
- ▶ Use only the supplied USB charging cable **7** to charge the appliance.
- ▶ Disconnect the USB charging cable **7** when charging is complete.

i Note

- ▶ The battery must be fully charged before using the appliance.
- ▶ When the battery is fully charged, the appliance can be operated for up to 60 minutes.

- 1) Make sure that the appliance is switched off. To switch off the appliance, press the On/Off switch ① **2**.
- 2) Connect the USB-A plug on the USB charging cable **7** to a USB power supply (see fig. 1). Insert the plug of the USB power supply into a mains power socket.
- 3) Connect the USB-C plug of the USB charging cable **7** to the USB-C socket **4** on the appliance (see fig. 1). The battery charge indicator **1** lights up red and the charging process begins.

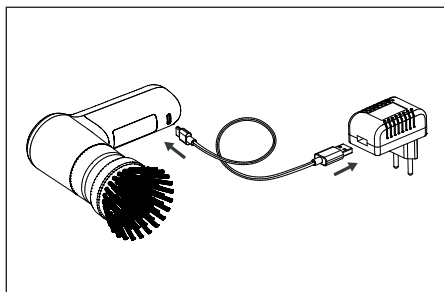

Fig. 1

- 4) The battery charge indicator **1** lights up green as soon as the battery is charged.
- 5) Disconnect the USB charging cable **7** from the USB-C socket **4** on the appliance.

7.2. Using the accessories

⚠ WARNING!

- ▶ Make sure the appliance is switched off before changing the attachments **8/9/10** and the scouring pad attachments (coarse/fine pad) **5/6**.

Two brush attachments **9/10** and two scouring pad attachments (coarse/fine pad) **5/6** (for the pad holder **8**) are supplied with the appliance. Choose the most suitable brush attachment **9/10** or the most suitable scouring pad attachment **5/6** for the task:

Wide brush attachment

Use the wide brush attachment **10** for cleaning large flat areas, such as floors and walls.

Narrow brush attachment

Use the narrow brush attachment **9** to clean uneven surfaces, like washbasins, taps and hard-to-reach places such as crevices, corners and joints.

Scouring pad attachment 1 (coarse pad)

Use scouring pad attachment 1 (coarse pad) **5** to clean pots, pans or hobs with caked on, hard-to-remove dirt.

Scouring pad attachment 2 (fine pad)

Use scouring pad attachment 2 (fine pad) **6** to clean pots, pans or hobs with easy-to-remove dirt or for cleaning surfaces such as glass and plastic.

Fitting/removing attachments

- ◆ Push the required attachment **8/9/10** onto the attachment holder **11** until it clicks into place (see fig. 2). Please make sure that the two catches on the attachment holder **11** slide into the appropriate recesses on the attachment **8/9/10**.

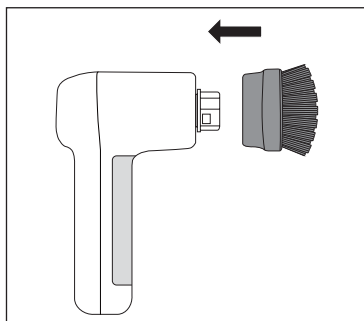

Fig. 2

- ◆ To remove an attachment **8/9/10**, pull it from the attachment holder **11** with a small amount of force (see fig. 3).

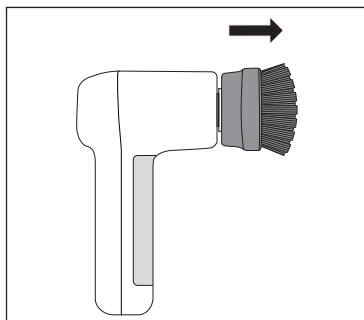

Fig. 3

Fitting/removing the scouring pad attachments

The scouring pad attachments (coarse/fine pad) ⑤/⑥ are attached to the pad holder ⑧. This is provided with Velcro to make fitting and removal of the scouring pad attachments ⑤/⑥ quick and easy.

- ◆ Press the scouring pad attachment ⑤/⑥ firmly onto the pad holder ⑧. Make sure that the scouring pad attachment ⑤/⑥ is attached firmly and centrally on the pad holder ⑧ (see fig. 4).

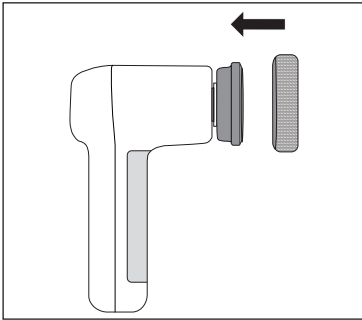

Fig. 4

- ◆ To remove the scouring pad attachment ⑤/⑥, lift one side a little and then pull it off the pad holder ⑧ (see fig. 5).

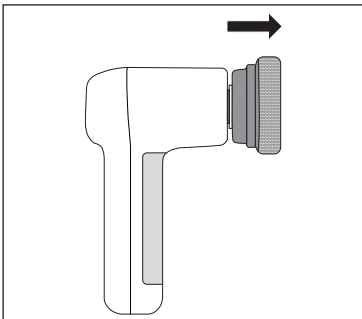

Fig. 5

- ◆ Clean the pad holder ⑧ after use and before you attach another scouring pad attachment ⑤/⑥.

8. Use and operation

ⓘ ATTENTION!

- ▶ Do not use abrasive cleaning agents. They could irreparably damage the surface you are cleaning.
- ▶ The hard bristles of the brush attachments ⑨/⑩ and the coarse scouring pad attachment ⑤ can scratch or damage sensitive surfaces such as glass, vehicle paintwork, stainless steel, copper, wood, etc. Test the brush attachments ⑨/⑩ and the coarse scouring pad attachment ⑤ before use on an inconspicuous patch of the area you want to clean.



ⓘ Note

- ▶ Use this appliance with water. For more difficult stains use a mild cleaning detergent. Apply the detergent directly onto the brush attachment ⑨/⑩ or the scouring pad attachment ⑤/⑥ and/or on the area you are cleaning before switching on the appliance.
- ▶ After every use, clean the appliance and the used attachments ⑤/⑥/⑧/⑨/⑩ as explained in the section **9. Cleaning and maintenance.**





- ◆ Hold the appliance tightly over the area to be cleaned.
- ◆ Switch on the appliance by pressing the On/Off switch ① ②.
- ◆ Move the brush attachment ⑨/⑩ or the scouring pad attachment ⑤/⑥ over the area you are cleaning while applying a light pressure. Apply more water and/or cleaning detergent, as needed, to the area to be cleaned.
- ◆ Once you have finished using the appliance, press the On/Off switch ① ② again to switch it off.

9. Cleaning and maintenance

WARNING!

- ▶  Do not immerse the hand unit  in water in order to clean it.

ATTENTION!



- ▶ Do not clean the appliance with solvents, alcohol or abrasive cleaning agents. These could damage the plastic surfaces of the appliance.
- ◆ Clean the hand unit  with a moistened cloth. For stubborn dirt, add a little mild detergent to the cloth.
- ◆ Wash the attachments  under running water and with some mild detergent. Rinse off the attachments  afterwards with fresh water.
- ◆ Allow the hand element  and the attachments  to dry completely before using them again or storing them.

10. Storage

ATTENTION!

- ▶ Never store the device when it is discharged. Prolonged storage in a discharged state can cause permanent damage to the battery. If the device is stored for a longer period of time, the charge level of the battery must be checked regularly. The optimum charge level is between 50% and 80%.
- ◆ Store the appliance and the accessories in a clean, dry location out of direct sunlight.
- ◆ To ensure a long battery life, recharge the battery at regular intervals during extended periods of non-use.

11. Technical details

Input voltage/ current	5 V  , 2 A max. (via the USB-C port)
USB port	USB-C
Integrated battery (lithium ion)	4 V  , 2000 mAh
Protection class	III / 
Protection type	IPX5 (Protection against water jets from any direction)
Operating time with full battery charge	Approx. 60 minutes

12. Ordering replacement parts

You can order replacement parts for this product on the internet at www.kompernass.com.



Scan this QR code with your smartphone or tablet.

You can use this QR code to navigate directly to our website www.kompernass.com

where you can view and order the available spare parts for this appliance.

Note

- ▶ If you have problems with your online order, you can contact our customer service centre by phone or e-mail.
- ▶ Please always quote the article number (IAN) **500203_2504** when ordering. You can find it on the title page of these operating instructions.
- ▶ Please note that online ordering of replacement parts is not possible for all countries.

13. Disposal



The symbol of the crossed-out wheeled bin means that this appliance may not be disposed of in regular household waste at the end of its service

life. The appliance must be deposited at an established collection point, recycling centre or disposal company.

Please erase all personal data before returning an appliance.

If the rechargeable batteries are permanently installed, you must indicate during disposal that the appliance contains a battery.

The built-in rechargeable battery in this appliance cannot be removed for disposal.

The packaging is made from environmentally friendly material which can be disposed of at your local recycling plant.

Dispose of the packaging in an environmentally friendly manner.

14. Kompernass Handels GmbH warranty

Dear Customer,

This appliance has a 3-year warranty valid from the date of purchase. If this product has any faults, you, the buyer, have certain statutory rights. Your statutory rights are not restricted in any way by the warranty described below.

Warranty conditions

The warranty period starts on the date of purchase. Please keep your receipt in a safe place. This will be required as proof of purchase.

If any material or manufacturing fault occurs within three years of the date of purchase of the product, we will either repair or replace the product for you or refund the purchase price (at our discretion). This warranty service requires that you present the defective appliance and the proof of purchase (receipt) within the three-year warranty period, along with a brief written description of the fault and of when it occurred.

If the defect is covered by the warranty, your product will either be repaired or replaced by us. The repair or replacement of a product does not signify the beginning of a new warranty period.

Warranty period and statutory claims for defects

The warranty period is not prolonged by repairs effected under the warranty. This also applies to replaced and repaired components. Any damage and defects present at the time of purchase must be reported immediately after unpacking. Repairs carried out after expiry of the warranty period shall be subject to a fee.

Scope of the warranty

This appliance has been manufactured in accordance with strict quality guidelines and inspected meticulously prior to delivery.

The warranty covers material faults or production faults. The warranty does not extend to product parts subject to normal wear and tear or to fragile parts which could be considered as consumable parts such as switches or parts made of glass.

The warranty does not apply if the product has been damaged, improperly used or improperly maintained. The directions in the operating instructions for the product regarding proper use of the product are to be strictly followed. Uses and actions that are discouraged in the operating instructions or which are warned against must be avoided.

This product is intended solely for private use and not for commercial purposes. The warranty shall be deemed void in cases of misuse or improper handling, use of force and modifications / repairs which have not been carried out by one of our authorised Service centres.

Warranty claim procedure

To ensure quick processing of your case, please observe the following instructions:

- Please have the till receipt and the item number (IAN) 500203_2504 available as proof of purchase.
- You will find the item number on the type plate on the product, an engraving on the product, on the front page of the operating instructions (below left) or on the sticker on the rear or bottom of the product.
- If functional or other defects occur, please contact the service department listed either by **telephone** or by **e-mail**.
- You can return a defective product to us free of charge to the service address that will be provided to you. Ensure that you enclose the proof of purchase (till receipt) and information about what the defect is and when it occurred.



You can download these instructions along with many other manuals, product videos and installation software at www.lidl-service.com.

This QR code will take you directly to the Lidl service page (www.lidl-service.com) where you can open your operating instructions by entering the item number (IAN) 500203_2504.

14.1. Service

GB Service Great Britain

Tel.: 0800 404 7657

E-Mail: kompernass@lidl.co.uk

IE Service Ireland

Tel.: 1800 101010

E-Mail: kompernass@lidl.ie

IAN 500203_2504

14.2. Importer

Please note that the following address is not the service address. Please use the service address provided in the operating instructions.

KOMPERNASS HANDELS GMBH
BURGSTRASSE 21
44867 BOCHUM
GERMANY
www.kompernass.com

Sisällysluettelo

1. Johdanto	12
2. Määräystenmukainen käyttö	12
3. Käytetyt varoitukset ja symbolit	12
4. Turvallisuusohjeet	13
5. Toimitussisältö ja kuljetustarkastus	14
6. Laitteen kuvaus	14
7. Ennen käyttöönottoa	15
7.1. Sisäänrakennetun akun lataaminen	15
7.2. Lisävarusteiden käyttäminen	15
8. Käyttö ja toiminta	17
9. Puhdistaminen ja hoito	17
10. Säilytys	17
11. Tekniset tiedot	17
12. Varaosien tilaaminen	18
13. Hävittäminen	18
14. Kompernass Handels GmbH:n takuu	18
14.1. Huolto	19
14.2. Maahantuojat	19

1. Johdanto

Onnitellut uuden laitteen hankinnasta. Olet valinnut laadukkaan tuotteen.



Käyttöohje on osa tätä tuotetta. Se sisältää turvallisuutta, käyttöä ja hävittämistä koskevia tärkeitä ohjeita. Tutustu ennen tuotteen käyttöä kaikkiin käyttö- ja turvallisuusohjeisiin. Käytä tuotetta vain kuvatulla tavalla ja vain mainittuihin käyttötarkoituksiin. Kun luovutat tuotteen eteenpäin, liitä mukaan kaikki tuotetta koskevat asiakirjat.

2. Määräystenmukainen käyttö

Laitte on tarkoitettu ainoastaan lian irrottamiseen sisätiloissa yksityisissä kotitalouksissa. Älä käytä laitetta kehon tai eläinten hoitoon. Sitä ei saa käyttää kaupallisissa tai teollisissa tarkoituksissa.

Emme vastaa mistään määräystenvastaisesta käytöstä, asiattomista korjauksista, luvattomasti suoritetuista muutoksista tai muiden kuin sallittujen varaosien käytöstä johtuvista vahingoista. Vastuu on yksinomaan käyttäjällä.

3. Käytetyt varoitukset ja symbolit

Tässä käyttöohjeessa, pakkauksessa ja laitteessa käytetään seuraavia varoituksia ja symboleja (mikäli aiheellista):

	VAARA! Varoitus, jossa on tämä symboli ja merkkisana "VAARA", osoittaa välittömän vaaratilanteen, joka johtaa kuolemaan tai vakavaan loukkaantumiseen, jos sitä ei vältetä.
	VAROITUS! Varoitus, jossa on tämä symboli ja merkkisana "Varoitus", osoittaa mahdollisen vaaratilanteen, joka voi johtaa kuolemaan tai vakavaan loukkaantumiseen, jos sitä ei vältetä.

	VARO! Varoitus, jossa on tämä symboli ja merkkisana "VARO", osoittaa mahdollisen vaaratilanteen, joka voi johtaa lievään tai keskivaikeaan loukkaantumiseen, jos sitä ei vältetä.
	HUOMIO! Varoitus, jossa on tämä symboli ja merkkisana "HUOMIO", osoittaa mahdollisen tilanteen, joka voi aiheuttaa omaisuusvahinkoja, jos sitä ei vältetä.
	Huomautus sisältää lisätietoja, jotka helpottavat laitteen käyttöä.
	Tasavirta/-jännite
	irrotettava syöttöyksikkö
	Lue käyttöohje.
	Suojausluokka III: Pienoisjännitelaitte
	Tämä tuote täyttää voimassa olevien eurooppalaisten ja kansallisten säännösten vaatimukset.
	Älä hävitä sähkölaitetta kotitalousjätteen mukana!
	Toimita pakkaus hävitettäväksi ympäristöystävällisesti.
	Pakkaus koostuu kierrätettävistä materiaaleista. Huomioi pakkausmateriaalien merkintä jätteitä lajiteltaessa: Ne on merkitty lyhenneillä (a) ja numeroilla (b), joiden merkitys on seuraava: 1-7: muovit, 20-22: paperi ja pahvi, 80-98: komposiittimateriaalit.

4. Turvallisuusohjeet

⚠️ VAROITUS! LOUKKAANTUMISVAARA!

- Tarkasta laite näkyvien vaurioiden varalta ennen laitteen käyttöönottoa. Älä ota vaurioitunutta tai maahan pudonnutta laitetta käyttöön.
- Älä käytä laitetta, jos johto, pistoke tai kotelo on vaurioitunut.
- Jos laitteen virtajohto tai liitännät vahingoittuvat, ne saa vaarojen välttämiseksi vaihtaa vain laitteen valmistaja, valmistajan asiakas-huolto tai vastaavasti pätevä henkilö.
- Käytä ainoastaan valmistajan suosittelemia lisävarusteita.
- Kahdeksan vuotta täyttäneet lapset sekä henkilöt, joiden fyysiset, aistilliset tai henkiset kyvyt ovat rajalliset tai joilla ei ole riittävää kokemusta tai tietoa laitteen käytöstä, saavat käyttää laitetta vain valvonnan alaisena, tai jos heitä on opastettu laitteen turvalliseen käyttöön ja he ovat ymmärtäneet laitteen käyttöön liittyvät vaarat. Lapset eivät saa leikkiä laitteella. Lapset eivät saa puhdistaa tai huoltaa laitetta ilman valvontaa.
- Älä upota laitetta veteen tai muihin nesteisiin.
- Älä koskaan avaa laitetta. Anna korjaus- tai osien vaihtotyöt vain huoltopalvelun tai sähköalan ammattilaisen tehtäväksi.
- Pidä hiukset, löysät vaatteet ja kaikki kehonosat etäällä liikkuvista laitteen osista laitteen ollessa käytössä.
- Käytä tätä laitetta vain tässä käyttöohjeessa kuvatulla tavalla. Älä käytä sitä muihin käyttötarkoituksiin. Laitteen väärinkäyttö aiheuttaa loukkaantumisvaaran.
- Sammuta laite, ennen kuin puhdistat sen ja ennen kuin vaihdat lisävarusteita.

ⓘ HUOMIO! AINEELLISET VAHINGOT!

- Varmista, ettei latauskaapelia vedetä kireälle tai taiteta.
- Älä altista laitetta suoralle auringonvalolle tai korkeille lämpötiloille. Laite saattaa tällöin kuumentua liikaa ja vaurioitua niin, ettei sitä voi enää korjata.

- Laite saattaa lämmetä latauksen aikana. Sijoita laite latauksen ajaksi hyvin ilmastoituun paikkaan äläkä peitä sitä.
- Kytke laite välittömästi pois päältä ja irrota kaikki johdot laitteesta, mikäli havaitset epätavallista ääntä, palaneen käryä tai savua. Anna pätevän ammattilaisen tarkastaa laite, ennen kuin otat sen uudelleen käyttöön.
- Tuote on varustettu litiumioniakulla tai akku tulee tuotteen mukana. Älä heitä akkua tuleen äläkä altista sitä korkeille lämpötiloille. Räjähdyksivaara!
- Tämän laitteen akkua ei voi vaihtaa.
- Älä koskaan varastoi laitetta akku purkautuneena. Pidempi varastointi purkautuneena voi johtaa akun pysyvään vaurioon. Jos laitetta varastoidaan pidempään, akun lataustila on tarkastettava säännöllisesti. Optimaalinen lataustila on alueella 50–80 %.

5. Toimitussisältö ja kuljetustarkastus

- ◆ Poista kaikki laitteen osat ja käyttöohje pakkauksesta.
- ◆ Poista kaikki pakkausmateriaalit ja mahdolliset kelmut ja teipit.

Toimitus sisältää seuraavat osat (kuvat, katso kääntöpuoli):

- Puhdistusharja
- Leveä harjaosa
- Kapea harjaosa
- Tarrapintainen tyynypidike
- Hankaussienityyny (kaksi tyynyä)
- USB-latauskaapeli (USB-A > USB-C)
- Käyttöohje (ei kuvassa)

i Huomautus

- ▶ Tarkista, ettei toimituksesta puutu osia eikä tuotteessa ole näkyviä vaurioita.

- ▶ Jos havaitset toimituksessa puutteita tai vaurioita, jotka johtuvat puutteellisesta pakkauksesta tai ovat syntyneet kuljetuksen aikana, soita huollon palvelunumeroon (ks. kohta **14.1. Huolto**).

6. Laitteen kuvaus (kuvat, katso kääntösivu)

- 1 Akun latauksen merkkivalo
- 2 Virtakytkin **i**
- 3 Runko-osa
- 4 USB-C-liitäntä
- 5 Hankaussieniosa 1 (karkea tyyny)
- 6 Hankaussieniosa 2 (hieno tyyny)
- 7 USB-latauskaapeli (USB-A > USB-C)
- 8 Tarrapintainen tyynypidike
- 9 Kapea harjaosa
- 10 Leveä harjaosa
- 11 Lisäosapidike

7. Ennen käyttöönottoa

7.1. Sisäänrakennetun akun lataaminen

① HUOMIO!

- ▶ Korkean virrankulutuksen vuoksi laitteen lataamiseen on käytettävä USB-verkkolaitetta (ei sisälly toimitukseen). Älä lataa laitetta pöytätietokoneen tai kannettavan tietokoneen USB-liitännän kautta.
- ▶ Käytä laitteen lataamiseen vain USB-virtalähdettä, jonka suojausluokka on II ja joka on hyväksytty käytettäväksi kodinkoneiden kanssa (lähtöjännite 5 V, max. 2 A).
- ▶ Käytä laitteen lataamiseen ainoastaan mukana toimitettua USB-latauskaapelia ⑦.
- ▶ Poista USB-latauskaapeli ⑦ lataustapahtuman päätyttyä.

② Huomautus

- ▶ Sisäänrakennettu akku on ladattava täyteen ennen laitteen käyttöä.
 - ▶ Täyteen ladatulla akulla laitetta voi käyttää jopa 60 minuuttia.
- 1) Varmista, että laite on kytketty pois päältä. Kytke laite pois käytöstä virtakytkintä ① ② painamalla.
 - 2) Liitä USB-latauskaapelin USB-A-pistoke ⑦ USB-verkkolaitteeseen (katso kuva 1). Kytke USB-verkkolaite pistorasiaan.
 - 3) Liitä USB-latauskaapelin USB-C-pistoke ⑦ laitteen USB-C-liitäntään ④ (katso kuva 1). Akun latauksen merkkivalo ① palaa punaisena ja lataus alkaa.

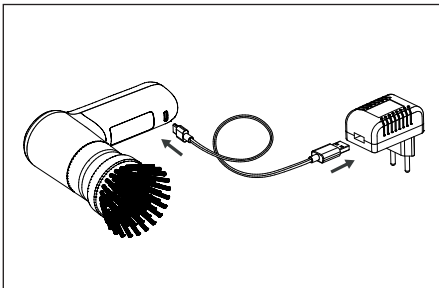

Kuva 1

- 4) Akun latauksen merkkivalo ① palaa vihreänä, kun sisäinen akku on latautunut.
- 5) Irrota USB-latauskaapeli ⑦ laitteen USB-C-liitännästä ④.

7.2. Lisävarusteiden käyttäminen

⚠ VAROITUS!

- ▶ Vaihda lisäosat ⑧/⑨/⑩ ja hankaussienitynyt (karkea/hieno tyyny) ⑤/⑥ vain laitteen ollessa sammutettuna.

Toimituslaajuuteen sisältyy kaksi harjaosaa ⑨/⑩ ja kaksi hankaussienitynyä (karkea/hieno tyyny) ⑤/⑥ (tyynypidikkeelle ⑧). Valitse aina vaatimuksen mukaan soveltuva harjaosa ⑨/⑩ tai hankaussienityyny ⑤/⑥:

Leveä harjaosa

Käytä leveää harjaosaa ⑩ suurten pintojen, kuten esim. lattioiden ja seinien, puhdistukseen.

Kapea harjaosa

Käytä kapeaa harjaosaa ⑨ epätasaisten pintojen, kuten pesuallaiden, kalusteiden ja vaikeapääsysten paikkojen, kuten esim. rakojen, kulmien ja saumojen puhdistukseen.

Hankaussienityyny 1 (karkea tyyny) Käytä hankaussienitynyä 1 (karkea tyyny) ⑤ kattiloiden, pannujen tai keittoliesien puhdistukseen pinttyneiden, vaikeasti irtoavien epäpuhtauksien poistoon.

Hankaussienityyny 2 (hieno tyyny)

Käytä hankaussienitynyä 2 (hieno tyyny) ⑥ kattiloiden, pannujen tai keittoliesien puhdistamiseen helposti irtoavista epäpuhtauksista sekä lasisten tai muovisten pintojen puhdistukseen.

Vaihtopäiden asentaminen/ irrottaminen

- ♦ Työnnä haluamasi lisäosa **8/9/10** lisäosapidikkeeseen **11**, kunnes se lukittuu tuntuvasti paikoilleen (katso kuva 2). Varmista tällöin, että molemmat lisäosapidikkeen **11** lukitukset liukuvat lisäosan **8/9/10** sopiviin aukkoihin.

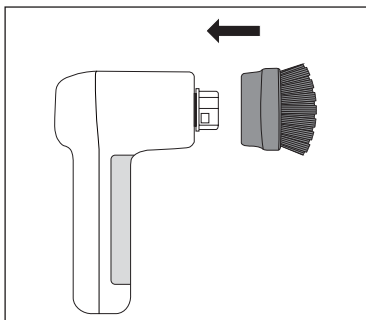

Kuva 2

- ♦ Poista lisäosa **8/9/10** vetämällä se vähäistä voimaa käyttäen lisäosapidikkeestä **11** (katso kuva 3).

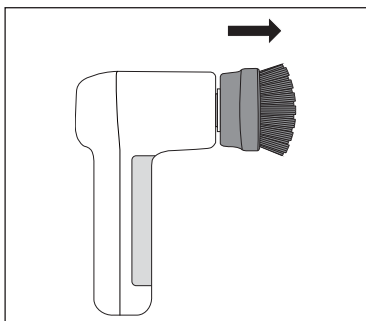

Kuva 3

Hankaussienityynyjen (tyynyjen) kiinnittäminen/ irrottaminen

Hankaussienityyny (karkea/hieno tyyny) **5/6** kiinnitetään tyynypidikkeeseen **8**. Siinä on tarrakiinnitys, jotta hankaussienityyny **5/6** voidaan kiinnittää ja irrottaa nopeasti ja helposti.

- ♦ Paina hankaussienityyny **5/6** lujasti tyynypidikkeeseen **8**. Varmista, että hankaussienityyny **5/6** on tiukasti paikoillaan ja keskellä tyynypidikettä **8** (katso kuva 4).

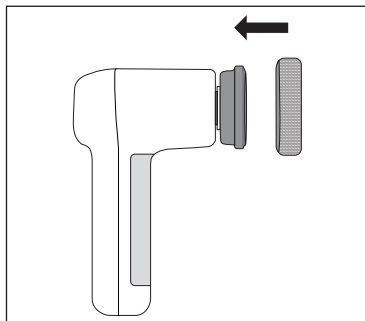

Kuva 4

- ♦ Irrota hankaussienityyny **5/6** nostamalla sitä yhdeltä puolelta hieman ja vetämällä se sitten irti tyynypidikkeestä **8** (katso kuva 5).

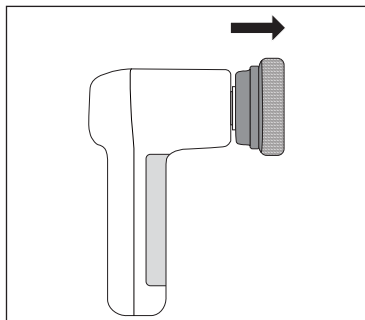

Kuva 5

- ♦ Puhdista tyynypidike **8** käytön jälkeen, ennen kuin asetat jälleen hankaussienityynyn **5/6** pidikkeeseen.

8. Käyttö ja toiminta

! HUOMIO!

- ▶ Älä käytä hankaavia puhdistusaineita. Ne voivat vahingoittaa puhdistettavan pinnan peruuttamattomasti.
- ▶ Harjaosien 9/10 kovat harjakset ja karkea hankaussienityyny 5 voivat naarmuttaa tai vahingoittaa herkkiä pintoja, kuten esim. lasia, ajoneuvojen maaleja, ruostumatonta terästä, kuparia puuta jne. Testaa harjaosia 9/10 ja karkeaa hankaussienitynyä 5 ennen käyttöä ensiksi huomaamattomaan kohtaan puhdistettavalla alueella.

i Huomautus

- ▶ Käytä laitetta veden kanssa, ja jos likaisuus on voimakasta, miedon puhdistusaineen kanssa. Lisää se suoraan harjaosalle 9/10 tai hankaussienitynylle 5/6 ja/tai puhdistettavalle alueelle, ennen kuin kytket laitteen päälle.
- ▶ Puhdista jokaisen käytön jälkeen laite ja käytetyt lisäosat 5/6/8/9/10 luvussa 9. **Puhdistaminen ja hoito** kuvatulla tavalla.
- ◆ Pidä laitetta kiinni puhdistettavassa alueessa.
- ◆ Kytke laite päälle painamalla virtakytkintä 1 2.
- ◆ Kuljeta harjaosaa 9/10 tai hankaussienitynyä 5/6 kevyesti painaen puhdistettavalla alueella. Lisää tarvittaessa käytön aikana vettä ja/tai puhdistusainetta puhdistettavalle alueelle.
- ◆ Kytke laite käytön jälkeen pois päältä painamalla uudelleen virtakytkintä 1 2.

9. Puhdistaminen ja hoito

! VAROITUS!

- ▶  Älä upota käsiosaa 3 puhdistuksen aikana veteen.

! HUOMIO!



- ▶ Älä puhdista laitetta liuottimilla, alkoholilla tai hankaavilla puhdistusaineilla. Ne voivat vaurioittaa laitteen muovipintoja.

- ◆ Puhdista käsiosa 3 kostealla liinalla. Jos lika on pinttynyt kiinni, lisää liinaan mietoa astianpesuainetta.
- ◆ Puhdista lisäosat 5/6/8/9/10 juoksevan veden alla ja miedolla puhdistusaineella. Huuhtelee lopuksi lisäosat 5/6/8/9/10 puhtaalla vedellä perusteellisesti.
- ◆ Anna runko-osan 3, lisäosien 5/6/8/9/10 kuivua, ennen kuin käytät niitä uudelleen tai laitat ne säilytykseen.

10. Säilytys

- ! **HUOMIO!** Älä koskaan varastoi laitetta akku purkautuneena. Pidempi varastointi purkautuneena voi johtaa akun pysyvään vaurioon. Jos laitetta varastoidaan pidempään, akun lataustila on tarkastettava säännöllisesti. Optimaalinen lataustila on alueella 50–80 %.
- ◆ Säilytä laite ja lisävarusteet puhtaassa ja kuivassa paikassa sekä suojassa suoralta auringonvalolta.
- ◆ Akun pitkäkestoisuuden takaamiseksi on suositeltavaa ladata akku säännöllisin väliajoin, mikäli akkua ei käytetä pidempään aikaan.

11. Tekniset tiedot

Tulojännite/-virta	5 V  , 2 A max. (USB-C-liitännällä)
USB-liitäntä	USB-C
Sisäänrakennettu akku (litiumioni)	4 V  , 2000 mAh
Suojausluokka	III/ 
Kotelointiluokka	IPX5 (suoja kaikista suunnista tulevaa vesisuihkua vastaan)
Käyttöaika täydellä akkulatauksella	n. 60 minuuttia

12. Varaosien tilaaminen

Voit tilata varaosia tälle tuotteelle kätevästi Internetistä osoitteessa www.kompernass.com.



Skannaa tämä QR-koodi älypuhelimellasi/tabletillasi. QR-koodilla pääset suoraan verkkosivustollemme www.kompernass.com ja voit katsella ja tilata tälle laitteelle käytettävissä olevia varaosia.

i Huomautus

Jos sinulla on ongelmia verkkotilauksen kanssa, voit olla yhteydessä asiakaspalveluumme puhelimitse tai lähettää sähköpostia

- ▶ Ilmoita tilauksen yhteydessä aina tuotenumero (IAN) **500203_2504** joka on tämän käyttöohjeen nimikesivulla.
- ▶ Huomaa, että varaosien verkkotilaukset eivät ole mahdollisia kaikkiin toimitusmaihin.

13. Hävittäminen



Yliväätävän jätteen symboli tarkoittaa, että tätä laitetta ei saa hävittää kotitalousjätteiden seassa sen käyttöajan päätyttyä. Laitte on toimitettava

keräilypisteisiin, kierrätyskeskuksiin tai jätehuoltoyrityksiin.

Poista kaikki henkilökohtaiset tiedot ennen palautusta.

Jos akku on kiinteästi asennettu, laitetta hävittäessä on ilmoitettava, että laitteessa on akku.

Tämän laitteen sisänrakennettua akkua ei voi irrottaa laitteen hävittämistä varten.

Pakkauksessa on käytetty ympäristöystävällisiä materiaaleja, jotka voidaan toimittaa paikallisiin keräyspisteisiin.

Hävitä pakkaus ympäristöystävällisesti.

14. Kompernass Handels GmbH:n takuu

Hyvä asiakas,

Laitteen takuu on 3 vuotta ostopäivästä. Jos havaitset tuotteessa puutteita, sinulla on oikeus vaatia tuotteen myyjältä lakisääteistä korvausta. Seuraava takuu ei rajoita lakisääteisiä oikeuksia si ostajana.

Takuuehdot

Takuuaika lasketaan ostopäiväyksestä alkaen. Säilytä ostokuitti hyvässä tallessa. Tarvitset sitä todisteeksi ostosta.

Jos tässä tuotteessa ilmenee kolmen vuoden sisällä ostopäivästä materiaali- tai valmistusvirheitä, korjaamme tai korvaamme tuotteen sinulle veloituksetta harkintamme mukaan tai palautamme ostohinnan. Tämä takuu edellyttää, että viallinen laite toimitetaan meille yhdessä ostotositteen (kuitin) kanssa kolmivuotisen määräajan sisällä. Lisäksi mukaan on liitettävä lyhyt kuvaus viasta ja sen ilmenemisajankohta.

Jos takuu kattaa vian, saat joko tuotteen korjattuna takaisin tai uuden tuotteen. Takuuaika ei ala uudelleen tuotteen korjaamisen tai vaihdon jälkeen.

Takuuaika ja lakisääteinen virhevastuu

Takuukorjaus ei pidennä takuuaikaa. Tämä koskee myös vaihdettuja ja korjattuja osia. Mahdollisesti jo oston yhteydessä havaittavista vaurioista ja puutteista on ilmoitettava heti, kun tuote on purettu pakkauksesta. Takuuajan päättymisen jälkeen suoritettavat korjaukset ovat maksullisia.

Takuun laajuus

Laitte on valmistettu tiukkojen laatuvaatimusten mukaan huolella ja tarkastettu perusteellisesti ennen toimitusta.

Takuu koskee materiaali- tai valmistusvirheitä. Tämä takuu ei kata tuotteen osia, jotka altistuvat normaalille kulumiselle ja joita siksi voidaan pitää kuluvinu osina, eikä helposti rikki meneviä osia, kuten kytkimiä tai lasista valmistettuja osia.

Tämä takuu raukeaa, jos tuote on vaurioitunut, tai sitä ei ole käytetty tai huollettu asianmukaisesti. Tuotteen asianmukainen käyttö edellyttää kaikkien käyttöohjeessa esitettyjen ohjeiden tarkkaa noudattamista. Käyttäjän on ehdottomasti vältettävä käyttötarkoituksia ja toimintaa, joita käyttöohjeessa kehoitetaan välttämään ja joista siinä varoitetaan.

Tuote on tarkoitettu ainoastaan yksityiskäyttöön, ei kaupallisiin tarkoituksiin. Laitteen vääränlainen tai asiaton käsittely, väkivallan käyttö ja muut kuin valtuutetun huoltopisteen suorittamat korjaukset aiheuttavat takuun raukeamisen.

Toimiminen takuutapauksessa

Jotta asiiasi voitaisiin käsitellä nopeasti, noudata seuraavia ohjeita:

- Pidä kaikkia kyselyitä varten kassakuitti ja artikkelinumero (IAN) 500203_2504 tallessa todisteena ostosta.
- Tuotenumeron löydät tuotteen tyyppikilvestä, kaiverrettuna tuotteeseen, käyttöohjeen otsikkosivulta (alhaalla vasemmalla) tai tuotteen taustapuolella tai pohjassa olevasta tarrasta.
- Mikäli laitteessa ilmenee toimintahäiriöitä tai muita puutteita, ota ensin yhteyttä alla mainittuun huolto-osastoon **puhelimitse** tai **sähköpostitse**.
- Voit lähettää viallisena pitämäsi tuotteen yhdessä ostokuitin kanssa maksutta sinulle ilmoitettuun huolto-osoitteeseen. Liitä mukaan selvitys viasta ja siitä, milloin se on ilmennyt.



Osoitteessa www.lidl-service.com voit ladata tämän ja monia muita käsikirjoja, tuotevideoita ja asennusohjelmia.

Tämän QR-koodin avulla pääset suoraan Lidl-huoltosivustolle (www.lidl-service.com) ja voit avata käyttöohjeesi syöttämällä tuotenumero (IAN) 500203_2504.

14.1. Huolto

FI **Huolto Suomi**
Tel.: 09 42453024
E-Mail: kompernass@lidl.fi

IAN 500203_2504

14.2. Maahantuoja

Huomaa, että seuraava osoite ei ole huolto-osoite. Ota ensin yhteyttä mainittuun huoltopisteeseen.

KOMPERNASS HANDELS GMBH
BURGSTRASSE 21
44867 BOCHUM
SAKSA
www.kompernass.com

Innehållsförteckning

1. Inledning	22
2. Föreskriven användning	22
3. Varningar och symboler	22
4. Säkerhetsanvisningar	23
5. Leveransens innehåll och transportinspektion	24
6. Beskrivning	24
7. Innan produkten tas i bruk	25
7.1. Ladda det inbyggda batteriet	25
7.2. Använda tillbehören	25
8. Användning och drift	27
9. Rengöring och skötsel	27
10. Förvaring	27
11. Tekniska data	27
12. Beställa reservdelar	28
13. Kassering	28
14. Garanti från Kompernass Handels GmbH	28
14.1. Service	29
14.2. Importör	29

1. Inledning

Ett stort grattis till din nyinköpta produkt. Du har valt en produkt av hög kvalitet.



Bruksanvisningen ingår i leveransen som en del av produkten. Den innehåller viktig information om säkerhet, användning och återvinning. Läs noga igenom alla användar- och säkerhetsanvisningar innan du börjar använda produkten. Använd endast produkten enligt beskrivningarna och i de syften som anges här. Lämna över all dokumentation tillsammans med produkten om du överlåter den till någon annan person.

2. Föreskriven användning

Produkten är endast avsedd för privat bruk och ska användas för att ta bort smuts inomhus. Använd inte produkten för kropps- eller pälsvård. Produkten ska inte användas yrkesmässigt eller industriellt.

Det finns inga som helst möjligheter att begära ersättning för skador som är ett resultat av att produkten har använts på ett sätt som strider mot föreskrifterna, felaktigt utförda reparationer, otillåtna ändringar på produkten eller för att reservdelar som inte är godkända använts. Allt ansvar vilar på användaren.

3. Varningar och symboler

I den här bruksanvisningen, på förpackningen och på produkten förekommer följande varningar och symboler (när det är relevant):

	FARA! En varning med den här symbolen och signalordet FARA innebär en akut farlig situation som leder till dödsolyckor eller svåra personskador om den inte undviks.
	WARNING! En varning med den här symbolen och signalordet WARNING innebär en eventuellt farlig situation som kan leda till dödsolyckor eller svåra personskador om den inte undviks.

	VAR FÖRSIKTIG! En varning med den här symbolen och signalordet VAR FÖRSIKTIG innebär en eventuellt farlig situation som kan leda till mindre allvarliga eller måttliga personskador om den inte undviks.
	AKTA! En varning med den här symbolen och signalordet AKTA innebär en situation som kan leda till saksador om den inte undviks.
	Under Observera finns extra information som hjälper dig att handskas med produkten.
	Likström/-spänning
	Avtagbar försörjningsenhet
	Läs bruksanvisningen.
	Skyddsklass III: Skydd genom lågspänning
	Denna produkt uppfyller kraven i gällande europeiska och nationella direktiv.
	Kassera inte elektriska apparater i hushållssoporna!
	Kassera förpackningen på ett miljövänligt sätt.
	Förpackningar av återvinningsbara material. Observera märkningen på förpackningsmaterialet när du sorterar avfallet: Dessa är märkta med förkortningar (a) och siffror (b) som har följande betydelse: 1-7: Plast, 20-22: Papper och kartong, 80-98: Komposit.

4. Säkerhetsanvisningar

⚠ VARNING! RISK FÖR PERSONSKADOR!

- Kontrollera om produkten har några synliga skador innan du använder den. Om produkten är skadad eller har fallit i golvet får den inte användas.
- Använd aldrig produkten om kabeln, kontakten eller höljet är skadade.
- Om produktens laddningskabel eller anslutningar skadas måste de bytas ut av tillverkaren, tillverkarens kundtjänst eller någon annan person med liknande kvalifikationer för att undvika olyckor.
- Använd endast tillbehör som rekommenderas av tillverkaren.
- Den här produkten kan användas av barn som är minst 8 år och av personer med begränsad fysisk, sensorisk eller mental förmåga eller bristande erfarenhet och kunskap om de hålls under uppsikt eller har instruerats i hur produkten används på ett säkert sätt och inser vilka risker det innebär. Barn får inte leka med produkten. Rengöring och allmän service får bara utföras av barn om någon vuxen håller uppsikt.
- Doppa aldrig ner produkten i vatten eller andra vätskor.
- Öppna aldrig höljet. Låt endast servicestället eller en behörig elektriker reparera eller byta delar på produkten.
- Håll hår, vida klädesplagg och alla kroppsdelar på avstånd från delar som rör sig när du arbetar med produkten.
- Använd bara produkten enligt beskrivningen i den här bruksanvisningen. Använd den inte för några andra ändamål. Om produkten används på fel sätt finns risk för personskador.
- Stäng av produkten innan du rengör den och innan du byter tillbehör.

⚠ AKTA! RISK FÖR SAKSKADOR!

- Akta så att laddningskabeln inte spänns för mycket eller bockas.
- Utsätt inte produkten för direkt solljus eller höga temperaturer. Då kan den bli överhettad och skadas så att den inte går att reparera.

- Under laddningen kan produkten bli varm. Ladda produkten på ett väl ventilerat ställe och täck inte över den.
- Stäng omedelbart av produkten och koppla bort alla kablar om det uppstår konstiga ljud, luktar bränt eller ryker. Låt kvalificerad fackpersonal kontrollera produkten innan den används igen.
- Den här produkten drivs med ett litiumjonbatteri som antingen redan satts in eller medföljer i leveransen. Kasta inte batteriet i en eld och ut-sätt det inte för höga temperaturer. Det finns risk för explosion!
- Det går inte att byta batteri på den här produkten.
- Förvara aldrig produkten när den är urladdad. Om produkten förvaras en längre tid i urladdat skick kan batteriet få permanenta skador. Om produkten ska förvaras under en längre tid måste batteriets laddningsnivå kontrolleras med jämna mellanrum. Den optimala laddningsnivån ligger mellan 50 % och 80 %.

5. Leveransens innehåll och transportinspektion

- ◆ Ta upp alla delar och bruksanvisningen ur förpackningen.
- ◆ Ta bort allt förpackningsmaterial, ev. plastfolie och klistermärken från produkten.

Leveransen innehåller följande delar (se bilder på den uppfällbara sidan):

- Rengöringsborste
- Bred borste
- Smal borste
- Padhållare med kardborrkrokar
- Skursvampar (två st.)
- USB-laddningskabel (USB-A till USB-C)
- Bruksanvisning (inte på bilden)

i Observera

- ▶ Kontrollera att leveransen är komplett och att produkten inte har några synliga skador.
- ▶ Om någonting fattas eller om leveransen skadats på grund av brisfällig förpackning eller i transporten ska du vända dig till vår Service Hotline (se kapitel **14.1. Service**).

6. Beskrivning

(se bilder på den uppfällbara sidan)

- 1 Laddningsindikator
- 2 På/Av-knapp 
- 3 Handenhet
- 4 USB-C-anslutning
- 5 Skursvamp 1 (grov)
- 6 Skursvamp 2 (fin)
- 7 USB-laddningskabel (USB-A till USB-C)
- 8 Padhållare med kardborrkrokar
- 9 Smal borste
- 10 Bred borste
- 11 Tillbehörshållare

7. Innan produkten tas i bruk

7.1. Ladda det inbyggda batteriet

⚠ AKTA!

- ▶ På grund av den höga strömförbrukningen måste man använda en USB-nät-del (ingår inte i leveransen) för att ladda upp produkten. Ladda inte produkten genom USB-anslutningen på en PC eller bärbar dator.
- ▶ För att ladda enheten, använd endast en USB-strömadapter med skyddsklass II som är godkänd för användning med hushållsapparater (utgångsspänning 5 V, max. 2 A).
- ▶ Använd endast den medföljande USB-laddningskabeln 7 för att ladda produkten.
- ▶ När laddningen är klar måste USB-laddningskabeln 7 tas bort.

i Observera

- ▶ Ladda upp det inbyggda batteriet fullständigt innan du börjar använda produkten.
- ▶ Ett fulladdat batteri räcker för att använda produkten i upp till 60 minuter.

- 1) Försäkra dig om att produkten är avstängd. Tryck på På/Av-knappen 2 för att stänga av produkten.
- 2) Koppla USB-laddningskabelns 7 USB-A-kontakt till en USB-nät-del (se bild 1). Sätt USB-nät-delen i ett eluttag.
- 3) Koppla USB-laddningskabelns 7 USB-C-kontakt till produktens USB-C-anslutning 4 (se bild 1). Laddningsindikatorn 1 börjar lysa rött och laddningen startar.



Bild. 1

- 4) Laddningsindikatorn 1 blir grön så snart det inbyggda batteriet är fulladdat.
- 5) Koppla bort USB-laddningskabeln 7 från USB-C-anslutningen 4.

7.2. Använda tillbehören

⚠ VARNING!

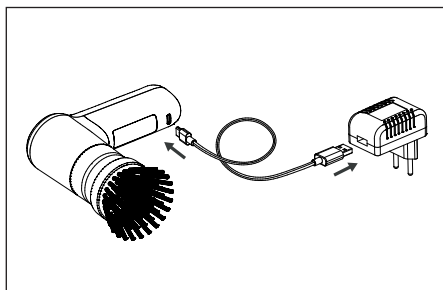
- ▶ Byt bara tillbehör 8/9/10 och skursvamp (grov/fin) 5/6 när produkten är avstängd.

I leveransen ingår två borstar 9/10 och två skursvampar 5/6 (för padhållaren 8). Välj den borste 9/10 eller den skursvamp 5/6 som passar till det du ska göra:

Bred borste

Använd den breda borsten 10 för att rengöra stora, plana ytor som t ex golv och väggar.

Smal borste

Använd den smala borsten 9 för att rengöra ytor som inte är plana, t ex tvättställ och armaturer, samt på svåråtkomliga ställen som t ex springor, hörn och fogar.

Skursvamp 1 (grov)

Använd skursvamp 1 (grov) 5 för att rengöra grytor, pannor och spisplattor med smuts som bränt fast och är svår att få bort.

Skursvamp 2 (fin)

Använd skursvamp 2 (fin) 6 för att rengöra grytor, pannor och spisplattor från mindre smuts som går lätt att få bort samt till ytor av glas eller plast.

Montera/Ta av tillbehör

- ♦ För det tillbehör **8/9/10** du valt över tillbehörshållaren **11** tills du känner att det snäpper fast (se bild 2). Kontrollera att de båda arrete-ringarna på tillbehörshållaren **11** glider in i rätt uttag på tillbehöret **8/9/10**.



Bild 2

- ♦ För att ta av tillbehöret **8/9/10** drar du ganska hårt i det tills det lossnar från hållaren **11** (se bild 3).

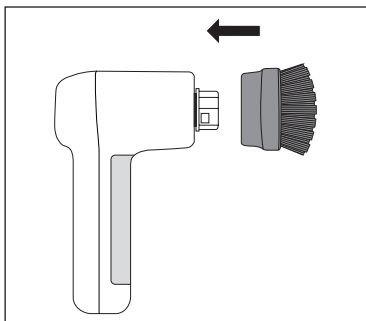

Bild 3

Sätta på och ta av skursvamparna

Skursvamparna (grov/fin) **5/6** sätts fast på padhållaren **8**. Den är försedd med kadborkrokar så att det ska gå snabbt och lätt att fästa och ta av skursvamparna **5/6**.

- ♦ Tryck fast skursvampen **5/6** på padhållaren **8**. Kontrollera att skursvampen **5/6** sitter fast mitt på padhållaren **8** (se bild 4).

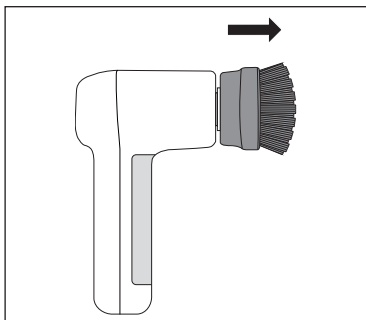

Bild 4

- ♦ Lyft ena sidan av skursvampen **5/6** en aning och dra sedan loss den från padhållaren **8** när du ska ta av den (se bild 5).

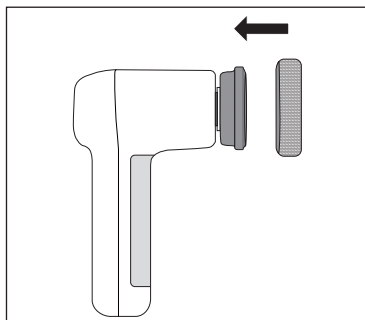

Bild 5

- ♦ Om padhållaren **8** använts, ska du rengöra den innan du sätter dit en ny skursvamp **5/6**.

8. Användning och drift

⚠ AKTA!

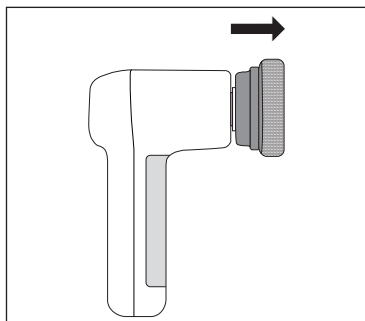
- ▶ Använd inga slipande medel. Då kan den yta som ska rengöras bli helt förstörd.
- ▶ Borstarnas 9/10 hårda spröt och den grova skursvampen 5 kan repa eller skada ömtåliga ytor, t ex fordonslack och ytor av glas, rostfritt stål, koppar, trä etc. Testa först att använda borstarna 9/10 och den grova skursvampen 5 på ett ställe som inte syns.

i Observera

- ▶ Använd produkten med vatten och tillsätt ett mildt rengöringsmedel om ytan är mycket smutsig. Häll medlet direkt på borsten 9/10 eller skursvampen 5/6 och/eller på den yta som ska rengöras innan du startar produkten.
- ▶ Rengör produkten och de tillbehör 5/6/8/9/10 som använts enligt beskrivningen i kapitel 9. **Rengöring och skötsel** efter varje användning.
- ◆ Håll produkten tätt mot den yta som ska rengöras.
- ◆ Starta produkten genom att trycka på På/Av-knappen 1 2.
- ◆ För borsten 9/10 eller skursvampen 5/6 över den yta som ska rengöras utan att trycka för hårt. Om det behövs tar du mer vatten och/eller rengöringsmedel på den yta som ska rengöras efter en stund.
- ◆ När du är färdig stänger du av produkten genom att trycka på På/Av-knappen 1 2 igen.

9. Rengöring och skötsel

⚠ VARNING! RISK FÖR ELCHOCK!

- ▶  Doppa aldrig ner handenheten 3 i vatten när den rengörs.

⚠ AKTA!



- ▶ Använd inga medel som innehåller lösningsmedel, alkohol eller medel med slipverkan för att rengöra produkten. De kan förstöra produktens plastytor.

- ◆ Rengör handenheten 3 med en fuktig trasa. Envisa fläckar tar du bort med några droppar mildt diskmedel på trasan.
- ◆ Rengör tillbehören 5/6/8/9/10 under rinnande vatten och använd ett mildt rengöringsmedel. Skölj sedan av tillbehören 5/6/8/9/10 noga med rent vatten.
- ◆ Låt handenheten 3 och tillbehören 5/6/8/9/10 torka innan du använder dem igen eller lägger undan dem.

10. Förvaring

- ⚠ **SE UPP!** Förvara aldrig produkten när den är urladdad. Om produkten förvaras en längre tid i urladdat skick kan batteriet få permanenta skador. Om produkten ska förvaras under en längre tid måste batteriets laddningsnivå kontrolleras med jämna mellanrum. Den optimala laddningsnivån ligger mellan 50 % och 80 %.
- ◆ Förvara produkten och tillbehören på ett rent och torrt ställe utan direkt solljus.
- ◆ Ladda upp batteriet med jämna mellanrum under förvaringstiden så varar det längre.

11. Tekniska data

Ingångsspänning/-ström	5 V  , 2 A max. (via USB-C-anslutning)
USB-anslutning	USB-C
Inbyggt batteri (litiumjon)	4 V  , 2000 mAh
Skyddsklass	III / 
Kapslingsklass	IPX5 (skydd mot vattenstrålar från alla riktningar)
Drifttid vid fulladdat batteri	ca 60 minuter

12. Beställa reservdelar

Du kan alltid beställa reservdelar till den här produkten på www.kompnass.com.



Skanna QR-koden med din smartphone eller surfplatta. Med QR-koden kommer du direkt till vår webbsida www.kompnass.com och kan se och beställa de reservdelar som finns till denna produkt.

i Observera

- ▶ Om det uppstår problem när du beställer online kan du kontakta vår kundservice på telefon eller via e-post.
- ▶ Ange alltid det artikelnummer (IAN) **500203_2504** som står på bruksanvisningens titelsida när du beställer.
- ▶ Observera att det inte går att beställa reservdelar på nätet från alla länder som vi levererar till.

13. Kassering



Symbolen med den överstrukna soptunnan betyder att produkten inte får slängas i hushållssoporna när den är uttjänt. Produkten ska lämnas till speciella insamlingsställen, återvinningsanläggningar eller återvinningsföretag.

Tänk på att radera alla personuppgifter innan du returnerar produkten.

Om produkten innehåller ett fast inbyggt batteri ska du informera personalen på återvinnings- eller avfallsanläggningen om det.

Produktens inbyggda batteri kan inte tas ut när det ska kasseras.

Förpackningen består av miljövänligt material som kan lämnas in till den lokala återvinningen.

Tänk på miljön när du kasserar förpackningen.

14. Garanti från Kompnass Handels GmbH

Kära kund

För den här produkten lämnar vi 3 års garanti från och med inköpsdatum. Om det skulle vara något fel på produkten finns en lagstadgad reklamationsrätt från återförsäljaren. Dina lagstadgade rättigheter begränsas inte av den garanti som beskrivs i följande avsnitt.

Garantivillkor

Garantitiden börjar från och med inköpsdatumet. Ta väl vara på kassakvittot. Kassakvittot är ditt köpbevis.

Om ett material- eller fabriktionsfel uppstår på produkten inom tre år från inköpsdatumet reparerar vi, byter ut den gratis, eller ersätter köpesumman beroende på vad vi anser lämpligast. En förutsättning för att utnyttja garantin är att den defekta produkten och köpbeviset (kassakvittot) uppvisas inom den treåriga garantitiden tillsammans med en kort beskrivning av felet och när det uppstod.

Om felet täcks av vår garanti kommer du att få tillbaka en reparerad eller en ny produkt. Garantitiden börjar inte om från början för en reparerad eller ny produkt.

Garantitid och lagstadgad ersättningsrätt

Garantitiden förlängs inte för att man utnyttjat garantin. Det gäller även för utbytta och reparerade delar. Eventuella skador och brister som existerar redan vid köpet måste rapporteras så snart produkten packats upp. När garantitiden är slut måste man själv betala för eventuella reparationer.

Garantins omfattning

Produkten har tillverkats med omsorg enligt stränga kvalitetskriterier och testats noga före leveransen.

Garantin gäller bara för material- eller fabriksanvändningsfel. Garantin täcker inte delar av produkten som utsätts för normalt slitage och därför betraktas som förslitningsdelar och inte heller skador på ömtåliga delar som t ex knappar eller delar av glas.

Garantin upphör att gälla om produkten skadas eller används och servas på fel sätt. Alla anvisningar i bruksanvisningen måste följas exakt för att produkten ska kunna användas på rätt sätt. Produkten får aldrig användas i andra syften eller hanteras på ett sätt som man avråder från eller varnar för i bruksanvisningen.

Produkten är endast avsedd för privat bruk och ska inte användas yrkesmässigt. Garantin gäller inte vid missbruk och felaktig behandling, användande av våld och vid ingrepp som inte gjorts av vår auktoriserade servicefilial.

Behandling av garantiärenden

För att snabbt kunna behandla ditt ärende ber vi dig följa nedanstående anvisningar:

- Ha alltid kassakvittot och artikelnumret (IAN) 500203_2504 i beredskap vid alla förfrågningar.
- Artikelnumret finns på typskylten på produkten, en gravyr på produkten, på bruksanvisningens titelblad (nere till vänster) eller på klistermärket på produktens bak- eller undersida.
- Vid funktionsfel eller andra defekter ber vi dig att först kontakta den serviceavdelning som anges nedan **på telefon** eller **med e-post**.
- En produkt som klassas som defekt kan tillsammans med köpbeviset (kassakvittot) och en beskrivning av felet samt när det uppstod skickas in portofritt till den angivna serviceadressen.



Denna och många andra handböcker, produktfilmer och installationsmjukvaror kan laddas ned på www.lidl-service.com.

Med den här QR-koden kommer du direkt till Lidls servicesida (www.lidl-service.com) där du kan öppna bruksanvisningen genom att skriva in artikelnumret (IAN) 500203_2504.

14.1. Service

SE Service Sverige

Tel.: 0770 930739

E-Mail: kompernass@lidl.se

FI Service Suomi

Tel.: 09 42453024

E-Mail: kompernass@lidl.fi

IAN 500203_2504

14.2. Importör

Observera att följande adress inte är någon serviceadress. Kontakta först det serviceställe som anges.

KOMPERNASS HANDELS GMBH

BURGSTRASSE 21

44867 BOCHUM

TYSKLAND

www.kompernass.com

Indholdsfortegnelse

1. Indledning	32
2. Tilsigtet anvendelse	32
3. Anvendte advarsler og symboler	32
4. Sikkerhedsanvisninger	33
5. Pakkens indhold og kontrol efter transport	34
6. Beskrivelse af produktet	34
7. Før ibrugtagning	35
7.1. Opladning af integreret batteri	35
7.2. Anvendelse af tilbehør	35
8. Drift og betjening	37
9. Rengøring og vedligeholdelse	37
10. Opbevaring	37
11. Tekniske data	37
12. Bestilling af reservedele	38
13. Bortskaffelse	38
14. Garanti for Kompernass Handels GmbH	38
14.1. Service	39
14.2. Importør	39

1. Indledning

Tillykke med købet af dit nye produkt. Du har valgt et produkt af høj kvalitet.



Betjeningsvejledningen er en del af dette produkt. Den indeholder vigtige informationer om sikkerhed, anvendelse og bortskaffelse. Gør dig fortrolig med alle produktets betjenings- og sikkerhedsanvisninger før brug. Brug kun produktet som beskrevet og kun til de angivne anvendelsesområder. Lad vejledningen følge med produktet, hvis du giver det videre til andre.

2. Tilsigtet anvendelse

Produktet er udelukkende beregnet til fjernelse af snavs indendørs i private hjem. Produktet må ikke bruges til krops- eller dyrepleje. Produktet er ikke beregnet til erhvervmæssige eller industrielle områder.

Krav af en hvilken som helst art på grund af skader, som er opstået ved anvendelse, der ikke er i overensstemmelse med den tilsigtede anvendelse, usagkyndigt udførte reparationer, ikke-tilladte ændringer eller anvendelse af ikke-tilladte reservedele, er udelukket. Brugeren bærer alene risikoen.

3. Anvendte advarsler og symboler

I denne betjeningsvejledning anvendes følgende advarsler og symboler på emballagen og produktet (hvis de er relevante):

	FARE! En advarsel med dette symbol og signalordet "FARE" angiver en umiddelbart forestående farlig situation, som medfører døden eller alvorlige kvæstelser, hvis faren ikke undgås.
	ADVARSEL! En advarsel med dette symbol og signalordet "ADVARSEL" angiver en mulig farlig situation, som kan medføre døden eller alvorlige kvæstelser, hvis faren ikke undgås.

	FORSIGTIG! En advarsel med dette symbol og signalordet "FORSIGTIG" angiver en mulig farlig situation, som kan medføre mindre eller moderate kvæstelser, hvis faren ikke undgås.
	OBS! En advarsel med dette symbol og signalordet "OBS" angiver en mulig situation, som kan medføre materielle skader, hvis situationen ikke undgås.
	"Bemærk" henviser til yderligere oplysninger, som gør det nemmere at bruge produktet.
	Jævnstrøm-/spænding
	Aftagelig forsyningsenhed
	Læs vejledningen.
	Beskyttelsesklasse III: Beskyttelse med lavspænding.
	Dette produkt opfylder kravene i de gældende europæiske og nationale direktiver.
	Bortskaf ikke elapparater sammen med husholdningsaffaldet!
	Aflever emballagen til miljømæssigt korrekt bortskaffelse.
	Emballage af genbrugsmaterialer. Vær opmærksom på markeringen af emballagematerialerne ved affaldssortering: De er mærket med forkortelserne (a) og tallene (b) med følgende betydning: 1-7: Plast, 20-22: Papir og pap, 80-98: Kompositmaterialer.

4. Sikkerhedsanvisninger

⚠ ADVARSEL! FARE FOR PERSONSKADER!

- Kontrollér produktet for udvendige, synlige skader før brug. Brug ikke produktet, hvis det er beskadiget eller har været tabt på gulvet.
- Brug ikke produktet, hvis ledningen, stikket eller kabinettet er beskadiget.
- Hvis dette produkt eller tilslutningsledningen beskadiges, skal de udskiftes af producenten eller dennes kundeservice eller af en person med tilsvarende kvalifikationer, så farlige situationer undgås.
- Brug kun tilbehørsdele, som anbefales af producenten.
- Dette produkt kan bruges af børn fra 8 år og derover og af personer med nedsatte fysiske, motoriske eller mentale evner eller manglende erfaring og/eller viden, hvis de er under opsyn eller undervises i sikker brug af produktet og de farer, der kan være forbundet med det. Børn må ikke lege med produktet. Rengøring og brugervedligeholdelse må ikke udføres af børn uden opsyn.
- Læg ikke produktet ned i vand eller andre væsker.
- Åbn aldrig produktet. Reparationer og udskiftningsarbejde bør kun udføres af serviceværksteder eller af en autoriseret elinstallatør.
- Hold hår, løstsiddende tøj og alle kropsd dele væk fra bevægelige produktdele, når produktet er i drift.
- Brug kun dette produkt som beskrevet i betjeningsvejledningen. Det må ikke anvendes til andre formål. Ved misbrug af produktet er der risiko for personskader.
- Sluk for produktet, før du rengør det, og før du udskifter tilbehørsdele.

⚠ OBS! MATERIELLE SKADER!

- Undgå at trække i ladekablet eller bøje det.
- Udsæt ikke produktet for direkte sollys eller høje temperaturer. Ellers kan det overophedes og gå i stykker, så det ikke længere kan repareres.

- Under opladningen kan produktet blive varmt. Stil produktet på et godt ventileret sted under opladningen, og dæk det ikke til.
- Sluk straks for produktet, og træk alle stik ud af produktet, hvis du konstaterer usædvanlige lyde, brandlugt eller røgudvikling. Lad en kvalificeret reparatør efterse produktet, før det anvendes igen.
- Produktet indeholder et genopladeligt litium-ionbatteri, eller batteriet er vedlagt produktet. Smid ikke batteriet ind i levende ild, og udsæt det ikke for høje temperaturer. Fare for eksplosion!
- Dette produkts genopladelige batteri kan ikke udskiftes.
- Opbevar aldrig produktet i afladet tilstand. Længere opbevaring i afladet tilstand kan medføre, at batteriet beskadiges permanent. Hvis produktet skal opbevares i længere tid, skal batteriets opladningstilstand kontrolleres regelmæssigt. Den optimale opladningstilstand er mellem 50-80%.

5. Pakkens indhold og kontrol efter transport

- ◆ Tag alle produktets dele samt betjeningsvejledningen ud af kassen.
- ◆ Fjern alle emballeringsmaterialer samt eventuel plastfilm og mærkater.

De leverede dele består af følgende komponenter (se billederne på klap-ud-siden):

- Rengøringsbørste
- Børste bred
- Børste smal
- Padholder med velcrokrog
- Skuresvampe (to pads)
- USB-ladekabel (USB-A til USB-C)
- Betjeningsvejledning (ikke vist)

i Bemærk

- ▶ Kontrollér, at alle dele er leveret med, og at der ikke er nogen synlige skader.
- ▶ Hvis der mangler dele, eller hvis nogle af delene er defekte på grund af mangelfuld emballage eller på grund af transporten, bedes du henvende dig til vores service-hotline (se kapitlet **14.1. Service**).

6. Beskrivelse af produktet (Se billederne på klap-ud-siden)

- ❶ Ladeindikator for genopladeligt batteri
- ❷ Tænd-/slukknop ①
- ❸ Motordel
- ❹ USB-C-tilslutning
- ❺ Skuresvamp 1 (grov pad)
- ❻ Skuresvamp 2 (fin pad)
- ❼ USB-ladekabel (USB-A til USB-C)
- ❽ Padholder med velcrokrog
- ❾ Børste smal
- ❿ Børste bred
- ⓫ Holder

7. Før ibrugtagning

7.1. Opladning af integreret batteri

⚠ OBS!

- ▶ På grund af det høje strømforbrug er det nødvendigt at bruge en USB-strømforsyning (medfølger ikke ved køb) til opladning af produktet. Oplad ikke produktet med en USB-tilslutning på en pc eller bærbar computer.
- ▶ Til opladning af produktet må du kun bruge en USB-strømadapter med beskyttelsesklasse II, der er godkendt til brug med husholdningsapparater (udgangsspænding 5 V, maks. 2 A).
- ▶ Brug kun det medfølgende USB-ladekabel 7 til opladning af produktet.
- ▶ Fjern USB-ladekablet 7, når opladningen er slut.

ⓘ Bemærk

- ▶ Oplad det integrerede batteri fuldstændigt, før produktet tages i brug.
- ▶ Med fuldt opladet batteri er det muligt at bruge produktet i op til 60 minutter.

- 1) Sørg for, at produktet er slukket. Tryk på tænd-/sluk-knappen 1 2 for at slukke for produktet.
- 2) Forbind USB-A-stikket på USB-ladekablet 7 med en egnet USB-strømforsyning (se fig. 1). Sæt USB-strømforsyningen i en stikkontakt.
- 3) Forbind USB-C-stikket på USB-ladekablet 7 med USB-C-tilslutningen 4 på produktet (se fig. 1). Ladeindikatoren for det genopladelige batteri 1 lyser rødt, og opladningen begynder.

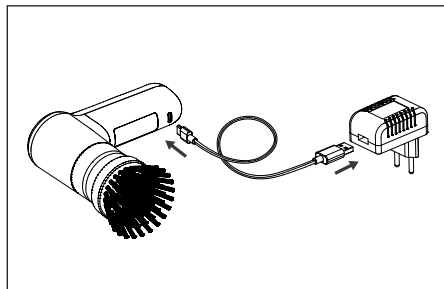

Fig. 1

- 4) Ladeindikatoren for det genopladelige batteri 1 lyser grønt, når det interne batteri er opladet.
- 5) Fjern USB-ladekablet 7 fra USB-C-tilslutningen 4 på produktet.

7.2. Anvendelse af tilbehør

⚠ ADVARSEL!

- ▶ Skift kun delene 8/9/10 og skuresvampe (grov/fin pad) 5/6, når produktet er slukket.

Ved leveringen medfølger to børster 9/10 samt to skuresvampe (grov/fin pad) 5/6 (til padholderen 8). Vælg den børste 9/10 eller skuresvamp 5/6, der passer til formålet:

Bred børste

Den brede børste 10 er ideel til rengøring af store, plane overflader som f.eks. gulve og vægge.

Smal børste

Brug den smalle børste 9 til rengøring af ujævne flader som f.eks. vaskekommer, armaturer og svært tilgængelige steder som f.eks. spalter, hjørner og fuger.

Skuresvamp 1 (grov pad)

Brug skuresvamp 1 (grov pad) 5 til rengøring af gryder, pander eller komfurer med rester, der sidder godt fast og er svære at fjerne.

Skuresvamp 2 (fin pad)

Brug skuresvamp 2 (fin pad) 6 til rengøring af gryder, pander eller komfurer med rester, der er lette at fjerne, samt til rengøring af overflader af glas eller plast.

Montering/fjernelse af tilbehørsdele

- ◆ Sæt den ønskede del **8/9/10** på holderen **11**, indtil den klikker hørbart fast (se fig. 2). Sørg for, at begge låseanordninger på holderen **11** går ind i de rigtige udskæringer på tilbehørsdelen **8/9/10**.

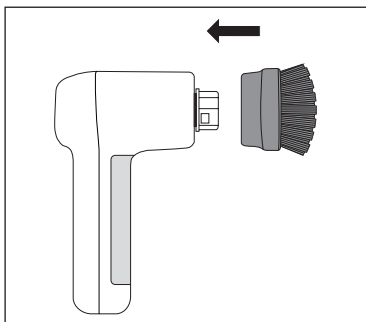

Fig. 2

- ◆ For at fjerne delen **8/9/10** skal du trække den af holderen **11** - det kræver, at du bruger lidt kræfter (se fig. 3).

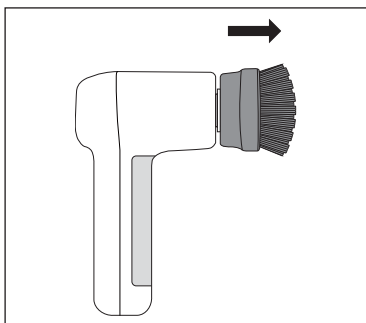

Fig. 3

Montering/fjernelse af skuresvampe (pads)

Skuresvampene (grov/fin pad) **5/6** fastgøres på padholderen **8**. Den har velcrokroge, så skuresvampene **5/6** hurtigt og nemt kan fastgøres og fjernes igen.

- ◆ Tryk skuresvampen **5/6** fast på padholderen **8**. Sørg for, at skuresvampen **5/6** sidder fast og midt på padholderen **8** (se fig. 4).

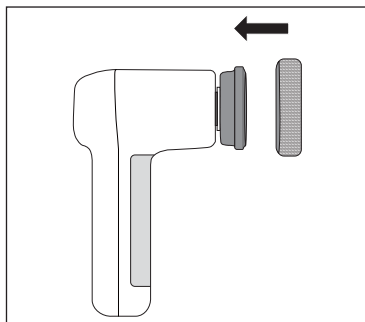

Fig. 4

- ◆ For at fjerne skuresvampen **5/6** skal du løfte den lidt i den ene side og tage den af padholderen **8** (se fig. 5).

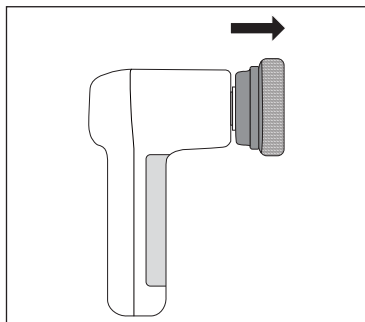

Fig. 5

- ◆ Rengør padholderen **8** efter brug, før du sætter en skuresvamp **5/6** på igen.

8. Drift og betjening

⚠ OBS!

- ▶ Brug ikke skurepulver. Det kan angribe overfladen og give permanente skader.
- ▶ De hårde børster **9/10** og den grove skuresvamp **5** kan ridse eller beskadige sarte overflader som f.eks. glas, billak, rustfrit stål, kobber, træ osv. Test først børsterne **9/10** og den grove skuresvamp **5** på et ikke synligt sted på den overflade, der skal rengøres.

i Bemærk

- ▶ Brug produktet sammen med vand og et mildt rengøringsmiddel, hvis overfladen er meget snavset. Sæt børsten **9/10** eller skuresvampen **5/6** direkte på det sted, der skal rengøres, inden du starter produktet.
- ▶ Rengør produktet og de anvendte dele **5/6/8/9/10** som forklaret i kapitlet **9. Rengøring og vedligeholdelse**.

- ◆ Hold produktet lige over området, der skal rengøres.
- ◆ Tænd produktet ved at trykke på tænd/sluk-knappen **1** **2**.
- ◆ Bevæg børsten **9/10** eller skuresvampen **5/6** med et let tryk hen over det område, der skal rengøres. Tilsæt efter behov mere vand og/eller rengøringsmiddel til området, der skal rengøres.
- ◆ Sluk produktet efter brug ved at trykke på tænd/sluk-knappen **1** **2** igen.

9. Rengøring og vedligeholdelse

⚠ ADVARSEL!

- ▶  Læg ikke motordelen **3** ned i vand i forbindelse med rengøringen.

⚠ OBS!



- ▶ Produktet må ikke rengøres med opløsningsmidler, alkohol eller skurende rengøringsmidler. De kan beskadige produktets plastoverflader.

- ◆ Rengør motordelen **3** med en fugtig klud. Brug et mildt opvaskemiddel på kluden, hvis snavset sidder meget fast.
- ◆ Rengør delene **5/6/8/9/10** under rindende vand og med et mildt rengøringsmiddel. Skyl derefter delene **5/6/8/9/10** grundigt med rent vand.
- ◆ Lad motordelen **3**, delene **5/6/8/9/10** tørre, inden du bruger dem igen eller lægger dem væk.

10. Opbevaring

- ⚠ **OBS!** Opbevar aldrig produktet i afladet tilstand. Længere opbevaring i afladet tilstand kan medføre, at batteriet beskadiges permanent. Hvis produktet skal opbevares i længere tid, skal batteriets opladningstilstand kontrolleres regelmæssigt. Den optimale opladningstilstand er mellem 50-80%.
- ◆ Opbevar produktet sammen med tilbehøret på et rent og tørt sted uden direkte sollys.
- ◆ Oplad batteriet med jævne mellemrum, hvis produktet ikke skal bruges i længere tid. Derved sikres batteriet lang levetid.

11. Tekniske data

Indgangsspænding/ -strøm	5 V  , 2 A max. (via USB-tilslutning)
USB-tilslutning	USB-C
Integreret genopladeligt batteri (litium-ion)	4 V  , 2000 mAh
Beskyttelsesklasse	III / 
Kapslingsklasse	IPX5 (beskyttelse mod vandstråler fra alle retninger)
Driftstid ved fuldt opladet batteri	Ca. 60 minutter

12. Bestilling af reservedele

Du kan altid bestille reservedele til dette produkt på internettet på www.kompennass.com.



Scan denne QR-kode med din smartphone eller tablet.

Med QR-koden kommer du direkte til vores hjemmeside www.kompennass.com og kan se og bestille reservedele til dette produkt.

i Bemærk

- ▶ Hvis du har problemer med online-bestillingen, kan du henvende dig telefonisk eller pr. e-mail til vores servicecenter.
- ▶ Oplys altid artikelnummeret (fx **500203_2504**), som du kan finde på denne betjeningsvejlednings forside, når du afgiver din bestilling.
- ▶ Vær opmærksom på, at det ikke er muligt at foretage online-bestilling af reservedele i alle lande.

13. Bortskaffelse



Symbolet med den overstregede affaldscontainer betyder, at dette produkt ikke må bortskaffes med husholdningsaffaldet, når dets levetid

er slut. Produktet skal afleveres på de angivne indsamlingssteder, genbrugsstationer eller renovationsselskaber.

Du bedes slette alle personlige data før returneringen.

Ved integrerede, genopladelige batterier er det vigtigt at gøre opmærksom på ved bortskaffelsen, at produktet indeholder et genopladeligt batteri.

Det fast integrerede genopladelige batteri i dette produkt kan ikke tages ud med henblik på bortskaffelse.

Emballagen består af miljøvenlige materialer, som kan bortskaffes på de lokale genbrugspladser.

Bortskaf emballagen miljøvenligt.

14. Garanti for Kompennass Handels GmbH

Kære kunde

På dette produkt får du 3 års garanti fra købsdatoen. I tilfælde af mangler ved produktet har du en række juridiske rettigheder i forhold til sælgeren af produktet. Dine juridiske rettigheder forringes ikke af den nedenfor anførte garanti.

Garantibetingelser

Garantiperioden begynder på købsdatoen. Opbevar venligst kvitteringen et sikkert sted. Den er nødvendig for at kunne dokumentere købet.

Hvis der inden for tre år fra dette produkts købsdato opstår en materiale- eller fabrikationsfejl, vil produktet – efter vores valg – blive repareret eller udskiftet, eller købsprisen vil blive refunderet gratis til dig. Denne garantiydelse forudsætter, at det defekte produkt afleveres, og købsbeviset (kvitteringen) forevises i løbet af fristen på tre år, og at der gives en kort skriftlig beskrivelse af, hvori manglen består, og hvornår den er opstået.

Hvis defekten er dækket af vores garanti, får du et repareret eller et nyt produkt retur. Reparation eller ombytning af produktet udløser ikke en ny garantiperiode.

Garantiperiode og juridiske mangelkrav

Garantiperioden forlænges ikke, hvis der gøres brug af garantien. Det gælder også for udskiftede og reparerede dele. Skader og mangler, som eventuelt allerede fandtes ved køb, samt manglende dele, skal anmeldes straks efter udpakningen. Når garantiperioden er udløbet, er reparation af skader betalingspligtig.

Garantiens omfang

Produktet er produceret omhyggeligt efter strenge kvalitetsretningslinjer og testet grundigt inden leveringen.

Garantien dækker materiale- og fabrikationsfejl. Denne garanti omfatter ikke produktdele, der er udsat for normal slidage og derfor kan betragtes som sliddele, eller skader på skrøbelige dele som f.eks. kontakter eller dele af glas.

Denne garanti bortfalder, hvis produktet er blevet beskadiget, ikke er forskriftsmæssigt anvendt eller vedligeholdt. For at sikre forskriftsmæssig anvendelse af produktet skal alle anvisninger nævnt i betjeningsvejledningen nøje overholdes. Anvendelsesformål og handlinger, som frarådes eller der advares imod i betjeningsvejledningen, skal ubetinget undgås.

Produktet er kun beregnet til privat og ikke til kommercielt brug. Ved misbrug og uhensigtsmæssig brug, anvendelse af vold og ved indgreb, som ikke er foretaget af vores autoriserede serviceafdeling, bortfalder garantien.

Afvikling af garantisager

For at sikre en hurtig behandling af din anmeldelse bør du følge nedenstående anvisninger:

- Ved alle forespørgsler bedes du have kvitteringen og artikelnummeret (IAN) 500203_2504 klar som dokumentation for købet.
- Artikelnummeret kan du finde på typeskiltet på produktet, som indgravering på produktet, på betjeningsvejledningens forside (nederst til venstre) eller som klæbemærke på bag- eller undersiden af produktet.
- Hvis der opstår funktionsfejl eller øvrige mangler, bedes du først kontakte nedenævnte serviceafdeling **telefonisk** eller **via e-mail**.
- Et produkt, der er registreret som defekt, kan du derefter indsende portofrit til den oplyste serviceadresse med vedlæggelse af købsbevis (kvittering) og en beskrivelse af, hvori manglen består, og hvornår den er opstået.



På www.lidl-service.com kan du downloade denne og mange andre manualer, produktvideoer og installationssoftware.

Med denne QR-kode kommer du direkte til Lidl-servicesiden (www.lidl-service.com) og kan åbne den ønskede betjeningsvejledning ved indtastning af artikelnummeret (IAN) 500203_2504.

14.1. Service

DK Service Danmark

Tel.: 32 710005

E-Mail: kompennass@lidl.dk

IAN 500203_2504

14.2. Importør

Bemærk at den efterfølgende adresse ikke er en serviceadresse. Kontakt først det nævnte servicested.

KOMPERNASS HANDELS GMBH

BURGSTRASSE 21

44867 BOCHUM

TYSKLAND

www.kompennass.com

Spis treści

1. Wstęp	42
2. Zastosowanie zgodne z przeznaczeniem	42
3. Zastosowane wskazówki ostrzegawcze i symbole	42
4. Wskazówki bezpieczeństwa	43
5. Zakres dostawy i przegląd po transporcie	45
6. Opis urządzenia	45
7. Przed uruchomieniem	45
7.1. Ładowanie wbudowanego akumulatora	45
7.2. Stosowanie akcesoriów	46
8. Działanie i obsługa	47
9. Czyszczenie i pielęgnacja	48
10. Przechowywanie	48
11. Dane techniczne	48
12. Zamawianie części zamiennych	48
13. Utylizacja	49
14. Gwarancja Kompernaß Handels GmbH	49
14.1. Serwis	50
14.2. Importer	50

1. Wstęp

Gratulujemy zakupu nowego urządzenia. Wybrany produkt charakteryzuje się wysoką jakością.



Instrukcja obsługi jest częścią składową produktu. Zawiera ona ważne wskazówki na temat bezpieczeństwa, użytkowania i utylizacji. Przed rozpoczęciem użytkowania produktu zapoznaj się ze wszystkimi wskazówkami dotyczącymi obsługi i bezpieczeństwa. Używaj produktu wyłącznie zgodnie z zamieszczonym tu opisem oraz w podanym zakresie zastosowań. Przekazując produkt osobie trzeciej, dołącz do niego również całą dokumentację.

2. Zastosowanie zgodne z przeznaczeniem

Urządzenie przeznaczone jest wyłącznie do stosowania w gospodarstwie domowym do usuwania zabrudzeń w pomieszczeniach. Nie należy używać urządzenia do pielęgnacji ciała ani zwierząt. Urządzenie nie jest przeznaczone do zastosowań komercyjnych ani przemysłowych.

Roszczenia wszelkiego rodzaju, wynikające ze szkód powstałych wskutek użytkowania niezgodnie z przeznaczeniem, przeprowadzenia niefachowych napraw, zmian wprowadzonych bez zezwolenia lub wskutek zastosowania niedopuszczonych części zamiennych, są wykluczone. Ryzyko ponosi wyłącznie użytkownik.

3. Zastosowane wskazówki ostrzegawcze i symbole

W niniejszej instrukcji obsługi, na opakowaniu i na urządzeniu użyto następujących ostrzeżeń i symboli (o ile mają zastosowanie):

	NIEBEZPIECZEŃSTWO! Ostrzeżenie zawierające ten symbol i słowo sygnałowe „NIEBEZPIECZEŃSTWO” oznacza sytuację bezpośrednio niebezpieczną, która, jeśli się jej nie uniknie, może spowodować śmierć lub poważne obrażenia ciała.
--	--

	OSTRZEŻENIE! Ostrzeżenie z tym symbolem i słowem sygnałowym „OSTRZEŻENIE” wskazuje na możliwość wystąpienia niebezpiecznej sytuacji, która, jeśli się jej nie uniknie, może spowodować śmierć lub poważne obrażenia ciała.
	PRZESTROGA! Ostrzeżenie z tym symbolem i słowem sygnałowym „PRZESTROGA” wskazuje na możliwość wystąpienia niebezpiecznej sytuacji, która, jeśli się jej nie uniknie, może spowodować niewielkie lub umiarkowane obrażenia ciała.
	UWAGA! Ostrzeżenie z tym symbolem i słowem sygnałowym „UWAGA” oznacza możliwą sytuację, która, jeśli się jej nie uniknie, może spowodować szkody materialne.
	Wskazówka oznacza dodatkowe informacje, ułatwiające korzystanie z urządzenia.
	Prąd/napięcie stałe
	Demontowany zasilacz
	Przeczytaj instrukcję obsługi.
	Klasa ochronności III: ochrona przez niskie napięcie
	Ten produkt spełnia wymagania obowiązujących dyrektyw europejskich i krajowych.
	Urządzeń elektrycznych nie wolno wyrzucać z odpadami domowymi!
	Opakowanie utylizuj zgodnie z przepisami ochrony środowiska.



Opakowanie z materiałów przeznaczonych do recyklingu. Przestrzegaj oznaczenia materiałów opakowaniowych podczas segregacji odpadów: są one oznaczone skrótami (a) i cyframi (b) w następujący sposób: 1-7: tworzywa sztuczne, 20-22: papier i tektura, 80-98: kompozyty.

4. Wskazówki bezpieczeństwa

⚠️ OSTRZEŻENIE! NIEBEZPIECZEŃSTWO OBRAŻEŃ!

- Przed przystąpieniem do użytkowania należy sprawdzić, czy urządzenie nie ma widocznych uszkodzeń. Nie wolno uruchamiać urządzenia, gdy jest uszkodzone lub spadło na ziemię.
- Nigdy nie używaj urządzenia, jeśli został uszkodzony kabel, wtyk lub obudowa.
- Jeśli kabel ładowania lub połączenia urządzenia są uszkodzone, należy zlecić ich wymianę producentowi, jego serwisowi lub osobie o podobnych kwalifikacjach, aby uniknąć niebezpieczeństwa.
- Stosuj wyłącznie akcesoria zalecane przez producenta urządzenia.
- To urządzenie może być używane przez dzieci od 8. roku życia oraz przez osoby o zmniejszonych zdolnościach fizycznych, sensorycznych albo umysłowych bądź osoby nieposiadające odpowiedniego doświadczenia i/lub wiedzy, wyłącznie pod nadzorem lub po przeszkoleniu w zakresie bezpiecznego użytkowania urządzenia oraz potencjalnych zagrożeń. Dzieciom nie wolno bawić się urządzeniem. Dzieciom bez opieki osób dorosłych nie wolno czyścić ani konserwować urządzenia.
- Urządzenia nie wolno zanurzać w wodzie ani w innej cieczy.
- Nigdy nie otwieraj obudowy urządzenia. Naprawy i wymiany części zlecaj wyłącznie serwisowi lub uprawnionemu elektrykowi, stosując tylko oryginalne części zamienne.
- Włosy, luźne ubrania i wszystkie części ciała należy trzymać z dala od ruchomych części podczas pracy urządzenia.

- Używaj tego urządzenia tylko w sposób opisany w niniejszej instrukcji obsługi. Nie używaj urządzenia do innych celów. Nieprawidłowe użycie urządzenia grozi obrażeniami.
- Wyłącz urządzenie przed czyszczeniem oraz przed wymianą akcesoriów.

! UWAGA! SZKODY MATERIALNE!

- Zwróć uwagę na to, aby kabel ładowania nie był mocno naprężony ani załamany.
- Nie wolno wystawiać urządzenia na bezpośrednie działanie promieni słonecznych ani wysokich temperatur. W przeciwnym wypadku może dojść do przegrzania urządzenia i powstania nieodwracalnych uszkodzeń.
- Podczas ładowania urządzenie może się nagrzać. Na czas ładowania ustaw urządzenie w dobrze wentylowanym miejscu i nie przykrywaj go.
- W przypadku stwierdzenia nietypowych odgłosów, zapachu spalenizny lub pojawiania się dymu niezwłocznie wyłącz urządzenie i odłącz wszystkie podłączone kable. Przed ponownym użyciem urządzenie należy oddać do sprawdzenia przez specjalistę.
- Produkt jest wyposażony w akumulator litowo-jonowy lub jest on dołączony do produktu. Nie wrzucaj akumulatora do ognia ani nie narażaj go na działanie wysokich temperatur. Niebezpieczeństwo eksplozji!
- Akumulator w tym urządzeniu jest niewymienny.
- Nigdy nie przechowuj urządzenia w stanie rozładowanym. Dłuższe przechowywanie urządzenia w stanie rozładowanym może doprowadzić do trwałego uszkodzenia akumulatora. W przypadku dłuższego przechowywania urządzenia należy regularnie kontrolować stan naładowania akumulatora. Optymalny stan naładowania wynosi pomiędzy 50 a 80%.

5. Zakres dostawy i przegląd po transporcie

- ♦ Wyjmij wszystkie elementy urządzenia oraz instrukcję obsługi z opakowania.
- ♦ Usuń wszelkie opakowania oraz folie i naklejki.

Zakres dostawy obejmuje następujące elementy (ilustracje - patrz rozkładana okładka):

- Szczotka do czyszczenia
- Nasadka szczotkowa szeroka
- Nasadka szczotkowa wąska
- Uchwyt nakładki z zaczepem na rzep
- Nasadki gąbki do czyszczenia (dwie nakładki)
- Kabel ładowania (USB-A na USB-C)
- Instrukcja obsługi (bez ilustracji)

! Wskazówka

- ▶ Urządzenie należy sprawdzić pod kątem kompletności dostawy i widocznych uszkodzeń.
- ▶ W przypadku niekompletnej dostawy bądź wystąpienia uszkodzeń wskutek wadliwego opakowania lub transportu należy skontaktować się z infolinią serwisową (patrz rozdział **14.1. Serwis**).

6. Opis urządzenia

(Rysunki - patrz rozkładana okładka)

- 1 Wskaźnik stanu naładowania akumulatora
- 2 Włacznik/wyłącznik ①
- 3 Rękojeść
- 4 Gniazdo USB-C
- 5 Nasadka gąbki do czyszczenia 1 (nakładka zgrubna)
- 6 Nasadka gąbki do czyszczenia 2 (nakładka delikatna)
- 7 Kabel ładowania (USB-A na USB-C)
- 8 Uchwyt nakładki z zaczepem na rzep
- 9 Nasadka szczotkowa wąska
- 10 Nasadka szczotkowa szeroka
- 11 Uchwyt nasadki

7. Przed uruchomieniem

7.1. Ładowanie wbudowanego akumulatora

! UWAGA!

- ▶ Ze względu na duży pobór prądu, do ładowania urządzenia zaleca się stosowanie zasilacza sieciowego USB (nie znajduje się w zestawie). Nie ładuj urządzenia z gniazda USB komputera lub notebooka.
- ▶ Do ładowania urządzenia należy używać wyłącznie zasilacza USB o II klasie ochrony, który jest dopuszczony do użytku z urządzeniami gospodarstwa domowego (napięcie wyjściowe 5 V, maks. 2 A).
- ▶ Do ładowania używaj wyłącznie dostarczonego wraz z urządzeniem kabla ładowania USB ⑦.
- ▶ Po zakończeniu ładowania odłącz kabel ładowania USB ⑦ od urządzenia.

! Wskazówka

- ▶ Przed rozpoczęciem korzystania z urządzenia należy w pełni naładować wbudowany akumulator.
- ▶ W pełni naładowany akumulator umożliwia działanie urządzenia przez czas maks. 60 minut.

- 1) Upewnij się, że urządzenie jest wyłączone. Aby wyłączyć urządzenie, naciśnij włącznik/wyłącznik ① ②.
- 2) Podłącz wtyk USB-A kabla ładowania USB ⑦ do odpowiedniego zasilacza sieciowego USB (patrz rys. 1). Podłącz zasilacz sieciowy USB do gniazda elektrycznego.
- 3) Podłącz wtyk USB-C kabla ładowania USB ⑦ do gniazda USB-C ④ urządzenia (patrz rys. 1). Wskaźnik stanu naładowania akumulatora ① zaświeci się na czerwono i rozpoczyna się ładowanie.

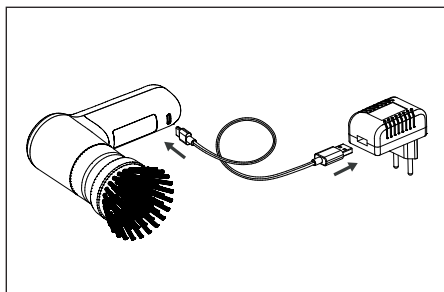

Rys. 1

- 4) Wskaźnik stanu naładowania akumulatora **1** zaświeci się na zielono, gdy wewnętrzny akumulator zostanie naładowany.
- 5) Odłącz kabel ładowania USB **7** od gniazda USB-C **4** urządzenia.

7.2. Stosowanie akcesoriów

⚠ OSTRZEŻENIE!

Zmieniaj nasadki **8/9/10** i nasadki gąbki do czyszczenia (nakładka zgrubna/delikatna) **5/6** tylko wtedy, gdy urządzenie jest wyłączone.

W zestawie znajdują się dwie nasadki szczotkowe **9/10** oraz dwie nasadki gąbki do czyszczenia (nakładka zgrubna/delikatna) **5/6** (do uchwytu nakładki **8**). Zależnie od potrzeb wybierz pasującą nasadkę szczotkową **9/10** lub odpowiednią nasadkę gąbki do czyszczenia **5/6**:

Szeroka nasadka szczotkowa

Szerokiej nasadki szczotkowej **10** używaj do czyszczenia dużych, równych powierzchni, jak np. podłogi i ściany.

Wąska nasadka szczotkowa

Wąskiej nasadki szczotkowej **9** używaj do czyszczenia nierównych powierzchni, jak np. umywalki, armatura oraz miejsc trudno dostępnych, jak np. szczeliny, narożniki i fugi.

Nasadka gąbki do czyszczenia 1 (nakładka zgrubna)

Nasadki gąbki do czyszczenia 1 (nakładka zgrubna) **5** używaj do czyszczenia garnków, patelni lub kuchenek z mocno przylegającymi, trudnymi do usunięcia zanieczyszczeniami.

Nasadka gąbki do czyszczenia 2 (nakładka delikatna)

Używaj nasadki gąbki do czyszczenia 2 (nakładka delikatna) **6** do czyszczenia garnków, patelni lub kuchenek z pozwalających się łatwo usunąć zanieczyszczeń oraz do czyszczenia powierzchni ze szkła lub tworzywa sztucznego.

Zakładanie/zdejmowanie nasadek

- ♦ Wsuń żądaną nasadkę **8/9/10** na uchwyt nasadki **11**, aż się wyczuwalnie zatrzaśnie (patrz rys. 2). Zwróć przy tym uwagę, aby obie blokady na uchwycie nasadki **11** weszły w pasujące wycięcia na nasadce **8/9/10**.

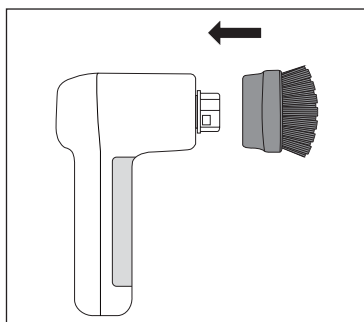

Rys. 2

- ♦ Aby zdjąć nasadkę **8/9/10**, ściągnij ją z uchwytu nasadki **11**, używając pewnej siły (patrz rys. 3).

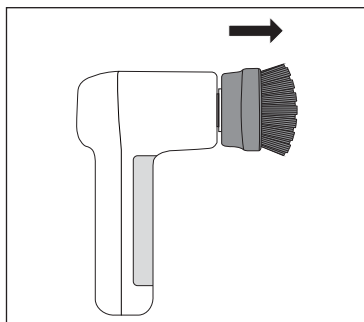

Rys. 3

Zakładanie/zdejmowanie nasadek gąbki do czyszczenia (nakładek)

Nasadki gąbki do czyszczenia (nakładka zgrubna/delikatna) 5/6 mocowane są na uchwycie nakładki 8. Posiada on zaczepy na rzepy, dzięki którym można szybko i łatwo zakładać i zdejmować nasadki gąbki do czyszczenia 5/6.

- ◆ Dociśnij nasadkę gąbki do czyszczenia 5/6 do uchwytu nakładki 8. Zwróć uwagę na to, aby nasadka gąbki do czyszczenia 5/6 była przymocowana mocno i na środku uchwytu nakładki 8 (patrz rys. 4).

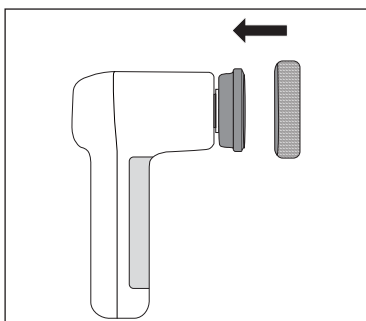

Rys. 4

- ◆ Aby zdjąć nasadkę gąbki do czyszczenia 5/6, unieś ją nieco z boku i zdejmij następnie z uchwytu nakładki 8 (patrz rys. 5).

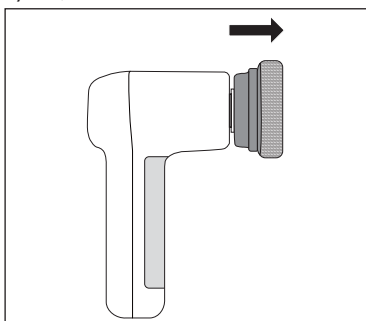

Rys. 5

- ◆ Po użyciu wyczyść uchwyt nakładek 8, zanim założysz ponownie nasadkę gąbki do czyszczenia 5/6.

8. Działanie i obsługa

! UWAGA!

- ▶ Nie używaj środków szorujących powierzchnię. Mogłyby one bezpowrotnie uszkodzić powierzchnię.
- ▶ Twarde włosie nasadek szczotkowych 9/10 i szorstka nasadka gąbki do czyszczenia 5 mogą zadrapać lub uszkodzić wrażliwe powierzchnie, jak szkło, lakiery samochodowe, stal szlachetna, miedź, drewno itp. Przed użyciem przetestuj najpierw nasadki szczotkowe 9/10 oraz szorstką nasadkę gąbki do czyszczenia 5 w niewidocznym miejscu czyszczonego obszaru.

i Wskazówka

- ▶ Używaj urządzenia z wodą, a przy większych zabrudzeniach z łagodnym środkiem czyszczącym. Nanieś go bezpośrednio na nasadkę szczotkową 9/10 lub na nasadkę gąbki do czyszczenia 5/6 i/lub na czyszczony obszar, zanim włączysz urządzenie.
- ▶ Po każdym użyciu czyść urządzenie oraz używane nasadki 5/6/8/9/10 w sposób opisany w rozdziale 9. **Czyszczenie i pielęgnacja.**
- ◆ Trzymaj urządzenie tuż nad czyszczonym obszarem.
- ◆ Włącz urządzenie, naciskając włącznik/wyłącznik 1 2.
- ◆ Poprowadź nasadkę szczotkową 9/10 lub nasadkę gąbki do czyszczenia 5/6 z lekkim naciskiem po czyszczonym obszarze. W razie potrzeby, w trakcie używania urządzenia, nanieś więcej wody i/lub środka czyszczącego na czyszczony obszar.
- ◆ Po użyciu wyłącz urządzenie, naciskając ponownie włącznik/wyłącznik 1 2.

9. Czyszczenie i pielęgnacja

⚠ OSTRZEŻENIE!

- ▶  Podczas czyszczenia nie wolno zanurzać rękojeści **3** w wodzie.



⚠ UWAGA!

- ▶ Nie wolno czyścić urządzenia rozpuszczalnikami, alkoholem ani ściernymi środkami czyszczącymi. Mogą one uszkodzić powierzchnie urządzenia wykonane z tworzywa sztucznego.
- ◆ Wyczyść rękojeść **3** miękką szmatką. Do oczyszczenia przyschniętych zabrudzeń nanieś na szmatkę delikatny środek do mycia naczyń.
- ◆ Umyj nasadki **5/6/8/9/10** pod bieżącą wodą, używając również łagodnego środka czyszczącego. Następnie wypłucz nasadki **5/6/8/9/10** dokładnie czystą wodą.
- ◆ Pozostaw rękojeść **3**, nasadki **5/6/8/9/10** do wyschnięcia, zanim ich ponownie użyjesz lub schowasz do przechowywania.

10. Przechowywanie

- ⚠ UWAGA!** Nigdy nie przechowuj urządzenia w stanie rozładowanym. Dłuższe przechowywanie urządzenia w stanie rozładowanym może doprowadzić do trwałego uszkodzenia akumulatora. W przypadku dłuższego przechowywania urządzenia należy regularnie kontrolować stan naładowania akumulatora. Optymalny stan naładowania wynosi pomiędzy 50 a 80%.
- ◆ Urządzenie wraz z akcesoriami należy przechowywać w czystym i suchym miejscu, bez bezpośredniego nasłonecznienia.
- ◆ W przypadku dłuższej przerwy w używaniu ładuj akumulator w regularnych odstępach czasu w celu zapewnienia jego długiej żywotności.

11. Dane techniczne

Napięcie wejściowe/prąd wejściowy	5 V  , 2 A max. (przez gniazdo USB-C)
Gniazdo USB	USB-C
Wbudowany akumulator (litowo-jonowy)	4 V  , 2000 mAh
Klasa ochronności	III / 
Stopień ochrony	IPX5 (ochrona przed strumieniem wody ze wszystkich stron)
Czas pracy przy pełnym naładowaniu akumulatora	ok. 60 minut

12. Zamawianie części zamiennych

Części zamienne dla tego produktu można zamawiać przez cały czas w Internecie na stronie www.kompennass.com.



Zeskanuj ten kod QR za pomocą swojego smartfona lub tabletu. Za pomocą tego kodu QR możesz przejść bezpośrednio do naszej strony internetowej

www.kompennass.com i przeglądać oraz zamawiać dostępne części zamienne dla tego urządzenia.

i Wskazówka

- ▶ W przypadku problemów z zamówieniem online można skontaktować się z naszym centrum serwisowym telefonicznie lub mailowo
- ▶ Składając zamówienie prosimy zawsze podawać numer artykułu (np. **500203_2504**), który znajduje się na stronie tytułowej niniejszej instrukcji obsługi.
- ▶ Należy pamiętać, że nie dla wszystkich krajów dostawy jest możliwe zamówienie części zamiennych przez Internet.

13. Utylizacja



Symbol przekreślonego kosza na śmieci oznacza, że po zakończeniu eksploatacji tego urządzenia nie wolno go utylizować z odpadami domowymi. Urządzenie należy oddać do wyspecjalizowanych punktów zbiórki odpadów, zakładów recyklingu lub zakładów utylizacji odpadów.

Zużyty sprzęt może mieć szkodliwy wpływ na środowisko i zdrowie ludzi z uwagi na potencjalną zawartość niebezpiecznych substancji, mieszanin oraz części składowych. Gospodarstwo domowe spełnia ważną rolę w przyczynianiu się do ponownego użycia i odzysku surowców wtórnych, w tym recyklingu zużytego sprzętu. Na tym etapie kształtuje się postawy, które wpływają na zachowanie wspólnego dobra jakim jest czyste środowisko naturalne.

Przed zwrotem należy usunąć wszystkie dane osobowe.

W przypadku zainstalowanych na stałe akumulatorów, przekazując urządzenie do utylizacji należy poinformować, że zawiera ono wbudowany akumulator.

Zamontowanego na stałe akumulatora w tym urządzeniu nie można wyjąć w celu oddania go oddzielnie do utylizacji.

Opakowanie urządzenia jest wykonane z materiałów przyjaznych dla środowiska naturalnego i można je oddać w lokalnych punktach recyklingu.

Opakowanie należy utylizować w sposób przyjazny dla środowiska.

14. Gwarancja Kompernaß Handels GmbH

Szanowny Kliencie,

To urządzenie objęte jest 3-letnią gwarancją, licząc od daty zakupu. W przypadku wad tego produktu, masz gwarantowane ustawowo prawa w stosunku sprzedawcy. Te ustawowe prawa nie są ograniczone przez nasze opisane poniżej warunki gwarancji.

Warunki gwarancji

Okres gwarancji rozpoczyna się od daty zakupu. Należy zachować paragon. Jest on wymagany jako dowód zakupu.

Jeżeli w ciągu trzech lat od daty zakupu produktu ujawni się w nim wada materiałowa lub produkcyjna, produkt zostanie wedle naszego uznania nieodpłatnie naprawiony, wymieniony na nowy lub zostanie zwrócona jego cena.

Warunkiem spełnienia tego świadczenia gwarancyjnego jest dostarczenie w trakcie tego trzyletniego okresu uszkodzonego urządzenia wraz z dowodem zakupu (paragonem) oraz krótkim opisem wady i daty jej wystąpienia.

Jeżeli wada jest objęta naszą gwarancją, otrzymasz z powrotem naprawiony lub nowy produkt. Zgodnie z art. 581 §1 polskiego kodeksu cywilnego wraz z wymianą produktu lub jego istotnej części rozpoczyna się nowy okres gwarancyjny.

Okres gwarancji i ustawowe roszczenia gwarancyjne

Wykonanie usługi gwarancyjnej nie przedłuża okresu gwarancji. Dotyczy to również wymienionych i naprawionych części. Wszelkie szkody i wady wykryte w chwili zakupu należy zgłosić bezpośrednio po rozpakowaniu urządzenia. Po upływie okresu gwarancji wszelkie naprawy są wykonywane odpłatnie.

Zakres gwarancji

Urządzenie zostało starannie wyprodukowane i poddane przed wysyłką skrupulatnej kontroli jakości.

Gwarancja obejmuje wady materiałowe lub produkcyjne. Niniejsza gwarancja nie obejmuje części produktu, podlegających normalnemu zużyciu, ani uszkodzeń części łatwo łamliwych, np. przełączników lub części wykonanych ze szkła.

Niniejsza gwarancja traci swoją ważność, jeśli produkt został uszkodzony, nie używano go prawidłowo lub nie serwisowano należycie. W celu zapewnienia prawidłowego stosowania produktu należy ściśle przestrzegać wszystkich instrukcji wymienionych w instrukcjach obsługi. Należy bezwzględnie unikać zastosowania oraz postępowania, których odradza się w instrukcji obsługi lub przed którymi się w niej ostrzega.

Produkt przeznaczony jest wyłącznie do użytku domowego, a nie do zastosowań komercyjnych. Niewłaściwe użytkowanie urządzenia, używanie go w sposób niezgodny z jego przeznaczeniem, użycie siły lub ingerencja w urządzenie, dokonywana poza naszymi autoryzowanymi punktami serwisowymi, powodują utratę gwarancji.

Realizacja zobowiązań gwarancyjnych

W celu zapewnienia szybkiego załatwienia sprawy, postępuj zgodnie z poniższymi wskazówkami:

- W przypadku wszelkich pytań przygotuj paragon fiskalny oraz numer artykułu (IAN) 500203_2504 jako dowód zakupu.
- Numer artykułu można znaleźć na tabliczce znamionowej na produkcie, wygrawerowany na urządzeniu, zapisany na stronie tytułowej instrukcji obsługi (w dolnym lewym rogu) lub na naklejce z tyłu bądź na spodzie urządzenia.
- W przypadku wystąpienia błędów działania lub innych wad, prosimy o kontakt z odpowiednim działem serwisu **telefonicznie** lub **przez e-mail**.

- Zarejestrowany jako wadliwy produkt możesz wtedy wraz z dołączonym dowodem zakupu (paragonem) oraz opisem i datą wystąpienia usterki wysłać nieodpłatnie na przekazany wcześniej adres serwisu.



Na stronie www.lidl-service.com możesz pobrać te i wiele innych instrukcji, filmów o produktach oraz oprogramowanie instalacyjne.

Za pomocą tego kodu QR możesz przejść bezpośrednio na stronę serwisu Lidl (www.lidl-service.com), gdzie możesz otworzyć instrukcję obsługi, wpisując numer artykułu (IAN) 500203_2504.

14.1. Serwis

PL Serwis Polska

Tel.: 22 397 4996

E-Mail: kompernass@lidl.pl

IAN 500203_2504

14.2. Importer

Pamiętaj, że poniższy adres nie jest adresem serwisu. Skontaktuj się najpierw z odpowiednim punktem serwisowym.

KOMPERNASS HANDELS GMBH

BURGSTRASSE 21

44867 BOCHUM

NIEMCY

www.kompernass.com

Turinys

1. Įžanga	52
2. Naudojimas pagal paskirtį	52
3. Naudojami įspėjimai ir ženklai	52
4. Saugos nurodymai	53
5. Tiekiamas rinkinys ir patikra pristačius	54
6. Prietaiso aprašas	54
7. Prieš pradėdant naudoti	55
7.1. Vidinio akumuliatoriaus įkrovimas	55
7.2. Priedų naudojimas	55
8. Eksploatacija ir veikimas	57
9. Valymas ir priežiūra	57
10. Laikymas nenaudojant	57
11. Techniniai duomenys	58
12. Atsarginių dalių užsakymas	58
13. Šalinimas	58
14. Kompernaß Handels GmbH garantija	58
14.1. Priežiūra	59
14.2. Importuotojas	59

1. Įžanga

Sveikiname įsigijus naują prietaisą. Pasirinkote kokybišką gaminį.



Naudojimo instrukcija yra šio gaminio dalis. Joje pateikta svarbių saugos, naudojimo ir šalinimo nurodymų. Prieš pradėdami naudoti gaminį, susipažinkite su visais naudojimo ir saugos nurodymais. Gaminį naudokite tik taip, kaip aprašyta, ir tik nurodytiems naudojimui tikslams. Perduodami gaminį tretiesiems asmenims, kartu perduokite visus jo dokumentus.

2. Naudojimas pagal paskirtį

Šis prietaisas skirtas tik buitinio naudojimo reikmėms, nešvarumams patalpose valyti. Nenaudokite prietaiso kūno ar gyvūnų priežiūros tikslams. Jis neskirtas komercinio ar pramoninio naudojimo reikmėms.

Nepriimame jokių pretenzijų dėl žalos, atsiradusios gaminį naudojant ne pagal paskirtį, netinkamai taisant, neleistinai atliekant pakeitimus arba naudojant nesertifikuotas atsargines dalis. Riziką prisima tik naudotojas.

3. Naudojami įspėjimai ir ženklai

Šioje naudojimo instrukcijoje, ant pakuotės ir prietaiso rasite toliau aprašytų įspėjimų ir ženklų (jei tinka):

	PAVOJUS! Įspėjimas su šiuo ženklu ir signaliniu žodžiu PAVOJUS nurodo tiesiogiai gresiančią pavojingą situaciją, kurios neven-giant patirsite mirtinų arba sunkių sužalojimų.
	ĮSPĖJIMAS! Įspėjimas su šiuo ženklu ir signaliniu žodžiu ĮSPĖJIMAS nurodo galimą pavojingą situaciją, kurios neven-giant kyla pavojus pa-tirti mirtinų arba sunkių sužalojimų.

	ATSARGIAI! Įspėjimas su šiuo ženklu ir signaliniu žodžiu ATSAR-GIAI nurodo galimą pavojingą situaciją, kurios neven-giant kyla pavojus patirti nedidelių arba viduti-nių sužalojimų.
	DĖMESIO! Įspėjimas su šiuo žen-klų ir signaliniu žodžiu DĖMESIO nurodo galimą situaciją, kurios neven-giant kyla pavojus patirti materialinės žalos.
	Nurodymu pateikiama papildomos informacijos, padedančios lengviau naudoti prietaisą.
	Nuolatinė srovė / nuolatinė įtampa
	Atjungiamasis maitinimo blokas
	Perskaitykite instrukciją
	III apsaugos klasė: saugi žemiausioji įtampa
	Šis gaminys atitinka galiojančių Europos ir nacionalinių direktyvų reikalavimus.
	Elektrinio prietaiso neišmeskite su buitinėmis atliekomis!
	Pakuotę pašalinkite saugodami aplinką.
	Pakuotė pagaminta iš perdirbamų medžiagų. Rūšiuodami atliekas atsižvelkite į pakuotės medžiagų ženklinimą. Jos ženklinamos šiais trumpiniais (a) ir skaičiais (b): 1–7: plastikai, 20–22: popierius ir kartonas, 80–98: sudėtinės medžiagos.

4. Saugos nurodymai

⚠ ĮSPĖJIMAS! PAVOJUS SUSIŽALOTI!

- Prieš naudodami prietaisą patikrinkite, ar nėra matomų išorinių pažeidimų. Nenaudokite prietaiso, jei jis pažeistas arba buvo nukritęs.
- Nenaudokite prietaiso, jei apgadintas laidas, kištukas ar korpusas.
- Kad išvengtumėte pavojų, kai apgadintas įkrovimo laidas ar prietaiso jungtys, šias dalis turi pakeisti gamintojas, jo klientų aptarnavimo tarnyba arba panašios kvalifikacijos asmuo.
- Naudokite tik gamintojo rekomenduojamus priedus.
- Šį prietaisą gali naudoti 8 metų amžiaus ir vyresni vaikai, taip pat silpnesnių fizinių, jutiminių ar protinių gebėjimų arba mažai patirties ir žinių turintys asmenys, jei jie yra prižiūrimi arba išmokyti saugiai naudoti prietaisą ir supranta jo keliamus pavojus. Vaikams su prietaisu žaisti draudžiama. Neprižiūrimiems vaikams neleidžiama atlikti valymo ir naudotojo atliekamų techninės priežiūros darbų.
- Nenardinkite prietaiso į vandenį ar kitus skysčius.
- Niekada nebandykite atidaryti prietaiso. Taisyti ar pakeisti dalis visada paveskite tik klientų aptarnavimo tarnybos darbuotojams arba elektros darbų specialistams.
- Naudodami prietaisą pasirūpinkite, kad plaukai, laisvi drabužiai ir visos kūno dalys būtų atokiai nuo judamųjų prietaiso dalių.
- Prietaisą naudokite tik taip, kaip aprašyta šioje naudojimo instrukcijoje. Nenaudokite prietaiso kitokiems tikslams. Netinkamai naudojant prietaisą kyla pavojus susižaloti.
- Išjunkite prietaisą prieš valydami ar keisdami priedus.

⚠ DĖMESIO! MATERIALINĖ ŽALA!

- Pasirūpinkite, kad įkrovimo laidas nebūtų labai įtemptas arba sulenktas.
- Saugokite prietaisą nuo tiesioginių saulės spindulių ir aukštos temperatūros. Kitaip jis gali perkaisti ir nepataisomai sugesti.
- Įkraunamas prietaisas gali įkaisti. Įkraunamą prietaisą padėkite gerai vėdinamoje vietoje ir jo neuždenkite.

- Jei išgirsite neįprastų garsų, pajusite degėsių kvapą ar pastebėsite dūmų, prietaisą iš karto išjunkite ir atjunkite visus prie jo prijungtus laidus. Prieš vėl naudodami, paveskite kvalifikuotam specialistui prietaisą patikrinti.
- Ličio jonų akumuliatorius įdėtas į gaminį arba pridėtas prie jo. Nemeskite akumuliatoriaus į ugnį ir nelaikykite jo aukštoje temperatūroje. Kyla sprogo pavojus!
- Šio prietaiso akumuliatoriaus pakeisti negalima.
- Niekada nedėkite laikyti išsikrovusio prietaiso. Ilgesnį laiką laikant išsikrovusį prietaisą, akumuliatorius visam laikui gali būti sugadintas. Jei prietaisas laikomas ilgesnį laiką, reikia reguliariai patikrinti akumuliatoriaus įkrovos lygį. Tinkamiausias įkrovos lygis yra 50–80 %.

5. Tiekiamas rinkinys ir patikra pristaičius

- ♦ Iš pakuotės išimkite visas prietaiso dalis ir naudojimo instrukciją.
- ♦ Pašalinkite visas pakuotės medžiagas bei plėveles ir lipdukus, jei jų yra.

Tiekiamo rinkinio dalys (paveikslėlius žr. išskleidžiamajame puslapyje):

- Valymo šepetys
- Platus šepetinis antgalis
- Siauras šepetinis antgalis
- Šluosčių laikiklis su lipukais
- Šveičiamieji kempininiai antgaliai (dvi šluostės)
- USB įkrovimo laidas (su A tipo USB ir C tipo USB)
- Naudojimo instrukcija (paveikslėlio nėra)

i Nurodymas

- ▶ Patikrinkite, ar pristatytas visas rinkinys ir ar nėra pastebimų trūkumų.
- ▶ Jei pristatytas ne visas rinkinys arba gaminys pažeistas dėl netinkamos pakuotės ar gabenant, kreipkitės klientų aptarnavimo tarnybos karštąja linija (žr. skyrių **14.1. Prižiūra**).

6. Prietaiso aprašas

(Paveikslėlius žr. išskleidžiamajame puslapyje)

- 1 Akumuliatoriaus įkrovimo indikatorius
- 2 Įjungimo/išjungimo jungiklis ①
- 3 Korpusas
- 4 C tipo USB jungtis
- 5 1 šveičiamasis kempininis antgalis (grubi šluostė)
- 6 2 šveičiamasis kempininis antgalis (švelni šluostė)
- 7 USB įkrovimo laidas (su A tipo USB ir C tipo USB)
- 8 Šluosčių laikiklis su lipukais
- 9 Siauras šepetinis antgalis
- 10 Platus šepetinis antgalis
- 11 Antgalių laikiklis

7. Prieš pradėdant naudoti

7.1. Vidinio akumuliatoriaus įkrovimas

⚠ DĖMESIO!

- ▶ Prietaisas naudoja daug srovės, todėl jį reikia įkrauti naudojant USB maitinimo bloką (tiekiamame rinkinyje nėra). Nekreaukite prietaiso prijungę prie asmeninio ar nešiojamojo kompiuterio USB jungties.
- ▶ Įrenginiui įkrauti naudokite tik II apsaugos klasės USB maitinimo adapterį, patvirtintą naudoti su buitinais prietaisais (išėjimo įtampa 5 V, maks. 2 A).
- ▶ Prietaisui įkrauti naudokite tik kartu tiekiamą USB įkrovimo laidą 7.
- ▶ Baigę krauti, atjunkite USB įkrovimo laidą 7.

ⓘ Nurodymas

- ▶ Prieš naudodami prietaisą, visiškai įkraukite įtaisytaį akumuliatorių.
- ▶ Visiškai įkrovus akumuliatorių, prietaisą galima naudoti iki 60 minučių.

- 1) Įsitikinkite, kad prietaisas yra išjungtas. Norėdami išjungti prietaisą, paspauskite įjungimo/išjungimo jungiklį 1 2.
- 2) USB įkrovimo laidą 7 A tipo USB kištuką prijunkite prie USB maitinimo bloko (žr. 1 pav.). USB maitinimo bloką įjunkite į elektros lizdą.
- 3) USB įkrovimo laidą 7 C tipo USB kištuką įkiškite į prietaiso C tipo USB jungtį 4 (žr. 1 pav.). Akumuliatoriaus įkrovimo indikatorius 1 šviečia raudonai, įkrovimas prasideda.

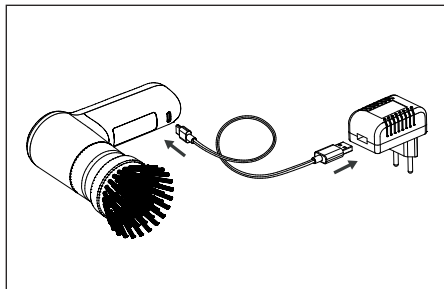

1 pav.

- 4) Įkrovus vidinį akumuliatorių, akumuliatoriaus įkrovimo indikatorius 1 šviečia žaliai.
- 5) Atjunkite USB įkrovimo laidą 7 nuo prietaiso C tipo USB jungties 4.

7.2. Priedų naudojimas

⚠ ĮSPĖJIMAS!

- ▶ Antgalius 8/9/10 ir šveičiamuosius kempininius antgalius (grubią/švelnią šluostę) 5/6 keiskite tik tada, kai prietaisas yra išjungtas.

Tiekiamame rinkinyje yra du šepetiniai antgaliai 9/10 ir du šveičiamieji kempininiai antgaliai (grubi / švelni šluostė) 5/6 (naudojami su šluosčių laikikliais 8). Atsižvelgdami į reikmes, pasirinkite tinkamą šepetinį antgalį 9/10 arba šveičiamąjį kempinį antgalį 5/6:

Platus šepetinis antgalis

Platų šepetinį antgalį 10 naudokite dideliems, lygiams paviršiams, pvz., grindims ir sienoms, valyti.

Siauras šepetinis antgalis

Siaurą šepetinį antgalį 9 naudokite nelygiems paviršiams, pvz., praustuvėms, maišytuvams bei sunkiai pasiekiamoms vietoms, pvz., plyšiams, kampams ir tarpams, valyti.

1 šveičiamasis kempininis antgalis (grubi šluostė)

1 šveičiamąjį kempinį antgalį (grubi šluostė) 5 naudokite puodams, keptuvėms ar kaitvietėms su tvirtai prikibusiais, sunkiai pašalinamiems nešvarumais valyti.

2 šveičiamasis kempininis antgalis (švelni šluostė)

2 šveičiamąjį kempinį antgalį (švelni šluostė) 6 naudokite puodams, keptuvėms ar kaitvietėms su lengvai pašalinamais nešvarumais bei stiklo ar plastiko paviršiams valyti.

Antgalių uždėjimas ir nuėmimas

- ◆ Norimą antgalį **8/9/10** ant antgalių laikiklio **11** stumkite tol, kol antgalis juntamai užsifiksuos (žr. 2 pav.). Tai darydami stebėkite, kad abu antgalių laikiklio **11** fiksatoriai būtų atitinkamose antgalio **8/9/10** išėmose.

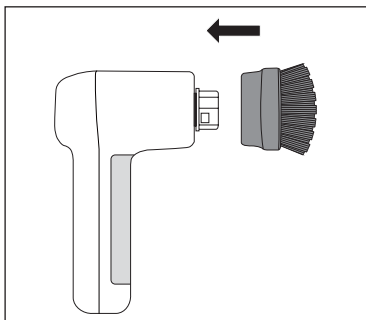

2 pav.

- ◆ Kai antgalį **8/9/10** norite nuimti, jį stipriai nutraukite nuo antgalių laikiklio **11** (žr. 3 pav.).

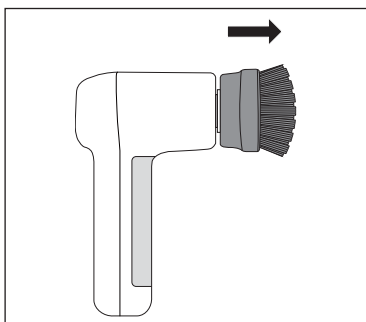

3 pav.

Šveičiamųjų kempininių antgalių (šluosčių) uždėjimas/nuėmimas

Šveičiamieji kempininiai antgaliai (grubi / švelni šluostė) **5/6** tvirtinami prie šluosčių laikiklio **8**. Šis yra su lipukais, todėl šveičiamuosius kempininius antgalius **5/6** galima greitai bei lengvai pritvirtinti ir vėl nuimti.

- ◆ Šveičiamąjį kempinį antgalį **5/6** tvirtai prispauskite prie šluosčių laikiklio **8**. Atkreipkite dėmesį į tai, kad šveičiamasis kempininis antgalis **5/6** būtų pritvirtintas per vidurį ant šluosčių laikiklio **8** (žr. 4 pav.).

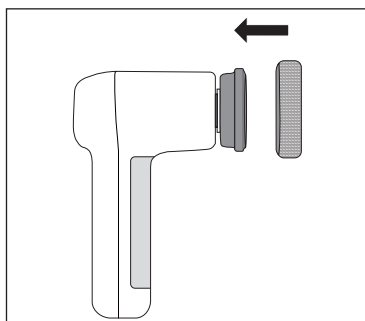

4 pav.

- ◆ Šveičiamajam kempiniam antgaliui **5/6** nuimti šiek tiek kilstelėkite jį vienoje pusėje ir tada nutraukite nuo šluosčių laikiklio **8** (žr. 5 pav.).

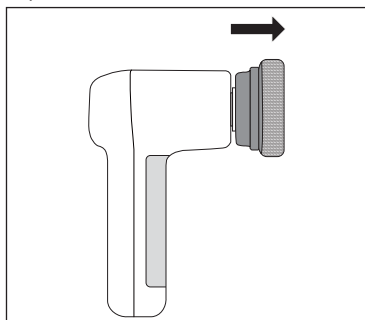

5 pav.

- ◆ Po naudojimo šluosčių laikiklį **8** nuvalykite ir tik tada vėl uždėkite šveičiamąjį kempinį antgalį **5/6**.

8. Eksploatacija ir veikimas

⚠ DĖMESIO!

- ▶ Nenaudokite šveičiamųjų priemonių. Jos gali nepataisomai sugadinti valomą paviršių.
- ▶ Šepetinių antgalių **9/10** kieti šeriai ir šiurkštus šveičiamasis kempininis antgalis **5** gali subraižyti arba apgadinti jautrius paviršius, pvz., stiklą, automobilių dažus, nerūdijantįjį plieną, varį, medieną ir pan. Prieš naudodami, šepetinius antgalius **9/10** ir šveičiamąjį kempininį antgalį **5** pirmiausia išbandykite nepastebimoje valomos srities vietoje.

ℹ Nurodymas

- ▶ Prietaisą naudokite su vandeniu, o jei nešvarumų daugiau – su švelniu valikliu. Prieš įjungdami prietaisą užpilkite jį tiesiai ant šepetinio antgalio **9/10** arba ant šveičiamąjo kempininio antgalio **5/6** ir (arba) ant valomos srities.
- ▶ Kas kartą baigę naudoti, prietaisą ir naudotus antgalius **5/6/8/9/10** nuvalykite, kaip aprašyta skyriuje **8. Eksploatacija ir veikimas**.
- ◆ Prietaisą laikykite prie pat valomos srities.
- ◆ Įjunkite prietaisą, paspausdami įjungimo/išjungimo jungiklį **1 2**.
- ◆ Lengvai spausdami šepetinį antgalį **9/10** arba šveičiamąjį kempininį antgalį **5/6** braukite valomu paviršiumi. Naudodami prietaisą, jei reikia, ant valomos srities užpilkite daugiau vandens ir (arba) valikliu.
- ◆ Baigę naudoti, išjunkite prietaisą iš naujo paspausdami įjungimo/išjungimo jungiklį **1 2**.

9. Valymas ir priežiūra

⚠ ĮSPĖJIMAS!

- ▶  Valomo korpuso **3** nenardinkite į vandenį.



⚠ DĖMESIO!

- ▶ Nevalykite prietaiso tirpikliais, alkoholiu ar šveičiamosiomis valymo priemonėmis. Jos gali sugadinti plastikinius prietaiso paviršius.
- ◆ Prietaiso korpusą **3** valykite drėgna šluoste. Jei nešvarumai prikibę tvirtiau, šluostę sudrėkinkite švelniu plovikliu.
- ◆ Antgalius **5/6/8/9/10** plaukite po tekančiu vandeniu su švelniu valikliu. Paskui antgalius **5/6/8/9/10** kruopščiai nuplaukite švari vandeniu.
- ◆ Prieš vėl naudodami ar padėdami saugoti, palaukite, kol korpusas **3** ir antgaliai **5/6/8/9/10** išdžius.

10. Laikymas nenaudojant

- ⚠ **DĖMESIO!** Niekada nedėkite laikyti išsikrovusio prietaiso. Ilgesnį laiką laikant išsikrovusį prietaisą, akumuliatorius visam laikui gali būti sugadintas. Jei prietaisas laikomas ilgesnį laiką, reikia reguliariai patikrinti akumuliatoriaus įkrovos lygį. Tinkamiausias įkrovos lygis yra 50–80 %.
- ◆ Prietaisą kartu su priedais laikykite švarioje ir sausoje, tiesioginiams saulės spinduliams neapšviečiamoje vietoje.
- ◆ Kad akumuliatorius tarnautų kuo ilgiau, nenaudojamą akumuliatorių reguliariai įkraukite.

11. Techniniai duomenys

Įėjimo įtampa / įėjimo srovė	5 V  , 2 A max. (C tipo USB jungties)
USB jungtis	C tipo USB
Įtaisytais akumuliatorius (ličio jonų)	4 V  , 2 000 mAh
Apsaugos klasė	III / 
Apsaugos laipsnis	IPX5 (apsaugotas nuo vandens čiurkšlių iš visų pusių)
Veikimo trukmė visiškai įkrovus akumuliatorius	apie 60 min.

12. Atsarginių dalių užsakymas

Atsarginių šio gaminio dalių visada galite patogiai užsisakyti internetu adresu www.kompernass.com.



Savo išmaniuoju telefonu ar planšetiniu kompiuteriu nuskaitykite šį QR kodą. Šis QR kodas jus nukreips tiesiai į mūsų svetainę

www.kompernass.com, kurioje galėsite peržiūrėti mūsų turimas šio prietaiso atsargines dalis ir jų užsisakyti.

i Nurodymas

- ▶ Jei internetu jums užsisakyti neparanku, telefonu arba el. paštu galite kreiptis į mūsų klientų aptarnavimo tarnybą.
- ▶ Užsisakydami visada nurodykite ir gaminio numerį (IAN) **500203_2504**, kurį rasite ant šios naudojimo instrukcijos viršelio.
- ▶ Atminkite, kad ne visose šalyse, į kurias tiekiamas gaminytis, atsarginių dalių galima užsisakyti internetu.

13. Šalinimas



Perbrauktos šiukšlių dėžės ženklas reiškia, kad, pasibaigus naudojimui laikotarpiui, šio prietaiso negalima išmesti su buitinėmis atliekomis. Prietaisą reikia pristatyti į tam skirtą surinkimo vietą, perdirbimo centrą arba atliekų šalinimo įmonę. Prieš atiduodami ištrinkite visus asmens duomenis.

Kai akumuliatoriai neišimami įmontuoti, šalinant reikia informuoti, kad prietaise yra akumuliatorius.

Šiame prietaise įtaisyto akumuliatoriaus išimti ir išmesti negalima.

Pakuotė pagaminta iš aplinką tausojančių medžiagų, kurias galite pristatyti į vietos perdirbimo įmones.

Pakuotę išmeskite saugodami aplinką.

14. Kompernaß Handels GmbH garantija

Gerb. kliente,

Šiam prietaisui nuo įsigijimo datos suteikiama 3 metų garantija. Išryškėjus šio gaminio trūkumams, gaminio pardavėjas užtikrina jums teisės aktais reglamentuojamas teises. Toliau išdėstytos garantijos teikimo sąlygos šių jūsų teisės aktais reglamentuojamų teisių neapriboja.

Garantijos teikimo sąlygos

Garantijos teikimo laikotarpis skaičiuojamas nuo pirkimo datos. Išsaugokite kasos čekį. Jo reikia kaip pirkimo dokumento.

Jei per trejus metus nuo šio gaminio pirkimo datos išryškėtų medžiagų ar gamybos trūkumų, gaminį savo nuožiūra nemokamai pataisydame, pakeisime arba grąžinsime sumokėtą sumą. Norint pasinaudoti garantija, sugedusį gaminį ir pirkimo dokumentą (kasos čekį) būtina pateikti trejų metų laikotarpiu trumpai aprašius trūkumą ir nurodžius trūkumo atsiradimo laiką.

Jei trūkumui taikoma mūsų garantija, jums grąžinsime sutaisytą arba pristatysime naują gaminį. Sutaisius ar pakeitus gaminį, garantijos teikimo laikotarpis nepratęsiamas.

Garantijos teikimo laikotarpis ir teisės aktais reglamentuojama trūkumų pašalinimo garantija

Garantijos teikimo laikotarpiu suteikus garantinių paslaugų, garantijos teikimo laikotarpis nepratęsiamas. Ta pati sąlyga taikoma ir pakeistoms bei sutaisytoms dalims. Apie įsigyto gaminio pažeidimus ir trūkumus būtina pranešti vos išpakavus gaminį. Pasibaigus garantijos teikimo laikotarpiui už remonto darbus imamas mokestis.

Garantijos aprėptis

Prietaisas kruopščiai pagamintas vadovaujantis griežtomis kokybės gairėmis ir prieš pristatant buvo išbandytas.

Garantija taikoma tik medžiagų arba gamybos trūkumams. Šis garantija netaikoma įprastai dylančioms dalims, priskiriamoms prie susidėvintų dalių kategorijos, arba lūžtančių (dužių) dalių, pavyzdžiui, jungiklių ar iš stiklo pagamintų dalių, pažeidimams.

Garantija netaikoma, jei gaminys apgadinamas, netinkamai naudojamas ar netinkamai prižiūrimas. Gaminys tinkamai naudojamas tik tada, jei tiksliai laikomasi visų naudojimo instrukcijoje pateiktų nurodymų. Gaminį draudžiama naudoti tokiems tikslams ar tokiu būdu, kurie nerekomenduojami naudojimo instrukcijoje arba dėl kurių joje įspėjama.

Gaminys skirtas tik buitinio, o ne komercinio naudojimo reikmėms. Garantija netaikoma piktnaudžiavimo, netinkamo naudojimo atvejais, jei naudojama jėga ir jei remontuoja ne mūsų įgaliotoji klientų aptarnavimo tarnyba.

Garantinių išpareigojimų vykdymas

Kad galėtume greitai sutvarkyti jūsų prašymą, prašome vadovautis toliau nurodytais nurodymais:

- Kreipdamiesi bet koku klausimu dėl gaminio, turėkite kasos čekį kaip pirkimo dokumentą ir gaminio numerį (IAN) 500203_2504.
- Gaminio numerį rasite gaminio duomenų lentelėje, išgraviruotą ant gaminio, nurodytą ant naudojimo instrukcijos viršelio (apačioje kairėje) arba užklijuotą gaminio užpakalinėje pusėje ar apačioje.

- Jei išryškėtų prietaiso veikimo ar kitokių trūkumų, pirmiausia **telefonu** arba **elektroniniu paštu** kreipkitės į toliau nurodytą klientų aptarnavimo skyrių.
- Tada sugedusiu pripažintą gaminį, pridėję pirkimo dokumentą (kasos čekį) ir nurodę trūkumą bei jo atsiradimo laiką, nemokamai galėsite išsiųsti jums nurodytu techninės priežiūros tarnybos adresu.



Iš svetainės www.lidl-service.com galite atsisiųsti šį ir daugiau žinytų, gaminių vaizdo įrašų ir įdiegimo programinės įrangos.

Šis QR kodas Jus nukreips tiesiai į „Lidl“ klientų aptarnavimo puslapį (www.lidl-service.com), kuriame įvedę gaminio numerį (IAN) 500203_2504 galėsite atverti savo naudojimo instrukciją.

14.1. Priežiūra

LT Priežiūra Lietuva

Tel. 08 00 33 144

Elektroninio pašto adresas:
kompernass@lidl.lt

IAN 500203_2504

14.2. Importuotojas

Atminkite, kad šis adresas nėra techninės priežiūros tarnybos adresas. Pirmiausia susisiekite su nurodyta klientų aptarnavimo tarnyba.

KOMPERNASS HANDELS GMBH

BURGSTRASSE 21

44867 BOCHUM

VOKIETIJA

www.kompernass.com

Sisukord

1. Sissejuhatus	62
2. Sihipärane kasutamine	62
3. Kasutatud hoiatusjuhised ja sümbolid	62
4. Ohutusjuhised	63
5. Tarnekomplekt ja transpordijärgne ülevaatus	64
6. Seadme kirjeldus	64
7. Enne kasutuselevõtmist	65
7.1. Sisemise aku laadimine.....	65
7.2. Tarvikute kasutamine.....	65
8. Toetus ja töö	67
9. Puhastamine ja hooldamine	67
10. Hoiustamine	67
11. Tehnilised andmed	68
12. Varuosade tellimine	68
13. Jäätmekäitlus	68
14. Kompernaß Handels GmbH garantii	68
14.1. Teenindus.....	69
14.2. Importija.....	69

1. Sissejuhatus

Palju õnne uue seadme ostu puhul. Te otsustasite sellegala kvaliteetse toote kasuks.



Kasutusjuhend on selle toote osa. See sisaldab olulisi juhiseid ohutuse, kasutamise ja jäätmekäitluse kohta. Tutvuge enne toote kasutamist kõikide käsitus- ja ohutusjuhistega. Kasutage toodet ainult kirjeldatud viisil ja nimetatud kasutusvaldkondades. Andke toote edasiandmisel kolmandatele isikutele kõik dokumendid kaasa.

2. Sihipärane kasutamine

Seade on ette nähtud ainult mustuse eemaldamiseks sisetingimustes kodumajapidamistes. Ärge kasutage seadet kehahoolduseks või loomade hooldamiseks. Seade ei ole ette nähtud kasutamiseks tööstuslikes või töönduslikes valdkondades.

Mittesihipärasest kasutamisest, asjatundmatutest remontidest, lubamatult teostatud muudatustest või heakskiitmata varuosadest tulenevate kahjude korral on igasugused kahjunõuded välistatud. Riski kannab ainult kasutaja.

3. Kasutatud hoiatusjuhised ja sümbolid

Käesolevas kasutusjuhendis, pakendis ja seadmel kasutatakse järgmisi hoiatusjuhiseid ja sümboleid (kui see on asjakohane):

	<p>OHT! Selle sümboli ja märgusõnaga „OHT“ tähistatud hoiatusjuhises viitab vahetult ohtlikule olukorrale, mille eiramine põhjustab surma või raske vigastuse.</p>
	<p>HOIATUS! Selle sümboli ja märgusõnaga „HOIATUS“ tähistatud hoiatusjuhises viitab võimalikule ohtlikule olukorrale, mille eiramine võib põhjustada surma või raske vigastuse.</p>

	<p>ETTEVAATUST! Selle sümboli ja märgusõnaga „ETTEVAATUST“ tähistatud hoiatusjuhises viitab võimalikule ohtlikule olukorrale, mille eiramine võib põhjustada kerge või mõõduka vigastuse.</p>
	<p>TÄHELEPANU! Selle sümboli ja märgusõnaga „TÄHELEPANU“ tähistatud hoiatusjuhises viitab võimalikule olukorrale, mille eiramine võib põhjustada materiaalse kahju.</p>
	<p>Juhis tähistab lisateavet, mis lihtsustab seadme kasutamist.</p>
	<p>Alalisvool/-pinge</p>
	<p>äravõetav toiteplokk</p>
	<p>Lugege juhendit.</p>
	<p>Kaitseklass II: Kaitse väikepingega.</p>
	<p>See toode vastab kehtivatele Euroopa ja siseriiklike direktiivide nõuetele.</p>
	<p>Ärge käideldge elektriseadet olmejäätmete hulgas!</p>
	<p>Suunake pakend keskkonnasõbralikku jäätmekäitlusse.</p>
	<p>Taaskasutatavatest materjalidest pakend. Jälgige tähistust pakkematerjalil jäätmete sorteerimisel: Need on tähistatud järgmise tähendusega lühenditega (a) ja numbritega (b): 1–7: plastid, 20–22: paber ja papp, 80–98: komposiitmaterjalid.</p>

4. Ohutusjuhised

⚠ HOIATUS! VIGASTUSOHT!

- Kontrollige enne kasutamist seadmel väliselt nähtavate kahjustuste puudumist. Ärge võtke kahjustatud või mahakukkunud seadet kasutusele.
- Ärge kasutage seadet, kui kaabel, pistik või korpus on kahjustatud.
- Ohtude vältimiseks laske laadimiskaabli või seadme liitmike kahjustuse korral need tootjal, tema klienditeenindusel või sarnase kvalifikatsiooniga isikul asendada.
- Kasutage vaid tootja poolt soovitatud tarvikuid.
- Seda seadet tohivad kasutada lapsed alates 8. eluaastast, samuti piiratud füüsiliste, sensorsete või vaimsete võimetega isikud või isikud, kellel ei ole piisavalt kogemusi ja teadmisi, kui on tagatud nende järelvalve või neid on instrueeritud seadme ohutu kasutamise osas ning nad on sellest tulenevatest ohtudest aru saanud. Lapsed ei tohi seadmega mängida. Lapsed ei tohi ilma järelvalveta teostada puhastamist ja kasutajapoolset hooldust.
- Ärge asetage seadet vette või teistesse vedelikesse.
- Ärge mitte kunagi avage seadet. Laske remondi- või vahetustööd teostada ainult teenindusettevõttel või elektrialaisikul.
- Hoidke seadme kasutamise ajal juuksed, lahtised rõivad ja kõik kehaosad liikuvatest seadme osadest eemal.
- Kasutage seda seadet ainult käesolevas kasutusjuhendis kirjeldatud viisil. Ärge kasutage seadet muul eesmärgil. Seadme valel kasutamisel esineb vigastusoht.
- Enne puhastamist ja enne tarvikute vahetamist lülitage seade välja.

⚠ TÄHELEPANU! MATERIAALNE KAHJU!

- Jälgige, et laadimiskaabel ei ole pingul või seda ei murta.
- Ärge laske seadmele mõjuda otsesel päikesevalgusel või kõrgetel temperatuuridel. Vastasel juhul võib seade üle kuumeneda ja saada jäädavalt kahjustada.
- Laadimistoimingu ajal võib seade soojeneda. Asetage seade laadimistoimingu ajal hästi ventileeritavasse kohta ja ärge katke seadet kinni.

- Kui tuvastate ebaharilikku müra, tulelõhna või suitsu teket, lülitage seade viivitamatult välja ja eemaldage seadmelt kõik ühendatud kaablid. Laske seadet enne uuesti kasutamist kvalifitseeritud spetsialistil kontrollida.
- Toode on varustatud liitiumioonakuga või see on lisatud tootele. Ärge visake akut tulle ega laske sellele mõjuda kõrgetel temperatuuridel. Esineb plahvatusoht!
- Selles seadmes ei saa akut asendada.
- Ärge mitte kunagi ladustage seadet tühjenenud olekus. Pikem tühjenenud olekus ladustamine võib tekitada akule püsivaid kahjustusi. Seadme pikemaks ajaks ladustamisel tuleb aku laetustaset regulaarselt kontrollida. Optimaalne laetustase on vahemikus 50-80%.

5. Tarnekomplekt ja transpordijärgne ülevaatus

- ◆ Võtke kõik seadme osad ja kasutusjuhend pakendist välja.
- ◆ Eemaldage kogu pakkematerjal ning olemasolevad kiled ja kleebised.

Tarnekomplekt koosneb järgmistest komponentidest (joonised vt lahtipöörataval lehel):

- Puhastushari
- Lai hariotsak
- Kitsas hariotsak
- Takjakinnitusega padjahoidik
- Kүүrimisotsakud (kaks patja)
- USB-laadimiskaabel (USB-A - USB-C)
- Kasutusjuhend (ei ole joonisel kujutatud)

i Juhis

- ▶ Kontrollige tarnekomplekti kompleksust ja nähtavate kahjustuste puudumist.
- ▶ Kui tarnekomplekt ei ole täielik või kui tuvastate puudulikust pakendist või transpordist põhjustatud kahjustusi, pöörduge teeninduse poole (vt peatükk 14.1. **Teenindus**).

6. Seadme kirjeldus (joonised vt lahtipöörataval lehel)

- 1 Aku laadimisnäidik
- 2 Sisse-/väljalüüti 
- 3 Mootoriplokk
- 4 USB-C liitmik
- 5 Kүүrimisotsak 1 (jāme padi)
- 6 Kүүrimisotsak 2 (peen padi)
- 7 USB-laadimiskaabel (USB-A - USB-C)
- 8 Takjakinnitusega padjahoidik
- 9 Kitsas hariotsak
- 10 Lai hariotsak
- 11 Otsakuhoodik

7. Enne kasutuselevõtmist

7.1. Sisemise aku laadimine

! TÄHELEPANU!

- ▶ Suure voolutarbe tõttu tuleb seadme laadimiseks kasutada USB-võrguplokki (ei sisaldu tarnekomplektis). Ärge laadige seadet personaalarvuti või sülearvuti USB-liitmikust.
- ▶ Kasutage seadme laadimiseks ainult II kaitselassi kuuluvat USB-võrguplokki, mida on lubatud majapidamisseadmetega kasutada (väljundpinge 5 V, max 2 A).
- ▶ Kasutage seadme laadimiseks ainult tarnekomplekti kuuluvat USB-laadimiskaablit 7.
- ▶ Pärast laadimistoimingu lõppu eemaldage USB-laadimiskaabel 7.

i Juhis

- ▶ Laadige integreeritud aku enne seadme kasutamist täielikult täis.
- ▶ Täielikult laetud akuga on võimalik tööaeg kuni 60 minutit.

- 1) Veenduge, et seade on välja lülitatud. Seadme väljalülitamiseks vajutage sisse/väljalülitit ① ②.
- 2) Ühendage USB-laadimiskaabli 7 USB-A pistik USB-võrguplokiga (vt joonis 1). Ühendage USB-võrguplokk pistikupessa.
- 3) Ühendage USB-laadimiskaabli 7 USB-C pistik seadme USB-C liitmikuga 4 (vt joonis 1). Aku laadimisaeg ① süttib punaselt ja laadimistoiming algab.

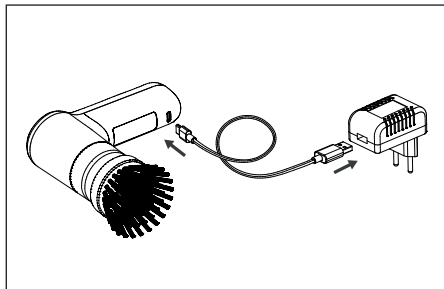

Joonis 1

- 4) Kui sisemine aku on laetud, põleb aku laadimisaeg ① roheliselt.
- 5) Eemaldage USB-laadimiskaabel 7 seadme USB-C liitmikust 4.

7.2. Tarvikute kasutamine

⚠ HOIATUS!

- ▶ Vahetage otsakuid 8/9/10 ja küürimisotsakuid (jäme/peen padi) 5/6 ainult siis, kui seade on välja lülitatud.

Tarnekomplektis sisalduvad kaks hariotsakut 9/10 ning kaks küürimisotsakut (jäme/peen padi) 5/6 (padjahoidikule 8). Valige olenevalt olukorrast sobiv hariotsak 9/10 või küürimisotsak 5/6:

Lai hariotsak

Kasutage laia hariotsakut 10 suurte, tasapinnaliste pindade, nagu nt põrandate ja seinte puhastamiseks.

Kitsas hariotsak

Kasutage kitsast hariotsakut 9 ebatasaste pindade, nagu nt valamute, armatuuride ning raskest ligipääsetavate kohtade, nagu nt pilude, nurkade ja vuukide puhastamiseks.

Küürimisotsak 1 (jäme padi)

Kasutage küürimisotsakut 1 (jäme padi) 5 tugevasti kinnijäänud, raskesti eemaldatava mustusega pottide, pannide või keedualade puhastamiseks.

Küürimisotsak 2 (peen padi)

Kasutage küürimisotsakut 2 (peen padi) 6 kergesti eemaldatava mustusega pottide, pannide või keedualade puhastamiseks ning klaasist või plastist pealispindade puhastamiseks.

Otsakute monteerimine/ee- maldamine

- ♦ Lükake soovitud otsak **8/9/10** otsakuhoidikule **11**, kuni see fikseerub tuntuvalt (vt joonis 2). Jälgige sealjuures, et mõlemad fiksaatorid otsakuhoidikul **11** lähevad sobivatesse väljalõigetesse otsakul **8/9/10**.

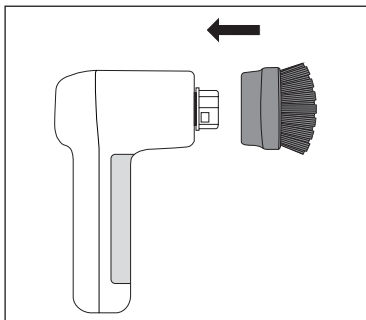

Joonis 2

- ♦ Otsaku **8/9/10** eemaldamiseks tõmmake see vähesel jõuga otsakuhoidikult **11** ära (vt joonis 3).

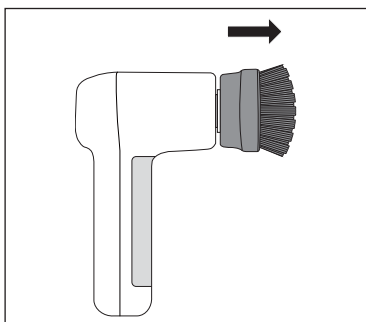

Joonis 3

Küürimisotsakute (patjade) paigaldamine/eemaldamine

Küürimisotsakud (jäme/peen padi) **5/6** kinnitatakse padjahoidiku **8** külge. See on varustatud takjakinnitusega, nii et saate küürimisotsakuid **5/6** kiiresti ja lihtsalt kinnitada ning uuesti eemaldada.

- ♦ Suruge küürimisotsak **5/6** tugevasti padjahoidikule **8**. Jälgige, et küürimisotsak **5/6** on tugevasti kinnitatud ja asub padjahoidikul keskel **8** (vt joonis 4).

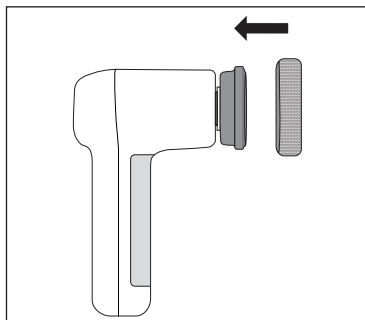

Joonis 4

- ♦ Küürimisotsaku **5/6** eemaldamiseks tõstke see ühel küljel veidi üles ja tõmmake siis padjahoidikult **8** ära (vt joonis 5).

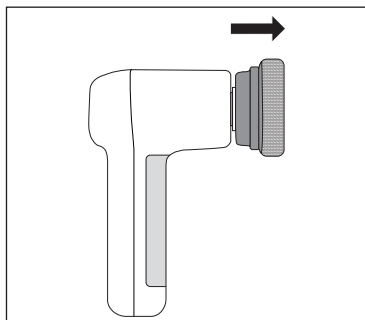

Joonis 5

- ♦ Puhastage padjahoidikut **8** pärast kasutamist, enne kui paigaldate sellele uuesti küürimisotsaku **5/6**.

8. Toetus ja töö

⚠ TÄHELEPANU!

- ▶ Ärge kasutage küürimisvahendeid. Need võivad puhastatavat pinda jäädavalt kahjustada.
- ▶ Hariotsakute 9/10 kõvad harjased ja kare küürimisotsak 5 võivad tundlikke pealispindu, nagu nt klaasi, sõidukite värvkatet, roostevaba terast, vaske, puitu jne kriimustada või kahjustada. Proovige hariotsakuid 9/10 ja karedat küürimisotsakut 5 enne kasutamist esmalt puhastatava piirkonna varjatud kohas.

i Juhis

- ▶ Kasutage seadet veega ja tugevama mustuse korral neutraalse puhastusvahendiga. Kandke see enne seadme sisselülitamist otse hariotsakule 9/10 või küürimisotsakule 5/6 ja/või puhastatavale piirkonnale.
- ▶ Puhastage pärast iga kasutamist seade ja kasutatud otsakud 5/6/8/9/10 nagu peatükis 9. **Puhastamine ja hooldamine** kirjeldatud.

- ◆ Hoidke seadet vahetult puhastatava piirkonna kohal.
- ◆ Lülitage seade sisse, selleks vajutage Sisse/väljalülitit ① ②.
- ◆ Juhtige hariotsakut 9/10 või vastavalt küürimisotsakut 5/6 kerge survega üle puhastatava pinna. Vajadusel lisage kasutamise ajal puhastatavale piirkonnale rohkem vett ja/või puhastusvahendit.
- ◆ Lülitage seade pärast kasutamist välja, selleks vajutage uuesti sisse/väljalülitit ① ②.

9. Puhastamine ja hooldamine

⚠ HOIATUS! ELEKTRILÖÖGI OHT!

- ▶  Ärge asetage mootoriplokki 3 puhastamisel vette.

⚠ TÄHELEPANU!

- ▶ Ärge puhastage seadet lahustite, alkoholi või abrasiivsete puhastusvahenditega. Need võivad kahjustada seadme plastist pealispindu.



- ◆ Puhastage mootoriplokki 3 niiske lapiga. Tugevama mustuse korral lisage lapile neutraalset pesuainet.
- ◆ Puhastage otsakuid 5/6/8/9/10 voolava vee all ja neutraalse puhastusvahendiga. Loputage seejärel otsakud 5/6/8/9/10 puhta veega põhjalikult üle.
- ◆ Laske mootoriplokil 3, otsakutel 5/6/8/9/10 enne nende uuesti kasutamist või hoiukohta panekut kuivada.

10. Hoistamine

⚠ TÄHELEPANU!

- ▶ Ärge mitte kunagi ladustage seadet tühenenud olekus. Pikem tühenenud olekus ladustamine võib tekitada akule püsivaid kahjustusi. Seadme pikemaks ajaks ladustamisel tuleb aku laetustaset regulaarselt kontrollida. Optimaalne laetustase on vahemikus 50-80%.
- ◆ Hoidke seadet koos tarvikutega puhtas ja kuivas, ilma otsese päikesekiirgusega kohas.
- ◆ Aku pika kasutusea tagamiseks laadige akut pikemal mittekasutamisel regulaarsete ajavahemike järel.

11. Tehnilised andmed

Sisendpinge/-vool	5 V  , 2 A max. (USB-C liitmiku kaudu)
USB-liitmik	USB-C
Integreeritud aku (liitiumioon)	4 V  , 2000 mAh
Kaitseklass	III / 
Kaitseaste	IPX5 (kaitse igast suunast veejuga eest)
Tööaeg aku täieliku laetuse korral	umbes 60 minutit

12. Varuosade tellimine

Varuosi sellele tootele saate alati muuvalt järeltellida internetist aadressil www.kompnass.com.



Skannige oma nutitelefoni või tahvelarvutiga see QR-kood. Selle QR-koodiga liigute otse meie veebilehele www.kompnass.com ja saate seal vaadata ja tellida sellele seadmele saadaolevaid varuosi.

i Juhis

- ▶ Kui teil peaks veebitellimusega olema probleeme, võite meie teeninduskeskuse poole pöörduda ka telefoni või e-posti teel.
- ▶ Palun esitage koos oma tellimusega alati toote number (nt **500203_2504**), mille leiate käesoleva kasutusjuhendi tiitellehelt.
- ▶ Palun arvestage, et varuosade veebitellimused ei ole kõikides tarneriikides võimalikud.

13. Jäätmekäitlus



Läbikriipsutatud prügikonteineri sümbol näitab, et seda seadet ei tohi kasutaja lõpul käidelda olemajäätmete hulgas. Seade tuleb anda ära rajatud kogumiskohtades, taaskasutuskeskustes või jäätmekäitlusettevõtetes.

Palun kustutage enne tagasiandmist kõik oma isikuandmed.

Püsivalt paigaldatud akude korral tuleb jäätmekäitlusel viidata, et seade sisaldab akut.

Selle seadme püsivalt paigaldatud akut ei saa jäätmekäitluseks eemaldada.

Pakend koosneb keskkonnasõbralikest materjalidest, mille saate suunata kohalike taaskasutuskeskuste kaudu jäätmekäitlusse.

Käidelge pakend keskkonnasõbralikult.

14. Kompnaß Handels GmbH garantii

Väga austatud klient

Sellele seadmele kehtib alates ostukuupäevast 3-aastane garantii. Sellel tootel ilmnevate puuduste korral on teil müüja suhtes seadusega ettenähtud õigused. Neid seadusega ettenähtud õigusi meie poolt antud garantii ei piira.

Garantii tingimused

Garantii aega arvestatakse alates ostukuupäevast. Palun hoidke kassatšekk alles. Seda läheb vaja ostu tõendamiseks.

Kui kolme aasta jooksul alates selle toote ostukuupäevast ilmnevad tootel materjali- või tootmisvead, siis toode meie valikul kas remonditakse tasuta või tagastatakse ostuhind. Selle garantiinõude eelduseks on, et kolmeaastase tähtaja jooksul esitatakse defektne seade ja ostudokument (kassatšekk) ja kirjeldatakse lühidalt kirjaliselt toote puuduseid ning nende ilmumise aega.

Kui defekt kuulub meie garantii alla, saate tagasi remonditud või uue toote. Toote remontimise või väljavahetamisega uut garantiiaega ei arvestata.

Garantiaeg ja seadusega ettenähtud reklamatsioonid

Garantiaega ei pikendata. See kehtib ka asendatud ja remonditud osade kohta. Võimalikest kahjustustest ja puudustest, mis olid olemas juba ostu ajal, tuleb teavitada kohe pärast pakendist väljavõtmist. Pärast garantiiaja möödumist tehtavad remondid on tasuta.

Garantii ulatus

Seade on valmistatud rangeid kvaliteedinõudeid järgides ning on enne väljasaatmist hoolikalt kontrollitud.

Garantii kehtib materjali- või tootmisvigade korral. See garantii ei laiene toote osadele, mis kuuluvad tavakasutuse käigus ja mida vaadeldakse seetõttu kui kuluosi, samuti osadele või kahjustustele kergesti purunevatel osadel, nt. lülititel või klaasist valmistatud osadel.

See garantii kaotab kehtivuse, kui toodet on kahjustatud, asjatundmatult kasutatud või valesti hooldatud. Tootet asjatundlikuks kasutamiseks tuleb täpselt järgida kõiki selles kasutusjuhendis toodud juhiseid. Kindlasti tuleb vältida kasutusviise ja toiminguid, mida kasutusjuhendis ei soovitata või mille eest hoiatatakse.

Toode on mõeldud vaid isiklikuks kasutuseks ja mitte ärialaseks kasutuseks. Garantii kaotab kehtivuse, kui toodet on valesti ja asjatundmatult kasutatud, kui selle juures on rakendatud jõudu või selle juures läbiviidud toiminguid ei teostanud meie volitatud teenindusesindus.

Garantiijuhtumi menetlemine

Teie probleemi kiireks käitlemiseks järgige palun järgnevat juhiseid:

- Palun hoidke kõikige päringute jaoks alles kassatšekk ja toote number (IAN) 500203_2504, mis tõendab teie ostu.
- Tootet numbrileiade toote tüübisildilt, tootele tehtud graveeringu näol, kasutusjuhendi tiitellehelt (all vasakul) või toote tagaküljel või all olevalt kleebiselt.
- Kui tootel ilmnevad talitusvead või muud puudused, võtke kõigepealt ühendust alltoodud teenindusosakonnaga **telefoni** või **e-posti** teel.

- Defektseks hinnatud toote saate seejärel tasuta saata teile teavitatud teenindusaadressil, lisades ostudokumendi (kassatšeki) ja selgituse, milles puudus seisneb ning millal see ilmnis.



Aadressilt www.lidl-service.com saate alla laadida selle ja mitmeid teisi käsiraamatuid, tootevideoid ja paigaldustarkvara.

Selle QR-koodiga liigute otse Lidli teeninduse lehele (www.lidl-service.com) ning saate toote numbrile (IAN) 500203_2504 sisestamisega avada oma kasutusjuhendi.

14.1. Teenindus

EE Teenindus Eestis

Tel: 8000049109

E-post: kompennass@lidl.ee

IAN 500203_2504

14.2. Importija

Palun arvestage, et allolev address ei ole teeninduse address. Võtke kõigepealt ühendust nimetatud teenindusettevõttega.

KOMPENASS HANDELS GMBH

BURGSTRASSE 21

44867 BOCHUM

SAKSAMAA

www.kompennass.com

Satura rādītājs

1. Ievads	72
2. Noteikumiem atbilstoša lietošana	72
3. Izmantotās brīdinājuma norādes un simboli	72
4. Drošības norādījumi	73
5. Piegādes komplekts un apskate pēc transportēšanas	74
6. Ierīces apraksts	74
7. Pirms ekspluatācijas sākšanas	75
7.1. Iekšējās akumulatora uzlāde	75
7.2. Piederumu lietošana	75
8. Ekspluatācija un izmantošana	77
9. Tīrīšana un kopšana	77
10. Uzglabāšana	77
11. Tehniskie dati	77
12. Rezerves daļu pasūtīšana	78
13. Utilizācija	78
14. Uzņēmuma «Kompernaß Handels GmbH» garantija	78
14.1. Serviss	79
14.2. Importētājs	79

1. Ievads

Apsveicam ar jaunas ierīces iegādi!
Ar šo pirkumu jūs savā īpašumā esat ieguvīši augstvērtīgu izstrādājumu.



Lietošanas pamācība ir šī izstrādājuma sastāvdaļa. Tā ietver svarīgus norādījumus par drošību, izstrādājuma lietošanu un likvidēšanu. Pirms izstrādājuma lietošanas izlasiet visus lietošanas un drošības norādījumus. Izmantojiet izstrādājumu tikai atbilstoši sniegtajam aprakstam un vienīgi norādītajiem lietojuma veidiem. Nododot ierīci lietošanā citiem, iedodiet līdzī arī visu ierīces dokumentāciju.

2. Noteikumiem atbilstoša lietošana

Šī ierīce ir paredzēta vienīgi nefirumu atdalīšanai iekšējās privātās mājāsaimniecībās. Nelietojiet ierīci ķermeņa vai dzīvnieku kopšanai. Tā nav paredzēta izmantošanai komerciālajā vai industriālajā sektorā.

Jebkāda veida prasības, kas tiek iesniegtas saistībā ar bojājumiem, kas radušies, ierīci izmantojot neatbilstoši noteikumiem, nelietpratīgi veicot ierīces remontu, veicot ierīcē neatļautas izmaiņas vai uzstādot tajā ražotāja neapstiprinātas rezerves daļas, tiks noraidītas. Risku uzņemas vienīgi ierīces lietotājs.

3. Izmantotās brīdinājuma norādes un simboli

Šajā lietošanas instrukcijā, uz iepakojuma un uz ierīces tiek izmantotas šādas brīdinājuma norādes un simboli (ja attiecināms):

	BĪSTAMI! Brīdinājuma norāde ar šo simbolu un signālvārdu „BĪSTAMI” apzīmē tūlītēju apdraudējuma situāciju, kuru nenovēršot, iestāsies nāve vai tiks gūti smagas pakāpes miesas bojājumi.
	BRĪDINĀJUMS! Brīdinājuma norāde ar šo simbolu un signālvārdu „BRĪDINĀJUMS” apzīmē iespējamu apdraudējuma situāciju, kuru nenovēršot, var iestāties nāve vai tikt gūti smagas pakāpes miesas bojājumi.

	IEVĒROT PIESARDZĪBU! Brīdinājuma norāde ar šo simbolu un signālvārdu „IEVĒROT PIESARDZĪBU” apzīmē iespējamu apdraudējuma situāciju, kuru nenovēršot, var tikt gūti nenozīmīgi vai vidējas pakāpes miesas bojājumi.
	UZMANĪBU! Brīdinājuma norāde ar šo simbolu un signālvārdu „UZMANĪBU” apzīmē iespējamu situāciju, kuru nenovēršot, var tikt nodarīts materiālais kaitējums.
	Norāde „Ievēribei” apzīmē papildu informāciju, kas atvieglo darbu ar ierīci.
	Līdzstrāva/-spriegums
	Noņemams barošanas bloks
	Izlasiet instrukciju.
	III aizsardzības klase: aizsardzība ar mazspriegumu
	Šis izstrādājums atbilst piemērojamo Eiropas un ekspluatācijas valsts direktīvu prasībām.
	Neizmetiet elektroierīci sadzīves atkritumos!
	Iepakojumu nodot videi nekaitīgai likvidācijai.
	Iepakojums izgatavots no pārstrādājamiem materiāliem. Šķirojot atkritumus, ievērojiet iepakojuma materiālu marķējumus: tie ir apzīmēti ar saīsinājumiem (a) un cipariem (b), un tiem ir šāda nozīme: 1–7: plastmasa; 20–22: papīrs un kartons; 80–98: kompozītmateriāli.

4. Drošības norādījumi

⚠ BRĪDINĀJUMS! SAVAINOŠANĀS RISKS!

- Pirms lietošanas pārbaudiet, vai ierīcei nav ārēji redzamu bojājumu. Neieslēdziet bojātu vai nokritušu ierīci.
- Nelietojiet ierīci, ja ir bojāts tās kabelis, kontaktspraudnis vai korpus.
- Ja ir bojāts ierīces lādēšanas kabelis vai pieslēgumi, lūdziet ražotājam, tā klientu apkalpošanas centram vai personai ar līdzīgu kvalifikāciju to nomainīt, lai novērstu apdraudējumu rašanos.
- Izmantojiet tikai tādas piederumu daļas, kuras ir ieteicis ražotājs.
- Šo ierīci var lietot bērni no 8 gadu vecuma un personas ar ierobežotām fiziskajām, uztveres vai garīgajām spējām, vai personas, kurām ir nepietiekama pieredze un zināšanas, ja viņas tiek uzraudzītas vai ir instruētas par to, kā droši lietot ierīci, un saprot ar ierīces lietošanu saistītos riskus. Bērni nedrīkst rotaļāties ar ierīci. Bērni nedrīkst fīrīt ierīci un veikt tās apkopi bez pieaugušo uzraudzības.
- Neiegremdējiet ierīci ūdenī vai citos šķidrums.
- Nekādā gadījumā neatveriet ierīci. Uzticiet remontu vai nomaiņu tikai servisa centram vai kvalificētam elektriķim.
- Ierīces darbības laikā turiet matus, plandošus apģērbus un visas ķermeņa daļas atstatu no kustīgām ierīces daļām.
- Lietojiet šo ierīci tikai tā, kā aprakstīts šajā lietošanas pamācībā. Neizmantojiet to citiem mērķiem. Izmantojot ierīci citiemērķiem, pastāv savainojumu gūšanas risks.
- Pirms ierīces fīrīšanas un piederumu nomaiņas izslēdziet to.

⚠ UZMANĪBU! MATERIĀLAIS KAITĒJUMS!

- Raugieties, lai lādēšanas kabelis nebūtu stingri nostiepts vai salocīts.
- Nenovietojiet ierīci tiešos saules staros vai vietās, kur ir augsta temperatūra. Pretējā gadījumā ierīce var pārkarst un tajā var rasties neatgriezeniski bojājumi.
- Uzlādes laikā ierīce var uzsilt. Uzlādes laikā novietojiet ierīci labi vēdināmā vietā un neapklājiet to.

- Ja izdzirdat neparastus trokšņus, sajūtat deguma smaku vai konstatējat dūmu veidošanos, nekavējoties izslēdziet ierīci un atvienojiet no ierīces visus vadu savienojumus. Pirms ierīces atkārtotas lietošanas pārbaudiet to pie kvalificēta speciālista.
- Izstrādājums ir aprīkots ar litija jonu akumulatoru, vai arī tas ir pievienots izstrādājumam. Nemetiet akumulatoru ugunī un nepakļaujiet to augstas temperatūras iedarbībai. Pastāv sprādzienbīstamība!
- Šīs ierīces akumulatoru nevar nomainīt.
- Nenovietojiet ierīci glabāšanā, ja tā ir izlādējusies. Ilgstoša izlādējušās ierīces uzglabāšana var izraisīt neatgriezeniskus akumulatora bojājumus. Ja akumulatoru paredzēts uzglabāt ilgāku laiku, regulāri jāpārbauda tā uzlādes līmenis. Optimālais uzlādes līmenis atbilst 50–80 %.

5. Piegādes komplekts un apskate pēc transportēšanas

- ◆ Izņemiet visas ierīces daļas un lietošanas pamācību no iepakojuma.
- ◆ Noņemiet no tām visu iepakojuma materiālu, kā arī plēves un uzlīmes, ja tādas ir.

Piegādes komplektā (attēlus skatīt atlokāmajā lapā) ietilpst šādi komponenti:

- fīrīšanas birste
- platais suku uzgalis
- šaurais suku uzgalis
- spilventiņa turētājs ar Velcro stiprinājumu
- abrazīvo sūkļu uzliktni (divi spilventiņi)
- USB lādēšanas kabelis (USB-A uz USB-C)
- lietošanas pamācība (bez attēla)

① Ievērojam!

- Pārbaudiet, vai ir piegādāti visi ierīces komponenti un tiem nav redzamu bojājumu.

- Ja kāds no komponentiem trūkst vai ir bojāts neizturīga iepakojuma dēļ vai transportēšanas laikā, zvaniet uz servisa palīdzības tālruni (sk. sadaļu **14.1. Serviss**).

6. Ierīces apraksts

(attēlus skatīt atlokāmajā lapā)

- 1 Akumulatora uzlādes indikators
- 2 Ieslēgšanas/izslēgšanas slēdzis ①
- 3 Ar roku turamā daļa
- 4 USB-C pieslēgligzda
- 5 Abrazīvā sūkļa uzliktnis 1 (rupjas virsmas spilventiņš)
- 6 Abrazīvā sūkļa uzliktnis 2 (smalkas virsmas spilventiņš)
- 7 USB lādēšanas kabelis (USB-A uz USB-C)
- 8 Spilventiņa turētājs ar Velcro stiprinājumu
- 9 Šaurais suku uzgalis
- 10 Platais suku uzgalis
- 11 Uzgaļa turētājs

7. Pirms ekspluatācijas sākšanas

7.1. Iekšējās akumulatora uzlāde

ⓘ UZMANĪBU!

- ▶ Lielā strāvas patēriņa dēļ ierīces uzlādei jāizmanto USB tīkla adapteris (nav iekļauts piegādes komplektā). Nelādējiet ierīci, pievienojot to pie personāldatora vai klēpj-datora USB pieslēglīdzdas.
- ▶ Ierīces uzlādei izmantojiet tikai II aizsardzības klases USB tīkla adapteri, kas ir apstiprināts lietošanai kopā ar sadzīves ierīcēm (izejas spriegums 5 V, maks. 2 A).
- ▶ Ierīces uzlādei izmantojiet vienīgi klāt pievienoto USB lādēšanas kabeli ⑦.
- ▶ Kad uzlāde ir pabeigta, atvienojiet USB lādēšanas kabeli ⑦.

ⓘ Ievēribai

- ▶ Pirms ierīces lietošanas pilnībā uzlādējiet iebūvēto akumulatoru.
 - ▶ Ar pilnībā uzlādētu akumulatoru ierīces maksimālais darbības laiks ir 60 minūtes.
- 1) Pārliedcinieties, ka ierīce ir izslēgta. Lai ierīci izslēgtu, nospiediet ieslēgšanas/izslēgšanas slēdzi ① ②.
 - 2) Savienojiet USB lādēšanas kabeļa ⑦ USB-A spraudni ar USB tīkla adapteri (skatiet 1. att.). Iespraudiet USB tīkla adapteri kontaktlīdzdā.
 - 3) Savienojiet USB lādēšanas kabeļa ⑦ USB-C spraudni ar ierīces USB-C pieslēglīdzdu ④ (skatiet 1. att.). Akumulatora uzlādes indikators ① iedegas sarkanā krāsā, un sākas ierīces lādēšana.

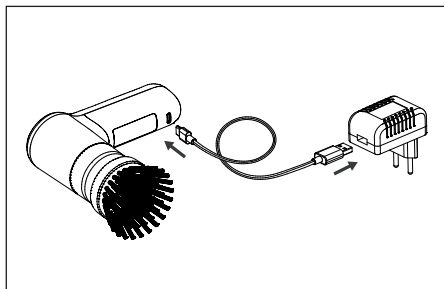

1. att.

- 4) Akumulatora uzlādes indikators ① izgaismojas zaļā krāsā brīdī, kad iekšējais akumulators ir uzlādēts.
- 5) Izņemiet USB lādēšanas kabeli ⑦ no ierīces USB-C pieslēglīdzdas ④.

7.2. Piederumu lietošana

⚠ BRĪDINĀJUMS!

- ▶ Nomainiet uzgāļus ⑧/⑨/⑩ un abrazīvo sūkļu uzliktnus (rupjās/smalkās virsmas spilventiņš) ⑤/⑥ tikai tad, kad ierīce ir izslēgta.

Piegādes komplektā ir iekļauti divi suku uzgāļi ⑨/⑩, kā arī divi abrazīvo sūkļu uzliktni (rupjās/smalkās virsmas spilventiņš) ⑤/⑥ (spilventiņa turētājam ⑧). Pēc vajadzības izvēlieties piemēroto suku uzgāli ⑨/⑩ vai abrazīvā sūkļa uzliktni ⑤/⑥:

Platais suku uzgālis

Izmantojiet platu suku uzgāli ⑩ lielu, gludu virsmu, piemēram, grīdu un sienu tīrīšanai.

Šaurais suku uzgālis

Izmantojiet šauro suku uzgāli ⑨ nelīdzenu virsmu, piemēram, izlietņu, armatūru, kā arī vietu ar apgrūtinātu piekļuvi, piemēram, spraugu, stūru un salaiduma vietu tīrīšanai.

Abrazīvā sūkļa uzliktnis 1 (rupjās virsmas spilventiņš)

Izmantojiet abrazīvā sūkļa uzliktni 1 (rupjās virsmas spilventiņš) ⑤ katlu, pannu vai plīts virsmu ar stingri pielipušiem, grūti nofirāmiem netīrumiem tīrīšanai.

Abrazīvā sūkļa uzliktnis 2 (smalkās virsmas spilventiņš)

Izmantojiet abrazīvā sūkļa uzliktni 2 (smalkās virsmas spilventiņš) ⑥ katlu, pannu vai plīts virsmu ar stingri pielipušiem netīrumiem tīrīšanai, kā arī stikla vai plastmasas virsmu tīrīšanai.

Uzgaļu uzmontēšana/ noņemšana

- ♦ Bīdīet vēlamo uzgali **8/9/10** uz uzgaļa turētāja **11**, līdz tas jūtamī nofiksējas (skatiet 2. att.). Raugieties, lai abi fiksatori pie uzgaļa turētāja **11** ievietotos padziļinājumos pie uzgaļa **8/9/10**.

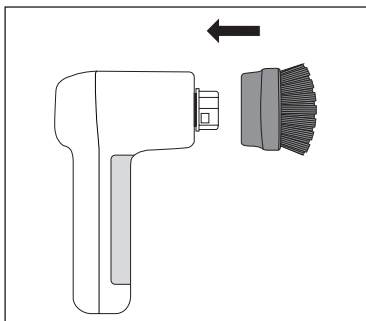

2. att.

- ♦ Lai noņemtu uzgali **8/9/10**, pielietojot nedaudz spēka, nobīdīet to no uzgaļa turētāja **11** (skatiet 3. att.).

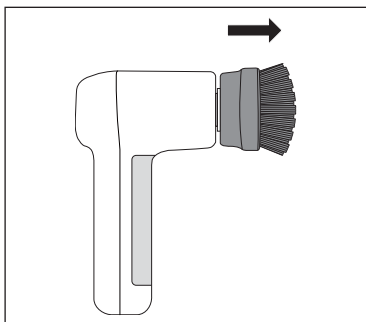

3. att.

Abrazīvo sūkļu uzliktņu (spilventiņu) uzlikšana/ noņemšana

Abrazīvo sūkļu uzliktņus (rupjas/smalkas virsmas spilventiņš) **5/6** piestiprina pie spilventiņa turētāja **8**. Tas ir aprīkots ar Velcro stiprinājumu, lai abrazīvo sūkļu uzgaļus **5/6** varētu ātri un vienkārši piestiprināt un atkal noņemt.

- ♦ Stingri uzspiediet abrazīvā sūkļa uzliktni **5/6** uz spilventiņa turētāja **8**. Raugieties, lai abrazīvā sūkļa uzliktnis **5/6** stingri piegultu pa vidu spilventiņa turētājam **8** (skatiet 4. att.).

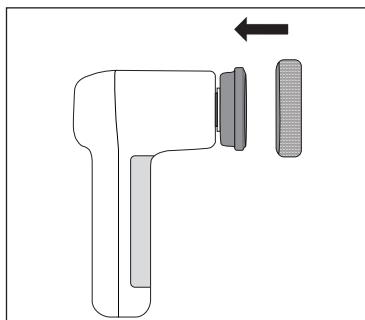

4. att.

- ♦ Lai noņemtu abrazīvā sūkļa uzliktni **5/6**, paceliet to nedaudz aiz sāna un pēc tam nobīdīet to no spilventiņa turētāja **8** (skatiet 5. att.).

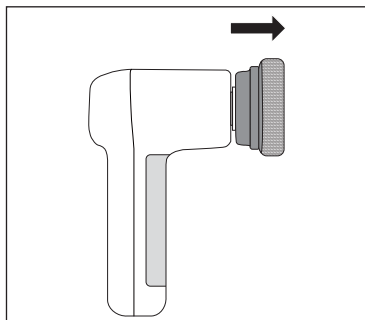

5. att.

- ♦ Noīriet spilventiņa turētāju **8** pēc lietošanas un pirms abrazīvā sūkļa uzliktni **5/6** atkārtotas uzlikšanas.

8. Eksploatācija un izmantošana

⚠ UZMANĪBU!

- ▶ Neizmantojiet abrazīvu līdzekli. Tie var neatgriezeniski sabojāt firāmo virsmu.
- ▶ Suku uzgaļu **9/10** cietie sari un raupjais abrazīvā sūkļa uzliktnis **5** var saskrāpēt vai bojāt jutīgas virsmas, piemēram, stiklu, transportlīdzekļa krāsas pārklājumus, nerūsējošo tēraudu, varu, koku utt. Pirms lietošanas vispirms izmēģiniet suku uzgaļus **9/10** un raupjo abrazīvā sūkļa uzliktni **5** uz neuzkrītošas firāmās zonas virsmas.

i Ievēribai

- ▶ Izmantojiet ierīci kopā ar ūdeni un lielāku neīrimumu gadījumā pievienojiet saudzīgas iedarbības firšanas līdzekli. Uzlejiet to tieši uz suku uzgaļa **9/10** vai uz abrazīvā sūkļa uzliktna **5/6** un/vai uz firāmās vietas, pirms ieslēdzat ierīci.
- ▶ Pēc katras lietošanas noīrīet ierīci un izmantotos uzgaļus **5/6/8/9/10**, kā aprakstīts nodaļā **9. Tīršana un kopšana**.

- ◆ Turiet ierīci tuvu firāmajai virsmai.
- ◆ Ieslēdziet ierīci, nospiežot ieslēgšanas/izslēgšanas slēdzi **1/2**.
- ◆ Viegli piespiežot, virziet suku uzgali **9/10** vai abrazīvā sūkļa uzliktni **5/6** pāri firāmajai zonai. Vajadzības gadījumā lietošanas laikā uzlejiet uz firāmās virsmas lielāku daudzumu ūdens un/vai firšanas līdzekļa.
- ◆ Pēc lietošanas izslēdziet ierīci, vēlreiz nospiežot ieslēgšanas/izslēgšanas slēdzi **1/2**.

9. Tīršana un kopšana

⚠ BRĪDINĀJUMS!

- ▶  Tīršanas laikā neiegremdējiet ar roku turamo daļu **3** ūdenī.

⚠ UZMANĪBU!



- ▶ Neīrīet ierīci ar šķīdinātājiem, spirtu vai abrazīviem tīršanas līdzekļiem. Tie var nodarīt bojājumus ierīces plastmasas virsmām.

- ◆ Noīrīet ar roku turamo daļu **3** ar mitru lupatiņu. Ja neīrimums ir grūti noīrīt, uzlejiet uz lupatiņas saudzīgas iedarbības trauku mazgājamo līdzekli.
- ◆ Izmazgājiet uzgaļus **5/6/8/9/10** zem tekoša ūdens, uzlejot saudzīgas iedarbības tīršanas līdzekli. Pēc tam kārtīgi noskalojiet uzgaļus **5/6/8/9/10** ar tīru ūdeni.
- ◆ Ļaujiet ar roku turamajai daļai **3**, uzgaļiem **5/6/8/9/10** nožūt, pirms izmantojat tos atkārtoti vai novietojat glabāšanā.

10. Uzglabāšana

- ⚠ **IEVĒRĪBAI!** Nekad nenovietojiet ierīci glabāšanā, ja tā ir izlādējusies. Ilgstoša izlādējušās ierīces uzglabāšana var izraisīt neatgriezeniskus akumulatora bojājumus. Ja akumulatoru paredzēts uzglabāt ilgāku laiku, regulāri jāpārbauda tā uzlādes līmenis. Optimālais uzlādes līmenis atbilst 50–80 %.
- ◆ Glabājiet ierīci kopā ar piederumiem firā un sausā vietā, kur nav tiešu saules staru.
- ◆ Ja ierīce ilgāku laiku netiek lietota, regulāri uzlādējiet to, lai nodrošinātu ilgu akumulatora kalpošanas laiku.

11. Tehniskie dati

Ieejas spriegums/strāva	5 V  , 2 A maks. (caur USB-C pieslēgvietu)
USB pieslēgvietā	USB-C
Iebūvētais akumulators (litija jonu)	4 V  , 2000 mAh
Aizsardzības klase	III / 
Aizsardzības veids	IPX5 (aizsardzība pret ūdens strūklu no visiem virzieniem)
Darbības laiks ar pilnu akumulatora uzlādi	apm. 60 minūtes

12. Rezerves daļu pasūtīšana

Šim izstrādājumam ģimekļa vietnē www.kompernass.com var ērti un pastāvīgi pasūtīt rezerves daļas.



Noskenējiet šo kvadrāt kodu ar savu viedtālruni vai planšetdatoru. Izmantojot šo kvadrāt kodu, uzreiz atvērsies mūsu ģimekļa vietne

www.kompernass.com, kur var apskatīt un pasūtīt šai ierīcei pieejamās rezerves daļas.

i Ievēribai

- ▶ Ja rodas problēmas ar pasūtīšanu tiešsaistē, varat zvanīt vai rakstīt e-pasta ziņojumu mūsu servisa centram.
- ▶ Veicot pasūtījumu, vienmēr ievadiet arī preces numuru (piemēram, **500203_2504**), kas ir norādīts šīs lietošanas pamācības titullapā.
- ▶ Lūdzu, ņemiet vērā, ka ne visās piegādes valstīs iespējams tiešsaistē pasūtīt rezerves daļas.

13. Utilizācija



Pārsvītrots atkritumu tvertnes simbols nozīmē, ka šo ierīci pēc tās kalpošanas laika beigām nedrīkst izmest sadzīves atkritumos. Ierīce ir jānodod noteiktos savākšanas punktos, pārstrādes poligonos vai atkritumu apsaimniekošanas uzņēmumos.

Lūdzu, pirms atpakaļ nodošanas izdzēsiet visus datus.

Nododot likvidēšanai ierīci ar iebūvētu akumulatoru, jānorāda, ka šajā ierīcē atrodas akumulators.

Šajā ierīcē fiksētā veidā iebūvēto akumulatoru nav iespējams izņemt likvidēšanas nolūkā.

Iepakojums sastāv no videi nekaitīgiem materiāliem, ko var utilizēt vietējos atkritumu pārstrādes uzņēmumos.

Likvidējiet iepakojumu atbilstoši vides aizsardzības prasībām.

14. Uzņēmuma «Kompernaß Handels GmbH» garantija

Ļoti cienītā kliente, augsti godātais klient!

Šai ierīcei jūs saņemat 3 gadu garantiju, sākot ar pirkuma datumu. Šajā ierīcē konstatējot defektus, jums ir likumīgas tiesības vērsties ar prasību pie ierīces pārdevēja. Šīs likumīgās tiesības mūsu turpmāk aprakstītā garantija nekādā veidā neierobežo.

Garantijas nosacījumi

Garantija sākas spēkā, sākot ar pirkuma datumu. Lūdzu, saglabājiet pirkuma čeku. Tas būs nepieciešams kā pirkumu apliecināošs dokuments.

Ja trīs gadu laikā kopš šīs ierīces pirkuma datuma ierīcē tiks konstatēts materiāla vai ražošanas defekts, produktam – pēc mūsu izvēles – tiks veikts bezmaksas remonts, produkts tiks aizstāts ar jaunu produktu vai jums tiks atgriezta pirkuma summa. Lai saņemtu šo garantijas pakalpojumu, ierīce, kurai trīs gadu laikā tiek konstatēts defekts, kopā ar pirkuma čeku ir jāiesniedz mūsu uzņēmumā, pievienojot īsu konstatētā defekta aprakstu un kad tas ir konstatēts.

Ja uz šo defektu attieksies mūsu garantija, jūs saņemsiet atpakaļ salabotu vai arī jaunu produktu. Pēc produkta saremontēšanas vai nomaiņas datuma garantijas darbības periods nesākas no jauna.

Garantijas laiks un likumā noteikto reklamāciju iesniegšana saistībā ar produkta kvalitāti

Sniedzot garantijas pakalpojumu, garantijas darbības laiks nepagarinās. Tas attiecas arī uz nomainītām un salabotām detaļām. Ja bojājumi vai defekti ierīcē jau ir bijuši pirkuma brīdī, par tiem jāziņo uzreiz pēc produkta izpakošanas. Garantijas darbības laikam beidzoties, visi remonta darbi tiks veikti par maksu.

Garantijas pakalpojuma apjoms

Ierīce ir izgatavota atbilstoši visstingrākajām kvalitātes prasībām un pirms piegādes klientam rūpīgi pārbaudīta.

Garantijas pakalpojums attiecas uz materiāla vai ražošanas defektiem. Šī garantija neattiecas uz produkta sastāvdaļām, kas ir pakļautas dabiskam nolietojumam un tāpēc var tikt uzskatītas par dilstošām detaļām, vai uz traušu un plīstošu detaļu, piemēram, slēdžu vai no stikla izgatavotu detaļu bojājumiem.

Garantija beidzas brīdī, kad produktam tiek nodarīti bojājumi, tas tiek lietots vai tam tiek veikta apkope neatbilstoši paredzētajiem noteikumiem. Lai garantētu pareizu produkta lietošanu, ir jāievēro visi lietošanas pamācībā ietvertie norādījumi. Obligāti jāizvairās no tādiem lietošanas mērķiem un darbībām, no kurām lietošanas pamācībā produkta lietotājam tiek ieteikts atturēties vai par kuru veikšanu viņš pamācībā tiek brīdināts.

Produkts ir paredzēts tikai privātai lietošanai, un tas nav paredzēts komerciālai lietošanai. Rikojoties ar ierīci pretēji aprakstītajiem izmantošanas mērķiem vai lietojot to neatbilstoši noteikumiem, iedarbojoties uz ierīci ar spēku un atverot tās korpusu (izņemot, ja to ir darījuši mūsu pilnvarotās servisa filiāles darbinieki), garantija zaudē savu spēku.

Procedūra garantijas iestāšanās gadījumā

Lai nodrošinātu ātru jūsu pieprasījuma apstrādi, lūdzu, sekojiet šim norādēm:

- Saistībā ar visu veidu pieprasījumiem, lūdzu, sagatavojiet preces numuru (IAN) 500203_2504 un pirkuma čeku kā pirkumu apliecināšu dokumentu.
- Preces numurs ir norādīts produkta tehnisko datu plāksnītē, gravējumā uz produkta, lietošanas pamācības titullapā (apakšā kreisajā pusē) vai uzlīmē, kas pielīmēta produkta aizmugurē vai apakšpusē.
- Konstatējot ar ierīces funkciju darbību saistītus defektus vai cita veida defektus, vispirms sazinieties ar paziņoto servisa centru, zvanot **pa tālruni** vai rakstot **e-pastu**.

- Pēc tam produktu, kas ir fiksēts kā bojāts, klāt pievienojot pirkumu apliecināšu dokumentu (pirkuma čeku) un aprakstot konstatēto defektu, kā arī norādot tā konstatēšanas laiku, jūs varat bez maksas nosūtīt uz mūsu paziņoto servisa adresi.



Vietnē www.lidl-service.com jūs varat lejupielādēt šo un vēl daudzas citas rokasgrāmatas, videomateriālus par produktiem un instalācijas programmatūras.

Ar šo QR kodu jūs uzreiz varat atvērt veikala Lidl servisa lapu (www.lidl-service.com) un, ievadot preces numuru (IAN) 500203_2504, atvērt savu lietošanas pamācību.

14.1. Serviss

LV Serviss Lettland

Tālr.: 80005808

E-pasts: kompernass@lidl.lv

IAN 500203_2504

14.2. Importētājs

Lūdzu, ievērojiet, ka turpmāk norādītā adrese nav servisa adrese. Vispirms sazinieties ar paziņoto servisa centru.

KOMPERNASS HANDELS GMBH

BURGSTRASSE 21

44867 BOCHUM

VÄCIJA

www.kompernass.com

KOMPERNASS HANDELS GMBH

BURGSTRASSE 21

44867 BOCHUM

GERMANY

www.kompennass.com

Last Information Update · Tietojen tila · Informationsstatus · Tilstand af information

Stan informacj · Informacijos data · Teabe seis · Informācijas pēdējās pārskatīšanas datums:

07 / 2025 · Ident.-No.: SRB4A1-062025-1

IAN 500203_2504

