

crelândo®



LED CRAFT KIT

(GB) (IE) (NI)

LED CRAFT KIT

Instructions for use

(FR) (BE)

SET DE CRÉATION LED

Notice d'utilisation

(DE) (AT) (CH)

LED-BASTELSET

Gebrauchsanweisung

(DK)

LED HOBBYSÆT

Brugervejledning

(NL) (BE)

LED-KNUTSELSET

Gebruiksaanwijzing



IAN 404376_2110

(GB) (IE) (NI) (DK) (FR)
(BE) (NL) (DE) (AT) (CH)

A

1x 1

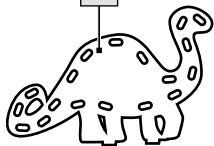

BS-11017

1x 1

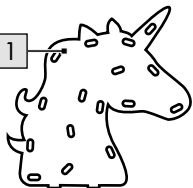

BS-11018

1x 1

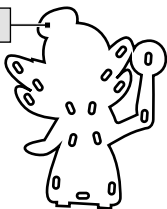

BS-11019

1x 1

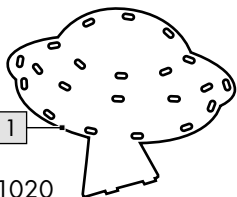

BS-11020

1x 2

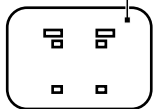

2x 3



2x 4



1x 6



1x 5



1x 7



1x 8

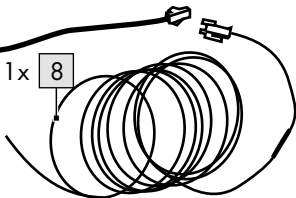

2x 9



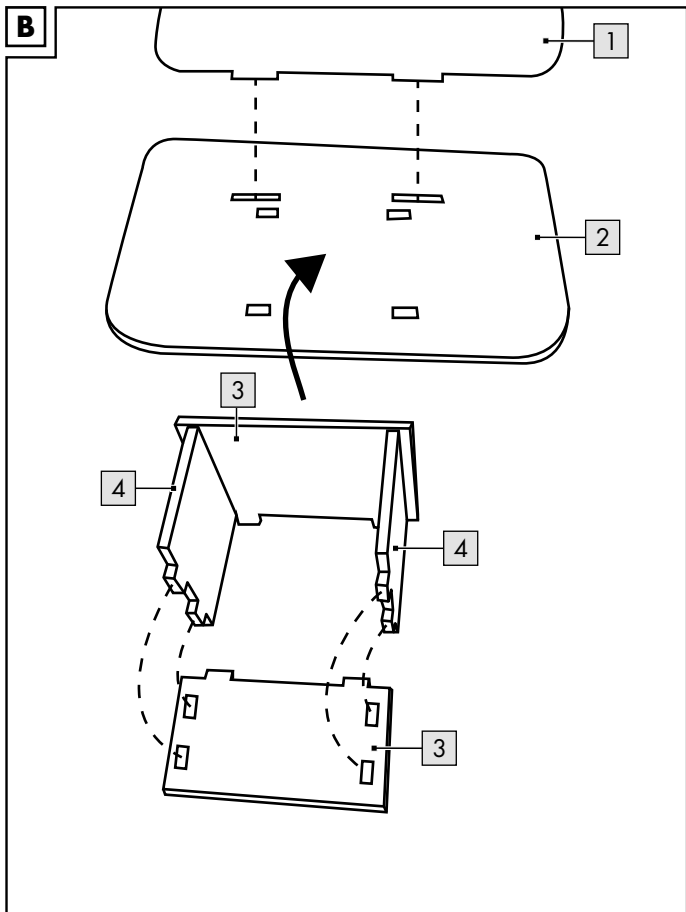

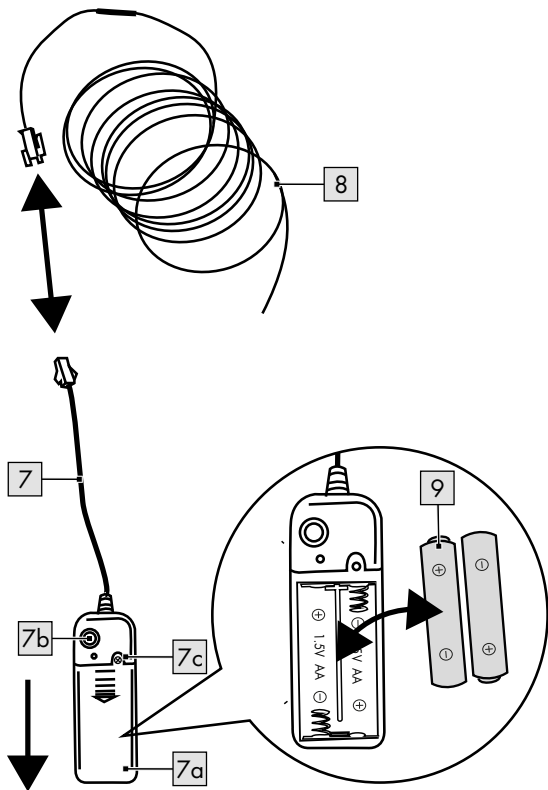
C

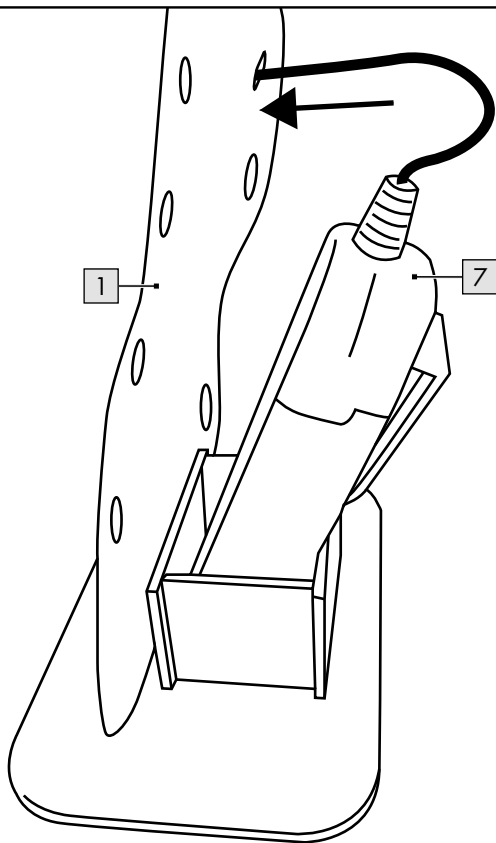
D

GB **IE** **NI**

Instructions for use 8

DK

Brugervejledning 16

FR **BE**

Notice d'utilisation 24

NL **BE**

Gebruiksaanwijzing 34

DE **AT** **CH**

Gebrauchsanweisung 42

Congratulations!

You have chosen to purchase a high-quality product. Familiarise yourself with the product before using it for the first time.



Read the following instructions for use carefully.

Use the product only as described and only for the given areas of application. Store these instructions for use carefully. When passing the product on to third parties, please also hand over all accompanying documents.

Package contents

BS-11017:

- 1 x dinosaur, disassembled (1-4)
- 1 x paint brush (5)
- 6 x acrylic paint 3ml each (6)
- 1 x LED module (7)
- 1 x LED cable (8)
- 2 x battery (1.5V  LR6, AA) (9)
- 1 x instructions for use

BS-11018:

- 1 x unicorn, disassembled (1-4)
- 1 x paint brush (5)
- 6 x acrylic paint 3ml each (6)
- 1 x LED module (7)
- 1 x LED cable (8)
- 2 x battery (1.5V  LR6, AA) (9)
- 1 x instructions for use

BS-11019:

- 1 x fairy, disassembled (1-4)
- 1 x paint brush (5)
- 6 x acrylic paint 3ml each (6)
- 1 x LED module (7)
- 1 x LED cable (8)
- 2 x battery (1.5V  LR6, AA) (9)
- 1 x instructions for use

BS-11020:

- 1 x UFO, disassembled (1-4)
- 1 x paint brush (5)
- 6 x acrylic paint 3ml each (6)
- 1 x LED module (7)
- 1 x LED cable (8)
- 2 x battery (1.5V  LR6, AA) (9)
- 1 x instructions for use

Technical data

Dimensions:

Height of figure: approx. 17cm

LED cable length: approx. 200cm

Battery power supply:

2 x 1.5V  LR6, AA

 DC symbol

 Delta-Sport Handelskontor GmbH hereby declares that this product meets the following basic requirements, as well as other important regulations:

2014/30/EU - EMC Directive

2011/65/EU - RoHS Directive



UK Conformity Assessed

Delta-Sport Handelskontor GmbH hereby declares that this product meets the following basic requirements, as well as other important regulations:

Electromagnetic Compatibility Regulations 2016

The Restriction of the Use of Certain Hazardous Substances in Electrical and Electronic Equipment Regulations 2012



Date of manufacture (month/year):

05/2022

Intended use

This product is a toy and is suitable for children aged 6 years and up. The product is for private use and is not intended for commercial use.



Suitable for indoor use only.



Not suitable for general household lighting.

Safety information

Warning. Read the safety information before using the product for the first time! Follow the safety information!



Life-threatening hazard!

- Warning. Not suitable for children under 36 months. Choking hazard. Small parts.



Risk of injury!

- Warning. None of the packaging or fastening materials are part of the product itself, and must always be removed for safety reasons before the product is used.

- No modifications may be made to the product!
- The light source for this light is not replaceable. The entire light must be replaced once the light source has reached the end of its service life.
- Clean your hands thoroughly after painting.
- Avoid contact with eyes. In case of contact with eyes: rinse your eyes under flowing water for several minutes. Remove your contact lenses if they are easy to remove. If the irritation persists: contact a doctor.
- Paint in a well ventilated area! If health issues arise: contact a doctor. Consult your doctor if you experience persistent skin irritation.
- Check the product for damage or wear before each use. Only use the product if it is in perfect condition!



Warnings on batteries!

- Remove the batteries if they are empty or if the product is not going to be used for an extended period.
- Do not use different battery types or brands, new and used batteries in combination, or batteries with different capacities, as they leak and can thus cause damage.
- Observe the polarity (+/-) when inserting batteries.
- Change all batteries at the same time and dispose of the old batteries properly.
- Warning! Batteries may not be charged or reactivated in any way. They may not be dismantled, thrown into fire, or short-circuited.
- Always keep batteries out of the reach of children.
- Do not use rechargeable batteries!
- The cleaning and user-maintenance may not be carried out by children without supervision.
- Clean the batteries and the device contacts as necessary and before inserting the batteries.
- Do not expose the batteries to extreme conditions (e.g. radiators or direct sunlight). Otherwise there is an increased risk of leaks.
- Batteries can endanger life if swallowed. Keep batteries out of the

reach of small children for this reason. Seek medical help immediately if a battery is swallowed.

Danger!

- Handle a damaged or leaking battery with extreme care and dispose of it properly and immediately. Wear gloves to handle the battery.
- If you come into contact with battery acid then wash the affected area with soap and water. If battery acid gets in your eye rinse it out with water and seek medical help immediately!
- Do not short-circuit the terminals.

Use

Read the following tips before you begin painting.

WARNING! Paints can leave stains that are difficult to remove. Wear overalls or old clothing and cover the floor and furniture when painting!

- Always use a suitable, waterproof cover to protect surfaces such as table tops, floors, etc.
- Make sure the product does not come into contact with textiles, such as clothing, carpets, upholstery, etc.
- Put the caps back on the paints after use.
- Wash your hands thoroughly each time after using the product.
- Clean the brushes after each use. Ensure there is sufficient light and space for painting. Only paint in a well ventilated area.

Assembly

1. Place the batteries in the LED module (7).
2. Place your shape (1) into the two large slots on the base (2) so that the unpainted side is facing towards the smaller slots (Fig. B).
3. Join the duplicate parts (3) and (4) together to form a small box as shown in Fig. B.
4. Press the small box into the smaller slots behind the shape.

5. Connect the LED cable to the LED module via the connecting piece (Fig. C).
 6. Thread the LED cable (8) through the holes in the shape, starting from behind.
- Note:** make sure that both ends are positioned on the unpainted side of the shape.
7. Place the LED module into the small box (Fig. D).

Turning the light on and off (Fig. C)

Press the button (7b) once to turn on the light. To switch off the light, press the button again.

Inserting/replacing the batteries

WARNING! Observe the following instructions to avoid mechanical and electrical damage.

Two batteries are enclosed with the product; these can be removed from the packaging and inserted into the product before using it for the first time.

When the batteries are flat, you can replace them.

Note: to open the cover you need a cross-head screwdriver (not included in the package contents).

1. Loosen the screw (7c) on the LED module (7) using a cross-head screwdriver and remove the cover (7a) from the battery compartment (Fig. C).
2. Carefully remove the empty batteries (9) and replace them with new batteries (Fig. C).

Note: pay attention to the plus/minus poles of the batteries and insert them correctly.

The batteries must be located completely within the battery holder.

3. Close the battery compartment again with the cover (7a) (Fig. C).

Storage, cleaning

When not in use, always store the product switched off, clean, dry and at room temperature. Use water and a mild detergent to remove any residue from objects. Clean the brushes after each use. Protect from direct sunlight and heat.

IMPORTANT! Never clean the product with harsh cleaning agents.

Only clean the exterior of the product with a damp cloth and wipe dry afterwards.

Disposal



In the interest of protecting the environment, do not throw your product into the household waste once you are finished with it, but rather take it to a specialty disposal facility. Find out about collection sites and their hours of operation from your local authority.

Defective or used batteries must be recycled pursuant to Directive 2006/66/EC and changes to it. Return batteries and/or the product via the collecting sites provided. Packaging materials, such as plastic bags, must be kept away from children. Keep the packaging materials out of reach of children.



Environmental damage caused by improper disposal of batteries! Batteries may not be disposed of with household waste. They may contain toxic heavy metals and are subject to hazardous waste treatment. The chemical symbols of the heavy metals are

as follows: Cd = cadmium,

Hg = mercury, Pb = lead. Dispose of used batteries at a municipal collection site.



Dispose of the product and packaging in an environmentally friendly manner.



Note the label on the packaging materials when separating waste, as these are labelled with abbreviations (a) and numbers (b) with the following meaning: 1-7: plastics/20-22: paper and cardboard/80-98: composite materials.

The product and the packaging materials can be recycled, dispose of them separately for better treatment of waste. The Triman logo only applies to France. Find out how to dispose of the used product from your municipal or city administration.

Service handling

IAN: 404376_2110

GB Service Great Britain
Tel.: 0800 404 7657
E-Mail: deltasport@lidl.co.uk

IE Service Ireland
NI Tel.: 1800 101010
E-Mail: deltasport@lidl.ie

Hjertelig tillykke!

Du har valgt at købe et kvalitetsprodukt. Lær produktet at kende, inden du bruger det første gang.



Det gør du ved at læse nedenstående brugervejledning omhyggeligt.

Brug kun produktet som beskrevet og til de angivne anvendelsesområder. Opbevar denne brugervejledning et sikkert sted. Udlever også alle dokumenter, hvis produktet videregives til en tredjepart.

Leveringsomfang

BS-11017:

- 1 x dinosaur, adskilt (1-4)
- 1 x pensel (5)
- 6 x akrylmaling à 3 ml (6)
- 1 x LED-modul (7)
- 1 x LED-kabel (8)
- 2 x batteri (1,5 V \equiv LR6, AA) (9)
- 1 x brugervejledning

BS-11018:

- 1 x enhjørning, adskilt (1-4)
- 1 x pensel (5)
- 6 x akrylmaling à 3 ml (6)
- 1 x LED-modul (7)
- 1 x LED-kabel (8)
- 2 x batteri (1,5 V \equiv LR6, AA) (9)
- 1 x brugervejledning

BS-11019:

- 1 x fe, adskilt (1-4)
- 1 x pensel (5)
- 6 x akrylmaling à 3 ml (6)
- 1 x LED-modul (7)
- 1 x LED-kabel (8)
- 2 x batteri (1,5 V  LR6, AA) (9)
- 1 x brugervejledning

BS-11020:

- 1 x ufo, adskilt (1-4)
- 1 x pensel (5)
- 6 x akrylmaling à 3 ml (6)
- 1 x LED-modul (7)
- 1 x LED-kabel (8)
- 2 x batteri (1,5 V  LR6, AA) (9)
- 1 x brugervejledning

Tekniske data

Mål:

Figurens højde: ca. 17 cm

LED-kabellængde: ca. 200 cm

Strømforsyning, batteri:

2 x 1,5 V  LR6, AA

 Symbol for jævnspænding

 Hermed erklærer Delta-Sport Handelskontor GmbH, at denne artikel er i overensstemmelse med følgende grundlæggende krav og de øvrige gældende bestemmelser:

2014/30/EU - EMC-direktiv

2011/65/EU - RoHS-direktiv



Fremstillingsdato (måned/år):

05/2022

Bestemmelsesmæssig brug

Denne artikel er legetøj beregnet til børn fra 6 år. Artiklen er udviklet til privat og ikke til erhvervsmæssig brug.



Kun beregnet til indendørs brug.



Ikke egnet til almindelig rumbelysning i husholdningen.

Sikkerhedsanvisninger

**Advarsel. Læs sikkerhedsanvisningerne inden første brug!
Følg sikkerhedsanvisningerne!**



Livsfare!

- Advarsel. Ikke egnet til børn under 36 måneder. Kvælningsfare. Små dele.



Fare for kvæstelser!

- Advarsel. Alle emballage- og fastgøringsmaterialer er ikke en del af artiklen og skal af sikkerhedsgrunde altid fjernes, inden artiklen anvendes.
- Der må ikke foretages modifikationer på artiklen!
- Denne lampes lyskilde kan ikke udskiftes. Når lyskildens levetid er slut, skal hele lampen udskiftes.
- Rengør dine hænder grundigt, efter du har malet.
- Undgå kontakt med øjnene. I tilfælde af kontakt med øjnene: Skyl nogle minutter under rindende vand. Fjern kontaktlinser, hvis de er nemme at fjerne. Når irritationen ophører: Søg lægehjælp.

- Mal på et godt ventileret sted! Hvis der opstår helbredsproblemer: Søg lægehjælp. Søg lægehjælp i tilfælde af vedvarende hudirritation.
- Kontroller artiklen for skader og slitage inden hver brug. Artiklen må kun anvendes i fejlfri stand!

Advarseloplysninger, batterier!

- Fjern batterierne, når de er brugt op, eller artiklen ikke er i brug i længere tid.
- Brug aldrig forskellige batterityper, -mærker, ingen nye og brugte batterier sammen eller nogle med forskellige kapaciteter, da disse kan lække og forårsage skade.
- Vær opmærksom på polariteten (+/-), når de lægges i.
- Udskift alle batterier samtidigt og bortskaf de gamle batterier korrekt.
- Advarsel! Batterier må ikke oplades eller genaktiveres med andre midler, skilles ad, kastes i ild eller kortsluttes.
- Opbevar batterierne utilgængeligt for børn.
- Brug ikke genopladelige batterier!
- Rengøring og brugervedligeholdelse må ikke foretages af børn uden de er under opsyn.
- Rengør ved behov batteriernes og apparatets kontakter før ilægning.
- Udsæt ikke batterierne for ekstreme forhold (f.eks. radiatorer eller direkte sollys). Der er i givet fald øget risiko for lækage.
- Batterier kan være livsfarlige, hvis de sluges. Derfor skal batterierne opbevares utilgængeligt for små børn. Hvis et batteri sluges, skal der søges lægehjælp med det samme.

Fare!

- Vær yderst forsigtig med et beskadiget eller lækkende batteri og bortskaf et sådant korrekt med det samme. Brug handsker til det.
- Hvis man kommer i kontakt med batterisyre, vask det berørte område med sæbe og vand. Hvis syren kommer i øjet, skylles det med vand og der søges lægehjælp med det samme!

- Tilslutningsklemmerne må ikke kortsluttes.

Brug

Læs nedenstående tips, inden du begynder med at male.

ADVARSEL! Maling kan efterlade genstridige pletter. Bær en malerdragt eller gammelt tøj, og dæk gulve og møbler af!

- Anvend et egnet, vandtæt underlag for at beskytte overflader som f.eks. bordplader, gulvbelægninger o.lign.
- Sørg for, at artiklen ikke kommer i kontakt med tekstiler som f.eks. tøj, tæpper, polstrede møbler o.lign.
- Luk malerbøtterne efter hver brug.
- Vask hænderne grundigt efter hver brug af artiklen.
- Rengør penslerne efter hver brug. Sørg for tilstrækkeligt lys og plads, når du maler. Mal kun på et godt ventileret sted.

Klargøring

1. Læg batterierne i LED-modulet (7).
 2. Sæt motivet (1) i de to store slidser i foden (2), så den umalede side peger hen mod de mindre slidser (fig. B).
 3. Sæt de to dobbelte dele (3) og (4) sammen, så de danner en lille kasse, som vist i fig. B.
 4. Tryk kassen fast i de mindre slidser bag motivet.
 5. Forbind LED-kablet med LED-modulet på samlestykket (fig. C).
 6. Træk LED-kablet (8) gennem hullerne i motivet, idet du starter bagfra.
- Bemærk:** Sørg for, at enderne befinder sig på den umalede side af motivet.
7. Placer LED-modulet i kassen (fig. D).

Tænding og slukning af lyset (fig. C)

Tryk en gang på knappen (7b) for at tænde lyset. Tryk på knappen igen for at slukke for lyset.

Isætning/udskiftning af batterier

ADVARSEL! Overhold følgende anvisninger for at undgå mekaniske og elektriske skader.

Der medfølger to batterier til artiklen, som skal tages ud af emballagen og sættes i artiklen inden første brug.

Hvis batterierne ikke længere virker, kan du skifte dem.

Bemærk: Du skal bruge en stjerneskruetrækker (medfølger ikke ved levering) til at åbne dækslet.

1. Løsn skruen (7c) på LED-modulet (7) med en stjerneskruetrækker, og tag dækslet (7a) af batterihuset (fig. C).
2. Tag forsigtigt de flade batterier (9) ud, og udskift dem med nye batterier (fig. C).

Bemærk: Vær opmærksom på batteriernes plus-/minuspoler og på korrekt isætning.

Batterierne skal sættes helt ind i batteriholderen.

3. Luk batterihuset igen med dækslet (7a) (fig. C).

Opbevaring, rengøring

Opbevar altid artiklen slukket, tør og ren ved stuetemperatur, når den ikke er i brug. Fjern eventuelle rester på genstande med vand og et mildt rengøringsmiddel. Rengør penslerne efter hver brug. Beskyttes mod varme og direkte sollys.

VIGTIGT! Må aldrig rengøres med skrappe rengøringsmidler. Rengør kun udvendigt med en fugtig klud, og tør af bagefter.

Henvisninger vedr. bortskaffelse



Med henblik på at beskytte miljøet bedst muligt, er det vigtigt, at du ikke smider dit produkt ud sammen med husholdningsaffaldet, når det ikke længere kan anvendes, men i stedet sørger for at bortskaffe det på en forsvarlig måde.

For at få oplysninger om genbrugsstationer og deres åbningstider, bedes du kontakte deres ansvarlige administration.

Defekte eller brugte batterier, genopladelige eller ej, skal genbruges i overensstemmelse med direktiv 2006/66/EF samt alle ændringer heraf. Du skal indlevere batterierne, genopladelige eller ej, og/eller produktet hos de genbrugsstationer, der findes i dit lokalområde. Emballagematerialer som f.eks. plasticposer er ikke beregnede til børn. Opbevar emballagematerialet utilgængeligt for børn.



Miljøskader på grund af ukorrekt bortskaffelse af batterierne, genopladelige eller ej! Batterier, genopladelige eller ej, må ikke bortskaffes sammen med husholdningsaffaldet. De kan indeholde giftige tungmetaller, og er derfor underlagt den samme håndtering som farligt affald. Tungmetallernes kemiske symboler er som følger: Cd = cadmium, Hg = kviksølv, Pb = bly. Indlever derfor de brugte batterier, genopladelige eller ej, på en af de kommunale genbrugsstationer.



Bortskaf produktet og emballagematerialerne miljørigtigt.



Vær opmærksom på emballagematerialernes mærkning under affaldssorteringen. Disse er markeret med forkortelser (a) og (b), der har følgende betydning: 1-7: Kunststoffer/20-22: Papir og pap/80-98: Kompositmaterialer.

Produktet og emballagematerialerne kan genbruges, hvorfor du bedes bortskaffe dem separat for at opnå en bedre affaldshåndtering. Triman-logoet er kun gældende for Frankrig. De forskellige bortskaffelsesmuligheder, der eksisterer for det udtjente produkt, kan du få mere information om hos kommune- eller byforvaltningen.

Servicehåndtering

IAN: 404376_2110

 Service Danmark
Tel.: 32 710005
E-Mail: deltasport@lidl.dk

Félicitations !

Vous venez d'acquérir un article de grande qualité. Avant la première utilisation, familiarisez-vous avec l'article.



Pour cela, veuillez lire attentivement la notice d'utilisation suivante.

Utilisez l'article uniquement comme indiqué et pour les domaines d'utilisation mentionnés. Conservez bien cette notice d'utilisation. Si vous cédez l'article à un tiers, veuillez à lui remettre l'ensemble de la documentation.

Étendue de la livraison

BS-11017 :

- 1 dinosaure, démonté (1 - 4)
- 1 pinceau (5)
- 6 peinture acrylique à 3 ml (6)
- 1 module LED (7)
- 1 câble LED (8)
- 2 piles (1,5 V \equiv LR6, AA) (9)
- 1 notice d'utilisation

BS-11018 :

- 1 licorne, démontée (1 - 4)
- 1 pinceau (5)
- 6 peinture acrylique à 3 ml (6)
- 1 module LED (7)
- 1 câble LED (8)
- 2 piles (1,5 V \equiv LR6, AA) (9)
- 1 notice d'utilisation

BS-11019 :

- 1 fée, démontée (1 - 4)
- 1 pinceau (5)
- 6 peinture acrylique à 3 ml (6)
- 1 module LED (7)
- 1 câble LED (8)
- 2 piles (1,5 V  LR6, AA) (9)
- 1 notice d'utilisation

BS-11020 :

- 1 soucoupe volante, démontée (1 - 4)
- 1 pinceau (5)
- 6 peinture acrylique à 3 ml (6)
- 1 module LED (7)
- 1 câble LED (8)
- 2 piles (1,5 V  LR6, AA) (9)
- 1 notice d'utilisation

Caractéristiques techniques

Dimensions :

Hauteur de la figure : env. 17 cm

Longueur des câbles LED : env. 200 cm

Alimentation électrique par piles :

2 x 1,5 V  LR6, AA

 Symbole de tension continue

 Delta-Sport Handelskontor GmbH déclare par la présente que cet article répond aux exigences essentielles et aux autres dispositions en vigueur suivantes :

2014/30/UE - Directive européenne CEM

2011/65/UE - Directive RoHS



Date de fabrication (mois/année) :

05/2022

Utilisation conforme à sa destination

Cet article est un jouet pour enfants de plus de 6 ans. L'article est destiné à un usage privé et n'est pas prévu pour une utilisation commerciale.



Uniquement destiné à une utilisation intérieure.



Ne convient pas pour l'éclairage général de pièces de la maison.

Consignes de sécurité

Attention. Avant la première utilisation, lisez les consignes de sécurité ! Respectez les consignes de sécurité !



Danger de mort !

- Attention. Ne convient pas aux enfants de moins de 36 mois. Danger d'étouffement. Petits éléments.



Risque de blessure !

- Attention. Les matériaux d'emballage et de fixation ne font pas partie de l'article et doivent toujours être retirés avant utilisation pour des raisons de sécurité.
- Aucune modification ne doit être apportée à l'article !
- La source lumineuse de cette lampe n'est pas remplaçable. Lorsque la source lumineuse arrive en fin de vie, l'ensemble du luminaire doit être remplacé.
- Nettoyez-vous soigneusement les mains après avoir utilisé la peinture.

- Évitez tout contact avec les yeux. En cas de contact avec les yeux : rincez à l'eau courante pendant quelques minutes. Retirez vos lentilles de contact si elles peuvent être facilement retirées. Si l'irritation persiste : consultez un médecin.
- Utilisez la peinture dans un endroit bien ventilé ! Si des problèmes de santé apparaissent : consultez un médecin. En cas d'irritation cutanée persistante, consultez votre médecin.
- Avant chaque utilisation, vérifiez que l'article n'est pas endommagé et ne présente pas de signes d'usure. L'article ne doit être utilisé qu'en parfait état !

Consignes pour les piles !

- Retirer les piles lorsqu'elles sont usagées ou en cas de non-utilisation prolongée de l'article.
- Ne pas utiliser des piles de type ou de marque différent, des piles neuves et usagées en même temps ou des piles dont la capacité est différente car celles-ci fuient et peuvent causer des dommages.
- Respecter la polarité (+/-) lors de l'insertion.
- Remplacer toutes les piles en même temps et éliminer les piles usagées selon les directives en vigueur.
- Avertissement ! Les piles ne doivent être ni chargées ni réactivées par d'autres moyens. Elles ne doivent être ni démontées, ni jetées au feu ni court-circuitées.
- Toujours conserver les piles hors de portée des enfants.
- Ne pas utiliser des piles rechargeables !
- Le nettoyage et l'entretien incombant à l'utilisateur ne doivent pas être effectués par des enfants non surveillés.
- Nettoyer les contacts de la pile et de l'appareil si nécessaire et avant l'insertion.
- Ne pas exposer les piles à des conditions extrêmes (p. ex. radiateurs ou rayons directs du soleil). Il existe sinon un risque élevé de fuite.

- L'ingestion de piles peut être mortelle. Par conséquent, conserver les piles hors de portée des jeunes enfants. En cas d'ingestion d'une pile, consulter immédiatement un médecin

Danger !

- Les piles abîmées ou qui fuient doivent être manipulées avec une extrême précaution et mises au rebut immédiatement selon les directives en vigueur. Porter alors des gants.
- En cas de contact avec de l'acide des piles, laver l'endroit atteint avec de l'eau et du savon. En cas de contact de l'acide de piles avec les yeux, les laver avec de l'eau et consulter immédiatement un médecin !
- Les bornes ne doivent pas être court-circuitées.

Utilisation

Lisez les conseils suivants avant de commencer à utiliser la peinture.

AVERTISSEMENT ! Les peintures peuvent laisser des taches tenaces.

Lorsque vous peignez, portez une combinaison ou de vieux vêtements et couvrez le sol et les meubles !

- Utilisez toujours une base appropriée et imperméable afin de protéger les surfaces telles que les plateaux de table, les revêtements de sol, etc..
- Veillez à ce que l'article n'entre pas en contact avec des textiles, tels que des vêtements, des tapis, des meubles tapissés ou autres.
- Refermez les pots de peinture après chaque utilisation.
- Lavez-vous soigneusement les mains après chaque utilisation de l'article.
- Nettoyez les pinceaux après chaque utilisation. Lorsque vous peignez, veillez à disposer de suffisamment de lumière et de place. N'utilisez la peinture que dans un endroit bien ventilé.

Montage

1. Placez les piles avec précaution dans le module LED (7).
2. Placez votre figure (1) dans les deux grandes fentes du pied (2) de sorte que le côté non peint soit orienté vers les fentes plus petites (fig. B).
3. Emboîtez les deux parties doubles (3) et (4) pour former une petite boîte, comme indiqué sur la fig. B.
4. Enfoncez la petite boîte dans les petites fentes derrière la figure.
5. Raccordez le câble LED au module LED sur la pièce de jonction (fig. C).
6. Enfilez le câble LED (8), partant de l'arrière, dans les trous de la figure.

Remarque : faites attention à ce que les extrémités se trouvent à chaque fois sur le côté non peint de la figure.

7. Placez le module LED dans la petite boîte (fig. D).

Allumer et éteindre la lumière (fig. C)

Appuyez une fois sur le bouton (7b) pour allumer la lumière. Appuyez à nouveau sur le bouton pour éteindre la lumière.

Mise en place/remplacement des piles

ATTENTION ! Tenez compte des instructions suivantes afin d'éviter toute détérioration mécanique et électrique.

Deux piles, que vous devez sortir de l'emballage et mettre en place dans l'article avant la première utilisation, sont fournies avec l'article.

Si les piles ne fonctionnent plus, vous pouvez les remplacer.

Remarque : pour ouvrir le couvercle, vous avez besoin d'un tournevis cruciforme (non compris dans l'étendue de la livraison).

1. Desserrez le vis (7c) sur le module LED (7) à l'aide d'un tournevis cruciforme et retirez le couvercle (7a) du boîtier à piles (fig. C).

2. Retirez les piles usées (9) avec précaution et remplacez-les par des piles neuves (fig. C).

Remarque : faites attention aux poles plus/moins des piles et placez-les correctement.

Les piles doivent entrer complètement dans le boîtier à piles.

3. Refermez le boîtier à piles avec le couvercle (7a) (fig. C).

Stockage, nettoyage

Lorsque vous n'utilisez pas l'article, rangez-le toujours éteint dans un endroit sec et propre à une température ambiante. Enlevez tout résidu sur les objets avec de l'eau et un détergent doux. Nettoyez les pinces après chaque utilisation. Protéger de la chaleur et des rayons directs du soleil.

IMPORTANT ! Ne lavez jamais avec des produits de nettoyage agressifs. Nettoyez uniquement l'extérieur avec un chiffon de nettoyage humide, puis essuyez.

Mise au rebut



Afin de protéger l'environnement, ne jetez pas votre article avec les ordures ménagères lorsqu'il ne vous est plus utile, mais jetez-le de façon appropriée. Vous pouvez obtenir des informations sur les points de collecte et leurs heures d'ouverture auprès des autorités compétentes de votre localité.

Les piles/batteries défectueuses ou usagées doivent être recyclées conformément à la directive 2006/66/CE et à ses amendements. Retournez les piles/batteries et/ou l'article à travers les possibilités de collecte offertes. Les matériaux d'emballage comme les sacs plastique ne doivent pas tomber entre les mains des enfants. Gardez le matériel d'emballage hors de la portée des enfants.



Dommages environnementaux dus à l'élimination inappropriée des piles/batteries ! Les piles/batteries ne doivent pas être jetées avec les ordures ménagères. Elles peuvent contenir des métaux lourds toxiques et sont soumises à un traitement spécial des déchets. Les symboles chimiques des métaux lourds sont les suivants : Cd = cadmium, Hg = mercure, Pb = plomb. Alors, retournez les piles/batteries usagées à un point de collecte municipal.



Ce produit est recyclable. Il est soumis à la responsabilité élargie du fabricant et est collecté séparément.



Jetez l'article et l'emballage dans le respect de l'environnement.



Notez le marquage des matériaux d'emballage lors du tri des déchets. Ceux-ci sont marqués par les abréviations (a) et les chiffres (b) avec la signification suivante : 1 - 7 : plastique/20 - 22 : papier et carton/80 - 98 : matériaux composites.

L'article et les matériaux d'emballage sont recyclables. Éliminez-les séparément pour une meilleure gestion des déchets. Le logo Triman ne s'applique qu'à la France. Vous pouvez vous renseigner auprès des autorités locales ou municipales pour savoir comment vous débarrasser de l'article mis au rebut.

Indications concernant la garantie et le service après-vente

Article L217-16 du Code de la consommation

Lorsque l'acheteur demande au vendeur, pendant le cours de la garantie commerciale qui lui a été consentie lors de l'acquisition ou de la réparation d'un bien meuble, une remise en état couverte par la garantie, toute période d'immobilisation d'au moins sept jours vient s'ajouter à la durée de la garantie qui restait à courir.

Cette période court à compter de la demande d'intervention de l'acheteur ou de la mise à disposition pour réparation du bien en cause, si cette mise à disposition est postérieure à la demande d'intervention.

Indépendamment de la garantie commerciale souscrite, le vendeur reste tenu des défauts de conformité du bien et des vices rédhibitoires dans les conditions prévues aux articles L217-4 à L217-13 du Code de la consommation et aux articles 1641 à 1648 et 2232 du Code Civil.

Article L217-4 du Code de la consommation

Le vendeur livre un bien conforme au contrat et répond des défauts de conformité existant lors de la délivrance.

Il répond également des défauts de conformité résultant de l'emballage, des instructions de montage ou de l'installation lorsque celle-ci a été mise à sa charge par le contrat ou a été réalisée sous sa responsabilité.

Article L217-5 du Code de la consommation

Le bien est conforme au contrat :

1° S'il est propre à l'usage habituellement attendu d'un bien semblable et, le cas échéant :

- s'il correspond à la description donnée par le vendeur et posséder les qualités que celui-ci a présentées à l'acheteur sous forme d'échantillon ou de modèle ;
- s'il présente les qualités qu'un acheteur peut légitimement attendre eu égard aux déclarations publiques faites par le vendeur, par le producteur ou par son représentant, notamment dans la publicité ou l'étiquetage ;

2° Ou s'il présente les caractéristiques définies d'un commun accord par les parties ou être propre à tout usage spécial recherché par l'acheteur, porté à la connaissance du vendeur et que ce dernier a accepté.

Article L217-12 du Code de la consommation

L'action résultant du défaut de conformité se prescrit par deux ans à compter de la délivrance du bien.

Article 1641 du Code civil

Le vendeur est tenu de la garantie à raison des défauts cachés de la chose vendue qui la rendent impropre à l'usage auquel on la destine, ou qui diminuent tellement cet usage que l'acheteur ne l'aurait pas acquise, ou n'en aurait donné qu'un moindre prix, s'il les avait connus.

Article 1648 1er alinéa du Code civil

L'action résultant des vices rédhibitoires doit être intentée par l'acquéreur dans un délai de deux ans à compter de la découverte du vice.

Les pièces détachées indispensables à l'utilisation du produit sont disponibles pendant la durée de la garantie du produit.

IAN : 404376_2110

BE Service Belgique
Tel. : 0800 12089
E-Mail : deltasport@lidl.be

Gefeliciteerd!

Met uw aankoop hebt u voor een hoogwaardig artikel gekozen. Zorg ervoor dat u voor het eerste gebruik met het artikel vertrouwd raakt.



Lees hiervoor de volgende gebruiksaanwijzing zorgvuldig door.

Gebruik het artikel alleen zoals omschreven en voor het aangegeven doel. Bewaar deze gebruiksaanwijzing goed. Geef alle documenten mee als u het artikel aan iemand anders geeft.

Leveringsomvang

BS-11017:

- 1 x dinosaurus, gedemonteerd (1 - 4)
- 1 x penseel (5)
- 6 x acrylverf à 3 ml (6)
- 1 x led-module (7)
- 1 x led-kabel (8)
- 2 x batterij (1,5 V \equiv LR6, AA) (9)
- 1 x gebruiksaanwijzing

BS-11018:

- 1 x eenhoorn, gedemonteerd (1 - 4)
- 1 x penseel (5)
- 6 x acrylverf à 3 ml (6)
- 1 x led-module (7)
- 1 x led-kabel (8)
- 2 x batterij (1,5 V \equiv LR6, AA) (9)
- 1 x gebruiksaanwijzing

BS-11019:

- 1 x fee, gedemonteerd (1 - 4)
- 1 x penseel (5)
- 6 x acrylverf à 3 ml (6)
- 1 x led-module (7)
- 1 x led-kabel (8)
- 2 x batterij (1,5 V ) LR6, AA) (9)
- 1 x gebruiksaanwijzing

BS-11020:

- 1 x ufo, gedemonteerd (1 - 4)
- 1 x penseel (5)
- 6 x acrylverf à 3 ml (6)
- 1 x led-module (7)
- 1 x led-kabel (8)
- 2 x batterij (1,5 V ) LR6, AA) (9)
- 1 x gebruiksaanwijzing

Technische gegevens

Afmetingen:

Hoogte figuur: ca. 17 cm

Lengte led-kabel: ca. 200 cm

Stroomvoorziening batterij:

2 x 1,5 V  LR6, AA

 Symbool voor gelijkspanning

CE Hierbij verklaart Delta-Sport Handelskontor GmbH dat dit artikel voldoet aan de volgende basiseisen en de overige ter zake doende bepalingen:

2014/30/EU - EMC-richtlijn

2011/65/EU - RoHS-richtlijn



Productiedatum (maand/jaar):

05/2022

Beoogd gebruik

Dit artikel is speelgoed dat geschikt is voor kinderen vanaf 6 jaar oud.
Dit artikel is ontworpen voor particulier en niet voor zakelijk gebruik.



Alleen geschikt voor gebruik binnenshuis.



Niet geschikt voor de algemene verlichting van een ruimte binnenshuis.

Veiligheidstips

Waarschuwing. Lees voor het eerste gebruik de veiligheidstips! Neem de veiligheidstips in acht!



Levensgevaar!

- Waarschuwing. Niet geschikt voor kinderen jonger dan 36 maanden. Verstikkingsgevaar. Kleine onderdelen.



Kans op lichamelijk letsel!

- Waarschuwing. De verpakkings- en bevestigingsmaterialen maken geen onderdeel uit van het artikel en moeten uit veiligheidsoverwegingen te allen tijde worden verwijderd voordat het artikel wordt gebruikt.
- Het artikel mag niet worden gemodificeerd!
- De lichtbron van deze lamp is niet vervangbaar. Als de lichtbron het einde van zijn levensduur heeft bereikt, moet de gehele lamp worden vervangen.
- Reinig uw handen grondig na het schilderen.

- Voorkom dat de ogen met het artikel in contact komen. Bij contact met de ogen: spoel ze enkele minuten onder stromend water. Verwijder contactlenzen als deze gemakkelijk kunnen worden verwijderd. Als de irritatie aanhoudt: raadpleeg een arts.
- Schilder in een goed geventileerde ruimte! Als er gezondheidsproblemen optreden: raadpleeg een arts. Maak een afspraak met uw arts als de huidirritatie aanhoudt.
- Controleer het artikel voor elk gebruik op beschadigingen of slijtage. Het artikel mag alleen in goede staat worden gebruikt!



Waarschuwinginstructies batterijen!

- Verwijder de batterijen wanneer deze opgebruikt zijn of als het artikel langere tijd niet gebruikt wordt.
- Gebruik geen verschillende batterijtypes, -merken, geen nieuwe en gebruikte batterijen met elkaar en die met een verschillende capaciteit, omdat deze uitlopen en zodoende schade kunnen veroorzaken.
- Let op de polariteit (+/-) bij de plaatsing van de batterijen.
- Vervang alle batterijen gelijktijdig en voer de oude batterijen af zoals voorgeschreven.
- Waarschuwing! Batterijen mogen niet geladen of met andere middelen gereactiveerd, niet gedemonteerd, niet in het vuur geworpen of kortgesloten worden.
- Berg batterijen altijd buiten het bereik van kinderen op.
- Gebruik geen oplaadbare batterijen!
- Reiniging en gebruikersonderhoud mogen niet door kinderen zonder toezicht uitgevoerd worden.
- Reinig al naar behoefte en vóór de plaatsing de batterij- en apparaatcontacten.
- Stel de batterijen niet bloot aan extreme omstandigheden (bv. radiator of direct zonlicht). Er bestaat meer gevaar dat de batterijen uitlopen.

- Batterijen kunnen bij het inslikken levensgevaarlijk zijn. Bewaar batterijen daarom buiten het bereik van kleine kinderen. Wordt een batterij ingeslikt, dan moet onmiddellijk medische hulp ingeroepen worden.

Gevaar!

- Ga met een beschadigde of uitlopende batterij uiterst voorzichtig om en voer deze onmiddellijk zoals voorgeschreven af. Draag daarbij handschoenen.
- Wanneer u met batterijzuur in aanraking komt, wast u het getroffen lichaamsdeel met water en zeep. Raakt er batterijzuur in uw oog, dan spoelt u het met water uit en laat u zich onmiddellijk medisch behandelen!
- De aansluitklemmen mogen niet kortgesloten worden.

Gebruik

Lees de volgende tips voordat u met schilderen begint.

WAARSCHUWING! Verf kan hardnekkige vlekken achterlaten.

Draag tijdens het schilderen een overall of oude kleding en dek vloer en meubels af!

- Gebruik altijd een geschikte, waterdichte onderlegger ter bescherming van oppervlakken zoals tafelbladen en vloerbedekkingen.
- Let erop dat het artikel niet in contact komt met textiel zoals kleding, tapijten en gestoffeerde meubels.
- Sluit de verfpotjes na elk gebruik af.
- Was uw handen grondig na elk gebruik van het artikel.
- Reinig penselen na elk gebruik. Zorg tijdens het schilderen voor voldoende licht en ruimte. Schilder alleen in een goed geventileerde ruimte.

Montage

1. Plaats de batterijen in de led-module (7).
2. Steek uw figuur (1) in de beide grote sleuven van de voet (2), zodat de onbeschilderde kant naar de kleinere sleuven wijst (afb. B).
3. Steek de beide dubbele onderdelen (3) en (4) in elkaar zodat een kastje wordt gevormd, zoals getoond in afb. B.
4. Druk het kastje in de kleinere sleuven achter de figuur.
5. Verbind de led-kabel via het verbindingsstuk met de led-module (afb. C).
6. Rijk het andere uiteinde van de led-kabel (8) door de gaten van de figuur.

Aanwijzing: let erop dat beide uiteinden zich aan de onbeschilderde kant van de figuur bevinden.

7. Plaats de led-module in het kastje (afb. D).

Licht in- en uitschakelen (afb. C)

Druk een keer op de knop (7b) om het licht in te schakelen. Druk nogmaals op de knop om het licht uit te schakelen.

Batterijen plaatsen/vervangen

WAARSCHUWING! Volg de volgende aanwijzingen op om mechanische en elektrische schade te vermijden.

Er zijn twee batterijen bij het artikel gevoegd, die u voor het eerste gebruik uit de verpakking kunt halen en in het artikel kunt plaatsen.

Indien de batterijen niet meer werken, kunt u deze vervangen.

Aanwijzing: voor het openen van het deksel hebt u een kruiskop-schroevendraaier nodig (niet meegeleverd).

1. Draai de schroef (7c) van de led-module (7) los met een kruiskop-schroevendraaier en verwijder het deksel (7a) van het batterijvak (afb. C).

2. Verwijder de lege batterijen (9) voorzichtig en vervang deze door nieuwe batterijen (afb. C).

Aanwijzing: let op de plus-/minpool van de batterijen en zorg ervoor dat u deze correct plaatst.

De batterijen moeten zich helemaal in de batterijhouder bevinden.

3. Sluit het batterijvak weer met het deksel (7a) (afb. C).

Opslag, reiniging

Bewaar het artikel wanneer u dit niet gebruikt altijd in uitgeschakelde toestand, droog en schoon op kamertemperatuur. Verwijder met water en een mild reinigingsmiddel eventuele resten op voorwerpen. Reinig penselen na elk gebruik. Bescherm tegen hitte en direct zonlicht.

BELANGRIJK! Reinig nooit met agressieve reinigingsmiddelen. Reinig het artikel vanbuiten alleen met een vochtige schoonmaakdoek en droog het vervolgens af.

Afvalverwerking



Gooi uw afgedankte artikel ter bescherming van het milieu niet bij het huisafval, maar breng het naar een erkende afvalinzameelaar. U kunt bij uw gemeente informeren naar inzamelpunten en hun openingstijden.

Defecte of lege batterijen/accu's moeten conform richtlijn 2006/66/EG en wijzigingen ervan worden gerecycled. Geef batterijen/accu's en/of het artikel terug via de aangeboden inzamelvoorzieningen. Geef verpakkingsmaterialen zoals foliezakjes niet aan kinderen. Berg het verpakkingsmateriaal buiten bereik van kinderen op.



Milieuschade door verkeerde afvoer van batterijen/accu's! Batterijen/accu's mogen niet via het huisafval worden afgevoerd. Ze kunnen giftige zware metalen bevatten en moeten worden behandeld als klein chemisch afval. De chemische symbolen van de zware metalen zijn als volgt: Cd = cadmium, Hg = kwik, Pb = lood.

Geef verbruikte batterijen/accu's daarom af bij een gemeentelijk inzamelpunt.



Voer het artikel en de verpakking op een milieuvriendelijke manier af.



Neem de markering van verpakkingsmaterialen voor de afvalscheiding in acht. Deze zijn gemarkeerd met afkortingen (a) en nummers (b) met de volgende betekenis: 1 - 7: kunststof/en/20 - 22: papier en karton/80 - 98: composietmaterialen.

Het artikel en de verpakkingsmaterialen zijn recyclebaar; voer ze gescheiden af voor een betere afvalbehandeling. Het Triman-logo is alleen van toepassing voor Frankrijk. Informatie over de mogelijkheden om het afgedankte artikel af te voeren, wordt verstrekt door de gemeentelijke overheid.

Serviceafhandeling

IAN: 404376_2110

BE Service België
Tel.: 0800 12089
E-Mail: deltasport@lidl.be

NL Service Nederland
Tel.: 08000249630
E-Mail: deltasport@lidl.nl

Herzlichen Glückwunsch!

Mit Ihrem Kauf haben Sie sich für einen hochwertigen Artikel entschieden. Machen Sie sich vor der ersten Verwendung mit dem Artikel vertraut.



Lesen Sie hierzu aufmerksam die nachfolgende Gebrauchsanweisung.

Benutzen Sie den Artikel nur wie beschrieben und für die angegebenen Einsatzbereiche. Bewahren Sie diese Gebrauchsanweisung gut auf. Händigen Sie alle Unterlagen bei Weitergabe des Artikels an Dritte ebenfalls mit aus.

Lieferumfang

BS-11017:

- 1 x Dinosaurier, zerlegt (1-4)
- 1 x Pinsel (5)
- 6 x Acrylfarbe à 3 ml (6)
- 1 x LED-Modul (7)
- 1 x LED-Kabel (8)
- 2 x Batterie (1,5V \equiv LR6, AA) (9)
- 1 x Gebrauchsanweisung

BS-11018:

- 1 x Einhorn, zerlegt (1-4)
- 1 x Pinsel (5)
- 6 x Acrylfarbe à 3 ml (6)
- 1 x LED-Modul (7)
- 1 x LED-Kabel (8)
- 2 x Batterie (1,5V \equiv LR6, AA) (9)
- 1 x Gebrauchsanweisung

BS-11019:

- 1 x Fee, zerlegt (1-4)
- 1 x Pinsel (5)
- 6 x Acrylfarbe à 3 ml (6)
- 1 x LED-Modul (7)
- 1 x LED-Kabel (8)
- 2 x Batterie (1,5V ) LR6, AA) (9)
- 1 x Gebrauchsanweisung

BS-11020:

- 1 x Ufo, zerlegt (1-4)
- 1 x Pinsel (5)
- 6 x Acrylfarbe à 3 ml (6)
- 1 x LED-Modul (7)
- 1 x LED-Kabel (8)
- 2 x Batterie (1,5V ) LR6, AA) (9)
- 1 x Gebrauchsanweisung

Technische Daten

Maße:

Figurhöhe: ca. 17 cm

LED-Kabel-Länge: ca. 200 cm

Energieversorgung Batterie:

2 x 1,5V  LR6, AA

 Symbol für Gleichspannung

 Hiermit erklärt Delta-Sport Handelskontor GmbH, dass dieser Artikel mit den folgenden grundlegenden Anforderungen und den übrigen einschlägigen Bestimmungen übereinstimmt:

2014/30/EU - EMV Richtlinie

2011/65/EU - RoHS Richtlinie



Herstellungsdatum (Monat/Jahr):

05/2022

Bestimmungsgemäße Verwendung

Dieser Artikel ist ein Spielzeug und für Kinder ab 6 Jahren geeignet. Der Artikel ist für den privaten und nicht für den gewerblichen Gebrauch konzipiert worden.



Nur zur Verwendung in Innenräumen geeignet.



Nicht zur allgemeinen Raumbelichtung im Haushalt geeignet.

Sicherheitshinweise

Achtung. Lesen Sie vor der ersten Verwendung die Sicherheitshinweise! Befolgen Sie die Sicherheitshinweise!



Lebensgefahr!

- Achtung. Nicht für Kinder unter 36 Monaten geeignet. Ersticken- gefahr. Kleine Teile.



Verletzungsgefahr!

- Achtung. Alle Verpackungs- und Befestigungsmaterialien sind nicht Bestandteil des Artikels und müssen aus Sicherheitsgründen stets entfernt werden, bevor der Artikel benutzt wird.
- Es dürfen keine Modifikationen am Artikel vorgenommen werden!
- Die Lichtquelle dieser Leuchte ist nicht ersetzbar. Wenn die Lichtquelle ihr Lebensdauerende erreicht hat, ist die gesamte Leuchte zu ersetzen.
- Reinigen Sie Ihre Hände nach dem Malen gründlich.

- Vermeiden Sie Kontakt mit den Augen. Im Falle eines Augenkontaktes: Einige Minuten unter fließendem Wasser ausspülen. Kontaktlinsen entfernen, wenn sich diese leicht entfernen lassen. Wenn die Irritation anhält: Suchen Sie einen Arzt auf.
- Malen Sie an einem gut belüfteten Ort! Wenn gesundheitliche Probleme auftreten: Suchen Sie einen Arzt auf. Im Falle einer anhaltenden Hautreizung konsultieren Sie Ihren Arzt.
- Prüfen Sie den Artikel vor jedem Gebrauch auf Beschädigungen oder Abnutzungen. Der Artikel darf nur in einwandfreiem Zustand verwendet werden!

Warnhinweise Batterien!

- Entfernen Sie die Batterien, wenn diese verbraucht sind oder der Artikel längere Zeit nicht verwendet wird.
- Benutzen Sie keine verschiedenen Batterie-Typen, -Marken, keine neuen und gebrauchten Batterien miteinander oder solche mit unterschiedlicher Kapazität, da diese auslaufen und somit Schäden verursachen können.
- Beachten Sie die Polarität (+/-) beim Einlegen.
- Tauschen Sie alle Batterien gleichzeitig aus und entsorgen Sie die alten Batterien vorschriftsmäßig.
- Warnung! Batterien dürfen nicht geladen oder mit anderen Mitteln reaktiviert, nicht auseinandergenommen, nicht ins Feuer geworfen oder kurzgeschlossen werden.
- Bewahren Sie Batterien immer außerhalb der Reichweite von Kindern auf.
- Verwenden Sie keine wiederaufladbaren Batterien!
- Reinigung und Benutzer-Wartung dürfen nicht von Kindern ohne Beaufsichtigung durchgeführt werden.
- Reinigen Sie bei Bedarf und vor dem Einlegen die Batterie- und Gerätekontakte.

- Setzen Sie die Batterien keinen extremen Bedingungen aus (z. B. Heizkörper oder direkte Sonneneinstrahlung). Es besteht ansonsten erhöhte Auslaufgefahr.
- Batterien können beim Verschlucken lebensgefährlich sein. Bewahren Sie deshalb Batterien für Kleinkinder unerreichbar auf. Wurde eine Batterie verschluckt, muss sofort medizinische Hilfe in Anspruch genommen werden.

Gefahr!

- Gehen Sie mit einer beschädigten oder auslaufenden Batterie äußerst vorsichtig um und entsorgen Sie diese umgehend vorschriftsmäßig. Tragen Sie dabei Handschuhe.
- Wenn Sie mit Batteriesäure in Berührung kommen, waschen Sie die betreffende Stelle mit Wasser und Seife. Gelangt Batteriesäure in Ihr Auge, spülen Sie es mit Wasser aus und begeben Sie sich umgehend in ärztliche Behandlung!
- Die Anschlussklemmen dürfen nicht kurzgeschlossen werden.

Verwendung

Lesen Sie die folgenden Tipps, bevor Sie mit dem Malen beginnen.

WARNUNG! Farben können hartnäckige Flecken hinterlassen. Tragen Sie beim Malen einen Overall oder alte Kleidung und decken Sie Fußböden und Möbel ab!

- Verwenden Sie stets eine geeignete wasserdichte Unterlage zum Schutz von Oberflächen, wie z. B. Tischplatten, Bodenbelägen o. ä..
- Achten Sie darauf, dass der Artikel nicht in Kontakt mit Textilien, wie z. B. Kleidung, Teppichen, Polstermöbeln o. ä., kommt.
- Verschließen Sie die Farbtöpfe nach jeder Verwendung.
- Waschen Sie sich nach jeder Verwendung des Artikels gründlich die Hände.

- Reinigen Sie Pinsel nach jeder Verwendung. Achten Sie beim Malen auf ausreichend Licht und Platz. Malen Sie nur an einem gut belüfteten Ort.

Aufbau

1. Legen Sie die Batterien in das LED-Modul (7) ein.
2. Stecken Sie ihr Motiv (1) in die beiden großen Schlitz des Standfußes (2), sodass die unbemalte Seite zu den kleineren Schlitz zeigt (Abb. B).
3. Stecken Sie die beiden doppelten Teile (3) und (4) zu einem Kästchen zusammen, wie in Abb. B gezeigt.
4. Drücken Sie das Kästchen in die kleineren Schlitz hinter dem Motiv.
5. Verbinden Sie das LED-Kabel mit dem LED-Modul am Verbindungsstück (Abb. C).
6. Fädeln Sie das LED-Kabel (8), angefangen von hinten, durch die Löcher im Motiv.

Hinweis: Achten Sie darauf, dass sich die Enden jeweils auf der unbemalten Seite des Motivs befinden.

7. Stellen Sie das LED-Modul in das Kästchen (Abb. D).

Licht ein- und ausschalten (Abb. C)

Drücken Sie den Knopf (7b) einmal, um das Licht einzuschalten. Um das Licht auszuschalten, drücken Sie den Knopf erneut.

Batterien einlegen/wechseln

ACHTUNG! Beachten Sie folgende Anweisungen, um mechanische und elektrische Beschädigungen zu vermeiden.

Zwei Batterien liegen dem Artikel bei, die Sie vor der ersten Nutzung aus der Verpackung nehmen und in den Artikel einlegen können.

Sollten die Batterien nicht mehr funktionieren, können Sie diese auswechseln.

Hinweis: Für das Öffnen des Deckels benötigen Sie einen Kreuzschlitz-Schraubendreher (nicht im Lieferumfang enthalten).

1. Lösen Sie die Schraube (7c) am LED-Modul (7) mithilfe eines Kreuzschlitz-Schraubendrehers und entfernen Sie den Deckel (7a) vom Batteriegehäuse (Abb. C).
2. Entnehmen Sie vorsichtig die leeren Batterien (9) und tauschen Sie diese gegen neue Batterien aus (Abb. C).

Hinweis: Achten Sie auf die Plus-/Minus-Pole der Batterien und auf das korrekte Einsetzen.

Die Batterien müssen sich komplett in der Batteriehalterung befinden.

3. Verschließen Sie das Batteriegehäuse wieder mit dem Deckel (7a) (Abb. C).

Lagerung, Reinigung

Lagern Sie den Artikel bei Nichtbenutzung immer ausgeschaltet, trocken und sauber bei Raumtemperatur. Entfernen Sie eventuelle Rückstände auf Gegenständen mit Wasser und einem milden Reinigungsmittel. Reinigen Sie Pinsel nach jeder Verwendung. Vor Hitze und direkter Sonneneinstrahlung schützen.

WICHTIG! Nie mit scharfen Reinigungsmitteln reinigen. Nur mit einem feuchten Reinigungstuch von außen reinigen und anschließend trockenwischen.

Hinweise zur Entsorgung



Werfen Sie Ihren Artikel, wenn er ausgedient hat, im Interesse des Umweltschutzes nicht in den Hausmüll, sondern führen Sie ihn einer fachgerechten Entsorgung zu. Über Sammelstellen und deren Öffnungszeiten können Sie sich bei Ihrer zuständigen Verwaltung informieren.

Defekte oder verbrauchte Batterien/Akkus müssen gemäß Richtlinie 2006/66/EG und deren Änderungen recycelt werden. Geben Sie Batterie/Akkus und/oder den Artikel über die angebotenen Sammeleinrichtungen zurück. Verpackungsmaterialien, wie z. B. Folienbeutel, gehören nicht in Kinderhände.

Bewahren Sie das Verpackungsmaterial für Kinder unerreichbar auf.



Umweltschäden durch falsche Entsorgung der Batterien/Akkus! Batterien/Akkus dürfen nicht über den Hausmüll entsorgt werden.

Sie können giftige Schwermetalle enthalten und unterliegen der Sondermüllbehandlung. Die chemischen Symbole der Schwermetalle sind wie folgt: Cd = Cadmium, Hg = Quecksilber, Pb = Blei. Geben Sie deshalb verbrauchte Batterien/Akkus bei einer kommunalen Sammelstelle ab.



Entsorgen Sie den Artikel und die Verpackung umweltschonend.



Beachten Sie die Kennzeichnung der Verpackungsmaterialien bei der Abfalltrennung, diese sind gekennzeichnet mit Abkürzungen (a) und Nummern (b) mit folgender Bedeutung: 1-7: Kunststoffe/20-22: Papier und Pappe/80-98: Verbundstoffe.

Der Artikel und die Verpackungsmaterialien sind recycelbar, entsorgen Sie diese getrennt für eine bessere Abfallbehandlung. Das Triman-Logo gilt nur für Frankreich. Möglichkeiten zur Entsorgung des ausgedienten Artikels erfahren Sie bei Ihrer Gemeinde- oder Stadtverwaltung.

Serviceabwicklung

IAN: 404376_2110

DE Kundenservice Deutschland

Tel.: 0800-5435111

E-Mail: deltasport@lidl.de

AT Service Österreich

Tel.: 0820 201 222 (0,15 EUR/Min.)

E-Mail: deltasport@lidl.at

CH Service Schweiz

Tel.: 0800 56 44 33

E-Mail: deltasport@lidl.ch



DELTA-SPORT HANDELSKONTOR GMBH

Wragekamp 6 • DE-22397 Hamburg
GERMANY

 05/2022

Delta-Sport-Nr.: BS-11017, BS-11018, BS-11019,
BS-11020

03.09.2022 / PM 1:04

IAN 404376_2110

6 D