



BENCH GRINDER WITH BELT SANDER PSBS 240 C2

(DK)

BÆNKBÅNDSLIBER

Oversættelse af den originale driftsvejledning

(NL) (BE)

STAANDE BANDSCHUURMACHINE

Vertaling van de originele gebruiksaanwijzing

(FR) (BE)

PONCEUSE STATIONNAIRE À BANDE

Traduction des instructions d'origine

(DE) (AT) (CH)

STAND-BANDSCHLEIFER

Originalbetriebsanleitung

IAN 303736

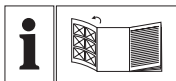

DK

Før du læser, vend siden med billeder frem og bliv bekendt med alle apparatets funktioner.

FR BE

Avant de lire le mode d'emploi, ouvrez la page contenant les illustrations et familiarisez-vous ensuite avec toutes les fonctions de l'appareil.

NL BE

Vouw vóór het lezen de pagina met de afbeeldingen open en maak u vertrouwd met alle functies van het apparaat.

DE AT CH

Klappen Sie vor dem Lesen die Seite mit den Abbildungen aus und machen Sie sich anschließend mit allen Funktionen des Gerätes vertraut.

DK	Oversættelse af den originale driftsvejledning	Side	4
FR / BE	Traduction des instructions d'origine	Page	18
NL / BE	Vertaling van de originele gebruiksaanwijzing	Pagina	35
DE / AT / CH	Originalbetriebsanleitung	Seite	51

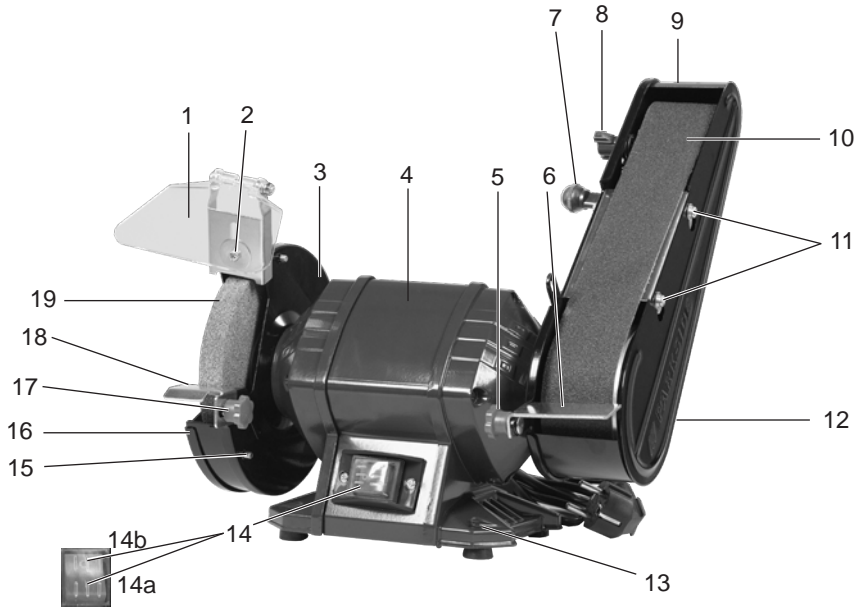
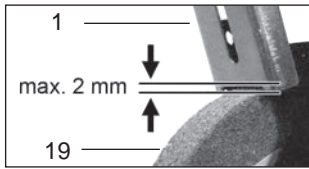
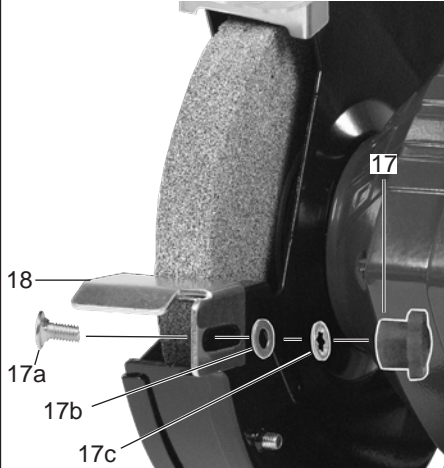
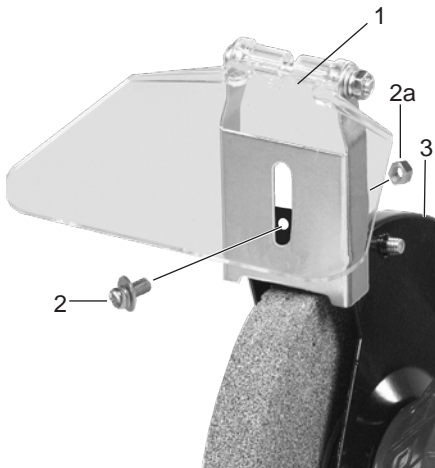
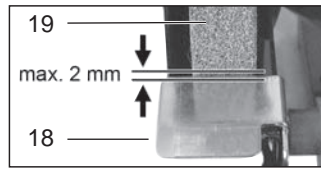
A**B****C**

Indhold

Introduktion	4
Anvendelsesformål	4
Generel beskrivelse	5
Leveringsomfang	5
Funktionsbeskrivelse	5
Oversigt	5
Tekniske data	6
Sikkerhedsinformationer	6
Symboler og billedtegn	6
Generelle sikkerhedsanvisninger	7
Videreførende sikkerhedsinformationer	8
Restrisici	9
Monteringsvejledning	10
Montering/indstilling af gnistbeskyttelse	10
Montering/indstilling af emneholder	10
Fastskrubning af sliberen på arbejdsbordet	10
Betjening	10
Tænd/sluk	11
Slibning med slibeskiven	11
Båndslibning	12
Udskiftning af slibebånd	12
Udskiftning af slibeskive	12
Rengøring og vedligeholdelse	13
Rengøring	13
Vedligeholdelse	13
Opbevaring	13
Bortskaffelse/miljøbeskyttelse ...	14
Reserve dele / Tilbehør	14
Fejlsøgning	15
Garanti	16
Reparations-service	17
Service-Center	17
Importør	17
Oversættelse af den originale CE-konformitetserklæring	67
Ekspllosionstegning	73

Introduktion

Hjertelig tillykke med købet af dit nye apparat. Du har besluttet dig for et produkt af højeste kvalitet.

Dette apparats kvalitet blev kontrolleret under produktionen og det blev underkastet en slutkontrol. Dermed er dit apparats funktionsevne garanteret.



Betjeningsvejledningen er bestanddel af dette produkt. Den indeholder vigtige informationer vedrørende sikkerhed, brug, vedligeholdelse og bortskaffelse. Gør dig inden brugen af produktet fortrolig med alle betjenings- og sikkerhedsinformationer. Benyt kun produktet som beskrevet og kun til de anførte indsatsområder. Opbevar vejledningen godt og lad alle dokumenter følge med ved videregivelse af produktet til tredje.

Anvendelsesformål

Den stationære båndsliber er en stationær slibemaskine til grov- og finslibning af metal, træ og plast. Den er egnet til afgratning, rustfjernelse og slibning.

Værktøjet er ikke beregnet til andre anvendelsesformer (f.eks. slibning med ikke egnet slibeværktøj, slibning med et kølemiddel, slibning eller skæring af sundhedsskadelige materialer som asbest).

Apparatet er kun beregnet til hobbymæssig brug. Der er ikke konstrueret til permanent erhvervmæssig brug.

Maskinen må kun anvendes af voksne.

Unge over 16 år må kun anvende maskinen under opsyn af en voksen.

Producenten påtager sig intet ansvar for skader, der forårsages på grund af ukorrekt brug eller forkert betjening.

Generel beskrivelse

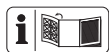

Illustrationerne finder du på de forreste og bagerste foldesider.

Leveringsomfang

Kontrollér indholdet ved udpakningen af maskinen. Bortskaf indpakningsmaterialet forskriftsmæssigt.

- Apparat
- Transparent gnistbeskyttelse (A 1)
- Justeringskrue til gnistbeskyttelse (A 2)(1 stjerneskruer inkl. fjederring og underlagsskive samt møtrik)
- 2 arbejdsemnestøtter (A 6/18) med monteringsmateriale (2 stjernemøtrikker (A 5/17), 2 skrue, 2 underlagsskiver, 2 tandskiver)
- 2 reserveslibebånd (1x K*80, 1x K*120)
- Betjeningsvejledning
 - * Kornstørrelse (slibebånd)

Funktionsbeskrivelse

Den stationære båndsliber er en kombimaskine, der er udstyret med en slibeskive og et justerbart slibebånd. Til beskyttelse af brugeren er sliberen udstyret med gnistbeskyttelse og beskyttelsesskærme. Betjeningsdelenes funktion forklares i de efterfølgende beskrivelser.

Oversigt

- A 1 Gnistbeskyttelse (todelt)
- A 2 Justeringskrue til gnistbeskyttelse
- 3 Beskyttelsesskærm til slibeskive
- 4 Motorhus
- 5 Stjernemøtrik til montering af emneholder, slibebånd
- 6 Emneholder, slibebånd
- 7 Spændearm, slibebånd
- 8 Justeringskrue bånd
- 9 Beskyttelsesskærm, slibebånd
- 10 Slibebånd
- 11 Fastspændingsskrue til slibebandsafdækning
- 12 Slibebandsafdækning
- 13 Huller til bordmontage
- 14 Tænd/sluk kontakt
 - 14a Tændknap
 - 14b Slukknap
- 15 Fastspændingsskrue til slibeskiveafdækning
- 16 Slibeskiveafdækning
- 17 Stjernemøtrik til montering/justering af emneholder, slibeskive
- 18 Emneholder, slibeskive
- 19 Slibeskive

- F 20 Øvre (a) og nedre (b) løberulle

Tekniske data

Bænkbandsliber PSBS 240 C2

Nominal spænding (U) 230 V~, 50 Hz

Effekforbrug (P) 240 W (S2 30 min)*

Kapslingsklasse..... I

Beskyttelsestype IPXO

Beregnet tomgangs-

omdrejningstal n_0 2950 min⁻¹

Slibeskive

Udvendig diameter..... Ø 150 mm

Boring Ø 12,7 mm

Tykkelse 20 mm

Kornstørrelse 36

Omløbshastighed v_0 max. 23 m/s

Slibebånd

Dimension 50 x 686 mm

Kornstørrelse 80/120

Omløbshastighed v_0 15 m/s

Vægt (inkl. tilbehør) ca. 7,1 kg

Lydtryksniveau

(L_{pA}) 80 dB (A); K_{pA} = 3 dB

Lydeffektniveau

(L_{WA}) 93 dB(A); K_{WA} = 3 dB

Samlet vibrationsværdi (a_{h1}) ≤ 2,5 m/s²

* Efter uafbrudt drift i 30 minutter følger en driftspause, indtil sliberens temperatur afviger mindre end 2 K (2°C) fra rumtemperaturen.

LStøj- og vibrationsværdier blev målt i henhold til de angivne standarder og bestemmelser i overensstemmelseserklæringen.

Den anførte svingningsemissionsværdi blev målt iht. en standardiseret prøvemethode og kan anvendes til sammenligning af et el-værktøj med et andet.

Den anførte svingningsemissionsværdi kan også anvendes til en indledende vurdering af afbrydelsen.



Advarsel:

Svingningsemissionsværdien kan adskille sig fra den angivne værdi under brugen af el-værktøjet, afhængig af den måde som værktøjet bruges på.

Der er nødvendigt af fastlægge forholdsregler til beskyttelse af brugeren, der beror på en vurdering af afbrydelsen under de faktiske brugsbetingelser (derved skal der tages hensyn til alle driftscyklussens dele, dvs. også tider, hvor værktøjet er slukket og tider, hvor det er tændt, men kører uden belastning).

Sikkerhedsinformationer



OBS! Ved brug af elværktøj skal følgende grundlæggende sikkerhedsforanstaltninger overholdes til beskyttelse mod elektrisk stød, fare for tilskadecomst og brandfare. Læs disse anvisninger, før du tager elværktøjet i brug, og opbevar sikkerhedsanvisningerne sikkert.

Symboler og billedtegn

Symboler på maskinen:



OBS!



Risiko for kvæstelser på grund af roterende værktøj! Hold hænderne på afstand



Fare pga. elektrisk stød!
Tag strømstikket ud af stikdåsen før vedligeholdelses- eller reparationsarbejder.



Læs betjeningsvejledningen.



Bær høreværn.



Bær øjenværn.



Bær åndedrætsværn.



Fare for snitkvæstelser!
Brug snitsikre handsker.



Brug ikke en defekt slibeskive.



Apparater må ikke bortskaffes med husholdningsaffald.



Dimensioner for slibeskive



Dimensioner for slibebånd

Billedtegn i vejledningen:



Faretegn med angivelser til forebyggelse af person- eller materiel skade.



Påbudstegn (i stedet for udråbstegnet er påbuddet forklaret) med angivelser til forebyggelse af skader.



Henvisningstegn med informationer til bedre omgang med apparatet.

Generelle sikkerhedsanvisninger

Sikkert arbejde:

- **Hold orden i dit arbejdsområde.**
Uorden i arbejdsområdet kan medføre ulykker.
- **Vær opmærksom på påvirkninger fra omgivelserne.**
 - Udsæt ikke elværktøjer for regn.
 - Brug ikke elværktøjer i fugtige eller våde omgivelser.
 - Sørg for en god belysning på ar-

bejdspladsen.

- Benyt ikke elværktøjer, hvor der er brand- eller eksplosionsfare.
- **Beskyt dig mod elektrisk stød.**
Undgå at berøre dele med jordforbindelse (fx rør, radiatorer, komfurer, køleaggregater).
- **Hold andre personer væk.**
Lad ikke andre personer især børn, berøre elværktøjet eller kablet. Hold dem væk fra dit arbejdsområde
- **Opbevar ubenyttede elværktøjer sikkert.**
Ubenyttede elværktøjer bør opbevares på et tørt, højtliggende eller aflåst sted, uden for børns rækkevidde.
- **Overbelast ikke elværktøjet.**
Du arbejder bedre og mere sikkert inden for det anførte ydelsesområde.
- **Benyt det rigtige elværktøj.**
 - Anvend ingen ydelsessvage maskiner til svære arbejder.
 - Benyt ikke dit elværktøj til formål, hvortil det ikke er beregnet. Benyt fx ikke en rundsav til savning af grene eller brændestykker.
- **Bær egnet beklædning.**
 - Bær ikke løsthængende tøj eller smykker, da disse kan indfanges af de bevægelige dele.
 - Ved udendørsarbejde anbefales det at bruge skridsikkert skotøj.
 - Brug et hårnet ved langt hår.
- **Benyt sikkerhedsudstyr.**
 - Brug en beskyttelsesbrille. Ved ignorering kan der opstå øjenskader som følge af gnister eller slibepartikler.
 - Brug et åndedrætsværn ved støvproducerende arbejder.
- **Tilslut støvudsugningsudstyr.**
Hvis der kan tilsluttes støvudsugnings- og opsamleanordninger, skal du kontrollere, at disse er tilsluttede og at de bruges rigtigt.

- **Brug ikke kablet til formål, hvortil det ikke er beregnet.**

Benyt ikke kablet til at trække stikket ud af stikdåsen med. Beskyt kablet mod varme, olie og skarpe kanter.

- **Sørg for, at emnet er fastspændt.**

Benyt spændeanordninger eller en skruestik til fastholdelse af emnet. Således fastholdes det bedre end i hånden.

- **Undgå abnorme holdninger.** Sørg for at stå sikkert og hold altid balancen.

- **Plej dine værktøjer godt.**

- Hold skæreværktøjer rene og skarpe, for at kunne arbejde bedre og mere sikkert.
- Overhold anvisningerne om smøring og værktøjsskift.
- Kontrollér regelmæssigt elværktøjets tilslutningskabel og lad det udskifte af en autoriseret fagmand, hvis det er beskadiget.
- Kontrollér regelmæssigt forlængerkablet og udskift det, hvis det er beskadiget.
- Hold håndtagene tørre, rene og fri for olie og fedt.

- **Træk stikket ud af stikdåsen...**

...når elværktøjet ikke bruges, inden vedligeholdelse og ved værktøjsskift, som fx savklinge, bor, fræser.

- **Efterlad ikke værktøjsnøgler i værktøjet.**

Kontrollér inden du tænder, at nøgler og indstillingsværktøjer er fjernet.

- **Undgå utilsigtet start.**

Sørg for, at elværktøjets afbryder er slukket når stikkes sættes i stikdåsen.

- **Brug af forlængerkabler uden-dørs.** Udendørs må der kun bruges dertil godkendte og tilsvarende mærkede forlængerkabler.

- **Vær opmærksom.** Vær opmærksom på, hvad du gør. Tænk mig om når du arbejder. Benyt ikke elværktøjet, hvis du er ukoncentreret.

- **Kontrollér elværktøjet for eventuelle beskadigelser.**

- Inden elværktøjet må bruges igen, skal det undersøges omhyggelig om beskyttelsesanordninger eller let beskadigede dele fungerer korrekt og formålsbestemt.
- Kontrollér, om bevægelige dele fungerer korrekt og ikke sidder fast eller om dele er beskadiget. Samtlige dele skal være rigtigt monteret og opfylde alle betingelser, for at garantere en korrekt brug.
- Beskadigede beskyttelsesanordninger skal repareres eller udskiftes formålsbestemt på et autoriseret værksted, såfremt der ikke står andet i vejledningen.
- Beskadigede afbrydere skal udskiftes på et kundeserviceværksted.
- Benyt ikke elværktøjer, hvor afbryderen ikke lader sig tænde- og slukke.

- **OBS!** Brug af andre værktøjer og andet tilbehør kan medføre kvæstelser.
- **Lad dit elværktøj reparere af en elektriker.**

Dette elværktøj svarer til de relevante sikkerhedsbestemmelser. Reparationer må udføres på et specialværksted, hvor der benyttes originale reservedele; da der ellers kan opstå risici for brugeren.

Videreførende sikkerhedsinformationer

- Slut kun sliberen til en stikkontakt med fejlstrømsrelæ (HPFI-relæ) med en dimensioneret fejlstrøm på højst 30 mA.
- Hold elkabel og forlængerledning væk fra slibeskiven. Tag straks strømstikket ud af stikdåsen ved skader eller gennemskæring. Rør ikke ved ledningen, før den er taget ud af stikdåsen. Fare for elektrisk stød.

- Udskiftning af stikket eller ledningen skal altid udføres af producenten af elværktøjet for at undgå fare.
- Start først sliberen, når den er monteret sikkert på arbejdsfladen.
- Af hensyn til din egen sikkerhed bør du kun bruge tilbehør og ekstra værktøj, som er angivet i betjeningsvejledningen, eller som er anbefalet eller angivet af producenten af værktøjet.
- Brug kun slibeværktøj, som er anbefalet af producenten. Brug ikke savklinger. Vær sikker på, at målene passer til elværktøjet.
- Anvend kun slibeskiver, hvis påtrykte omdrejningstal er mindst lige så højt som omdrejningstallet angivet på værktøjets typeskilt.
- Foretag en visuel kontrol af slibeskiven før den tages i brug. Anvend ikke beskadigede eller deformede slibeskiver. Udskift slidte slibeskiver.
- Brug aldrig sliberen uden gnistbeskyttelse og beskyttelseskærme. Juster gnistbeskyttelsen jævnlige for at udligne slitagen af slibeskiven (afstand maks. 2 mm).
- Udskift senest slibeskiven, når gnistbeskyttelsen og emneholderen ikke længere kan justeres til en afstand på maks. 2 mm.
- Sørg for, at de gnister, som opstår ved slibning, ikke kan fremkalde en fare, f.eks. ramme personer eller antænde antændelige stoffer.
- Ved slibning, børstning og skæring skal der altid bruges beskyttelsesbriller, beskyttelseshandsker, åndedrætsværn og høreværn.
- Hold aldrig fingrene mellem slibeskive og gnistbeskyttelse eller i nærheden af beskyttelseskærmen. Der er fare for klemning.
- Sliberens roterende dele kan af funktionsmæssige årsager ikke dækkes til. Arbejd derfor med omtanke og hold altid emnet godt fast for at undgå, at det skrider, da dette kan medføre, at hænderne kommer i kontakt med slibe-båndet eller slibeskiven..
- Emnet bliver varmt under slibning. Rør ikke ved det forarbejdede sted, lad det køle af. Der er fare for forbrændinger. Brug ikke kølemiddel eller lignende.
- Arbejd ikke med sliberen, hvis du er træt eller efter indtagelse af alkohol eller tabletter. Indlæg altid en arbejds pause i god tid.
- Sluk sliberen og tag strømstikket ud
 - for at løse et blokeret indsatsværktøj,
 - hvis ledningen er beskadiget eller fil-tret sammen,
 - ved usædvanlig støj.

Restrisici

Også hvis du betjener dette elværktøj korrekt, vil der altid være restrisici. Følgende risici kan optræde i forbindelse med dette elværktøjs konstruktion og udførelse:

- a) Lungeskader, hvis der ikke bæres egnet åndedrætsværn.
- b) Høreskader, hvis der ikke bruges et egnet høreværn.
- c) Skader på helbredet pga
 - berøring af slibeværktøjerne i det ikke afskærmede område;
 - udslyngning af dele fra emner eller beskadigede slibeskiver.
- d) Sundhedsskader, der stammer fra hånd/arm vibrationer, hvis apparatet bruges i længere tid eller ikke bruges og vedligeholdes korrekt.



Advarsel! Dette elværktøj genererer et elektromagnetisk felt under brugen. Dette felt kan under visse

omstændigheden påvirke aktive eller passive medicinske implantater. For at reducere risikoen for alvorlige eller dødelige kvæstelser, anbefaler vi personer med medicinske implantater at konsultere deres læge eller producenten af det medicinske implantat, inden de bruger maskinen.

Monteringsvejledning



Pas på! Fare for kvæstelser!

- Sørg for at have nok plads til arbejdet og udsæt ikke andre personer for fare.
- Fastgør altid sliberen ved hjælp af skruer med tilstrækkelig længde og styrke på arbejdsfladen for ikke at miste kontrollen over sliberen.
- Før idriftsættelse skal alle afdækninger og beskyttelsesanordninger være monteret korrekt.
- Træk strømstikket ud, før du foretager indstillinger på sliberen.

Montering/indstilling af gnistbeskyttelse

B

1. Skru gnistbeskyttelsen (2) fast på beskyttelseskærmen (3) ved hjælp af justeringsskruen (2) og møtrikken (2a).
Hertil skal du bruge en skrue-trækker og skruenøgle og en ringnøgle, som du holder imod med.
2. Indstil gnistbeskyttelsen (1) med justeringsskruen (2): Afstanden mellem slibeskive (19) og gnistbeskyttelse må maksimalt være 2 mm (se lille billede).



Juster jævnligt gnistbeskyttelsen for at udligne slitagen af slibeskiven (afstand maks. 2 mm).

C

D

Montering/indstilling af emneholder

1. Skru emneholderen (6/18) fast på maskinen.
Slibebåndet har to mulige positioner (se **D** A + B).
2. Anvend de medfølgende skruer (5a/17a), underlagsskiver (5b/17b), tandskiver (5c/17c) og stjernemøtrikker (5/17).
3. Indstil slibeskivens (19) emneholder ved hjælp af stjernemøtrikken (17): Afstanden mellem slibeskive (19) og emneholder må maksimalt være 2 mm (se lille billede).



Juster jævnligt emneholderen for at udligne slitagen af slibeskiven (afstand maks. 2 mm).

Fastskruning af sliberen på arbejdsbordet

E

Skru sliberen fast på arbejdsfladen med 4 skruer og møtrikker. Før skruerne gennem de 4 huller (13) på sliberens sokkel



Skruerne og møtrikkerne til monteringen er ikke en del af leveringen.

Betjening



Pas på! Fare for kvæstelser!

- Før du går i gang med arbejdet, skal netstikket altid tages ud af stikkontakten.

- Anvend kun slibeskiver og tilbehør som anbefales af producenten. Brugen af andet indsatsværktøj og andet tilbehør kan udsætte dig for kvæstelsesfare.
- Anvend kun slibeværktøj med oplysninger om producent, bindingstype, mål og tilladt omdrejningstal.
- Anvend kun slibeskiver, hvis påtrykte omdrejningstal er mindst lige så højt som omdrejningstallet angivet på værktøjets typeskilt.
- Anvend ikke knækkede, sprækkede eller på anden vis beskadigede slibeskiver.
- Brug aldrig sliberen uden beskyttelsesanordninger.
- Brug altid beskyttelsesbriller, også når der forefindes gnistbeskyttelse.
- Kontroller slibeskiven før anvendelse:
- Kontroller afstanden mellem gnistbeskyttelsen og slibeskiven samt emneholderen og slibeskiven (afstand maks. 2 mm).
- Så snart gnistbeskyttelsen og emneholderen ikke længere kan indstilles til maks. 2 mm til slibeskiven, skal slibeskiven udsiftes.
- Start først sliberen, når den er monteret sikkert på arbejdsfladen.



Hold hænderne væk fra slibeskiven og slibebandet, når sliberen kører. Der er fare for kvæstelser.

Tænd/sluk



Vær opmærksom på at spændingen for strømtilførslen stemmer overens med typeskiltet på sliberen.



Tilslut sliberen til netspændingen.

1. Tryk på tændknappen „I“ (A 14a), for at starte sliberen.
2. Tryk på slukknappen „O“ (A 14b), for at slukke sliberen.

Vent til sliberen har nået sit maks. omdrejningstal efter opstart. Begynd først derefter med slibningen.



Slibeskiven fortsætter med at køre, efter at sliberen er slukket. Der er fare for kvæstelser.

Testkørsel:

Udfør en testkørsel i mindst 1 minut uden belastning før det første arbejde og efter hver udskiftning af slibeskive. Sluk straks sliberen, hvis slibeskiven kører urundt, betydelige svingninger opstår eller usædvanlig støj kan høres.

Slibning med slibeskiven



Klap gnistbeskyttelsen (A 1) ned i forbindelse med slibning for at undgå tilskadekomst som følge af gnistdannelse.



Pilen på beskyttelseskappen (A 3) viser slibeskvens omdrejningsretning.

- Læg emnet på emneholderen (A 18) og før langsomt emnet mod slibeskiven (A 19) i den ønskede vinkel.

- Flyt emnet lidt frem og tilbage for at opnå et optimal sliberesultat. Slibeskiven slides på denne måde ensartet. Lad emnet køle af ind i mellem

Båndslibning

i Pilen på beskyttelseskappen (A 9) viser slibebåndets omdrejningsretning.

- Hold emnet godt fast under slibning, og udøv ikke kraftigt tryk.
- Flyt emnet lidt frem og tilbage for at forhindre en ensidig slitage af slibebåndet.
- Slib altid træstykkerne i åringens retning for at undgå træsplinter.

Udskiftning af slibebånd

- F**
1. Løsn de 3 fastgørelsesskruer (11), og tag slibebandsafdækningen (12) af.
 2. Tryk spændearmen (7) ned, og træk slibebåndet (10) af.
 3. Anbring det nye slibebånd (10) centralt på den øvre (20a) og nedre (20b) løberulle og slip spændearmen (7).
 4. Tryk spændearmen (7) og monter slibebandsafdækningen (12).

Indstilling af båndløb:

5. Båndløbets nøjagtighed indstilles ved at dreje på stilleskruen (21) med en skruetrækker.
6. Kontrollér båndløbet ved at dreje slibebåndet med hånden.

Udskiftning af slibeskive



Anvisninger til udskiftning:

- Brug aldrig sliberen uden beskyttelsesanordninger.
- Vær sikker på, at omdrejningstallet angivet på slibeskiven (A 19) er det samme som eller højere end sliberens beregnede tomgangshastighed.
- Vær sikker på, at slibeskivens mål passer til sliberen.
- Brug kun fejlfrie slibeskiver (klangprøve: når der slås på slibeskiven med en plastikhammer, høres der en klar klang).
- Udbor ikke en for lille boring i slibeskiven.
- Anvend ikke separate reduceringsbøsninger eller adaptere for at få slibeskiver med stort hul til at passe.
- Brug ikke savklinger.
- Kun de medfølgende spændeflanger må anvendes til at spænde slibeværktøjet. Mellemlagene mellem spændeflange og slibeværktøj skal bestå af elastiske stoffer som f.eks. gummi, blødt pap osv.
- Monter sliberen komplet igen efter udskiftning af slibeskiven.



Sluk sliberen og tag strømstikket ud. Lad sliberen køle af.



Bær beskytteshandsker ved skift af slibeskiven for at undgå snit



- G**
1. Tag gnistbeskyttelsen (A 1) af (se "Montering/indstilling af gnistbeskyttelse").
 2. Løsn de 3 fastspændingsskruer (15) og tag slibeskiveafdækningen (16) af.

3. Løsn fastspændingsskruerne (F 11) og tag slibebåndsafdækningen (F 12) af (se "Udskiftning af slibebånd").
4. Skru slibeskivemøtrikken (19a) af med uret ved at holde imod med møtrikken på den overfor liggende løberulle på slibebåndet (se lille billede).
5. Tag spændeflangeren (19b) og slibeskive (19) af
6. Sæt den nye slibeskive (19) og spændeflangeren på, og skru slibeskivemøtrikken (19a) på mod uret ved håndkraft.
7. Skru slibeskiveafdækningen (16) på.
8. Indstil gnistbeskyttelsen (A 1) og emneholderen (A 18) Afstanden til slibeskiven (19) må maksimalt være 2 mm (se „Monteringsvejledning“)



Slibeskivemøtrikken må ikke spændes for hårdt, da slibeskive og møtrik derved kan knække.

9. **Testkørsel:** Udfør en testkørsel i mindst 1 minut uden belastning før det første arbejde og efter hver udskiftning af slibeskive. Sluk straks sliberen, hvis slibeskiven kører urundt, betydelige svingninger opstår eller usædvanlig støj kan høres

Rengøring og vedligeholdelse



Træk strømstikket ud før al indstilling, vedligeholdelse eller reparation.



Arbejde, som ikke er beskrevet i denne betjeningsvejledning, skal udføres af et specialværksted. Anvend kun originaldele. Lad redskabet køle af før al service- og rengøringsarbejde. Der er fare for forbrænding!

Før hver brug skal værktøjet kontrolleres for tydelige mangler, som løse, slidte eller beskadigede dele og at skruer eller andre dele sidder rigtigt. Kontrollér især slibeskiven (A 19). Udskift beskadigede dele.

Rengøring



Brug ingen rengørings- eller opløsningsmidler. Kemiske substanser kan angribe værktøjets plastikdele. Rengør aldrig værktøjet under rindende vand.

- Rengør værktøjet grundigt efter hver brug.
- Rengør ventilationsåbningerne og overfladen af sliberen med en blød børste, en pensel eller en klud

Vedligeholdelse

Sættet er vedligeholdelsesfrit.

Opbevaring

- Opbevar maskinen et tørt og støvbeskyttet sted uden for børns rækkevidde.
- Slibeskiver skal opbevares tørt og på højkant og må ikke stables.



Bortskaffelse/ miljøbeskyttelse

Aflever maskine, tilbehør og emballage til miljøvenligt genbrug.



Apparater må ikke bortskaffes med husholdningsaffald.

- Aflever apparatet på en genbrugsstation. De anvendte plast- og metaldele kan sorteres efter materiale og således afleveres til genbrug. Spørg i denne forbindelse vort Service-Center.
- Vi bortskaffer dine defekte indsendte apparater gratis.

Reserve dele / Tilbehør

Reserve dele og tilbehør kan bestilles på www.grizzly-service.eu

Hvis du ikke har internet, kan du også henvende dig telefonisk til vores servicecenter (se „Service-Center“, side 17). Hav de nedenfor anførte bestillingsnumre klar.

Pos. Betjenings- vejledning	Pos. Eksplosions- tegning	Betegnelse	Bestillings- numre
A 1,2	62-67	Gnistbeskyttelse med justeringsskrue	91103042
A 10	34	Slibebånd K* 60	91103048
		Slibebånd K* 80	91103044
		Slibebånd K* 80, pakke med 5 stk	91103046
		Slibebånd K* 120	91103049
		Slibebåndssæt (K* 60/80/120)	91103050
A 14	49+50+71	Tænd-/Sluk-kontakt	91103041
G 19	57	Slibeskive	91103553
G 19a,19b	58+59	Slibeskivemøtrik, spændeflange	91103040

* Kornstørrelse (slibebånd)

Fejlsøgning



Træk strømstikket ud før al arbejde på sliberen. Fare pga. elektrisk stød!

Problem	Mulig årsag	Fejlafhjælpning
Apparatet starter ikke	Der er ingen strøm Hussikringen slår fra	Lad en elektriker kontrollere eller reparere stikkontakt, elkabel, ledning og strømstik, kontrollér hussikringen.
	Tænd-/slukknop (A 14) defekt	Reparation via kundeservice
	Motor defekt	
Slibeværktøj bevæger sig ikke, selvom motoren kører	Slibeskivemøtrikken (G 19a) er løs	Stram slibeskivemøtrik (se "Udskiftning af slibeskive")
	Slibebåndet (A 10) er løst	Forøg slibebåndets spænding (se „Udskiftning af slibebånd“)
Drevet er blokeret	Slibebåndet (A 10) blokerer drevet	Genmonter slibebåndet (se „Udskiftning af slibebånd“)
	Arbejdsemne, rester af arbejdsemnet eller rester af slibeværktøjet blokerer drev	Fjern blokeringer
Motor bliver langsommere og går i stå	Sliberen overbelastes af arbejdsemnet	Reducér trykket på slibeværktøjet
		Arbejdsemne uegnet
Slibeskive kører urundt, usædvanlig støj kan høres	Slibeskivemøtrikken (G 19a) er løs	Stram slibeskivemøtrik (se "Udskiftning af slibeskive")
	Slibeskive (A 19) defekt	Udskift slibeskiven
	Gnistbeskyttelse (A 1) eller emneholder (A 6/18) er indstillet forkert	Indstil gnistbeskyttelse eller emneholder (se „Montage“)
Dårlig slibeeffekt	Slibebåndet (A 10) er nedslidt	Udskift slibebåndet

Garanti

Kære kunde!

På dette apparat yder vi 3 års garanti fra købsdato.

Skulle der forekomme defekter på dette produkt har du lovpligtige rettigheder mod sælgeren af produktet. Disse lovpligtige rettigheder bliver ikke indskrænket af den efterfølgende anførte garanti.

Garantibetingelser

Garantien træder i kraft med købsdatoen. Opbevar den originale kassebon godt. Dette bilag kræves som dokumentation for købet. Skulle der indenfor tre år efter dette produkts købsdato optræde en materiale- eller fabriktionsfejl, bliver produktet – efter vores skøn – repareret eller ombyttet gratis. Denne garantiydelse forudsætter, at det defekte apparat og købsbilaget (kassebon) indenfor den tre års frist bliver indsendt og at der vedlægges en kort skriftlig beskrivelse af defekten og hvornår den er optrådt. Hvis defekten er dækket af vores garanti, får du apparatet repareret eller ombyttet. Med reparationen eller ombytningen begynder garantiperioden ikke forfra

Garantiperiode og lovpligtige produktansvarskrav

Garantiperioden bliver ikke forlænget af garantien. Dette gælder også for ombyttede og reparerede dele. Eventuel allerede ved købet eksisterende skader og defekter skal meldes straks efter udpakningen. Efter udløb af garantiperioden forefaldende reparationer er omkostningspligtige.

Garantiens omfang

Apparatet blev produceret meget omhyggeligt efter strenge kvalitetsretningslinjer og kontrolleret grundigt inden det forlod fabrikken.

Garantiydelsen gælder for materiale- eller fabriktionsfejl. Denne garanti gælder ikke for produktdele som er udsat for en normal nedslidning og derfor kan anses som sliddele (f.eks. Slibeskive, slibebånd, spændeflanger) eller for beskadigelser på skrøbelige dele (f.eks. kontakter).

Garantien bortfalder, hvis produktet bliver beskadiget, ikke-formålsbestemt anvendt eller ikke vedligeholdt. For en korrekt brug af produktet skal alle i betjeningsvejledningen anførte anvisninger følges nøje. Anvendelsesformål og handlinger, som der frarådes eller advares imod i betjeningsvejledningen, skal ubetinget undgås.

Produktet er kun beregnet til privat og ikke til erhvervsmæssig brug. Ved misbrug og usagkyndig håndtering vold og ved indgreb, der ikke er foretaget på vores autoriserede servicestede, bortfalder garantien.

Afvikling af et garantitilfælde

For at garantere en hurtig behandling af dit anliggende, bedes du følge følgende henvisninger:

- Hav ved alle forespørgsler kassebonen og identifikationsnummeret (IAN 303736) parat som dokumentation for købet.
- Artikelnummeret fremgår af mærkepladen, en indgravering.
- Skulle der optræde funktionsfejl eller andre defekter bedes du først kontakte den efterfølgende anførte serviceafdeling, **telefonisk** eller pr. **e-mail**. Der får du så yderligere informationer om afviklingen af din reklamation.
- Et som defekt registreret produkt kan du, efter aftale med vores kundeservice og med vedlagt købsbilag (kassebon) samt en kort beskrivelse af, hvori defekten består og hvornår denne defekt er optrådt indsende portofrit til den serviceadresse, som du får meddelt. For

at undgå problemer med modtagelsen og ekstra omkostninger, bedes du ubetinget benytte den adresse, som du får meddelt. Sørg for, at forsendelsen ikke sker ufrankeret, som voluminøs pakke, ekspres eller som en anden specialfor- sendelse. Indsend apparatet inkl. alle ved købet medfølgende tilbehørsdele og sørg for en tilstrækkelig sikker trans- portemballage.

Reparations-service

Du kan lade reparationer, **der ikke er omfattet af garantien**, udføre hos vores ser- vice-filial mod betaling. Denne udfærdiger dig gerne et omkostningsoverslag. Vi kan kun bearbejde apparater, der er indsendt tilstrækkeligt emballeret og fran- keret.

OBS: Indsend dit apparat rengjort og med en beskrivelse af defekten til vores ser- vice-filial.

Ufrankerede - som voluminøs pakke, eks- pres eller som en anden specialfor- sendelse – indsendte apparater bliver ikke modta- get.

Vi bortskaffer dine defekte indsendte appa- ratet gratis.

Service-Center



Service Danmark

Tel.: 32 71 0005

E-Mail: grizzly@lidl.dk

IAN 303736

Importør

Vær opmærksom på, at følgende adresse ikke er en serviceadresse. Kontakt først det ovenfor nævnte servicecenter.

Grizzly Tools GmbH & Co. KG

Stockstädter Straße 20

D-63762 Großostheim

Tyskland

www.grizzly-service.eu

Sommaire

Introduction	18
Fin d'utilisation	18
Description générale	19
Etendue de la livraison	19
Description du fonctionnement	19
Aperçu	19
Caractéristiques techniques	20
Consignes de sécurité	20
Symboles et pictogrammes	20
Consignes de sécurité générales	21
Consignes de sécurité spécifiques	23
Autres risques	24
Montage	25
Monter/régler le pare-étincelles	25
Monter/régler les supports	25
Visser l'appareil sur la table de travail.....	26
Opération	26
Mise en et hors service	26
Poncer avec le disque abrasif	27
Bande abrasive	27
Changez la bande abrasive	27
Changez le disque abrasif	28
Nettoyage et entretien	29
Nettoyage.....	29
Entretien	29
Rangement	29
Élimination et protection de l'environnement	29
Pièces détachées/Accessoires	30
Dépannage	31
Garantie	32
Service Réparations	34
Service-Center	34
Importateur	34
Traduction de la déclaration de conformité CE originale	68
Vue éclatée	73

Introduction

Toutes nos félicitations pour l'achat de votre nouvel appareil. Vous avez ainsi choisi un produit de qualité supérieure. La qualité de l'appareil a été vérifiée pendant la production et il a été soumis à un contrôle final. Le fonctionnement de votre appareil est donc ainsi garanti.



La notice d'utilisation fait partie de ce produit. Elle contient des instructions importantes pour la sécurité, l'utilisation et l'élimination des déchets. Avant d'utiliser ce produit, lisez attentivement les consignes d'emploi et de sécurité. N'utilisez le produit que tel que décrit et uniquement pour les domaines d'emploi indiqués.

Conservez cette notice et remettez-la avec tous les documents si vous cédez le produit à un tiers.

Fin d'utilisation

La ponceuse à bande est une ponceuse sur pied pour le ponçage grossier et fin de métal, bois et plastique. Elle est conçue pour l'ébavurage, le décapage et le ponçage. Cet appareil n'est pas approprié pour tous les autres types d'utilisations (par ex., pour le ponçage avec des aiguillonniers non conformes, le ponçage avec un liquide de refroidissement, le ponçage de matériaux nocifs pour la santé comme l'amiante). L'appareil est conçu pour une utilisation domestique. Il n'est pas destiné à une utilisation commerciale continue. L'appareil est destiné à être utilisé par des adultes. Les jeunes de moins de 16 ans n'ont le droit d'utiliser l'appareil que sous contrôle.

Le fabricant n'est pas responsable des dommages causés par une utilisation autre que celle prévue ou par une fausse commande.

Description générale



Vous trouverez les images correspondantes à l'arrière et à l'avant de ce document, sur la couverture.

Etendue de la livraison

Déballiez l'appareil et contrôlez s'il est complet. Evacuez le matériel d'emballage comme il se doit.

- Appareil
- Pare-étincelles transparent (A 1)
- Vis d'ajustage du pare-étincelles (A 2) (1 vis à empreinte cruciforme avec rondelle élastique, rondelle intermédiaire ainsi qu'un écrou)
- 2 supports (A 6/18) avec matériel de montage (2 écrous en étoile (A 5/17), 2 vis, 2 rondelles intermédiaires, 2 disques dentés)
- 2 x Bande abrasive (1 x G* 80, 1 x G* 120)
- Mode d'emploi
 - * Grain (de la bande abrasive)

Description du fonctionnement

La ponceuse à bande est un appareil combiné, équipée d'une meule et d'une bande abrasive réglable. Pour la protection de l'utilisateur, l'appareil est équipé d'un pare-étincelles et d'un capot de protection. Pour savoir quelles fonctions remplissent les organes, veuillez-vous reporter aux descriptions suivantes.

Aperçu

- A**
- 1 Pare-étincelles (en deux parties)
 - 2 Vis d'ajustage du pare-étincelles
 - 3 Capot de protection du disque abrasif
 - 4 Carter moteur
 - 5 Écrou en étoile pour le montage du support de la bande abrasive
 - 6 Support de la bande abrasive
 - 7 Levier-tendeur de la bande abrasive
 - 8 Vis d'ajustage de bande
 - 9 Capot de protection de la bande abrasive
 - 10 Bande abrasive
 - 11 Vis de fixation pour le couvercle de la bande abrasive
 - 12 Couvercle de la bande abrasive
 - 13 Trou pour montage sur table
 - 14 Interrupteur Marche/Arrêt
 - 14a Interrupteur marche
 - 14b Interrupteur arrêt
 - 15 Vis de fixation pour le couvercle du disque abrasif
 - 16 Couvercle du disque abrasif
 - 17 Écrou en étoile pour le montage/réglage du support du disque abrasif
 - 18 Support du disque abrasif
 - 19 Disque abrasif
- F**
- 20 Galet de roulement supérieur (a) et inférieur (b)

Caractéristiques techniques

Ponceuse stationnaire

à bande **PSBS 240 C2**

Tension

d'entrée nominale (U) 230 V~, 50 Hz

Puissance absorbée (P) 240 W
(S2 30 min)*

Classe de protection I

Type de protection IPX0

Vitesse nominale n_0 2950 min⁻¹ (tr/min)

Disque abrasif

Diamètre extérieur Ø 150 mm

Trou Ø 12,7 mm

Épaisseur 20 mm

Granulation 36

Vitesse de rotation v_0 max. 23 m/s

Bande abrasive

Dimension 50 x 686 mm

Granulation 80/120

Vitesse de rotation v_0 15 m/s

Poids (y compris accessoires) ... env. 7,1 kg

Niveau de pression acoustique

(L_{pA}) 80 dB(A); $K_{pA} = 3$ dB

Niveau de performance sonore (L_{WA})

mesuré 93 dB(A); $K_{WA} = 3$ dB

Valeur totale des vibrations (a_h) $\leq 2,5$ m/s²

* Après un fonctionnement continu pendant 30 minutes, un temps de pause s'ensuit, jusqu'à ce que la température de l'appareil diffère de moins de 2 K (2 °C) de la température ambiante.

Les valeurs de bruit et de vibrations ont été définies conformément aux normes et prescriptions stipulées dans la déclaration de conformité.

La valeur totale de vibrations déclarée a été mesurée conformément à une méthode d'essai normalisée et peut être utilisée pour comparer un outil à un autre.

L'indication du fait que la valeur totale de vibrations déclarée peut également être utilisée pour une évaluation préliminaire de l'exposition.



Avertissement :

L'émission de vibration au cours de l'utilisation réelle de l'outil électrique peut différer de la valeur totale déclarée, selon les méthodes d'utilisation de l'outil .

Essayez de maintenir aussi faible que possible la contrainte que constituent les vibrations. Mesures à titre d'exemple pour réduire la contrainte que constituent les vibrations : porter des gants lors de l'utilisation de l'outil et limiter le temps de travail. Il faut à ce titre tenir compte de toutes les parties du cycle d'exploitation (par exemple les temps au cours desquels l'outil électroportatif est éteint, et ceux au cours desquels il est certes allumé mais fonctionne hors charge).

Consignes de sécurité



ATTENTION ! Lors de l'utilisation d'outils électriques, il convient de toujours respecter les consignes de sécurité de base afin de réduire le risque de feu, de choc électrique et de blessure des personnes, y compris les consignes suivantes. Lisez toutes ces instructions avant d'utiliser cet appareil électrique, et respectez scrupuleusement les consignes de sécurité.

Symboles et pictogrammes

Pictogrammes sur l'appareil



Attention !



Risque de blessures par un outil en rotation ! Tenez vos mains à l'écart.



Risque de décharge électrique !
Débranchez la fiche de la prise de courant avant d'effectuer des travaux d'entretien et de réparation.



Lire la notice d'utilisation!



Portez un casque de protection auditive.



Portez des lunettes de protection.



Portez un équipement de protection respiratoire.



Risque de coupures !
Portez des gants résistant aux entailles.



Ne pas utiliser de disque endommagé.



Les appareils électriques ne doivent pas être jetés à la poubelle de déchets domestiques.



Dimensions disque abrasif



Dimensions bande abrasive

Symboles utilisés dans le mode d'emploi



Symbole de danger et indications relatives à la prévention de dommages corporels ou matériels.



Symbole d'interdiction (l'interdiction est précisée à la place des guillemets) et indications relatives à la prévention de dommages.



Symboles de remarque et informations permettant une meilleure utilisation de l'appareil.

Consignes de sécurité générales

Fonctionnement en toute sécurité :

- **Maintenir la zone de travail propre.** Les zones en désordre et les établis sont propices aux accidents.
- **Tenir compte de l'environnement de la zone de travail.**
 - Ne pas exposer les outils à la pluie. Ne pas utiliser les outils dans des milieux mouillés ou humides. La pénétration d'eau à l'intérieur d'un outil augmentera le risque de choc électrique.
 - Maintenir la zone de travail bien éclairée.
 - Ne pas utiliser les outils en présence de liquides ou de gaz inflammables. Les outils électriques produisent des étincelles qui peuvent enflammer les poussières ou les fumées.
- **Protection contre les chocs électriques.** Eviter tout contact corporel avec des surfaces mises ou reliées à la terre (par exemple canalisations, radiateurs, cuisinières, réfrigérateurs).
- **Maintenir les autres personnes éloignées.** Ne pas laisser les personnes, notamment les enfants, non concernées par le travail en cours, toucher l'outil ou le prolongateur, et les maintenir éloignées de la zone de travail.
- **Entreposer les outils au repos.** Lorsqu'ils ne sont pas utilisés, il convient d'entreposer les outils en un lieu fermé et sec, hors de la portée des enfants.

- **Ne pas forcer l'outil.** Il réalisera mieux le travail et de manière plus sûre au régime pour lequel il a été conçu.
- **Utiliser le bon outil.**
 - Ne pas forcer les petits outils pour qu'ils effectuent le travail d'un outil industriel.
 - Ne pas utiliser les outils à des fins non prévues, par exemple, ne pas utiliser de scies circulaires pour couper des branches d'arbres ou des billes de bois.
L'utilisation de l'outil pour des opérations différentes de celles prévues pourrait donner lieu à des situations dangereuses.
- **Porter des vêtements appropriés.**
 - Ne pas porter de vêtements amples ou de bijoux, car ils peuvent être pris dans des parties en mouvement.
 - Le port de chaussures antidérapantes est recommandé pour les travaux en extérieur.
 - Porter un dispositif de protection des cheveux destiné à contenir les cheveux longs.
- **Utiliser un équipement de protection.**
 - Utiliser des lunettes de sécurité. En cas de non-observation, il y a risque de blessures des yeux à cause des étincelles ou des particules d'affûtage.
 - Utiliser un masque normal ou anti-poussières si les opérations de travail génèrent de la poussière.
- **Connecter l'équipement pour l'extraction des poussières.** Si des dispositifs sont prévus pour le raccordement des équipements pour l'extraction et la récupération des poussières, s'assurer qu'ils sont raccordés et correctement utilisés.
- **Ne pas utiliser le câble/cordon dans de mauvaises conditions.** Ne jamais exercer de saccades sur le câble/cordon afin de le déconnecter de la fiche de prise de courant. Maintenir le câble/cordon à l'écart de la chaleur, de tout lubrifiant et de toutes arêtes vives.
- **Fixation de la pièce à usiner.** Utiliser, dans toute la mesure du possible, des pinces ou un étau afin de maintenir la pièce à usiner. Cette pratique est plus sûre que l'utilisation des mains.
- **Ne pas adopter d'attitude exagérée.** Garder une position et un équilibre adaptés à tout moment.
Cela permet un meilleur contrôle de l'outil dans des situations inattendues.
- **Entretien des outils avec soin.** Le contact avec la lame de coupe peut entraîner de graves blessures.
 - Garder les outils de coupe affûtés et propres pour des performances meilleures et plus sûres.
 - Suivre les instructions de graissage et de remplacement des accessoires.
 - Examiner les câbles/cordons des outils de manière régulière et les faire réparer, lorsqu'ils sont endommagés, par un service d'entretien agréé.
 - Examiner les prolongateurs de manière régulière et les remplacer s'ils sont endommagés.
 - Maintenir les poignées sèches, propres et exemptes de tout lubrifiant et de toute graisse.
- **Déconnecter les outils.** Déconnecter les outils de l'alimentation lorsqu'ils ne sont pas utilisés, avant leur entretien et lors du remplacement des accessoires. De telles mesures de sécurité préventives réduisent le risque de démarrage accidentel de l'outil.

- **Retirer les clés de réglage.** Prendre l'habitude de vérifier si les clés et autres organes de réglage sont retirés de l'outil avant de le mettre en marche. Une clé laissée fixée sur une partie tournante de l'outil peut donner lieu à des blessures de personnes.
- **Éviter tout démarrage intempestif.** S'assurer que l'interrupteur est en position «arrêt» lors de la connexion.
- **Utiliser des câbles de raccord extérieurs.** Utiliser uniquement des prolongateurs destinés à une utilisation extérieure et comportant le marquage correspondant.
- **Rester vigilant, regarder ce que vous êtes en train de faire et faire preuve de bon sens dans votre utilisation de l'outil.** Ne pas utiliser un outil lorsque vous êtes fatigué ou sous l'emprise de drogues, d'alcool ou de médicaments. Un moment d'inattention en cours d'utilisation d'un outil peut entraîner des blessures graves des personnes.
- **Vérifier les parties endommagées.** Cela assurera que la sécurité de l'outil est maintenue.
 - Avant d'utiliser l'outil à d'autres fins, il convient de l'examiner attentivement afin de déterminer qu'il fonctionnera correctement et accomplira sa fonction prévue.
 - Vérifier l'alignement ou le blocage des parties mobiles, ainsi que l'absence de toutes pièces cassées ou de toute condition de fixation et autres conditions, susceptibles d'affecter le fonctionnement de l'outil.
 - Il convient de réparer ou de remplacer correctement un protecteur ou toute autre partie endommagée par un centre d'entretien agréé, sauf

indication contraire dans le présent manuel d'instructions.

- Faire remplacer les interrupteurs défectueux par un centre d'entretien agréé.
- Ne pas utiliser l'outil si l'interrupteur ne permet pas de passer de l'état de marche à l'état d'arrêt.
Vous risquez de vous blesser.
- **Avertissement!** L'utilisation de tout accessoire ou de toute fixation autre que celui ou celle recommandé(e) dans le présent manuel d'instructions peut présenter un risque de blessure des personnes.
- **Faire réparer l'outil par une personne qualifiée.**
Cet outil électrique satisfait les règles de sécurité correspondantes. Il convient que les réparations soient effectuées uniquement par des personnes qualifiées en utilisant des pièces de rechange d'origine. A défaut, cela peut exposer l'utilisateur à un danger important.

Consignes de sécurité spécifiques

- Ne branchez l'appareil qu'à une prise de courant équipée d'un interrupteur de protection contre les courants de court-circuit (interrupteur FI) avec une intensité assignée qui ne dépasse pas 30 mA.
- Tenez le câble secteur et la rallonge à l'écart de la meule de rectification et de la chaîne à scier. En cas d'endommagement ou de sectionnement, débranchez immédiatement la fiche de la prise de courant. Ne touchez pas au câble aussi longtemps qu'il n'est pas débranché du secteur.
Danger de décharge électrique.

- Afin d'éviter tout danger, le remplacement du cordon d'alimentation doit toujours être effectué par le fabricant ou par son service client.
- N'allumez l'appareil qu'une fois celui-ci monté de manière sûre sur la surface de travail.
- Pour votre propre sécurité, utilisez uniquement des accessoires et des appareils supplémentaires spécifiés dans la notice d'instructions ou recommandés ou indiqués par le fabricant de l'outil.
- Utilisez uniquement des aiguisoirs recommandés par le fabricant. Ne pas utiliser de lames de scie. Assurez-vous que les dimensions sont compatibles avec l'appareil.
- Utilisez uniquement des disques abrasifs, dont le nombre de tours imprimés est au moins identique à ceux indiqués sur la plaque signalétique de l'appareil.
- Soumettez le disque abrasif à un test de sécurité avant l'utilisation. Ne pas utiliser de disque abrasif endommagé ou déformé. Changez un disque abrasif usé.
- N'utilisez jamais l'appareil sans le capot de protection ou le pare-étincelles. Réglez périodiquement le pare-étincelles, afin de compenser l'usure du disque abrasif (écart de 2 mm max.).
- Changez le disque abrasif au plus tard lorsque le pare-étincelles et le support ne peuvent plus être réglés sur un écart de 2 mm max.
- Veillez à ce que les étincelles provenant du ponçage n'entraînent aucun danger, par ex. qu'elles n'atteignent personne ni qu'elles n'enflamment aucune substance inflammable.
- Portez constamment des lunettes de protection, des gants de protection, une protection respiratoire et un casque de protection auditive pour le ponçage, le broissage et le tronçonnage.
- Ne jamais mettre vos doigts entre le disque abrasif et le pare-étincelles ou près du capot de protection. Il y a un risque d'écrasement.
- Les parties tournantes de l'appareil ne peuvent pas être couvertes pour des raisons de fonctionnelles. Soyez prudent et tenez bien la pièce à travailler, afin d'éviter qu'elle glisse, puisque dans ce cas, vos mains pourraient entrer en contact avec la bande abrasive ou le disque abrasif.
- La pièce à travailler chauffe au cours du ponçage. Ne pas toucher à l'endroit travaillé, laissez refroidir. Risque de brûlures. Ne pas utiliser de produit de refroidissement ou assimilés.
- Ne pas utiliser cet appareil si vous êtes fatigué, ou après avoir ingéré de l'alcool ou des médicaments. Prenez toujours des pauses en temps utile.
- Éteignez l'appareil et tirez sur la fiche de contact
 - pour libérer un outil à insérer bloqué,
 - si la ligne de raccordement est endommagée ou emmêlée,
 - en cas de bruits étranges.

Autres risques

Même si vous utilisez cet outil électrique de manière conforme, il existe malgré tout d'autres risques. Les dangers suivants peuvent se produire en fonction de la méthode de construction et du modèle de cet outil électrique :

- a) Dégâts aux poumons, si aucune protection respiratoire appropriée n'est portée.
- b) Affection de l'ouïe, si aucun casque de protection auditive approprié n'est porté.
- c) Atteinte à la santé si :
 - une partie non couverte de l'appareil de ponçage est touchée ;

- des parties de la pièce à travailler ou du disque abrasif sont éjectées.

d) Ennuis de santé engendrés par les vibrations affectant les bras et les mains si l'appareil est utilisé pendant une longue période ou s'il n'est pas employé de manière conforme ou correctement entretenu.



Avertissement ! Pendant son fonctionnement cet outil électrique produit un champ électromagnétique qui, dans certaines circonstances, peut perturber des implants médicaux actifs ou passifs. Pour diminuer le risque de blessures graves ou mortelles, nous recommandons aux personnes portant des implants médicaux de consulter leur médecin et le fabricant de l'implant médical avant d'utiliser cette machine.

Monter/régler le pare-étincelles



1. Vissez le pare-étincelles (1) à l'aide de la vis de réglage (2) et de l'écrou (2a) sur le capot de protection (3).
Pour cela, vous avez besoin d'un tournevis et d'une clé polygonale (Largeur de clé 8), avec laquelle vous le maintiendrez.
2. Réglez le pare-étincelles (1) avec la vis de réglage (2), de manière à ce que l'écart entre le disque abrasif (19) et le pare-étincelles soit de 2 mm max. (voir petite image).



Réglez périodiquement le pare-étincelles, afin de compenser l'usure du disque abrasif (écart de 2 mm max.).

Montage



Attention! Risque de blessures !

- Veillez à disposer de suffisamment de place pour travailler, et à ce qu'aucune autre personne ne soit exposée à des risques.
- Fixer toujours l'appareil sur la surface de travail au moyen de vis de longueur et de résistance suffisantes, pour ne pas perdre le contrôle de l'appareil.
- Avant la mise en route, tous les capots et les dispositifs de sécurité doivent être montés de façon conforme.
- Tirez sur la fiche de contact, avant d'entreprendre des réglages sur l'appareil.





Monter/régler les supports

1. Visser les supports (6/18) sur l'appareil.
Il y a deux positions possibles pour la bande abrasive (voir **D**A + B).
2. Pour cela, utilisez les vis (5a/17a), les rondelles intermédiaires (5b/17b), les disques dentés (5c/17c) et les écrous en étoile (5/17) fournis.
3. Réglez le support du disque abrasif (19) avec l'écrou en étoile (17), de manière à ce que l'écart entre le disque abrasif (19) et le support soit de 2 mm max. (voir petite image).

 Réglez périodiquement le support, afin de compenser l'usure du disque abrasif (écart de 2 mm max.).

Visser l'appareil sur la table de travail

 Vissez l'appareil avec 4 vis et écrous sur la table de travail. Pour cela, passez les vis à travers les 4 trous (13) sur le socle de l'appareil.

 Les vis et écrous pour le montage ne font pas partie du contenu de la livraison.

Opération



Attention ! Risque de blessures !

- Débranchez la fiche de la prise de courant avant d'effectuer tous travaux.
- N'utilisez que les meules de rectification et les accessoires recommandés par le fabricant. L'utilisation d'outils et accessoires autres que ceux indiqués représente pour un vous un risque de blessures.
- Utilisez uniquement des aiguilleurs qui portent les indications sur le fabricant, le mode de liaison, les dimensions et une vitesse de rotation admissible.
- Utilisez uniquement des disques abrasifs, dont le nombre de tours imprimés est au moins identique à ceux indiqués sur la plaque signalétique de l'appareil.

- S'assurer que le disque de rectification est fixé correctement et étroitement avant utilisation.
- Ne faites jamais fonctionner l'appareil sans bouclier de protection des yeux.
- Malgré le pare-étincelles, portez toujours des lunettes de protection.
- Contrôlez le disque abrasif avant son utilisation. Vérifiez l'écart entre le pare-étincelles et le disque abrasif, ainsi qu'entre le support et le disque abrasif (écart de 2 mm max.).
- Changez le disque abrasif dès que le pare-étincelles et le support ne peuvent plus être réglés à un écart de 2 mm max.
- Ne mettez l'appareil en marche que lorsqu'il est monté en toute sécurité sur le plan de travail.



Lorsque l'appareil est en marche, tenez vos mains à l'écart du disque abrasif et de la bande abrasive. Risque de blessures.



Mise en et hors service



Veillez à ce que la tension secteur corresponde aux indications de la plaque signalétique de l'appareil.



Branchez l'appareil à la tension secteur.

1. Pour la mise sous tension, appuyez sur le commutateur „I”, l'appareil démarre (voir  14a).
2. Pour la mise hors tension, appuyez sur le commutateur „O”, l'appareil s'arrête (voir  14b).

Après la mise en route, attendez que l'appareil ait atteint sa vitesse de rotation maximale. Alors, vous pouvez commencer le ponçage.



La meule de rectification continue de tourner après que l'appareil ait été arrêté. Il y a risque de blessures.

Marche d'essai:

Effectuez une marche d'essai sans charge au moins pendant 60 secondes avant de travailler pour la première fois et après chaque remplacement de la meule de rectification. Arrêtez immédiatement l'appareil lorsque la meule ne tourne pas correctement, si des vibrations considérables se produisent ou si des bruits anormaux se font entendre.

Poncer avec le disque abrasif



Abaissez le pare-étincelles (A 1) lors de l'affûtage pour éviter d'être blessé par les étincelles.



La flèche sur le capot de protection (A 3) indique le sens de la rotation du disque abrasif.

- Posez la pièce à travailler sur le support (A 18) et amenez la dans l'angle souhaité vers le disque abrasif (A 19).
- Bougez la pièce à travailler doucement dans un mouvement de va et vient, pour obtenir un ponçage optimal. Ainsi, le disque abrasif s'use de façon uniforme. Entre temps, laissez le disque abrasif refroidir.

Bande abrasive



La flèche sur le capot de protection (A 9) indique le sens de la rotation de la bande abrasive.

- Tenez fermement la pièce à travailler lors du ponçage, sans appuyer trop fort.
- Bougez la pièce à travailler dans un mouvement de va et vient, pour éviter une usure uniforme d'un seul côté.
- Poncer les pièces en bois toujours dans le sens des veinures du bois, afin d'éviter qu'elles ne s'ébrèchent.

Changez la bande abrasive



1. Desserrez les 2 vis de fixation (11) et retirez le capot de protection de la bande abrasive (12).
2. Poussez le levier-tendeur (7) vers le bas et retirez la bande abrasive (10).
3. Posez la nouvelle bande abrasive (10) au centre entre le galet de roulement supérieur (20a) et inférieur (20b) et lâchez le levier-tendeur (7).
4. Poussez le levier-tendeur (7) et montez le capot de la bande abrasive (12).

Régler le défilement de la bande :

5. La précision du défilement de la bande se règle en tournant la vis de réglage (8).
6. Testez le défilement de la bande, en tournant la bande abrasive avec la main.

Changez le disque abrasif



Consignes relatives au changement :

- Ne jamais utilisez l'appareil sans dispositif de protection.
- Assurez-vous que la vitesse de rotation mentionnée sur le disque abrasif (**A** 19) est égale ou supérieure à la vitesse nominale de l'appareil.
- Assurez-vous que les dimensions du disque abrasif sont compatibles avec l'appareil.
- Utilisez uniquement des disques abrasifs impeccables (test de résonance : vous entendez un son clair lorsque vous le frappez avec un marteau en plastique).
- Si le disque abrasif présente un orifice trop étroit, ne tentez pas de l'élargir ultérieurement.
- N'utilisez ni douilles réductrices séparées ni adaptateurs pour adapter les disques abrasifs à grand orifice.
- Ne pas utiliser de lames de scie.
- Pour la fixation des aiguiseurs, utilisez uniquement les flasques de serrage livrées avec. Les couches intermédiaires entre la flasque de serrage et l'aiguiseur doivent être de matière élastique, par ex. du caoutchouc, du carton mou etc.
- Après le changement de disque abrasif, remontez entièrement l'appareil.



Éteignez l'appareil et débranchez sa fiche mâle de la prise de courant. Laissez l'appareil refroidir.



Au cours du changement du disque abrasif, portez des gants de protection, pour éviter les coupures.



1. Enlevez le pare-étincelles (**A** 1) (voir « monter/régler le pare-étincelles »).
2. Dévissez les 3 vis de fixation (15) et retirez le couvercle du disque abrasif (16).
3. Dévissez les vis de fixation (**F** 11) et retirez le couvercle du disque abrasif (**F** 12) (voir « changer la bande abrasive »).
4. Dévissez les écrous (19a) du disque abrasif dans le sens des aiguilles d'une montre, tout en maintenant les écrous du galet du roulement de la bande abrasive (voir petite image).
5. Enlevez la flasque de serrage (19b) et le disque abrasif (19).
6. Montez le nouveau disque abrasif (19) et la flasque de serrage et vissez à la main l'écrou du disque abrasif (19a) dans le sens contraire des aiguilles d'une montre.
7. Vissez le couvercle du disque abrasif (16).
8. Réglez le pare-étincelles (1) et les supports (18), de façon à ce que l'écart avec le disque abrasif (19) soit de 2 mm maximum (voir « montage »).



L'écrou du disque abrasif ne doit pas être trop serré, pour éviter que le disque abrasif et l'écrou ne se cassent.

9. **Marche d'essai:** Effectuez une marche d'essai sans charge au moins pendant 60 secondes avant de travailler pour la première fois et après chaque remplacement de la meule de rectification. Arrêtez immédiatement l'appareil lorsque la meule ne tourne pas correctement, si des vibrations considérables se produisent ou si des bruits anormaux se font entendre.

Nettoyage et entretien



Retirer la fiche de prise de courant avant d'effectuer tout réglage, tout entretien ou toute opération de maintenance.



Tous les travaux d'entretien qui ne sont pas indiqués dans les présentes instructions ont uniquement le droit d'être effectués par un atelier spécialisé. N'utilisez que des pièces détachées d'origine. Laissez l'appareil refroidir avant tous les travaux d'entretien et de nettoyage. Il y a risque de brûlures !

Contrôlez l'appareil avant chaque utilisation pour savoir s'il présente des vices apparents comme des composants détachés, usés ou endommagés d'une manière quelconque, si les vis ou d'autres composants sont correctement en place. Contrôlez notamment la meule de rectification (A 19). Remplacez les composants endommagés.

Nettoyage



N'utilisez pas de nettoyeurs ou de solvants. Les substances chimiques risquent d'attaquer les composants en matière plastique de l'appareil. Ne nettoyez jamais l'appareil sous l'eau courante.

- Nettoyez soigneusement l'appareil après chaque utilisation.
- Nettoyez les fentes d'aération et la surface de l'appareil avec un pinceau ou un chiffon.

Entretien

- L'appareil est sans entretien.

Rangement

- Rangez l'appareil à un endroit sec et protégé de la poussière et surtout hors de la portée des enfants.
- Les meules de rectification doivent être conservées au sec et en position debout et ne doivent pas être empilées.

Élimination et protection de l'environnement

Respectez la réglementation relative à la protection de l'environnement (recyclage) pour l'élimination de l'appareil, des accessoires et de l'emballage.



Les machines n'ont pas leur place dans les ordures ménagères.



L'emballage est composé de matériaux écologiques que vous pouvez éliminer auprès des points locaux de recyclage.



Le produit est recyclable, est soumis à une responsabilité élargie du fabricant et est collecté dans le cadre du tri sélectif.

Portez l'appareil à un point de recyclage. Les différents composants en plastique et en métal peuvent être séparés selon leur nature et subir un recyclage. Demandez conseil sur ce point à notre centre de services.

Nous exécutons gratuitement l'élimination des déchets de vos appareils renvoyés défectueux.

Pièces détachées/Accessoires

Vous obtiendrez des pièces de rechange et des accessoires à l'adresse www.grizzly-service.eu

Si vous ne disposez d'aucun accès Internet, veuillez téléphoner au centre de SAV (voir «Service-Center» page 34). Veuillez tenir prêts les numéros de commande indiqués ci-dessous.

Position Notice d'utilisation	Position Vue éclatée	Désignation	N° de commande
A 1,2	62-67	Pare-étincelles avec vis d'ajustage	91103042
A 10	34	Bande abrasive G* 60	91103048
		Bande abrasive G* 80	91103044
		Bande abrasive G* 80, paquet de 5	91103046
		Bande abrasive G* 120	91103049
		Bande abrasive set (G* 60/80/120)	91103050
A 14	49+50+71	Interrupteur Marche/Arrêt	91103041
G 19	57	Disque abrasif	91103553
G 19a, 19b	58+59	Écrou du disque abrasif, flasque de serrage	91103040

* Grain (de la bande abrasive)

Dépannage



Avant tout travail sur l'appareil, il est indispensable de débrancher la prise de courant (mise hors circuit). Danger de choc électrique.

Problème	Cause possible	Dépannage
L'appareil ne démarre pas	Absence de tension de réseau Les fusibles fonctionnent.	Contrôler le prise de courant, le cordon secteur, le câble, la fiche de contact, et le cas échéant, faire faire les réparations par un électricien, contrôler les fusibles.
	Interrupteur Marche/Arrêt (A 14) défectueux	Réparation par le service après-vente
	Défaut du moteur	
Les aiguisoirs ne bougent pas, alors que le moteur est allumé	L'écrou du disque abrasif (G 19a) est desserré	Resserrez l'écrou du disque abrasif (voir « change le disque abrasif »)
	La bande abrasive (A 10) est déserrée	Augmentez la tension de la bande abrasive (voir « changer la bande abrasive »)
Le mécanisme est bloqué	La bande abrasive (A 10) bloque le mécanisme	Remontez la bande abrasive (voir « changer la bande abrasive »)
	La pièce à travailler, les restes de la pièce à travailler ou des aiguisoirs bloquent le mécanisme.	Enlevez ce qui bloque
Le moteur ralentit et s'arrête	L'appareil est surchargé par la pièce à travailler	Réduisez la pression sur l'aiguiseur
		La pièce de travail est inappropriée
Le disque abrasif ne tourne pas rond, on entend des bruits inhabituels	L'écrou du disque abrasif (G 19a) est desserré	Resserrez l'écrou du disque abrasif (voir « change le disque abrasif »)
	Le disque abrasif (A 19) est défectueux	Changez le disque abrasif
	Le pare-étincelles (A 1) ou les supports (A 6/18) sont mal réglés	Réglez le pare-étincelles ou les supports (voir « montage »)
Mauvais rendement de ponçage	La bande abrasive (A 10) est usée	Changez la bande abrasive

Garantie

Chère cliente, cher client,
Ce produit bénéficie d'une garantie de 3 ans, valable à compter de la date d'achat.

En cas de manques constatés sur ce produit, vous disposez des droits légaux contre le vendeur du produit. Ces droits légaux ne sont pas limités par notre garantie présentée par la suite.

Article L217-4 du Code de la consommation

Le vendeur livre un bien conforme au contrat et répond des défauts de conformité existant lors de la délivrance. Il répond également des défauts de conformité résultant de l'emballage, des instructions de montage ou de l'installation lorsque celle-ci a été mise à sa charge par le contrat ou a été réalisée sous sa responsabilité.

Article L217-5 du Code de la consommation

Le bien est conforme au contrat :
1° S'il est propre à l'usage habituellement attendu d'un bien semblable et, le cas échéant :

- s'il correspond à la description donnée par le vendeur et posséder les qualités que celui-ci a présentées à l'acheteur sous forme d'échantillon ou de modèle ;
- s'il présente les qualités qu'un acheteur peut légitimement attendre eu égard aux déclarations publiques faites par le vendeur, par le producteur ou par son représentant, notamment dans la publicité ou l'étiquetage ;

2° Ou s'il présente les caractéristiques définies d'un commun accord par les parties ou être propre à tout usage spécial recherché par l'acheteur, porté à la connaissance du vendeur et que ce dernier a accepté.

Article L217-16 du Code de la consommation

Lorsque l'acheteur demande au vendeur, pendant le cours de la garantie commerciale qui lui a été consentie lors de l'acquisition ou de la réparation d'un bien meuble, une remise en état couverte par la garantie, toute période d'immobilisation d'au moins sept jours vient s'ajouter à la durée de la garantie qui restait à courir. Cette période court à compter de la demande d'intervention de l'acheteur ou de la mise à disposition pour réparation du bien en cause, si cette mise à disposition est postérieure à la demande d'intervention.

Indépendamment de la garantie commerciale souscrite, le vendeur reste tenu des défauts de conformité du bien et des vices rédhibitoires dans les conditions prévues aux articles L217-4 à L217-13 du Code de la consommation et aux articles 1641 à 1648 et 2232 du Code Civil.

Article L217-12 du Code de la consommation

L'action résultant du défaut de conformité se prescrit par deux ans à compter de la délivrance du bien.

Conditions de garantie

Le délai de garantie débute avec la date d'achat. Veuillez conserver soigneusement le ticket de caisse original. En effet, ce document vous sera réclamé comme preuve d'achat.

Si un défaut de matériel ou un défaut de fabrication se présente au cours des trois ans suivant la date d'achat de ce produit, nous réparons gratuitement ou remplaçons ce produit - selon notre choix. Cette garantie suppose que l'appareil défectueux et le justificatif d'achat (ticket de caisse) nous

soient présentés durant cette période de trois ans et que la nature du manque et la manière dont celui-ci est apparu soient explicités par écrit dans un bref courrier. Si le défaut est couvert par notre garantie, le produit vous sera retourné, réparé ou remplacé par un neuf. Aucune nouvelle période de garantie ne débute à la date de la réparation ou de l'échange du produit.

Durée de garantie et demande légale en dommages-intérêts

La durée de garantie n'est pas prolongée par la garantie. Ce point s'applique aussi aux pièces remplacées et réparées. Les dommages et les manques éventuellement constatés dès l'achat doivent immédiatement être signalés après le déballage. A l'expiration du délai de garantie les réparations occasionnelles sont à la charge de l'acheteur.

Volume de la garantie

L'appareil a été fabriqué avec soin, selon de sévères directives de qualité et il a été entièrement contrôlé avant la livraison. La garantie s'applique aux défauts de matériel ou aux défauts de fabrication. Cette garantie ne s'étend pas aux parties du produit qui sont exposées à une usure normale et peuvent être donc considérées comme des pièces d'usure (par exemple disque abrasif, bande abrasive, flasque de serrage) ou pour des dommages affectant les parties fragiles (par exemple les interrupteurs).

Cette garantie prend fin si le produit endommagé n'a pas été utilisé ou entretenu d'une façon conforme. Pour une utilisation appropriée du produit, il faut impérativement respecter toutes les instructions citées dans le manuel de l'opérateur. Les actions et les domaines d'utilisation déconseillés dans la notice d'utilisation ou vis-à-vis des-

quels une mise en garde est émise, doivent absolument être évités.

Le produit est conçu uniquement pour un usage privé et non pour un usage industriel. En cas d'emploi impropre et incorrect, de recours à la force et d'interventions entreprises et non autorisées par notre succursale, la garantie prend fin.

Article 1641 du Code civil

Le vendeur est tenu de la garantie a raison des défauts cachés de la chose vendue qui la rendent impropre à l'usage auquel on la destine, ou qui diminuent tellement cet usage que l'acheteur ne l'aurait pas acquise, ou n'en aurait donné qu'un moindre prix, s'il les avait connus.

Article 1648 1er alinéa du Code civil

L'action résultant des vices rédhibitoires doit être intentée par l'acquéreur dans un délai de deux ans à compter de la découverte du vice.

Marche à suivre dans le cas de garantie

Pour garantir un traitement rapide de votre demande, veuillez suivre les instructions suivantes :

- Tenez vous prêt à présenter, sur demande, le ticket de caisse et le numéro d'identification (IAN 303736) comme preuve d'achat.
- Vous trouverez le numéro d'article sur la plaque signalétique.
- Si des pannes de fonctionnement ou d'autres manques apparaissent, prenez d'abord contact, par **téléphone** ou par **e-Mail**, avec le service après-vente dont les coordonnées sont indiquées ci-dessous. Vous recevrez alors des renseignements supplémentaires sur le déroulement de votre réclamation.



- En cas de produit défectueux vous pouvez, après contact avec notre service clients, envoyer le produit, franco de port à l'adresse de service après-vente indiquée, accompagné du justificatif d'achat (ticket de caisse) et en indiquant quelle est la nature du défaut et quand celui-ci s'est produit. Pour éviter des problèmes d'acceptation et des frais supplémentaires, utilisez absolument seulement l'adresse qui vous est donnée. Assurez-vous que l'expédition ne se fait pas en port dû, comme marchandises encombrantes, envoi express ou autre taxe spéciale. Veuillez renvoyer l'appareil, y compris tous les accessoires livrés lors de l'achat et prenez toute mesure pour avoir un emballage de transport suffisamment sûr.

Service Réparations

Vous pouvez, contre paiement, faire exécuter par notre service, des réparations **qui ne font pas partie de la garantie**. Nous vous enverrons volontiers un devis estimatif.

Nous ne pouvons traiter que des appareils qui ont été correctement emballés et qui ont envoyés suffisamment affranchis.

Attention : veuillez renvoyer à notre agence de service votre appareil nettoyé et avec une note indiquant le défaut constaté.

Les appareils envoyés en port dû - comme marchandises encombrantes, en envoi express ou avec toute autre taxe spéciale ne seront pas acceptés.

Nous exécutons gratuitement la mise aux déchets de vos appareils défectueux renvoyés.

Les pièces détachées indispensables à l'utilisation du produit sont disponibles pendant la durée de la garantie du produit.

Service-Center



Service France

Tel.: 0800 919270

E-Mail: grizzly@lidl.fr

IAN 303736



Service Belgique

Tel.: 070 270 171

(0,15 EUR/Min.)

E-Mail: grizzly@lidl.be

IAN 303736

Importateur

Veuillez noter que l'adresse suivante n'est pas une adresse de service après-vente. Contactez d'abord le service après-vente cité plus haut.

Grizzly Tools GmbH & Co. KG

Stockstädter Straße 20

63762 Großostheim

Allemagne

www.grizzly-service.eu

Inhoud

Inleiding	35
Gebruiksdoeleinde.....	35
Algemene beschrijving	36
Omvang van de levering	36
Beschrijving van de werking	36
Overzicht.....	36
Technische gegevens	36
Veiligheidsinstructies.....	37
Symbolen en pictogrammen	37
Algemene veiligheidsinstructies.....	38
Meer gedetailleerde veiligheidsinstructies	40
Restrisico's.....	41
Montage	42
Vonkenvanger monteren/instellen....	42
Werkstuksteunen monteren/instellen	42
Apparaat aan de werkbank vastschroeven	42
Bediening	42
In- en uitschakelen.....	43
Slijpen met de slijpschijf	43
Bandslijpen	44
Slijpband vervangen	44
Slijpschijf vervangen.....	44
Reiniging en onderhoud	45
Reiniging	45
Onderhoud	46
Bewaring	46
Afvalverwerking en milieubescherming	46
Reserveonderdelen/Accessoires	47
Foutopsporing.....	48
Garantie	49
Reparatieservice	50
Service-Center.....	50
Importeur	50
Vertaling van de originele CE-conformiteitsverklaring	69
Explosietekening.....	73

Inleiding

Hartelijk gefeliciteerd met de aankoop van uw nieuw apparaat. Daarmee hebt u voor een hoogwaardig product gekozen. Dit apparaat werd tijdens de productie op kwaliteit gecontroleerd en aan een eindcontrole onderworpen. De functionaliteit van uw apparaat is bijgevolg verzekerd.



De gebruiksaanwijzing vormt een bestanddeel van dit product. Ze omvat belangrijke aanwijzingen voor veiligheid, gebruik en afvalverwijdering. Maak u vóór het gebruik van het product met alle bedienings- en veiligheidsinstructies vertrouwd. Gebruik het product uitsluitend zoals beschreven en voor de aangegeven toepassingsgebieden. Bewaar de handleiding goed en overhandig alle documenten bij het doorgeven van het product mee aan derden.

Gebruiksdoeleinde

De bandschuurmachine is een staande slijpmachine voor het grof en fijn slijpen van metaal, hout en kunststof. Hij is geschikt voor het afbramen, ontroesten en slijpen. Voor alle soorten toepassingen (bijv. het slijpen met geschikte slijpwerktuigen, slijpen met een koelvloeistof, het slijpen van materialen die de gezondheid schaden, zoals asbest) is het apparaat niet bedoeld. Het apparaat is voor het gebruik in de sector van doe-het-zelvers bestemd. Het werd niet voor continu industrieel gebruik ontworpen. Het apparaat is voor het gebruik door volwassenen bestemd. Jongeren met een leeftijd van meer dan 16 jaar mogen het apparaat enkel onder toezicht gebruiken. De

fabrikant is niet aansprakelijk voor beschadigingen, die door een niet-reglementair voorgeschreven gebruik of door een verkeerde bediening veroorzaakt werden.

Algemene beschrijving



De afbeeldingen vindt u op de voorste en achterste uitklapbare bladzijde.

Omvang van de levering

Pak het apparaat uit en controleer, of het volledig is. Zorg voor een reglementair voorgeschreven afvalverwijdering van het verpakkingsmateriaal.

- Bandschuurmachine
- Transparante vonkenvanger (A 1)
- Stelschroef voor vonkenvanger (A 2) (1 kruisschroef incl. veerring en afsluitschijfje en ook moer)
- 2 werkstuksteunen (A 6/18) met montagemateriaal (2 stermoeren (A 5/17), 2 schroeven, 2 afsluitschijfjes, 2 tandveerringen)
- 2x Slijpband (1x K*80, 1x K*120)
- Gebruiksaanwijzing

* Korreling (van de schuurband)

Beschrijving van de werking

De staande bandschuurmachine is een combitoestel, uitgerust met een slijpschijf en een regelbare slijpband. Om de gebruiker te beschermen is het apparaat voorzien van een vonkenvanger en beschermkappen.

Voor de functie van de bedieningsonderdelen verwijzen wij naar de hiernavolgende beschrijvingen.

Overzicht

- | | |
|----------|---|
| A | 1 Vonkenvanger (tweedelig) |
| | 2 Stelschroef voor vonkenvanger |
| | 3 Beschermkap slijpschijf |
| | 4 Motorbehuizing |
| | 5 Stermoer voor de montage van de werkstuksteun slijpband |
| | 6 Werkstuksteun slijpband |
| | 7 Spanhefboom slijpband |
| | 8 Stelschroef band |
| | 9 beschermkap slijpband |
| | 10 Slijpband |
| | 11 Bevestigingsschroeven voor slijpbandafdekking |
| | 12 Slijpbandafdekking |
| | 13 Gat en voor tafelmontage |
| | 14 Schakelaar "Aan/uit" |
| | 14a schakelaar aan |
| | 14b schakelaar uit |
| | 15 Bevestigingsschroeven voor slijpschijfafdekking |
| | 16 Slijpschijfafdekking |
| | 17 Stermoer voor de montage/regeling van de werkstuksteun slijpschijf |
| | 18 Werkstuksteun slijpband |
| | 19 Slijpschijf |

- | | |
|----------|--|
| F | 20 Bovenste (a) en onderste (b) loopwiel |
|----------|--|

Technische gegevens

Staande bandschuurmachine PSBS 240 C2

Nominale ingangsspanning (U) ...230 V~,
50 Hz

Krachtontneming (P) .240 W (S2 30 min)*

Beschermingsniveau I

BeschermingsklasseIPX0

Toegekend onbelast toerental n_0 2950 min⁻¹

Slijpschijf

Buitendiameter..... Ø 150 mm

Gat Ø 12,7 mm

Dikte	20 mm
Korrelgrootte	36
Omloopsnelheid v_0	max. 23 m/s
Slijpband	
Afmeting	50 x 686 mm
Korrelgrootte	80/120
Omloopsnelheid v_0	15 m/s
Gewicht (incl. accessoires)	ca. 7,1 kg
Geluidsdrumniveau	
(L_{pA})	80 dB(A); $K_{pA} = 3$ dB
Geluidsvermogensniveau (L_{WA})	
gemeten	93 dB(A); $K_{WA} = 3$ dB
Totale trillingswaarde (a_{rh})	$\leq 2,5$ m/s ²

* Na de ononderbroken gebruiksduur van 30 minuten volgt een rustpauze, tot de temperatuur van het apparaat minder dan 2 K (2°C) afwijkt van de kamertemperatuur.

Geluids- en vibratiewaarden werden volgens de in de conformiteitverklaring genoemde normen en bepalingen vastgesteld.

De aangegeven trillingemissiewaarde werd volgens een genormaliseerd testmethode gemeten en kan ter vergelijking van een stuk elektrisch gereedschap met een ander gebruikt worden. De aangegeven trillingemissiewaarde kan ook voor een inleidende inschatting van de blootstelling benut worden.



Waarschuwing: Afhankelijk van de manier, waarop het elektrische gereedschap gebruikt wordt, kan de trilingemissiewaarde tijdens het effectieve gebruik van het elektrische gereedschap van de aangegeven waarde verschillen. De noodzaak bestaat, veiligheidsmaatregelen ter bescherming van de operator vast te leggen, die op een inschatting van de blootstelling in de effectieve gebruiksomstandigheden

gebaseerd zijn (hierbij moet er met alle aandelen van de bedrijfscyclus rekening gehouden worden, zo bijvoorbeeld met tijden, tijdens dewelke het elektrische gereedschap uitgeschakeld is, en tijden, tijdens dewelke het weliswaar ingeschakeld is, maar zonder belasting functioneert).

Veiligheidsinstructies



OPGELET!

Bij het gebruik van elektrisch gereedschap dienen ter bescherming tegen een elektrische schok, gevaar voor verwondingen en brandgevaar volgende principiële veiligheidsmaatregelen in acht genomen te worden. Lees al deze instructies alvorens dit elektrisch werktuig te gebruiken en bewaar de veiligheidsinstructies op een goede plaats.

Symbolen en pictogrammen

Symbolen op het apparaat



Let op!



Gevaar door verwondingen door draaiend gereedschap! Houd handen op een veilige afstand.



Gevaar door elektrische schok! Trek vóór onderhouds- en reparatiewerkzaamheden de netstekker uit de contactdoos.



Gelieve de bij het apparaat behorende bedieningshandleiding te lezen en in acht te nemen.



Draag gehoorbescherming.



Draag oogbescherming.



Draag een ademhalingsbescherming.



Gevaar door snijdwonden!
Draag tegen snijdwonden beschermende handschoenen.



Geen defecte slijpschijf plaatsen.



Elektrische apparaten horen niet bij huishoudelijk afval thuis.



Afmetingen slijpschijf



Afmetingen slijpband

Symbolen in de gebruiksaanwijzing



Gevaaarsymbool met informatie over de preventie van personen- of zaakschade.



Gebodsteken (in plaats van het uitroepingsteken wordt het gebod toegelicht) met informatie over de preventie van schade.



Aanduidingsteken met informatie over hoe u het apparaat beter kunt gebruiken.

Algemene veiligheidsinstructies

Veilig werken:

- **Houd uw werkterrein in orde.**
Wanorde op het werkterrein kan ongevallen tot gevolg hebben.
- **Houd rekening met omgevingsinvloeden.**
 - Stel elektrisch gereedschap niet bloot aan regen. Gebruik elektrisch

gereedschap niet in een vochtige of natte omgeving.

Het binnendringen van water in elektrisch gereedschap verhoogt het risico op een elektrische schok.

- Zorg voor een goede verlichting van de arbeidsplaats.
- Gebruik elektrisch gereedschap niet waar brand- of ontploffingsgevaar bestaat. Elektrisch gereedschap produceert vonken, die het stof of de dampen kunnen doen ontsteken.
- **Bescherm uzelf tegen een elektrische schok.** Vermijd lichamelijk contact met gearde onderdelen (bijvoorbeeld boren, radiatoren, elektrische fornuizen, koelapparaten).
- **Houd andere Personen op een veilige afstand.** Laat andere personen, in het bijzonder kinderen, het elektrische gereedschap of het snoer aanraken. Neem een veilige afstand tot het werkterrein in.
- **Bewaar ongebruikt elektrisch gereedschap op veilige wijze.** Ongebruikt elektrisch gereedschap dient op een droge, hooggelegen of afgesloten plaats, buiten het bereik van kinderen, gedeponeerd te worden.
- **Overbelast uw elektrisch gereedschap niet.** U werkt beter en veiliger in het aangegeven capaciteitsbereik.
- **Gebruik het aangewezen elektrische gereedschap.**
 - Gebruik geen machines met een laag vermogen voor lastige werkzaamheden.
 - Gebruik het elektrische gereedschap niet voor doeleinden, waarvoor het niet voorzien is. Gebruik bijvoorbeeld geen handcirkelzaag voor het snoeien van takken van bomen of houtblokken.

Beschadigde of verstrikt geraakte kabels verhogen het risico op een elektrische schok.

- **Draag geschikte kledij.**
 - Draag geen ruimzittende kledingstukken of sieraden, ze kunnen door beweegbare onderdelen vastgegrepen worden.
 - Bij werkzaamheden in de open lucht is slipvrij schoeisel aanbevelenswaardig.
 - Draag bij lang haar een haarnetje.
- **Maak gebruik van de beschermingsuitrusting.**
 - Draag een beschermbril. In geval van veronachtzaming kunnen er oogletsels door vonken of slijpdeeltjes ontstaan.
 - Maak bij stofproducerende werkzaamheden gebruik van een ademmasker.
- **Sluit de stofzuiginrichting aan.** Indien er aansluitingen voor de stofzuiginrichting en opvanginrichting beschikbaar zijn, overtuigt u er zich van dat deze aangesloten en correct gebruikt worden.
- **Gebruik het snoer niet voor doeleinden, waarvoor het niet bestemd is.** Gebruik het snoer niet om de stekker uit het stopcontact te trekken. Bescherm het snoer tegen hitte, olie en scherpe kanten.
- **Beveilig het werkstuk.** Gebruik de spaninrichtingen of een bankschroef om het werkstuk vast te houden. Het wordt daardoor veiliger dan met uw hand tegengehouden.
- **Vermijd een abnormale lichaamshouding.** Zorg voor een veilige stand en houd te allen tijde uw evenwicht. Daardoor kunt u het elektrische gereedschap in onverwachte situaties beter controleren.
- **Onderhoud uw gereedschap met zorg.** Tal van ongevallen zijn aan slecht onderhouden elektrisch gereedschap te wijten.
 - Houd het snoeigereedschap scherp en netjes om beter en veiliger te kunnen werken.
 - Volg de instructies voor de smering en voor een wissel van het gereedschap op.
 - Controleer regelmatig het netsnoer van het elektrische gereedschap en laat dit in geval van beschadiging door een erkende vakman vernieuwen.
 - Controleer verlengkabels regelmatig en vervang deze wanneer ze beschadigd zijn.
 - Houd de handgrepen droog, netjes en vrij van olie en vet.
- **Trek de stekker uit het stopcontact** bij niet-gebruik van het elektrische gereedschap, vóór het onderhoud en bij een wissel van gereedschap. Deze voorzorgsmaatregel voorkomt een onopzettelijke start van het elektrische gereedschap.
- **Laat geen gereedschapsleutel insteken.** Controleer vóór de inschakeling dat sleutel en instelgereedschap verwijderd zijn. Gereedschap of een sleutel, die zich in een draaiend apparaatonderdeel bevindt, kan tot verwondingen leiden.
- **Vermijd een onopzettelijke start.** Vergewis u dat de schakelaar bij het insteken van de stekker in het stopcontact uitgeschakeld is.
- **Gebruik verlengkabels voor buiten.** Gebruik in de open lucht uitsluitend daarvoor toegestane en dienovereenkomstig gekenmerkte verlengkabels.
- **Wees aandacht, let erop wat u doet en ga met verstand aan**

het werk met het elektrische gereedschap.

Gebruik het elektrische gereedschap niet wanneer u moe bent of onder invloed van drugs, alcohol of medicijnen staat. Eén moment van onoplettendheid bij het gebruik van het elektrische gereedschap kan tot ernstige verwondingen leiden.

- **Controleer het elektrische gereedschap op eventuele beschadigingen.** Daardoor wordt gewaarborgd dat de veiligheid van het elektrische gereedschap gehandhaafd blijft.
 - Vóór verder gebruik van het elektrische gereedschap moeten beschermingsinrichtingen of licht beschadigde onderdelen zorgvuldig op hun foutloze en reglementair voorgeschreven werking onderzocht worden.
 - Controleer of de beweegbare onderdelen foutloos functioneren en niet klemmen en of er onderdelen beschadigd zijn. Al de onderdelen moeten correct gemonteerd zijn en aan alle voorwaarden voldoen om een foutloze werking te vrijwaren.
 - Beschadigde beschermingsinrichtingen en onderdelen moeten zoals reglementair voorgeschreven door een erkende servicewerkplaats gerepareerd of uitgewisseld worden voor zover niets anders in de gebruiksaanwijzing aangegeven is.
 - Beschadigde schakelaars moeten op een klantenserviceafdeling vervangen worden.
 - Gebruik geen elektrisch gereedschap, waarbij de schakelaar niet in- en uitgeschakeld kan worden. Gevaar voor verwondingen.
- **Opgelet!** Het gebruik van ander elektrisch gereedschap en van andere toebehoren kan een gevaar voor verwondingen voor u betekenen.

- **Laat uw elektrisch gereedschap door een vakkundige elektromonteur repareren.** Dit elektrische gereedschap voldoet aan de ter zake geldende veiligheidsbepalingen. Reparaties mogen uitsluitend op een gespecialiseerde werkplaats uitgevoerd worden doordat er originele reserveonderdelen gebruikt worden; in het andere geval kunnen er ongevallen voor de gebruiker ontstaan.

Meer gedetailleerde veiligheidsinstructies

- Sluit het apparaat uitsluitend op een stopcontact met aardlekschakelaar (differentieelschakelaar) met een toegelaten lekstroom van niet meer dan 30 mA aan.
- Houd netsnoer en verlengkabel op een veilige afstand van de slijpschijf en van de zaagketting. Trek bij beschadiging of bij het doorsnijden onmiddellijk de stekker uit het stopcontact. Raak het snoer niet aan voordat het van het stroomnet verbroken is. Dit levert explosiegevaar op.
- De stekker of het elektrisch snoer moet steeds door de producent van het elektrische werktuig of de klantendienst ervan worden vervangen, zodat risico's worden vermeden.
- Schakel het apparaat pas in als het veilig op het werkblad is gemonteerd.
- Voor uw eigen veiligheid dient u alleen accessoires en bijkomende apparaten te gebruiken die in de gebruiksaanwijzing zijn vermeld en door de producent van het werktuig worden aanbevolen of vermeld.
- Gebruik uitsluitend door de producent aanbevolen slijpgereedschap. Gebruik geen zaagbladen. Zorg ervoor dat de

afmetingen bij het apparaat passen.

- Gebruik alleen slijpschijven, waarvan het opgedrukte toerental minstens even hoog is als het toerental op het typeplaatje van het apparaat.
- Voer een visuele inspectie uit op de slijpschijf voor gebruik. Gebruik geen beschadigde of vervormde slijpschijven. Vervang een versleten slijpschijf.
- Gebruik het apparaat nooit zonder vonkenvanger of beschermkappen. Stel de vonkenvanger van tijd tot tijd bij om de slijtage van de slijpschijf te compenseren (afstand max. 2 mm).
- Vervang de slijpschijf uiterlijk als de vonkenvanger en de werkstuksteun niet meer op een afstand van max. 2 mm kan worden bijgesteld.
- Zorg ervoor dat de vonken die bij het slijpen ontstaat geen risico inhouden, bijv. personen raken of ontvlambare stoffen doen ontvlammen.
- Draag bij het slijpen, borstelen en scheiden steeds een veiligheidsbril, beschermende handschoenen, een stofmasker en gehoorbescherming.
- Houd de vingers nooit tussen de slijpschijf en vonkenvanger of in de buurt van beschermkappen. Er bestaat het risico op kneuzingen.
- De roterende delen van het apparaat kunnen om functionele redenen niet worden afgedekt. Ga daarom zorgvuldig te werk en houd het werkstuk goed vast, zodat het niet wegglijdt en de handen niet met de slijpband of de slijpschijf in aanraking kunnen komen.
- Het werkstuk wordt heet bij het slijpen. Niet aan de bewerkte plaats aanraken, laat het afkoelen. Er bestaat gevaar voor brandwonden. Gebruik geen koelmiddel of iets dergelijks.
- Werk niet met het apparaat als u moe bent of na de inname van alcohol of

tabletten. Las steeds tijdig een werkpauze in.

- Schakel het apparaat uit en trek de stekker uit het stopcontact
 - om een geblokkeerd gebruikt werktuig los te maken,
 - als de elektrische leiding beschadigd of verstrikt is,
 - bij abnormale geluiden.

Restrisico's

Ook als u dit elektrische gereedschap zoals voorgeschreven bedient, blijven er altijd restrisico's bestaan. Volgende gevaren kunnen zich in verband met de constructiewijze en uitvoering van dit elektrische gereedschap voordoen:

- a) schade aan de longen, indien geen geschikt stofmasker wordt gedragen.
- b) gehoorschade indien geen passende gehoorbescherming wordt gedragen.
- c) schade aan de gezondheid door
 - aanraking van de slijpwerktuigen in de niet afgedekte zone;
 - wegslingeren van delen van werkstukken of beschadigde slijpschijven.
- d) Schade aan de gezondheid, die van hand-/armtrillingen het gevolg zijn indien het apparaat gedurende een langere periode gebruikt wordt of niet zoals reglementair voorgeschreven beheerd en onderhouden wordt.



Waarschuwing! Dit elektrische gereedschap produceert tijdens de werking een elektromagnetisch veld. Dit veld kan in bepaalde omstandigheden actieve of passieve medische implantaten in negatieve zin beïnvloeden. Om het gevaar voor ernstige of dodelijke verwondingen te verminderen, adviseren wij personen met medische implantaten,

hun arts en de fabrikant van het medische implantaat te raadplegen voordat de machine bediend wordt.

Montage



Let op! Gevaar voor verwondingen!

- Zorg ervoor dat u voldoende plaats te heeft om te werken en andere personen niet in gevaar brengt.
- Bevestig het apparaat altijd met voldoende lange en dikke schroeven aan de werkbank zodat u niet de controle over het apparaat verliest.
- Voor ingebruikname moeten alle afdekkingen en beschermende systemen naar behoren zijn gemonteerd.
- Trek de stekker uit alvorens instellingen op het apparaat uit te voeren.

Vonkenvanger monteren/instellen



1. Schroef de vonkenvanger (1) met de stelschroef (2) en de moer (2a) vast aan de beschermkap (3). Hiervoor heeft u een schroevendraaier nodig en een ringsleutel om tegen te houden.
2. Stel de vonkenvanger (1) met de stelschroef (2) zodanig in dat de afstand tussen slijpschijf (19) en vonkenvanger maximaal 2 mm bedraagt (zie kleine afbeelding).



Stel de vonkenvanger van tijd tot tijd bij om de slijtage van de slijpschijf te compenseren (afstand maximaal 2 mm).



Werkstuksteunen monteren/instellen

1. Schroef de werkstuksteunen (6/18) vast aan het apparaat. Er zijn voor de bandschijf 2 posities (zie **D** A + B) mogelijk.
2. Gebruik hiervoor de bijgeleverde schroeven (5a/17a), afsluitschijfjes (5b/17b), tandveerringen (5c/17c) en stermoeren (5/17).
3. Stel de werkstuksteun van de slijpschijf (19) met de stermoer (17) zodanig in dat de afstand tussen slijpschijf (19) en werkstuksteun maximaal 2 mm bedraagt (zie kleine afbeelding).



Stel de werkstuksteun af en toe bij om de slijtage van de slijpschijf te compenseren (afstand maximaal 2 mm).

Apparaat aan de werkbank vastschroeven



Schroef het apparaat met 4 schroeven en moeren vast aan de werkbank.

Steek daarvoor de schroeven door de 4 gaten (13) van de sokkel van het apparaat.



De schroeven en moeren voor de montage zijn niet in de levering inbegrepen.

Bediening



Opgelet! Gevaar voor verwondingen!

- Trek vóór alle werkzaamheden aan het apparaat de netstekker uit.
- Gebruik uitsluitend door de fa-

brikant aanbevolen slijpschijven en toebehoren. Het gebruik van ander inzetgereedschap en van andere toebehoren kan een gevaar voor verwondingen voor u betekenen.

- Gebruik alleen slijpwerktuigen die gegevens dragen van de producent, bindingstype, afmeting en het toegelaten toerental.
- Gebruik uitsluitend slijpschijven waarvan het opgedrukte toerental minstens even hoog is als het toerental op het typeplaatje van het apparaat.
- Gebruik geen afgebroken, gesprongen of op een andere manier beschadigde slijpschijven.
- Bedien het apparaat nooit zonder zichtbeschermende ruit.
- Draag ondanks de vonkenvanger altijd een veiligheidsbril.
- Controleer de slijpschijf vóór gebruik:
Controleer de afstand tussen vonkenvanger en slijpschijf en ook de werkstuksteun en slijpschijf (afstand maximaal 2 mm).
- Zodra de vonkenvanger en de werkstuksteun niet meer op max. 2 mm van de slijpschijf kunnen worden geplaatst, moet de slijpschijf worden vervangen.
- Schakel het apparaat pas in wanneer het veilig op het arbeidsoppervlak gemonteerd is.



Houd de handen uit de buurt van de slijpschijf en de slijpband als het apparaat in werking is. Er bestaat gevaar voor verwondingen.

In- en uitschakelen



Let erop dat de spanning van de netaansluiting met het typeaanduidingplaatje op het apparaat overeenstemt.



Sluit het apparaat op de netspanning aan.

1. Om in te schakelen, drukt u de schakelaar "Aan" „I“ in, het apparaat schakelt in (zie **A** 14a).
2. Om uit te schakelen, drukt u de schakelaar "Uit" „0“ in, het apparaat schakelt uit (zie **A** 14b).

Wacht na het inschakelen tot het apparaat het maximale toerental heeft bereikt. Begin dan pas te slijpen.



De schijf loopt na nadat het apparaat uitgeschakeld werd. Er bestaat gevaar voor verwondingen.

Proefdraaien:

Zorg vóór de eerste keer dat u werkt en na iedere wissel van de slijpschijf voor het proefdraaien van minstens 60 seconden lang zonder belasting. Schakel het apparaat uit als de schijf onrond draait, als er zich aanzienlijke schommelingen voordoen of als er abnormale geluiden te horen zijn.

Slijpen met de slijpschijf



Klap de vonkbescherming (A** 1) bij het slijpen naar beneden om verwondingen door vonken te vermijden.**

i De pijl op de beschermkap (A 3) geeft de draairichting van de slijpschijf aan.

- Leg het werkstuk op de werkstuksteun (A 18) en beweeg het langzaam in de gewenste hoek naar de slijpschijf (A 19).
- Beweeg het werkstuk lichtjes heen en weer om een optimaal slijpresultaat te verkrijgen. De slijpschijf wordt op die manier gelijkmatig gebruikt. Laat het werkstuk tussendoor afkoelen.

Bandslijpen

i De pijl op de beschermkap (A 9) geeft de draairichting van de slijpband aan.

- Houd het werkstuk bij het slijpen goed vast, oefen geen grote druk uit.
- Beweeg het werkstuk lichtjes heen en weer om een eenzijdige slijtage van de slijpband te vermijden.
- Slijp houten stukken steeds in de richting van de nerf zodat afsplintering wordt vermeden.

Slijpband vervangen

- F**
1. Maak de 3 bevestigingsschroeven (11) los en hang de slijpbandafdekking (12) eruit.
 2. Druk hiervoor de spanhendel (7) naar beneden en trek de slijpband (10) eraf.
 3. Leg de nieuwe slijpband (10) in het midden op het bovenste (20a) en onderste (20b) loopwiel en laat de spanhendel (7) los.
 4. Druk hiervoor de spanhendel (7) vast en monteer de slijpbandafdekking (12).

Bandbeweging instellen:

5. De bandloopprecisie stelt u in met een schroevendraaier waarmee u aan de stelschroef (21) draait.
6. Controleer de bandbeweging met de hand waarmee u aan de slijpband draait.

Slijpschijf vervangen



Instructies voor de vervanging:

- Bedien het apparaat nooit zonder beveiliging.
- Zorg ervoor dat het toerental dat vermeld is op de slijpschijf (A 19) gelijk of groter is dan het opgegeven nominaal toerental van het apparaat.
- Zorg ervoor dat de afmetingen van de slijpschijf bij het apparaat passen.
- Gebruik uitsluitend slijpschijven in perfecte staat (geluidsproef: u krijgt een heldere klank als u erop slaat met een plastic hamer).
- Boor een te kleine opnameboring van de slijpschijf niet achteraf uit.
- Gebruik geen gescheiden reduceerbussen of adapters om slijpschijven met een groot gat passend te maken.
- Gebruik geen zaagbladen.
- Om slijpwerktuigen op te spannen, mogen alleen de meegeleverde spanflenzen worden gebruikt. De tussenlagen tussen spanflens en slijpwerktuigen moeten bestaan uit elastische stoffen zoals rubber, zacht karton enz.
- Monteer het apparaat na een wissel van de slijpschijf weer volledig.



Schakel het apparaat uit en trek de netstekker uit het stopcontact. Laat het apparaat afkoelen.



Draag beschermende handschoenen als u de slijpschijf vervangt, zodat snijwonden worden vermeden.



1. Neem de vonkenvanger (A 1) eraf (zie "Vonkenvanger monteren/instellen").
2. Los de 3 bevestigingsschroeven (15) en neem de slijpschijfafdekking (16) eraf.
3. Maak de bevestigingsschroeven (F 11) los en verwijder de slijpbandafdekking (F 12) (zie "slijpband vervangen").
4. Schroef de slijpschijfmoer (19a) volgens de wijzers van de klok los door de moer tegen het tegenoverliggende loopwiel van de slijpband houdt (zie kleine afbeelding).
5. Neem de spanflens (19b) en de slijpschijf (19) af.
6. Zet de nieuwe slijpschijf (19) en de spanflens erop en schroef er manueel de slijpschijfmoer (19a) tegen de wijzers van de klok op.
7. Schroef de slijpschijfafdekking (16) vast.
8. Stel de vonkenvanger (A 1) en de werkstuksteun (A 18) zodanig in dat de afstand tot de slijpschijf (19) maximaal 2 mm bedraagt (zie „Montage“).



De slijpschijfmoer mag niet te hard worden vastgedraaid zodat wordt vermeden dat de slijpschijf en moer breken.

Reiniging en onderhoud



Trek vóór iedere instelling, instandhouding of reparatie de netstekker uit.



Laat werkzaamheden, die niet in deze handleiding beschreven zijn, op een gespecialiseerde werkplaats doorvoeren. Gebruik uitsluitend originele onderdelen. Laat het apparaat vóór alle onderhouds- en reinigingswerkzaamheden afkoelen. Er bestaat gevaar voor brandwonden!

Controleer het apparaat telkens vóór gebruik op klaarblijkelijke gebreken, zoals losse, versleten of beschadigde onderdelen, correcte zitting van schroeven of van andere onderdelen. Kijk in het bijzonder de slijpschijf (A 19) na. Wissel beschadigde onderdelen uit.

Reiniging



Gebruik geen reinigings- c.q. oplosmiddelen. Chemische substanties kunnen de kunststofonderdelen van het apparaat aantasten. Reinig het apparaat nooit onder stromend water.

- Reinig het apparaat telkens na gebruik grondig.
- Reinig de ventilatiesleuven en het oppervlak van het apparaat met een kwast of een doekje.

Onderhoud

- Het apparaat is vrij van onderhoud.

Bewaring

- Bewaar het apparaat op een droge en stofvrije plaats en buiten het bereik van kinderen.
- Slijpschijven moeten droog en op de smalle kant bewaard en mogen niet gestapeld worden.

Afvalverwerking en milieubescherming

Breng het apparaat, de toebehoren en de verpakking naar een geschikt recyclagepunt.



Machines horen niet bij huishoudelijk afval thuis.

Geef het apparaat in een recyclagepark af. De gebruikte onderdelen van kunststof en metaal kunnen per categorie gescheiden worden en zodoende gerecycleerd worden. Raadpleeg hiervoor ons servicecenter.

De afvalverwijdering van uw defecte ingezonden apparaten voeren wij gratis door.

Reserveonderdelen/Accessoires

Reserveonderdelen en accessoires verkrijgt u op
www.grizzly-service.eu

Indien u geen Internet hebt, neem dan telefonisch contact op met het Service-Center (zie „Service-Center“ pagina 50). Hou de onderstaande bestelnummers klaar.

Pos. Gebruiks- aanwijzing	Position Explosie- tekening	Benaming	Bestel- nummers
A 1,2	62-67	Vonkenvanger + stelschroef	91103042
A 10	34	Slijpband K* 60	91103048
		Slijpband K* 80	91103044
		Slijpband K* 80, pak von 5 stuks	91103046
		Slijpband K* 120	91103049
		Slijpband Set (K* 60/80/120)	91103050
A 14	49+50+71	Schakelaar "Aan/uit"	91103041
G 19	57	Slijpschijf	91103553
G 19a,19b	58+59	Slijpschijfmoer, spanflens	91103040

* Korreling (van de schuurband)

Fuotpsoring



Trek vóór iedere instelling, instandhouding of reparatie de netstekker uit.

Probleem	Mogelijke oorzaak	Foutherstel
Apparaat start niet	Spanning ontbreekt Huiszekering wordt aangesproken	Stopcontact, elektrische leiding, stekker controleren, eventueel reparatie door elektriciën, huiszekering nagaan.
	Aan-/uitschakelaar (A 14) defect	Reparatie door klantenservice
	Motor defect	
Slijpwerktuigen bewegen niet, hoewel motor draait	Slijpschijfmoer (G 19a) los	Slijpschijfmoer vastdraaien (zie „slijpschijf vervangen“)
	Slijpband (A 10) los	Slijpbandspanning verhogen (zie „slijpband vervangen“)
Aandrijving is geblokkeerd	Slijpband (A 10) blokkeert de aandrijving	Slijpband opnieuw monteren (zie „slijpband vervangen“)
	Werkstuk, werkstukresten of resten van slijpwerktuigen blokkeren de aandrijving	Belemmeringen verwijderen
Motor wordt trager en blijft staan	Apparaat wordt door werkstuk overbelast	Druk op slijpwerktuig verlagen
		Werkstuk ongeschikt
Slijpschijf loopt niet rond, abnormale geluiden zijn te horen	Slijpschijfmoer (G 19a) los	Slijpschijfmoer vastdraaien (zie „slijpschijf vervangen“)
	Slijpschijf (A 19) defect	Slijpschijf vervangen
	Vonkenvanger (A 1) of werkstuksteun (A 6/18) verkeerd ingesteld	Vonkenvanger of werkstuksteun instellen (zie „montage“)
Slechte slijpprestatie	Slijpband (A 10) versleten	Slijpband vervangen

Garantie

Geachte cliënte, geachte klant,
U krijgt op dit apparaat 3 jaar garantie, te rekenen vanaf de datum van aankoop. Ingeval van gebreken aan dit product heeft u tegenover de verkoper van het product wettelijke rechten. Deze wettelijke rechten worden door onze hierna beschreven garantie niet beperkt.

Garantievoorwaarden

De garantietermijn begint met de datum van aankoop. Gelieve de originele kassabon goed te bewaren. Dit document wordt als bewijs van de aankoop benodigd. Indien er zich binnen drie jaar, te rekenen vanaf de datum van aankoop van dit product, een materiaal- of fabricagefout voordoet, wordt het product door ons – naar onze keuze – voor u gratis gerepareerd of vervangen. Deze garantievergoeding stelt voorop dat binnen de termijn van drie jaar het defecte apparaat en het bewijs van aankoop (kassabon) voorgelegd en dat schriftelijk kort beschreven wordt, waarin het gebrek bestaat en wanneer het zich voorgedaan heeft.

Als het defect door onze garantie gedekt is, krijgt u het gerepareerde of een nieuw product terug. Met herstelling of uitwisseling van het product begint er geen nieuwe garantieperiode.

Garantieperiode en wettelijke kwaliteitsgarantie

De garantieperiode wordt door de garantievergoeding niet verlengd. Dit geldt ook voor vervangen en gerepareerde onderdelen. Eventueel al bij de aankoop bestaande beschadigingen en gebreken moeten onmiddellijk na het uitpakken gemeld worden. Na het verstrijken van de

garantieperiode tot stand komende reparaties worden tegen verplichte betaling van de kosten uitgevoerd.

Omvang van de garantie

Het apparaat werd volgens strikte kwaliteitsrichtlijnen zorgvuldig geproduceerd en vóór aflevering nauwgezet getest.

De garantievergoeding geldt voor materiaal- of fabricagefouten. Deze garantie is niet van toepassing op productonderdelen, die aan een normale slijtage blootgesteld zijn en daarom als aan slijtage onderhevige onderdelen beschouwd kunnen worden (b.v. slijpschijven, koolborstelsaanslag, zichtbeschermende ruit) of op beschadigingen aan breekbare onderdelen (b.v. schakelaars, accu's of onderdelen, die van glas gemaakt zijn).

Deze garantie valt weg wanneer het product beschadigd, niet oordeelkundig gebruikt of niet onderhouden werd. Voor een vakkundig gebruik van het product dienen alle in de gebruiksaanwijzing vermelde aanwijzingen nauwgezet in acht genomen te worden. Gebruiksdoeleinden en handelingen, die in de gebruiksaanwijzing afgeraden worden of waarvoor gewaarschuwd wordt, dienen onvoorwaardelijk vermeden te worden.

Het product is uitsluitend voor het privé- en niet voor het commerciële gebruik bestemd. Bij een verkeerde of onoordeelkundige behandeling, toepassing van geweld en bij ingrepen, die niet door het door ons geautoriseerde servicefiliaal doorgevoerd werden, valt de garantie weg.

Afhandeling ingeval van garantie

Gelieve aan de volgende aanwijzingen gevolg te geven om een snelle behandeling van uw verzoek te garanderen:

- Gelieve voor alle aanvragen de kassabon en het identificatienummer (IAN 303736) als bewijs van de aankoop klaar te houden.
- Gelieve het artikelnummer uit het typeplaatje.
- Indien er zich functiefouten of andere gebreken voordien, contacteert u in eerste instantie de hierna vernoemde serviceafdeling **telefonisch** of per **e-mail**. U krijgt dan bijkomende informatie over de afhandeling van uw klacht.
- Een als defect geregistreerd product kunt u, na overleg met onze klantenservice, mits toevoeging van het bewijs van aankoop (kassabon) en de vermelding, waarin het gebrek bestaat en wanneer het zich voorgedaan heeft, voor u franco naar het u medegedeelde serviceadres zenden. Om problemen bij de acceptatie en extra kosten te vermijden, maakt u onvoorwaardelijk uitsluitend gebruik van het adres, dat u medegedeeld wordt. Zorg ervoor dat de verzending niet ongefrankeerd, als volumegoed, per expresse of via een andere speciale verzendingswijze plaatsvindt. Gelieve het apparaat met inbegrip van alle bij de aankoop bijgeleverde accessoires in te zenden en voor een voldoende veilige transportverpakking te zorgen.

Reparatieservice

U kunt reparaties, **die niet onder de garantie vallen**, tegen berekening door ons servicefiliaal laten doorvoeren. Zij maakt graag voor u een kostenraming op. Wij kunnen uitsluitend apparaten behandelen, die voldoende verpakt en gefrankeerd ingezonden werden.

Opgelet: Gelieve uw apparaat gereinigd en met een aanwijzing op het defect naar ons servicefiliaal te zenden. Ongefrankeerd – als volumegoed, per expresse of via een andere speciale verzendingswijze – ingezonden apparaten worden niet geaccepteerd. De afvalverwerking van uw defecte ingezonden apparaten voeren wij gratis door.

Service-Center

NL **Service Nederland**
Tel.: 0900 0400223
(0,10 EUR/Min.)
E-Mail: grizzly@lidl.nl
IAN 303736

BE **Service België**
Tel.: 070 270 171
(0,15 EUR/Min.)
E-Mail: grizzly@lidl.be
IAN 303736

Importeur

Gelieve in acht te nemen dat het volgende adres geen serviceadres is. Contacteer in eerste instantie het hoger vermelde servicecenter.

Grizzly Tools GmbH & Co. KG

Stockstädter Straße 20
D-63762 Großostheim
Duitsland
www.grizzly-service.eu

Inhalt

Einleitung	51
Bestimmungsgemäße Verwendung	51
Allgemeine Beschreibung	52
Lieferumfang.....	52
Funktionsbeschreibung.....	52
Übersicht	52
Technische Daten	53
Sicherheitshinweise	53
Symbole und Bildzeichen	54
Allgemeine Sicherheitshinweise	54
Weiterführende Sicherheitshinweise	56
Restrisiken	57
Montage	58
Funkenschutz montieren/einstellen....	58
Werkstückauflagen montieren/ einstellen.....	58
Gerät auf Arbeitstisch verschrauben	59
Bedienung	59
Ein- und Ausschalten.....	59
Schleifen mit der Schleifscheibe	60
Bandschleifen	60
Schleifband wechseln	60
Schleifscheibe wechseln.....	60
Reinigung und Wartung	61
Reinigung	62
Wartung	62
Lagerung	62
Entsorgung/Umweltschutz	62
Ersatzteile/Zubehör	63
Fehlersuche	64
Garantie	65
Reparatur-Service	66
Service-Center	66
Importeur	66
Original CE-Konformitäts- erklärung	71
Explosionszeichnung	73

Einleitung

Herzlichen Glückwunsch zum Kauf Ihres neuen Gerätes. Sie haben sich damit für ein hochwertiges Gerät entschieden. Dieses Gerät wurde während der Produktion auf Qualität geprüft und einer Endkontrolle unterzogen. Die Funktionsfähigkeit Ihres Gerätes ist somit sichergestellt.



Die Betriebsanleitung ist Bestandteil dieses Gerätes. Sie enthält wichtige Hinweise für Sicherheit, Gebrauch und Entsorgung. Machen Sie sich vor der Benutzung des Gerätes mit allen Bedien- und Sicherheitshinweisen vertraut. Benutzen Sie das Gerät nur wie beschrieben und für die angegebenen Einsatzbereiche. Bewahren Sie die Betriebsanleitung gut auf und händigen Sie alle Unterlagen bei Weitergabe des Gerätes an Dritte mit aus.

Bestimmungsgemäße Verwendung

Der Standbandschleifer ist ein Standschleifgerät für den Grob- und Feinschliff von Metall, Holz und Kunststoff. Er ist geeignet zum Entgraten, Entrosten und Schleifen. Für alle anderen Anwendungsarten (z. B. Schleifen mit nicht geeigneten Schleifwerkzeugen, Schleifen mit einer Kühlflüssigkeit, Schleifen gesundheitsgefährdender Materialien wie Asbest) ist das Gerät nicht vorgesehen.

Das Gerät ist für den Einsatz im Heimwerkerebereich bestimmt. Es wurde nicht für den gewerblichen Dauereinsatz konzipiert. Das Gerät ist zum Gebrauch durch Erwachsene bestimmt. Jugendliche über 16 Jahre dürfen das Gerät nur unter Aufsicht benutzen.

Der Hersteller haftet nicht für Schäden, die durch bestimmungswidrigen Gebrauch oder falsche Bedienung verursacht wurden.

Allgemeine Beschreibung

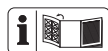

Die Abbildung der wichtigsten Funktionsteile finden Sie auf der vorderen und hinteren Ausklappseite.

Lieferumfang

Packen Sie das Gerät aus und kontrollieren Sie, ob es vollständig ist. Entsorgen Sie das Verpackungsmaterial ordnungsgemäß.

- Gerät
 - Transparenter Funkenschutz (A 1)
 - Justierschraube für Funkenschutz (A 2) (1 Kreuzschlitzschraube incl. Federring und Unterlegscheibe sowie Mutter)
 - 2 Werkstückauflagen (A 6/18) mit Montagmaterial (2 Sternmuttern (A 5/17), 2 Schrauben, 2 Unterlegscheiben, 2 Zahnscheiben)
 - 2 Ersatz-Schleifbänder (1 x K*80, 1 x K*120)
 - Betriebsanleitung
- *K = Körnung

Funktionsbeschreibung

Der Standbandschleifer ist ein Kombigerät, ausgestattet mit einer Schleifscheibe und einem justierbaren Schleifband. Zum Schutz des Anwenders ist das Gerät mit einem Funkenschutz und Schutzhauben versehen. Die Funktion der Bedienteile entnehmen Sie bitte den nachfolgenden Beschreibungen.

Übersicht

- | | | |
|----------|--|--|
| A | 1 | Funkenschutz (zweiteilig) |
| | 2 | Justierschraube für Funkenschutz |
| | 3 | Schutzhaube Schleifscheibe |
| | 4 | Motorgehäuse |
| | 5 | Sternmutter zur Montage der Werkstückauflage Schleifband |
| | 6 | Werkstückauflage Schleifband |
| | 7 | Spannhebel Schleifband |
| | 8 | Justierschraube Bandlauf |
| | 9 | Schutzhaube Schleifband |
| | 10 | Schleifband |
| | 11 | Befestigungsschrauben für Schleifband-Abdeckung |
| | 12 | Schleifband-Abdeckung |
| | 13 | Bohrungen für Tischmontage |
| | 14 | Ein-/Ausschalter |
| | | 14a Einschalter |
| | 14b Ausschalter | |
| 15 | Befestigungsschrauben für Schleifscheiben-Abdeckung | |
| 16 | Schleifscheiben-Abdeckung | |
| 17 | Sternmutter zur Montage/Justierung der Werkstückauflage Schleifscheibe | |
| 18 | Werkstückauflage Schleifscheibe | |
| 19 | Schleifscheibe | |
| F | 20 | Obere (a) und untere (b) Laufrolle |

Technische Daten

Standbandschleifer PSBS 240 C2

Nenneingangsspannung U.....	230 V~, 50 Hz
Leistungsaufnahme P...240 W (S2 30 min)*	
Schutzklasse	I
Schutzart.....	IPX0
Bemessungsleerlaufgeschwindigkeit n_0	2950 min ⁻¹
Schleifscheibe	
Außendurchmesser	Ø 150 mm
Bohrung.....	Ø 12,7 mm
Dicke.....	20 mm
Körnung.....	36
Umlaufgeschwindigkeit v_0 ..max.	23 m/s
Schleifband	
Abmessung	50 x 686 mm
Körnung.....	80/120
Umlaufgeschwindigkeit v_0	15 m/s
Gewicht (incl. Zubehör)	ca. 7,1 kg
Schalldruckpegel	
(L_{pA}).....	80 dB (A); $K_{pA}=3$ dB
Schalleistungspegel	
(L_{WA})	93 dB(A); $K_{WA}=3$ dB
Schwingungsgesamtwert (a_i) ...	$\leq 2,5$ m/s ²

* Auf die ununterbrochene Betriebsdauer von 30 Minuten erfolgt eine Ruhepause, bis die Gerätetemperatur weniger als 2 K (2 °C) von der Raumtemperatur abweicht.

Lärm- und Vibrationswerte wurden entsprechend den in der Konformitätserklärung genannten Normen und Bestimmungen ermittelt.

Der angegebene Schwingungsemissionswert ist nach einem genormten Prüfverfahren gemessen worden und kann zum Vergleich eines Elektrowerkzeugs mit einem anderen verwendet werden.

Der angegebene Schwingungsemissionswert kann auch zu einer einleitenden Einschätzung der Aussetzung verwendet werden.



Warnung:

Der Schwingungsemissionswert kann sich während der tatsächlichen Benutzung des Elektrowerkzeugs von dem Angabewert unterscheiden, abhängig von der Art und Weise, in der das Elektrowerkzeug verwendet wird. Versuchen Sie, die Belastung durch Vibrationen so gering wie möglich zu halten. Beispielhafte Maßnahmen zur Verringerung der Vibrationsbelastung sind das Tragen von Handschuhen beim Gebrauch des Werkzeugs und die Begrenzung der Arbeitszeit. Dabei sind alle Anteile des Betriebszyklus zu berücksichtigen (beispielsweise Zeiten, in denen das Elektrowerkzeug abgeschaltet ist, und solche, in denen es zwar eingeschaltet ist, aber ohne Belastung läuft).

Sicherheitshinweise



ACHTUNG!

Beim Gebrauch von Elektrowerkzeugen sind zum Schutz gegen elektrischen Schlag, Verletzungs- und Brandgefahr folgende grundsätzliche Sicherheitsmaßnahmen zu beachten.

Lesen Sie alle diese Hinweise, bevor Sie dieses Elektrowerkzeug benutzen, und bewahren Sie die Sicherheitshinweise gut auf.

Symbole und Bildzeichen

Bildzeichen auf dem Gerät:



Achtung!



Verletzungsgefahr durch sich drehendes Werkzeug! Halten Sie Ihre Hände fern.



Gefahr durch elektrischen Schlag! Ziehen Sie vor Wartungs- und Reparaturarbeiten den Netzstecker aus der Steckdose.



Betriebsanleitung lesen.



Tragen Sie Gehörschutz.



Tragen Sie Augenschutz.



Tragen Sie einen Atemschutz.



Gefahr durch Schnittverletzungen. Tragen Sie schnittsichere Handschuhe.



Keine defekte Schleifscheibe einsetzen.



Elektrogeräte gehören nicht in den Hausmüll.



Abmessungen Schleifscheibe



Abmessungen Schleifband

Symbole in der Betriebsanleitung:



Gefahrenzeichen mit Angaben zur Verhütung von Personen- oder Sachschäden.



Gebotszeichen (an der Stelle des Ausrufungszeichens ist das Gebot erläutert) mit Angaben zur Verhütung von Schäden.



Hinweiszeichen mit Informationen zum besseren Umgang mit dem Gerät.

Allgemeine Sicherheitshinweise

Sicheres Arbeiten:

- Halten Sie Ihren Arbeitsbereich in Ordnung. Unordnung im Arbeitsbereich kann Unfälle zur Folge haben.
- Berücksichtigen Sie Umgebungseinflüsse.
 - Setzen Sie Elektrowerkzeuge nicht dem Regen aus.
 - Benutzen Sie Elektrowerkzeuge nicht in feuchter oder nasser Umgebung. Das Eindringen von Wasser in ein Elektrowerkzeug erhöht das Risiko eines elektrischen Schlages.
 - Sorgen Sie für gute Beleuchtung des Arbeitsplatzes.
 - Benutzen Sie Elektrowerkzeuge nicht, wo Brand- oder Explosionsgefahr besteht. Elektrowerkzeuge erzeugen Funken, die den Staub oder die Dämpfe entzünden können.
- Schützen Sie sich vor elektrischem Schlag. Vermeiden Sie Körperberührung mit geerdeten Teilen (z.B. Rohren, Radiatoren, Elektroherden, Kühlgeräten).
- Halten Sie andere Personen fern. Lassen Sie andere Personen, insbesondere Kinder, nicht das Elektrowerkzeug oder das Kabel berühren. Halten Sie sie von Ihrem Arbeitsbereich fern.

- Bewahren Sie unbenutzte Elektrowerkzeuge sicher auf. Unbenutzte Elektrowerkzeuge sind an einem trockenen, hochgelegenen oder abgeschlossenen Ort, außerhalb der Reichweite von Kindern, abzulegen. Es besteht Verletzungsgefahr.
- Überlasten Sie Ihr Elektrowerkzeug nicht. Sie arbeiten besser und sicherer im angegebenen Leistungsbereich.
- Benutzen Sie das richtige Elektrowerkzeug.
 - Verwenden Sie keine leistungsschwachen Maschinen für schwere Arbeiten.
 - Benutzen Sie das Elektrowerkzeug nicht für solche Zwecke, für die es nicht vorgesehen ist. Benutzen Sie zum Beispiel keine Handkreissäge zum Schneiden von Baumstäben oder Holzscheiten.

Der Gebrauch von Elektrowerkzeugen für andere als die vorgesehenen Anwendungen kann zu gefährlichen Situationen führen.

- Tragen Sie geeignete Arbeitskleidung.
 - Tragen Sie keine weite Kleidung oder Schmuck, sie können von beweglichen Teilen erfasst werden.
 - Bei Arbeiten im Freien ist rutschfestes Schuhwerk empfehlenswert.
 - Tragen Sie bei langen Haaren ein Haarnetz.
- Benutzen Sie Schutzausrüstung.
 - Tragen Sie eine Schutzbrille. Bei Nichtbeachtung können Augenverletzungen durch Funken oder Schleifpartikel entstehen.
 - Verwenden Sie bei stauberzeugenden Arbeiten eine Atemmaske.
- Schließen Sie die Staubabsaug-Einrichtung an. Falls Anschlüsse zur Staubabsaugung und Auffangeinrichtung vorhanden sind, überzeugen Sie sich, dass

diese angeschlossen und richtig benutzt werden.

- Verwenden Sie das Kabel nicht für Zwecke, für die es nicht bestimmt ist. Benutzen Sie das Kabel nicht, um den Netzstecker aus der Steckdose zu ziehen. Schützen Sie das Kabel vor Hitze, Öl und scharfen Kanten. Beschädigte oder verwickelte Kabel erhöhen das Risiko eines elektrischen Schlages.
- Sichern Sie das Werkstück. Benutzen Sie Spannvorrichtungen oder einen Schraubstock, um das Werkstück festzuhalten. Es ist damit sicherer gehalten als mit Ihrer Hand.
- Vermeiden Sie abnormale Körperhaltung. Sorgen Sie für sicheren Stand und halten Sie jederzeit das Gleichgewicht. Dadurch können Sie das Elektrowerkzeug in unerwarteten Situationen besser kontrollieren.
- Pflegen Sie Ihre Werkzeuge mit Sorgfalt. Viele Unfälle haben ihre Ursache in schlecht gewarteten Elektrowerkzeugen.
 - Halten Sie die Schneidwerkzeuge scharf und sauber, um besser und sicherer arbeiten zu können.
 - Befolgen Sie die Hinweise zur Schmierung und zum Werkzeugwechsel.
 - Kontrollieren Sie regelmäßig das Netzkabel des Elektrowerkzeugs und lassen Sie dieses bei Beschädigung von einem anerkannten Fachmann erneuern.
 - Kontrollieren Sie Verlängerungsleitungen regelmäßig und ersetzen Sie diese, wenn sie beschädigt sind.
 - Halten Sie die Handgriffe trocken, sauber und frei von Öl und Fett.
- Ziehen Sie den Netzstecker aus der Steckdose bei Nichtgebrauch des Elek-

trowerkzeugs, vor der Wartung und beim Wechsel von Werkzeugen.

Diese Vorsichtsmaßnahme verhindert den unbeabsichtigten Start des Elektrowerkzeuges.

- Lassen Sie keine Werkzeugschlüssel stecken. Überprüfen Sie vor dem Einschalten, dass Schlüssel und Einstellwerkzeuge entfernt sind.

Ein Werkzeug oder Schlüssel, der sich in einem drehenden Geräteteil befindet, kann zu Verletzungen führen.

- Vermeiden Sie unbeabsichtigten Anlauf. Vergewissern Sie sich, dass der Schalter beim Einstecken des Steckers in die Steckdose ausgeschaltet ist.
- Benutzen Sie Verlängerungskabel für den Außenbereich.

Verwenden Sie im Freien nur dafür zugelassene und entsprechend gekennzeichnete Verlängerungskabel.

- **Seien Sie aufmerksam.** Achten Sie darauf, was Sie tun, und gehen Sie mit Vernunft an die Arbeit. Benutzen Sie das Elektrowerkzeug nicht, wenn Sie unkonzentriert sind. Ein Moment der Unachtsamkeit beim Gebrauch des Elektrowerkzeuges kann zu ernsthaften Verletzungen führen.
- Überprüfen Sie das Elektrowerkzeug auf eventuelle Beschädigungen. Damit wird sichergestellt, dass die Sicherheit des Elektrowerkzeuges erhalten bleibt.
 - Vor weiterem Gebrauch des Elektrowerkzeugs müssen Schutzvorrichtungen oder leicht beschädigte Teile sorgfältig auf ihre einwandfreie und bestimmungsgemäße Funktion untersucht werden.
 - Überprüfen Sie, ob die beweglichen Teile einwandfrei funktionieren und nicht klemmen oder ob Teile beschädigt sind. Sämtliche Teile müssen

richtig montiert sein und alle Bedingungen erfüllen, um den einwandfreien Betrieb des Elektrowerkzeugs zu gewährleisten.

- Beschädigte Schutzvorrichtungen und Teile müssen bestimmungsgemäß durch eine anerkannte Fachwerkstatt repariert oder ausgewechselt werden, soweit nichts anderes in der Betriebsanleitung angegeben ist.
- Benutzen Sie keine Elektrowerkzeuge, bei denen sich der Schalter nicht ein- und ausschalten lässt. Beschädigte Schalter müssen bei einer Kundendienstwerkstatt ersetzt werden.

- Achtung!

Der Gebrauch anderer Einsatzwerkzeuge und anderen Zubehörs kann eine Verletzungsgefahr für Sie bedeuten.

- Lassen Sie Ihr Elektrowerkzeug durch eine Elektrofachkraft reparieren. Dieses Elektrowerkzeug entspricht den einschlägigen Sicherheitsbestimmungen. Reparaturen dürfen nur von einer Fachwerkstatt ausgeführt werden, indem Originalersatzteile verwendet werden; andernfalls können Unfälle für den Benutzer entstehen.

Weiterführende Sicherheitshinweise

- Schließen Sie das Gerät nur an eine Steckdose mit Fehlerstrom-Schutzeinrichtung (FI-Schalter) mit einem Bemessungsfehlerstrom von nicht mehr als 30 mA an.
- Halten Sie Netzkabel und Verlängerungskabel von der Schleifscheibe und der Sägekette fern. Ziehen Sie bei Beschädigung oder Durchschneiden sofort den Netzstecker aus der Steckdose. Berühren Sie die Leitung nicht, bevor sie vom Netz getrennt ist. Es besteht Gefahr durch elektrischen Schlag.

- Der Austausch des Steckers oder der Anschlussleitung ist immer vom Hersteller des Elektrowerkzeugs oder seinem Kundendienst auszuführen, um Gefährdungen zu vermeiden.
- Schalten Sie das Gerät erst ein, wenn es sicher auf der Arbeitsfläche montiert ist.
- Zu Ihrer eigenen Sicherheit, benutzen Sie nur Zubehör und Zusatzgeräte, die in der Betriebsanleitung angegeben oder vom Werkzeug-Hersteller empfohlen oder angegeben werden.
- Verwenden Sie nur vom Hersteller empfohlene Schleifwerkzeuge. Verwenden Sie keine Sägeblätter. Vergewissern Sie sich, dass die Maße zum Gerät passen.
- Verwenden Sie nur Schleifscheiben, deren aufgedruckte Drehzahl mindestens so hoch ist wie die auf dem Typenschild des Gerätes angegebene.
- Unterziehen Sie die Schleifscheibe vor dem Gebrauch einer Sichtprüfung. Verwenden Sie keine beschädigten oder verformten Schleifscheiben. Wechseln Sie eine abgenutzte Schleifscheibe aus.
- Betreiben Sie das Gerät niemals ohne Funkenschutz oder Schutzhauben. Stellen Sie den Funkenschutz periodisch nach, um den Verschleiß der Schleifscheibe auszugleichen (Abstand max. 2 mm).
- Wechseln Sie die Schleifscheibe spätestens aus, wenn der Funkenschutz und die Werkstückauflage nicht mehr auf einen Abstand von max. 2 mm nachgestellt werden kann.
- Achten Sie darauf, dass beim Schleifen entstehende Funken keine Gefahr hervorrufen, z. B. Personen treffen oder entflammare Substanzen entzünden.
- Tragen Sie beim Schleifen, Bürsten und Trennen stets eine Schutzbrille, Sicherheitshandschuhe, einen Atemschutz und einen Gehörschutz.
- Halten Sie nie die Finger zwischen Schleifscheibe und Funkenschutz oder in die Nähe der Schutzhauben. Es besteht Gefahr durch Quetschen.
- Die rotierenden Teile des Gerätes können aus funktionellen Gründen nicht abgedeckt werden. Gehen Sie daher mit Bedacht vor und halten Sie das Werkstück gut fest, um ein Verrutschen zu vermeiden, wodurch Ihre Hände mit dem Schleifband oder der Schleifscheibe in Berührung kommen könnten.
- Das Werkstück wird beim Schleifen heiß. Nicht an der bearbeiteten Stelle anfassen, lassen Sie es abkühlen. Es besteht Verbrennungsgefahr. Verwenden Sie kein Kühlmittel oder ähnliches.
- Arbeiten Sie mit dem Gerät nicht, wenn Sie müde sind oder nach der Einnahme von Alkohol oder Tabletten. Legen Sie immer rechtzeitig eine Arbeitspause ein.
- Schalten Sie das Gerät aus und ziehen Sie den Netzstecker
 - zum Lösen eines blockierten Einsatzwerkzeuges,
 - wenn die Anschlussleitung beschädigt oder verheddert ist,
 - bei ungewöhnlichen Geräuschen.

Restrisiken

Auch wenn Sie dieses Elektrowerkzeug vorschriftsmäßig bedienen, bleiben immer Restrisiken bestehen. Folgende Gefahren können im Zusammenhang mit der Bauweise und Ausführung dieses Elektrowerkzeugs auftreten:

- a) Lungenschäden, falls kein geeigneter Atemschutz getragen wird.
- b) Gehörschäden, falls kein geeigneter Gehörschutz getragen wird.
- c) Gesundheitsschäden durch
 - Berührung der Schleifwerkzeuge im nicht abgedeckten Bereich;

- Herausschleudern von Teilen aus Werkstücken oder beschädigten Schleifscheiben.
- d) Gesundheitsschäden, die aus Hand-Arm-Schwingungen resultieren, falls das Gerät über einen längeren Zeitraum verwendet wird oder nicht ordnungsgemäß geführt und gewartet wird.



Warnung! Dieses Elektrowerkzeug erzeugt während des Betriebs ein elektromagnetisches Feld. Dieses Feld kann unter bestimmten Umständen aktive oder passive medizinische Implantate beeinträchtigen. Um die Gefahr von ernsthaften oder tödlichen Verletzungen zu verringern, empfehlen wir Personen mit medizinischen Implantaten ihren Arzt und den Hersteller des medizinischen Implantats zu konsultieren, bevor die Maschine bedient wird.

Montage



Achtung! Verletzungsgefahr!

- Achten Sie darauf, zum Arbeiten genügend Platz zu haben und andere Personen nicht zu gefährden.
- Befestigen Sie das Gerät immer mittels Schrauben ausreichender Länge und Stärke auf der Arbeitsfläche, um nicht die Kontrolle über das Gerät zu verlieren.
- Vor Inbetriebnahme müssen alle Abdeckungen und Schutzvorrichtungen ordnungsgemäß montiert sein.
- Ziehen Sie den Netzstecker, bevor Sie Einstellungen am Gerät vornehmen.

B Funkenschutz montieren/einstellen

1. Schrauben Sie den Funkenschutz (1) mit Hilfe der Justierschraube (2) und der Mutter (2a) an der Schutzhaube (3) fest.
Hierzu benötigen Sie einen Schraubendreher und einen Ringschlüssel (SW8), mit dem Sie gegenhalten.
2. Stellen Sie den Funkenschutz (1) mit der Justierschraube (2) ein: der Abstand zwischen Schleifscheibe (19) und Funkenschutz darf maximal 2 mm betragen (siehe kleines Bild).



Stellen Sie den Funkenschutz periodisch nach, um den Verschleiß der Schleifscheibe auszugleichen (Abstand maximal 2 mm).

C D Werkstückauflagen montieren/einstellen

1. Schrauben Sie die Werkstückauflagen (6/18) an dem Gerät fest.
Es sind für das Schleifband 2 Positionen (siehe **D** A + B) möglich.
2. Verwenden Sie hierzu die beiliegenden Schrauben (5a/17a), Unterlegscheiben (5b/17b), Zahnscheiben (5c/17c) und Sternmutter (5/17).
3. Stellen Sie die Werkstückauflage der Schleifscheibe (19) mit der Sternmutter (17) ein: der Abstand zwischen Schleifscheibe (19) und Werkstückauflage darf maximal 2 mm betragen (siehe kleines Bild).



Stellen Sie die Werkstückauflage periodisch nach, um den Verschleiß der Schleifscheibe auszugleichen (Abstand maximal 2 mm).

Gerät auf Arbeitstisch verschrauben

E Schrauben Sie das Gerät mit 4 Schrauben und Muttern auf der Arbeitsfläche fest. Führen Sie dazu die Schrauben durch die 4 Bohrungen (13) am Gerätesockel.

i Die Schrauben und Muttern zur Montage sind nicht im Lieferumfang enthalten.

Bedienung



Achtung! Verletzungsgefahr!

- Ziehen Sie vor allen Arbeiten an dem Gerät den Netzstecker.
- Verwenden Sie nur vom Hersteller empfohlene Schleifscheiben und Zubehörteile. Der Gebrauch anderer Einsatzwerkzeuge und anderen Zubehörs kann eine Verletzungsgefahr für Sie bedeuten.
- Verwenden Sie nur Schleifwerkzeuge, die Angaben tragen über Hersteller, Art der Bindung, Abmessung und zulässige Umdrehungszahl.
- Verwenden Sie nur Schleifscheiben, deren aufgedruckte Drehzahl mindestens so hoch ist wie die auf dem Typenschild des Gerätes angegebene.
- Verwenden Sie keine abgebrochenen, gesprungenen oder anderweitig beschädigten Schleifscheiben.
- Betreiben Sie das Gerät niemals ohne Schutzeinrichtungen.
- Verwenden Sie trotz Funkenschutz immer eine Schutzbrille.



Halten Sie Ihre Hände von der Schleifscheibe und dem Schleifband fern, wenn das Gerät in Betrieb ist. Es besteht Verletzungsgefahr.

Ein- und Ausschalten



Achten Sie darauf, dass die Spannung des Netzanschlusses mit dem Typenschild am Gerät übereinstimmt.



Schließen Sie das Gerät an die Netzspannung an.

1. Zum Einschalten drücken Sie den Einschalter „I“, das Gerät läuft an (siehe **A** 14a).
2. Zum Ausschalten drücken Sie den Ausschalter „0“, das Gerät schaltet ab (siehe **A** 14b).

Warten Sie nach dem Einschalten ab, bis das Gerät seine max. Drehzahl erreicht hat. Beginnen Sie erst dann mit dem Schleifen.



Die Schleifscheibe läuft nach, nachdem das Gerät abgeschaltet wurde. Es besteht Verletzungsgefahr.

Probelauf:

Führen Sie vor dem ersten Arbeiten und nach jedem Schleifscheibenwechsel einen Probelauf von mindestens 1 Minute ohne Belastung durch. Schalten Sie das Gerät sofort aus, wenn die Schleifscheibe unrund läuft, beträchtliche Schwingungen auftreten oder abnorme Geräusche zu hören sind.

Schleifen mit der Schleifscheibe



Klappen Sie den Funken-schutz (A 1) beim Schleifen nach unten, um Verletzungen durch Funkenbildung zu vermeiden.



Der Pfeil auf der Schutzhaube (A 3) zeigt die Drehrichtung der Schleifscheibe an.

- Legen Sie das Werkstück auf die Werkstückauflage (A 18) und führen Sie es langsam im gewünschten Winkel an die Schleifscheibe (A 19) heran.
- Bewegen Sie das Werkstück leicht hin und her, um ein optimales Schleifergebnis zu erhalten. Die Schleifscheibe wird so gleichmäßig abgenutzt. Lassen Sie das Werkstück zwischendurch abkühlen.

Bandschleifen



Der Pfeil auf der Schutzhaube (A 9) zeigt die Drehrichtung des Schleifbands an.

- Halten Sie das Werkstück beim Schleifen gut fest, üben Sie keinen großen Druck aus.
- Bewegen Sie das Werkstück leicht hin und her, um ein einseitiges Abnutzen des Schleifbands zu verhindern.
- Schleifen Sie Holzstücke immer in Richtung der Holzmaserung, um ein Absplittern zu verhindern.

F Schleifband wechseln

1. Lockern Sie die 2 Befestigungsschrauben (11) und hängen Sie die Schleifband-Abdeckung (12) aus.
2. Drücken Sie den Spannhebel (7) nach unten und ziehen Sie das Schleifband (10) ab.
3. Legen Sie das neue Schleifband (10) mittig auf die obere (20a) und untere (20b) Laufrolle auf und lassen Sie den Spannhebel (7) los.
4. Drücken Sie den Spannhebel (7) hoch und montieren Sie die Schleifband-Abdeckung (12).

Bandlauf einstellen:

5. Stellen Sie die Bandlaufgenauigkeit durch Drehen der Justierschraube (8) ein.
6. Prüfen Sie den Bandlauf, indem Sie das Schleifband mit der Hand drehen.

G Schleifscheibe wechseln



Hinweise zum Wechseln:

- Betreiben Sie das Gerät niemals ohne Schutzeinrichtungen.
- Vergewissern Sie sich, dass die auf der Schleifscheibe (A 19) angegebene Drehzahl gleich oder größer als die Bemessungs-Leerlaufdrehzahl des Gerätes ist.

- Vergewissern Sie sich, dass die Maße der Schleifscheibe zum Gerät passen.
 - Benutzen Sie nur einwandfreie Schleifscheiben (Klangprobe: Sie haben beim Anschlagen mit einem Plastikhammer einen klaren Klang.).
 - Bohren Sie eine zu kleine Aufnahmebohrung der Schleifscheibe nicht nachträglich auf.
 - Verwenden Sie keine getrennten Reduzierbuchsen oder Adapter, um Schleifscheiben mit großem Loch passend zu machen.
 - Verwenden Sie keine Sägeblätter.
 - Zum Aufspannen der Schleifwerkzeuge dürfen nur die mitgelieferten Spannflansche verwendet werden. Die Zwischenlagen zwischen Spannflansch und Schleifwerkzeuge müssen aus elastischen Stoffen z.B. Gummi, weicher Pappe usw., bestehen.
 - Montieren Sie das Gerät nach dem Schleifscheibenwechsel wieder vollständig.
3. Lösen Sie die Befestigungsschrauben (F 11) und nehmen Sie die Schleifband-Abdeckung (F 12) ab (siehe "Schleifband wechseln").
 4. Schrauben Sie die Schleifscheiben-Mutter (19a) **im Uhrzeigersinn** ab, indem Sie die Mutter der gegenüberliegenden Laufrolle des Schleifbandes gehalten (siehe kleines Bild).
 5. Nehmen Sie den Spannflansch (19b) und die Schleifscheibe (19) ab.
 6. Setzen Sie die neue Schleifscheibe (19) und den Spannflansch auf und schrauben Sie von Hand die Schleifscheiben-Mutter (19a) **gegen den Uhrzeigersinn** auf.
 7. Schrauben Sie die Schleifscheiben-Abdeckung (16) an.
 8. Stellen Sie den Funkenschutz (A 1) und die Werkstückauflage (A 18) ein: der Abstand zur Schleifscheibe (19) darf maximal 2 mm betragen (siehe „Montage“).



Die Schleifscheiben-Mutter darf nicht zu fest angezogen werden, um ein Brechen von Schleifscheibe und Mutter zu vermeiden.



Schalten Sie das Gerät aus und ziehen Sie den Netzstecker. Lassen Sie das Gerät abkühlen.



Tragen Sie beim Schleifscheibenwechsel Schutzhandschuhe, um Schnittverletzungen zu vermeiden.

1. Nehmen Sie den Funkenschutz (A 1) ab (siehe "Funkenschutz montieren/einstellen").
2. Lösen Sie die 3 Befestigungsschrauben (15) und nehmen Sie die Schleifscheiben-Abdeckung (16) ab.

9. **Probelauf:** Führen Sie vor den ersten Arbeiten und nach jedem Schleifscheibenwechsel einen Probelauf von mindestens 1 Minute ohne Belastung durch. Schalten Sie das Gerät sofort aus, wenn die Schleifscheibe unruhig läuft, beträchtliche Schwingungen auftreten oder abnorme Geräusche zu hören sind.

Reinigung und Wartung



Ziehen Sie vor jeglicher Einstellung, Instandhaltung oder Instandsetzung den Netzstecker.



Lassen Sie Arbeiten, die nicht in dieser Betriebsanleitung beschrieben sind, von einer Fachwerkstatt durchführen. Verwenden Sie nur Originalteile. Lassen Sie das Gerät vor allen Wartungs- und Reinigungsarbeiten abkühlen. Es besteht Verbrennungsgefahr!

Kontrollieren Sie das Gerät vor jedem Gebrauch auf offensichtliche Mängel wie lose, abgenutzte oder beschädigte Teile, korrekten Sitz von Schrauben oder anderer Teile. Prüfen Sie insbesondere die Schleifscheibe (A 19). Tauschen Sie beschädigte Teile aus.

Reinigung



Verwenden Sie keine Reinigungs- bzw. Lösungsmittel. Chemische Substanzen können die Kunststoffteile des Gerätes angreifen. Reinigen Sie das Gerät niemals unter fließendem Wasser.

- Reinigen Sie das Gerät nach jedem Gebrauch gründlich.
- Reinigen Sie die Lüftungsöffnungen und die Oberfläche des Gerätes mit einer weichen Bürste, einem Pinsel oder einem Tuch.

Wartung

Das Gerät ist wartungsfrei.

Lagerung

- Bewahren Sie das Gerät an einem trockenen und staubgeschützten Ort auf, und außerhalb der Reichweite von Kindern.
- Schleifscheiben müssen trocken und hochkant aufbewahrt werden und dürfen nicht gestapelt werden.

Entsorgung/ Umweltschutz

Führen Sie Gerät, Zubehör und Verpackung einer umweltgerechten Wiederverwertung zu.



Elektrogeräte gehören nicht in den Hausmüll.

- Geben Sie das Gerät an einer Verwertungsstelle ab. Die verwendeten Kunststoff- und Metallteile können sortenrein getrennt werden und so einer Wiederverwertung zugeführt werden. Fragen Sie hierzu unser Service-Center.
- Die Entsorgung Ihrer defekten eingesendeten Geräte führen wir kostenlos durch.

Ersatzteile/Zubehör

**Ersatzteile und Zubehör erhalten Sie unter
www.grizzly-service.eu**

Sollten Sie kein Internet haben, so wenden Sie sich bitte telefonisch an das Service-Center (siehe „Service-Center“ Seite 66). Halten Sie die unten genannten Bestellnummern bereit.

Position Betriebs-anleitung	Position Explosions-zeichnung	Bezeichnung	Bestell-Nr.
A 1,2	62-67	Funkenschutz mit Justierschraube	91103042
A 10	34	Schleifband K*60	91103048
		Schleifband K*80	91103044
		Schleifband K*80, 5er Pack	91103046
		Schleifband K*120	91103049
		Schleifband Set (K* 60/80/120)	91103050
A 14	49+50+71	Ein-/Ausschalter	91103041
G 19	57	Schleifscheibe	91103553
G 19a, 19b	58+59	Schleifscheiben-Mutter, Spannflansch	91103040

* Körnung

Fehlersuche



Ziehen Sie vor allen Arbeiten an dem Gerät den Netzstecker.
Gefahr durch elektrischen Schlag!

Problem	Mögliche Ursache	Fehlerbehebung
Gerät startet nicht	Netzspannung fehlt Haussicherung spricht an	Steckdose, Netzkabel, Leitung, Netzstecker prüfen, ggf. Repara- tur durch Elektrofachmann, Haussicherung prüfen.
	Ein-/Ausschalter (A 14) de- fekt	Reparatur durch Kundendienst
	Motor defekt	
Schleifwerkzeuge bewegen sich nicht, obwohl Mo- tor läuft	Schleifscheiben-Mutter (G 19a) locker	Schleifscheiben-Mutter anziehen (siehe „Schleifscheibe wechseln“)
	Schleifband (A 10) locker	Schleifbandspannung erhöhen (siehe „Schleifband wechseln“)
Antrieb ist blockiert	Schleifband (A 10) blockiert Antrieb	Schleifband neu montieren (siehe „Schleifband wechseln“)
	Werkstück, Werkstückreste oder Reste der Schleifwerkzeu- ge blockieren Antrieb	Blockaden entfernen
Motor wird lang- samer und bleibt stehen	Gerät wird durch Werkstück überlastet	Druck auf Schleifwerkzeug ver- ringern
		Werkstück ungeeignet
Schleifscheibe läuft unrund, abnorme Geräusche sind zu hören	Schleifscheiben-Mutter (G 19a) locker	Schleifscheiben-Mutter anziehen (siehe „Schleifscheibe wechseln“)
	Schleifscheibe (A 19) defekt	Schleifscheibe wechseln
	Funkenschutz (A 1) oder Werkstückauflage (A 6/18) falsch eingestellt	Funkenschutz oder Werkstückauf- lage einstellen (siehe „Montage“)
Schlechte Schleif- leistung	Schleifband (A 10) abgenutzt	Schleifband wechseln

Garantie

Sehr geehrte Kundin, sehr geehrter Kunde, Sie erhalten auf dieses Gerät 3 Jahre Garantie ab Kaufdatum.

Im Falle von Mängeln dieses Gerätes stehen Ihnen gegen den Verkäufer des Gerätes gesetzliche Rechte zu. Diese gesetzlichen Rechte werden durch unsere im Folgenden dargestellte Garantie nicht eingeschränkt.

Garantiebedingungen

Die Garantiefrist beginnt mit dem Kaufdatum. Bitte bewahren Sie den Original-Kassenbon gut auf. Diese Unterlage wird als Nachweis für den Kauf benötigt. Tritt innerhalb von drei Jahren ab dem Kaufdatum dieses Gerätes ein Material- oder Fabrikationsfehler auf, wird das Gerät von uns – nach unserer Wahl – für Sie kostenlos repariert oder ersetzt. Diese Garantieleistung setzt voraus, dass innerhalb der Drei-Jahres-Frist das defekte Gerät und der Kaufbeleg (Kassenbon) vorgelegt und schriftlich kurz beschrieben wird, worin der Mangel besteht und wann er aufgetreten ist. Wenn der Defekt von unserer Garantie gedeckt ist, erhalten Sie das reparierte oder ein neues Gerät zurück. Mit Reparatur oder Austausch des Gerätes beginnt kein neuer Garantiezeitraum.

Garantiezeit und gesetzliche Mängelansprüche

Die Garantiezeit wird durch die Gewährleistung nicht verlängert. Dies gilt auch für ersetzte und reparierte Teile. Eventuell schon beim Kauf vorhandene Schäden und Mängel müssen sofort nach dem Auspacken gemeldet werden. Nach Ablauf der Garantiezeit anfallende Reparaturen sind kostenpflichtig.

Garantieumfang

Das Gerät wurde nach strengen Qualitätsrichtlinien sorgfältig produziert und vor Anlieferung gewissenhaft geprüft.

Die Garantieleistung gilt für Material- oder Fabrikationsfehler. Diese Garantie erstreckt sich nicht auf Geräteteile, die normaler Abnutzung ausgesetzt sind und daher als Verschleißteile angesehen werden können (z.B. Schleifscheibe, Schleifband, Spannflansche) oder für Beschädigungen an zerbrechlichen Teilen (z.B. Schalter, Akkus oder die aus Glas gefertigt sind).

Diese Garantie verfällt, wenn das Gerät beschädigt, nicht sachgemäß benutzt oder nicht gewartet wurde. Für eine sachgemäße Benutzung des Gerätes sind alle in der Betriebsanleitung aufgeführten Anweisungen genau einzuhalten. Verwendungszwecke und Handlungen, von denen in der Betriebsanleitung abgeraten oder vor denen gewarnt wird, sind unbedingt zu vermeiden. Das Gerät ist lediglich für den privaten und nicht für den gewerblichen Gebrauch bestimmt. Bei missbräuchlicher und unsachgemäßer Behandlung, Gewaltanwendung und bei Eingriffen, die nicht von unserer autorisierten Service-Niederlassung vorgenommen wurden, erlischt die Garantie.

Abwicklung im Garantiefall

Um eine schnelle Bearbeitung Ihres Anliegens zu gewährleisten, folgen Sie bitte den folgenden Hinweisen:

- Bitte halten Sie für alle Anfragen den Kassenbon und die Identifikationsnummer (IAN 303736) als Nachweis für den Kauf bereit.
- Die Artikelnummer entnehmen Sie bitte dem Typenschild.
- Sollten Funktionsfehler oder sonstige Mängel auftreten kontaktieren Sie

zunächst die nachfolgend benannte Serviceabteilung **telefonisch** oder per **E-Mail**. Sie erhalten dann weitere Informationen über die Abwicklung Ihrer Reklamation.

- Ein als defekt erfasstes Gerät können Sie, nach Rücksprache mit unserem Kundenservice, unter Beifügung des Kaufbelegs (Kassenbons) und der Angabe, worin der Mangel besteht und wann er aufgetreten ist, für Sie portofrei an die Ihnen mitgeteilte Service-Anschrift übersenden. Um Annahmeprobleme und Zusatzkosten zu vermeiden, benutzen Sie unbedingt nur die Adresse, die Ihnen mitgeteilt wird. Stellen Sie sicher, dass der Versand nicht unfrei, per Sperrgut, Express oder sonstiger Sonderfracht erfolgt. Senden Sie das Gerät bitte inkl. aller beim Kauf mitgelieferten Zubehörteile ein und sorgen Sie für eine ausreichend sichere Transportverpackung.

Reparatur-Service

Sie können Reparaturen, **die nicht der Garantie unterliegen**, gegen Berechnung von unserer Service-Niederlassung durchführen lassen. Sie erstellt Ihnen gerne einen Kostenvoranschlag.

Wir können nur Geräte bearbeiten, die ausreichend verpackt und frankiert eingesandt wurden.

Achtung: Bitte senden Sie Ihr Gerät gereinigt und mit Hinweis auf den Defekt an unsere Service-Niederlassung.

Nicht angenommen werden unfrei - per Sperrgut, Express oder mit sonstiger Sonderfracht - eingeschickte Geräte.

Die Entsorgung Ihrer defekten eingesendeten Geräte führen wir kostenlos durch.

Service-Center

DE **Service Deutschland**
Tel.: 0800 54 35 111
E-Mail: grizzly@lidl.de
IAN 303736

AT **Service Österreich**
Tel.: 0820 201 222
(0,15 EUR/Min.)
E-Mail: grizzly@lidl.at
IAN 303736

CH **Service Schweiz**
Tel.: 0842 665566
(0,08 CHF/Min.,
Mobilfunk max. 0,40 CHF/Min.)
E-Mail: grizzly@lidl.ch
IAN 303736

Importeur

Bitte beachten Sie, dass die folgende Anschrift keine Serviceanschrift ist. Kontaktieren Sie zunächst das oben genannte Service-Center.

Grizzly Tools GmbH & Co. KG

Stockstädter Straße 20
D-63762 Großostheim
www.grizzly-service.eu



Oversættelse af den originale CE-konformitetserklæring

Hermed bekræfter vi, at
Bænkbandsliber
af serien **PSBS 240 C2**

Serienummer
201805000001 - 201805127700

opfylder følgende gældende EF-direktiver i deres respektive gyldige version:

2006/42/EC • 2014/30/EU • 2011/65/EU*

For at sikre overensstemmelsen, blev følgende harmoniserede standarder samt nationale standarder og regler anvendt:

**EN 61029-1:2009/A11:2010 • EN 61029-2-4:2011 • EN 12413:2007+A1:2011
EN 55014-1:2017 • EN 55014-2:2015
EN 61000-3-2:2014 • EN 61000-3-3:2013 • EN 62321:2009**

Det er udelukkende producentens ansvar at udarbejde denne
overensstemmelseserklæring:



Grizzly Tools GmbH & Co. KG
Stockstädter Straße 20
63762 Großostheim, Germany
20.06.2018

Christian Frank
Dokumentationsbefuldmægtiget

* Erklæringens ovennævnte genstand opfylder forskrifterne i Europaparlamentets og Rådets direktiv 2011/65/EU af 8. juni 2011 til begrænsning af anvendelsen af visse farlige stoffer i elektrisk og elektronisk udstyr



Traduction de la déclaration de conformité CE originale

Nous certifions par la présente que la
**Ponceuse stationnaire à bande
de construction PSBS 240 C2**

Numéro de série
201805000001 - 201805127700

est conforme aux directives UE actuellement en vigueur :

2006/42/EC • 2014/30/EU • 2011/65/EU*

En vue de garantir la conformité les normes harmonisées ainsi que les normes et décisions nationales suivantes ont été appliquées :

**EN 61029-1:2009/A11:2010 • EN 61029-2-4:2011 • EN 12413:2007+A1:2011
EN 55014-1:2017 • EN 55014-2:2015
EN 61000-3-2:2014 • EN 61000-3-3:2013 • EN 62321:2009**

Le fabricant assume seul la responsabilité d'établir la présente déclaration de conformité:



Grizzly Tools GmbH & Co. KG
Stockstädter Straße 20
63762 Großostheim, Germany
20.06.2018

Christian Frank
Chargé de documentation

* L'objet de la déclaration décrit ci-dessus est conforme aux dispositions de la directive 2011/65/UE du Parlement Européen et du Conseil du 8 juin 2011 sur la limitation de l'utilisation de certaines substances dangereuses dans les équipements électriques et électroniques.



Vertaling van de originele CE-conformiteitsverklaring

Hiermede bevestigen wij dat de
Staande bandschuurmachine
bouwserie PSBS 240 C2

Serienummer
201805000001 - 201805127700

is overeenkomstig met de hierna volgende, van toepassing zijnde EU-richtlijnen:

2006/42/EC • 2014/30/EU • 2011/65/EU*

Om de overeenstemming te waarborgen, werden de hierna volgende, in overeenstemming gebrachte normen en nationale normen en bepalingen toegepast:

EN 61029-1:2009/A11:2010 • EN 61029-2-4:2011 • EN 12413:2007+A1:2011
EN 55014-1:2017 • EN 55014-2:2015
EN 61000-3-2:2014 • EN 61000-3-3:2013 • EN 62321:2009

De exclusieve verantwoordelijkheid voor de uitgifte van deze conformiteitsverklaring wordt gedragen door de fabrikant:



Grizzly Tools GmbH & Co. KG
Stockstädter Straße 20
63762 Großostheim, Germany
20.06.2018

Christian Frank
Documentatiegelastigde

* *Het hierboven beschreven voorwerp van de verklaring voldoet aan de voorschriften van de richtlijn 2011/65/EU van het Europese Parlement en van de Raad van 8 juni 2011 inzake beperking van het gebruik van bepaalde gevaarlijke stoffen in elektrische en elektronische apparaten.*



Original EG-Konformitätserklärung

Hiermit bestätigen wir, dass der
Standbandschleifer
Baureihe PSBS 240 C2

Seriennummer 201805000001 - 201805127700

folgenden einschlägigen EU-Richtlinien in ihrer jeweils gültigen Fassung entspricht:

2006/42/EG • 2014/30/EU • 2011/65/EU*

Um die Übereinstimmung zu gewährleisten, wurden folgende harmonisierte Normen sowie nationale Normen und Bestimmungen angewendet:

EN 61029-1:2009/A11:2010 • EN 61029-2-4:2011 • EN 12413:2007+A1:2011
EN 55014-1:2017 • EN 55014-2:2015
EN 61000-3-2:2014 • EN 61000-3-3:2013 • EN 62321:2009

Die alleinige Verantwortung für die Ausstellung dieser Konformitätserklärung trägt der Hersteller:



Grizzly Tools GmbH & Co. KG
Stockstädter Straße 20
63762 Großostheim, Germany
20.06.2018

Christian Frank
Dokumentationsbevollmächtigter

* Der oben beschriebene Gegenstand der Erklärung erfüllt die Vorschriften der Richtlinie 2011/65/EU des Europäischen Parlaments und des Rates vom 8. Juni 2011 zur Beschränkung der Verwendung bestimmter gefährlicher Stoffe in Elektro- und Elektronikgeräten.

2018-06-05-rev02-op



Ekspllosionstegning • Vue éclatée Explosietekening • Explosionszeichnung

PSBS 240 C2

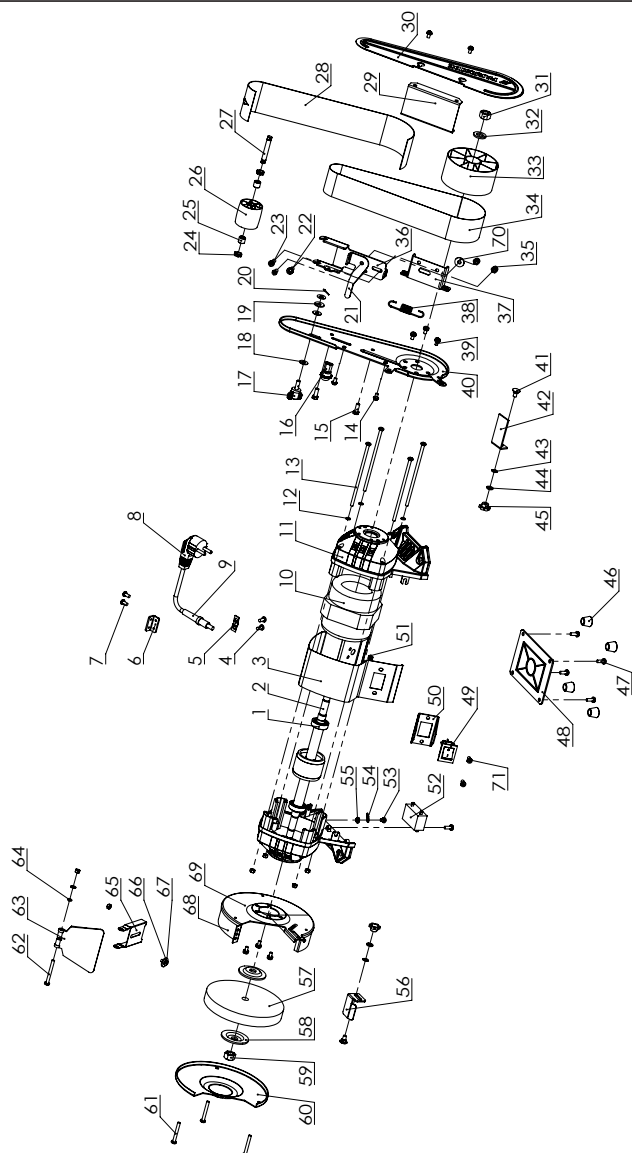

informativ, informatif, informatief

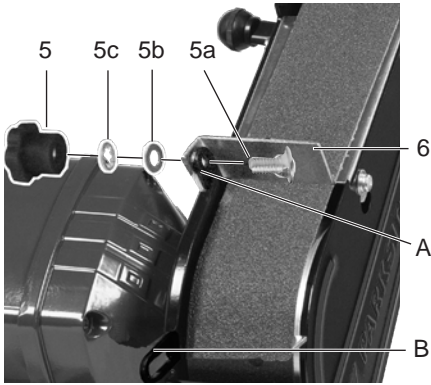
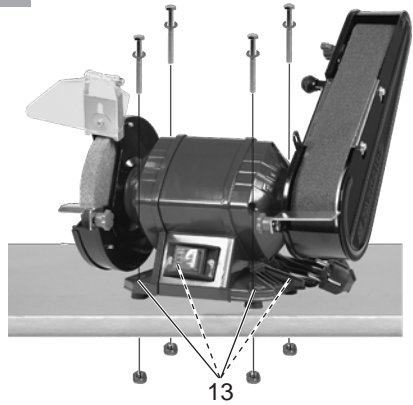
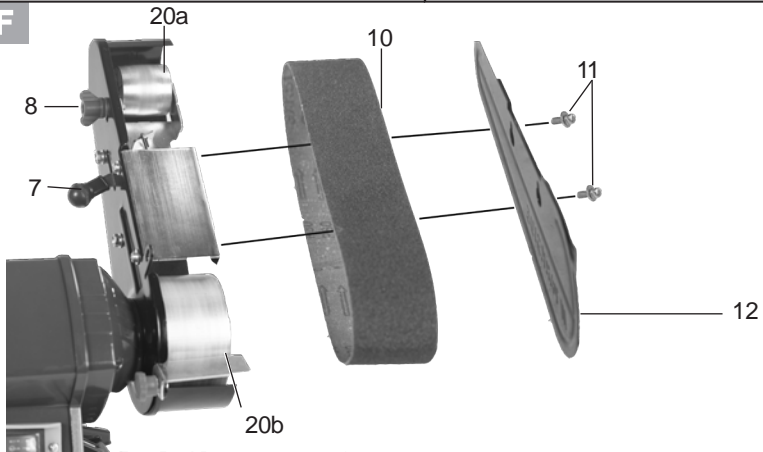
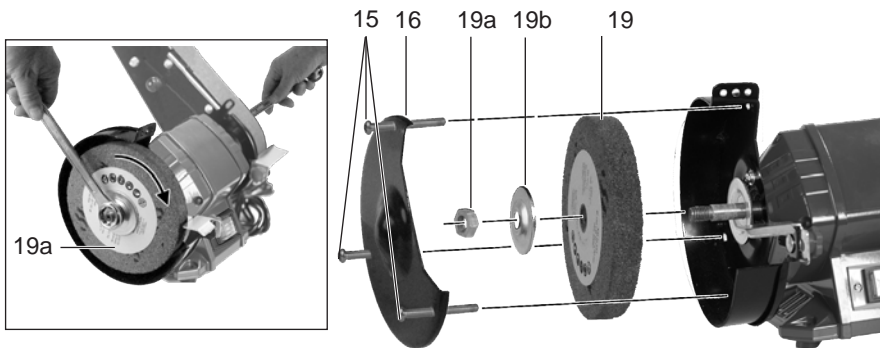
D**E****F****G**

GRIZZLY TOOLS GMBH & CO. KG

Stockstädter Straße 20
DE-63762 Großostheim
GERMANY

Tilstand af information

Version des informations · Stand van de informatie

Stand der Informationen: 05/2018

Ident.-No.: 72037042052018-DK/BE/NL

IAN 303736

