



CABIN CASE

(GB)

CABIN CASE

Operation and safety notes

(HU)

GURULÓS BÖRÖND

Kezelési és biztonsági utalások

(SI)

KOVČEK ZA ROČNO PRTLJAGO S KOLESCI

Navodila za upravljanje in varnostna opozorila

(CZ)

CESTOVNÍ KUFR

Pokyny pro obsluhu a bezpečnostní pokyny

(SK)

PRÍRUČNÝ KUFOR

Pokyny pre obsluhu a bezpečnostné pokyny

(DE AT CH)

TROLLEY-BOARDCASE

Bedienungs- und Sicherheitshinweise





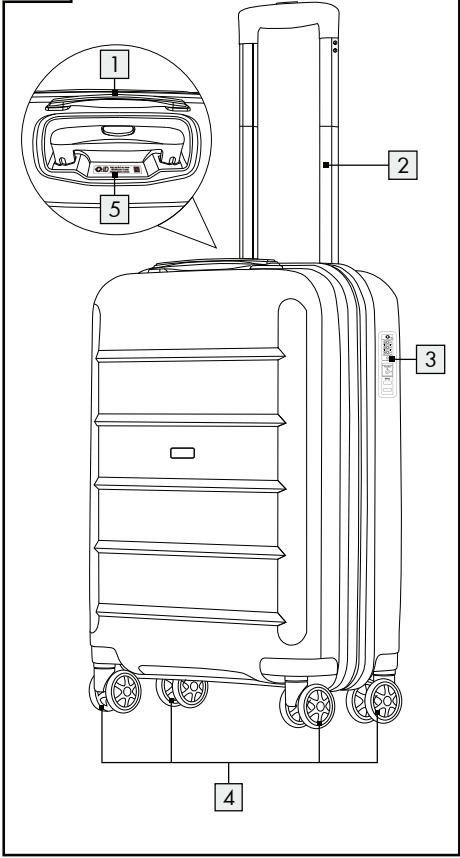
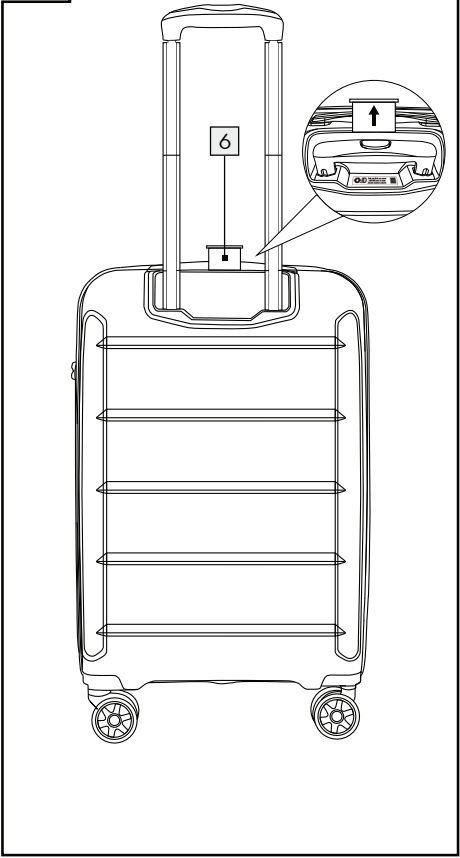
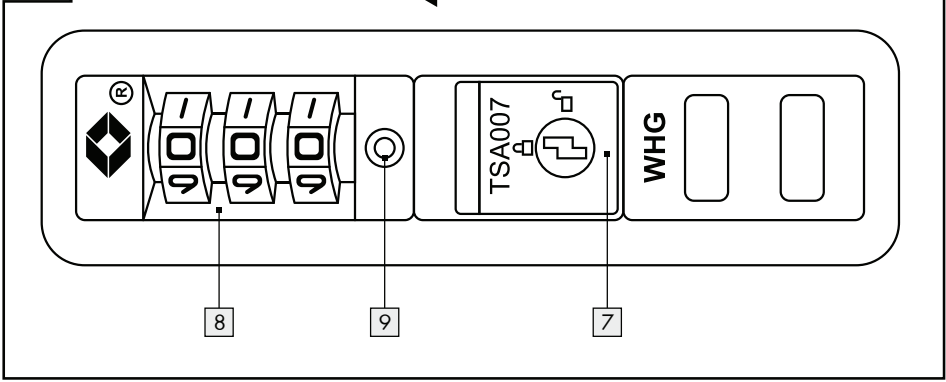

IAN 488248_2407

IAN 488249_2407

GB	Operation and safety notes	Page	4
HU	Kezelési és biztonsági utalások	Oldal	11
SI	Navodila za upravljanje in varnostna opozorila	Stran	18
CZ	Pokyny pro obsluhu a bezpečnostní pokyny	Strana	27
SK	Pokyny pre obsluhu a bezpečnostné pokyny	Strana	34
DE/AT/CH	Bedienungs- und Sicherheitshinweise	Seite	41

A**B****C**

List of pictograms used	Page	5
Introduction	Page	5
Intended use	Page	5
Parts description	Page	6
Scope of delivery	Page	6
Technical data	Page	6
Safety notes	Page	6
Using the combination lock 3	Page	7
Changing the current number combination	Page	8
TRAVEL SENTRY® ID function	Page	8
Procedure	Page	8
Storage	Page	8
Cleaning	Page	9
Disposal	Page	9
Warranty	Page	9
Warranty claim procedure	Page	10
Service	Page	10

● List of pictograms used			
	Read the instructions!		You can find further information on the website!
	Please observe the warnings and safety instructions!	 	Safety information Instructions for use
	For your safety!		

CABIN CASE

● **Introduction**



We congratulate you on the purchase of your new product. You have chosen a high quality product. Familiarise yourself with the product before using it for the first time. In addition, please carefully refer to the operating instructions and the safety advice below. Only use the product as instructed and only for the indicated field of application. Keep these instructions in a safe place. If you pass the product on to anyone else, please ensure that you also pass on all the documentation with it.

● **Intended use**

This product was exclusively designed for private use and is not suitable for commercial use. The suitcase is only intended for transporting your personal possessions. Improper use of the suitcase can result in property damage or personal injury. The manufacturer and retailer assume no liability for damage resulting from improper use. The suitcase is not a toy.

● Parts description

- 1 Handle
- 2 Telescopic rod
- 3 Travel Sentry® approved combination lock
- 4 Twin wheels
- 5 TSID label
- 6 Address field
- 7 Latch to open the lock
- 8 Number wheel
- 9 Push button (reset)

● Scope of delivery

- 1 Suitcase
- 1 Separate bag
- 1 Set of instructions for use

● Technical data

Dimensions

incl. wheels: approx. 55 x 40 x
20 cm (H x W x D)

Empty weight: approx. 2.90 kg

Volume: approx. 30L

Max. filling

weight: 10 kg

Max. total

weight: 12.90 kg



Safety notes

⚠ ATTENTION! Risk of injury!

- Lifting or carrying heavy luggage incorrectly may result in injuries or damage to bones, muscles or joints. Hold the suitcase with both hands on the sides when lifting it. Ask for help if you are not able to lift the suitcase. Ensure when unpacking the suitcase that children do not get caught up in or suffocate in the packaging.

⚠ ATTENTION! Risk of damage!

- You can prevent damage to your suitcase by following the instructions below.
- Please take note of the maximum weight capacity of the suitcase.
- Carry the suitcase up the stairs instead of pulling it.
- Do not overpack your suitcase.

- Secure the product against unintentional rolling away. Do not place it on an uneven surface. As it does not have a brake, it could start to move. This could result in injury and/or damage.

● **Using the combination lock** 3

The number combination is set to the digits 0 - 0 - 0. You can set your own number combination as follows:

1. There is a small push button 9 right beside the number wheels 8. Press this in using a pointed object so that it stays in the pressed position. Then, adjust the number wheels 8 to the desired number combination.
2. After you have entered the desired number combination, slide the latch 7 in the arrow direction to open the lock. Now the push button 9 will spring back into its original position and you will only be able to open the suitcase using the newly set number combination.

3. Please learn the new combination off by heart. Ideally, you should write down the new number combination and keep it in a safe place. At least one number wheel 8 must be misaligned to close the lock. The lock will re-open if the number combination you have set is entered.

Additional information

This combination lock 3 is a Travel Sentry® Approved combination lock and can be used in over 55 countries, including the USA, Canada, Japan, Israel, China, Germany, the Netherlands, South Korea and Switzerland*.

This is so that closed suitcases can be opened for inspection and closed again by TSA authorities (Transportation Security Administration) without having to use force. This is why there is NO key included in the delivery of the suitcase.



*You can find a full overview of the participating countries at www.travelsentry.org.

● Changing the current number combination

i WARNING!

- Please note that the number combination can only be changed using the current combination. Otherwise, it is not possible to change it. If you have forgotten the code you were using, please do **NOT** press the push button (reset) .

To change the settings for your combination lock, please follow the instructions below:

1. Set the number wheels  to the number combination you have been using.
2. Repeat steps 1 to 3 of the section „Using the combination lock“ to set the new number combination.



● TRAVEL SENTRY® ID function



TRAVEL SENTRY® offers a FREE global registration and notification service for luggage and other personal items.

You will find your unique identification number (TSID label ) on the back of your suitcase, which you can use to register on www.tsid.com.

● Procedure

1. Go to www.tsid.com and create your TSID account, otherwise log into your existing account.
2. As soon as you have sent over your account information, you will receive an email from noreply@tsid.com.
3. Click the link contained in this email to validate and activate your account.
4. Find the TSID label  on your item of luggage.
5. Register your object with the unique, 12-digit TSID that you have found on the TSID label  and appears as follows:

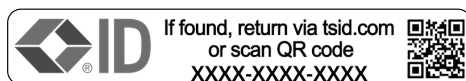

Your registration is now complete.

● Storage

- Always store the dry and clean suitcase in a temperate room and keep it away from direct sunlight and sources of heat.

● Cleaning

Only clean the suitcase as described below to avoid any potential damage.

1. Wipe the suitcase with a damp cloth.
 2. Allow the suitcase to dry completely before storing it.
- Do not use harsh solvent-based cleaning agents
 - Do not use sharp or abrasive cleaning utensils such as knives, metal or nylon brushes or similar. These can damage the surface.

● Disposal

The packaging is made entirely of recyclable materials, which you may dispose of at local recycling facilities.

Contact your local refuse disposal authority for more details of how to dispose of your worn-out product.

● Warranty

The product has been manufactured to strict quality guidelines and meticulously examined before delivery. In the event of material or manufacturing defects you have legal rights against the retailer of this product. Your legal rights are not limited in any way by our warranty detailed below.

The warranty for this product is 5 years from the date of purchase. The warranty period begins on the date of purchase. Keep the original sales receipt in a safe location as this document is required as proof of purchase.

Any damage or defects already present at the time of purchase must be reported without delay after unpacking the product.

Should the product show any fault in materials or manufacture within 5 years from the date of purchase, we will repair or replace it – at our choice – free of charge to you. The warranty period is not extended as a result of a claim being granted. This also applies to replaced and repaired parts.

This warranty becomes void if the product has been damaged, or used or maintained improperly.

The warranty covers material or manufacturing defects. This warranty does not cover product parts subject to normal wear and tear, thus considered consumables (e.g. batteries, rechargeable batteries, tubes, cartridges), nor damage to fragile parts, e.g. switches or glass parts.

● **Warranty claim procedure**

To ensure quick processing of your case, please observe the following instructions:

Please have the till receipt and the item number (IAN 488248_2407 / IAN 488249_2407) available as proof of purchase.

You will find the item number on the rating plate, an engraving, on the front page of the instructions for use (bottom left), or as a sticker on the rear or bottom of the product.

If functional or other defects occur, please contact the service department listed either by telephone or by e-mail.

You can return a defective product to us free of charge to the service address that will be provided to you. Ensure that you enclose the proof of purchase (till receipt) and information about what the defect is and when it occurred.

● **Service**





GB Service Great Britain

Tel.: 08000569216

E-Mail: owim@lidl.co.uk

A felhasznált piktogramok listája	Oldal	12
Bevezető	Oldal	12
Rendeltetésszerű használat	Oldal	12
A részegységek leírása	Oldal	13
A csomagolás tartalma	Oldal	13
Műszaki adatok	Oldal	13
Biztonsági utasítások	Oldal	13
A számszár 3 használata	Oldal	14
Az aktuális számkombináció megváltoztatása	Oldal	15
TRAVEL SENTRY®-ID funkció	Oldal	15
Művelet	Oldal	15
Tárolás	Oldal	15
Tisztítás	Oldal	16
Mentesítés	Oldal	16
Garancia	Oldal	16
Garanciális ügyek lebonyolítása	Oldal	17
Szerviz	Oldal	17

A felhasznált piktogramok listája

	Olvassa el az utasításokat!		További információkat a weboldalon található!
	Vegye figyelembe a figyelmeztetéseket és a biztonsági utasításokat!		Biztonsági utasítások Kezelési utasítások
	Ügyeljen a helyes viselkedésre!		

GURULÓS BŐRÖND

● Bevezető

 Gratulálunk új termékének vásárlása alkalmából. Ezzel egy magas minőségű termék mellett döntött. Az első üzembevétel előtt ismerkedjen meg a készülékkel. Ehhez figyelmesen olvassa el a következő Használati utasítást és a biztonsági tudnivalókat. A terméket csak a leírtak szerint és a megadott felhasználási területeken alkalmazza. Őrizze meg ezt az útmutatót egy biztos helyen. A termék harmadik félnek történő továbbadása esetén mellékelje a termék a teljes dokumentációját is.

● Rendeltetésszerű használat

A terméket csak és kizárólag magánhasználatra fejlesztettük, üzleti célokra nem alkalmas. A koffer arra szolgál, hogy személyes dolgait szállítsa benne. Ha a koffert nem megfelelő módon használja, az anyagi károkat vagy személyi sérüléseket okozhat. Ebben az esetben a gyártó vagy a kereskedő nem vállal felelősséget a keletkezett károkért. A koffer nem gyermekjáték.

● A részegységek leírása

- 1 Fogantyú
- 2 Teleszkópos rúd
- 3 Travel Sentry® Approved számzár
- 4 Ikergörgők
- 5 TSID jelölés
- 6 Címmező
- 7 Zárnyitó retesz
- 8 Számtárcsák
- 9 Nyomógomb (visszaállítás)

● A csomagolás tartalma

- 1 koffer
- 1 Különálló zsák
- 1 Használati útmutató

● Műszaki adatok

A koffer mérete	
görgőkkel együtt:	kb. 55 x 40 x 20 cm (Ma x Sz x Mé)
Saját súly:	kb. 2,90 kg
Úrtartalom:	kb. 30 L
Max. töltőtömeg:	kb. 10 kg
Max. össztömeg:	kb. 12,90 kg



Biztonsági utasítások

⚠ **FIGYELEM!**

Sérülésveszély!

- A nehéz csomagok helytelen emelése vagy cipelése a csontok, izmok vagy ízületek sérüléséhez vagy károsodásához vezethet. A koffer felemeléséhez mindkét kezével fogja meg a koffer oldalát. Kérjen segítséget, ha nem tudja felemelni a koffert. Kicsomagolásakor ügyeljen arra, hogy a gyermekek ne akadjanak bele és a csomagolásba, és ne álljon fenn fulladásveszély.

⚠ **FIGYELEM! Károsodás veszélye!**

- A következő óvintézkedésekkel elkerülheti a koffer sérülését.
- Vegye figyelembe a koffer maximális terhelhetőségét.
- Lépcsőkön ne húzza, hanem emelve vigye a koffert.
- Kerülje a koffer túltöltését.
- Rögzítse a terméket, hogy ne tudjon elgurulni. Ne helyezze a terméket egyenetlen felületre. Mivel a terméken nincs fém, elgurulhat. Ez sérüléseket, illetve károkat okozhat.

● **A számszár 3 használat**

A számkombináció gyári beállítása 0 - 0 - 0. Saját számkombinációt az alábbiak szerint állíthat be:

1. Közvetlenül a számtárcsák 8 mellett egy nyomógomb 9 található. Nyomja be egy hegyes tárgyval úgy, hogy az benyomott helyzetben maradjon. Ezt követően állítsa a számtárcsákat 8 a kívánt számkombinációra.
2. A kívánt számkombináció megadása után tolja a zárnyitó reteszt 7 a nyíl irányába. Ekkor a nyomógomb 9 visszaugrik a kiindulási helyzetébe, és a koffert már csak az újonnan beállított számkombinációval lehet kinyitni.
3. Kérjük, jól jegyezze meg az új kombinációt. A legjobb, ha feljegyzi és biztonságos helyen tárolja az új számkombinációt. A zár bezárásához legalább az egyik számtárcsát 8 el kell fordítani. A megadott számkombinációt beállítva a zár kinyitható.

További tudnivalók

Ez a számszár 3 egy Travel Sentry® Approved számszár, mely több mint 55 országban, pl. az Egyesült Államokban, Kanadában, Japánban, Izraelben, Kínában, Németországban, Hollandiában, Dél-Koreában és Svájcban* is érvényes.

Ez biztosítja, hogy a lezárt bőröndököt a TSA (Közlekedésbiztonsági hivatal) hatóságai által végzett ellenőrzés során erőszak nélkül ki lehessen nyitni és vissza lehessen zárni. Ezért a koffer kiszállításakor NINCS kulcs mellékelve.



* A résztvevő országok teljes áttekintése a www.travelsentry.org oldalon található.

● Az aktuális számkombináció megváltoztatása

❗ FIGYELMEZTETÉS!

- Felhívjuk a figyelmét arra, hogy a számkombináció csak az aktuális kombináció beállításával módosítható. Amennyiben elfelejtette a legutóbb használt nyitókódot, **NE** nyomja be a nyomógombot (visszaállítás) **9**.

A számszár beállításának megváltoztatásához a következők szerint járjon el:

1. Állítsa be a számtárcsákkal **8** az utoljára használt számkombinációt.
2. Új számkombináció beállításához ismétlje meg a „A számszár használata” bekezdés 1-3. lépését.

● TRAVEL SENTRY®-ID funkció



A TRAVEL SENTRY® INGYENES regisztrációs és értesítési szolgáltatást nyújt világszerte a poggyászok és más személyes tárgyak számára.

A koffer hátoldalán megtalálhatja egyedi azonosítószámát (TSID jelölés **5**), amellyel a www.tsid.com oldalon regisztrálhat.

● Művelet

1. Lépjen a www.tsid.com oldalra, és hozzon létre egy TSID-fiókot, vagy jelentkezzen be meglévő fiókjába.
2. Amint megadta fiókinformációit, egy e-mailt fog kapni a noreply@tsid.com címről.
3. Kattintson az e-mailben található linkre a fiókja hitelesítéséhez és aktiválásához.
4. Keresse meg a TSID jelölést **5** a poggyászában.
5. Regisztrálja termékét a 12 jegyű, egyedi TSID azonosítójával, amelyet a TSID jelölésen **5** talál, és így néz ki:

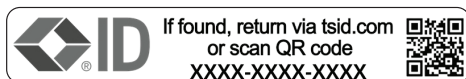

A regisztráció ezzel befejeződött.

● Tárolás

- A koffert mindig szárazon és tisztán, temperált helyiségben tárolja, és óvja a közvetlen napfénytől és a hőforrásoktól.

● Tisztítás

Az esetleges károsodások elkerülése érdekében csak az alábbiakban leírtak szerint tisztítsa meg a koffert.

1. Törölje át a koffert egy nedves ruha segítségével.
 2. Mielőtt eltárolja, hagyja teljesen megszáradni a koffert.
- Ne használjon agresszív, oldószertartalmú tisztítószeret
 - Ne használjon karcoló vagy éles tisztítóeszközöket, például kést, fém- vagy nejlonsörtéjű keféket vagy hasonlót. Ezek károsíthatják a felületeket.

● Mentesítés

A csomagolás környezetbarát anyagokból készült, amelyeket a helyi újrahasznosító helyeken adhat le ártalmatlanítás céljából.

A kiszolgált termék megsemmisítési lehetőségeiről lakóhelye illetékes önkormányzatánál tájékozódhat.

● Garancia

A terméket gondosan, szigorú minőségi előírások betartásával gyártottuk, és a szállítás előtt gondosan ellenőriztük. Anyag- vagy gyártási hibák esetén a termék eladójával szemben törvényes jogok illetik meg. Az Ön törvényes jogait az általunk alább meghatározott garancia semmilyen módon nem korlátozza.

Erre a termékre 5 év garanciát adunk a vásárlás dátumától számítva. A garancia idő a vásárlás dátumával kezdődik. Biztonságos helyen őrizze meg az eredeti vásárlói bizonylatot, mert ez a dokumentum szükséges a vásárlás bizonyításához.

A vásárláskor fennálló károkat és hiányosságokat a termék kicsomagolása után haladéktalanul jelezze.

Ha ezen a terméken a vásárlástól számított 5 éven belül anyag- vagy gyártási hibát észlel, vásárlásunk szerint ingyenesen megjavítjuk vagy kicseréljük a terméket. A garancia idő nem hosszabbodik meg a helyette nyújtott szavatossági igény által. Ez a kicserélt vagy javított alkatrészekre is érvényes.

A garancia megszűnik, ha a terméket megrongálták, ill. nem szakszerűen kezelték vagy végezték a karbantartást.

A garancia az anyag- és gyártási hibákra vonatkozik. Ez a garancia nem terjed ki azokra a termékalkatrészekre, amelyek normál kopásnak vannak kitéve, és ezért gyorsan kopó alkatrésznek minősülnek (pl. elemekre, akkumulátorokra, tömlőkre, tintapatronokra), illetve a törékeny alkatrészek sérülésére, pl. kapcsolókra vagy üveg alkatrészekre.

● Garanciális ügyek lebonyolítása

Ügyének gyors elintézhetősége céljából, kérjük kövesse az alábbi útmutatást:

Kérjük, kérdések esetére készítse elő a pénztárblokkot és a cikkszámot (IAN 488248_2407 / IAN 488249_2407) a vásárlás tényének az igazolására.

Kérjük, hogy a cikkszámot olvassa le a típustábláról, a gravírozásból, az Útmutató címoldaláról (balra lent), illetve a hátoldalon, vagy a termék alján található matricáról.

Amennyiben működési hibák, vagy egyéb hiányosság lépne fel, először vegye fel a kapcsolatot a következőkben megnevezett szervizek egyikével telefonon, vagy e-mailen.

A hibásnak ítélt terméket ezután a vásárlást igazoló blokk, valamint a hiba leírásának és keletkezési idejének mellékelésével díjmentesen postázhatja az Önnel közölt szervizcímre.

● Szerviz





HU Szerviz Magyarország

Tel.: 0680021536

E-mail: owim@lidl.hu

Legenda uporabljenih piktogramov	Stran	19
Uvod	Stran	19
Namenska uporaba	Stran	19
Opis delov	Stran	20
Obseg dobave	Stran	20
Tehnični podatki	Stran	20
Varnostna navodila	Stran	20
Uporaba številске ključavnice 3	Stran	21
Spreminjanje trenutne kombinacije števil	Stran	21
Funkcija TRAVEL SENTRY® ID	Stran	22
Postopek	Stran	22
Shranjevanje	Stran	22
Čiščenje	Stran	22
Odstranjevanje	Stran	23
Postopek pri uveljavljanju garancije	Stran	23
Servis	Stran	23
Garancijski list	Stran	24

Legenda uporabljenih piktogramov

	Preberite navodila!		Dodatne informacije najdete na spletnem mestu!
	Upoštevajte opozorila in varnostna navodila!		Varnostna navodila Navodila za ravnanje
	Tako boste ravnali pravilno!		

KOVČEK ZA ROČNO PRTLJAGO S KOLESCI

● **Uvod**



Iskrene čestitke ob nakupu vašega novega izdelka.

Odločili ste se za kakovosten izdelek. Pred prvo uporabo se seznanite z izdelkom. V ta namen pozorno preberite naslednja navodila za uporabo in varnostne napotke. Izdelek uporabljajte samo tako, kot je opisano in samo za navedena področja uporabe. To navodilo hranite na varnem mestu. V primeru izročitve izdelka tretjim, jim predajte tudi vso dokumentacijo.

● **Namenska uporaba**

Ta izdelek je namenjen izključno za zasebno uporabo in ni primeren za komercialne namene. Kovček je namenjen samo za prevoz vaših osebnih stvari. Če kovček uporabljate nenamensko, lahko to povzroči gmotno škodo ali telesne poškodbe. Takrat proizvajalec ali prodajalec ne prevzema nikakršne odgovornosti za tako nastalo škodo. Kovček ni otroška igrača.

● Opis delov

- 1 Ročaj
- 2 Teleskopska palica
- 3 Številska ključavnica Travel Sentry® Approved
- 4 Dvojna kolesca
- 5 Oznaka TSID
- 6 Polje z naslovom
- 7 Zapiralo za odpiranje ključavnice
- 8 Številska kolesca
- 9 Tipka (Reset)

● Obseg dobave

- 1 Kovček
- 1 Ločeni vrečki
- 1 Navodila za uporabo

● Tehnični podatki

Velikost kovčka

s kolesci: približno 55 x
 40 x 20 cm
 (V x Š x G)

Lastna masa: približno 2,90 kg

Prostornina: približno 30 L

Nosilnost: približno 10 kg

Največja
dovoljena

skupna masa: približno 12,90 kg



Varnostna navodila

⚠ POZOR! Nevarnost telesnih poškodb!

- Napačno dvigovanje ali prenašanje težkih kosov prtljage lahko povzroči telesne poškodbe ali poškodbe kosti, mišic ali sklepov. Kovček dvignite tako, da ga primete za stranici z obema rokama. Prosite za pomoč, če ne morete dvigniti kovčka. Pri razpakiranju pazite, da se otroci ne ujamejo v embalažo ali zadušijo.

⚠ POZOR! Nevarnost poškodovanja!

- V omenjenih situacijah se lahko izognete poškodbam svojega kovčka.
 - Upoštevajte nosilnost kovčka.
 - Kovček po stopnicah nosite in ne vlecite.
 - Kovčka ne prenapolnite.
- Izdelek zavarujte pred nenamernim premikanjem. Ne postavljajte ga na neravne površine. Ker nima zavore, se lahko začne premikati. To lahko povzroči telesne poškodbe in/ali gmotno škodo.

● Uporaba številске ključavnice 3

Kombinacija števil je nastavljena na 0 - 0 - 0. Svojo kombinacijo števil lahko nastavite takole:

1. Ob številskih kolescih 8 je majhna tipka 9. Pritisnite jo s koničastim predmetom, da ostane v pritisnjenem položaju. Nato številska kolesca 8 nastavite na zeleno kombinacijo števil.
2. Ko vnesete zeleno kombinacijo števil, potisnite zapiralo za odpiranje ključavnice 7 v smeri puščice. Zdaj se tipka 9 vrne v prvotni položaj in je mogoče kovček odpreti samo z na novo nastavljenjo kombinacijo števil.
3. Novo kombinacijo si dobro zapomnite. Najbolj je, da si novo kombinacijo števil zapišete in jo dobro shranite. Za zaklepanje ključavnice je treba prestaviti vsaj eno številsko kolesce 8. Če je nastavljena vnesena kombinacija števil nastavljena, lahko ključavnico znova odprete.

Dodatne informacije

Ta številska ključavnica 3 je ima odobritev Travel Sentry® Approved in je veljavna v več kot 55 državah, vključno z ZDA, Kanado, Japonsko, Izraelom, Kitajsko, Nemčijo, Nizozemsko, Južno Korejo in Švico*.

Namenjena je za to, da je mogoče zaklenjene kovčke brez sile odpreti in znova zapreti za pregled s strani uradnikov TSA (Transportation Security Administration). Kovčku zato NI priložen ključ.



* Celoten pregled sodelujočih držav je na voljo na spletnem mestu www.travelsentry.org.

● Spreminjanje trenutne kombinacije števil

❗ OPOZORILO!

- Upoštevajte, da je kombinacijo števil mogoče spremeniti samo s trenutno kombinacijo števil, sicer to ni mogoče. Če ste pozabili zadnjo kodo, ki ste jo uporabili, **NE** pritisnite tipke (Reset) 9.

Za spreminjanje nastavitve številске ključavnice storite naslednje:

1. S številskimi kolesci **8** vnesite nazadnje uporabljeno kombinacijo števil.
2. Če želite nastaviti novo kombinacijo števil, ponovite korake od 1 do 3 razdelka »Uporaba številke ključavnice«.

● **Funkcija TRAVEL SENTRY® ID**



Podjetje TRAVEL SENTRY® ponuja BREZPLAČNO storitev za registracijo in obveščanje za prtljago ter druge osebne predmete po vsem svetu.

Na hrbtni strani kovčka je vaša edinstvena identifikacijska številka (oznaka TSID **5**), s katero se lahko registrirate na spletnem mestu www.tsid.com.

● **Postopek**

1. Obiščite spletno mesto www.tsid.com in ustvarite svoj račun TSID ali se prijavite v svoj obstoječi račun.
2. Po pošiljanju informacij o računu boste od dobili e-poštno sporočilo s potrditvijo z naslova noreply@tsid.com.

3. Kliknite povezavo v tem e-poštnem sporočilu, da potrdite in omogočite svoj račun.
4. Poiščite oznako TSID **5** na svoji prtljagi.
5. Predmet registrirajte z 12-mestno edinstveno številko TSID, ki jo najdete na oznaki TSID **5** in je videti takole:

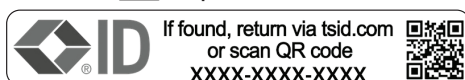

Vaša registracija je s tem končana.

● **Shranjevanje**

- Kovček vedno shranjujte suh in čist v prostoru s približno stalno temperaturo ter ga hranite stran od neposredne sončne svetlobe in virov toplote.

● **Čiščenje**

Kovček čistite le tako, kot je opisano v nadaljevanju, da preprečite morebitne poškodbe.

1. Kovček obrišite z vlažno krpo.
 2. Pred shranjevanjem pustite, da se kovček do konca posuši.
- Ne uporabljajte agresivnih čistil s topili
 - Ne uporabljajte praskajočih ali koničastih pripomočkov za čiščenje, kot so noži, kovinske ali najlonske krtače in podobno. Ti lahko poškodujejo površine.

● **Odstranjevanje**

Embalaža je narejena iz okolju primernih materialov, ki jih lahko oddate za recikliranje na lokalnih zbirališčih odpadkov.

O možnostih odstranjevanja odsluženega izdelka se lahko pozanimате pri svoji občinski ali mestni upravi.

● **Postopek pri uveljavljanju garancije**

Za zagotovitev hitre obdelave vašega primera vas prosimo, da sledite naslednjim napotkom:

Prosimo, da za vsa vprašanja pripravite račun in številko izdelka (IAN 488248_2407 / IAN 488249_2407) kot dokazilo o nakupu.

Številko izdelka najdete na identifikacijski ploščici, gravuri, naslovni strani v navodilih (spodaj levo) ali na nalepki na hrbtni ali spodnji strani.

Če pride do napačnega delovanja ali drugih pomanjkljivosti, se obrnite najprej na v nadaljevanju navedeni servisni oddelek po telefonu ali prek e-pošte.

Izdelek, označen kot okvarjen, lahko nato brez poštnine pošljete na navedeni naslov servisa, zraven pa priložite potrdilo o nakupu (blagajniški račun) in navedite, za kakšno pomanjkljivost gre in kdaj je nastala.

● **Servis**

(SI) Servis Slovenija

Tel.: 00386 (0)
80 080 917

E-Mail: infofon@lidl.si

Pooblaščeni serviser:

OWIM GmbH & Co. KG

Stiftsbergstraße 1

74167 Neckarsulm

NEMČIJA

 00386 (0) 80 080 917

 infofon@lidl.si



Garancijski list

1. S tem garancijskim listom OWIM GmbH & Co. KG, Stiftsbergstraße 1, 74167 Neckarsulm, Nemčija jamčimo, da bo izdelek v garancijskem roku ob normalni in pravilni uporabi brezhibno deloval in se zavezujemo, da bomo ob izpolnjenih spodaj navedenih pogojih odpravili morebitne pomanjkljivosti in okvare zaradi napak v materialu ali izdelavi oziroma po svoji presoji izdelek zamenjali ali vrnili kupnino.
2. Garancija je veljavna na ozemlju Republike Slovenije.
3. Garancijski rok za proizvod je 5 let od datuma izročitve blaga. Datum izročitve blaga je razviden iz računa.
4. Če izdelek ne izpolnjuje specifikacij ali nima lastnosti, navedenih v garancijskem listu ali oglaševalskem sporočilu, lahko potrošnik najprej zahteva odpravo napak. O napaki mora potrošnik obvestiti proizvajalca ali pooblaščeni servis (kontaktna številka in elektronski naslov navedena zgoraj) in zahtevati odpravo napak. Kupec je dolžan ob uveljavljanju zahtevka predložiti garancijski list in račun, kot potrdilo in dokazilo o nakupu ter dnevu izročitve blaga. Svetujemo vam, da pred tem natančno preberete navodila o sestavi in uporabi izdelka.
5. Rok za odpravo napake je 30 dni od dneva, ko je proizvajalec ali pooblaščeni servis prejel zahtevo za odpravo napake. Če napake v tem roku niso odpravljene, mora proizvajalec potrošniku brezplačno zamenjati blago z enakim, novim in brezhibnim blagom. Rok se lahko zaradi narave in





kompleksnost blaga, narave in resnosti neskladnosti ter napora, ki je potreben za dokončanje popravila ali zamenjave podaljša za najkrajši čas, ki je potreben za dokončanje popravila, vendar največ za 15 dni. O številu dni podaljšanega roka in razlogih za podaljšanje mora biti potrošnik obveščen pred potekom 30 dnevnega roka za odpravo napak.

6. Če v roku 30 dni oz. v primeru podaljšanja v roku 45 dni blago ni popravljeno ali blago ni zamenjano z novim, lahko potrošnik od proizvajalca zahteva vračilo celotne kupnine ali zahteva sorazmerno znižanje kupnine. Sorazmerno znižanje kupnine je sorazmerno zmanjšanju vrednosti blaga, ki ga je potrošnik prejel, v primerjavi z vrednostjo, ki bi jo imelo blago, če bi bilo skladno.
7. Če se neskladnost pojavi v manj kot 30 dneh od dobave blaga, lahko potrošnik ob predložitvi blaga od proizvajalca takoj zahteva vračilo plačanega zneska.
8. Proizvajalec oziroma pooblaščen servis lahko potrošniku za čas popravila blaga, za katero je bila

izdana obvezna garancija, zagotovi brezplačno uporabo podobnega blaga. Če proizvajalec potrošniku ne zagotovi nadomestnega blaga v začasno uporabo, ima potrošnik pravico uveljavljati škodo, ki jo je utrpel, ker blaga ni mogel uporabljati od trenutka, ko je zahteval popravilo ali zamenjavo, do njune izvršitve.





9. Stroške za material, nadomestne dele, delo, prenos in prevoz izdelkov, ki nastanejo pri odpravljanju okvar oziroma nadomestitvi blaga z novim, krije proizvajalec.
10. V primeru zamenjave blaga ali zamenjave bistvenega dela blaga z novim se potrošniku izda nov garancijski list.
11. V primeru, da proizvod popravlja nepooblaščen servis ali nepooblaščen oseba, kupec ne more uveljavljati zahtevkov iz te garancije.

12. Vzroki za okvaro oziroma nedelovanje izdelka morajo biti lastnosti stvari same in ne vzroki, ki so zunaj proizvajalčeve oziroma prodajalčeve sfere. Kupec ne more uveljavljati zahtevkov iz te garancije, če se ni držal priloženih navodil za sestavo in uporabo izdelka ali če je izdelek kakorkoli spremenjen ali nepravilno vzdrževan.
13. Proizvajalec zagotavlja proti plačilu popravilo, vzdrževanje blaga, nadomestne dele in priklopne aparate vsaj tri leta po poteku garancijskega roka.
14. Obrabni deli oz. potrošni material so izvzeti iz garancije.
15. Vsi potrebni podatki za uveljavljanje garancije in podatki, ki identificirajo blago za katerega velja garancija se nahajajo na dveh ločenih dokumentih (garancijski list, račun).
16. Ta garancija proizvajalca ne izključuje zakonske pravice potrošnika, da zoper prodajalca v primeru neskladnosti blaga brezplačno uveljavlja jamčevalne zahteve. Ta garancija prav tako ne izključuje pravic potrošnika, ki izhajajo iz obveznega jamstva za skladnost blaga.

Prodajalec:
Lidl Slovenija d.o.o. k.d.,
Pod lipami 1,
SI-1218 Komenda

Legenda k použitým piktogramům	Strana	28
Úvod	Strana	28
Použití ke stanovenému účelu	Strana	28
Popis dílů	Strana	29
Rozsah dodávky	Strana	29
Technické údaje	Strana	29
Bezpečnostní pokyny	Strana	29
Použití kombinačního zámku 3	Strana	30
Změna aktuální číselné kombinace	Strana	30
Funkce TRAVEL SENTRY® ID	Strana	31
Postup	Strana	31
Skladování	Strana	31
Čištění	Strana	31
Zlikvidování	Strana	32
Záruka	Strana	32
Postup v případě uplatňování záruky	Strana	32
Servis	Strana	33

Legenda k použitým piktogramům

	Přečtěte si pokyny!		Další informace najdete na webové stránce!
	Respektujte upozornění a bezpečnostní pokyny!		Bezpečnostní pokyny Pokyny pro činnost
	Takhle se chováte správně!		

CESTOVNÍ KUFR

● Úvod



Blahopřejeme Vám ke koupi nového výrobku. Rozhodli jste se pro kvalitní výrobek. Před prvním uvedením do provozu se seznamte s výrobkem. K tomu si pozorně přečtěte následující návod k obsluze a bezpečnostní pokyny. Používejte výrobek jen popsáním způsobem a pouze pro uvedené oblasti použití. Uchovejte si tento návod na bezpečném místě. Všechny podklady vydejte při předání výrobku i třetí osobě.

● Použití ke stanovenému účelu

Tento výrobek byl vyvinut pouze pro soukromé použití a ne pro komerční účely. Kufr je určen pouze pro přepravu vašeho osobního vybavení. Pokud kufr použijete v jiném než zamýšleném kontextu, může dojít k poškození majetku nebo zranění osob. V takovém případě výrobce ani prodejce nenese žádnou odpovědnost za způsobené škody. Kufr není dětská hračka.

● Popis dílů

- 1 Rukojeť
- 2 Teleskopická tyč
- 3 Kombinační zámek Travel Sentry® Approved
- 4 Dvojkolečka
- 5 Označení TSID
- 6 Adresní pole
- 7 Uzávěr pro otevření zámku
- 8 Číselné kolečko
- 9 Tlačítko (reset)

● Rozsah dodávky

- 1 Kufr
- 1 Samostatné sáčky
- 1 Návod k použití

● Technické údaje

Rozměry kufru včetně koleček:	cca 55 x 40 x 20 cm (V x Š x H)
Vlastní hmotnost:	cca 2,90 kg
Objem:	cca 30 L
Max. hmotnost náplně:	cca 10 kg
Max. celková hmotnost:	cca 12,90 kg



Bezpečnostní pokyny

⚠ VÝSTRAHA! Nebezpečí poranění!

- Nesprávné zvedání nebo přenášení těžkých zavazadel může vést ke zranění nebo poškození kostí, svalů nebo kloubů. Při zvedání kufru se držte oběma rukama za jeho boky. Pokud nejste schopni kufr zvednout, požádejte o pomoc. Při vybalování dbejte na to, aby se děti nezachytily o obal nebo se neudusily.

⚠ VÝSTRAHA! Nebezpečí poškození!

- Dodržováním těchto opatření můžete zabránit poškození kufru.
- Dodržujte maximální zatížitelnost kufru.
- Kufr noste do schodů, místo abyste ho tahali.
- Vyvarujte se přeplnění kufru.
- Zajistěte výrobek proti nechtěnému odjetí. Nepokládejte jej na nerovný povrch. Protože nemá brzdu, mohl by se začít pohybovat. Mohlo by to vést ke zranění a/ nebo poškození.

● Použití kombinačního zámku 3

Číselná kombinace se nastavuje na číslice 0 - 0 - 0. Vlastní kombinaci číslic můžete nastavit následujícím způsobem:

1. Malé tlačítko 9 se nachází přímo vedle číselných koleček 8. Stiskněte jej špičatým předmětem tak, aby zůstalo ve stisknuté poloze. Poté nastavte číselná kolečka 8 na požadovanou kombinaci číslic.
2. Po zadání požadované kombinace číslic posuňte uzávěr pro otevření zámku 7 ve směru šipky. Tlačítko 9 se nyní vrátí do původní polohy a kufr lze otevřít pouze pomocí nově nastavené kombinace číslic.
3. Novou kombinaci si dobře zapamatujte. V ideálním případě si novou číselnou kombinaci poznamenejte a uschovejte ji na bezpečném místě. Pro uzamčení zámku je třeba přestavit alespoň jedno číselné kolečko 8. Po nastavení zadané číselné kombinace lze zámek opět otevřít.

Další pokyny

Tento kombinační zámek 3 je kombinační zámek Travel Sentry® Approved a je platný ve více než 55 zemích včetně USA, Kanady, Japonska, Izraele, Číny, Německa, Nizozemska, Jižní Koreje a Švýcarska*.

Používá se k zajištění toho, aby bylo možné uzamčené kufry bez použití síly otevřít a znovu zavřít pro kontrolu orgány TSA (Transportation Security Administration). Proto **NENÍ** součástí dodávky kufru žádný klíč.



*Úplný přehled zúčastněných zemí naleznete na adrese www.travelsentry.org.

● Změna aktuální číselné kombinace

❗ **VAROVÁNÍ!**

- Upozorňujeme, že číselnou kombinaci lze změnit pouze s aktuální kombinací, jinak to není možné. Pokud jste zapomněli poslední použitý kód, **NEMAČKEJTE** tlačítko (reset) 9.

Chcete-li změnit nastavení kombinačního zámku, postupujte následujícím způsobem:

1. Pomocí číselných koleček **8** zadejte poslední použitou číselnou kombinaci.
2. Chcete-li nastavit novou číselnou kombinaci, zopakujte kroky 1 až 3 v části "Použití kombinačního zámku".

● **Funkce TRAVEL SENTRY® ID**



TRAVEL SENTRY® nabízí BEZPLATNOU celosvětovou službu registrace a oznamování zavazadel a dalších osobních věcí.

Na zadní straně kufru poznáte své jedinečné identifikační číslo (označení TSID **5**), které můžete použít k registraci na adrese www.tsid.com.

● **Postup**

1. Přejděte na stránku www.tsid.com a vytvořte si účet TSID nebo se přihlaste ke svému stávajícímu účtu.
2. Jakmile odešlete údaje o svém účtu, obdržíte e-mailovou zprávu od noreply@tsid.com.
3. Kliknutím na odkaz v tomto e-mailu svůj účet potvrdíte a aktivujete.

4. Najděte na svém zavazadle označení TSID **5**.
5. Zaregistrujte svou položku pomocí 12místného jedinečného TSID, které jste našli na označení TSID **5** a které vypadá takto:

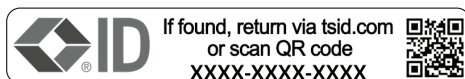

Vaše registrace je nyní dokončena.

● **Skladování**

- Kufřík skladujte vždy suchý a čistý v místnosti s kontrolovanou teplotou a chráňte jej před přímým slunečním světlem a zdroji tepla.

● **Čištění**

Kufřík čistěte pouze způsobem popsáným níže, abyste zabránili jeho možnému poškození.

1. Otřete kufr mokrým hadříkem.
 2. Před uskladněním nechte kufr zcela vyschnout.
- Nepoužívejte agresivní čisticí prostředky obsahující rozpouštědla
 - Nepoužívejte poškrábané nebo ostré čisticí pomůcky, jako jsou nože, kovové nebo nylonové kartáče apod. Ty by mohly poškodit povrch.

● **Zlikvidování**

Obal se skládá z ekologických materiálů, které můžete zlikvidovat prostřednictvím místních sběrů recyklovatelných materiálů.

O možnostech likvidace vysloužilých zařízení se informujte u správy vaší obce nebo města.

● **Záruka**

Výrobek byl vyroben podle přísných směrnic kvality a před dodáním pečlivě otestován.

V případě materiálních nebo výrobních vad máte zákonná práva vůči prodejci výrobku.

Vaše zákonná práva nejsou níže uvedenou zárukou nijak omezená.

Záruka na tento výrobek je 5 roky od data zakoupení. Záruční doba začíná dnem zakoupení. Originál dokladu o zakoupení si uschovejte na bezpečném místě, protože tento doklad je vyžadován jako doklad o koupi.

Jakékoli poškození nebo závady, které se vyskytly již v okamžiku nákupu, musí být nahlášeny ihned po vybalení výrobku.

Pokud se u výrobku během 5 let od data zakoupení projeví vada materiálu nebo výrobní vada, pak vám ho podle naší volby bezplatně opravíme nebo vyměníme. Záruční doba se po uznané reklamaci neprodlužuje. To platí také pro vyměněné a opravené díly.

Tato záruka je neplatná, pokud byl výrobek poškozený nebo nesprávně používán anebo udržovaný.

Záruka se kryje na materiálové a výrobní vady. Tato záruka se nevztahuje na díly výrobku, které jsou vystaveny běžnému opotřebení, a proto je lze považovat za spotřební díly (např. baterie, akumulátory, hadice, inkoustové patrony) nebo na poškození křehkých součástí, jako jsou např. spínače nebo díly, které jsou vyrobeny ze skla.

● **Postup v případě uplatňování záruky**

Pro zajištění rychlého zpracování Vašeho případu se řiďte následujícími pokyny:

Pro všechny požadavky si připravte pokladní stvrzenku a číslo artiklu (IAN 488248_2407 / IAN 488249_2407) jako doklad o zakoupení.

Číslo artiklu najdete na typovém štítku, gravuře, titulní stránce návodu (vlevo dole) nebo na nálepce na zadní nebo spodní straně.

V případě poruch funkce nebo jiných závad nejdříve kontaktujte, telefonicky nebo e-mailem, v následujícím textu uvedené servisní oddělení.

Výrobek registrovaný jako vadný potom můžete s přiloženým dokladem o zakoupení (pokladní stvrzenkou) a údaji k závadě a kdy k ní došlo, bezplatně zaslat na adresu servisu, která Vám byla sdělena.

● Servis





CZ Servis Česká republika

Tel.: 800600632

E-Mail: owim@lidl.cz

Legenda použitých piktogramov	Strana	35
Úvod	Strana	35
Použitie v súlade s určením	Strana	35
Popis súčiastok	Strana	36
Rozsah dodávky	Strana	36
Technické údaje	Strana	36
Bezpečnostné upozornenia	Strana	36
Používanie číselného zámku 3	Strana	37
Zmena aktuálnej číselnej kombinácie	Strana	38
Funkcia TRAVEL SENTRY® ID	Strana	38
Postup	Strana	38
Skladovanie	Strana	38
Čistenie	Strana	39
Likvidácia	Strana	39
Záruka	Strana	39
Postup v prípade poškodenia v záruke	Strana	40
Servis	Strana	40

Legenda použitých piktogramov

	Prečítajte si návod!		Ďalšie informácie nájdete na internetovej stránke!
	Dodržiujte výstražné a bezpečnostné upozornenia!		Bezpečnostné upozornenia Manipulačné pokyny
	Toto správanie je správne!		

PRÍRUČNÝ KUFOR

● Úvod



Blahoželáme Vám ku kúpe Vášho nového výrobku.

Kúpou ste sa rozhodli pre vysoko kvalitný produkt. Pred prvým uvedením do prevádzky sa oboznámte s výrobkom. Za týmto účelom si pozorne prečítajte nasledujúci návod na obsluhu a bezpečnostné pokyny. Výrobok používajte iba v súlade s popisom a v uvedených oblastiach používania. Tento návod uschovajte na bezpečnom mieste. Ak výrobok odovzdáte ďalšej osobe, priložte k nemu aj všetky podklady.

● Použitie v súlade s určením

Tento produkt bol vyrobený výlučne na súkromné použitie a nie je vhodný na komerčné účely. Kufor je určený len na prepravu vášho osobného majetku. Keď kufor nebudete používať v súlade s určením, môže to spôsobiť vecné škody alebo poranenia osôb. V takom prípade výrobca ani predajca nepreberajú záruku za vzniknuté škody. Kufor nie je hračka pre deti.

● Popis súčiastok

- 1 Rukoväť
- 2 Teleskopická tyč
- 3 Číselný zámok Travel Sentry® Approved
- 4 Dvojité kolieska
- 5 Štítok TSID
- 6 Miesto na adresu
- 7 Západka na otváranie zámku
- 8 Krúžky s číslami
- 9 Gombík (reset)

● Rozsah dodávky

- 1 Kufor
- 1 Samostatné vrecká
- 1 Návod na použitie

● Technické údaje

Rozmer kufru vrát. koliesok:	pribl. 55 x 40 x 20 cm (V x Š x H)
Hmotnosť:	pribl. 2,90 kg
Objem:	pribl. 30 L
Max. hmotnosť naplnenia:	pribl. 10 kg
Max. celková hmotnosť:	pribl. 12,90 kg



Bezpečnostné upozornenia

- ⚠ OPATRNE!**
Nebezpečenstvo poranenia!
- Pri nesprávnom dvíhaní alebo nosení ťažkej batožiny môže dôjsť k poraneniu alebo poškodeniu kostí, svalov alebo kĺbov. Pri dvíhaní držte kufor na oboch stranách pevne oboma rukami. Ak kufor neviete zdvihnúť, požiadajte o pomoc. Pri vybalovaní dávajte pozor, aby sa deti nezachytili do obalu a nezadusili sa.

- ⚠ OPATRNE!**
Nebezpečenstvo poškodenia!
- Poškodeniu kufru zabránite tak, že budete dodržiavať nasledovné pokyny.
 - Dodržiavajte maximálnu nosnosť kufru.
 - Kufor po schodoch neťahajte, ale neste ho v rukách.
 - Kufor neprepĺňajte.

- Produkt zaistíte, aby sa náhodou neodkotúľal. Neumiestňujte ho na nerovné plochy. Keďže nemá brzdu, mohol by sa začať hýbať. Mohlo by to spôsobiť poranenia a/alebo poškodenie.

● **Používanie číselného zámku** 3

Číselná kombinácia je nastavená na 0 - 0 - 0. Vlastnú číselnú kombináciu si môžete nastaviť takto:

1. Hneď vedľa krúžkov s číslami 8 sa nachádza malý gombík 9. Zatlačte ho ostrým predmetom tak, aby zostal v tejto zatlačenej polohe. Následne pomocou krúžkov s číslami 8 nastavte požadovanú číselnú kombináciu.
2. Keď zadáte požadovanú číselnú kombináciu, západku na otvorenie zámku 7 posuňte v smere šípky. Gombík 9 sa teraz vráti do pôvodnej polohy a kufor sa bude dať otvoriť len pomocou nanovo nastavenej číselnej kombinácie.

3. Novú kombináciu si dobre zapamätajte. Novú číselnú kombináciu si najlepšie zapíšte a dobre si ju uschovajte. Aby sa dal zámok uzamknúť, musí byť prestavený aspoň jeden z krúžkov s číslami 8. Keď sa nastaví zadaná číselná kombinácia, zámok sa bude dať znovu otvoriť.

Dodatočné upozornenia

Tento číselný zámok 3 je Travel Sentry® Approved, ktorý platí vo viac ako 55 krajinách vrátane USA, Kanady, Japonska, Izraelu, Číny, Nemecka, Holandska, Južnej Kórey, Švajčiarska*.

Slúži na to, aby ho úrady TSA (Transportation Security Administration = Úrad pre bezpečnosť dopravy) vedeli otvoriť a znova zatvoriť bez použitia sily. Preto sa ku kufru nedodáva ŽIADNY kľúč.



*Kompletný prehľad zúčastnených krajín nájdete na stránke www.travelsentry.org.

● Zmena aktuálnej číselnej kombinácie

i VÝSTRAHA!

- Myslite na to, že číselná kombinácia sa dá zmeniť len pomocou aktuálnej kombinácie, inak to nie je možné. Ak náhodou zabudnete naposledy použitý kód, **NESTLÁČAJTE** gombík (reset) **9**.

Ak chcete zmeniť nastavenie číselného zámku, postupujte nasledovne:

1. Pomocou krúžkov s číslami **8** zadajte naposledy použitú číselnú kombináciu.
2. Ak chcete nastaviť novú číselnú kombináciu, zopakujte kroky 1 až 3 v odseku „Používanie číselného zámku“.

● Funkcia TRAVEL SENTRY® ID



TRAVEL SENTRY® poskytuje BEZPLATNÚ celosvetovú registračnú a oznamovaciu službu pre batožinu a iné osobné predmety.

Na zadnej strane kufru nájdete jedinečné identifikačné číslo (štítko TSID **5**), pomocou ktorého sa môžete zaregistrovať na stránke www.tsid.com.

● Postup

1. Chodíte na stránku www.tsid.com, kde si vytvorte účet TSID alebo sa prihláste do už existujúceho účtu.
2. Keď vyplníte informácie o účte, dostanete e-mail od noreply@tsid.com.
3. Kliknutím na odkaz v tomto e-maile účet potvrdíte a aktivujete.
4. Štítko TSID **5** nájdete na svojej batožine.
5. Predmet si zaregistrujte pomocou 12-miestneho jedinečného kódu TSID, ktorý nájdete na štítku TSID **5** a ktorý vyzerá takto:

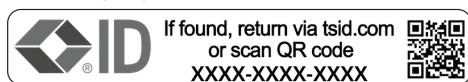

Registrácia je hotová.

● Skladovanie

- Kufor skladujte vždy suchý a čistý v temperovanej miestnosti a udržiajte ho mimo priameho slnečného žiarenia a zdrojov tepla.

● Čistenie

Kufor čistite len podľa tohto postupu, aby ste zabránili prípadným poškodeniam.

1. Kufor utrite vlhkou handričkou.
 2. Kufor nechajte pred uskladnením úplne vyschnúť.
- Nepoužívajte agresívne čistiace prostriedky s obsahom rozpúšťadiel
 - Nepoužívajte ostré ani abrazívne čistiace pomôcky ako nože, kovové či nylonové kefy a podobné. Mohli by poškodiť povrchy.

● Likvidácia

Obal pozostáva z ekologických materiálov, ktoré môžete odovzdať na miestnych recyklačných zberných miestach.

O možnostiach likvidácie opotrebovaného výrobku sa môžete informovať na Vašej obecnej alebo mestskej správe.

● Záruka

Výrobok bol starostlivo vyrobený v súlade s prísnyimi smernicami kvality a pred dodaním dôkladne otestovaný. V prípade materiálových alebo výrobných chýb máte zákonné práva voči predajcovi výrobku. Vaše zákonné práva nie sú žiadnym spôsobom obmedzené našou zárukou uvedenou nižšie.

Záruka na tento výrobok je 5 rokov od dátumu nákupu. Záručná doba začína plynúť dátumom kúpy. Originál dokladu o kúpe si uschovajte na bezpečnom mieste, pretože tento doklad je potrebný ako dôkaz o kúpe.

Akékoľvek poškodenie alebo nedostatky prítomné už v čase nákupu je potrebné nahlásiť ihneď po vybalení výrobku.

Ak sa v priebehu 5 rokov od dátumu zakúpenia preukáže, že výrobok vykazuje chyby materiálu alebo spracovania, podľa vlastného uváženia Vám ho bezplatne opravíme alebo vymeníme. Záručná doba sa na základe poskytnutej záručnej reklamácie nepredlžuje. To platí aj pre vymenené alebo opravené diely.

Táto záruka je neplatná, ak bol výrobok poškodený alebo nesprávne používaný alebo udržiavaný.

Záruka sa vzťahuje na chyby materiálu a výrobné chyby. Táto záruka sa nevzťahuje na časti výrobku, ktoré podliehajú bežnému opotrebovaniu, a preto sa považujú za opotrebovateľné diely (napr. batérie, nabíjateľné batérie, hadice, atramentové kazety), ani na poškodenie krehkých častí, napr. spínačov alebo častí zo skla.

● Postup v prípade poškodenia v záruke

Pre zaručenie rýchleho spracovania Vašej požiadavky dodržte prosím nasledujúce pokyny:

Pre všetky otázky majte pripravený pokladničný doklad a číslo výrobku (IAN 488248_2407 / IAN 488249_2407) ako dôkaz o kúpe.

Číslo výrobku nájdete na typovom štítku, gravúre, na prednej strane Vášho návodu (dole vľavo) alebo ako nálepku na zadnej alebo spodnej strane.

Ak sa vyskytnú funkčné poruchy alebo iné nedostatky, najskôr telefonicky alebo e-mailom kontaktujte následne uvedené servisné oddelenie.

Produkt označený ako defektný potom môžete s priloženým dokladom o kúpe (pokladničný lístok) a uvedením, v čom spočíva nedostatok a kedy sa vyskytol, bezplatne odoslať na Vám oznámenú adresu servisného pracoviska.

● Servis





SK Servis Slovensko

Tel.: 0800 008158

E-pošta: owim@lidl.sk

Legende der verwendeten Piktogramme	Seite	42
Einleitung	Seite	42
Bestimmungsgemäße Verwendung	Seite	42
Teilebeschreibung	Seite	43
Lieferumfang	Seite	43
Technische Daten	Seite	43
Sicherheitshinweise	Seite	43
Zahlenschloss 3 verwenden	Seite	44
Aktuelle Zahlenkombination ändern	Seite	45
TRAVEL SENTRY®-ID-Funktion	Seite	45
Vorgehensweise	Seite	45
Aufbewahrung	Seite	46
Reinigung	Seite	46
Entsorgung	Seite	46
Garantie	Seite	46
Abwicklung im Garantiefall	Seite	47
Service	Seite	48

Legende der verwendeten Piktogramme

	Anweisungen lesen!		Weitere Informationen finden Sie auf der Website!
	Warn- und Sicherheitshinweise beachten!		Sicherheitshinweise Handlungsanweisungen
	So verhalten Sie sich richtig!		

TROLLEY-BOARDCASE

● Einleitung



Wir beglückwünschen Sie zum Kauf Ihres neuen Produkts. Sie haben sich damit für ein hochwertiges Produkt entschieden. Machen Sie sich vor der ersten Inbetriebnahme mit dem Produkt vertraut. Lesen Sie hierzu aufmerksam die nachfolgende Bedienungsanleitung und die Sicherheitshinweise. Benutzen Sie das Produkt nur wie beschrieben und für die angegebenen Einsatzbereiche. Bewahren Sie diese Anleitung an einem sicheren Ort auf. Händigen Sie alle Unterlagen bei Weitergabe des Produktes an Dritte mit aus.

● Bestimmungsgemäße Verwendung

Dieses Produkt ist ausschließlich für den privaten Gebrauch entwickelt worden und nicht für gewerbliche Anwendungen geeignet. Der Koffer ist nur dafür vorgesehen, Ihre persönlichen Inhalte zu transportieren. Verwenden Sie den Koffer in einem nicht bestimmungsgemäßen Zusammenhang kann es zu Sach- oder Personenschäden führen. In diesem Fall übernimmt der Hersteller oder Händler keine Haftung für entstandene Schäden. Der Koffer ist kein Kinderspielzeug.

● Teilebeschreibung

- 1 Griff
- 2 Teleskopstange
- 3 Zahlenschloss Travel Sentry® Approved
- 4 Zwillingssrollen
- 5 TSID-Kennzeichnung
- 6 Adressfeld
- 7 Verschluss zum Öffnen des Schlosses
- 8 Zahlenrädchen
- 9 Drucktaste (Reset)

● Lieferumfang

- 1 Trolley-Boardcase
- 1 separater Beutel
- 1 Gebrauchsanweisung

● Technische Daten

Koffermaß

inkl. Rollen: ca. 55 x 40 x
20 cm
(H x B x T)

Eigengewicht: ca. 2,90 kg

Volumen: ca. 30 L

Max. Füllgewicht: 10 kg

Max.

Gesamtgewicht: 12,90 kg



Sicherheitshinweise

⚠ ACHTUNG!

Verletzungsgefahr!

- Durch falsches Anheben oder Tragen schwerer Gepäckstücke kann es zu Verletzungen oder Schäden an Knochen, Muskeln oder Gelenken kommen. Halten Sie den Koffer zum Anheben an den Seiten mit beiden Händen fest. Bitten Sie um Hilfe, falls Sie den Koffer nicht heben können. Achten Sie beim Auspacken darauf, dass Kinder sich nicht in der Verpackung verfangen oder ersticken.

⚠ ACHTUNG!

Beschädigungsgefahr!

- Durch die genannten Situationen, können Sie Beschädigungen Ihres Koffers vermeiden.
- Beachten Sie die maximale Belastbarkeit der Koffer.
- Tragen Sie den Koffer auf Treppen anstatt ihn zu ziehen.
- Vermeiden Sie eine Überfüllung des Koffers.

- Sichern Sie das Produkt gegen unbeabsichtigtes Wegrollen. Stellen Sie es nicht auf unebene Flächen. Da es keine Bremse hat, könnte es sich in Bewegung setzen. Dies könnte zu Verletzungen und/oder Schäden führen.

● **Zahlenschloss** 3 **verwenden**

Die Ziffernkombination ist auf die Ziffern 0 - 0 - 0 eingestellt. Eine eigene Ziffernkombination können Sie wie folgt einstellen:

1. Unmittelbar neben den Zahlenrädchen 8 befindet sich eine kleine Drucktaste 9. Drücken Sie diese mit einem spitzen Gegenstand hinein, sodass diese in der gedrückten Position bleibt. Im Anschluss stellen Sie die Zahlenrädchen 8 auf die gewünschte Ziffernkombination.

2. Nachdem Sie die gewünschte Ziffernkombination eingegeben haben, schieben Sie den Verschluss zum Öffnen des Schlosses 7 in Pfeilrichtung. Jetzt springt die Drucktaste 9 in ihre ursprüngliche Position zurück und der Koffer kann nur noch mit der neu eingestellten Ziffernkombination geöffnet werden.
3. Bitte prägen Sie sich die neue Kombination gut ein. Notieren Sie sich bestenfalls die neue Zahlenkombination und bewahren Sie diese sicher auf. Um das Schloss zu verschließen muss mindestens ein Zahlenrädchen 8 verstellt werden. Wird die eingegebene Ziffernkombination eingestellt, lässt sich das Schloss wieder öffnen.

Zusätzliche Hinweise

Dieses Zahlenschloss 3 ist ein Zahlenschloss Travel Sentry® Approved und gilt in mehr als 55 Ländern, u. a. USA, Kanada, Japan, Israel, China, Deutschland, Niederlande, Südkorea, Schweiz*.

Es dient dazu, dass verschlossene Koffer zur Kontrolle durch die TSA-Behörden (Transportation Security Administration) gewaltfrei geöffnet und wieder geschlossen werden können. Daher ist in der Lieferung des Koffers KEIN Schlüssel enthalten.



* Eine komplette Übersicht der teilnehmenden Länder findet sich auf der Seite www.travelsentry.org.

● Aktuelle Zahlenkombination ändern

ⓘ **WARNUNG!**

- Bitte beachten Sie, dass die Zahlenkombination nur mit der aktuellen Kombination geändert werden kann, ansonsten ist dies nicht möglich. Falls Sie den zuletzt verwendeten Code einmal vergessen haben sollten, drücken Sie bitte **NICHT** die Drucktaste (Reset) **9**.

Um die Einstellungen Ihres Zahlenschlosses zu ändern, gehen Sie bitte wie folgt vor:

1. Geben Sie mithilfe der Zahlenrädchen **8** die zuletzt verwendete Zahlenkombination ein.

2. Um eine neue Zahlenkombination einzustellen, wiederholen Sie die Schritte 1 bis 3 des Abschnitts „Zahlenschloss verwenden“.

● **TRAVEL SENTRY®-ID-Funktion**



TRAVEL SENTRY® bietet einen KOSTENLOSEN weltweiten Registrierungs- und Verständigungsservice für Gepäck und andere persönliche Gegenstände an.

Auf der Rückseite des Koffers erkennen Sie Ihre einmalige Identifikationsnummer (TSID-Kennzeichnung **5**) mit der Sie sich unter www.tsid.com registrieren können.

● **Vorgehensweise**

1. Gehen Sie auf www.tsid.com und erstellen Sie Ihren TSID-Account, oder loggen Sie sich bei Ihrem bestehenden Account ein.
2. Sobald Sie Ihre Account-Infos übermittelt haben, erhalten Sie ein E-Mail von noreply@tsid.com.

3. Klicken Sie auf den Link in dieser E-Mail, um Ihren Account zu validieren und zu aktivieren.
4. Finden Sie die TSID-Kennzeichnung 5 an Ihrem Gepäckstück.
5. Registrieren Sie Ihren Gegenstand mit der 12-stelligen, einzigartigen TSID, die Sie auf der TSID-Kennzeichnung 5 gefunden haben und die so aussieht:

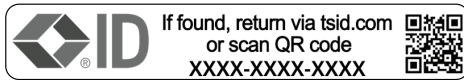

Ihre Registrierung ist nun abgeschlossen.

● **Aufbewahrung**

- Den Koffer immer trocken und sauber in einem temperierten Raum lagern und vor direktem Sonnenlicht und Wärmequellen fernhalten.

● **Reinigung**

Reinigen Sie den Koffer nur wie folgt beschrieben, um eine evtl. Beschädigung zu vermeiden.

1. Wischen Sie den Koffer mit einem feuchten Tuch ab.
2. Lassen Sie den Koffer vor der Lagerung vollständig trocknen.

- Keine aggressiven lösungsmittelhaltigen Reinigungsmittel verwenden
- Keine kratzenden oder spitzen Reinigungsutensilien wie Messer, Metall- oder Nylonbürsten oder Ähnliches verwenden. Diese können die Oberflächen beschädigen.

● **Entsorgung**

Die Verpackung besteht aus umweltfreundlichen Materialien, die Sie über die örtlichen Recyclingstellen entsorgen können.

Möglichkeiten zur Entsorgung des ausgedienten Produkts erfahren Sie bei Ihrer Gemeinde- oder Stadtverwaltung.

● **Garantie**

Das Produkt wurde nach strengen Qualitätsrichtlinien hergestellt und vor der Auslieferung sorgfältig geprüft. Im Falle von Material- oder Herstellungsfehlern haben Sie gegenüber dem Verkäufer des Produkts gesetzliche Rechte. Ihre gesetzlichen Rechte werden in keiner Weise durch unsere unten aufgeführte Garantie eingeschränkt.

Die Garantie für dieses Produkt beträgt 5 Jahre ab Kaufdatum. Die Garantiezeit beginnt mit dem Kaufdatum. Bewahren Sie den Originalkaufbeleg an einem sicheren Ort auf, da dieses Dokument als Nachweis des Kaufs erforderlich ist.

Alle Schäden oder Mängel, die bereits zum Zeitpunkt des Kaufs vorhanden sind, müssen unverzüglich nach dem Auspacken des Produkts gemeldet werden.

Sollte das Produkt innerhalb von 5 Jahren ab Kaufdatum einen Material- oder Herstellungsfehler aufweisen, werden wir es – nach unserer Wahl – kostenlos für Sie reparieren oder ersetzen. Die Garantiezeit verlängert sich durch einen stattgegebenen Gewährleistungsanspruch nicht. Dies gilt auch für ersetzte und reparierte Teile.

Diese Garantie erlischt, wenn das Produkt beschädigt oder unsachgemäß verwendet oder gewartet wurde.

Die Garantie deckt Material- und Herstellungsfehler ab. Diese Garantie erstreckt sich weder auf Produktteile, die normalem Verschleiß unterliegen, und somit als Verschleißteile gelten (z. B. Batterien, Akkus, Schläuche, Farbpatronen), noch auf Schäden an zerbrechlichen Teilen, z. B. Schalter oder Teile aus Glas.

● **Abwicklung im Garantiefall**

Um eine schnelle Bearbeitung Ihres Anliegens zu gewährleisten, folgen Sie bitte den folgenden Hinweisen:

Bitte halten Sie für alle Anfragen den Kassenbon und die Artikelnummer (IAN 488248_2407 / IAN 488249_2407) als Nachweis für den Kauf bereit.

Die Artikelnummer entnehmen Sie bitte dem Typenschild, einer Gravur, auf dem Titelblatt Ihrer Bedienungsanleitung (unten links) oder als Aufkleber auf der Rück- oder Unterseite des Produkts. Sollten Funktionsfehler oder sonstige Mängel auftreten, kontaktieren Sie zunächst die nachfolgend benannte Serviceabteilung telefonisch oder per E-Mail.

Ein als defekt erfasstes Produkt können Sie dann unter Beifügung des Kaufbelegs (Kassenbon) und der Angabe, worin der Mangel besteht und wann er aufgetreten ist, für Sie portofrei an die Ihnen mitgeteilte Service-Anschrift übersenden.

● Service

DE **Service Deutschland**

Tel.: 0800 5435 111

E-Mail: owim@lidl.de

AT **Service Österreich**

Tel.: 0800 292726

E-Mail: owim@lidl.at

CH **Service Schweiz**

Tel.: 0800562153

E-Mail: owim@lidl.ch

OWIM GmbH & Co. KG

Stiftsbergstraße 1
74167 Neckarsulm
GERMANY

IAN	Model No.	Version
488248_2407	HG12451A	01/2025
488249_2407	HG12451B	



IAN 488248_2407

IAN 488249_2407

