



# STANDLUFTPUMPE FLOOR PUMP POMPE À PIED



(DE) (AT) (CH)

## STANDLUFTPUMPE

Gebrauchsanweisung

(FR) (BE)

## POMPE À PIED

Notice d'utilisation

(PL)

## POMPKA Z MANOMETREM

Instrukcja użytkowania

(SK)

## PUMPA

Návod na používanie

(DK)

## GULVPUMPE

Brugervejledning

(HU)

## PUMPA

Használati útmutató

(HR)

## SAMOSTOJEĆA ZRAČNA PUMPA

Upute za uporabu

(BG)

## ПОМПА С МАНОМЕТЪР

Ръководството за използване

(GB) (IE)

## FLOOR PUMP

Instructions for use

(NL) (BE)

## STAANDE LUCHTPOMP

Gebruiksaanwijzing

(CZ)

## NOŽNÍ PUMPA

Návod k použití

(ES)

## INFLADOR DE PIE

Instrucciones de uso

(IT)

## POMPA PER BICI

Istruzioni d'uso

(SI)

## ZRAČNA TLAČILKA

Navodilo za uporabo

(RO)

## POMPĂ CU MANOMETRU

Instrucțiuni de utilizare

(GR)

## ΤΡΟΜΠΑ

Οδηγίες χρήσης

IAN 417703\_2210

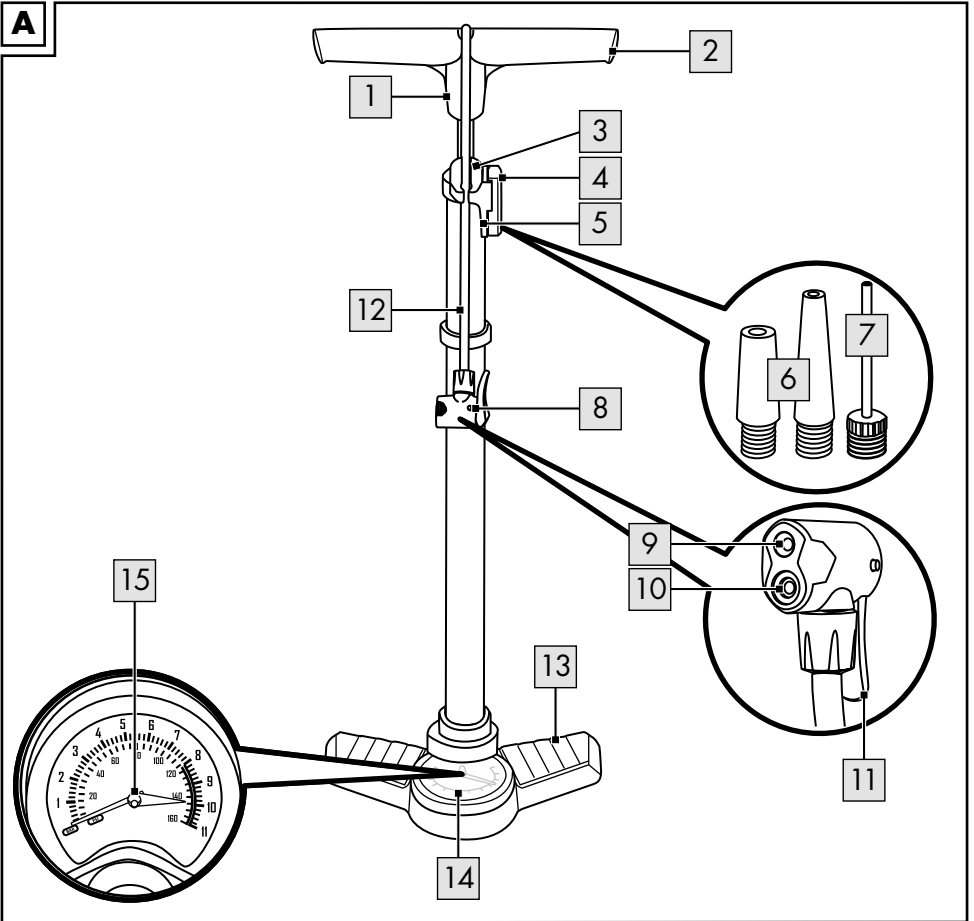
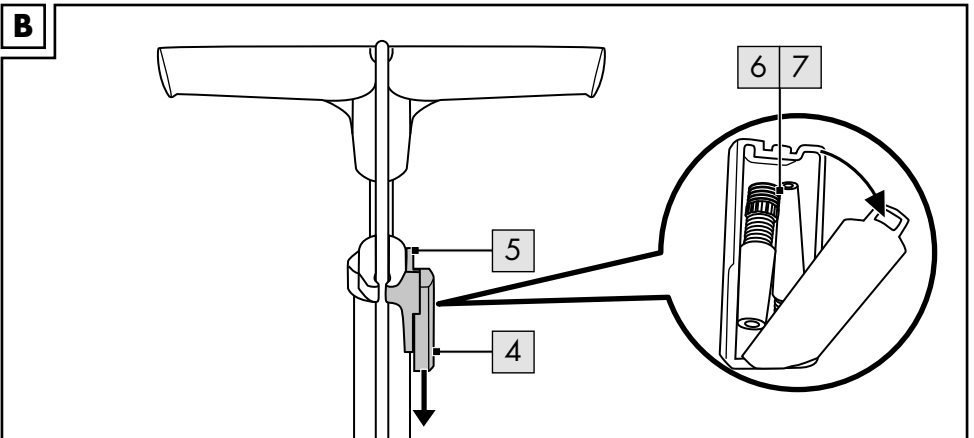
**A****B**

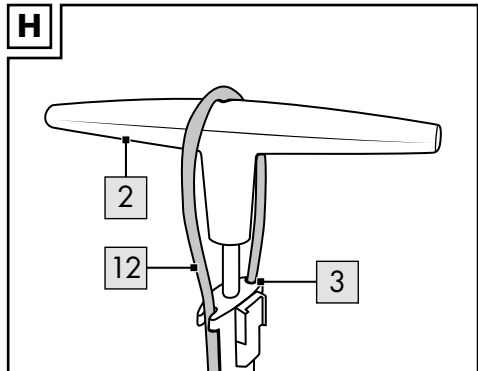
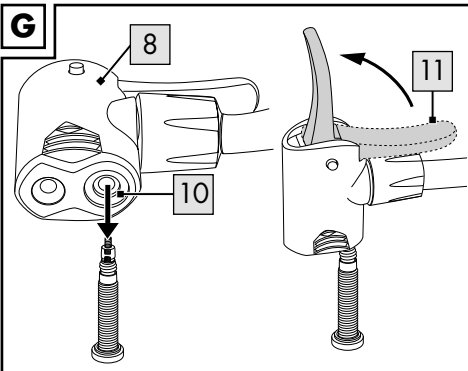
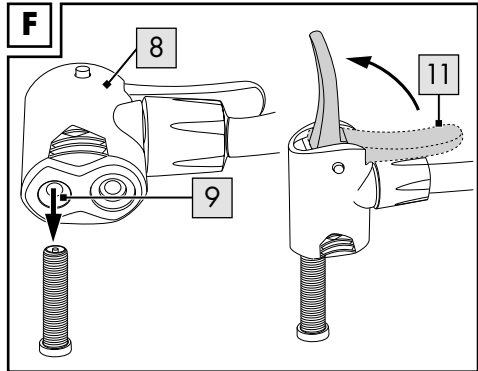
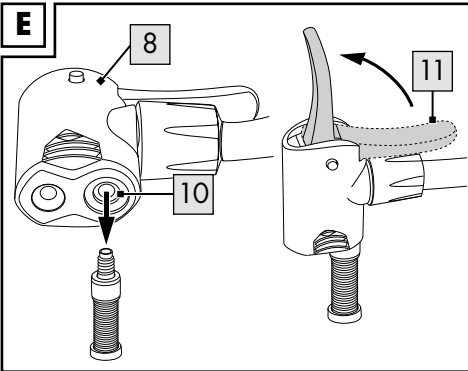
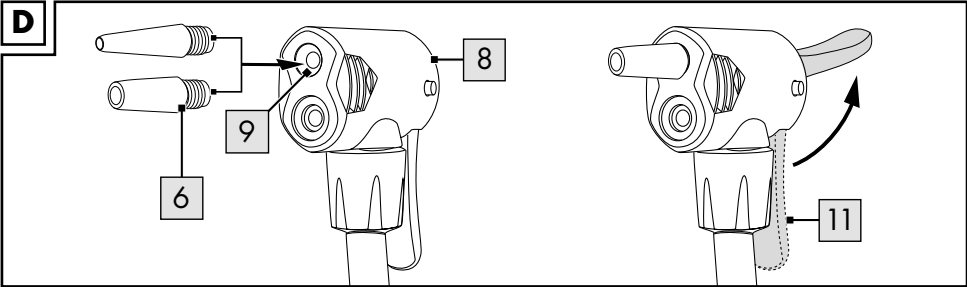
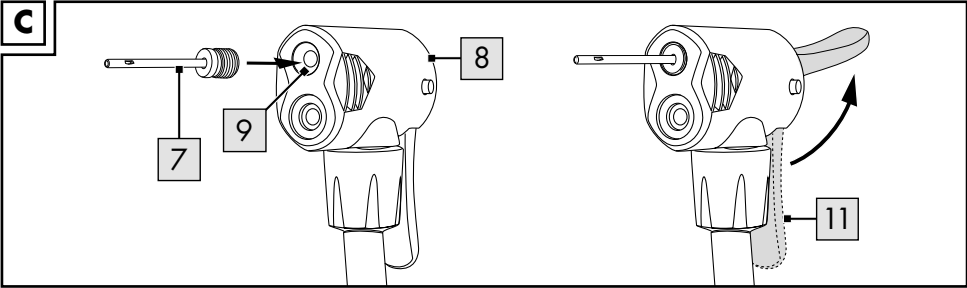

Herzlichen Glückwunsch!

Mit Ihrem Kauf haben Sie sich für einen hochwertigen Artikel entschieden. Machen Sie sich vor der ersten Verwendung mit dem Artikel vertraut.



**Lesen Sie hierzu aufmerksam die nachfolgende Gebrauchsanweisung.**

Benutzen Sie den Artikel nur wie beschrieben und für die angegebenen Einsatzbereiche. Bewahren Sie diese Gebrauchsanweisung gut auf. Händigen Sie alle Unterlagen bei Weitergabe des Artikels an Dritte ebenfalls mit aus.

## Lieferumfang/Teileübersicht (Abb. A)

- 1 x Standluftpumpe (1)
- Pumpengriff (2)
- Klemmvorrichtungen (3)
- Adapterbox (4)
- Adapterboxhalterung (5)
- 2 x Adapter für Aufblasartikel (6)
- 1 x Adapter für Bälle (7)
- Doppelpumpenkopf (8)
- große Öffnung (9)
- kleine Öffnung (10)
- Klemmhebel (11)
- Pumpenschlauch (12)
- Pumpenfuß (13)
- Manometer (14)
- roter Zeiger (15)
- 1 x Gebrauchsanweisung

## Technische Daten

Max. zulässiger Druck: 8 bar (116 psi)  
Nenndruck: 7 bar (100 psi)  
Manometer: bis 11 bar (160 psi)  
Pumpenhöhe: ca. 72,5 cm  
Länge Pumpenschlauch: ca. 100 cm  
Hubvolumen: 370ml/370cm<sup>3</sup>



Herstellungsdatum (Monat/Jahr):  
03/2023

## Bestimmungsgemäße Verwendung

Dieser Artikel ist für den privaten Gebrauch zum Aufpumpen aller gängigen Fahrradreifen mit Schrader-, Dunlop- und Prestaventil sowie zum Aufpumpen von Bällen, Luftmatratzen und ähnlichen Aufblasartikeln geeignet.

## Sicherheitshinweise

### Lebensgefahr!

- Lassen Sie Kinder niemals unbeaufsichtigt mit dem Verpackungsmaterial. Es besteht Erstickungsgefahr.

### Verletzungsgefahr!

- Aufgrund des hohen Kraftaufwands und den damit verbundenen Risiken ist der Artikel nicht geeignet, um von Kindern und Personen mit körperlichen und/oder geistigen Einschränkungen verwendet zu werden.
- Prüfen Sie den Artikel und besonders die Anschlussstellen vor jedem Gebrauch auf Beschädigungen oder Abnutzungen.
- Verwenden Sie den Artikel nicht, wenn er sichtbare Schäden aufweist oder defekt ist. Der Artikel kann nicht repariert und muss entsorgt werden.

### Verbrennungsgefahr!

- Aufgrund der Reibung von Pumpenkolben und Pumpenzylindern können sich diese bei längerem Pumpen erwärmen. Fassen Sie den Artikel nach dem Verwenden nur am Pumpenfuß (13) und am Pumpengriff (2) an.
- Nach 80-maligem Aufpumpen muss eine Abkühlphase von 2 Minuten erfolgen. Pumpen Sie den Aufblasartikel nur bis zum vom Hersteller angegebenen Maximaldruck auf. Bei Fahrradreifen ist dieser üblicherweise auf der Reifenflanke zu finden.
- Achten Sie während des Aufpumpens auf das Manometer (14) der Pumpe und auf den Artikel, den Sie aufpumpen. Bei Überdruck besteht die Gefahr einer Explosion!
- Die Druck-Kontrolle muss über ein kalibriertes Messgerät erfolgen.

## Verwendung

**Hinweis:** Der Artikel darf nur auf ebenem Untergrund verwendet werden.

**Hinweis:** Auf der Anzeige des Manometers (14) befindet sich ein roter Zeiger (15). Drehen Sie den roten Zeiger, um den gewünschten Maximaldruck als visuelle Markierung einzustellen. Bitte beachten Sie, dass die eingestellte Anzeige nur zur Orientierung dient und das Pumpen nicht beeinflusst!

- Stellen Sie sich während des Pumpens immer mit beiden Füßen auf den Pumpenfuß (13), um ein Umkippen des Artikels zu vermeiden. Der Pumpenschlauch (12) darf nicht geknickt werden! Betätigen Sie den Pumpengriff (2) gleichmäßig und nicht zu schnell.

### Auswahl der Adapter (Abb. B)

Die Adapter (6/7) befinden sich in der Adapterbox (4) am Artikel. Schieben Sie die Adapterbox aus der Adapterboxhalterung (5). Klappen Sie die Adapterbox auf und entnehmen Sie den benötigten Adapter.

### Aufpumpen von Bällen (Abb. C)

Stecken Sie den Adapter für Bälle (7) in die große Öffnung (9) des Doppelpumpenkopfs (8). Klappen Sie den Klemmhebel (11) nach oben, um den Adapter zu arretieren. Stecken Sie den Adapter anschließend in den Ball.

### Aufpumpen von Aufblasartikeln (Abb. D)

Öffnen Sie das Ventil des Aufblasartikels. Stecken Sie den passenden Adapter für Aufblasartikel (6) in die große Öffnung (9) des Doppelpumpenkopfs (8). Klappen Sie den Klemmhebel (11) nach oben, um den Adapter zu arretieren. Stecken Sie den Adapter anschließend in das Ventil des Aufblasartikels.

### Aufpumpen von Reifen mit Dunlopventil (Abb. E)

Öffnen Sie den Verschluss des Reifenventils. Stecken Sie die kleine Öffnung (10) des Doppelpumpenkopfs (8) auf das Ventil. Klappen Sie den Klemmhebel (11) nach oben, um den Adapter zu arretieren.

### Aufpumpen von Reifen mit Schraderventil (Abb. F)

Öffnen Sie den Verschluss des Reifenventils. Stecken Sie die große Öffnung (9) des Doppelpumpenkopfs (8) auf das Ventil. Klappen Sie den Klemmhebel (11) nach oben, um den Adapter zu arretieren.

### Aufpumpen von Reifen mit Prestaventil (Abb. G)

Öffnen Sie den Verschluss des Reifenventils. Lösen Sie die Mutter des Ventils. Stecken Sie die kleine Öffnung (10) des Doppelpumpenkopfs (8) auf das Ventil. Klappen Sie den Klemmhebel (11) nach oben, um den Adapter zu arretieren.

### Transport (Abb. H)

Legen Sie den Pumpenschlauch (12) über den Pumpengriff (2). Klemmen Sie den Pumpenschlauch in die beiden Klemmvorrichtungen (3). Anschließend können Sie den Artikel am Pumpengriff anheben und transportieren.

### Lagerung, Reinigung

Den Artikel immer trocken und sauber in einem temperierten Raum lagern. Tauchen Sie den Artikel nicht ins Wasser, er wird ansonsten beschädigt! Geben Sie gelegentlich etwas Öl auf die beweglichen Teile. WICHTIG! Nur mit einem feuchten Reinigungstuch reinigen und anschließend trocken wischen.

### Hinweise zur Entsorgung



Entsorgen Sie den Artikel und die Verpackungsmaterialien entsprechend den aktuellen örtlichen Vorschriften.

Bewahren Sie Verpackungsmaterialien (wie z. B. Folienbeutel) für Kinder unerschwinglich auf. Weitere Informationen zur Entsorgung des ausgedienten Artikels erhalten Sie bei Ihrer Gemeinde- oder Stadtverwaltung. Entsorgen Sie den Artikel und die Verpackung umweltschonend.



Der Recycling-Code dient der Kennzeichnung verschiedener Materialien zur Rückführung in den Wiederverwertungskreislauf (Recycling). Der Code besteht aus einem Recyclingsymbol für den Verwertungskreislauf und einer Nummer, die das Material kennzeichnet.

## Hinweise zur Garantie und Serviceabwicklung

Der Artikel wurde mit großer Sorgfalt und unter ständiger Kontrolle produziert. DELTA-SPORT HANDELSKONTOR GmbH räumt privaten Endkunden auf diesen Artikel drei Jahre Garantie ab Kaufdatum (Garantiefrist) nach Maßgabe der folgenden Bestimmungen ein. Die Garantie gilt nur für Material- und Verarbeitungsfehler. Die Garantie erstreckt sich nicht auf Teile, die der normalen Abnutzung unterliegen und deshalb als Verschleißteile anzusehen sind (z. B. Batterien) sowie nicht auf zerbrechliche Teile, z. B. Schalter, Akkus oder Teile, die aus Glas gefertigt sind.

Ansprüche aus dieser Garantie sind ausgeschlossen, wenn der Artikel unsachgemäß oder missbräuchlich oder nicht im Rahmen der vorgesehenen Bestimmung oder des vorgesehenen Nutzungsumfangs verwendet wurde oder Vorgaben in der Anleitung/Anweisung nicht beachtet wurden, es sei denn, der Endkunde weist nach, dass ein Material- oder Verarbeitungsfehler vorliegt, der nicht auf einem der vorgenannten Umstände beruht.

Ansprüche aus der Garantie können nur innerhalb der Garantiefrist unter Vorlage des Originalkassenbelegs geltend gemacht werden. Bitte bewahren Sie deshalb den Originalkassenbeleg auf. Die Garantiefrist wird durch etwaige Reparaturen aufgrund der Garantie, gesetzlicher Gewährleistung oder Kulanz nicht verlängert. Dies gilt auch für ersetzte und reparierte Teile. Bitte wenden Sie sich bei Beanstandungen zunächst an die untenstehende Service-Hotline oder setzen Sie sich per E-Mail mit uns in Verbindung. Liegt ein Garantiefall vor, wird der Artikel von uns – nach unserer Wahl – für Sie kostenlos repariert, ersetzt oder der Kaufpreis erstattet.

Weitere Rechte aus der Garantie bestehen nicht. Ihre gesetzlichen Rechte, insbesondere Gewährleistungsansprüche gegenüber dem jeweiligen Verkäufer, werden durch diese Garantie nicht eingeschränkt.

IAN: 417703\_2210

**DE** Kundenservice Deutschland  
Tel.: 0800 5435 111  
E-Mail: [deltasport@lidl.de](mailto:deltasport@lidl.de)

**AT** Service Österreich  
Tel.: 0800 447744  
E-Mail: [deltasport@lidl.at](mailto:deltasport@lidl.at)

**CH** Service Schweiz  
Tel.: 0800 56 44 33  
E-Mail: [deltasport@lidl.ch](mailto:deltasport@lidl.ch)

Congratulations!

You have chosen to purchase a high-quality product. Familiarise yourself with the product before using it for the first time.



**Read the following instructions for use carefully.**

Use the product only as described and only for the given areas of application. Store these instructions for use carefully. When passing the product on to third parties, please also hand over all accompanying documents.

## Package contents/overview of parts (Fig. A)

- 1 x floor pump (1)
- pump handle (2)
- clamping devices (3)
- adapter box (4)
- adapter box bracket (5)
- 2 x adapter for inflatable products (6)
- 1 x adapter for balls (7)
- dual pump head (8)
- large opening (9)
- small opening (10)
- clamping lever (11)
- pump tube (12)
- pump foot (13)
- pressure gauge (14)
- red mark (15)
- 1 x instructions for use

## Technical data

Max. permissible pressure: 8bar (116psi)

Rated pressure: 7bar (100psi)

Pressure gauge: up to 11bar (160psi)

Pump height: approx. 72.5cm

Long pump tube: approx. 100cm

Displacement: 370ml/370cm<sup>3</sup>



Date of manufacture (month/year):  
03/2023

## Intended use

This product is suitable for private use for inflating all common bicycle tires with Schrader valves, Dunlop valves and Presta valves. It may also be used for inflating balls, air mattresses and similar inflatable products.

## Safety information



### Life-threatening hazard!

- Never leave children unattended with the packaging materials. There is a risk of suffocation.



### Risk of injury!

- This product is not suitable for use by children or those with physical and/or mental disabilities, due to the high expenditure of force required and the associated risks.
- Check the product and especially the connection points for damage or wear before each use.
- Do not use the product if it is visibly damaged or defective. The product cannot be repaired and must be disposed of.



### Risk of burns!

- During prolonged pumping, the pump plunger and the pump cylinders can become hot due to the friction. After use, the product should be held only by the pump foot (13) and the pump handle (2).
- There must be a cooling down phase of 2 minutes after pumping 80 times. Inflate the product only up to the maximum pressure specified by the manufacturer. In the case of bicycle tyres, this is usually found on the tyre wall.
- While you are inflating, pay attention to the pressure gauge (14) on the pump and to the product being inflated. There is a risk of an explosion if there is excess pressure!
- A calibrated pressure gauge must be used to monitor the pressure while inflating.

## Use

**Note:** the product may only be used on a level surface.

**Note:** there is a red mark (15) on the pressure gauge (14) display.

Rotate the red mark to set the desired maximum pressure as a visual marking. Please note that the adjusted display only serves as a guide and does not affect the pumping!

- Always stand with both feet on the pump foot (13) while pumping to prevent the product falling over. There should be no kinks in the pump tube (12)! Operate the pump handle (2) with a steady action and not too fast.

### Selecting the adapter (Fig. B)

The adapters (6/7) are located in the adapter box (4) of the product. Slide the adapter box out of the adapter box bracket (5). Open the adapter box and take out the required adapter.

### Inflating balls (Fig. C)

Put the adapter for balls (7) into the large opening (9) of the dual pump head (8).

Flip the clamping lever (11) up to lock the adapter in place. Then insert the adapter into the ball.

### Inflating inflatable products (Fig. D)

Open the valve on the inflatable product. Insert the appropriate adapter for inflatable products (6) into the large opening (9) on the dual pump head (8). Flip the clamping lever (11) up to lock the adapter in place. Then insert the adapter into the valve on the inflatable product.

### Pumping up tyres with a Dunlop valve (Fig. E)

Open the cap on the tire valve. Put the small opening (10) of the dual pump head (8) onto the valve. Flip the clamping lever (11) up to lock the adapter in place.

### Pumping up tires with a Schrader valve (Fig. F)

Open the cap on the tire valve. Put the large opening (9) of the dual pump head (8) onto the valve. Flip the clamping lever (11) up to lock the adapter in place.

### Pumping up tires with a Presta valve (Fig. G)

Open the cap on the tire valve. Loosen the nut on the valve. Put the small opening (10) of the dual pump head (8) onto the valve. Flip the clamping lever (11) up to lock the adapter in place.

### Transport (Fig. H)

Lay the pump tube (12) over the pump handle (2). Clamp the pump tube into both clamping devices (3).

Then you can lift the product using the pump handle and transport it.

### Storage, cleaning

Always store the product clean and dry in a temperature-controlled room.

Do not submerge the product in water, as it will get damaged! Clean with a damp cloth only and wipe dry afterwards. Apply some oil occasionally to the movable parts.

**IMPORTANT!** Never clean the product with harsh cleaning agents.

### Disposal



Dispose of the product and packaging materials in accordance with current local regulations. Store the packaging materials (foil bags, for example) out of the reach of children. For further information about disposal of the product no longer needed, contact your local council. Dispose of the product and the packaging in an environmentally friendly manner.



The Recycling Code distinguishes different materials to be returned for recycling. The Code consists of the recycling symbol for the recycling process and a number that identifies the material.



## Notes on the guarantee and service handling

The product was produced with great care and under continuous quality control. DELTA-SPORT HANDELSKONTOR GmbH gives private end customers a three-year guarantee on this product from the date of purchase (guarantee period) in accordance with the following provisions.

The guarantee is only valid for material and manufacturing defects. The guarantee does not cover parts subject to normal wear and tear that are thus considered wear parts (e.g. batteries) or fragile parts such as switches, rechargeable batteries, or parts made of glass.

Claims under this guarantee are excluded if the product has been used incorrectly, improperly, or contrary to the intended purpose, or if the provisions in the instructions for use were not observed, unless the end customer proves that a material or manufacturing defect exists that was not caused by one of the aforementioned circumstances.

Claims under the guarantee can only be made within the guarantee period by presenting the original sales receipt. Please therefore keep the original sales receipt. The guarantee period is not extended by any repairs carried out under the guarantee, under statutory guarantees, or as a gesture of goodwill. This also applies to replaced and repaired parts.

If you wish to make a claim please first contact the service hotline mentioned below or contact us by e-mail. If there is a guarantee case, then the product will be repaired or replaced free of charge to you or the purchase price will be refunded, depending on our choice.

Your legal rights, in particular guarantee claims against the respective seller, are not limited by this guarantee.

IAN: 417703\_2210

**GB** Service Great Britain  
Tel.: 0800 404 7657  
E-Mail: [deltasport@lidl.co.uk](mailto:deltasport@lidl.co.uk)

**IE** Service Ireland  
Tel.: 1800 101010  
E-Mail: [deltasport@lidl.ie](mailto:deltasport@lidl.ie)

Félicitations !

Vous venez d'acquérir un article de grande qualité. Avant la première utilisation, familiarisez-vous avec l'article.



**Pour cela, veuillez lire attentivement la notice d'utilisation suivante.**

Utilisez l'article uniquement comme indiqué et pour les domaines d'utilisation mentionnés. Conservez bien cette notice d'utilisation. Si vous cédez l'article à un tiers, veuillez à lui remettre l'ensemble de la documentation.

## Étendue de la livraison/ Aperçu des pièces (fig. A)

- 1 pompe à pied (1)
- poignée de la pompe (2)
- dispositifs de serrage (3)
- boîte d'adaptateurs (4)
- support pour la boîte d'adaptateurs (5)
- 2 adaptateurs pour articles gonflables (6)
- 1 adaptateur pour ballons (7)
- tête de pompe double (8)
- grande ouverture (9)
- petite ouverture (10)
- levier de serrage (11)
- tuyau de la pompe (12)
- pied de la pompe (13)
- manomètre (14)
- aiguille rouge (15)
- 1 notice d'utilisation

## Caractéristiques techniques

Pression maximale tolérée : 8 bar (116 psi)

Pression nominale : 7 bar (100 psi)

Manomètre : jusqu'à 11 bar (160 psi)

Hauteur de la pompe : env. 72,5 cm

Longueur du tuyau de la pompe : env. 100 cm

Cylindre : 370ml/370cm<sup>3</sup>



Date de fabrication (mois/année) :  
03/2023

## Utilisation conforme à sa destination

Cet article convient à un usage privé pour le gonflage de tous les pneus de vélo courants avec valve Schrader, valve Dunlop et valve Sclaverand ainsi que pour le gonflage de ballons, matelas gonflables et autres articles gonflables similaires.

## Consignes de sécurité



### Danger de mort !

- Ne laissez jamais les enfants sans surveillance avec le matériel d'emballage. Il y a danger de suffocation.



### Risque de blessure !

- En raison des forces nécessaires élevées et des risques qui y sont liés, l'article n'est pas adapté à l'utilisation par des enfants ou des personnes souffrant de déficiences physiques ou mentales.
- Avant chaque utilisation, vérifiez l'article et en particulier les points de connexion pour voir s'il est endommagé ou usé.
- N'utilisez pas l'article s'il présente des dommages visibles ou s'il est défectueux. L'article ne peut pas être réparé et doit être mis au rebut.



### Risque de brûlure !

- Le frottement entre les pistons et les cylindres de la pompe peut les faire chauffer pendant le pompage prolongé. Après utilisation, tenez l'article uniquement au niveau du pied de la pompe (13) et la poignée de la pompe (2).
- Après 80 gonflages, une phase de refroidissement de 2 minutes doit être observée. Ne pompez la structure gonflable qu'à la pression maximale spécifiée par le fabricant. Pour les pneus de vélos, elle est généralement indiquée sur le flanc du pneu.
- Durant le gonflage, surveillez le manomètre (14) de la pompe et à l'article que vous gonflez. En cas de surpression, il y a risque d'explosion !
- La pression doit être contrôlée avec un appareil de mesure étalonné.

## Utilisation

**Remarque :** l'article ne doit être utilisé que sur un sol de niveau.

**Remarque :** une aiguille rouge (15) se trouve sur le manomètre (14).

Tournez l'aiguille rouge pour régler la pression maximale souhaitée comme repère visuel. Veuillez noter que l'affichage réglé sert uniquement à l'orientation et n'influence pas le pompage !

- Pendant le pompage, placez toujours vos deux pieds sur le pied de la pompe (13) afin d'éviter que l'article ne bascule. Le tuyau de la pompe (12) ne doit pas être plié ! Actionnez la poignée de la pompe (2) de manière uniforme et pas trop rapide.

### Choix des adaptateurs (fig. B)

Les adaptateurs (6/7) se trouvent dans la boîte d'adaptateurs (4) de l'article. Faites glisser la boîte d'adaptateurs hors du support pour la boîte d'adaptateurs (5). Ouvrez la boîte d'adaptateurs et retirez l'adaptateur dont vous avez besoin.

### Gonflage de ballons (fig. C)

Insérez l'adaptateur pour ballons (7) dans la grande ouverture (9) de la tête de pompe double (8).

Relevez le levier de serrage (11) pour verrouiller l'adaptateur. Insérez ensuite l'adaptateur dans le ballon.

### Gonflage d'articles gonflables (fig. D)

Ouvrez la valve de l'article gonflable. Insérez l'adaptateur approprié pour articles gonflables (6) dans la grande ouverture (9) de la tête de pompe double (8). Relevez le levier de serrage (11) pour verrouiller l'adaptateur. Insérez ensuite l'adaptateur dans la valve de l'article gonflable.

### Gonflage des pneus avec valves Dunlop (fig. E)

Ouvrez la valve du pneu. Poussez la petite ouverture (10) de la tête de pompe double (8) dans la valve. Relevez le levier de serrage (11) pour verrouiller l'adaptateur.

### Gonflage des pneus avec valves Schrader (fig. F)

Ouvrez la valve du pneu. Poussez la grande ouverture (9) de la tête de pompe double (8) dans la valve. Relevez le levier de serrage (11) pour verrouiller l'adaptateur.

### Gonflage des pneus avec valves Scleverand (fig. G)

Ouvrez la valve du pneu. Desserrez l'écrou de la valve. Poussez la petite ouverture (10) de la tête de pompe double (8) dans la valve. Relevez le levier de serrage (11) pour verrouiller l'adaptateur.

### Transport (fig. H)

Placez le tuyau de la pompe (12) sur la poignée de la pompe (2). Pincez le tuyau de la pompe dans les deux dispositifs de serrage (3). Vous pouvez ensuite soulever l'article par la poignée de la pompe et le transporter.

### Stockage, nettoyage

Stockez toujours l'article au sec et au propre dans un local tempéré.

Ne pas immerger l'article dans l'eau, sous peine de l'endommager ! Laver uniquement avec un chiffon de nettoyage humide, puis sécher en frottant. Appliquez occasionnellement un peu d'huile sur les parties mobiles. IMPORTANT ! Ne lavez jamais avec des produits de nettoyage agressifs.

### Mise au rebut



Ce produit est recyclable. Il est soumis à la responsabilité élargie du fabricant et est collecté séparément.



Éliminez le produit et les matériaux d'emballage conformément aux réglementations locales actuelles en vigueur. Conservez les matériaux d'emballage (comme les sachets en plastique) hors de portée des enfants. Vous obtiendrez plus d'informations relatives à l'élimination du produit usagé auprès de votre commune ou de votre municipalité. Éliminez le produit et l'emballage dans le respect de l'environnement.



Le code de recyclage est utilisé pour identifier les différents matériaux à retourner dans le cycle de recyclage. Ce code se compose du symbole de recyclage, représentant le cycle de recyclage ainsi que d'un numéro identifiant le matériau.

## Indications concernant la garantie et le service après-vente

L'article a été produit avec grand soin et sous un contrôle constant. DELTA-SPORT HANDELS-KONTOR GmbH accorde au client final privé une garantie de trois ans sur cet article à compter de la date d'achat (période de garantie) conformément aux dispositions suivantes. La garantie ne vaut que pour les défauts de matériaux et de fabrication. La garantie ne couvre pas les pièces soumises à une usure normale, lesquelles doivent donc être considérées comme des pièces d'usure (comme par ex. les piles), de même qu'elle ne couvre pas les pièces fragiles, telles que les interrupteurs, les batteries ou les pièces fabriquées en verre.

Les réclamations au titre de cette garantie sont exclues si l'article a été utilisé de manière abusive ou inappropriée, hors du cadre de son usage ou du champ d'application prévu ou si les instructions de la notice d'utilisation n'ont pas été respectées, à moins que le client final ne prouve que l'article présentait un défaut de matériau ou de fabrication n'étant pas dû à l'une des conditions mentionnées ci-dessus.

Les réclamations au titre de la garantie ne peuvent être adressées pendant la période de garantie qu'en présentant le ticket de caisse original. Veuillez pour cela conserver le ticket de caisse original. Ceci s'applique également aux pièces remplacées et réparées.

Si vous avez des plaintes à formuler, veuillez d'abord contacter le service d'assistance téléphonique ci-dessous ou nous contacter par courrier électronique. Si le cas est couvert par la garantie, nous nous engageons - à notre appréciation - à réparer ou à remplacer l'article gratuitement pour vous ou à vous rembourser le prix d'achat. Aucun autre droit ne découle de la garantie.

Vos droits légaux, en particulier les droits de garantie contre le vendeur concerné, ne sont pas limités par cette garantie.

### Article L217-16 du Code de la consommation

Lorsque l'acheteur demande au vendeur, pendant le cours de la garantie commerciale qui lui a été consentie lors de l'acquisition ou de la réparation d'un bien meuble, une remise en état couverte par la garantie, toute période d'immobilisation d'au moins sept jours vient s'ajouter à la durée de la garantie qui restait à courir.

Cette période court à compter de la demande d'intervention de l'acheteur ou de la mise à disposition pour réparation du bien en cause, si cette mise à disposition est postérieure à la demande d'intervention.

Indépendamment de la garantie commerciale souscrite, le vendeur reste tenu des défauts de conformité du bien et des vices rédhibitoires dans les conditions prévues aux articles L217-4 à L217-13 du Code de la consommation et aux articles 1641 à 1648 et 2232 du Code Civil.

### Article L217-4 du Code de la consommation

Le vendeur livre un bien conforme au contrat et répond des défauts de conformité existant lors de la délivrance.

Il répond également des défauts de conformité résultant de l'emballage, des instructions de montage ou de l'installation lorsque celle-ci a été mise à sa charge par le contrat ou a été réalisée sous sa responsabilité.

## **Article L217-5 du Code de la consommation**

Le bien est conforme au contrat :

1° S'il est propre à l'usage habituellement attendu d'un bien semblable et, le cas échéant :

- s'il correspond à la description donnée par le vendeur et possède les qualités que celui-ci a présentées à l'acheteur sous forme d'échantillon ou de modèle ;
- s'il présente les qualités qu'un acheteur peut légitimement attendre eu égard aux déclarations publiques faites par le vendeur, par le producteur ou par son représentant, notamment dans la publicité ou l'étiquetage ;

2° Ou s'il présente les caractéristiques définies d'un commun accord par les parties ou être propre à tout usage spécial recherché par l'acheteur, porté à la connaissance du vendeur et que ce dernier a accepté.

## **Article L217-12 du Code de la consommation**

L'action résultant du défaut de conformité se prescrit par deux ans à compter de la délivrance du bien.

## **Article 1641 du Code civil**

Le vendeur est tenu de la garantie à raison des défauts cachés de la chose vendue qui la rendent impropre à l'usage auquel on la destine, ou qui diminuent tellement cet usage que l'acheteur ne l'aurait pas acquise, ou n'en aurait donné qu'un moindre prix, s'il les avait connus.

## **Article 1648 1er alinéa du Code civil**

L'action résultant des vices rédhibitoires doit être intentée par l'acquéreur dans un délai de deux ans à compter de la découverte du vice.

Les pièces détachées indispensables à l'utilisation du produit sont disponibles pendant la durée de la garantie du produit.

IAN : 417703\_2210

**(FR)** Service France  
Tel. : 0800 919270  
E-Mail : [deltasport@lidl.fr](mailto:deltasport@lidl.fr)

**(BE)** Service Belgique  
Tel. : 0800 12089  
E-Mail : [deltasport@lidl.be](mailto:deltasport@lidl.be)

Gefeliciteerd!

Met uw aankoop hebt u voor een hoogwaardig artikel gekozen. Zorg ervoor dat u voor het eerste gebruik met het artikel vertrouwd raakt.



**Lees hiervoor de volgende gebruiksaanwijzing zorgvuldig door.**

Gebruik het artikel alleen zoals omschreven en voor het aangegeven doel. Bewaar deze gebruiksaanwijzing goed. Geef alle documenten mee als u het artikel aan iemand anders geeft.

## Leveringsomvang/ onderdelenoverzicht (afb. A)

- 1 x staande luchtpomp (1)
- pomphandvat (2)
- klemvoorzieningen (3)
- adapterbox (4)
- adapterboxhouder (5)
- 2 x adapter voor opblaasbare artikelen (6)
- 1 x adapter voor ballen (7)
- dubbele pompkop (8)
- grote opening (9)
- kleine opening (10)
- klemhendel (11)
- pompslang (12)
- pompvoet (13)
- manometer (14)
- rode wijzer (15)
- 1 x gebruiksaanwijzing

## Technische gegevens

Max. toegestane werkdruk: 8 bar (116 psi)

Nominale druk: 7 bar (100 psi)

Manometer: tot 11 bar (160 psi)

Pomphoogte: ca. 72,5 cm

Lengte pompslang: ca. 100 cm

Slagvolume: 370ml/370cm<sup>3</sup>



Productiedatum (maand/jaar):  
03/2023

## Beoogd gebruik

Dit artikel is geschikt voor particulier gebruik voor het oppompen van alle gangbare fietsbanden met Schrader-, Dunlop- en Prestaventielen, en voor het oppompen van ballen, luchtbedden en soortgelijke opblaasbare artikelen.

## Veiligheidstips



### Levensgevaar!

- Laat kinderen nooit zonder toezicht alleen met het verpakkingsmateriaal. Er bestaat verstikkingsgevaar.



### Kans op lichamelijk letsel!

- Vanwege de benodigde krachten en de daarmee verband houdende risico's is het artikel niet geschikt voor gebruik door kinderen en personen met lichamelijke en/of geestelijke beperkingen.
- Controleer het artikel, en met name de aansluitingen, voor elk gebruik op beschadiging en slijtage.
- Gebruik het artikel niet als het zichtbare schade vertoont of defect is. Het artikel kan niet worden gerepareerd en moet worden afgevoerd.



### Gevaar voor brandwonden!

- De pomp kan na lang gebruik warm worden vanwege de wrijving tussen pompzuigers en -cilinders. Pak het artikel na gebruik alleen vast bij de pompvoet (13) en het pomphandvat (2).
- Na 80 keer pompen moet een afkoelperiode van 2 minuten in acht worden genomen. Pomp het opblaasbare artikel niet verder op dan de door de fabrikant aangegeven maximale druk. Bij fietsbanden staat dit gewoonlijk vermeld op de wang van de band.
- Let tijdens het oppompen op de manometer (14) van de pomp en op het artikel dat u oppompt. Bij overdruk bestaat een kans op een explosie!
- De druk moet worden gecontroleerd met een gekalibreerd meetapparaat.

## Gebruik

**Aanwijzing:** het artikel mag alleen op een vlakke ondergrond worden gebruikt.

**Aanwijzing:** op de afleesinrichting van de manometer (14) bevindt zich een rode wijzer (15). Draai de rode wijzer om de gewenste maximale druk als visuele markering in te stellen. Wees u ervan bewust dat de ingestelde markering slechts ter oriëntatie dient en het pompen hierdoor niet wordt beïnvloed!

- Ga tijdens het pompen altijd met beide voeten op de pompvoet (13) staan om te voorkomen dat het artikel omvalt. De pompslang (12) mag niet worden geknikt! Bedien het pomp-handvat (2) gelijkmatig en niet te snel.

### Aanbod van adapters (afb. B)

De adapters (6/7) bevinden zich in de adapterbox (4) aan het artikel. Schuif de adapterbox uit de adapterboxhouder (5). Klap de adapterbox open en haal de benodigde adapter eruit.

### Oppompen van ballen (afb. C)

Steek de adapter voor ballen (7) in de grote opening (9) van de dubbele pompkop (8). Klap de klemhendel (11) omhoog om de adapter vast te zetten. Steek vervolgens de adapter in de bal.

### Oppompen van opblaasbare artikelen (afb. D)

Open het ventiel van het opblaasbare artikel. Steek de passende adapter voor opblaasbare artikelen (6) in de grote opening (9) van de dubbele pompkop (8). Klap de klemhendel (11) omhoog om de adapter vast te zetten. Steek vervolgens de adapter in het ventiel van het opblaasbare artikel.

### Oppompen van banden met een Dunlopventiel (afb. E)

Open de dop van het ventiel. Plaats de kleine opening (10) van de dubbele pompkop (8) op het ventiel. Klap de klemhendel (11) omhoog om de adapter vast te zetten.

### Oppompen van banden met een Schraderventiel (afb. F)

Open de dop van het ventiel. Plaats de grote opening (9) van de dubbele pompkop (8) op het ventiel. Klap de klemhendel (11) omhoog om de adapter vast te zetten.

### Oppompen van banden met een Prestaventiel (afb. G)

Open de dop van het ventiel. Draai de moer van het ventiel los. Plaats de kleine opening (10) van de dubbele pompkop (8) op het ventiel. Klap de klemhendel (11) omhoog om de adapter vast te zetten.

### Vervoer (afb. H)

Leg de pompslang (12) over het pomp-handvat (2). Klem de pompslang in de beide klemvoorzieningen (3). Vervolgens kunt u het artikel aan het pomp-handvat optillen en vervoeren.

### Opslag, reiniging

Bewaar het artikel altijd droog en schoon op kamertemperatuur. Dompel het artikel niet onder in water. Het kan anders beschadigd raken! Reinig het artikel alleen met een vochtige schoonmaakdoek en droog het vervolgens af. Druppel af en toe een beetje olie op de bewegende delen. BELANGRIJK! Reinig nooit met agressieve reinigingsmiddelen.

### Afvalverwerking



Voer het artikel en de verpakkingsmaterialen af in overeenstemming met de actuele lokale voorschriften. Berg verpakkingsmaterialen (zoals bv. foliezakjes) op buiten het bereik van kinderen. Bijkomende informatie over de afvoer van het onbruikbaar geworden artikel krijgt u bij uw gemeente- of stadsbestuur. Voer het artikel en de verpakking milieuvriendelijk af.



De recyclingcode dient om verschillende materialen voor recyclingdoeleinden te kenmerken. De code bestaat uit een recyclingssymbool voor de recyclingcyclus en een nummer dat het materiaal kenmerkt.

## Opmerkingen over garantie en serviceafhandeling

Het artikel werd met de grootste zorgvuldigheid en onder permanent toezicht geproduceerd. De firma DELTA-SPORT HANDELSKONTOR GmbH verleent particuliere eindklanten op dit artikel drie jaar garantie, te rekenen vanaf de datum van aankoop (garantietermijn) en dit op grond van de volgende bepalingen. De garantie geldt alleen voor materiaal- en verwerkingsfouten.

De garantie is niet van toepassing op onderdelen die aan een normale slijtage onderhevig zijn en daarom als niet-slijtvaste onderdelen te beschouwen zijn (bv. batterijen) en evenmin op breekbare onderdelen, bv. schakelaars, accu's of onderdelen die van glas gemaakt zijn.

Uit de garantie voortvloeiende claims zijn uitgesloten als het artikel onvakkundig, verkeerd of niet in het kader van de voorziene bepaling of in het kader van het voorziene gebruiksdoeleinde gebruikt werd of indien richtlijnen in de gebruiksaanwijzing niet in acht genomen werden, tenzij de eindklant aantoont dat er sprake is van een materiaal- of verwerkingsfout die niet op één van de hoger vermelde omstandigheden gebaseerd is.

Uit de garantie voortvloeiende claims kunnen alleen tijdens de garantieperiode op vertoon van de originele kassabon ingediend worden. Gelieve daarom de originele kassabon te bewaren. De garantieperiode wordt door eventuele reparaties op grond van de garantie, wettelijke waarborg of coulance niet verlengd. Dit geldt ook voor vervangen en gerepareerde onderdelen.

Gelieve u bij klachten in eerste instantie tot de hieronder vermelde servicehotline te richten of met ons per e-mail contact op te nemen. Is er sprake van een garantiegeval, dan wordt het artikel door ons – naar onze keuze – voor u gratis gerepareerd, wordt het vervangen of wordt de aankoopsom terugbetaald. Verdere rechten op grond van de garantie bestaan niet.

Uw wettelijke rechten, in het bijzonder rechten op garantie tegenover de betreffende verkoper, worden door deze garantie niet beperkt.

IAN: 417703\_2210

**(BE)** Service België  
Tel.: 0800 12089  
E-Mail: [deltasport@lidl.be](mailto:deltasport@lidl.be)

**(NL)** Service Nederland  
Tel.: 0800 0249630  
E-Mail: [deltasport@lidl.nl](mailto:deltasport@lidl.nl)



Gratulujemy!

Decydując się na ten produkt, otrzymują Państwo towar wysokiej jakości. Należy zapoznać się z produktem przed jego pierwszym użyciem.



**Należy uważnie przeczytać następującą instrukcję użytkownika.**

Produkt ten należy użytkować wyłącznie w opisany sposób oraz zgodnie ze wskazanym przeznaczeniem. Niniejszą instrukcję użytkownika należy przechowywać w bezpiecznym miejscu. Przekazując produkt innej osobie, należy upewnić się, że otrzyma ona także całą dokumentację dotyczącą produktu.

## Zakres dostawy / przegląd części (rys. A)

- 1 x pompka z manometrem (1)
  - uchwyt pompki (2)
  - zaciski (3)
  - skrzynka adapterów (4)
  - uchwyt na skrzynkę adapterów (5)
  - 2 x adapter do artykułów dmuchanych (6)
  - 1 x adapter do piłek (7)
  - podwójna głowica pompki (8)
  - duży otwór (9)
  - mały otwór (10)
  - dźwignia zaciskowa (11)
  - wąż do pompki (12)
  - stopka pompki (13)
  - manometr (14)
  - czerwona wskazówka (15)
- 1 x instrukcja użytkownika

## Dane techniczne

Maks. dopuszczalne ciśnienie: 8 barów (116 psi)

Ciśnienie nominalne: 7 barów (100 psi)

Manometr: do 11 barów (160 psi)

Wysokość pompki: ok. 72,5 cm

Długość węża pompki: ok. 100 cm

Pojemność skokowa: 370ml/370cm<sup>3</sup>



Data produkcji (miesiąc/rok):  
03/2023

## Użytkowanie zgodne z przeznaczeniem

Produkt ten został zaprojektowany do użytku prywatnego w celu pompowania wszystkich popularnych opon rowerowych z wentylem Schradera, Dunlopa oraz Presta, jak również do nadmuchiwania piłek, materaców i podobnych artykułów dmuchanych.

## Wskazówki bezpieczeństwa



### Zagrożenie życia!

- Nigdy nie pozwalać, aby dzieci miały dostęp do opakowania bez nadzoru. Niebezpieczeństwo uduszenia.



### Niebezpieczeństwo odniesienia obrażeń!

- Ze względu na duże siły wymagane do obsługi i związane z tym ryzyko produkt nie nadaje się do użytku przez dzieci i osoby niepełnosprawne fizycznie i/lub umysłowo.
- Przed każdym użyciem należy sprawdzić produkt, a w szczególności miejsca połączeń, pod kątem uszkodzeń lub zużycia.
- Nie należy używać produktu, jeśli posiada on widoczne uszkodzenia lub jest wadliwy. Produkt nie może być naprawiany i musi zostać zutytylizowany.



### Niebezpieczeństwo poparzenia!

- Tłok i cylinder pompki mogą się nagrzewać w wyniku tarcia podczas długotrwałego pompowania. Po użyciu należy dotykać produktu tylko za stopkę pompki (13) i uchwyt pompki (2).
- Po 80-krotnym pompowaniu musi nastąpić 2-minutowy czas chłodzenia. Pompować tylko do maksymalnego ciśnienia podanego przez producenta. W przypadku opon rowerowych oznaczenie zwykle znajduje się na bocznej ścianie opony.
- Podczas pompowania należy zwracać uwagę na manometr (14) pompki oraz na pompowany produkt. Przy nadciśnieniu istnieje niebezpieczeństwo wybuchu!
- Ciśnienie musi być kontrolowane za pomocą skalibrowanego przyrządu pomiarowego.

## Użytkowanie

**Wskazówka:** produkt może być użytkowany wyłącznie na równym podłożu.

**Wskazówka:** na wyświetlaczu manometru (14) znajduje się czerwona wskazówka (15). Obrócić czerwoną wskazówkę, aby ustawić pożądaną maksymalną wartość ciśnienia jako wizualny wskaźnik. Należy pamiętać, że ustawiony wskaźnik służy jedynie do orientacji i nie ma wpływu na samo pompowanie!

- Podczas pompowania należy zawsze stać obiema stopami na stopce pompki (13), aby zapobiec przewróceniu się produktu. Wąż pompki (12) nie może być zginany! Uchwytu pompki (2) używać równomiernie i nie za szybko.

### Wybór adapterów (rys. B)

Adaptery (6/7) znajdują się w skrzynce adapterów (4) na produkcie. Wysunąć skrzynkę adapterów z uchwytu (5). Otworzyć skrzynkę adapterów i wyjąć wymagany adapter.

### Pompowanie piłek (rys. C)

Włożyć adapter do piłek (7) do dużego otworu (9) podwójnej głowicy (8).

Podnieść dźwignię zaciskową (11) do góry, aby zablokować adapter. Następnie podłączyć adapter do piłki.

### Pompowanie artykułów dmuchanych (rys. D)

Otworzyć wentyl nadmuchiwanego artykułu.

Włożyć pasujący adapter do artykułów dmuchanych (6) do dużego otworu (9) podwójnej głowicy (8). Podnieść dźwignię zaciskową (11) do góry, aby zablokować adapter. Następnie podłączyć adapter do wentylu artykułu dmuchanego.

### Pompowanie opon z wentylem Dunlopa (rys. E)

Otworzyć zamknięcie wentyla opony. Nałożyć mały otwór (10) podwójnej głowicy na wentyl (8). Podnieść dźwignię zaciskową (11) do góry, aby zablokować adapter.

### Pompowanie opon z wentylem Schradera (rys. F)

Otworzyć zamknięcie wentyla opony. Nałożyć duży otwór (9) podwójnej głowicy na wentyl (8). Podnieść dźwignię zaciskową (11) do góry, aby zablokować adapter.

### Pompowanie opon z wentylem Presta (rys. G)

Otworzyć zamknięcie wentyla opony. Poluzować nakrętkę zaworu. Nałożyć mały otwór (10) podwójnej głowicy na wentyl (8). Podnieść dźwignię zaciskową (11) do góry, aby zablokować adapter.

### Transport (rys. H)

Umieścić wąż pompki (12) na uchwycie pompki (2). Zaciśnąć wąż pompki na dwóch zaciskach (3).

Można wtedy podnieść produkt za uchwyt pompki i przetransportować go.

### Przechowywanie, czyszczenie

Produkt zawsze przechowywać w suchym i czystym miejscu w pomieszczeniu o kontrolowanej temperaturze.

Nie zanurzać produktu w wodzie, w przeciwnym razie zostanie uszkodzony! Czyścić wyłącznie przy użyciu wilgotnej ściereczki, następnie wytrzeć do sucha. Od czasu do czasu nałożyć nieco oleju na ruchome części.

**WAŻNE!** Nie czyścić przy użyciu ostrych środków czyszczących.

### Uwagi odnośnie recyklingu



Artykuł i materiały opakowaniowe należy usunąć zgodnie z aktualnie obowiązującymi miejscowymi przepisami. Materiały opakowaniowe (np. worki foliowe) należy przechowywać w miejscu niedostępnym dla dzieci. Szczegółowe informacje na temat sposobów usuwania zużytego artykułu można uzyskać u władz gminnych i miejskich. Artykuł oraz opakowanie należy usunąć w sposób przyjazny dla środowiska.



Kod recyklingu służy do oznaczenia różnych materiałów nadających się do ponownego przetworzenia (recyklingu).

Kod taki składa się z symbolu recyklingu odzwierciedlającego obieg materiałów do ponownego przetworzenia, a także z numeru, który jest oznaczeniem materiału.

## **Wskazówki dotyczące gwarancji i obsługi serwisowej**

Artykuł został wyprodukowany z najwyższą starannością i pod stałą kontrolą. DELTA-SPORT HANDELSKONTOR GmbH przyznaje klientowi końcowemu na niniejszy artykuł trzy lata gwarancji od daty zakupu (okres gwarancyjny) z zastrzeżeniem poniższych postanowień. Gwarancja dotyczy wyłącznie wad materiałowych i wad wykonania. Gwarancja nie obejmuje części, które podlegają normalnemu zużyciu i z tego względu należy je traktować jako części zużywalne (np. baterie) i nie obejmuje części kruchych, np. przełączników, akumulatorów ani części wykonanych ze szkła.

Wyklucza się roszczenia z tytułu niniejszej gwarancji w przypadku użycia artykułu w sposób niewłaściwy lub sprzeczny z jego przeznaczeniem lub w sposób wykraczający poza przewidziane przeznaczenie lub poza przewidziany zakres użytkowania lub jeśli wytyczne zawarte w instrukcji obsługi nie były przestrzegane, chyba że klient końcowy udowodni istnienie wady materiałowej lub wady wykonania, która nie wynika z podanych wyżej przyczyn.

Roszczenia z tytułu gwarancji można zgłaszać wyłącznie w okresie gwarancyjnym za okazaniem oryginalnego dowodu zakupu. Prosimy zatem zachować oryginalny dowód zakupu!

W przypadku jakichkolwiek reklamacji prosimy skontaktować się z nami najpierw za pośrednictwem podanej poniżej infolinii serwisowej lub drogą e-mailową. W przypadku objętym gwarancją artykuł zostanie – według naszego uznania – bezpłatnie naprawiony, wymieniony lub nastąpi zwrot ceny zakupu. Z gwarancji nie wynikają żadne inne prawa.

Niniejsza gwarancja nie ogranicza Państwa ustawowych praw, w szczególności roszczeń gwarancyjnych wobec danego sprzedawcy. W przypadku wymiany części lub całego artykułu okres gwarancji przedłuża się o trzy lata zgodnie z art. 581 § 1 kodeksu cywilnego. Po upływie czasu gwarancji powstałe naprawy są płatne.

IAN: 417703\_2210

 Serwis Polska  
Tel.: 22 397 4996  
E-Mail: [deltasport@lidl.pl](mailto:deltasport@lidl.pl)

Srdečně blahopřejeme!

Svým nákupem jste se rozhodli pro kvalitní výrobek. Před prvním použitím se prosím seznamte s tímto výrobkem.



### **Pozorně si přečtete následující návod k použití.**

Používejte tento výrobek pouze tak, jak je popsáno, a pro uvedené účely. Uchovejte si tento návod k použití pro budoucí použití. Pokud výrobek předáte třetí osobě, předejte jí i veškerou dokumentaci.

## **Obsah balení/Přehled dílů (obr. A)**

- 1 x nožní pumpa (1)
  - madlo pumpy (2)
  - svorky (3)
  - skříňka s adaptérem (4)
  - držák skříňky s adaptérem (5)
  - 2 x adaptér pro výrobky k nafukování (6)
  - 1 x adaptér pro míče (7)
  - dvojitá hlavice pumpy (8)
  - velký otvor (9)
  - malý otvor (10)
  - upínací páka (11)
  - hadice pumpy (12)
  - patka pumpy (13)
  - manometr (14)
  - červené ukazovátko (15)
- 1 x návod k použití

## **Technické údaje**

Max. přípustný tlak: 8 barů (116 psi)

Jmenovitý tlak: 7 barů (100 psi)

Manometr: do 11 barů (160 psi)

Výška pumpy: cca 72,5 cm

Dlouhá hadice pumpy: cca 100 cm

Zdvihový objem: 370ml/370cm<sup>3</sup>



Datum výroby (měsíc/rok):

03/2023

## **Použití dle určení**

Tento výrobek je určený k soukromému využití k nafukování standardních pneumatik jízdních kol s ventily schrader, ventily dunlop a ventily presta, stejně jako k nafukování míčů, vzduchových matrací a podobných výrobků k nafukování.

## **Bezpečnostní pokyny**

### **⚠ Nebezpečí ohrožení života!**

- Nenechávejte děti bez dozoru s balicím materiálem. Hrozí nebezpečí udušení.

### **⚠ Nebezpečí poranění!**

- Na základě vysokého vynaložení síly a s ním spojenými riziky není výrobek vhodný k použití pro děti a osoby s tělesnými a/nebo duševními omezeními.
- Před každým použitím zkontrolujte, zda není výrobek poškozený nebo opotřebený obzvlášť na místech připojení.
- Neproužívejte výrobek, pokud vykazuje viditelná poškození nebo je vadný. Výrobek nelze opravit a musí být zlikvidován.

### **⚠ Nebezpečí popálení!**

- Z důvodů tření se mohou píst a válce pumpy při delším nafukování zahřát. Dotýkejte se výrobku po použití jen na patce pumpy (13) a madlu pumpy (2).
- Po 80. nafukování musí nastat fáze ochlazení 2 minuty. Nafoukněte výrobek jen k maximální tlaku stanoveného výrobcem. U jízdních kol ho lze obvykle najít na bočnici pneumatiky.
- Dbejte během nafukování na manometr (14) pumpy a na výrobek, který nafukujete. Při přetlaku hrozí nebezpečí exploze!
- Kontrola tlaku musí probíhat kalibrovaným měřičem.

## Použití

**Upozornění:** Výrobek lze použít jen na rovném, stabilním podkladu.

**Upozornění:** Na ukazateli manometru (14) se nachází červený ukazatel (15).

Otáčením červeného ukazatele nastavte požadovaný maximální tlak jako vizuální označení.

Prosím, dbejte, aby nastavený ukazatel sloužil jen k orientaci a neovlivňoval nafukování!

- Během nafukování vždy stůjte oběma nohama na patce pumpy (13), abyste zabránili převrácení výrobku. Hadice pumpy (12) nesmí být pokroucená! Madlo pumpy (2) ovládejte stejnoměrně a ne příliš rychle.

## Výběr adaptéru (obr. B)

Adaptéry (6/7) se nacházejí ve schránce na adaptér (4) na výrobku. Vysuňte skříňku na adaptér z držáku skříňky s adaptérem (5). Otevřete skříňku s adaptérem a vyjměte požadovaný adaptér.

## Nafouknutí míčů (obr. C)

Zasuňte adaptér pro míče (7) do velkého otvoru (9) dvojitě hlavy čerpadla (8).

Dejte upínací páku (11) nahoru k aretaci adaptéru. Zasuňte poté adaptér do míče.

## Nafouknutí výrobků k nafouknutí (obr. D)

Otevřete ventil výrobku k nafukování. Zasuňte adaptér pro výrobky k nafukování (6) do velkého otvoru (9) dvojitě hlavy čerpadla (8). Dejte upínací páku (11) nahoru k aretaci adaptéru. Zasuňte adaptér poté do ventilu výrobku k nafukování.

## Nafouknutí pneumatik ventilem dunlop (obr. E)

Otevřete uzávěr ventilu pneumatiky. Strčte malý otvor (10) dvojitě hlavy čerpadla na ventil (8). Dejte upínací páku (11) nahoru k aretaci adaptéru.

## Nafouknutí pneumatik ventilem schrader (obr. F)

Otevřete uzávěr ventilu pneumatiky. Strčte velký otvor (9) dvojitě hlavy čerpadla na ventil (8). Dejte upínací páku (11) nahoru k aretaci adaptéru.

## Nafouknutí pneumatik ventilem presta (obr. G)

Otevřete uzávěr ventilu pneumatiky. Uvolněte matku ventilu. Strčte malý otvor (10) dvojitě hlavy čerpadla na ventil (8). Dejte upínací páku (11) nahoru k aretaci adaptéru.

## Přeprava (obr. H)

Položte hadici pumpy (12) přes madlo pumpy (2). Upněte hadici pumpy do dvou svorek (3).

Poté můžete výrobek zvednout za madlo pumpy a přepravit jej.

## Uskladnění, čištění

Výrobek vždy uchovávejte na suchém a čistém místě s konstantní teplotou.

Výrobek neponořujte do vody, jinak se poškodí! Čistěte pouze vlhkým hadříkem a následně otřete do sucha. Namažte pohyblivé části občas trochou oleje.

**DŮLEŽITÉ!** K čištění nikdy nepoužívejte agresivní čisticí prostředky.

## Pokyny k likvidaci



Výrobek a obalové materiály likvidujte podle aktuálních místních předpisů.

Uchovávejte obalové materiály (jako např. fóliové sáčky) nedostupné pro děti. O možnostech likvidace vysloužilého výrobku se informujte u Vaší obecní nebo městské správy. Výrobek a obaly likvidujte ekologicky.



Recyklační kód slouží ke značení různých materiálů pro proces opětovného zhodnocení (recyklace). Kód sestává ze symbolu recyklace, který má odrážet proces zhodnocení, a čísla, které označuje materiál.

## Pokyny k záruce a průběhu služby

Výrobek byl vyroben s velkou péčí a za stálé kontroly. DELTA-SPORT HANDELSKONTOR GmbH poskytuje koncovým privátním zákazníkům na tento výrobek tři roky záruky od data nákupu (záruční lhůta) podle následující ustanovení. Záruka se týká pouze vad materiálu a závad ve zpracování. Záruka se nevztahuje na díly, které podléhají normálnímu opotřebením, a proto je nutné na ně pohlížet jako na rychle opotřebitelné díly (např. baterie), a na křehké díly, např. vypínače, akumulátory nebo díly vyrobené ze skla.

Nároky z této záruky jsou vyloučeny, pokud výrobek byl používán neodborně nebo nedovoleným způsobem nebo nikoli v rámci stanoveného účelu určení nebo předpokládaného rozsahu používání nebo nebyla dodržena zadání v návodu k obsluze, ledaže by koncový zákazník prokázal, že existuje vada materiálu nebo došlo k chybě ve zpracování, které nevyplývají z některé výše uvedených okolností.

Nároky ze záruky lze uplatnit pouze v rámci záruční lhůty po předložení originálního pokladního dokladu. Proto si prosím uschovejte originál pokladního dokladu. Doba záruky se neprodlužuje případnými opravami na základě záruky, zákonné záruky nebo kulance. Totéž platí také pro vyměněné a opravené díly.

Při reklamaci se prosím obraťte na níže uvedenou horkou linku servisu nebo se s námi spojte e-mailem. Pokud se vyskytne případ reklamace, výrobek Vám – dle naší volby – bezplatně opravíme, vyměníme nebo Vám vrátíme kupní cenu. Další práva ze záruky nevznikají.

Vaše zákonná práva, zejména nároky na zajištění záruky vůči konkrétnímu prodejci, nejsou touto zárukou omezena.

IAN: 417703\_2210



Servis Česko

Tel.: 800143873

E-Mail: [deltasport@lidl.cz](mailto:deltasport@lidl.cz)

Blahoželáme!

Svojím nákupom ste sa rozhodli pre kvalitný výrobok. Pred prvým použitím sa s výrobkom dôkladne oboznámte.



### **Pozorne si prečítajte tento návod na používanie.**

Výrobok používajte len uvedeným spôsobom a na uvedený účel. Tento návod na používanie si dobre uschovajte. Pri odovzdávaní výrobku tretej osobe odovzdajte s výrobkom aj všetky podklady.

## **Rozsah dodávky/prehľad dielov (obr. A)**

- 1 x pumpa (1)
  - rukoväť pumpy (2)
  - upínacie zariadenia (3)
  - adaptérový box (4)
  - držiak adaptérového boxu (5)
  - 2 x adaptér na nafukovacie výrobky (6)
  - 1 x adaptér pre lopty (7)
  - dvojité hlava pumpy (8)
  - veľký otvor (9)
  - malý otvor (10)
  - upínacia páka (11)
  - hadica pumpy (12)
  - pätka pumpy (13)
  - manometer (14)
  - červená ručička (15)
- 1 x návod na používanie

## **Technické údaje**

Max. povolený tlak: 8 barov (116 psi)

Menovitý tlak: 7 barov (100 psi)

Manometer: do 11 barov (160 psi)

Výška pumpy: cca 72,5 cm

Dĺžka hadice pumpy: cca 100 cm

Zdvihový objem: 370ml/370cm<sup>3</sup>



Dátum výroby (mesiac/rok):  
03/2023

## **Určené použitie**

Tento výrobok je určený na súkromné použitie na napumpovanie všetkých bežných pneumatík bicykla s ventilom Schrader, Dunlop a Presta, ako aj na napumpovanie lôpt, nafukovačiek a podobných nafukovacích výrobkov.

## **Bezpečnostné pokyny**

### **⚠ Nebezpečenstvo ohrozenia života!**

- Nikdy nenechávajte deti bez dozoru s obalovým materiálom. Hrozí nebezpečenstvo udusenía.

### **⚠ Nebezpečenstvo poranenia!**

- Vzhľadom na vysoké vynaloženie sily a s tým súvisiace riziká výrobok nie je vhodný na to, aby ho používali deti alebo osoby s telesnými a/alebo duševnými obmedzeniami.
- Skontrolujte výrobok a najmä miesta pripojenia pred každým použitím na poškodenia alebo opotrebovania.
- Nepoužívajte výrobok, ak vykazujú viditeľné poškodenia alebo ak je chybný. Výrobok sa nedá opraviť a musí sa zlikvidovať.

### **⚠ Nebezpečenstvo popálenia!**

- V dôsledku trenia piestov pumpy a valcov pumpy sa tieto môžu pri dlhšom pumpovaní zohriať. Výrobok po použití uchopte len za pätku pumpy (13) a rukoväť pumpy (2).
- Po 80 napumpovaniach musí nasledovať 2-minútová fáza vychladnutia. Nafukovací výrobok napumpujte len na maximálny tlak uvedený výrobcom. V prípade bicyklových pneumatík sa tieto údaje obvykle nachádzajú na boku pneumatiky.
- Počas pumpovania sledujte manometer (14) pumpy a výrobok, ktorý pumpujete. Pri pretlaku existuje nebezpečenstvo výbuchu!
- Kontrola tlaku sa musí vykonať kalibrovaným meracím zariadením.

## Použitie

**Upozornenie:** Výrobok sa smie používať len na rovnom podklade.

**Upozornenie:** Na ukazovateli manometra (14) sa nachádza červená ručička (15).

Otočte červenú ručičku, aby ste nastavili požadovaný maximálny tlak ako vizuálnu značku.

Nezabudnite, že nastavený ukazovateľ slúži len na orientáciu a neovplyvňuje pumpovanie!

- Pri pumpovaní sa vždy postavte oboma nohami na pätku pumpy (13), aby ste zabránili prevráteniu výrobku. Hadica pumpy (12) nesmie byť zalomená! Rukoväť pumpy (2) stláčajte rovnomerne a nie príliš rýchlo.

## Výber adaptéra (obr. B)

Adaptéry (6/7) sa nachádzajú v adaptérovom boxe (4) na výrobku. Vysuňte adaptérový box z držiaka adaptérového boxu (5). Adaptérový box odklopte a vyberte potrebný adaptér.

## Napumpovanie lôpt (obr. C)

Zasuňte adaptér pre lopty (7) do veľkého otvoru (9) dvojitej hlavy pumpy (8).

Vyklopte upínaciu páku (11) nahor, aby sa adaptér zaistil. Nakoniec zasunite adaptér do lopty.

## Napumpovanie nafukovacích výrobkov (obr. D)

Otvorte ventil nafukovacieho výrobku. Zasuňte vhodný adaptér pre nafukovací výrobok (6) do veľkého otvoru (9) dvojitej hlavy pumpy (8). Vyklopte upínaciu páku (11) nahor, aby sa adaptér zaistil. Nakoniec zasunite adaptér do ventilu nafukovacieho výrobku.

## Napumpovanie pneumatík s ventilom Dunlop (obr. E)

Otvorte uzáver ventilu pneumatiky. Nasuňte malý otvor (10) dvojitej hlavy pumpy (8) na ventil. Vyklopte upínaciu páku (11) nahor, aby sa adaptér zaistil.

## Napumpovanie pneumatík s ventilom Schrader (obr. F)

Otvorte uzáver ventilu pneumatiky. Nasuňte veľký otvor (9) dvojitej hlavy pumpy (8) na ventil. Vyklopte upínaciu páku (11) nahor, aby sa adaptér zaistil.

## Napumpovanie pneumatík s ventilom Presta (obr. G)

Otvorte uzáver ventilu pneumatiky. Uvoľnite maticu ventilu. Nasuňte malý otvor (10) dvojitej hlavy pumpy (8) na ventil. Vyklopte upínaciu páku (11) nahor, aby sa adaptér zaistil.

## Preprava (obr. H)

Hadicu pumpy (12) položte nad rukoväť pumpy (2). Upnite hadicu pumpy do oboch upínacích zariadení (3). Nakoniec môžete výrobok zdvihnúť za rukoväť pumpy a prepraviť.

## Skladovanie, čistenie

Výrobok skladujte vždy na suchom a čistom mieste v temperovanej miestnosti.

Neponárajte výrobok do vody, inak by sa poškodil! Čistite len s vlhkou čistiacou handričkou a nakoniec utrite dosucha. Príležitostne naneste na pohyblivé diely trochu oleja.

**DÔLEŽITÉ!** Výrobok nikdy nečistite ostrými čistiacimi prostriedkami.

## Pokyny k likvidácii



Výrobok a obalový materiál zlikvidujte podľa aktuálnych miestnych predpisov.

Obalový materiál (ako napr. fóliové vrecká) uschovajte mimo dosahu detí. Ďalšie informácie o možnostiach likvidácie zastaraného výrobku dostanete na svojej obecnej alebo mestskej správe. Výrobok a obal zlikvidujte ekologicky.



Recyklačný kód slúži na označenie rôznych materiálov za účelom vrátenia do kolobehu opätovného používania (recykliacia). Kód pozostáva z recyklačného symbolu pre zobrazenie kolobehu opätovného používania a čísla, ktoré označuje materiál.



## Pokyny k záruke a priebehu servisu

Výrobok bol vyrobený veľmi starostlivo a pod stálou kontrolou. Na tento výrobok poskytuje DELTA-SPORT HANDELSKONTOR GmbH súkromným koncovým užívateľom trojročnú záruku odo dňa kúpy (záručná lehota) po splnení nasledovných podmienok. Záruka platí len na chyby materiálu a spracovania. Záruka sa netýka dielov, ktoré podliehajú bežnému opotrebeniu a preto ich možno považovať za opotrebitelné diely (napr. batérie), ako aj krehkých dielov, napr. vypínače, akumulátory alebo diely, ktoré sú vyrobené zo skla.

Nároky z tejto záruky zanikajú, keď sa výrobok používal neodborne alebo nesprávne, mimo určenia na používanie alebo určeného rozsahu používania alebo neboli dodržané pokyny návodu na obsluhu, s výnimkou, že koncový užívateľ preukáže, že ide o chybu materiálu alebo spracovania, ktorá nebola spôsobená niektorou z hore uvedených okolností.

Záruku je možné uplatniť len počas záručnej lehoty po predložení originálu pokladničného dokladu. Originál pokladničného dokladu preto prosím uschovajte. Záručná doba sa kvôli prípadným záručným opravám, zákonnej záruke alebo ako obchodné gesto nepredlžuje. Platí to aj pre vymenené a opravené diely.

Pri reklamáciách sa prosím najskôr obráťte na dole uvedenú Service-Hotline alebo sa s nami spojte prostredníctvom e-mailu. Ak sa jedná o záručný prípad, výrobok – podľa našej voľby – bezplatne opravíme, vymeníme alebo vrátime kúpnu cenu. Ďalšie práva zo záruky nevyplývajú. Vaše zákonné práva, hlavne nároky na záručné plnenie voči príslušnému predajcovi, nie sú touto zárukou obmedzené.

IAN: 417703\_2210

 Servis Slovensko  
Tel.: 0850 232001  
E-Mail: [deltasport@lidl.sk](mailto:deltasport@lidl.sk)

¡Enhorabuena!

Con su compra se ha decidido por un artículo de gran calidad. Familiarícese con el artículo antes de usarlo por primera vez.



**Para ello, lea detenidamente las siguientes instrucciones de uso.**

Use el artículo solo de la forma descrita y para los campos de aplicación indicados. Conserve estas instrucciones de uso a buen recaudo. Entregue todos los documentos en caso de traspasar el artículo a terceros.

## Alcance de suministro/Denominación de partes (Fig. A)

- 1 inflador de pie (1)
- empuñadura de la bomba (2)
- dispositivos de fijación (3)
- caja de adaptadores (4)
- sopORTE de la caja de adaptadores (5)
- 2 adaptadores para artículos inflables (6)
- 1 adaptador para pelotas (7)
- cabezal de bombeo doble (8)
- abertura grande (9)
- abertura pequeña (10)
- palanca de fijación (11)
- manguera de bombeo (12)
- pie de la bomba (13)
- manómetro (14)
- aguja roja (15)
- 1 instrucciones de uso

## Datos técnicos

Presión máxima permitida: 8 bar (116 psi)

Presión nominal: 7 bar (100 psi)

Manómetro: hasta 11 bar (160 psi)

Altura de la bomba: aprox. 72,5 cm

Longitud de la manguera de bombeo: aprox. 100 cm

Volumen de carrera: 370ml/370cm<sup>3</sup>



Fecha de fabricación (mes/año):  
03/2023

## Uso previsto

Este artículo es para uso privado y es adecuado para inflar todos los neumáticos de bicicleta comunes con válvulas Schrader, Dunlop y Presta, así como para inflar pelotas, colchones de aire y artículos similares.

## Indicaciones de seguridad



### ¡Peligro de muerte!

- Nunca deje a niños sin supervisión con el material de embalaje. Existe peligro de asfixia.



### ¡Peligro de lesiones!

- El artículo no es apto para ser utilizado por niños y personas con limitaciones físicas o mentales a causa de la elevada fuerza que es necesario ejercer y los riesgos asociados.
- Compruebe antes de cada uso que el artículo y especialmente los puntos de conexión no presenten daños o desgaste.
- No use el artículo si presenta daños visibles o si está defectuoso. El artículo no se puede reparar y debe desecharse.



### ¡Peligro de quemaduras!

- El émbolo y los cilindros de la bomba se pueden calentar por fricción durante un bombeo prolongado. Después de su utilización, toque el artículo solo por el pie de la bomba (13) o por la empuñadura (2).
- Después de 80 bombeos se debe hacer una pausa de enfriamiento de 2 minutos. Infle el artículo inflable solo hasta la máxima presión indicada por el fabricante. En los neumáticos de bicicleta, esta suele figurar en el costado del neumático.
- Durante el inflado, observe el manómetro (14) de la bomba y el artículo que esté inflando. ¡Existe peligro de explosión por exceso de presión!
- El control de la presión debe realizarse con un aparato de medición calibrado.

## Utilización

**Nota:** El artículo solo se debe utilizar sobre una superficie plana.

**Nota:** En el indicador del manómetro (14) hay una aguja roja (15).

Gire esta aguja roja para ajustar la presión máxima deseada como marca visual. Tenga en cuenta que la aguja ajustada solo sirve como orientación y no afecta al bombeo.

- Durante el bombeo, coloque siempre ambos pies sobre el pie de la bomba (13) para evitar que vuelque el artículo. No se debe doblar la manguera de la bomba (12). Accione la empuñadura de la bomba (2) de forma constante y no demasiado rápido.

### Elección del adaptador (Fig. B)

Los adaptadores (6/7) se encuentran en la caja de adaptadores (4) del artículo. Deslice la caja de adaptadores hasta sacarla del soporte de la caja de adaptadores (5). Abra la caja y saque el adaptador necesario.

### Inflado de pelotas (Fig. C)

Inserte el adaptador para pelotas (7) en la abertura grande (9) del cabezal de bombeo doble (8).

Mueva la palanca de fijación (11) hacia arriba para fijar el adaptador. Después inserte el adaptador en la pelota.

### Inflado de artículos inflables (Fig. D)

Abra la válvula del artículo inflable. Inserte el adaptador adecuado para artículos inflables (6) en la abertura grande (9) del cabezal de bombeo doble (8). Mueva la palanca de fijación (11) hacia arriba para fijar el adaptador. Después inserte el adaptador en la válvula del artículo inflable.

### Inflado de neumáticos con válvula Dunlop (Fig. E)

Abra el cierre de la válvula del neumático. Coloque la abertura pequeña (10) del cabezal de bombeo doble (8) en la válvula. Mueva la palanca de fijación (11) hacia arriba para fijar el adaptador.

### Inflado de neumáticos con válvula Schrader (Fig. F)

Abra el cierre de la válvula del neumático. Coloque la abertura grande (9) del cabezal de bombeo doble (8) en la válvula. Mueva la palanca de fijación (11) hacia arriba para fijar el adaptador.

### Inflado de neumáticos con válvula Presta (Fig. G)

Abra el cierre de la válvula del neumático. Afloje la tuerca de la válvula. Coloque la abertura pequeña (10) del cabezal de bombeo doble (8) en la válvula. Mueva la palanca de fijación (11) hacia arriba para fijar el adaptador.

### Transporte (Fig. H)

Coloque la manguera de la bomba (12) sobre la empuñadura de la bomba (2). Fije la manguera de la bomba en ambos dispositivos de fijación (3).

Después podrá levantar el artículo por la empuñadura de la bomba y transportarlo.

## Almacenamiento, limpieza

El artículo siempre se debe almacenar seco y limpio a temperatura ambiente.

¡No sumerja el artículo en agua, de lo contrario se dañará! Limpie solo con un paño de limpieza húmedo y después seque frotándolo. Aplique un poco de aceite en las partes móviles cada cierto tiempo.

¡IMPORTANTE! No lo limpie con productos de limpieza agresivos.

## Indicaciones para la eliminación



Elimine el artículo y los materiales de embalaje conforme a la correspondiente normativa local vigente. Guarde el material de embalaje (como; p. ej.; las bolsas de plástico) fuera del alcance de los niños. En su administración local o municipal podrá obtener más información sobre la eliminación del artículo usado. Elimine el artículo y el embalaje de forma respetuosa con el medio ambiente.



El código de reciclaje se emplea para señalar los diferentes materiales para su retorno al ciclo de reciclaje. El código se compone de un símbolo de reciclaje para el ciclo de aprovechamiento y un número que señala el material.

## **Indicaciones relativas a la garantía y la gestión de servicios**

El artículo ha sido fabricado con gran esmero y sometido a controles constantes. Para el mismo, DELTA-SPORT HANDELSKONTOR GmbH ofrece a los clientes finales particulares una garantía de tres años a contar desde la fecha de compra (periodo de garantía) con arreglo a las condiciones que se exponen a continuación. La garantía tiene validez únicamente para fallos del material y fabricación. La garantía no cubre las piezas sometidas a un desgaste normal, las cuales se consideran piezas de desgaste (p. ej., pilas) así como tampoco piezas frágiles como, p. ej., interruptores, baterías o piezas fabricadas en vidrio o cristal.

Se excluyen derechos derivados de esta garantía, si se ha realizado un uso incorrecto o abusivo del artículo o que no se encuentre dentro del marco del uso o ámbito de uso previstos o si no se ha observado lo recogido en el manual de instrucciones, a no ser que el cliente final demuestre que existen fallos del material o fabricación no derivados de una de las circunstancias expuestas anteriormente.

Las demandas derivadas de la garantía sólo podrán presentarse dentro del periodo de garantía exhibiendo el comprobante de compra original. Le rogamos, por ello, que conserve el comprobante de compra original. El periodo de garantía no se verá prolongado por ningún tipo de reparación realizada con motivo de la garantía, la garantía legal o como gesto de buena voluntad. Esto se aplica también a las piezas sustituidas o reparadas.

Por favor, dirija sus quejas primero a la línea telefónica del servicio de atención al cliente que se indica a continuación o póngase en contacto con nosotros por correo electrónico. Si el caso está cubierto por la garantía, a nuestra elección, repararemos o cambiaremos gratuitamente el artículo o le restituiremos el precio de compra del mismo. De la garantía no se derivan otros derechos.

Esta garantía no limitará sus derechos legales, especialmente los derechos de garantía frente al vendedor correspondiente.

IAN: 417703\_2210

 Servicio España  
Tel.: 900 984 989  
E-Mail: [deltasport@lidl.es](mailto:deltasport@lidl.es)

Hjertelig tillykke!

Du har valgt at købe et kvalitetsprodukt. Lær produktet at kende, inden du bruger det første gang.



**Det gør du ved at læse nedenstående brugervejledning omhyggeligt.**

Brug kun produktet som beskrevet og til de angivne anvendelsesområder. Opbevar denne brugervejledning et sikkert sted. Udlever også alle dokumenter, hvis produktet videregives til en tredje part.

## Leveringsomfang/ komponentoversigt (fig. A)

- 1 x gulvpumpe (1)
- pumpehåndtag (2)
- klemmeanordninger (3)
- adapterboks (4)
- adapterboksholder (5)
- 2 x adapter til oppustelig artikel (6)
- 1 x adapter til bolde (7)
- dobbelt pumpehoved (8)
- stor åbning (9)
- lille åbning (10)
- klemme (11)
- pumpeslange (12)
- pumpefod (13)
- manometer (14)
- rød viser (15)
- 1 x brugervejledning

## Tekniske data

Maks. tilladt tryk: 8 bar (116 psi)  
Nominelt tryk: 7 bar (100 psi)  
Manometer: op til 11 bar (160 psi)  
Pumpens højde: ca. 72,5 cm  
Pumpeslangens længde: ca. 100 cm  
Slagvolumen: 370ml/370cm<sup>3</sup>



Fremstillingsdato (måned/år):  
03/2023

## Bestemmelsesmæssig brug

Denne artikel er beregnet til privat brug til oppumpning af alle almindelige cykeldæk med schraderventil, dunlopventil og fransk ventil (Presta) samt til at pumpe bolde, luftmadrasser og lignende oppustelige artikler.

## Sikkerhedsanvisninger



### Livsfare!

- Lad aldrig børn være alene med emballagematerialet. Der er kvælningfare.



### Fare for kvæstelser!

- På grund af den store kraftudvikling og de dermed forbundne risici er artiklen ikke egnet til at blive anvendt af børn og personer med fysiske og/eller psykiske handicap.
- Kontroller artiklen og især tilslutningsstederne for skader og slitage inden hver brug.
- Undlad at bruge artiklen, hvis den har synlige skader eller er defekt. Artiklen kan ikke repareres og skal bortskaffes.



### Fare for forbrænding!

- På grund af friktionen mellem pumpestemmel og pumpecylindrene kan disse blive varme ved længere tids pumpning. Brug kun artiklen ved at holde på pumpefoden (13) og på pumpehåndtaget (2).
- Efter 80 pumpeslag skal der følge en afkølingsfase på 2 minutter. Pump kun den oppustelige artikel op til det af producenten angivne, maksimale tryk. På cykeldæk er dette normalt angivet på siden af dækket.
- Hold øje med manometeret (14) på pumpen og med den oppustelige artikel, mens du pumper. Ved overtryk er der fare for eksplosion!
- Kontrol af trykket skal ske med et kalibreret måleinstrument.

## Brug

**Bemærk:** Artiklen må kun anvendes på et jævnt underlag.

**Bemærk:** På manometerets display (14) er der en rød viser (15).

Drej den røde viser for at indstille det ønskede maksimaltryk som visuel markering. Bemærk, at den indstillede visning kun er til orientering og ikke har indflydelse på pumpningen!

- Placer ved pumpning altid begge fødder på pumpefoden (13) for at forhindre, at artiklen vælter. Pumpe slang (12) må ikke knækkes! Betjen pumpehåndtaget (2) regelmæssigt og ikke for hurtigt.

### Valg af adapter (fig. B)

Adapterne (6/7) ligger i adapterboksen (4) på artiklen. Skub adapterboksen ud af adapterboksholderen (5). Åbn adapterboksen, og vælg den adapter, du skal bruge.

### Oppumpning af bolde (fig. C)

Sæt adapteren til bolde (7) i den store åbning (9) i det dobbelte pumpehoved (8). Før klemmen (11) opad for at låse adapteren fast. Stik derefter adapteren i bolden.

### Oppumpning af oppustelige artikler (fig. D)

Åbn ventilen på den oppustelige artikel. Sæt den korrekte adapter til oppustelige artikler (6) i den store åbning (9) i det dobbelte pumpehoved (8). Før klemmen (11) opad for at låse adapteren fast. Stik derefter adapteren i ventilen på den oppustelige artikel.

### Oppumpning af dæk med dunlopventil (fig. E)

Åbn hættten på dækventilen. Sæt den lille åbning (10) i det dobbelte pumpehoved (8) på ventilen. Før klemmen (11) opad for at låse adapteren fast.

### Oppumpning af dæk med schraderventil (fig. F)

Åbn hættten på dækventilen. Sæt den store åbning (9) i det dobbelte pumpehoved (8) på ventilen. Før klemmen (11) opad for at låse adapteren fast.

### Oppumpning af dæk med fransk ventil (fig. G)

Åbn hættten på dækventilen. Løsn møtrikken på ventilen. Sæt den lille åbning (10) i det dobbelte pumpehoved (8) på ventilen. Før klemmen (11) opad for at låse adapteren fast.

### Transport (fig. H)

Læg pumpe slang (12) hen over pumpehåndtaget (2). Klem pumpe slang (12) ind i de to klemmeanordninger (3).

Nu kan du løfte og transportere artiklen i pumpehåndtaget.

### Opbevaring, rengøring

Opbevar altid artiklen tørt og rent i et tempereret lokale.

Dyp ikke artiklen i vand, ellers bliver det beskadiget! Rengør kun med en fugtig klud, og tør af bagefter. Giv med jævne mellemrum de bevægelige dele en smule olie.

**VIGTIGT!** Må aldrig rengøres med skrappe rengøringsmidler.

### Henvisninger vedr. bortskaffelse



Bortskaf artiklen og emballagematerialerne i henhold til aktuelle, lokale forskrifter. Opbevar emballagematerialer (som f.eks. folieposer) utilgængeligt for børn. Yderligere informationer om bortskaffelse af den udtjente artikel kan indhentes hos kommunen. Bortskaf artiklen og emballagen på en miljøvenlig måde.



Genbrugskoden tjener til identifikation af forskellige materialer med hensyn til tilbageførsel til genanvendelses kredsløbet (recycling). Koden består af et genbrugssymbol, som afspejler genanvendelses kredsløbet, og et tal, der identificerer materialet.

## Oplysninger om garanti og servicehåndtering

Varen er fremstillet med største omhu og under løbende kontrol. DELTA-SPORT HANDELS-KONTOR GmbH yder private slutkunder tre års garanti på varen fra købsdato (Garantifrist) i henhold til følgende bestemmelser. Garantien gælder kun for materiale- og fremstillingsfejl. Garantien omfatter ikke dele, der er udsat for normal slid og derfor skal betragtes som sliddele (f.eks. batterier) og ikke skrøbelige dele, f.eks. kontakter, genopladelige batterier eller dele, der er fremstillet af glas.

Garantien kan ikke gøres gældende, hvis varen er blevet anvendt ukorrekt eller uagtsomt eller til andre formål end det tilsigtede eller i det tilsigtede omfang. Garantien bortfalder ligeledes ved manglende overholdelse af anvisningerne i betjeningsvejledningen. Kunden skal kunne påvise, at der er tale om materiale- eller fremstillingsfejl og ikke fejl som følge af ovenstående omstændigheder.

Garantien kan kun gøres gældende i garanti-perioden mod fremvisning af original kvittering. Gem derfor den originale kvittering. Garantiperioden forlænges ikke i tilfælde af reparation i henhold til garantien, den lovpligtige garanti eller pr. kulance. Dette gælder også for udskiftede og reparerede dele.

I tilfælde af klager er det muligt at kontakte nedenstående servicelinje eller kontakte os pr. e-mail. Ved garantisager vil vi efter eget skøn reparere varen uden beregning, ombytte varen eller refundere købsprisen. Der er ingen yderligere rettigheder under garantien.

Dine lovmæssige rettigheder, herunder navnlig garantikrav over for sælger, indskrænkes ikke som følge af denne garanti.

IAN: 417703\_2210

 Service Danmark

Tel.: 32 710005

E-Mail: [deltasport@lidl.dk](mailto:deltasport@lidl.dk)

Congratulazioni!

Avete acquistato un articolo di alta qualità. Consigliamo di familiarizzare con l'articolo prima di cominciare ad utilizzarlo.

### **Leggere attentamente le seguenti istruzioni d'uso.**

Utilizzare l'articolo solo nel modo descritto e per gli ambiti di applicazione indicati. Conservare accuratamente queste istruzioni d'uso. In caso di trasferimento dell'articolo a terzi, consegnare tutti i documenti insieme all'articolo.

## **Contenuto della fornitura/ Panoramica dei componenti (fig. A)**

- 1 x pompa per bici (1)
  - manico della pompa (2)
  - dispositivi di bloccaggio (3)
  - scatola degli adattatori (4)
  - supporto della scatola degli adattatori (5)
  - 2 x adattatore per articoli gonfiabili (6)
  - 1 x adattatore per palloni (7)
  - doppia testina (8)
  - apertura grande (9)
  - apertura piccola (10)
  - levetta di bloccaggio (11)
  - tubo della pompa (12)
  - base della pompa (13)
  - manometro (14)
  - indicatore rosso (15)
- 1 x istruzioni d'uso

## **Dati tecnici**

Max. pressione consentita: 8 bar (116 psi)  
Pressione nominale: 7 bar (100 psi)  
Manometro: fino a 11 bar (160 psi)  
Altezza della pompa: ca. 72,5 cm  
Lunghezza del tubo della pompa: ca. 100 cm  
Volume di pompata: 370ml/370cm<sup>3</sup>

 Data di produzione (mese/anno):  
03/2023

## **Uso conforme alla destinazione**

Questo articolo è adatto all'uso privato il gonfiaggio di tutti i comuni pneumatici per bicicletta con valvola Schrader, Dunlop e Presta e per il gonfiaggio di palloni, materassini e altri articoli gonfiabili.

## **Indicazioni di sicurezza**

### **Pericolo di morte!**

- Non lasciare il materiale di imballaggio alla portata di bambini non sorvegliati. Rischio di soffocamento.

### **Pericolo di lesioni!**

- A causa dello sforzo intenso richiesto e dei rischi ad esso correlati, questo articolo non è adatto a essere utilizzato dai bambini né da persone con ridotte capacità fisiche e/o mentali.
- Prima di ogni uso, verificare se l'articolo o in particolar modo i punti di giunzione presentano danni o segni d'usura.
- Non utilizzare l'articolo se presenta danni visibili o è difettoso. L'articolo non può essere riparato e deve essere smaltito.

### **Pericolo di ustioni!**

- A causa dell'attrito tra pistone e cilindro della pompa, in caso di gonfiaggio prolungato queste parti possono diventare molto calde. Dopo l'uso, afferrare l'articolo esclusivamente dalla base (13) o dal manico della pompa (2).
- Dopo 80 compressioni della pompa è necessario osservare una fase di raffreddamento della durata di 2 minuti. Gonfiare l'articolo solo fino alla pressione massima indicata dal produttore. Nel caso delle biciclette, il valore in genere è riportato sui fianchi degli pneumatici.
- Durante il gonfiaggio, fare attenzione al manometro (14) della pompa e all'articolo che si sta gonfiando. In caso di pressione eccessiva sussiste il rischio di esplosione.
- Il controllo della pressione deve essere effettuato con uno strumento di misurazione calibrato.



## Uso

**Nota:** l'articolo può essere utilizzato solo su una superficie piana.

**Nota:** sull'indicatore del manometro (14) si trova un indicatore rosso (15).

Ruotare l'indicatore rosso per impostare la pressione massima desiderata come marcatura visiva. Si noti che l'indicazione impostata ha il solo scopo di fornire orientamento all'utente e non influenza il funzionamento della pompa!

- Durante il gonfiaggio, poggiare entrambi i piedi sulla base della pompa (13) per evitare che l'articolo possa ribaltarsi. Non piegare il tubo della pompa (12). Azionare il manico della pompa (2) in modo uniforme e non troppo velocemente.

## Scelta dell'adattatore (fig. B)

Gli adattatori (6/7) si trovano all'interno della scatola degli adattatori (4) apposta sull'articolo. Rimuovere la scatola degli adattatori dal suo supporto (5). Aprire la scatola degli adattatori ed estrarre l'adattatore necessario.

## Gonfiaggio di palloni (fig. C)

Inserire l'adattatore per palloni (7) nell'apertura più grande (9) della doppia testina (8). Spostare la levetta (11) verso l'alto per bloccare l'adattatore. Infine, inserire l'adattatore nel pallone.

## Gonfiaggio di articoli gonfiabili (fig. D)

Aprire la valvola dell'articolo gonfiabile. Inserire l'adattatore per articoli gonfiabili (6) nell'apertura più grande (9) della doppia testina (8). Spostare la levetta (11) verso l'alto per bloccare l'adattatore. Infine, inserire l'adattatore nella valvola dell'articolo gonfiabile.

## Gonfiaggio di pneumatici con valvola Dunlop (fig. E)

Aprire la chiusura della valvola dello pneumatico. Applicare l'apertura piccola (10) della doppia testina (8) sulla valvola. Spostare la levetta (11) verso l'alto per bloccare l'adattatore.

## Gonfiaggio di pneumatici con valvola Schrader (fig. F)

Aprire la chiusura della valvola dello pneumatico. Applicare l'apertura più grande (9) della doppia testina (8) sulla valvola. Spostare la levetta (11) verso l'alto per bloccare l'adattatore.

## Gonfiaggio di pneumatici con valvola Presta (fig. G)

Aprire la chiusura della valvola dello pneumatico. Allentare il dado della valvola. Applicare l'apertura piccola (10) della doppia testina (8) sulla valvola. Spostare la levetta (11) verso l'alto per bloccare l'adattatore.

## Trasporto (fig. H)

Collocare il tubo della pompa (12) sopra il manico (2). Bloccare il tubo della pompa in entrambi i dispositivi di bloccaggio (3). Ora è possibile sollevare l'articolo per il manico della pompa e trasportarlo.

## Conservazione, pulizia

Conservare sempre l'articolo asciutto e pulito in un ambiente temperato.

Non immergere l'articolo in acqua, poiché potrebbe danneggiarsi! Pulire solo con un panno umido e quindi asciugare. Saltuariamente, applicare dell'olio sulle parti mobili. **IMPORTANTE!** Non utilizzare mai detergenti aggressivi.

## Smaltimento



Smaltire l'articolo e i materiali della confezione nel rispetto delle attuali normative locali. Conservare i materiali della confezione (come ad es. i sacchetti) in modo che non siano raggiungibili per i bambini. Presso la propria amministrazione comunale o cittadina è possibile ottenere ulteriori informazioni sullo smaltimento dell'articolo alla fine del suo periodo di impiego. Smaltire l'articolo e la confezione nel rispetto dell'ambiente.



Il codice di riciclaggio serve per indicare i diversi materiali per il loro ritorno al ciclo di riutilizzo (recycling). Il codice è composto da un simbolo di riciclaggio per il ciclo di riutilizzo e da un numero che contraddistingue il materiale.

## **Avvertenze sulla garanzia e sulla gestione dei servizi di assistenza**

L'articolo è stato prodotto con la massima cura e sotto un continuo controllo. DELTA-SPORT HANDELSKONTOR GmbH concede ai clienti finali privati, su questo articolo, tre anni di garanzia dalla data di acquisto (termine di garanzia) sulla base delle seguenti disposizioni. La garanzia vale per difetti del materiale o di fabbricazione. Questa garanzia non si estende a componenti del prodotto esposti a normale logorio, che possono pertanto essere considerati come componenti soggetti a usura (esempio capacità della batteria, calcificazione, lampade, pneumatici, filtri, spazzole...). La garanzia non si estende altresì a danni che si verificano su componenti delicati (esempio interruttori, batterie, parti realizzate in vetro, schermi, accessori vari) nonché a danni derivanti dal trasporto o altri incidenti.

Dalla presente garanzia sono escluse le richieste legate a casi di utilizzo non conforme oppure di abuso dell'articolo, oppure di utilizzo avvenuto non nell'ambito delle condizioni previste oppure del campo di impiego previsto, oppure in caso di non osservanza delle direttive riportate nelle istruzioni d'uso, a meno che il cliente non dimostri che sussista un vizio di materiale o di lavorazione che non sia riconducibile ad una delle circostanze riportate sopra.

Le richieste di garanzia possono essere avanzate solo entro il relativo termine, su presentazione dello scontrino originale di acquisto. Si prega quindi di conservare lo scontrino originale. Il termine di garanzia non sarà prolungato a seguito di eventuali riparazioni effettuate sulla base della garanzia, della garanzia obbligatoria prevista per legge oppure di accondiscendenza. Ciò vale anche per le parti sostituite oppure riparate.

In caso di contestazione rivolgersi dapprima alla hotline di assistenza sotto indicata oppure mettersi in contatto con noi via e-mail. Laddove sussista un caso coperto dalla garanzia, l'articolo sarà - a nostra discrezione - da noi riparato gratuitamente, sostituito oppure sarà rimborsato il prezzo di acquisto. Non sussistono ulteriori diritti derivanti dalla garanzia.

I vostri diritti giuridici, in particolare i diritti di garanzia obbligatoria prevista dalla legge nei confronti del relativo venditore, non sono limitati dalla presente garanzia.

IAN: 417703\_2210

 Assistenza Italia  
Tel.: 800781188  
E-Mail: [deltasport@lidl.it](mailto:deltasport@lidl.it)

Szívből gratulálunk!

Vásárlásával kiváló minőségű terméket választott. Használatba vétele előtt ismerkedjen meg a termékkel.



### **Figyelmesen olvassa el az alábbi használati útmutatót.**

A terméket kizárólag az itt ismertetett módon, a rendeltetésének megfelelően használja. Gondosan őrizze meg a használati útmutatót. A termék továbbadásakor adja át az összes kapcsolódó dokumentumot is.

## **Csomag tartalma/A termék részei (A ábra)**

- 1 x pumpa (1)
- pumpa fogantyúja (2)
- rögzítőelemek (3)
- szelepatalakító-doboz (4)
- szelepatalakító-doboz tartója (5)
- 2 x szelepatalakító felfújható termékekhez (6)
- 1 x szeleptű labdához (7)
- dupla pumpafej (8)
- nagy nyílás (9)
- kis nyílás (10)
- rögzítőkar (11)
- pumpatömlő (12)
- pumpa tartólába (13)
- nyomásmérő (14)
- piros mutató (15)
- 1 x használati útmutató

## **Műszaki adatok**

Max. megengedett nyomás: 8 bar (116 psi)

Névleges nyomás: 7 bar (100 psi)

Nyomásmérő: max. 11 bar (160 psi)

Pumpa magassága: kb. 72,5 cm

Pumpatömlő hossza: kb. 100 cm

Térfogat: 370ml/370cm<sup>3</sup>



Gyártási dátum (hónap/év):  
03/2023

## **Rendeltetésszerű használat**

A termék magáncélú felhasználásra szolgál, és a hagyományos Schrader-, Dunlop- és Presta-szelepes kerékpárabroncsok, valamint labdák, gumimatracok és hasonló felfújható termékekhez alkalmas.

## **Biztonsági utasítások**



### **Életveszély!**

- Soha ne hagyjon gyermeket felügyelet nélkül a csomagolóanyaggal. Légutak külső elzáródása miatti fulladásveszély.



### **Balesetveszély!**

- A termék a nagy erő kifejtés és az azzal kapcsolatos kockázatok miatt nem alkalmas arra, hogy gyermekek, testi és/vagy szellemi fogyatékkal élő személyek használják.
- Minden használat előtt ellenőrizze a terméket, különösen a csatlakozási pontok épségét, illetve elhasználódását.
- Ne használja a terméket, ha az szemmel láthatóan sérült vagy meghibásodott. A terméket nem lehet javítani, és hulladékként kell kezelni.



### **Égési sérülés veszélye!**

- Hosszabb használat során a pumpa a dugattyú és a henger közötti súrlódás miatt felmelegedhet. Használat után a terméket csak a pumpa tartólábánál (13) és a fogantyúnál (2) fogja meg.
- A pumpát 80 pumpálás után hagyja 2 percig hűlni. A felfújható terméket csak a gyártó által megadott maximális nyomásértéig fújja fel. Kerékpárgumiknál ez rendszerint az abroncs oldalán van feltüntetve.
- Felfújás közben figyelje a pumpa nyomásmérőjét (14) és a felfűjt terméket is. Túlnyomásnál robbanásveszély áll fenn!
- A nyomást kalibrált mérőműszerrel kell leellenőrizni.

## Használat

**Megjegyzés:** a terméket csak egyenes talajon szabad használni.

**Megjegyzés:** a nyomásmérő (14) kijelzőjén egy piros mutató (15) található.

Ezt a piros mutatót elforgatva lehet a kívánt maximális nyomást vizuálisan beállítani. Kérjük, vegye figyelembe, hogy a beállított jelölés csak tájékoztató célú, és az nem befolyásolja a pumpa működését!

- Pumpálás közben mindig álljon rá mindkét lábával a pumpa tartólábára (13), hogy megakadályozza a termék feldőlését. A pumpatömlőt (12) nem szabad megtörni! A pumpa fogantyúját (2) egyenletesen, és ne túl gyorsan működtesse.

### A szelepátalakító kiválasztása (B ábra)

A szelepátalakítók (6/7) a terméken elhelyezett szelepátalakító-dobozban (4) találhatók. Csúsztassa ki a szelepátalakító-dobozt a tartójából (5). Nyissa fel a szelepátalakító-dobozt, és vegye ki a szükséges szelepátalakítót.

### Labdák felfújása (C ábra)

Helyezze bele a labdához való szeleptűt (7) a dupla pumpafej (8) nagy nyílásába (9). Hajtsa fel a rögzítőkart (11) a szelepátalakító rögzítéséhez. Ezután dugja bele a szeleptűt a labdába.

### Felfújható termékek felfújása (D ábra)

Nyissa fel a felfújható termék szelepét. Helyezze bele a felfújható termékekhez való szelepátalakítót (6) a dupla pumpafej (8) nagy nyílásába (9). Hajtsa fel a rögzítőkart (11) a szelepátalakító rögzítéséhez. Ezután dugja bele a szelepátalakítót a felfújható termék szelepébe.

### Dunlop-szelepes abroncsok felfújása (E ábra)

Vegye le az abroncs szelepéről a szelepszapát. Illessze rá a szelepre a dupla pumpafejen (8) található kis nyílást (10). Hajtsa fel a rögzítőkart (11) a szelepátalakító rögzítéséhez.

### Schrader-szelepes abroncsok felfújása (F ábra)

Vegye le az abroncs szelepéről a szelepszapát. Illessze rá a szelepre a dupla pumpafejen (8) található nagy nyílást (9). Hajtsa fel a rögzítőkart (11) a szelepátalakító rögzítéséhez.

### Presta-szelepes abroncsok felfújása (G ábra)

Vegye le az abroncs szelepéről a szelepszapát. Oldja meg a szelepen az anyát. Illessze rá a szelepre a dupla pumpafejen (8) található kis nyílást (10). Hajtsa fel a rögzítőkart (11) a szelepátalakító rögzítéséhez.

### Szállítás (H ábra)

Helyezze rá a pumpatömlőt (12) a pumpa fogantyújára (2). Rögzítse a pumpatömlőt a két rögzítőelemben (3). Ezután a terméket a pumpa fogantyújánál tudja megemelni és szállítani.

### Tárolás, tisztítás

A terméket mindig száraz és tiszta állapotban tárolja, fűtött helyiségben.

Ne merítse a terméket vízbe, különben megsérül! Csak nedves törülközővel tisztítsa meg, utána törölje szárazra. A mozgó alkatrészeket időnként kenje meg egy kis olajjal.

**FONTOS!** Ne használjon éles tisztítószerkeket a tisztításhoz.

### Tudnivalók a hulladékkezelésről



A terméket és a csomagolóanyagokat a hatályos helyi előírásoknak megfelelően semmisítse meg. A csomagolóanyagokat (például fóliatasakokat) tartsa távol a gyerekektől. Az elhasználadott termék ártalmatlanításával kapcsolatos további információkat a települési vagy városi önkormányzattól tudhatja meg. A terméket és a csomagolást környezetkímélő módon kell ártalmatlanítani.



Az újrahasznosítási kód az újrafelhasználási ciklusba való visszavezetésre (újrahasznosítás) szánt különböző anyagok azonosítására szolgál. A kód az újrahasznosítási ciklus újrahasznosítási szimbólumából és az anyagot azonosító számból áll.

## **A garanciával és a szerviz lebonyolításával kapcsolatos útmutató**

A termék nagy gondossággal és állandó ellenőrzés mellett készült. A DELTA-SPORT HANDELS-KONTOR GmbH privát végső felhasználóknak a vásárlás dátumától számított három év (garancia időtartama) garanciát ad erre a termékre a következő rendelkezések szerint. A garancia csak anyaghibára és feldolgozási hibára érvényes. A garancia nem terjed ki a szokásos elhasználódásnak kitett, ezért kopó alkatrésznek tekintendő alkatrészekre (pl. elemek), valamint a törékeny alkatrészekre sem, például a kapcsolókra, az akkumulátorokra vagy az üvegből készült alkatrészekre.

Kizárásra kerül a garanciaigény, ha a terméket szakszerűtlenül vagy helytelenül, nem rendeltetésszerűen vagy nem az előírt használati körben használták, vagy figyelmen kívül hagyták a kezelési útmutató előírásait, kivéve, ha a végső felhasználó bizonyítja, hogy olyan anyag- vagy feldolgozási hiba áll fenn, amely nem a fent említett körülmények valamelyikéből ered.

A garanciaigény csak a garancia időtartamán belül, az eredeti pénztári bizonylat bemutatásával érvényesíthető. Ezért kérjük, őrizze meg az eredeti pénztári bizonylatot. A garancia, a törvényes garancia vagy a méltányosság alapján végzett esetleges javítások a garancia időtartamát nem hosszabbítják meg. Ez vonatkozik a kicserélt és javított alkatrészekre is.

Kérjük, hogy reklamáció esetén először az alábbi szervizvonalat hívja, vagy e-mailen keressen minket. Garanciális esetekben a terméket saját döntésünk alapján ingyenesen megjavítjuk, kicseréljük vagy megtérítjük a vételárat. A garanciából további jogok nem következnek.

A jelen garancia nem korlátozza az Ön törvényes jogait, különösen a mindenkori értékesítővel szembeni garanciaigényét.

IAN: 417703\_2210

 Szerviz Magyarország  
Tel.: 06800 21225  
E-Mail: [deltasport@lidl.hu](mailto:deltasport@lidl.hu)

Čestitamo!

Z nakupom ste se odločili za visokokakovosten izdelek. Pred prvo uporabo se seznanite z izdelkom.



**V ta namen natančno preberite naslednje navodilo za uporabo.**

Izdelek uporabljajte, kot je opisano, in za navedena področja uporabe. To navodilo za uporabo skrbno hranite. Če boste izdelek predali tretjim osebam, zraven priložite vsa dokumentacijo.

## Obseg dobave/opis delov (slika A)

- 1 x zračna tlačilka (1)
  - ročaj tlačilke (2)
  - vpenjalni nastavki (3)
  - škatlica z adapterji (4)
  - držalo škatlice z adapterji (5)
  - 2 x adapter za napihljive izdelke (6)
  - 1 x adapter za žoge (7)
  - dvojna glava tlačilke (8)
  - velika odprtina (9)
  - mala odprtina (10)
  - pritrdilna ročica (11)
  - cev tlačilke (12)
  - noga tlačilke (13)
  - manometer (14)
  - rdeč kazalec (15)
- 1 x navodilo za uporabo

## Tehnični podatki

Največji dovoljeni tlak: 8 bar (116 psi)

Nazivni tlak: 7 bar (100 psi)

Manometer: do 11 barov (160 psi)

Višina tlačilke pribl. 72,5 cm

Dolžina cevi tlačilke: pribl. 100 cm

Delovna prostornina: 370ml/370cm<sup>3</sup>



Datum izdelave (mesec/leto):

03/2023

## Predvidena uporaba

Ta izdelek je primeren za zasebno uporabo za napihovanje vseh običajnih kolesarskih zračnic z avtomobilskimi, navadnimi in francoskimi ventili ter za napihovanje žog, zračnih blazin in podobnih napihljivih izdelkov.

## Varnostni napotki



### Smrtno nevarno!

- Otroci nikoli ne puščajte brez nadzora v bližini embalaže. Obstaja nevarnost zadušitve zaradi zunanje zapore.



### Nevarnost poškodb!

- Zaradi uporabe sile in s tem povezanih tveganj izdelek ni primeren za uporabo s strani otrok in oseb s telesnimi in/ali duševnimi omejitvami.
- Pred vsako uporabo preverite, ali je izdelek, še posebej pri priključkih, poškodovan oz. obrabljen.
- Izdelka ne uporabljajte, če so na njem vidne poškodbe ali je okvarjen. Izdelka ni mogoče popraviti in ga je treba zavreči.



### Nevarnost opeklin!

- Zaradi trenja se bati in cilindri tlačilke ob daljši uporabi lahko segrejejo. Po uporabi se izdelka dotikajte le za nogo tlačilke (13) in ročaj tlačilke (2).
- Po 80 hodih tlačilke morate narediti 2 minuti dolg premor, da se tlačilka ohladi. Napihljivi izdelek napihnite le do najvišjega tlaka, navedenega s strani proizvajalca. Pri kolesarskih zračnicah je najvišji tlak običajno natisnjen na strani zračnice.
- Med napihovanjem opazujte manometer (14) na tlačilki in izdelek, ki ga napihujete. Ob previsokem tlaku obstaja nevarnost eksplozije!
- Kontrolo tlaka izvajajte z umerjenim merilnikom.

## Uporaba

**Napotek:** Izdelek lahko uporabljate le na ravni, stabilni podlagi.

**Napotek:** Na prikazu manometra (14) je rdeč kazalec (15).

S tem rdečim kazalcem lahko želeni maksimalni tlak nastavite kot vizualno oznako. Upoštevajte, da je nastavljeni prikaz namenjen le za orientacijo in ne vpliva na napihovanje!

- Med napihovanjem vedno stojte z obema nogama na nogi tlačilke (13), da se izdelek ne prevrne. Cev tlačilke (12) ne sme biti prepognjena! Ročaj tlačilke (2) premikajte enakomerno in ne prehitro.

### Izbira adapterjev (slika B)

Adapterji (6/7) so v škatli z adapterji (4) na izdelku. Škatlo z adapterji potisnite iz držala škatle z adapterji (5). Odprite škatlo z adapterji in vzemite ven potrebni adapter.

### Napihovanje žog (slika C)

Vstavite adapter za žoge (7) v veliko odprtino (9) dvojne glave tlačilke (8).

Prestavite pritrdilno ročico (11) navzgor, da fiksirate adapter. Nato adapter vstavite v žogo.

### Napihovanje napihljivih izdelkov (slika D)

Odprite ventil napihljivega izdelka. Vstavite ustrezeni adapter za napihljive izdelke (6) v veliko odprtino (9) dvojne glave tlačilke (8). Prestavite pritrdilno ročico (11) navzgor, da fiksirate adapter. Nato adapter vstavite v ventil napihljivega izdelka.

### Napihovanje zračnic z navadnim ventilom (slika E)

Odprite pokrovček ventila zračnice. Namestite malo odprtino (10) dvojne glave tlačilke (8) na ventil. Prestavite pritrdilno ročico (11) navzgor, da fiksirate adapter.

### Napihovanje zračnic z avtomobilskim ventilom (slika F)

Odprite pokrovček ventila zračnice. Namestite veliko odprtino (9) dvojne glave tlačilke (8) na ventil. Prestavite pritrdilno ročico (11) navzgor, da fiksirate adapter.

### Napihovanje zračnic s francoskim ventilom (slika G)

Odprite pokrovček ventila zračnice. Odvijte matico ventila. Namestite malo odprtino (10) dvojne glave tlačilke (8) na ventil. Prestavite pritrdilno ročico (11) navzgor, da fiksirate adapter.

### Transport (slika H)

Položite cev tlačilke (12) prek ročaja tlačilke (2). Pritrdite cev tlačilke v oba vpenjalna nastavka (3).

Nato lahko izdelek dvignete za ročaj tlačilke in ga transportirate.

### Shranjevanje, čiščenje

Izdelek v suhem in čistem stanju shranite v prostoru z zmerno temperaturo.

Izdelka ne potaplajte v vodo, saj se sicer poškoduje! Čistite le z vlažno krpo za čiščenje in nato do suhega obrišite. Vse premične dele občasno naoljite z nekaj olja.

**POMEMBNO!** Nikoli ne čistite z ostrimi čistilnimi sredstvi.

### Napotki za odlaganje v smeti



Izdelek in embalažni material zavrzite v skladu z veljavnimi lokalnimi predpisi.

Embalažni material (kot so npr. vrečke iz folije) hranite izven dosega otrok. Druge informacije o odstranjevanju odsluženega izdelka med odpadke lahko dobite pri svoji občinski ali mestni upravi. Izdelek in embalažo zavrzite okolju prijazno.



Koda za recikliranje je namenjena označevanju različnih materialov za vrnitev v cikel recikliranja. Koda je sestavljena iz simbola recikliranja za cikel recikliranja in številke, ki označuje material.

## Napotki za garancijo in izvajanje servisne storitve

Izdelek je bil izdelan z veliko skrbnostjo in pod stalno kontrolo. DELTA-SPORT HANDELSKON-TOR GmbH zasebnim končnim kupcem od datuma nakupa (garancijskega obdobja) v skladu z naslednjimi določbami odobri triletno garancijo na to postavko. Garancija velja samo za napake v materialu in obdelavi. Garancija ne velja za dele, ki so podvrženi običajni obrabi in jih je zato treba šteti za obrabljive dele (npr. baterije), in za lomljive dele, kot so npr. stikala, akumulatorji ali deli iz stekla.

Zahtevki iz te garancije so izključeni, če je bil izdelek uporabljen nepravilno ali pretirano ali če ni bil uporabljen v okviru predvidenega namena ali predvidenega obsega uporabe ali če niso bile upoštevane specifikacije v navodilih za uporabo, razen če končni kupec lahko dokaže, da gre za napako v materialu ali izdelavi, ki ne temelji na eni od zgoraj navedenih okoliščin.

Garancijski zahtevki se lahko uveljavljajo le v garancijskem roku ob predložitvi originalnega računa. Zato originalni račun shranite. Garancijski čas se zaradi morebitnih popravil na podlagi garancije, zakonskega jamstva ali kulance ne podaljša. To velja tudi za zamenjane in popravljene dele.

Pri morebitnih reklamacijah se najprej obrnite na spodaj navedeno servisno številko za nujne primere ali stopite z nami v stik po elektronski pošti. Če obstaja garancijski primer, vam bomo izdelek po naši izbiri brezplačno popravili, zamenjali ali pa vam bomo povrnili kupnino. Druge pravice iz garancije ne obstajajo.

Ta garancija ne omejuje vaših zakonskih pravic, še posebej garancijskih zahtevkov do prodajalca.

IAN: 417703\_2210

 Servis Slovenija  
Tel.: 080080917  
E-Mail: [deltasport@lidl.si](mailto:deltasport@lidl.si)



Čestitamo!

Ovom kupnjom odlučili ste se za visokokvalitetan proizvod. Upoznajte se s proizvodom prije prve upotrebe.



### **Stoga pažljivo pročitate sljedeće upute za uporabu.**

Koristite se proizvodom samo na način kako je ovdje opisano i u navedene svrhe. Dobro čuvajte ovo upute za uporabu. Ako proizvod predajete drugim osobama, svakako im predajte i svu dokumentaciju.

## **Opseg isporuke/pregled dijelova (sl. A)**

- 1 x samostojeća zračna pumpa (1)
- ručka pumpe (2)
- naprave za stezanje (3)
- adapterska kutija (4)
- držač adapterske kutije (5)
- 2 x adapter za proizvode na napuhavanje (6)
- 1 x adapter za lopte (7)
- dvostruka glava pumpe (8)
- veliki otvor (9)
- mali otvor (10)
- stezna poluga (11)
- crijevo za pumpu (12)
- podnožje pumpe (13)
- manometar (14)
- crveni pokazivač (15)
- 1 x upute za uporabu

## **Tehnički podaci**

Maksimalni dopušteni tlak: 8 bara (116 psi)

Nazivni tlak: 7 bara (100 psi)

Manometar: do 11 bara (160 psi)

Visina pumpe: cca 72,5 cm

Dužina crijeva pumpe: cca 100 cm

Radni obujam: 370ml/370cm<sup>3</sup>



Datum proizvodnje (mjesec/godina):  
03/2023

## **Namjenska upotreba**

Proizvod je prikladan za privatnu upotrebu, a namijenjen je za pumpanje svih uobičajenih guma bicikla s ventilima Schrader, Dunlop i Presta te za pumpanje lopti, zračnih madraca i drugih proizvoda na napuhavanje.

## **Sigurnosne napomene**

### **⚠ Opasnost po život!**

- Nikada ne ostavljajte djecu bez nadzora u blizini ambalažnog materijala. Postoji opasnost od gušenja.

### **⚠ Opasnost od ozljeda!**

- Zbog velike količine potrebne snage pri upotrebi te s time povezanih rizika, proizvod nije primjeren za djecu i osobe ograničenih tjelesnih i/ili mentalnih sposobnosti.
- Prije svake upotrebe provjerite jesu li proizvod i posebno priključna mjesta oštećeni ili istrošeni.
- Nemojte upotrebljavati proizvod ako su na njemu vidljiva oštećenja ili ako je neispravan. Proizvod nije moguće popraviti nego se mora zbrinuti u otpad.

### **⚠ Opasnost od opekline!**

- Zbog trenja se klip i cilindri pumpe mogu zagrijati tijekom duljeg pumpanja. Nakon upotrebe proizvod hvatajte rukom samo za postolje pumpe (13) i ručku pumpe (2).
- Nakon pumpanja 80 puta mora uslijediti faza hlađenja od 2 minute. Napumpajte proizvod na napuhavanje samo do maksimalnog tlaka koji je naveo proizvođač. Na gumama bicikla vrijednost za taj tlak može se obično pronaći na stijenki guma.
- Tijekom pumpanja pripazite na manometar (14) pumpe i na proizvod koji pumpate. Pri previsokom tlaku postoji opasnost od eksplozije!
- Kontrola tlaka mora se odvijati kalibriranim mjernim uređajem.

## Upotreba

**Napomena:** proizvod se smije upotrebljavati samo na ravnoj površini.

**Napomena:** na prikazu manometra (14) nalazi se crveni pokazivač (15).

Okrećite crveni pokazivač kako biste namjestili željeni maksimalni tlak kao vizualnu oznaku. Obratite pozornost na to da postavljeni prikaz služi samo za orijentiranje i da ne utječe na pumpanje!

- Tijekom pupanja potrebno je uvijek objema nogama stajati na postolju pumpe (13) kako biste izbjegli prevrtanje proizvoda. Crijevo pumpe (12) ne smije se presavijati! Ručku pumpe (2) pritiščite jednoliko i ne previše brzo.

### Odabir adaptera (sl. B)

Adapteri (6/7) se nalaze u adapterskoj kutiji (4) na proizvodu. Izvucite adaptersku kutiju iz držača adapterske kutije (5). Otvorite kutiju adaptera i uzmite potrebni adapter.

### Napuhavanje lopti (sl. C)

Utaknite adapter za lopte (7) u veliki otvor (9) dvostruke glave pumpe (8).

Otklopite steznu polugu (11) prema gore da biste zakočili adapter. Zatim utaknite adapter u loptu.

### Napuhavanje proizvoda na napuhavanje (sl. D)

Otvorite ventil proizvoda na napuhavanje. Utaknite odgovarajući adapter za proizvod na napuhavanje (6) u veliki otvor (9) dvostruke glave pumpe (8). Otklopite steznu polugu (11) prema gore da biste zakočili adapter. Zatim utaknite adapter u ventil proizvoda na napuhavanje.

### Napuhavanje guma s ventilom Dunlop (sl. E)

Otvorite zatvarač ventila guma. Utaknite mali otvor (10) dvostruke glave pumpe (8) na ventil. Otklopite steznu polugu (11) prema gore da biste zakočili adapter.

### Napuhavanje guma s ventilom Schrader (sl. F)

Otvorite zatvarač ventila guma. Utaknite veliki otvor (9) dvostruke glave pumpe (8) na ventil. Otklopite steznu polugu (11) prema gore da biste zakočili adapter.

### Napuhavanje guma s ventilom Presta (sl. G)

Otvorite zatvarač ventila guma. Otpustite maticu ventila. Utaknite mali otvor (10) dvostruke glave pumpe (8) na ventil. Otklopite steznu polugu (11) prema gore da biste zakočili adapter.

### Transport (sl. H)

Postavite crijevo pumpe (12) na ručku pumpe (2). Stavite crijevo pumpe u obje naprave za stezanje (3). Nakon toga možete podići proizvod za ručku i transportirati ga.

### Skladištenje, čišćenje

Uvijek čuvajte proizvod na suhom i čistom mjestu u temperiranoj prostoriji.

Ne uranjajte proizvod u vodu jer će se oštetiti! Čistite ga samo vlažnom krpom za čišćenje i na kraju ga osušite. Povremeno stavite malo ulja na pomične dijelove.

**VAŽNO!** Proizvod nikad nemojte čistiti oštrim sredstvima za čišćenje.

### Uputa za zbrinjavanje



Zbrinite proizvod i ambalažne materijale u skladu s važećim lokalnim propisima. Čuvajte ambalažni materijal (kao što su npr. folijske vrećice) izvan dohvata djece. Za više informacija o zbrinjavanju istrošenog proizvoda obratite se svojoj općinskoj ili gradskoj upravi. Zbrinite proizvod i ambalažu ekološki.



Kod za reciklažu služi za označavanje raznih materijala radi njihova vraćanja u kružni tok za ponovno korištenje (recikliranje). Kod se sastoji od simbola za kružni tok korištenja te broja koji označava materijal.

## Napomene vezane za garanciju i usluge servisa

Proizvod je proizveden s velikom pažnjom i pod stalnom kontrolom. Tvrtka DELTA-SPORT HANDELSKONTOR GmbH privatnim krajnjim kupcima na ovaj proizvod daje trogodišnju garanciju od datuma kupovine (garancijsko razdoblje) u skladu s sljedećim odredbama. Garancija se odnosi samo na greške u materijalu i obradi. Garancija se ne odnosi na dijelove koji su podložni uobičajenom habanju te se stoga moraju smatrati potrošenim dijelovima (npr. baterije), niti na lomljive dijelove, npr. sklopke, aku baterije ili dijelove koji su izrađeni od stakla.

Zahtjevi iz ove garancije su isključeni ako je proizvod korišten nepropisno ili nepravilno ili ako nije korišten u okviru predviđene namjene ili predviđenog opsega uporabe ili ako se nisu poštivale odredbe iz uputa za uporabu, osim ako krajnji kupac može dokazati da se radi o greški u materijalu ili obradi koji se ne temelji na nekoj od gore spomenutih okolnosti.

Zahtjevi iz garancije mogu se ostvariti samo unutar garancijskog roka uz predočenje izvornog računa. Čuvajte stoga izvorni račun. Garancijski rok se načelno ne produžuje uslijed eventualnih popravaka na temelju garancije, zakonskog jamstva ili kulancije. To se također odnosi i na zamijenjene i popravljene dijelove.

U slučaju bilo kakvih pritužbi, molimo kontaktirajte prvo niže navedeni servisni telefon ili nas kontaktirajte putem e-pošte. Ako se radi o garancijskom slučaju, mi ćemo proizvod - po našem izboru - besplatno popraviti ili zamijeniti ili ćemo vam vratiti kupoprodajnu cijenu. Druga prava na temelju garancije ne postoje.

Ovom garancijom nisu ograničena vaša zakonska prava, posebno jamstveni zahtjevi prema dotičnom prodavatelju.

(1) U slučaju manjeg popravka jamstveni rok se produljuje onoliko koliko je kupac bio lišen uporabe stvari.

(2) Međutim, kad je zbog neispravnosti stvari izvršena njezina zamjena ili njezin bitni popravak, jamstveni rok počinje teći ponovno od zamjene, odnosno od vraćanja popravljene stvari.

(3) Ako je zamijenjen ili bitno popravljen samo neki dio stvari, jamstveni rok počinje teći ponovno samo za taj dio.

IAN: 417703\_2210

 Servis Hrvatska  
Tel.: 0800 777 999  
E-Mail: [deltasport@lidl.hr](mailto:deltasport@lidl.hr)

Felicitări!

Ați ales să achiziționați un produs de calitate superioară. Înainte de prima utilizare, trebuie să vă familiarizați cu produsul dumneavoastră.



### **Citiți cu atenție următoarele instrucțiuni de utilizare.**

Utilizați produsul numai în modul descris și în scopurile de utilizare prevăzute. Păstrați aceste instrucțiuni de utilizare într-un loc sigur. În cazul predării produsului unei alte persoane, transmiteți toată documentația acestuia.

## **Pachet de livrare/Vedere de ansamblu asupra componentelor (fig. A)**

- 1 x pompă cu manometru (1)
  - mâner pompă (2)
  - dispozitive de strângere (3)
  - cutie adaptoare (4)
  - suport cutie adaptoare (5)
  - 2 x adaptor pentru produse gonflabile (6)
  - 1 x adaptor pentru mingi (7)
  - cap dublu al pompei (8)
  - orificiu de mari dimensiuni (9)
  - orificiu de mici dimensiuni (10)
  - pârghie de strângere (11)
  - furtun pompă (12)
  - picior pompă (13)
  - manometru (14)
  - indicator roșu (15)
- 1 x instrucțiuni de utilizare

## **Date tehnice**

Presiune maximă admisă: 8 bar (116 psi)

Presiune nominală: 7 bar (100 psi)

Manometru: până la 11 bar (160 psi)

Înălțime pompă: aprox. 72,5 cm

Lungimea furtunului de pompă:

aprox. 100 cm

Capacitate cilindrică: 370ml/370cm<sup>3</sup>



Data de fabricație (luna/anul):  
03/2023

## **Destinație de utilizare**

Acest produs a fost conceput pentru uz personal, pentru umflarea tuturor cauciucurilor de bicicletă disponibile în comerț cu valvă Schrader, Dunlop sau Presta, precum și pentru umflarea mingilor, a saltețelor pneumatice și a altor produse gonflabile similare.

## **Indicații cu privire la siguranță**

### **⚠ Pericol de moarte!**

- Nu lăsați niciodată copiii nesupravegheați în preajma materialului de ambalare. Există pericol de sufocare externă.

### **⚠ Pericol de vătămare!**

- Din cauza efortului ridicat de și a riscurilor aferente, produsul nu este adecvat pentru utilizarea de către copii și persoane cu deficiențe mentale și/sau fizice.
- Înainte de fiecare utilizare, verificați dacă produsul și în special punctele de îmbinare sunt deteriorate sau uzate.
- Nu folosiți produsul atunci când acesta prezintă daune vizibile sau este defect. Produsul nu poate fi reparat și trebuie eliminat.

### **⚠ Pericol de arsuri!**

- Din cauza frecării pistonului pompei de aer și a cilindrului pompei de aer, acestea se pot încălzi în cazul unei pompări îndelungate. După utilizare, aveți grijă să apucați produsul numai de piciorul pompei (13) sau de mânerul pompei (2).
- După 80 de operațiuni de pompare, este necesară răcirea timp de 2 minute. Umflați produsul gonflabil numai până la presiunea maximă indicată de producător. În cazul cauciucurilor de bicicletă, aceasta este menționată, de obicei, pe flancul cauciucului.
- În timpul pompării, acordați atenție manometrului (14) de la nivelul pompei, respectiv produsului pe care îl umflați. În cazul unei presiuni prea ridicate, există pericolul unei explozii!

- Verificarea presiunii trebuie să se realizeze cu ajutorul unui dispozitiv de măsurare calibrat.

## Utilizare

**Indicație:** produsul trebuie să fie utilizat numai pe o suprafață plană.

**Indicație:** pe afișajul manometrului (14) se află un indicator roșu (15).

Rotiți indicatorul roșu pentru a seta presiunea maximă dorită ca marcaj vizual.

Aveți în vedere faptul că valoarea setată la nivelul afișajului servește exclusiv în scop de orientare și nu influențează procesul de pompare!

- În timpul pompării, așezați-vă întotdeauna cu ambele picioare pe piciorul pompei (13), pentru a evita răsturnarea produsului. Furtunul pompei (12) nu trebuie să fie îndoit! Acționați mânerul pompei (2) uniform și nu prea rapid.

## Selectarea adaptorului (fig. B)

Adaptoarele (6/7) se află în cutia adaptoarelor (4) de la nivelul produsului. Scoateți cutia adaptoarelor din suportul cutiei adaptoarelor (5) prin împingerea acesteia. Deschideți cutia adaptoarelor și scoateți adaptorul necesar.

## Umflarea mingilor (fig. C)

Introduceți adaptorul pentru mingi (7) în orificiul de mari dimensiuni (9) al capului dublu al pompei (8).

Rabatați în sus pârghia de strângere (11) pentru a bloca adaptorul. Introduceți apoi adaptorul în minge.

## Umflarea produselor gonflabile (fig. D)

Deschideți valva produsului gonflabil. Introduceți adaptorul adecvat pentru produse gonflabile (6) în orificiul de mari dimensiuni (9) al capului dublu al pompei (8). Rabatați în sus pârghia de strângere (11) pentru a bloca adaptorul. Introduceți apoi adaptorul în valva produsului gonflabil.

## Umflarea cauciucurilor cu valvă Dunlop (fig. E)

Desfaceți elementul de închidere al valvei cauciucului. Introduceți orificiul de mici dimensiuni (10) al capului dublu al pompei (8) în valvă. Rabatați în sus pârghia de strângere (11) pentru a bloca adaptorul.

## Umflarea cauciucurilor cu valvă Schrader (fig. F)

Desfaceți elementul de închidere al valvei cauciucului. Introduceți orificiul de mari dimensiuni (9) al capului dublu al pompei în valvă (8). Rabatați în sus pârghia de strângere (11) pentru a bloca adaptorul.

## Umflarea anvelopelor cu valvă Presta (fig. G)

Desfaceți elementul de închidere al valvei cauciucului. Slăbiți piulița valvei. Introduceți orificiul de mici dimensiuni (10) al capului dublu al pompei (8) în valvă. Rabatați în sus pârghia de strângere (11) pentru a bloca adaptorul.

## Transport (fig. H)

Așezați furtunul pompei (12) peste mânerul pompei (2). Strângeți furtunul pompei cu ambele dispozitive de strângere (3). Apoi, puteți ridica și transporta produsul, folosind mânerul pompei.

## Depozitare și curățare

Depozitați întotdeauna produsul într-un loc uscat și curat, într-o încăpere cu o temperatură moderată.

Nu scufundați produsul în apă; în caz contrar, acesta se va deteriora! Curățați numai cu o lavetă umedă și apoi ștergeți cu o lavetă uscată. Lubrifiați ocazional piesele mobile cu o cantitate redusă de ulei.

**IMPORTANT!** Nu curățați niciodată produsul cu detergenți agresivi.

## Instrucțiuni privind eliminarea



Eliminați produsul și materialele de ambalare în conformitate cu reglementările locale în vigoare. Nu lăsați materialele de ambalare (cum ar fi pungii din folie) la îndemâna copiilor. Puteți afla mai multe informații despre alte opțiuni de eliminare a articolului uzat de la municipalitatea sau administrația orașului. Eliminați articolul și ambalajul în mod ecologic.



Codul de reciclare este folosit pentru a identifica diferite materiale în vederea returnării acestora în ciclul de reciclare (Recycling). Codul este format din simbolul de reciclare destinat să reflecte ciclul de valorificare și un număr care identifică materialul.

## Indicații referitoare la garanție și operațiuni de service

Articolul a fost fabricat cu mare atenție și supus unui control permanent. DELTA-SPORT HANDELSKONTOR GmbH acordă clienților finali privați o garanție de trei ani pentru acest articol de la data achiziției (perioada de garanție) în conformitate cu următoarele dispoziții. Garanția se aplică doar pentru defectele de material și de prelucrare. Garanția nu se extinde asupra părților supuse unei uzuri normale, fapt pentru care trebuie considerate piese consumabile (de ex. baterii), nici asupra pieselor fragile, de ex. butoane, acumulatori sau piese care sunt fabricate din sticlă.

Se exclude orice drept legal în legătură cu această garanție dacă articolul a fost utilizat necorespunzător sau abuziv, fără respectarea prevederilor stabilite sau al scopului de utilizare prevăzut sau dacă specificațiile din instrucțiunile de utilizare nu au fost respectate, cu excepția cazului în care clientul final poate dovedi că există defecte de material sau de prelucrare care nu se datorează uneia dintre circumstanțele menționate anterior.

Drepturile din garanție pot fi revendicate doar cu respectarea termenului de garanție și prin prezentarea bonului de casă în original. Vă rugăm astfel să păstrați bonul de casă în original. Durata garanției nu se va prelungi prin eventuale reparații realizate în baza garanției, ca urmare a garanției legale sau prin service-ul acordat după expirarea garanției. Acest lucru se aplică și în cazul pieselor înlocuite sau reparate. În cazul lipsei de conformitate survenite în perioada de garanție, termenul de garanție legală de conformitate și termenul de garanție comerciale se prelungesc cu durata de nefuncționare a produsului.

Pentru produsele de folosință îndelungată, înlocuite în perioada de garanție, va curge un nou termen de la data înlocuirii acestora.

Pentru reclamații, vă rugăm să vă adresați întâi liniei telefonice de service indicată mai jos sau să luați legătura cu noi prin e-mail. Dacă este un caz de garanție, articolul va fi reparat, înlocuit gratuit sau vi se va restitui prețul de achiziție – la alegerea noastră. Nu se acordă alte drepturi prin prezenta garanție.

Drepturile dvs. legale, în special cererile de garanție față de vânzătorul respectiv, nu sunt restricționate de această garanție.

IAN: 417703\_2210



Service România

Tel.: 0800896637

E-Mail: [deltasport@lidl.ro](mailto:deltasport@lidl.ro)

Поздравления!

С Вашата покупка Вие избрахте продукт с високо качество. Запознайте се с него преди първото му използване.



### **За целта прочетете внимателно следващото ръководство за използване.**

Използвайте продукта само в съответствие с описанието и за посочените области на приложение. Съхранявайте добре ръководството за използване. При предаването на продукта на трета страна предайте и всички документи.

## **Обхват на доставката/ преглед на частите (фиг. А)**

- 1 x помпа с манометър (1)
  - дръжка на помпа (2)
  - затягащи приспособления (3)
  - кутия с адаптери (4)
  - държач на кутията с адаптери (5)
  - 2 x адаптер за надуваеми предмети (6)
  - 1 x адаптер за топки (7)
  - двоен крайник на помпата (8)
  - голям отвор (9)
  - малък отвор (10)
  - фиксиращ лост (11)
  - маркуч за помпа (12)
  - основа на помпата (13)
  - манометър (14)
  - червена стрелка (15)
- 1 x ръководство за използване

## **Технически данни**

Макс. допустимо налягане: 8 bar (116 psi)  
Номинално налягане: 7 bar (100 psi)  
Манометър: до 11 bar (160 psi)  
Височина на помпата: ок. 72,5 cm  
Дължина на маркуча на помпата: ок. 100 cm  
Работен обем: 370ml/370cm<sup>3</sup>



Дата на производство (месец/година):  
03/2023

## **Използване по предназначение**

Този продукт е подходящ за лична употреба за напompване на всички видове велосипедни гуми с вентили Schrader, Dunlop и Presta, както и за напompване на топки, надуваеми матраци и подобни надуваеми предмети.

## **Указания за безопасност**

### **⚠ Опасност за живота!**

- Никога не оставяйте деца без надзор с опаковъчните материали. Съществува опасност от задушаване.

### **⚠ Опасност от нараняване!**

- Поради големите усилия и свързаните с тях рискове продуктът не е подходящ за употреба от деца и лица с физически и/или умствени ограничения.
- Преди всяка употреба проверявайте продукта, особено местата на свързване, за повреди или износвания.
- Не използвайте продукта, ако има видими повреди или е дефектен. Продуктът не може да се ремонтира и трябва да се изхвърли.

### **⚠ Опасност от изгаряне!**

- Поради триенето между буталото и цилиндрите на помпата те могат да се нагреят при продължително помпене. След използване дръжте продукта само за основата на помпата (13) и за дръжката на помпата (2).
- След 80 движения за напompване трябва да последва фаза на охлаждане от 2 минути. Напompвайте надуваемия продукт само до указаното от производителя максимално налягане. При велосипедни гуми то обикновено е изписано отстрани върху гумата.
- По време на напompването следете манометъра (14) на помпата и продукта, който напompвате. При свръхналягане съществува опасност от експлозия!
- Проверката на налягането трябва да се извършва с калибриран измервателен уред.

## Употреба

**Указание:** продуктът трябва да се използва само върху равна основа.

**Указание:** върху циферблата на манометъра (14) има червена стрелка (15).

Завъртете червената стрелка, за да настроите желаното максимално налягане под формата на визуална маркировка. Моля, имайте предвид, че настроеното показание служи само като ориентир и не влияе на напомпването!

- По време на напомпването винаги стъпвайте с двата крака върху основата на помпата (13), за да предотвратите преобръщане на продукта. Маркучът на помпата (12) не трябва да се прегъва! Натискайте дръжката на помпата (2) равномерно и не твърде бързо.

### Избор на адаптерите (фиг. В)

Адаптерите (6/7) се намират в кутията с адаптери (4) на продукта. Избутайте кутията с адаптери от нейния държач (5). Отворете кутията с адаптери и извадете необходимия адаптер.

### Напомпване на топки (фиг. С)

Поставете адаптера за топки (7) в големия отвор (9) на двойния накрайник на помпата (8). Повдигнете фиксиращия лост (11) нагоре, за да фиксирате адаптера. След това вкарайте адаптера в топката.

### Напомпване на надуваеми предмети (фиг. D)

Отворете вентила на надуваемия предмет. Поставете подходящия адаптер за надуваеми предмети (6) в големия отвор (9) на двойния накрайник на помпата (8). Повдигнете фиксиращия лост (11) нагоре, за да фиксирате адаптера. След това вкарайте адаптера във вентила на надуваемия предмет.

### Напомпване на гуми с вентил Dunlop (фиг. E)

Отвийте капачката на вентила на гумата. Поставете малкия отвор (10) на двойния накрайник на помпата (8) върху вентила. Повдигнете фиксиращия лост (11) нагоре, за да фиксирате адаптера.

### Напомпване на гуми с вентил Schrader (фиг. F)

Отвийте капачката на вентила на гумата. Поставете големия отвор (9) на двойния накрайник на помпата (8) върху вентила. Повдигнете фиксиращия лост (11) нагоре, за да фиксирате адаптера.

### Напомпване на гуми с вентил Presta (фиг. G)

Отвийте капачката на вентила на гумата. Отвийте гайката на вентила. Поставете малкия отвор (10) на двойния накрайник на помпата (8) върху вентила. Повдигнете фиксиращия лост (11) нагоре, за да фиксирате адаптера.

### Транспортиране (фиг. H)

Поставете маркуча на помпата (12) над дръжката на помпата (2). Затегнете маркуча на помпата в двете затягащи приспособления (3).

След това можете да вдигнете и транспортирате продукта, като го хванете за дръжката на помпата.

### Съхранение, почистване

Винаги съхранявайте продукта сух и чист в помещение с умерена температура. Не потапяйте продукта във вода, в противен случай той ще се повреди! Почиствайте само с влажна почистваща кърпа и след това подсушете. От време на време нанасяйте малко масло върху подвижните части. ВАЖНО! Никога не почиствайте с агресивни почистващи препарати.

### Указания за отстраняване като отпадък



Изхвърлете продукта и опаковъчните материали в съответствие с действащите местни разпоредби. Съхранявайте опаковъчните материали (като напр. найлонови пликове) на място, недостъпно за деца. Допълнителна информация относно изхвърлянето на излезлия от употреба продукт ще получите от Вашата общинска или градска управа. Изхвърлете продукта и опаковката с грижа за околната среда.





Кодът за рециклиране служи за обозначаване на различни материали за връщането им в цикъла за повторно използване (рециклиране). Кодът се състои от символ за рециклиране за цикъла за повторно използване и номер, обозначаващ материала.

## Указания за гаранцията и процеса на сервизно обслужване

Продуктът е произведен с голямо старание и под постоянен контрол. DELTA-SPORT HANDELSKONTOR GmbH предоставя на частни крайни клиенти три години гаранция за този продукт от датата на закупуване (гаранционен срок) в съответствие със следните разпоредби. Гаранцията важи само за дефекти на материала и фабрични дефекти. Гаранцията не се разпростира върху части, които са подложени на нормално износване и затова трябва да бъдат разглеждани като лесно износващи се части (например батерии), както и върху чупливи части, като напр. превключватели, акумулаторни батерии или части изработени от стъкло.

Претенции по тази гаранция са изключени, ако продуктът е бил използван неправилно или неправомерно, и не в рамките на предвиденото предназначение или предвидения обхват на употреба или не са спазени указанията в ръководството за обслужване, освен ако крайният клиент да докаже, че са налице дефекти на материала или грешки при обработката, които не се основават на някое от гореспоменатите обстоятелства. Претенции по тази гаранция могат да бъдат предявени само в рамките на гаранционния срок след представяне на оригиналната касова бележка. Затова моля, запазете оригиналната касова бележка.

Ако имате оплаквания, моля, обадете се на горещата линия за обслужване, посочена по-долу, или се свържете с нас по имейл. Вашите законови права, по-специално гаранционни искове срещу съответния продавач, не са ограничени от тази гаранция.

## Гаранция

Уважаеми клиенти, за този уред получавате 3 години гаранция от датата на покупката. В случай на несъответствие на продукта с договора за продажба Вие имате законно право да предявите рекламация пред продавача на продукта при условията и в сроковете, определени в глава трета, раздел II и III и глава четвърта от Закона за предоставяне на цифрово съдържание и цифрови услуги и за продажба на стоки (ЗПЦСЦУПС)\*.

Вашите права, произтичащи от посочените разпоредби, не се ограничават от нашата по-долу представена търговска гаранция, не са свързани с разходи за потребителите и независимо от нея продавачът на продукта отговаря за липсата на съответствие на потребителската стока с договора за продажба съгласно ЗПЦСЦУПС.

## Гаранционни условия

Гаранционният срок е 3 години от датата на получаване на стоката. Пазете добре оригиналната касова бележка. Този документ е необходим като доказателство за покупката. Ако в рамките на три години от датата на закупуване на този продукт се появи дефект на материала или производствен дефект, продуктът ще бъде безплатно ремонтиран или заменен. Гаранцията предполага в рамките на тригодишния гаранционен срок да се представят дефектния уред, касовата бележка (касовият бон), както и всички други документи, установяващи наличието на дефект и писмено да се обясни в какво се състои дефектът и кога е възникнал. Ако дефектът е покрит от нашата гаранция, Вие ще получите обратно ремонтирания или нов продукт. В случай на замяна на дефектна стока първоначалните гаранционен срок и гаранционни условия се запазват. В случай на ремонт на дефектна стока, срокът на ремонта се прибавя към гаранционния срок. За евентуално наличните и установени повреди и дефекти още при покупката трябва да се съобщи веднага след разопаковането. Евентуалните ремонти след изтичане на гаранционния срок са срещу заплащане. Ремонтът или замяната на продукта не поражда нова гаранция.

## Обхват на гаранцията

Уредът е произведен грижливо според строгите изисквания за качество и добросъвестно изпитан преди доставка. Гаранцията важи за дефекти на материала или производствени дефекти. Гаранцията не обхваща консумативите, както и частите на продукта, които подлежат на нормално износване, поради което могат да бъдат разглеждани като бързо износващи се части (например филтри или приставки) или повредите на чупливи части (например прекъсвачи, батерии или такива произведени от стъкло). Гаранцията отпада, ако уредът е повреден поради неправилно използване или в резултат на неосъществяване на техническа поддръжка. За правилната употреба на продукта трябва точно да се спазват всички указания в упътването за експлоатация. Предназначение и действия, които не се препоръчват от упътването за експлоатация или за които то предупреждава, трябва задължително да се избягват. Продуктът е предназначен само за частна, а не за професионална употреба. При злоупотреба и неправилно третиране, употреба на сила и при интервенции, които не са извършени от клона на нашия оторизиран сервиз, гаранцията отпада.

## Процедура при гаранционен случай

За да се гарантира бърза обработка на Вашия случай, следвайте следните указания:

- За всички запитвания подгответе касовата бележка и идентификационния номер (IAN 417703\_2210) като доказателство за покупката.
- Вземете артикулния номер от фабричната табелка.
- При възникване на функционални или други дефекти първо се свържете по телефона или чрез имейл с долупосочения сервизен отдел. След това ще получите допълнителна информация за уреждането на Вашата рекламация.

- След съгласуване с нашия сервиз можете да изпратите дефектния продукт на посочения Ви адрес на сервиза безплатно за Вас, като приложите касовата бележка (касовия бон) и посочите писмено в какво се състои дефектът и кога е възникнал. За да се избегнат проблеми с приемането и допълнителни разходи, задължително използвайте само адреса, който Ви е посочен. Осигурете изпращането да не е като експресен товар или като друг специален товар. Изпратете уреда заедно с всички принадлежности, достъпни при покупката, и осигурете достатъчно сигурна транспортна опаковка.

## Ремонтен сервиз / извънгаранционно обслужване

Ремонти извън гаранцията можете да възложите на клона на нашия сервиз срещу заплащане. Той с удоволствие ще Ви направи предварителна калкулация. Можем да обработваме само уреди, които са достатъчно опаковани и изпратени с платени транспортни разходи.

**Внимание:** Изпратете Вашия уред на клона на нашия сервиз почистен и с указание за дефекта.

Уредите, предмет на извънгаранционно обслужване, изпратени с неплатени транспортни разходи – с наложен платеж, като експресен или друг специален товар – не се приемат. Ние ще извършим безплатно изхвърлянето на изпратените от Вас дефектни уреди.

## Сервизно обслужване България

Тел.: 00800 111 4920  
Е-мейл: deltasport@lidl.bg  
IAN 417703\_2210

## Вносител

Моля, обърнете внимание, че следващият адрес не е адрес на сервиза. Първо се свържете с горепосочения сервизен център.

ДЕЛТА-СПОРТ ХАНДЕЛСКОНТОР ГМБХ  
Врагекамп 6  
DE-22397 Хамбург  
Германия

\* Като физическо лице – потребител, независимо от настоящата търговска гаранция, Вие се ползвате от правата на законовата гаранция, предоставена от Закона за предоставяне на цифрово съдържание и цифрови услуги и за продажбата на стоки /ЗПЦСЦУПС/. По-специално Вие имате право при несъответствие на стоката да бъде извършен ремонт или замяна по Ваш избор, освен ако това е невъзможно или е свързано с непропорционално големи разходи за продавача. Вие имате право на пропорционално намаляване на цената или на разваляне на договора при наличие на условията на чл. 33, ал. 3 от ЗПЦСЦУПС. Условията и сроковете на законовата гаранция са регламентирани в глава трета, раздел II и III и в глава четвърта на ЗПЦСЦУПС.

IAN: 417703\_2210

 Сервизно обслужване България  
Тел.: 00800 111 4920  
Е-мейл: [deltasport@lidl.bg](mailto:deltasport@lidl.bg)

Συγχαρητήρια!

Με την αγορά σας επιλέξατε ένα προϊόν υψηλής ποιότητας. Εξοικειωθείτε με το προϊόν, πριν το χρησιμοποιήσετε για πρώτη φορά.



### **Διαβάστε προσεκτικά τις οδηγίες χρήσης που ακολουθούν.**

Χρησιμοποιείτε το προϊόν μόνο σύμφωνα με τον τρόπο περιγραφής και για τα πεδία εφαρμογής που αναφέρονται. Φυλάξτε τις παρούσες οδηγίες χρήσης. Παραδώστε όλα τα συνοδευτικά έγγραφα όταν παραχωρείτε το προϊόν σε τρίτους.

## **Παραδοτέος εξοπλισμός/ Όνομασία μερών (εικ. Α)**

- 1 x τρόμπα (1)
  - λαβή τρόμπας (2)
  - διατάξεις σύσφιξης (3)
  - κουτί αντάππορα (4)
  - βάση κουτιού αντάππορα (5)
  - 2 x αντάππορας για φουσκωτά (6)
  - 1 x αντάππορας για μπάλες (7)
  - διπλή κεφαλή τρόμπας (8)
  - μεγάλη υποδοχή (9)
  - μικρή υποδοχή (10)
  - μοχλός ασφάλισης (11)
  - εύκαμπτος σωλήνας τρόμπας (12)
  - πόδι τρόμπας (13)
  - μανόμετρο (14)
  - κόκκινος δείκτης (15)
- 1 x οδηγίες χρήσης

## **Τεχνικά χαρακτηριστικά**

Μέγ. επιτρεπτή πίεση: 8 bar (116 psi)  
Όνομαστική πίεση: 7 bar (100 psi)  
Μανόμετρο: έως 11 bar (160 psi)  
Ύψος τρόμπας: περ. 72,5 cm  
Μήκος εύκαμπτου σωλήνα τρόμπας: περ. 100 cm  
Όγκος εμβολισμού: 370ml/370cm<sup>3</sup>



Ημερομηνία κατασκευής (μήνας/έτος):  
03/2023

## **Προβλεπόμενη χρήση**

Το συγκεκριμένο προϊόν σχεδιάστηκε για ιδιωτική χρήση και προορίζεται για το φούσκωμα όλων των κοινών ελαστικών ποδηλάτου με αμερικανικές, duplon ή γαλλικές βαλβίδες, καθώς και για το φούσκωμα μπαλών, φουσκωτών στρωμάτων και παρόμοιων φουσκωτών αντικειμένων.

## **Προειδοποιήσεις ασφαλείας**

### **⚠️ Κίνδυνος για τη ζωή!**

- Μην αφήνετε τα παιδιά με τα υλικά συσκευασίας χωρίς επίτηρηση. Υπάρχει κίνδυνος ασφυξίας.

### **⚠️ Κίνδυνος τραυματισμού!**

- Εξαπτίας της μεγάλης δύναμης και των κινδύνων που σχετίζονται με αυτήν, δεν ενδείκνυται η χρήση του προϊόντος από παιδιά και άτομα με σωματικούς ή/και πνευματικούς περιορισμούς.
- Ελέγχετε το προϊόν και ειδικά τις θέσεις σύνδεσης, πριν από κάθε χρήση, για βλάβες ή φθορές.
- Μη χρησιμοποιείτε το προϊόν αν έχει εμφανείς βλάβες ή αν είναι ελαττωματικό. Το προϊόν δεν επισκευάζεται και πρέπει να απορριφθεί.

### **⚠️ Κίνδυνος πυρκαγιάς!**

- Η τριβή των εμβόλων και των κυλίνδρων της τρόμπας μπορεί να προκαλέσει την υπερθέρμανσή τους, όταν το φούσκωμα διαρκεί πολύ. Μετά τη χρήση, κρατάτε το προϊόν μόνο από το πόδι τρόμπας (13) και τη λαβή τρόμπας (2).
- Κάθε 80 φορές χρήσης της τρόμπας, πρέπει να ακολουθεί μια φάση ψύξης 2 λεπτών. Φουσκώνετε το φουσκωτό προϊόν μόνο μέχρι να φτάσει τη μέγιστη πίεση που αναφέρει ο κατασκευαστής. Η πίεση αναγράφεται συνήθως στο πλάι των ελαστικών ποδηλάτου.
- Κατά το φούσκωμα, προσέχετε το μανόμετρο (14) της τρόμπας και το προϊόν που γεμίζετε με αέρα. Υπάρχει κίνδυνος έκρηξης σε περίπτωση υπερβολικής πίεσης!
- Η πίεση πρέπει να ελέγχεται με βαθμονομημένο όργανο μέτρησης.

## Χρήση

**Υπόδειξη:** Το προϊόν πρέπει να χρησιμοποιείται μόνο σε ομαλό έδαφος.

**Υπόδειξη:** Στην ένδειξη του μανόμετρου (14) υπάρχει ένας κόκκινος δείκτης (15). Γυρίστε τον κόκκινο δείκτη για να ρυθμίσετε οπτικά τη μέγιστη πίεση που θέλετε. Λάβετε υπόψη ότι η ρυθμισμένη ένδειξη λειτουργεί μόνο ως τιμή αναφοράς και δεν επηρεάζει το φούσκωμα!

- Κατά το φούσκωμα, πατήστε και με τα δύο πόδια πάνω στο πόδι τρόμπας (13) για να μην πέσει το προϊόν. Ο εύκαμπτος σωλήνας της τρόμπας (12) δεν πρέπει να τσακίζει! Χρησιμοποιείτε τη λαβή τρόμπας (2) ομοιόμορφα και όχι με πολύ γρήγορο ρυθμό.

## Επιλογή αντάππορα (εικ. Β)

Οι αντάππορες (6/7) βρίσκονται στο κουτί αντάππορα (4) του προϊόντος. Σπρώξτε το κουτί αντάππορα έξω από τη βάση του κουτιού αντάππορα (5). Ανοίξτε το κουτί αντάππορα και βγάλτε τον αντάππορα που χρειάζεστε.

## Φούσκωμα μπαλών (εικ. C)

Τοποθετήστε τον αντάππορα για μπάλες (7) στη μεγάλη τρύπα (9) της κεφαλής της διπλής τρόμπας (8).

Κλείστε τον μοχλό ασφάλισης (11) προς τα πάνω, για να ασφαλίσετε τον αντάππορα. Στη συνέχεια, εισαγάγετε τον αντάππορα στην μπάλα.

## Φούσκωμα φουσκωτών (εικ. D)

Ανοίξτε τη βαλβίδα του φουσκωτού. Εισαγάγετε τον κατάλληλο αντάππορα για φουσκωτά (6) στη μεγάλη τρύπα (9) της κεφαλής της διπλής τρόμπας (8). Κλείστε τον μοχλό ασφάλισης (11) προς τα πάνω, για να ασφαλίσετε τον αντάππορα. Εισαγάγετε στη συνέχεια τον αντάππορα στη βαλβίδα του φουσκωτού.

## Φούσκωμα ελαστικών με βαλβίδα dunlop (εικ. E)

Ανοίξτε το καπάκι της βαλβίδας του ελαστικού. Τοποθετήστε τη μικρή υποδοχή (10) της κεφαλής της διπλής τρόμπας (8) στη βαλβίδα. Κλείστε τον μοχλό ασφάλισης (11) προς τα πάνω, για να ασφαλίσετε τον αντάππορα.

## Φούσκωμα ελαστικών με αμερικανική βαλβίδα (εικ. F)

Ανοίξτε το καπάκι της βαλβίδας του ελαστικού. Τοποθετήστε τη μεγάλη υποδοχή (9) της κεφαλής της διπλής τρόμπας (8) στη βαλβίδα. Κλείστε τον μοχλό ασφάλισης (11) προς τα πάνω, για να ασφαλίσετε τον αντάππορα.

## Φούσκωμα ελαστικών με γαλλική βαλβίδα (εικ. G)

Ανοίξτε το καπάκι της βαλβίδας του ελαστικού. Ξεβιδώστε τα παξιμάδια της βαλβίδας. Τοποθετήστε τη μικρή υποδοχή (10) της κεφαλής της διπλής τρόμπας (8) στη βαλβίδα. Κλείστε τον μοχλό ασφάλισης (11) προς τα πάνω, για να ασφαλίσετε τον αντάππορα.

## Μεταφορά (εικ. Η)

Τοποθετήστε τον εύκαμπτο σωλήνα τρόμπας (12) πάνω από τη λαβή τρόμπας (2). Μαγκώστε τον εύκαμπτο σωλήνα τρόμπας και στις δύο διατάξεις σύσφιξης (3). Στη συνέχεια, μπορείτε να σηκώσετε το προϊόν από τη λαβή τρόμπας και να το μεταφέρετε.

## Αποθήκευση, καθαρισμός

Αποθηκεύετε το προϊόν στεγνό και καθαρό πάντα σε θερμοκρασία δωματίου.

Το προϊόν απαγορεύεται να βυθίζεται σε νερό, γιατί θα χαλάσει! Καθαρίστε το μόνο με ένα υγρό πανί καθαρισμού και έπειτα στεγνώστε το. Ανά τακτά χρονικά διαστήματα, βάζετε λίγο λάδι στα κινούμενα μέρη.

**ΣΗΜΑΝΤΙΚΟ!** Μην καθαρίζετε ποτέ το προϊόν με ισχυρά καθαριστικά.

## Υποδείξεις ως προς την απόρριψη



Απορρίπτετε το προϊόν και τα υλικά συσκευασίας σύμφωνα με τις ισχύουσες τοπικές προδιαγραφές. Διατηρείτε τα υλικά συσκευασίας (όπως σακούλες μεμβράνης) μακριά από τα παιδιά. Για περαιτέρω πληροφορίες απόρριψης του χρησιμοποιημένου προϊόντος μπορείτε να ενημερώνεστε από την κοινότητα ή τη δημοτική διοίκηση. Απορρίπτετε το προϊόν και τη συσκευασία με φιλικό προς το περιβάλλον τρόπο.



Ο κωδικός ανακύκλωσης χρησιμεύει στη σήμανση διαφόρων υλικών για την επαναχρησιμοποίηση στο κύκλωμα ανακύκλωσης. Ο κωδικός αποτελείται από ένα σύμβολο ανακύκλωσης για το κύκλωμα αξιοποίησης και έναν αριθμό, ο οποίος επισημαίνει το υλικό.

## **Υποδείξεις σχετικά με την εγγύηση και τη διαδικασία σέρβις**

Το προϊόν έχει κατασκευαστεί με μεγάλη προσοχή και υπό συνεχή έλεγχο. Η DELTA-SPORT HANDELSKONTOR GmbH παρέχει σε ιδιώτες τελικούς πελάτες τρία χρόνια εγγύηση για αυτό το προϊόν από την ημερομηνία αγοράς (διάρκεια εγγυήσεως), σύμφωνα με τους ακόλουθους όρους. Η εγγύηση ισχύει μόνο για σφάλματα υλικών και επεξεργασίας. Η εγγύηση δεν περιλαμβάνει εξαρτήματα, τα οποία υπόκεινται σε φυσιολογική φθορά και, συνεπώς, θεωρούνται φθειρόμενα εξαρτήματα (π.χ. μπαταρίες), ούτε και εύθραυστα εξαρτήματα, π.χ. διακόπτες, συσσωρευτές ή εξαρτήματα κατασκευασμένα από γυαλί.

Αξιώσεις από αυτή την εγγύηση αποκλείονται, σε περίπτωση που το προϊόν χρησιμοποιήθηκε εσφαλμένα ή καταχρηστικά ή δεν χρησιμοποιήθηκε στα πλαίσια των προβλεπόμενων όρων ή του προβλεπόμενου εύρους χρήσης ή δεν έχουν τηρηθεί προδιαγραφές των οδηγιών χρήσης, εκτός και εάν ο τελικός πελάτης αποδεικνύει ότι υφίσταται σφάλμα υλικού ή επεξεργασίας, το οποίο δεν οφείλεται σε μια από τις ως άνω καταστάσεις.

Οι αξιώσεις εγγυήσεως ισχύουν μόνο εντός του χρόνου εγγυήσεως και με την υποβολή της γνήσιας απόδειξης αγοράς. Παρακαλείσθε, λοιπόν, όπως φυλάξετε τη γνήσια απόδειξη αγοράς.

Σε περίπτωση παραπόνων, απευθυνθείτε αρχικά στην κάτωθι ανοιχτή γραμμή τηλεφωνικής εξυπηρέτησης ή επικοινωνήστε μαζί μας μέσω email.

Εάν υφίσταται θέμα εγγυήσεως, θα επισκευάσουμε ή θα αντικαταστήσουμε δωρεάν το προϊόν ή θα επιστρέψουμε το ποσό αγοράς – σύμφωνα με την κρίση μας. Λοιπά δικαιώματα εκ της εγγυήσεως δεν υφίστανται.

Τα νόμιμα δικαιώματά σας, ειδικά οι αξιώσεις εγγυήσεως έναντι του εκάστοτε πωλητή, δεν περιορίζονται λόγω της παρούσας εγγύησης.

Με την αντικατάσταση της συσκευής, σύμφωνα με το ΝΟΜΟ 2251/1994, ξεκινάει εκ νέου η περίοδος της εγγύησης. Μετά την λήξη της εγγύησης προκύπτουσες επισκευές είναι με κόστος.

IAN: 417703\_2210



Σέρβις Ελλάδα

Tel.: 00800 490826606

E-Mail: [deltasport@lidl.gr](mailto:deltasport@lidl.gr)



**DELTA-SPORT HANDELSKONTOR GMBH**

Wragekamp 6 • DE-22397 Hamburg  
GERMANY



03/2023

Delta-Sport-Nr.: LP-12183

---

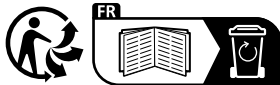

IAN 417703\_2210



## Garancijski list

1. S tem garancijskim listom DELTA-SPORT HANDELSKONTOR GMBH jamčimo, da bo izdelek v garancijskem roku ob normalni in pravilni uporabi brezhibno deloval in se zavezuje, da bomo ob izpolnitih spodaj navedenih pogojih odpravili morebitne pomanjkljivosti in okvare zaradi napak v materialu ali izdelavi oziroma po svoji presoji izdelek zamenjali ali vrnilo kupnino.
2. Garancija je veljavna na ozemlju Republike Slovenije.
3. Garancijski rok za proizvod je 3 leta od datuma izročitve blaga. Datum izročitve blaga je razviden iz računa.
4. Če izdelek ne izpolnjuje specifikacij ali nima lastnosti, navedenih v garancijskem listu ali oglaševalskem sporočilu, lahko potrošnik najprej zahteva odpravo napak. O napaki mora potrošnik obvestiti proizvajalca ali pooblaščen servis (kontaktna številka in elektronski naslov navedena zgoraj) in zahtevati odpravo napak. Kupec je dolžan ob uveljavljanju zahtevka predložiti garancijski list in račun, kot potrdilo in dokazilo o nakupu ter dnevu izročitve blaga. Svetujemo vam, da pred tem natančno preberete navodila o sestavi in uporabi izdelka.
5. Rok za odpravo napake je 30 dni od dneva, ko je proizvajalec ali pooblaščen servis prejel zahtevo za odpravo napake. Če napake v tem roku niso odpravljene, mora proizvajalec potrošniku brezplačno zamenjati blago z enakim, novim in brezhibnim blagom. Rok se lahko zaradi narave in kompleksnosti blaga, narave in resnosti neskladnosti ter napora, ki je potreben za dokončanje popravila ali zamenjave podaljša za najkrajši čas, ki je potreben za dokončanje popravila, vendar največ za 15 dni. O številu dni podaljšane roka in razlogih za podaljšanje mora biti potrošnik obveščen pred potekom 30 dnevnega roka za odpravo napak.
6. Če v roku 30 dni oz. v primeru podaljšanja v roku 45 dni blago ni popravljeno ali blago ni zamenjano z novim, lahko potrošnik od proizvajalca zahteva vračilo celotne kupnine ali zahteva sorazmerno znižanje kupnine. Sorazmerno znižanje kupnine je sorazmerno zmanjšanju vrednosti blaga, ki ga je potrošnik prejel, v primerjavi z vrednostjo, ki bi jo imelo blago, če bi bilo skladno.
7. Če se neskladnost pojavi v manj kot 30 dneh od dobave blaga, lahko potrošnik ob predložitvi blaga od proizvajalca takoj zahteva vračilo plačanega zneska.
8. Proizvajalec oziroma pooblaščen servis lahko potrošniku za čas popravila blaga, za katero je bila izdana obvezna garancija, zagotovi brezplačno uporabo podobnega blaga. Če proizvajalec potrošniku ne zagotovi nadomestnega blaga v začasno uporabo, ima potrošnik pravico uveljavljati škodo, ki jo je utrpel, ker blaga ni mogel uporabljati od trenutka, ko je zahteval popravilo ali zamenjavo, do njune izvršitve.
9. Stroške za material, nadomestne dele, delo, prenos in prevoz izdelkov, ki nastanejo pri odpravljanju okvar oziroma nadomestitvi blaga z novim, krije proizvajalec.
10. V primeru zamenjave blaga ali zamenjave bistvenega dela blaga z novim se potrošniku izda nov garancijski list.
11. V primeru, da proizvod popravljata nepooblaščen servis ali nepooblaščen oseba, kupec ne more uveljavljati zahtevkov iz te garancije.
12. Vzroki za okvaro oziroma nedelovanje izdelka morajo biti lastnosti stvari same in ne vzroki, ki so zunaj proizvajalčeve oziroma prodajalčeve sfere. Kupec ne more uveljavljati zahtevkov iz te garancije, če se ni držal priloženih navodil za sestavo in uporabo izdelka ali če je izdelek kakorkoli spremenjen ali nepravilno vzdrževan.
13. Proizvajalec zagotavlja proti plačilu popravilo, vzdrževanje blaga, nadomestne dele in priklonpe aparate vsaj tri leta po poteku garancijskega roka.
14. Obrabni deli oz. potrošni material so izvzeti iz garancije.
15. Vsi potrebni podatki za uveljavljanje garancije in podatki, ki identificirajo blago za katerega velja garancija se nahajajo na dveh ločenih dokumentih (garancijski list, račun).
16. Ta garancija proizvajalca ne izključuje zakonske pravice potrošnika, da zoper prodajalca v primeru neskladnosti blaga brezplačno uveljavlja jamčevalne zahtevke. Ta garancija prav tako ne izključuje pravic potrošnika, ki izhajajo iz obveznega jamstva za skladnost blaga.

Prodajalec: Lidl Slovenija d.o.o. k.d.,  
Pod lipami 1, SI-1218 Komenda