



LAMINATOR / LAMINIERGERÄT / PLASTIFIEUSE TLG 300 D3

(GB) (IE) (NI) (CY) (MT)

LAMINATOR

Operating instructions

(FR) (BE) (CH)

PLASTIFIEUSE

Mode d'emploi

(CZ)

LAMINOVAČKA

Návod k obsluze

(SK)

LAMINOVAČKA

Návod na obsluhu

(DK)

LAMINERINGSMASKINE

Betjeningsvejledning

(HU)

LAMINÁLÓGÉP

Használati utasítás

(DE) (AT) (BE) (CH)

LAMINIERGERÄT

Bedienungsanleitung

(NL) (BE)

LAMINEERAPPARAAT

Gebruiksaanwijzing

(PL)

LAMINATOR

Instrukcja obsługi

(ES)

PLASTIFICADORA

Instrucciones de uso

(IT) (CH) (MT)

PLASTIFICATORE

Istruzioni per l'uso

IAN 508707_2507

(DE) (FR) (BE) (NL)
(CZ) (PL) (SK) (ES)

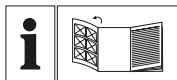

GB IE NI CY MT

Before reading, unfold the page containing the illustrations and familiarise yourself with all functions of the device.

DE AT BE CH

Klappen Sie vor dem Lesen die Seite mit den Abbildungen aus und machen Sie sich anschließend mit allen Funktionen des Gerätes vertraut.

FR BE CH

Avant de lire le mode d'emploi, ouvrez la page contenant les illustrations et familiarisez-vous ensuite avec toutes les fonctions de l'appareil.

NL BE

Vouw vóór het lezen de pagina met de afbeeldingen open en maak u vertrouwd met alle functies van het apparaat.

CZ

Před čtením si otevřete stranu s obrázky a potom se seznámte se všemi funkcemi přístroje.

PL

Przed przeczytaniem proszę rozłożyć stronę z ilustracjami, a następnie proszę zapoznać się z wszystkimi funkcjami urządzenia.

SK

Pred čítaním si odklopte stranu s obrázkami a potom sa oboznámte so všetkými funkciami prístroja.

ES

Antes de empezar a leer abra la página que contiene las imágenes y, en seguida, familiarícese con todas las funciones del dispositivo.

DK

Før du læser, vend siden med billeder frem og bliv bekendt med alle apparatets funktioner.

IT CH MT

Prima di leggere aprire la pagina con le immagini e prendere confidenza con le diverse funzioni dell'apparecchio.

HU

Olvasás előtt kattintson az ábrát tartalmazó oldalra és végezetül ismerje meg a készülék mindegyik funkcióját.

English	Operating instructions	Page	1
Deutsch	Bedienungsanleitung	Seite	13
Français	Mode d'emploi	Page	25
Nederlands	Gebruiksaanwijzing	Pagina	39
Češky	Návod k obsluze	Strana	51
Polski	Instrukcja obsługi	Strona	61
Slovenčina	Návod na obsluhu	Strana	73
Español	Instrucciones de uso	Página	83
Dansk	Betjeningsvejledning	Side	95
Italiano	Istruzioni per l'uso	Pagina	105
Magyar	Használati utasítás	Oldal	117

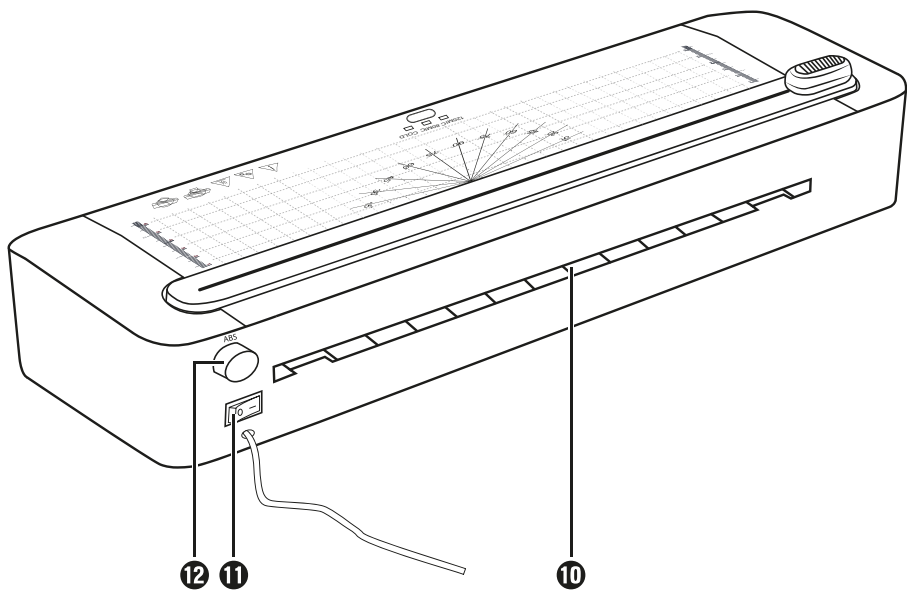
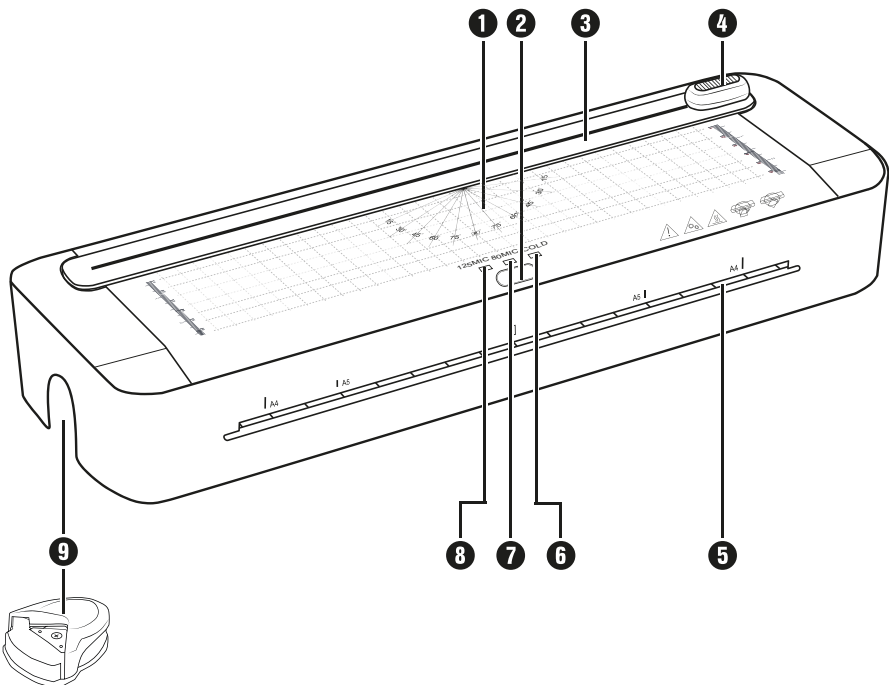

Contents

1. Introduction	2
2. Intended use	2
3. Warnings and symbols used	2
4. Safety information	3
5. Package contents and transport inspection	5
6. Appliance description	5
7. Technical data	5
8. Setting up	6
9. Handling and use	6
9.1. Suitable laminating pouches	6
9.2. Switching levels.	6
9.3. Preparing for hot lamination	6
9.4. Preparing for cold lamination	7
9.5. Lamination process	8
9.6. Anti-blocking switch (ABS)	8
9.7. Cutting function.	8
9.8. Using the corner rounder	9
10. Cleaning	9
11. Storage	10
12. Disposal	10
13. Kompennass Handels GmbH warranty	10
13.1. Service	11
13.2. Importer	11

1. Introduction

Congratulations on the purchase of your new appliance.

You have selected a high-quality product. The operating instructions are part of this product. They contain important information about safety, use and disposal. Before using the product, please familiarise yourself with all operating and safety instructions. Use the product only as described and for the range of applications specified. Please also pass these operating instructions on to any future owner.



2. Intended use











This laminator is intended exclusively for use in domestic households, for the hot and cold lamination of documents made from paper or cardboard. In addition, it can be used to cut the documents. It is not intended for use with other materials. This appliance is not intended for commercial or industrial use.



The appliance is not intended for any other purpose, nor for use beyond the scope described. No claims of any kind will be accepted for damage arising as a result of incorrect use. The risk shall be borne solely by the user.

3. Warnings and symbols used

The following warnings and symbols are used in these operating instructions, on the packaging and on the device (where applicable):

	<p>DANGER! A warning with this symbol and the signal word "DANGER", indicates an imminently hazardous situation which will result in death or serious injury if not avoided.</p>
	<p>WARNING! A warning with this symbol and the signal word "WARNING", indicates a potentially hazardous situation which could result in death or serious injury if not avoided.</p>

	<p>CAUTION! A warning with this symbol and the signal word "CAUTION", indicates a potentially hazardous situation which could result in a minor or moderate injury if not avoided.</p>
	<p>ATTENTION! A warning with this symbol and the signal word "ATTENTION", indicates a potential situation which could result in property damage if not avoided.</p>
	<p>Note: A note provides additional information which makes handling the device easier for you.</p>
	<p>Important note</p>
	<p>Do not insert the laminating pouch unfolded</p>
	<p>Do not insert the laminating pouch at an angle</p>
	<p>Alternating current (AC)/alternating voltage</p>
	<p>This product satisfies the requirements of the applicable European and national regulations.</p>
	<p>Do not dispose of electrical appliances in the household waste!</p>
	<p>Dispose of the packaging in an environmentally-responsible manner.</p>

	<p>The packaging is made of recyclable materials. Observe the labelling on the packaging material when sorting for disposal: The material is labelled with abbreviations (a) and numbers (b) with the following meanings: 1-7: plastics, 20-22: paper and cardboard, 80-98: composites.</p>
  ES/PT	<p>The packaging contains paper and/or cardboard components.</p> <p>The packaging contains plastic and/or metal components.</p>



FR Cet appareil et ses accessoires se recyclent

A DÉPOSER EN MAGASIN OU A DÉPOSER EN DÉCHÈTERIE

Points de collecte sur www.quefairemedechets.fr
 Privilégiez la réparation ou le don de votre appareil !

FR ÉLÉMENTS D'EMBALLAGE

FR: The product, its packaging and the operating instructions are recyclable. They are subject to an extended manufacturer responsibility and will be collected separately.

4. Safety information

WARNING! RISK OF INJURY!



Moving parts

Keep body parts away from moving parts.
 There is risk of crushing injuries!



Caution! Hot surface!

Do not touch the surface of the appliance during use.
 The surface of the appliance heats up during use.

- Check the appliance for visible external damage before use. Never operate an appliance that is damaged. There is a risk of electrocution.
- All repairs must be carried out by authorised specialist companies or by the customer service department. Improper repairs can pose significant risks to the user. It will also invalidate any warranty claims.
- To avoid potential risks, damaged mains cables should be replaced by the manufacturer, their customer service department or a similarly qualified person.
- NEVER use the appliance with a defective power cable. There is a risk of electrocution.

- Do not use extension cables or power socket strips that do not meet the required safety standards.
- The mains power socket must be easily accessible, so that the power cable can be easily disconnected in the event of an emergency.
- Do not use an external timer switch or a separate remote control system to operate the appliance.
- This appliance may be used by children aged 8 years and above and by persons with limited physical, sensory or mental capabilities or lack of experience and knowledge, provided that they are under supervision or have been told how to use the appliance safely and are aware of the potential risks. Do not allow children to use the appliance as a toy. Cleaning and user maintenance tasks may not be carried out by children unless they are supervised.
- Never perform hot lamination on flammable, heat-sensitive and/or meltable materials and do not laminate drawings on temperature-sensitive paper or material that will undergo changes in colour or quality when subjected to heat.
- Never laminate valuable or unique documents. Although the appliance complies with all current safety norms/standards, malfunctions can never be completely ruled out. Malfunctions with the laminator can result in damage to the document being laminated.
- Do not allow children to play with packaging materials. There is a risk of suffocation.
- Do not operate the appliance if it has been dropped or is damaged in any way. Have the appliance checked and/or repaired by qualified technicians if necessary.
-  The device is suitable for indoor use only.

5. Package contents and transport inspection

The appliance is supplied with the following components as standard:

- 1 x laminator with attachable cutting attachment
- 1 x corner rounder (stored in the appliance)
- 10 x laminating pouches DIN A4 for hot lamination (80 micron)
- 10 x laminating pouches DIN A5 for hot lamination (80 micron)
- 10 x laminating pouches for business cards size 8.5 x 5.5 cm for hot lamination (80 micron)
- These operating instructions

i Note

- ▶ Remove the appliance, the laminating pouches and the operating instructions from the box.
- ▶ Remove all packaging materials and protective films from the device.
- ▶ Check the package for completeness and signs of visible damage.
- ▶ If the delivery is incomplete or damage has occurred as a result of defective packaging or during transport, contact the Service hotline (see section **13.1. Service**).

6. Appliance description

(See fold-out page for illustrations)

- ❶ Cutting ruler
- ❷ Selector switch for hot and cold lamination/pouch thickness
- ❸ Cutting rail
- ❹ Cutting head
- ❺ Slot for manual pouch insertion (front)
- ❻ LED **COLD**
- ❼ LED **80 MIC**
- ❽ LED **125 MIC**
- ❾ Corner rounder (can be stored in the appliance)
- ❿ Pouch output (rear)
- ⓫ On/Off switch **I/O**
- ⓬ Anti-blocking switch **ABS**

7. Technical data

Operating voltage	220-240 V ~, 50 Hz
Current consumption	1.3 A
Power consumption	300 W
No-load power consumption	≤ 0.5 W
Protection class	II /  (double insulation)
Pouch width	max. 230 mm
Pouch thickness for hot lamination	max. 125 µm
Pouch thickness for cold lamination	max. 200 µm
Cutting capacity of the cutting attachment	max. 3 sheets (80 g/m ²) or one laminated document (80 µm)

8. Setting up

For the safe and trouble-free operation of the device, the set-up location must fulfil the following requirements:

- ◆ Place the appliance on a firm, flat and level surface.
- ◆ Position the appliance so that there is sufficient space in front of and behind the laminator. The laminating pouch should be able to be fully inserted into the laminator and ejected again without any problems.
- ◆ Do not operate the device in a hot, wet or extremely damp environment or near flammable materials.
- ◆ The mains power socket must be easily accessible, so that the power cable can be easily disconnected in the event of an emergency.

9. Handling and use

9.1. Suitable laminating pouches

For hot lamination, you can use pouches with a width of up to 230 mm and a maximum thickness of 125 µm. Please note that each laminating pouch may only be used once.

i Note

- ▶ For hot lamination, use only laminating pouches that are expressly intended for hot lamination.
- ▶ For cold lamination, use only laminating pouches that are expressly intended for cold lamination.
- ▶ Take note that the laminating pouches supplied with the laminator are intended exclusively for hot lamination.

9.2. Switching levels

Selector ②	Laminating pouch thickness
80 MIC	> 60-80
125 MIC	85-125
COLD	up to 200

i Note

- ▶ For high-gloss photos, you should choose the setting **125 MIC** as well as the corresponding laminating pouch thickness.

9.3. Preparing for hot lamination

- 1) Insert the plug of the laminator into a mains power socket.
- 2) Press the On/Off switch **I/O ①** to switch the appliance on. The LED **COLD ⑥** lights up.
- 3) Press the selector switch **②** to set the desired pouch thickness (80 MIC/125 MIC) (also refer to the **9.2. Switching levels** section). The corresponding LED **80 MIC ⑦/125 MIC ⑧** flashes.

The laminator heats up to operating temperature. Once the corresponding LED **80 MIC ⑦/125 MIC ⑧** lights up, the laminator has reached the operating temperature.

i Note

- ▶ The LED **80 MIC ⑦** or **125 MIC ⑧** lights up to indicate that the operating temperature has been reached. For a more uniform laminating result, we recommend first waiting an additional 2-3 minutes before beginning with lamination, especially for thinner pouches (below 125 Micron) and after adjustment to a different pouch thickness.
 - ▶ The LED **80 MIC ⑦** or **125 MIC ⑧** may occasionally turn off and light up again. This means that the appliance is maintaining the temperature and is reheating itself. This is not a malfunction of the appliance!
- 4) Place the document to be laminated into a laminating pouch of the appropriate size.

i Note

- ▶ Ensure that all edges of the document have at least two millimetres of space to the edges of the laminating pouch, as shown in Fig. 1.
- ▶  Make certain that you use only one pouch for laminating. First flip it up, as shown in Fig. 2.

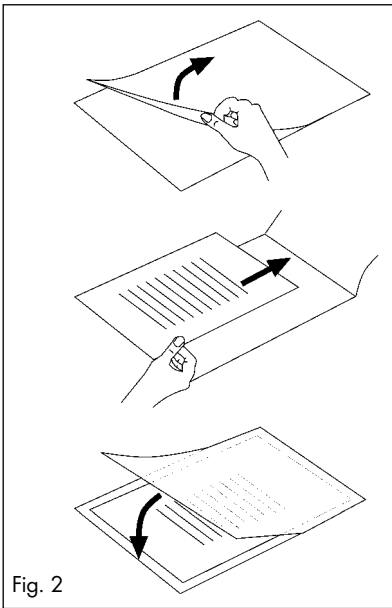
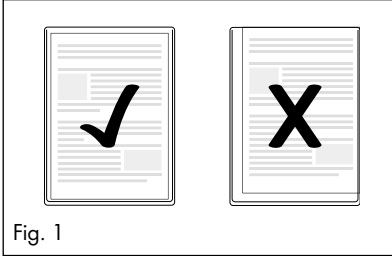

- ▶ For further information about the lamination process, please read the section **9.5. Lamination process.**

9.4. Preparing for cold lamination

! ATTENTION!

- ▶ After hot laminating, allow the laminator to cool down completely before beginning with cold lamination. Bear in mind, the rollers inside the laminator will still be hot. This could damage the laminating pouch and the document to be laminated!

- 1) Insert the plug of the laminator into a mains power socket.
- 2) Press the On/Off switch **I/O 1** to switch the appliance on. The LED **COLD 6** lights up. Alternatively, use the selector switch **2** to select the setting **COLD** if you wish to switch from hot lamination to cold lamination.
- 3) Place the document to be laminated into a laminating pouch of the appropriate size.

i Note

- ▶ Ensure that all edges of the document have at least two millimetres of space to the edges of the laminating pouch, as shown in Fig. 1.
- ▶  Make certain that you use only one pouch for laminating. First flip it up, as shown in Fig. 2.
- ▶ For further information about the lamination process, please read the section **9.5. Lamination process.**

9.5. Lamination process

! ATTENTION!

- ▶ Ensure that there is sufficient space in front of and behind the laminator. Otherwise, the laminating pouch will not be ejected completely from the laminator after lamination. This could damage the laminating pouch.
- 4) Slide the laminating pouch slowly and straight into the slot for manual pouch insertion ⑤ with the closed side first. Pay attention to the markings (A4/A5). Insert the laminating pouch in the centre between the two corresponding markings, depending on the format.

i Note

- ▶ If, despite this, the pouch is pulled in at an angle, use the Anti-blocking switch **ABS ⑫** as described in the **9.6. Anti-blocking switch (ABS)** section.

- 5) When you have slid the pouch several centimetres into the slot for manual pouch insertion ⑤ it will automatically be pulled in the rest of the way. Release the laminating pouch as soon as you notice that it is being pulled in automatically.

- 6) The finished laminating pouch is ejected from the pouch output ⑩ of the laminator.

i Note

- ▶ **Only after hot lamination:** When the finished laminating pouch is ejected from the pouch output ⑩ of the laminator, it is hot and can easily change its shape. For this reason, let the laminating pouch cool down for a minute before touching it.
- ▶ To improve the lamination result, you can weigh down a still hot laminating pouch with a book, a file folder or any other heavy, flat object. This will help ensure a smooth, perfect surface.

- 7) If you do not want to start another laminating process, press the On/Off switch I/O ⑪ to switch off the appliance. The corresponding LED ⑥/⑦/⑧ turns off.

- 8) Pull the plug out of the mains socket.

9.6. Anti-blocking switch (ABS)

i Note

- ▶ At the start of the lamination process, the laminating pouch may be pulled in at an angle or jam itself inside the appliance.

- 1) Press and hold the Anti-blocking switch **ABS ⑫**. The pouch will no longer be drawn in.
- 2) Remove the laminating pouch from the manual pouch insertion ⑤ and release the Anti-blocking switch **ABS ⑫**.
- 3) Re-start the lamination process.

9.7. Cutting function

i Note

- ▶ Do not cut pouches until after lamination when the appliance has cooled down.
- ▶ When cutting documents, strips of paper may remain in the cutting rail ③ and may be difficult to remove.

- 1) Slide the cutting head ④ as far as it will go. The cutting head ④ can be pushed to both ends of the cutting rail ③.
- 2) Feed the paper/pouch under the cutting rail ③.
- 3) Use the markings on the cutting ruler ① to precisely align the paper/pouch if you want to shorten or cut at an angle, for example (see Fig. 3 and 4).

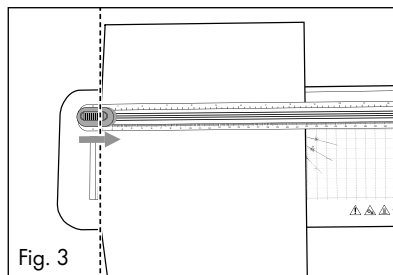

Fig. 3

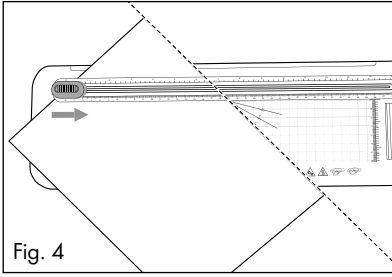

Fig. 4

- 4) Hold the paper/pouch firmly in place with one hand.
- 5) To cut, press the cutting head **4** down with the other hand and slide it along the cutting rail **3** over the paper/pouch in one go.

9.8. Using the corner rounder

i Note

- ▶ When using the corner rounder **9**, place it on a table for better grip.
- 1) Remove the corner rounder **9** from the appliance.
 - 2) Insert a corner of the paper/pouch into the corner rounder **9**.
 - 3) Press the corner rounder **9** together.
 - 4) Repeat the process for all the corners of the paper/pouch that you want to round off.
 - 5) Push the corner rounder **9** back into the appliance all the way with the underside facing inwards and the tapered side first.

Emptying the corner rounder

- 1) To empty the corner rounder **9**, turn it over and pull off the cover on the underside.
- 2) Empty the contents into a waste container.
- 3) Reattach the cover to the corner rounder **9**.

10. Cleaning

⚠ DANGER!

- ▶ Remove the power plug from the mains socket before starting to clean the appliance.
- ▶ Ensure that no moisture can penetrate the device during cleaning.
- ▶ Never immerse the appliance parts in water or other liquids!
- ▶ Never open the appliance housing.

⚠ CAUTION!

- ▶ The laminator heats up during hot lamination. After switching off, wait a few minutes until the laminator has cooled down before touching the surface of the appliance. There is a risk of burns!

⚠ ATTENTION!

- ▶ Do not use aggressive or abrasive cleaning agents, as these may corrode the surface of the casing.
- ◆ Clean the housing of the appliance only with a lightly damp cloth and a mild detergent. Allow the surface of the appliance to dry fully before using it again.

Cleaning the rollers

Contaminants collect on the rollers inside the laminator during each laminating process. Over time, this adversely affects the performance of the laminator. Therefore, clean the rollers inside the laminator at regular intervals after use or as soon as the laminating result is negatively affected. Proceed as follows:

- 1) Prepare the appliance for use, as described in the **9.3. Preparing for hot lamination** section. Use the selector switch **2** to set the pouch thickness to **80 MIC** or **125 MIC**. The pouch thickness can be selected as required. Wait until the corresponding LED **80 MIC 7**/**125 MIC 8** lights up.

- 2) Slowly insert a sheet of A4 or A5 paper folded in the centre (maximum thickness 0.5 mm) without a laminating pouch and with the fold first into the slot for manual pouch insertion ⑤.
- 3) Release the sheet as soon as you notice that it is being pulled in automatically. The contaminants on the rollers inside the laminator now firmly attach themselves to the sheet of paper. The paper is ejected from the pouch output ⑩ of the laminator.
- 4) Repeat this cleaning process several times. Use a fresh sheet of paper each time. The rollers inside the laminator are cleaned once you no longer see any contaminants on the paper.

11. Storage

- ◆ Allow the appliance to cool down before putting it away.
- ◆ Store the appliance in a clean, dry place away from direct sunlight.

12. Disposal



The symbol of the crossed-out wheellie bin means that this appliance may not be disposed of in regular household waste at the end of its service life. The

appliance must be deposited at an established collection point, recycling centre or disposal company.

Please erase all personal data before returning an appliance.

The packaging is made from environmentally friendly material which can be disposed of at your local recycling plant.

Dispose of the packaging in an environmentally friendly manner.

13. Kompernass Handels GmbH warranty

Dear Customer,

This appliance has a 3-year warranty valid from the date of purchase. If this product has any faults, you, the buyer, have certain statutory rights. Your statutory rights are not restricted in any way by the warranty described below.

Warranty conditions

The warranty period starts on the date of purchase. Please keep your receipt in a safe place. This will be required as proof of purchase.

If any material or manufacturing fault occurs within three years of the date of purchase of the product, we will either repair or replace the product for you or refund the purchase price (at our discretion).

This warranty service requires that you present the defective appliance and the proof of purchase (receipt) within the three-year warranty period, along with a brief written description of the fault and of when it occurred.

If the defect is covered by the warranty, your product will either be repaired or replaced by us. The repair or replacement of a product does not signify the beginning of a new warranty period.

Warranty period and statutory claims for defects

The warranty period is not prolonged by repairs effected under the warranty. This also applies to replaced and repaired components. Any damage and defects present at the time of purchase must be reported immediately after unpacking. Repairs carried out after expiry of the warranty period shall be subject to a fee.

Scope of the warranty

This appliance has been manufactured in accordance with strict quality guidelines and inspected meticulously prior to delivery.

The warranty covers material faults or production faults. The warranty does not extend to product parts subject to normal wear and tear or to fragile parts which could be considered as consumable parts such as switches or parts made of glass.

The warranty does not apply if the product has been damaged, improperly used or improperly maintained. The directions in the operating instructions for the product regarding proper use of the product are to be strictly followed. Uses and actions that are discouraged in the operating instructions or which are warned against must be avoided.

This product is intended solely for private use and not for commercial purposes. The warranty shall be deemed void in cases of misuse or improper handling, use of force and modifications / repairs which have not been carried out by one of our authorised Service centres.

Warranty claim procedure

To ensure quick processing of your case, please observe the following instructions:

- Please have the till receipt and the item number (IAN) 508707_2507 available as proof of purchase.
- You will find the item number on the type plate on the product, an engraving on the product, on the front page of the operating instructions (below left) or on the sticker on the rear or bottom of the product.
- If functional or other defects occur, please contact the service department listed either by **telephone** or by **e-mail**.
- You can return a defective product to us free of charge to the service address that will be provided to you. Ensure that you enclose the proof of purchase (till receipt) and information about what the defect is and when it occurred.



You can download these instructions along with many other manuals, product videos and installation software at www.lidl-service.com.

This QR code will take you directly to the Lidl service page (www.lidl-service.com) where you can open your operating instructions by entering the item number (IAN) 508707_2507.

13.1. Service

GB Service Great Britain

Tel.: 0800 404 7657

E-Mail: kompernass@lidl.co.uk

IE Service Ireland

Tel.: 1800 101010

E-Mail: kompernass@lidl.ie

MT Service Malta

Tel.: 80062230

E-Mail: kompernass@lidl.com.mt

IAN 508707_2507

13.2. Importer

Please note that the following address is not the service address. Please use the service address provided in the operating instructions.

KOMPERNASS HANDELS GMBH

BURGSTRASSE 21

44867 BOCHUM

GERMANY

www.kompernass.com

Inhaltsverzeichnis

1. Einleitung	14
2. Bestimmungsgemäße Verwendung	14
3. Verwendete Warnhinweise und Symbole	14
4. Sicherheitshinweise	15
5. Lieferumfang und Transportinspektion	17
6. Gerätebeschreibung	17
7. Technische Daten	17
8. Aufstellen	18
9. Bedienung und Betrieb	18
9.1. Geeignete Folientaschen	18
9.2. Schaltstufen	18
9.3. Heißlaminieren vorbereiten	18
9.4. Kaltlaminieren vorbereiten	19
9.5. Laminiervorgang	19
9.6. Anti-Blockier-Schalter (ABS)	20
9.7. Schneidfunktion.	20
9.8. Eckenabrunder verwenden	21
10. Reinigung	21
11. Aufbewahrung	22
12. Entsorgung	22
13. Garantie der Kompernaß Handels GmbH	22
13.1. Service	23
13.2. Importeur	23

1. Einleitung

Herzlichen Glückwunsch zum Kauf Ihres neuen Gerätes. Sie haben sich damit für ein hochwertiges Produkt entschieden.

Die Bedienungsanleitung ist Bestandteil dieses Produkts. Sie enthält wichtige Hinweise für Sicherheit, Gebrauch und Entsorgung. Machen Sie sich vor der Benutzung des Produkts mit allen Bedien- und Sicherheitshinweisen vertraut. Benutzen Sie das Produkt nur wie beschrieben und für die angegebenen Einsatzbereiche. Bewahren Sie die Bedienungsanleitung immer als Nachschlagewerk in der Nähe des Produkts auf. Händigen Sie alle Unterlagen bei Weitergabe des Produkts an Dritte mit aus.









2. Bestimmungsgemäße Verwendung



Dieses Gerät ist ausschließlich zum Heiß- und Kaltlaminierten von Dokumenten aus Papier oder Pappe in privaten Haushalten bestimmt. Desweiteren kann man die Dokumente schneiden. Es ist nicht zur Verwendung mit anderen Materialien bestimmt. Dieses Gerät ist nicht für den gewerblichen oder industriellen Einsatz bestimmt. Eine andere oder darüber hinausgehende Benutzung gilt als nicht bestimmungsgemäß. Ansprüche jeglicher Art wegen Schäden aus nicht bestimmungsgemäßer Verwendung sind ausgeschlossen. Das Risiko trägt allein der Benutzer.





3. Verwendete Warnhinweise und Symbole

In der vorliegenden Bedienungsanleitung, auf der Verpackung und dem Gerät werden folgende Warnhinweise und Symbole verwendet (falls zutreffend):

	<p>GEFAHR! Ein Warnhinweis mit diesem Symbol und dem Signalwort „GEFAHR“ kennzeichnet eine unmittelbar bevorstehende Gefährdungssituation, die, wenn sie nicht vermieden wird, den Tod oder eine schwere Verletzung zur Folge hat.</p>
--	---

	<p>WARNUNG! Ein Warnhinweis mit diesem Symbol und dem Signalwort „WARNUNG“ kennzeichnet eine mögliche Gefährdungssituation, die, wenn sie nicht vermieden wird, den Tod oder eine schwere Verletzung zur Folge haben könnte.</p>
	<p>VORSICHT! Ein Warnhinweis mit diesem Symbol und dem Signalwort „VORSICHT“ kennzeichnet eine mögliche Gefährdungssituation, die, wenn sie nicht vermieden wird, eine geringfügige oder mäßige Verletzung zur Folge haben könnte.</p>
	<p>ACHTUNG! Ein Warnhinweis mit diesem Symbol und dem Signalwort „ACHTUNG“ kennzeichnet eine mögliche Situation, die, wenn sie nicht vermieden wird, einen Sachschaden zur Folge haben könnte.</p>
	<p>Hinweis: Ein Hinweis kennzeichnet zusätzliche Informationen, die den Umgang mit dem Gerät erleichtern.</p>
	<p>Wichtiger Hinweis</p>
	<p>Folientasche nicht aufgeklappt einführen</p>
	<p>Folientasche nicht schräg einführen</p>
	<p>Wechselstrom/-spannung</p>
	<p>Dieses Produkt erfüllt die Anforderungen der geltenden europäischen und nationalen Richtlinien.</p>

	Elektrogerät nicht in den Hausmüll entsorgen!
	Führen Sie die Verpackung einer umweltgerechten Entsorgung zu.
	Verpackung aus recyclebaren Materialien. Beachten Sie die Kennzeichnung der Verpackungsmaterialien bei der Abfalltrennung: Diese sind gekennzeichnet mit Abkürzungen (a) und Ziffern (b) mit folgender Bedeutung: 1-7: Kunststoffe, 20-22: Papier und Pappe, 80-98: Verbundstoffe.

	Die Verpackung enthält Bestandteile aus Papier und/oder Pappe.
	Die Verpackung enthält Bestandteile aus Plastik und/oder Metall.
ES/PT	
	FR: Cet appareil et ses accessoires se recyclent. A DÉPOSER EN MAGASIN OU A DÉPOSER EN DÉCHÈTERIE. Points de collecte sur www.quefairemedechejets.fr Privilégiez la réparation ou le don de votre appareil !
	
	FR: Das Produkt, die Verpackung und die Bedienungsanleitung sind recycelbar, unterliegen einer erweiterten Herstellerverantwortung und werden getrennt gesammelt.

4. Sicherheitshinweise

WARNING! VERLETZUNGSGEFAHR!



Bewegte Teile!

Halten Sie Körperteile von sich bewegenden Teilen fern. Es besteht Quetschgefahr!



Vorsicht! Heiße Oberfläche!

Die Geräteoberfläche während des Betriebs nicht berühren. Die Geräteoberfläche erhitzt sich während des Betriebs.

- Kontrollieren Sie das Gerät vor der Verwendung auf äußere sichtbare Schäden. Nehmen Sie ein beschädigtes Gerät nicht in Betrieb. Es besteht Stromschlaggefahr.
- Lassen Sie Reparaturen am Gerät nur von autorisierten Fachbetrieben oder dem Kundenservice durchführen. Durch unsachgemäße Reparaturen können erhebliche Gefahren für den Benutzer entstehen. Zudem erlischt der Garantieanspruch.
- Wenn die Netzanschlussleitung dieses Gerätes beschädigt wird, muss sie durch den Hersteller oder seinen Kundendienst oder eine ähnlich qualifizierte Person ersetzt werden, um Gefährdungen zu vermeiden.

- Benutzen Sie das Gerät niemals mit einem fehlerhaften Netzkabel. Es besteht Stromschlaggefahr.
- Benutzen Sie keine Verlängerungskabel oder Steckdosenleisten, die nicht den erforderlichen Sicherheitsbestimmungen entsprechen.
- Die Netzsteckdose muss leicht zugänglich sein, so dass das Netzkabel notfalls leicht abgezogen werden kann.
- Benutzen Sie keine externe Zeitschaltuhr oder ein separates Fernwerkssystem, um das Gerät zu betreiben.
- Dieses Gerät kann von Kindern ab 8 Jahren und darüber sowie von Personen mit verringerten physischen, sensorischen oder mentalen Fähigkeiten oder Mangel an Erfahrung und Wissen benutzt werden, wenn sie beaufsichtigt oder bezüglich des sicheren Gebrauchs des Gerätes unterwiesen wurden und die daraus resultierenden Gefahren verstehen. Kinder dürfen nicht mit dem Gerät spielen. Reinigung und Benutzer-Wartung dürfen nicht von Kindern ohne Beaufsichtigung durchgeführt werden.
- Heißlaminiert Sie grundsätzlich keine entzündlichen, hitzeempfindlichen und/oder schmelzbaren Materialien und keine Zeichnungen auf wärmeempfindlichem Papier bzw. Material, dessen Farbe bzw. Qualität sich durch Hitzeeinwirkung verändert.
- Laminieren Sie grundsätzlich keine wertvollen, einzigartigen Dokumente. Obwohl das Gerät allen gängigen Sicherheitsnormen/-standards entspricht, können Fehlfunktionen niemals völlig ausgeschlossen werden. Fehlfunktionen des Gerätes können zu Beschädigungen am zu laminierenden Dokument führen.
- Verpackungsmaterialien dürfen nicht zum Spielen von Kindern verwendet werden. Es besteht Erstickungsgefahr.
- Falls das Gerät heruntergefallen oder beschädigt ist, dürfen Sie es nicht mehr in Betrieb nehmen. Lassen Sie das Gerät von qualifiziertem Fachpersonal überprüfen und gegebenenfalls reparieren.
-  Das Gerät ist nur für den Betrieb im Innenbereich geeignet.

5. Lieferumfang und Transportinspektion

Das Gerät wird standardmäßig mit folgenden Komponenten geliefert:

- 1 x Laminiergerät mit aufsteckbarem Schneideaufsatz
- 1 x Eckenabrunder (im Gerät verstaut)
- 10 x Folientaschen DIN A4 zum Heißlaminieren (80 Mikron)
- 10 x Folientaschen DIN A5 zum Heißlaminieren (80 Mikron)
- 10 x Folientaschen für Visitenkarten Größe 8,5 x 5,5 cm zum Heißlaminieren (80 Mikron)
- Diese Bedienungsanleitung

i Hinweis

- ▶ Entnehmen Sie das Gerät, die Folientaschen und die Bedienungsanleitung aus der Verpackung.
- ▶ Entfernen Sie sämtliches Verpackungsmaterial und Schutzfolien vom Gerät.
- ▶ Prüfen Sie die Lieferung auf Vollständigkeit und auf sichtbare Schäden.
- ▶ Bei einer unvollständigen Lieferung oder Schäden infolge mangelhafter Verpackung oder durch Transport wenden Sie sich an die Service-Hotline (siehe Kapitel **13.1. Service**).

6. Gerätebeschreibung

(Abbildungen siehe Ausklappseite)

- ➊ Schneidelineal
- ➋ Wahlschalter für Heiß- und Kaltlaminieren/
Folienstärke
- ➌ Schneideschiene
- ➍ Schneidekopf
- ➎ Schlitz für manuelle Folienzufuhr (vorne)
- ➏ LED **COLD**
- ➐ LED **80 MIC**
- ➑ LED **125 MIC**
- ➒ Eckenabrunder (im Gerät verstaubar)
- ➓ Folienausgabe (hinten)
- ➔ Ein-/Aus-Schalter **I/O**
- ➕ Anti-Blockier-Schalter **ABS**

7. Technische Daten

Betriebsspannung	220-240 V ~, 50 Hz
Stromaufnahme	1,3 A
Leistungsaufnahme	300 W
Leistungsaufnahme bei Nulllast	≤ 0,5 W
Schutzklasse	II /  (Doppelisolierung)
Folienbreite	max. 230 mm
Folienstärke Heißlaminieren	max. 125 Mikron
Folienstärke Kaltlaminieren	max. 200 Mikron
Schneidekapazität des Schneideaufsatzes	max. 3 Blatt 80g/m ² oder ein laminiertes Dokument (80 Mikron)

8. Aufstellen

Für einen sicheren und fehlerfreien Betrieb des Gerätes muss der Aufstellort folgende Voraussetzungen erfüllen:

- ◆ Stellen Sie das Gerät auf eine feste, flache und waagerechte Unterlage auf.
- ◆ Stellen Sie das Gerät so auf, dass vor und hinter dem Laminiergerät ausreichend Platz vorhanden ist. Die Folientasche sollte problemlos vollständig in das Laminiergerät eingeführt und wieder ausgegeben werden können.
- ◆ Betreiben Sie das Gerät nicht in einer heißen, nassen oder sehr feuchten Umgebung oder in der Nähe von brennbarem Material.
- ◆ Die Netzsteckdose muss leicht zugänglich sein, so dass das Netzkabel notfalls leicht abgezogen werden kann.

9. Bedienung und Betrieb

9.1. Geeignete Folientaschen

Sie können zum Heißlaminieren Folientaschen mit einer Breite von bis zu 230 mm und einer Stärke von maximal 125 Mikron benutzen. Beachten Sie, dass jede Folientasche nur einmal zum Laminieren verwendet werden kann.

i Hinweis

- ▶ Verwenden Sie zum Heißlaminieren ausschließlich Folientaschen, die ausdrücklich zum Heißlaminieren vorgesehen sind.
- ▶ Verwenden Sie zum Kaltlaminieren ausschließlich Folientaschen, die ausdrücklich zum Kaltlaminieren vorgesehen sind.
- ▶ Beachten Sie, dass die im Lieferumfang enthaltenen Folientaschen ausschließlich zum Heißlaminieren geeignet sind.

9.2. Schaltstufen

Wahlschalter 2	Laminierfolienstärke
80 MIC	> 60–80
125 MIC	85–125
COLD	bis 200

i Hinweis

- ▶ Bei Hochglanz-Fotos sollten Sie die Einstellung **125 MIC** sowie die entsprechende Laminierfolienstärke wählen.

9.3. Heißlaminieren vorbereiten

- 1) Stecken Sie den Netzstecker des Laminiergerätes in eine Netzsteckdose.
- 2) Drücken Sie den Ein-/Aus-Schalter **I/O 11**, um das Gerät einzuschalten. Die LED **COLD 6** leuchtet.
- 3) Drücken Sie den Wahlschalter **2**, um die gewünschte Folienstärke (80 MIC/125 MIC) einzustellen (siehe auch Kapitel **9.2. Schaltstufen**). Die entsprechende LED **80 MIC 7/125 MIC 8** blinkt.

Das Laminiergerät erwärmt sich auf Betriebstemperatur. Sobald die entsprechende LED **80 MIC 7/125 MIC 8** leuchtet, hat das Laminiergerät seine Betriebstemperatur erreicht.

i Hinweis

- ▶ Das Erreichen der Betriebstemperatur wird durch Aufleuchten der LED **80 MIC 7** bzw. **125 MIC 8** angezeigt. Für ein gleichmäßigeres Laminierergebnis empfehlen wir, insbesondere bei dünneren Folien (unter 125 Mikron) und beim Einstellen einer anderen Folienstärke, erst nach einer zusätzlichen Wartezeit von ca. 2–3 Minuten mit dem Laminiervorgang zu beginnen.
- ▶ Es kann zwischendurch immer wieder vorkommen, dass die LED **80 MIC 7** bzw. **125 MIC 8** erlischt und wieder aufleuchtet. Dies bedeutet, dass das Gerät die Temperatur hält und nachheizt. Dies ist keine Fehlfunktion des Gerätes!

- 4) Legen Sie das zu laminierende Dokument in eine Folientasche passender Größe ein.

i Hinweis

- ▶ Achten Sie darauf, dass alle Ränder des Dokuments mindestens zwei Millimeter Abstand zum Rand der Folientasche haben müssen, wie in Abb. 1 dargestellt.

- ▶  Beachten Sie, dass Sie lediglich eine Folie zum Laminieren verwenden. Klappen Sie diese vorher auf, wie beispielsweise in Abb. 2 dargestellt.

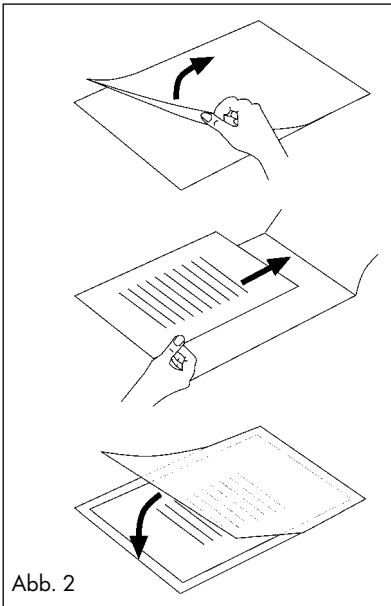
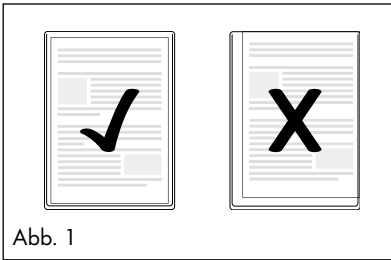

- ▶ Für Informationen zum Laminiervorgang lesen Sie bitte weiter im Kapitel **9.5. Laminiervorgang**.

9.4. Kaltlaminieren vorbereiten

! ACHTUNG!

- ▶ Lassen Sie das Laminiergerät nach dem Heißlaminieren erst komplett abkühlen, bevor Sie mit dem Kaltlaminieren beginnen. Andernfalls sind die Rollen im Inneren des Gerätes noch heiß. Dadurch können die Folientasche und das zu laminierende Dokument beschädigt werden!

- 1) Stecken Sie den Netzstecker des Laminiergerätes in eine Netzsteckdose ein.
- 2) Drücken Sie den Ein-/Aus-Schalter **I/O** **11**, um das Gerät einzuschalten. Die LED **COLD** **6** leuchtet.
Alternativ wählen Sie mit den Wahlschalter **2** die Einstellung **COLD**, wenn Sie vom Heißlaminieren zum Kaltlaminieren wechseln möchten.
- 3) Legen Sie das zu laminierende Dokument in eine Folientasche passender Größe ein.

i Hinweis

- ▶ Achten Sie darauf, dass alle Ränder des Dokuments mindestens zwei Millimeter Abstand zum Rand der Folientasche haben müssen, wie in Abb. 1 dargestellt.
- ▶  Beachten Sie, dass Sie lediglich eine Folie zum Laminieren verwenden. Klappen Sie diese vorher auf, wie beispielsweise in Abb. 2 dargestellt.
- ▶ Für Informationen zum Laminiervorgang lesen Sie bitte weiter im Kapitel **9.5. Laminiervorgang**.

9.5. Laminiervorgang

! ACHTUNG!

- ▶ Sorgen Sie dafür, dass vor und hinter dem Laminiergerät ausreichend Platz frei bleibt. Andernfalls kann die Folientasche nach dem Laminieren nicht vollständig aus dem Laminiergerät ausgegeben werden. Die laminierte Folientasche kann beschädigt werden.
- 1) Schieben Sie die Folientasche mit der geschlossenen Seite voran langsam und gerade in den Schlitz für manuelle Folienzufuhr **5**. Achten Sie dabei auf die Markierungen (A4/A5). Führen Sie die Folientasche je nach Format mittig zwischen den beiden entsprechenden Markierungen ein.

i Hinweis

- ▶ Wird die Folie schräg eingezogen, benutzen Sie den Anti-Blockier-Schalter **ABS** **12** wie im Kapitel **9.6. Anti-Blockier-Schalter (ABS)** beschrieben.

- 2) Wenn Sie die Folientasche einige Zentimeter weit in den Schlitz für manuelle Folienezufuhr **5** eingeschoben haben, wird sie automatisch weiter eingezogen. Lassen Sie die Folientasche los, sobald Sie merken, dass sie automatisch eingezogen wird.
- 3) Die fertig laminierte Folientasche wird aus der Folienausgabe **10** des Laminiergerätes ausgegeben.

i Hinweis

► Nur nach dem Heißlaminierten:

- Wird die fertig laminierte Folientasche aus der Folienausgabe **10** des Laminiergerätes ausgegeben, ist sie heiß und kann leicht ihre Form verändern. Lassen Sie die Folientasche daher nach dem Laminieren zunächst eine Minute lang abkühlen, bevor Sie sie berühren.
 - Um das Laminierergebnis zu verbessern, können Sie die noch heiße Folientasche mit einem Buch, einem Aktenordner oder einem anderen schweren, glatten Gegenstand beschweren. So erhält sie eine glatte, makellose Oberfläche.
- 4) Wenn Sie keinen weiteren Laminiervorgang starten wollen, drücken Sie den Ein-/Aus-Schalter I/O **11**, um das Gerät auszuschalten. Die entsprechende LED **6/7/8** erlischt.
 - 5) Ziehen Sie den Netzstecker aus der Netzsteckdose.

9.6. Anti-Blockier-Schalter (ABS)

i Hinweis

- Zu Beginn des Laminiervorgangs kann die Folientasche schräg eingezogen werden oder sich im Geräteinneren verhaken.
- 1) Halten Sie den Anti-Blockier-Schalter **ABS 12** gedrückt. Die Folie wird nicht weiter eingezogen.
 - 2) Entnehmen Sie die Folientasche aus dem Schlitz für manuelle Folienezufuhr **5** und lassen Sie den Anti-Blockier-Schalter **ABS 12** wieder los.
 - 3) Beginnen Sie erneut mit dem Laminiervorgang.

9.7. Schneidfunktion

i Hinweis

- Schneiden Sie Folien erst nach dem Laminieren zu, wenn das Gerät abgekühlt ist.
 - Beim Schneiden von Dokumenten können unter Umständen Papierstreifen in der Schneideschiene **3** zurückbleiben, die nur schwer zu entfernen sind.
- 1) Schieben Sie den Schneidekopf **4** bis zum Anschlag. Der Schneidekopf **4** kann bis zu beiden Enden der Schneideschiene **3** geschoben werden.
 - 2) Führen Sie das Papier/die Folie unter der Schneideschiene **3** durch.
 - 3) Benutzen Sie die Markierungen auf dem Schneidelineal **1**, um das Papier/die Folie exakt auszurichten, wenn Sie z. B. kürzen oder schräg schneiden möchten (siehe Abb. 3 und 4).

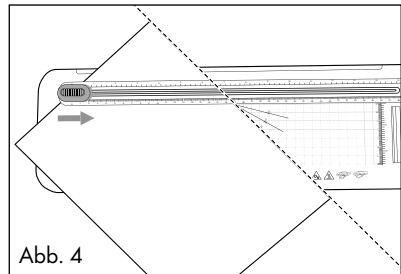
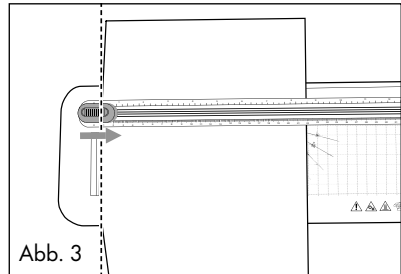

- 4) Halten Sie das Papier/die Folie mit einer Hand in sicherer Position.
- 5) Zum Schneiden drücken Sie den Schneidekopf **4** mit der anderen Hand nach unten und schieben Sie ihn in einem Zug entlang der Schneideschiene **3** über das Papier/die Folie.

9.8. Eckenabrunder verwenden

Hinweis

- ▶ Legen Sie den Eckenabrunder **9** für einen besseren Halt auf einen Tisch, wenn Sie ihn verwenden.
- 1) Nehmen Sie den Eckenabrunder **9** aus dem Gerät.
 - 2) Führen Sie eine Ecke des Papiers/der Folie in den Eckenabrunder **9** ein.
 - 3) Drücken Sie den Eckenabrunder **9** zusammen.
 - 4) Wiederholen Sie den Vorgang für alle Ecken des Papiers/der Folie, die Sie abrunden möchten.
 - 5) Schieben Sie den Eckenabrunder **9** mit der Unterseite nach innen zeigend und der schmal zulaufenden Seite voran wieder ganz in das Gerät.

Eckenabrunder entleeren

- 1) Zum Entleeren des Eckenabrunder **9**, drehen Sie diesen um und ziehen Sie die Abdeckung an der Unterseite ab.
- 2) Entleeren Sie den Inhalt in einen Abfallbehälter.
- 3) Befestigen Sie die Abdeckung wieder am Eckenabrunder **9**.

10. Reinigung

GEFAHR!

- ▶ Ziehen Sie den Netzstecker aus der Netzsteckdose, bevor Sie mit der Reinigung beginnen.
- ▶ Stellen Sie sicher, dass bei der Reinigung keine Feuchtigkeit in das Gerät eindringt.
- ▶ Tauchen Sie Geräteteile niemals in Wasser oder andere Flüssigkeiten!
- ▶ Öffnen Sie niemals das Gehäuse des Geräts.

VORSICHT!

- ▶ Das Laminiergerät heizt sich beim Heißlaminieren auf. Warten Sie nach dem Abschalten einige Minuten, bis sich das Laminiergerät abgekühlt hat, bevor Sie die Geräteoberfläche berühren. Es besteht Verbrennungsgefahr!

ACHTUNG!

- ▶ Verwenden Sie keine aggressiven oder scheuernden Reinigungsmittel, da diese die Oberfläche des Gerätes angreifen können.
- ◆ Reinigen Sie die Gehäuseoberfläche mit einem leicht feuchten Tuch und einem milden Spülmittel. Lassen Sie die Oberfläche des Gerätes vollständig trocknen, bevor Sie es wieder verwenden.

Rollen reinigen

Bei jedem Laminiervorgang lagern sich Verunreinigungen auf den Rollen im Inneren des Laminiergerätes ab. Dadurch sinkt die Leistungsfähigkeit des Laminiergerätes im Laufe der Zeit. Reinigen Sie die Rollen im Inneren des Laminiergerätes daher in regelmäßigen Abständen nach dem Gebrauch oder sobald das Laminierergebnis beeinträchtigt ist. Gehen Sie dazu wie folgt vor:

- 1) Bereiten Sie das Gerät so weit vor, wie im Kapitel **9.3. Heißlaminieren vorbereiten** beschrieben. Stellen Sie mit dem Wahlschalter **2** die Folienstärke **80 MIC** oder **125 MIC** ein. Die Auswahl der Folienstärke ist beliebig. Warten Sie, bis die entsprechende LED **80 MIC 7/125 MIC 8** leuchtet.
- 2) Führen Sie ein in der Mitte gefaltetes Blatt Papier DIN A4 oder DIN A5 (Stärke maximal 0,5 mm) ohne Folientasche und mit dem Falz voran langsam in den Schlitz für manuelle Folienzufuhr **5** ein.
- 3) Lassen Sie das Blatt los, sobald Sie merken, dass es automatisch eingezogen wird. Die Verunreinigungen auf den Rollen im Inneren des Laminiergerätes setzen sich nun auf dem Blatt Papier fest. Das Papier wird aus der Folienausgabe **10** des Laminiergerätes ausgegeben.
- 4) Wiederholen Sie die Reinigung mehrmals. Nehmen Sie bei jedem Mal ein neues, sauberes Blatt Papier. Wenn Sie auf dem Papier keine Verunreinigungen mehr sehen, sind die Rollen im Inneren des Laminiergerätes gereinigt.

11. Aufbewahrung

- ◆ Lassen Sie das Gerät abkühlen, bevor Sie es verstauen.
- ◆ Lagern Sie das Gerät an einem sauberen, trockenen Ort ohne direkte Sonneneinstrahlung.

12. Entsorgung



Das Symbol der durchgestrichenen Mülltonne bedeutet, dass dieses Gerät am Ende der Nutzungszeit nicht über den Hausmüll entsorgt werden darf. Das Gerät ist bei eingerichteten Sammelstellen, Wertstoffhöfen oder Entsorgungsbetrieben abzugeben.

Für den deutschen Markt gilt:

Zudem sind Vertrieber von Elektro- und Elektronikgeräten sowie Vertrieber von Lebensmitteln zur Rücknahme verpflichtet. LIDL bietet Ihnen Rückgabemöglichkeiten direkt in den Filialen und Märkten an. Rückgabe und Entsorgung sind für Sie kostenfrei. Beim Kauf eines Neugerätes haben Sie das Recht, ein entsprechendes Altgerät unentgeltlich zurückzugeben. Zusätzlich haben Sie die Möglichkeit, unabhängig vom Kauf eines Neugerätes, unentgeltlich (bis zu drei) Altgeräte abzugeben, die in keiner Abmessung größer als 25 cm sind.

Bitte löschen Sie vor der Rückgabe alle personenbezogenen Daten.

Die Verpackung besteht aus umweltfreundlichen Materialien, die Sie über die örtlichen Recyclingstellen entsorgen können.

Entsorgen Sie die Verpackung umweltgerecht.

13. Garantie der Kompernaß Handels GmbH

Sehr geehrte Kundin, sehr geehrter Kunde,

Sie erhalten auf dieses Gerät 3 Jahre Garantie ab Kaufdatum. Im Falle von Mängeln dieses Produkts stehen Ihnen gegen den Verkäufer des Produkts gesetzliche Rechte zu. Diese gesetzlichen Rechte werden durch unsere im Folgenden dargestellte Garantie nicht eingeschränkt.

Garantiebedingungen

Die Garantiefrist beginnt mit dem Kaufdatum. Bitte bewahren Sie den Kassenbonn gut auf. Dieser wird als Nachweis für den Kauf benötigt.

Tritt innerhalb von drei Jahren ab dem Kaufdatum dieses Produkts ein Material- oder Fabrikationsfehler auf, wird das Produkt von uns – nach unserer Wahl – für Sie kostenlos repariert, ersetzt oder der Kaufpreis erstattet. Diese Garantieleistung setzt voraus, dass innerhalb der Dreijahresfrist das defekte Gerät und der Kaufbeleg (Kassenbonn) vorgelegt und schriftlich kurz beschrieben wird, worin der Mangel besteht und wann er aufgetreten ist.

Wenn der Defekt von unserer Garantie gedeckt ist, erhalten Sie das reparierte oder ein neues Produkt zurück. Mit Reparatur oder Austausch des Produkts beginnt kein neuer Garantiezeitraum.

Garantiezeit und gesetzliche Mängelansprüche

Die Garantiezeit wird durch die Gewährleistung nicht verlängert. Dies gilt auch für ersetzte und reparierte Teile. Eventuell schon beim Kauf vorhandene Schäden und Mängel müssen sofort nach dem Auspacken gemeldet werden. Nach Ablauf der Garantiezeit anfallende Reparaturen sind kostenpflichtig.

Garantieumfang

Das Gerät wurde nach strengen Qualitätsrichtlinien sorgfältig produziert und vor Auslieferung gewissenhaft geprüft.

Die Garantieleistung gilt für Material- oder Fabrikationsfehler. Diese Garantie erstreckt sich nicht auf Produktteile, die normaler Abnutzung ausgesetzt sind und daher als Verschleißteile angesehen werden können oder für Beschädigungen an zerbrechlichen Teilen, z. B. Schalter oder Teile, die aus Glas gefertigt sind.

Diese Garantie verfällt, wenn das Produkt beschädigt, nicht sachgemäß benutzt oder gewartet wurde. Für eine sachgemäße Benutzung des Produkts sind alle in der Bedienungsanleitung aufgeführten Anweisungen genau einzuhalten. Verwendungszwecke und Handlungen, von denen in der Bedienungsanleitung abgeraten oder vor denen gewarnt wird, sind unbedingt zu vermeiden.

Das Produkt ist nur für den privaten und nicht für den gewerblichen Gebrauch bestimmt. Bei missbräuchlicher und unsachgemäßer Behandlung, Gewaltanwendung und bei Eingriffen, die nicht von unserer autorisierten Servicenerlassung vorgenommen wurden, erlischt die Garantie.

Abwicklung im Garantiefall

Um eine schnelle Bearbeitung Ihres Anliegens zu gewährleisten, folgen Sie bitte den folgenden Hinweisen:

- Bitte halten Sie für alle Anfragen den Kassenschein und die Artikelnummer (IAN) 508707_2507 als Nachweis für den Kauf bereit.
- Die Artikelnummer entnehmen Sie bitte dem Typenschild am Produkt, einer Gravur am Produkt, dem Titelblatt der Bedienungsanleitung (unten links) oder dem Aufkleber auf der Rück- oder Unterseite des Produktes.
- Sollten Funktionsfehler oder sonstige Mängel auftreten, kontaktieren Sie zunächst die nachfolgend benannte Serviceabteilung **telefonisch** oder per **E-Mail**.
- Ein als defekt erfasstes Produkt können Sie dann unter Beifügung des Kaufbelegs (Kassenschein) und der Angabe, worin der Mangel besteht und wann er aufgetreten ist, für Sie portofrei an die Ihnen mitgeteilte Serviceanschrift übersenden.



Auf www.lidl-service.com können Sie diese und viele weitere Handbücher, Produktvideos und Installationssoftware herunterladen.

Mit diesem QR-Code gelangen Sie direkt auf die Lidl-Service-Seite (www.lidl-service.com) und können durch die Eingabe der Artikelnummer (IAN) 508707_2507 Ihre Bedienungsanleitung öffnen.

13.1. Service

- DE Service Deutschland**
Tel.: 0800 5435 111 (kostenfrei aus dem dt. Festnetz/ Mobilfunknetz)
E-Mail: kompernass@lidl.de
- AT Service Österreich**
Tel.: 0800 447 744
E-Mail: kompernass@lidl.at
- BE Service Belgien**
Tel.: 0800 12089
E-Mail: kompernass@lidl.be
- CH Service Schweiz**
Tel.: 0800 56 44 33
E-Mail: kompernass@lidl.ch

IAN 508707_2507

13.2. Importeur

Bitte beachten Sie, dass die folgende Anschrift keine Serviceanschrift ist. Kontaktieren Sie zunächst die benannte Servicestelle.

KOMPERNASS HANDELS GMBH
BURGSTRASSE 21
44867 BOCHUM
DEUTSCHLAND
www.kompernass.com

Table des matières

1. Introduction	26
2. Usage conforme	26
3. Avertissements et symboles utilisés	26
4. Consignes de sécurité	27
5. Matériel livré et inspection après transport	29
6. Description de l'appareil	29
7. Caractéristiques techniques	29
8. Installation	30
9. Utilisation et fonctionnement	30
9.1. Pochettes à plastifier adaptées	30
9.2. Commandes de niveaux	30
9.3. Préparer la plastification à chaud	30
9.4. Préparer la plastification à froid	31
9.5. Procédure de plastification	32
9.6. Interrupteur anti-blocage (ABS)	32
9.7. Fonction de découpe	32
9.8. Utiliser l'arrondisseur d'angles	33
10. Nettoyage	33
11. Stockage	34
12. Recyclage	34
13. Garantie pour Kompernass Handels GmbH (France)	34
14. Garantie pour Kompernass Handels GmbH (Belgique/Suisse)	36
15. Service après-vente	37
16. Importateur	37

1. Introduction

Toutes nos félicitations pour l'achat de votre nouvel appareil.

Vous venez ainsi d'opter pour un produit de grande qualité. Le mode d'emploi fait partie intégrante de ce produit. Il contient des remarques importantes concernant la sécurité, l'usage et la mise au rebut. Avant d'utiliser le produit, veuillez vous familiariser avec toutes les consignes d'utilisation et de sécurité. N'utilisez le produit que conformément aux consignes et pour les domaines d'utilisation prévus. Si vous cédez le produit à un tiers, remettez-lui également tous les documents.

2. Usage conforme











Cet appareil est prévu exclusivement pour la plastification à froid ou à chaud de documents papier ou carton, ce dans un cadre privé. Il permet également de couper des documents. Il n'est pas prévu pour être utilisé avec d'autres matériaux. Cet appareil n'est pas prévu pour l'usage commercial ou industriel.



Tout usage autre ou dépassant ce cadre est réputé non conforme. Toute réclamation visant des dommages issus d'une utilisation non conforme sera rejetée. L'utilisateur assume seul la responsabilité des risques encourus.



3. Avertissements et symboles utilisés

Les avertissements et symboles suivants (si pertinents) sont utilisés dans le présent mode d'emploi, sur l'emballage et l'appareil :

	DANGER ! Un avertissement accompagné de ce symbole et de la mention « DANGER » désigne une situation dangereuse imminente qui, si elle n'est pas évitée, a pour conséquence d'entraîner la mort ou une blessure grave.
--	---

	AVERTISSEMENT ! Un avertissement accompagné de ce symbole et de la mention « AVERTISSEMENT » désigne une situation possiblement dangereuse qui, si elle n'est pas évitée, peut entraîner la mort ou une blessure grave.
	PRUDENCE ! Un avertissement accompagné de ce symbole et de la mention « PRUDENCE » annonce une situation possiblement dangereuse qui, si elle n'est pas évitée, pourrait occasionner une blessure légère ou modérée.
	ATTENTION ! Un avertissement accompagné de ce symbole et de la mention « ATTENTION » annonce une situation susceptible d'occasionner des dégâts matériels si elle n'est pas évitée.
	Remarque : Une remarque comporte des informations supplémentaires facilitant la manipulation de l'appareil.
	Remarque importante
	Ne pas insérer la pochette à plastifier ouverte
	Ne pas insérer la pochette à plastifier en biais
	Courant alternatif / tension alternative
	Ce produit répond aux exigences des directives européennes et nationales applicables.
	Ne pas jeter les appareils électriques dans les ordures ménagères !

	<p>Recyclez l'emballage en respectant les règles environnementales.</p>
	<p>Emballage en matériaux recyclables. Pour le tri des déchets, respectez l'identification des matériaux d'emballage : ils sont repérés par des abréviations (a) et des numéros (b) qui ont la signification suivante : 1-7 : plastiques, 20-22 : papier et carton, 80-98 : matériaux composites.</p>

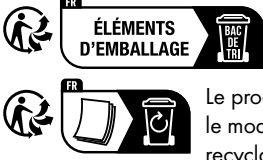
	<p>L'emballage se compose d'éléments en papier et/ou en carton.</p> <p>L'emballage se compose d'éléments en plastique et/ou en métal.</p>
<p>ES/PT</p>  <p>FR Cet appareil et ses accessoires se recyclent</p> <p>FR À DÉPOSER EN MAGASIN OU À DÉPOSER EN DÉCHÈTERIE</p> <p>Points de collecte sur www.quefairedestdechets.fr Privilégiez la réparation ou le don de votre appareil !</p>  <p>FR ÉLÉMENTS D'EMBALLAGE</p> <p>FR Le produit, l'emballage et le mode d'emploi sont recyclables, soumis à une responsabilité élargie du fabricant, et sont collectés séparément.</p>	

4. Consignes de sécurité

AVERTISSEMENT ! RISQUE DE BLESSURES !

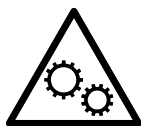

Pièces en mouvement !

Tenez les parties du corps à distance des pièces en mouvement. Risque d'écrasement !



Prudence ! Surface brûlante !

Ne pas toucher la surface de l'appareil lorsque celui-ci est en marche. La surface de l'appareil chauffe pendant le fonctionnement.

- Avant d'utiliser l'appareil, vérifiez que celui-ci ne présente aucun dégât extérieur visible. Ne mettez pas en service un appareil endommagé. Il y a risque de choc électrique.
- Confiez les réparations de l'appareil exclusivement à des entreprises agréées ou au service après-vente. Toute réparation non conforme peut entraîner des risques importants pour l'utilisateur. À cela s'ajoute l'annulation de la garantie.

- Si le cordon d'alimentation de cet appareil est endommagé, il doit être remplacé par le fabricant, son service après-vente ou une personne de qualification similaire afin d'éviter tout risque.
- N'utilisez jamais l'appareil avec un cordon d'alimentation défectueux. Il y a risque de choc électrique.
- N'utilisez pas de cordon de rallonge ni de blocs multiprises qui ne sont pas conformes aux dispositions relatives à la sécurité requises.
- La prise doit être facilement accessible afin que le cordon d'alimentation puisse être facilement retiré en cas d'urgence.
- N'utilisez pas de minuterie externe ni de dispositif de commande à distance séparé pour utiliser l'appareil.
- Cet appareil peut être utilisé par des enfants à partir de 8 ans et par des personnes ayant des capacités physiques, sensorielles ou mentales réduites ou disposant de peu d'expérience et/ou de connaissances, à condition qu'ils soient surveillés ou qu'ils aient été initiés à l'utilisation sécurisée de l'appareil et qu'ils aient compris les dangers en résultant. Les enfants ne doivent pas jouer avec l'appareil. Le nettoyage et la maintenance utilisateur ne doivent pas être réalisés par des enfants s'ils ne sont pas surveillés.
- S'abstenir de faire une opération de plastification à chaud sur des matériaux inflammables, sensibles à la chaleur ou risquant de fondre, éviter de plastifier à chaud des motifs réalisés sur un support sensible à la chaleur ou dont les couleurs, la graphie ou d'autres caractéristiques risquent d'être altérés sous les effets de la chaleur.
- En règle générale, ne pas plastifier des documents à caractère unique ou de grande valeur. Bien que la plastifieuse réponde à tous les standards et toutes les normes de sécurité courantes, des dysfonctionnements ne sont pas exclus – comme sur tout appareil électrique. Une anomalie de fonctionnement de la plastifieuse peut conduire à des dommages sur le document à plastifier.
- Les matériaux d'emballage ne doivent pas servir de jouet aux enfants. Il y a un risque d'étouffement.

- Si l'appareil est tombé ou est endommagé, ne le remettez pas en service. Faites vérifier et, le cas échéant, réparer l'appareil par des techniciens spécialisés et qualifiés.
-  L'appareil est uniquement destiné à une utilisation en intérieur.

5. Matériel livré et inspection après transport

L'appareil est livré équipé de série des composants suivants :

- 1 x plastifieuse à massicot amovible
- 1 x arrondisseur d'angles (rangé dans l'appareil)
- 10 x pochettes films DIN A4 pour la plastification à chaud (80 microns)
- 10 x pochettes films DIN A5 pour la plastification à chaud (80 microns)
- 10 x pochettes films pour les cartes de visite Dimension 8,5 x 5,5 cm pour la plastification à chaud (80 microns)
- Ce mode d'emploi

Remarque

- ▶ Retirez l'appareil, les pochettes à plastifier et le mode d'emploi du carton.
- ▶ Retirez tous les matériaux d'emballage et films protecteurs de l'appareil.
- ▶ Vérifiez si la livraison est au complet et ne présente aucun dégât apparent.
- ▶ En cas de livraison incomplète ou de dommages résultant d'un emballage défectueux ou du transport, veuillez vous adresser à la hotline du service après-vente (voir le chapitre **15. Service après-vente**).

6. Description de l'appareil

(Figures : voir le volet dépliant)

- 1 Règle de coupe
- 2 Commutateur sélecteur pour la plastification à chaud et à froid/l'épaisseur du film
- 3 Glissière de coupe
- 4 Tête de coupe
- 5 Fente d'introduction manuelle du film (à l'avant)

6 LED **COLD**

7 LED **80 MIC**

8 LED **125 MIC**

9 Arrondisseur d'angles (rangé dans l'appareil)

10 Sortie du film (à l'arrière)

11 Interrupteur **MARCHE/ARRÊT I/O**

12 Interrupteur anti-blocage **ABS**

7. Caractéristiques techniques

Tension de service	220-240 V ~, 50 Hz
Courant absorbé	1,3 A
Puissance absorbée	300 W
Puissance absorbée hors charge	≤ 0,5 W
Classe de protection	II /  (double isolation)
Épaisseur du film	max. 230 mm
Épaisseur du film pour la plastification à chaud	max. 125 microns
Épaisseur du film pour la plastification à froid	max. 200 microns
Capacité de coupe du massicot	max. 3 feuilles (80g/m ²) ou un document plastifié (80 microns)

8. Installation

Pour assurer un fonctionnement fiable et sans défaillances de l'appareil, le lieu d'installation doit répondre aux conditions suivantes :

- ◆ Posez l'appareil sur un support solide, plat et horizontal.
- ◆ Placez l'appareil de manière à ce qu'il y ait suffisamment de place devant et derrière la plastifieuse. La pochette à plastifier doit pouvoir être insérée complètement dans la plastifieuse et ressortir sans problème.
- ◆ N'utilisez pas l'appareil dans un environnement chaud, humide ou très humide ou à proximité de matériaux inflammables.
- ◆ La prise doit être facilement accessible afin que le cordon d'alimentation puisse être facilement retiré en cas d'urgence.

9. Utilisation et fonctionnement

9.1. Pochettes à plastifier adaptées

L'appareil admet pour la plastification à chaud des pochettes à plastifier d'une largeur allant jusqu'à 230 mm et présentant une épaisseur maximale de 125 microns. Veuillez noter que chaque pochette à plastifier ne peut être utilisée qu'une fois pour la plastification.

i Remarque

- ▶ Pour la plastification à chaud, utilisez exclusivement des pochettes à plastifier qui sont explicitement prévues pour la plastification à chaud.
- ▶ Pour la plastification à froid, utilisez exclusivement des pochettes à plastifier qui sont explicitement prévues pour la plastification à froid.
- ▶ Veuillez noter que les pochettes à plastifier fournies sont prévues exclusivement pour la plastification à chaud.

9.2. Commandes de niveaux

Commutateur sélecteur 2	Épaisseur du film de plastification
80 MIC	> 60-80
125 MIC	85-125
COLD	jusqu'à 200

i Remarque

- ▶ Pour les photos à haute brillance, nous vous recommandons de sélectionner le réglage **125 MIC** ainsi que l'épaisseur de film à plastifier correspondante.

9.3. Préparer la plastification à chaud

- 1) Enfichez la fiche secteur de la plastifieuse dans une prise secteur.
- 2) Appuyez sur l'interrupteur Marche/Arrêt **I/O** **1** pour mettre l'appareil en marche. La LED **COLD** **6** s'allume.
- 3) Appuyez sur le commutateur sélecteur **2** pour régler l'épaisseur de film souhaitée (80 MIC/125 MIC) (cf. également le chapitre **9.2. Commandes de niveaux**). La LED **80 MIC** **7**/**125 MIC** **8** correspondante clignote.

La plastifieuse chauffe à la température de service. Dès que la LED correspondante **80 MIC** **7**/**125 MIC** **8** s'allume, la plastifieuse a atteint sa température de service.

i Remarque

- ▶ L'allumage de la LED **80 MIC** **7** ou **125 MIC** **8** indique que la température de service est atteinte. Nous recommandons pour une plastification plus régulière, notamment avec les films minces (en dessous de 125 microns) ou lorsqu'on change d'épaisseur de film, d'attendre 2-3 minutes avant de commencer les opérations.
- ▶ Il peut arriver que la LED **80 MIC** **7** ou **125 MIC** **8** s'éteigne et se rallume à plusieurs reprises. Cela signifie que l'appareil chauffe de temps en temps pour maintenir la température. Ceci ne constitue pas une défaillance de l'appareil !

- 4) Placez le document à plastifier dans une pochette à plastifier de taille adaptée.

i Remarque

- ▶ Veillez à ce que toutes les bordures du document aient au moins deux millimètres d'écart par rapport au bord de la pochette à plastifier, comme indiqué sur la fig. 1.
- ▶  Veillez à utiliser un seul film pour la plastification. Commencez d'abord par l'ouvrir, comme indiqué par exemple sur la fig. 2.

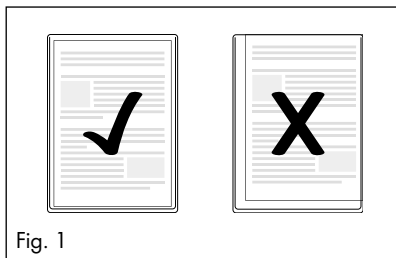

Fig. 1

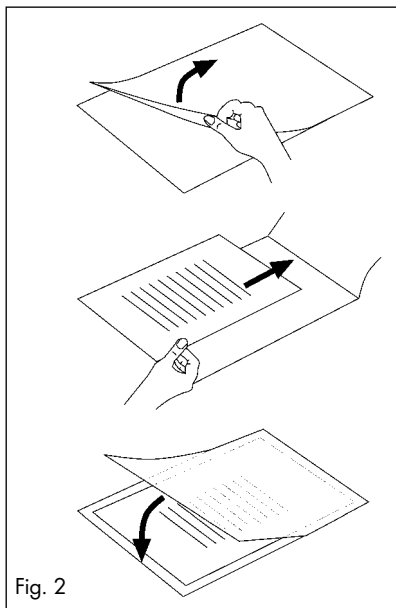

Fig. 2

- ▶ Pour obtenir des informations sur la procédure de plastification, veuillez consulter le chapitre **9.5. Procédure de plastification.**

9.4. Préparer la plastification à froid

! ATTENTION !

- ▶ Laisser d'abord la plastifieuse se refroidir complètement avant de commencer les opérations pour une plastification à froid. Sinon les rouleaux à l'intérieur de la plastifieuse sont encore chauds. La pochette à plastifier et le document à plastifier peuvent de ce fait être endommagés !

- 1) Enfichez la fiche secteur de la plastifieuse dans une prise secteur.
- 2) Appuyez sur l'interrupteur Marche/Arrêt **I/O** **1** pour mettre l'appareil en marche. La LED **COLD** **6** s'allume. Vous pouvez aussi sélectionner le réglage **COLD** avec le commutateur sélecteur **2**, si vous souhaitez passer de la plastification à chaud à la plastification à froid.
- 3) Placez le document à plastifier dans une pochette à plastifier de taille adaptée.

i Remarque

- ▶ Veillez à ce que toutes les bordures du document aient au moins deux millimètres d'écart par rapport au bord de la pochette à plastifier, comme indiqué sur la fig. 1.
- ▶  Veillez à utiliser un seul film pour la plastification. Commencez d'abord par l'ouvrir, comme indiqué par exemple sur la fig. 2.
- ▶ Pour obtenir des informations sur la procédure de plastification, veuillez consulter le chapitre **9.5. Procédure de plastification.**

9.5. Procédure de plastification

⚠ ATTENTION !

- ▶ Veillez à ce qu'il y ait suffisamment de place devant et derrière la plastifieuse. Dans le cas contraire, la pochette à plastifier ne peut plus être entièrement sortie de la plastifieuse après la procédure de plastification. La pochette à plastifier peut être endommagée.

- 1) Poussez lentement la pochette à plastifier, le côté fermé à l'avant et de manière rectiligne, dans la fente d'introduction manuelle du film ⑤. Respectez ce faisant les repères (A4/A5). Insérez la pochette à plastifier, selon le format, en la centrant entre les deux repères correspondants.

ⓘ Remarque

- ▶ Si le film est quand même happé en biais, utilisez l'interrupteur anti-blocage **ABS ⑫** comme décrit au chapitre **9.6. Interrupteur anti-blocage (ABS)**.

- 2) Dès que vous avez poussé la pochette à plastifier de quelques centimètres dans la fente d'introduction manuelle du film ⑤, elle est automatiquement avalée par l'appareil. Lâchez la pochette à plastifier dès que vous remarquez qu'elle est automatiquement avalée.

- 3) La pochette plastifiée est éjectée au niveau de la sortie du film ⑩ de la plastifieuse.

ⓘ Remarque

- ▶ **Uniquement après la plastification à chaud** : dès que la pochette plastifiée sort de la sortie du film ⑩ de la plastifieuse, elle est chaude et peut avoir une forme légèrement différente. Pour cette raison, laissez la pochette plastifiée refroidir pendant une minute après la plastification avant de la toucher.
- ▶ Afin d'améliorer le résultat de la plastification, vous pouvez poser un objet lourd et lisse, un livre ou un classeur, sur la pochette plastifiée encore chaude. Elle aura alors une surface lisse impeccable.

- 4) Si vous ne souhaitez pas lancer un autre processus de plastification, appuyez sur l'interrupteur **MARCHE/ARRÊT I/O ①** pour éteindre l'appareil. La LED ⑥/⑦/⑧ correspondante s'éteint.

- 5) Débranchez la fiche secteur de la prise secteur.

9.6. Interrupteur anti-blocage (ABS)

ⓘ Remarque

- ▶ Au début de la procédure de plastification, la pochette à plastifier peut être introduite de travers ou se bloquer à l'intérieur de l'appareil.

- 1) Maintenez l'interrupteur anti-blocage **ABS ⑫** enfoncé. Le film n'est pas inséré davantage.
- 2) Retirez la pochette à plastifier de la fente d'alimentation manuelle du film ⑤ et relâchez l'interrupteur anti-blocage **ABS ⑫**.
- 3) Reprenez ensuite la procédure de plastification.

9.7. Fonction de découpe

ⓘ Remarque

- ▶ Après le laminage, ne coupez pas les films tant que l'appareil n'a pas refroidi.
- ▶ Lors de la découpe de documents, des bandes de papier peuvent rester dans la glissière de coupe ③, difficiles à retirer.

- 1) Glissez la tête de coupe ④ jusqu'en butée. La tête de coupe ④ peut être glissée jusqu'aux deux extrémités de la glissière de coupe ③.
- 2) Introduisez le papier/film sous la glissière de coupe ③.
- 3) Utilisez les repères sur la règle de coupe ① pour aligner exactement le papier/film si vous souhaitez par exemple le raccourcir ou le couper en biais (voir fig. 3 et 4).

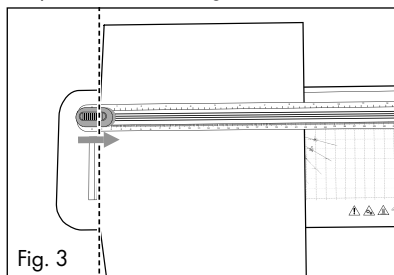
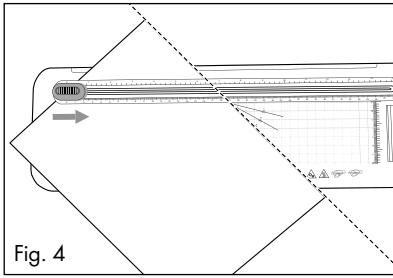

Fig. 3



- 4) Tenez le papier/film d'une main en position sûre.
- 5) Pour couper, poussez la tête de coupe ④ de l'autre main vers le bas et glissez-la d'un trait le long de la glissière de coupe ③ sur le papier/film.

9.8. Utiliser l'arrondisseur d'angles

Remarque

- ▶ Placez l'arrondisseur d'angles ④ sur une table pour une meilleure adhérence lors de son utilisation.
- 1) Retirez l'arrondisseur d'angles ④ de l'appareil.
 - 2) Insérez un angle du papier/film dans l'arrondisseur d'angles ④.
 - 3) Refermez l'arrondisseur d'angles ④.
 - 4) Répétez l'opération pour tous les angles du papier/film que vous souhaitez arrondir.
 - 5) Repoussez l'arrondisseur d'angles ④ complètement dans l'appareil, face inférieure à l'intérieur et côté étroit en premier.

Vider l'arrondisseur d'angles

- 1) Pour vider l'arrondisseur d'angles ④, retournez-le et retirez le couvercle situé sur la partie inférieure.
- 2) Videz le contenu dans une poubelle.
- 3) Fixez à nouveau le couvercle sur l'arrondisseur d'angles ④.

10. Nettoyage

DANGER !

- ▶ Retirez la fiche secteur de la prise avant d'entreprendre le nettoyage.
- ▶ Veillez à ce qu'aucune humidité ne pénètre dans l'appareil pendant le nettoyage.
- ▶ Ne plongez jamais les éléments de l'appareil dans l'eau ou d'autres liquides !
- ▶ N'ouvrez jamais le boîtier de l'appareil.

PRUDENCE !

- ▶ La plastifieuse chauffe lors de la plastification à chaud. Après avoir éteint l'appareil, attendez quelques minutes que la plastifieuse ait refroidi avant de toucher la surface de l'appareil. Il y a risque de brûlure !

ATTENTION !

- ▶ N'utilisez pas de produits de nettoyage agressifs ou abrasifs, car ils peuvent aggraver la surface du boîtier.
- ◆ Nettoyez la surface du boîtier exclusivement avec un chiffon légèrement humide et un détergent doux. Laissez la surface de l'appareil sécher complètement avant de le réutiliser.

Nettoyer les rouleaux

À chaque plastification, des saletés se déposent sur les rouleaux à l'intérieur de la plastifieuse. La performance de la plastifieuse diminue ainsi au fil du temps. Nettoyez par conséquent les rouleaux à l'intérieur de la plastifieuse à intervalles réguliers après l'utilisation ou dès que le résultat de la plastification est altéré. Procédez pour cela comme suit :

- 1) Préparez l'appareil conformément à ce qui est décrit dans le chapitre **Préparer la plastification à chaud**. Réglez avec le commutateur sélecteur ② l'épaisseur du film **80 MIC** ou **125 MIC**. Le choix de l'épaisseur du film est libre. Attendez que la LED correspondante **80 MIC ⑦/125 MIC ⑧** s'allume.
- 2) Introduisez lentement une feuille de papier DIN A4 ou DIN A5 pliée au milieu (épaisseur maximum de 0,5 mm), sans pochette à plastifier et avec la pliure à l'avant, dans la fente d'introduction manuelle du film ⑤.

3) Lâchez la feuille dès que vous remarquez qu'elle est automatiquement avalée. Les saletés présentes sur les rouleaux à l'intérieur de la plastifieuse se fixent sur la feuille de papier. Le papier est éjecté au niveau de la sortie du film **10** de la plastifieuse.

4) Répétez la procédure de nettoyage plusieurs fois. Prenez à chaque fois une feuille de papier propre. Si vous ne voyez plus d'impuretés sur le papier, les rouleaux à l'intérieur de la plastifieuse sont propres.

11. Stockage

- ◆ Laissez l'appareil refroidir complètement avant de le ranger.
- ◆ Entreposez l'appareil à un endroit propre et sec sans exposition directe au soleil.

12. Recyclage



Le symbole de la poubelle barrée signifie que cet appareil ne doit pas être jeté avec les ordures ménagères à la fin de sa période d'utilisation.

L'appareil doit être remis aux points de collecte établis, aux déchetteries ou aux entreprises chargées du recyclage.

Veillez effacer toutes vos données personnelles avant le retour.

L'emballage est constitué de matériaux écologiques que vous pouvez recycler par le biais des services de recyclage locaux.

Éliminez l'emballage dans le respect de l'environnement.

13. Garantie pour Kompernass Handels GmbH (France)

Chère cliente, cher client,

Cet appareil est garanti 3 ans à partir de la date d'achat. Si ce produit venait à présenter des vices, vous disposez de droits légaux face au vendeur de ce produit. Vos droits légaux ne sont pas restreints par notre garantie présentée ci-dessous.

Conditions de garantie

La période de garantie débute à la date d'achat. Veuillez bien conserver le ticket de caisse. Celui-ci servira de preuve d'achat.

Si dans un délai de trois ans suivant la date d'achat de ce produit, un vice de matériel ou de fabrication venait à apparaître, le produit sera réparé, remplacé gratuitement par nos soins ou le prix d'achat remboursé, selon notre choix. Cette prestation sous garantie nécessite, dans le délai de trois ans, la présentation de l'appareil défectueux et du justificatif d'achat (ticket de caisse) ainsi que la description brève du vice et du moment de son apparition.

Si le vice est couvert par notre garantie, vous recevrez le produit réparé ou un nouveau produit en retour. Aucune nouvelle période de garantie ne débute avec la réparation ou l'échange du produit.

Période de garantie et réclamation légale pour vices cachés

L'exercice de la garantie ne prolonge pas la période de garantie. Cette disposition s'applique également aux pièces remplacées ou réparées. Les dommages et vices éventuellement déjà présents à l'achat doivent être signalés immédiatement après le déballage. Toute réparation survenant après la période sous garantie fera l'objet d'une facturation.

Étendue de la garantie

L'appareil a été fabriqué avec soin conformément à des directives de qualité strictes et consciencieusement contrôlé avant sa livraison.

La prestation de la garantie s'applique aux vices de matériel et de fabrication. Cette garantie ne s'étend pas aux pièces du produit qui sont exposées à une usure normale et peuvent de ce fait être considérées comme pièces d'usure, ni aux détériorations de pièces fragiles, par ex. interrupteurs ou pièces en verre.

Cette garantie devient caduque si le produit est détérioré, utilisé ou entretenu de manière non conforme. Toutes les instructions listées dans le manuel d'utilisation doivent être exactement respectées pour une utilisation conforme du produit. Des buts d'utilisation et actions qui sont déconseillés dans le manuel d'utilisation, ou dont vous êtes avertis doivent également être évités.

Le produit est uniquement destiné à un usage privé et ne convient pas à un usage professionnel. La garantie est annulée en cas d'entretien incorrect et inapproprié, d'usage de la force et en cas d'intervention non réalisée par notre centre de service après-vente agréé.

Article L217-16 du Code de la consommation

Lorsque l'acheteur demande au vendeur, pendant le cours de la garantie commerciale qui lui a été consentie lors de l'acquisition ou de la réparation d'un bien meuble, une remise en état couverte par la garantie, toute période d'immobilisation d'au moins sept jours vient s'ajouter à la durée de la garantie qui restait à courir. Cette période court à compter de la demande d'intervention de l'acheteur ou de la mise à disposition pour réparation du bien en cause, si cette mise à disposition est postérieure à la demande d'intervention.

Indépendamment de la garantie commerciale souscrite, le vendeur reste tenu des défauts de conformité du bien et des vices rédhibitoires dans les conditions prévues aux articles L217-4 à L217-13 du Code de la consommation et aux articles 1641 à 1648 et 2232 du Code Civil.

Article L217-4 du Code de la consommation

Le vendeur livre un bien conforme au contrat et répond des défauts de conformité existant lors de la délivrance. Il répond également des défauts de conformité résultant de l'emballage, des instructions de montage ou de l'installation lorsque celle-ci a été mise à sa charge par le contrat ou a été réalisée sous sa responsabilité.

Article L217-5 du Code de la consommation

Le bien est conforme au contrat :

1° S'il est propre à l'usage habituellement attendu d'un bien semblable et, le cas échéant :

- s'il correspond à la description donnée par le vendeur et possède les qualités que celui-ci a présentées à l'acheteur sous forme d'échantillon ou de modèle ;
- s'il présente les qualités qu'un acheteur peut légitimement attendre eu égard aux déclarations publiques faites par le vendeur, par le producteur ou par son représentant, notamment dans la publicité ou l'étiquetage ;

2° Ou s'il présente les caractéristiques définies d'un commun accord par les parties ou être propre à tout usage spécial recherché par l'acheteur, porté à la connaissance du vendeur et que ce dernier a accepté.

Article L217-12 du Code de la consommation

L'action résultant du défaut de conformité se prescrit par deux ans à compter de la délivrance du bien.

Article 1641 du Code civil

Le vendeur est tenu de la garantie à raison des défauts cachés de la chose vendue qui la rendent impropre à l'usage auquel on la destine, ou qui diminuent tellement cet usage que l'acheteur ne l'aurait pas acquise, ou n'en aurait donné qu'un moindre prix, s'il les avait connus.

Article 1648 1er alinéa du Code civil

L'action résultant des vices rédhibitoires doit être intentée par l'acquéreur dans un délai de deux ans à compter de la découverte du vice.

Les pièces détachées indispensables à l'utilisation du produit sont disponibles pendant la durée de la garantie du produit.

Procédure en cas de garantie

Afin de garantir un traitement rapide de votre demande, veuillez suivre les indications suivantes :

- Veuillez avoir à portée de main pour toutes questions le ticket de caisse et la référence article (IAN) 508707_2507 en tant que justificatif de votre achat.
- Vous trouverez la référence sur la plaque signalétique sur le produit, une gravure sur le produit, sur la page de garde du mode d'emploi (en bas à gauche) ou sur l'autocollant au dos ou sur le dessous du produit.
- Si des erreurs de fonctionnement ou d'autres vices venaient à apparaître, veuillez d'abord contacter le département service clientèle cité ci-dessous par **téléphone** ou par **e-mail**.
- Vous pouvez ensuite retourner un produit enregistré comme étant défectueux en joignant le ticket de caisse et en indiquant en quoi consiste le vice et quand il est survenu, sans devoir l'affranchir à l'adresse de service après-vente communiquée.



Sur www.lidl-service.com, vous pourrez télécharger ce mode d'emploi et de nombreux autres manuels, vidéos produit et logiciels d'installation.

Grâce à ce code QR, vous arriverez directement sur le site Lidl service après-vente (www.lidl-service.com) et vous pourrez ouvrir votre mode d'emploi en saisissant votre référence (IAN) 508707_2507.

14. Garantie pour Kompernass Handels GmbH (Belgique/Suisse)

Chère cliente, cher client,

Cet appareil est garanti 3 ans à partir de la date d'achat. Si ce produit venait à présenter des vices, vous disposez de droits légaux face au vendeur de ce produit. Vos droits légaux ne sont pas restreints par notre garantie présentée ci-dessous.

Conditions de garantie

La période de garantie débute à la date d'achat. Veuillez bien conserver le ticket de caisse. Celui-ci servira de preuve d'achat.

Si dans un délai de trois ans suivant la date d'achat de ce produit, un vice de matériel ou de fabrication venait à apparaître, le produit sera réparé, remplacé gratuitement par nos soins ou le prix d'achat remboursé, selon notre choix. Cette prestation sous garantie nécessite, dans le délai de trois ans, la présentation de l'appareil défectueux et du justificatif d'achat (ticket de caisse) ainsi que la description brève du vice et du moment de son apparition.

Si le vice est couvert par notre garantie, vous recevrez le produit réparé ou un nouveau produit en retour. Aucune nouvelle période de garantie ne débute avec la réparation ou l'échange du produit.

Période de garantie et réclamation légale pour vices cachés

L'exercice de la garantie ne prolonge pas la période de garantie. Cette disposition s'applique également aux pièces remplacées ou réparées. Les dommages et vices éventuellement déjà présents à l'achat doivent être signalés immédiatement après le débailage. Toute réparation survenant après la période sous garantie fera l'objet d'une facturation.

Étendue de la garantie

L'appareil a été fabriqué avec soin conformément à des directives de qualité strictes et consciencieusement contrôlé avant sa livraison.

La prestation de la garantie s'applique aux vices de matériel et de fabrication. Cette garantie ne s'étend pas aux pièces du produit qui sont exposées à une usure normale et peuvent de ce fait être considérées comme pièces d'usure, ni aux détériorations de pièces fragiles, par ex. interrupteurs ou pièces en verre.

Cette garantie devient caduque si le produit est détérioré, utilisé ou entretenu de manière non conforme. Toutes les instructions listées dans le manuel d'utilisation doivent être exactement respectées pour une utilisation conforme du produit. Des buts d'utilisation et actions qui sont déconseillés dans le manuel d'utilisation, ou dont vous êtes avertis doivent également être évités.

Le produit est uniquement destiné à un usage privé et ne convient pas à un usage professionnel. La garantie est annulée en cas d'entretien incorrect et inapproprié, d'usage de la force et en cas d'intervention non réalisée par notre centre de service après-vente agréé.

Procédure en cas de garantie

Afin de garantir un traitement rapide de votre demande, veuillez suivre les indications suivantes :

- Veuillez avoir à portée de main pour toutes questions le ticket de caisse et la référence article (IAN) 508707_2507 en tant que justificatif de votre achat.
- Vous trouverez la référence sur la plaque signalétique sur le produit, une gravure sur le produit, sur la page de garde du mode d'emploi (en bas à gauche) ou sur l'autocollant au dos ou sur le dessous du produit.
- Si des erreurs de fonctionnement ou d'autres vices venaient à apparaître, veuillez d'abord contacter le département service clientèle cité ci-dessous par **téléphone** ou par **e-mail**.
- Vous pouvez ensuite retourner un produit enregistré comme étant défectueux en joignant le ticket de caisse et en indiquant en quoi consiste le vice et quand il est survenu, sans devoir l'affranchir à l'adresse de service après-vente communiquée.



Sur www.lidl-service.com, vous pourrez télécharger ce mode d'emploi et de nombreux autres manuels, vidéos produit et logiciels d'installation.

Grâce à ce code QR, vous arriverez directement sur le site Lidl service après-vente (www.lidl-service.com) et vous pourrez ouvrir votre mode d'emploi en saisissant votre référence (IAN) 508707_2507.

15. Service après-vente

FR Service France

Tel.: 0800 919270

E-Mail: kompennass@lidl.fr

BE Service Belgique

Tel.: 0800 12089

E-Mail: kompennass@lidl.be

CH Service Suisse

Tel.: 0800 56 44 33

E-Mail: kompennass@lidl.ch

IAN 508707_2507

16. Importateur

Veuillez tenir compte du fait que l'adresse suivante n'est pas une adresse de service après-vente. Veuillez d'abord contacter le service mentionné.

KOMPENASS HANDELS GMBH

BURGSTRASSE 21

44867 BOCHUM

ALLEMAGNE

www.kompennass.com

Inhoud

1. Inleiding	40
2. Gebruik in overeenstemming met bestemming	40
3. Gebruikte waarschuwingen en pictogrammen	40
4. Veiligheidsvoorschriften	41
5. Inhoud van het pakket en inspectie na transport	43
6. Apparaatbeschrijving	43
7. Technische gegevens	43
8. Plaatsing	44
9. Bediening en gebruik	44
9.1. Geschikte foliehoezen	44
9.2. Schakelstanden	44
9.3. Heetlamineren voorbereiden	44
9.4. Koudlamineren voorbereiden	45
9.5. Lamineerprocedure	46
9.6. Antiblokkeerknop (ABS)	46
9.7. Snijfunctie	46
9.8. Hoekafronder gebruiken	47
10. Reinigen	47
11. Opbergen	48
12. Afvoeren	48
13. Garantie van Kompernaß Handels GmbH	48
13.1. Service	49
13.2. Importeur	49

1. Inleiding

Hartelijk gefeliciteerd met de aankoop van uw nieuwe apparaat. U hebt hiermee gekozen voor een hoogwaardig product.

De gebruiksaanwijzing maakt deel uit van dit product. Deze bevat belangrijke aanwijzingen voor veiligheid, gebruik en afvoeren. Lees alle bedienings- en veiligheidsvoorschriften voordat u het product in gebruik neemt. Gebruik het product uitsluitend op de voorgeschreven wijze en voor de aangegeven doeleinden. Geef alle documenten mee als u het product overdraagt aan een derde.

2. Gebruik in overeenstemming met bestemming

Het lamineerapparaat is uitsluitend bestemd voor het heet- en koudlamineren van papieren of kartonnen documenten in particuliere huishoudens. Verder kunt u de documenten snijden. Het is niet bestemd voor gebruik met andere materialen. Dit apparaat is niet bestemd voor bedrijfsmatig of industrieel gebruik.

Een ander of verdergaand gebruik geldt als niet in overeenstemming met de bestemming. Alle mogelijke claims wegens schade door gebruik dat niet volgens de bestemming is, zijn uitgesloten. Het risico is uitsluitend voor de gebruiker.

3. Gebruikte waarschuwingen en pictogrammen

In deze gebruiksaanwijzing, op de verpakking en op het apparaat worden de volgende waarschuwingen en pictogrammen gebruikt (indien van toepassing):

	GEVAAR! Een waarschuwing met dit pictogram en met het signaalwoord "GEVAAR" duidt op een onmiddellijk aanwezige gevaarlijke situatie, die fataal of ernstig letsel tot gevolg heeft als deze niet wordt vermeden.
--	--

	WAARSCHUWING! Een waarschuwing met dit pictogram en met het signaalwoord "WAARSCHUWING" duidt op een mogelijk gevaarlijke situatie, die fataal of ernstig letsel tot gevolg kan hebben als deze niet wordt vermeden.
	VOORZICHTIG! Een waarschuwing met dit pictogram en met het signaalwoord "VOORZICHTIG" duidt op een mogelijk gevaarlijke situatie, die licht of matig letsel tot gevolg kan hebben als deze niet wordt vermeden.
	LET OP! Een waarschuwing met dit pictogram en met het signaalwoord "LET OP" duidt op een mogelijke situatie die materiële schade tot gevolg kan hebben als deze niet wordt vermeden.
	Opmerking: Een opmerking bevat extra informatie die de omgang met het product eenvoudiger maakt.
	Belangrijke opmerking
	Foliehoes niet opengeklapt inbrengen
	Foliehoes niet scheef inbrengen
	Wisselstroom/wisselspanning
	Dit product voldoet aan de eisen van de toepasselijke Europese en nationale richtlijnen.
	Elektrisch apparaat niet via het huisvuil verwijderen!

	<p>Voer de verpakking af in overeenstemming met de milieuvorschriften.</p>
	<p>Verpakking van recyclebare materialen. Neem de aanduiding van de verpakkingsmaterialen in acht bij de afvalscheiding: de verpakkingsmaterialen zijn voorzien van afkortingen (a) en cijfers (b) met de volgende betekenis: 1-7: kunststoffen, 20-22: papier en karton, 80-98: composietmaterialen.</p>

	<p>De verpakking bevat bestanddelen van papier en/of karton.</p> <p>De verpakking bevat bestanddelen van plastic en/of metaal.</p>
<p>ES/PT</p> <p>FR Cet appareil et ses accessoires se recyclent</p> <p>FR ÉLÉMENTS D'EMBALLAGE</p> <p>FR: Het product, de verpakking en de gebruiksaanwijzing zijn recycleerbaar, vallen onder de uitgebreide producentenverantwoordelijkheid en worden gescheiden ingezameld.</p>	

4. Veiligheidsvoorschriften

⚠ WAARSCHUWING! LETSELGEVAAR!



Bewegende onderdelen

Houd lichaamsdelen uit de buurt van bewegende onderdelen. Es bestaat gevaar voor beknelling!



Voorzichtig! Heet oppervlak!

Raak het oppervlak van het apparaat niet aan als het in werking is. Het oppervlak van het apparaat wordt tijdens het gebruik heet.

- Controleer het apparaat vóór gebruik op zichtbare schade aan de buitenzijde. Neem een beschadigd product niet in gebruik. Er bestaat gevaar voor een elektrische schok.
- Laat reparaties aan het apparaat alleen uitvoeren door geautoriseerde vakbedrijven of door de klantenservice. Ondeskundige reparaties kunnen resulteren in aanzienlijke risico's voor de gebruiker. Bovendien vervalt dan de garantie.

- Wanneer het snoer van dit apparaat beschadigd raakt, moet het worden vervangen door de fabrikant of de klantenservice van de fabrikant of een persoon met vergelijkbare kwalificaties, om risico's te voorkomen.
- Gebruik het apparaat nooit met een defect snoer. Er bestaat gevaar voor een elektrische schok.
- Gebruik geen verlengsnoeren of stekkerdozen die niet voldoen aan de vereiste veiligheidsvoorschriften.
- Het stopcontact moet goed toegankelijk zijn, zodat de stekker in noodgevallen makkelijk uit het stopcontact kan worden getrokken.
- Gebruik geen externe timer of een aparte afstandsbediening om het apparaat te bedienen.
- Dit apparaat mag worden gebruikt door kinderen vanaf 8 jaar en door personen met beperkte fysieke, zintuiglijke of geestelijke vermogens of gebrek aan ervaring of kennis, mits ze onder toezicht staan of over het veilige gebruik van het apparaat zijn geïnformeerd en de daaruit voortkomende gevaren hebben begrepen. Kinderen mogen niet met het apparaat spelen. Kinderen mogen zonder toezicht geen reiniging en gebruikersonderhoud uitvoeren.
- Heetlamineren is niet toegestaan met ontvlambare, warmtegevoelige en/of smeltbare materialen en tekeningen op warmtegevoelig papier resp. materiaal waarvan de kleur resp. kwaliteit door warmte-inwerking verandert.
- Lamineer geen waardevolle, unieke documenten. Hoewel het lamineerapparaat voldoet aan alle gangbare veiligheidsnormen/-standaarden, kunnen storingen – zoals bij alle elektrische apparaten – nooit volledig worden uitgesloten. Storingen in het lamineerapparaat kunnen resulteren in beschadiging van het te lamineren document.
- Kinderen mogen het verpakkingsmateriaal niet als speelgoed gebruiken. Er bestaat verstikkingsgevaar.
- Als het apparaat gevallen of beschadigd is, mag u het niet meer gebruiken. Laat het apparaat door deskundig personeel nakijken en eventueel repareren.
-  Het apparaat is alleen geschikt voor gebruik binnenshuis.

5. Inhoud van het pakket en inspectie na transport

Het apparaat wordt standaard met de volgende onderdelen geleverd:

- 1 x lamineerapparaat met opsteekbaar snijopzetstuk
- 1 x hoekafronder (in het apparaat opgeborgen)
- 10 x foliehoezen DIN A4 voor heet lamineren (80 micron)
- 10x foliehoezen DIN A5 voor heet lamineren (80 micron)
- 10 x foliehoezen voor visitekaartjes
Maat 8,5 x 5,5 cm voor heet lamineren (80 micron)
- Deze gebruiksaanwijzing

i Opmerking

- ▶ Haal het apparaat, de foliehoezen en de gebruiksaanwijzing uit de doos.
- ▶ Verwijder alle verpakkingsmaterialen en beschermfolie van het apparaat.
- ▶ Controleer of het pakket compleet is en of er geen zichtbare schade is.
- ▶ Neem contact op met de servicehelpdesk (zie het hoofdstuk **13.1. Service**) als het pakket niet compleet is, of indien er sprake is van schade door gebrekkige verpakking of transport.

6. Apparaatbeschrijving (afbeeldingen: zie uitvouwpagina)

- ❶ Snijlijniaal
- ❷ Keuzeknop voor heet- en koudlamineren/ foliedikte
- ❸ Snijgeleider
- ❹ Snijkop
- ❺ Sleuf voor handmatige folietoevoer (voorkant)
- ❻ Led **COLD**
- ❼ Led **80 MIC**
- ❽ Led **125 MIC**
- ❾ Hoekafronder (kan in het apparaat worden opgeborgen)
- ❿ Folie-uitvoer (achterkant)
- ⓫ Aan-uitknop **I/O**
- ⓫ Antiblokkeerknop **ABS**

7. Technische gegevens

Bedrijfsspanning	220-240 V ~, 50 Hz
Stroomopname	1,3 A
Opgenomen vermogen	300 W
Opgenomen vermogen onbelast	≤ 0,5 W
Beschermingsklasse	II /  (dubbel geïsoleerd)
Foliebreedte	max. 230 mm
Foliedikte heetlamineren	max. 125 micron
Foliedikte koudlamineren	max. 200 micron
Snijcapaciteit van het snijopzetstuk	max. 3 vellen 80 g/m ² of een gelamineerd document (80 micron)

8. Plaatsing

Voor een veilige en storingsvrije werking van het apparaat moet de plaatsingslocatie aan de volgende voorwaarden voldoen:

- ◆ Plaats het apparaat op een stevige, vlakke en horizontale ondergrond.
- ◆ Plaats het apparaat zo dat er voldoende ruimte is voor en achter het lamineerapparaat. De foliehoes moet zonder problemen volledig in het lamineerapparaat kunnen worden ingebracht en weer kunnen worden uitgeworpen.
- ◆ Gebruik het apparaat niet in een hete, natte of zeer vochtige omgeving, of in de buurt van brandbaar materiaal.
- ◆ Het stopcontact moet goed toegankelijk zijn, zodat de stekker in noodgevallen makkelijk uit het stopcontact kan worden getrokken.

9. Bediening en gebruik

9.1. Geschikte foliehoezen

U kunt voor het heetlamineren foliehoezen met een breedte tot 230 mm en een dikte van maximaal 125 micron gebruiken. Houd er rekening mee dat elke foliehoes slechts één keer kan worden gebruikt voor lamineren.

i Opmerking

- ▶ Gebruik voor heetlamineren uitsluitend foliehoezen die uitdrukkelijk zijn bestemd voor heetlamineren.
- ▶ Gebruik voor koudlamineren uitsluitend foliehoezen die uitdrukkelijk zijn bestemd voor koudlamineren.
- ▶ Let op: de meegeleverde foliehoezen zijn uitsluitend geschikt voor heetlamineren.

9.2. Schakelstanden

Keuzeknop ②	Dikte lamineerfolie
80 MIC	> 60-80
125 MIC	85-125
COLD	tot 200

i Opmerking

- ▶ Bij hoogglansfoto's moet u de instelling **125 MIC** en de overeenkomstige lamineerfoliedikte kiezen.

9.3. Heetlamineren voorbereiden

- 1) Steek de stekker van het lamineerapparaat in een stopcontact.
- 2) Druk op de aan-uitknop **I/O ①** om het apparaat in te schakelen. De led **COLD ⑥** brandt.
- 3) Druk op de keuzeknop **②** om de gewenste foliedikte (80 MIC/125 MIC) in te stellen (zie ook het hoofdstuk **9.2. Schakelstanden**). De betreffende led **80 MIC ⑦/125 MIC ⑧** knippert.
Het lamineerapparaat wordt nu opgewarmd tot de bedrijfstemperatuur. Zodra de betreffende led **80 MIC ⑦/125 MIC ⑧** brandt, heeft het lamineerapparaat zijn bedrijfstemperatuur bereikt.

i Opmerking

- ▶ Dat de bedrijfstemperatuur is bereikt, wordt aangegeven doordat de led **80 MIC ⑦** resp. **125 MIC ⑧** gaat branden. Voor een gelijkmatig resultaat van het lamineren adviseren wij, vooral bij dünnere folies (onder 125 micron) en bij het instellen van een andere foliedikte, pas na een extra wachttijd van ca. 2-3 minuten met het lamineren te beginnen.
 - ▶ De led **80 MIC ⑦** resp. **125 MIC ⑧** kan ondertussen steeds uitgaan en opnieuw gaan branden. Dat betekent dat het apparaat op temperatuur wordt gehouden en zo nodig opnieuw wordt verwarmd. Het wijst niet op een defect van het apparaat!
- 4) Leg het te lamineren document in een foliehoes met een passende grootte.

i **Opmerking**

- ▶ Zorg ervoor dat de randen van het document op minstens twee millimeter van de rand van de foliehoes liggen, zoals afb. 1 laat zien.
- ▶  Gebruik slechts één foliehoes voor het lamineren. Klap de foliehoes eerst open, zoals het voorbeeld in afb. 2 laat zien.

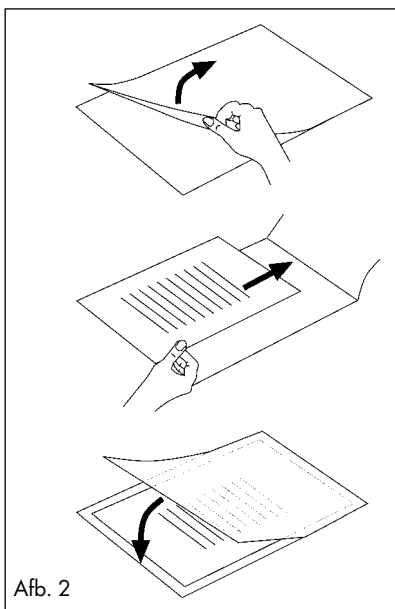
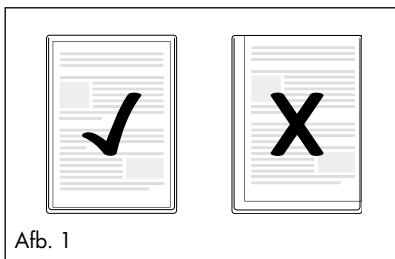

- ▶ Informatie over de lamineerprocedure vindt u in het hoofdstuk **9.5. Lamineerprocedure**.

9.4. Koudlamineren voorbereiden

! **LET OP!**

- ▶ Laat het apparaat na het heetlamineren eerst volledig afkoelen, alvorens met het koudlamineren te beginnen. Anders zijn de rollen in het lamineerapparaat nog heet. Daardoor kunnen de foliehoes en het te lamineren document beschadigd raken!

- 1) Steek de stekker van het lamineerapparaat in een stopcontact.
- 2) Druk op de aan-uitknop **I/O** **11** om het apparaat in te schakelen. De led **COLD** **6** brandt. U kunt ook met de keuzeknop **2** de instelling **COLD** kiezen wanneer u van heetlamineren wilt overgaan op koudlamineren.
- 3) Leg het te lamineren document in een foliehoes met een passende grootte.

i **Opmerking**

- ▶ Zorg ervoor dat de randen van het document op minstens twee millimeter van de rand van de foliehoes liggen, zoals afb. 1 laat zien.
- ▶  Gebruik slechts één foliehoes voor het lamineren. Klap de foliehoes eerst open, zoals het voorbeeld in afb. 2 laat zien.
- ▶ Informatie over de lamineerprocedure vindt u in het hoofdstuk **9.5. Lamineerprocedure**.

9.5. Lamineerprocedure

! LET OP!

- ▶ Zorg ervoor dat er voldoende ruimte vrij blijft voor en achter het lamineerapparaat. Anders kan de foliehoes na het lamineren niet volledig uit het lamineerapparaat worden geschoven. De gelamineerde foliehoes kan dan beschadigd raken.

- 1) Schuif de foliehoes met de gesloten kant vooraan langzaam en recht in de sleuf voor handmatige folietoevoer 5. Let daarbij op de markeringen (A4/A5). Breng de foliehoes, afhankelijk van het formaat, gecentreerd tussen de beide betreffende markeringen in.

i Opmerking

- ▶ Als de folie toch scheef in het apparaat getrokken wordt, gebruik dan de antiblokkeerknop **ABS 12**, zoals beschreven in het hoofdstuk **9.6. Antiblokkeerknop (ABS)**.

- 2) Wanneer u de foliehoes een paar centimeter in de sleuf voor handmatige folietoevoer 5 hebt geschoven, wordt deze automatisch verder naar binnen getrokken. Laat de foliehoes los zodra u merkt dat deze automatisch naar binnen wordt getrokken.

- 3) De gelamineerde foliehoes wordt via de folie-uitvoer 10 van het lamineerapparaat naar buiten geschoven.

i Opmerking

- ▶ **Alleen na heet lamineren:** als de gelamineerde folie uit de folie-uitvoer 10 van het lamineerapparaat wordt geschoven, is hij heet en kan de vorm ervan gemakkelijk veranderen. Laat de foliehoes daarom na het lamineren eerst een paar minuten afkoelen voordat u deze aanraakt.
- ▶ Om het lamineerresultaat te verbeteren, kunt u op de nog hete foliehoes een boek, een dossiermap of een ander zwaar, glad voorwerp leggen. Zo wordt het oppervlak glad en onberispelijk.

- 4) Als u niet verder wilt gaan met lamineren, drukt u op de aan-uitknop I/O 11 om het apparaat uit te schakelen. De betreffende led 6/7/8 gaat uit.

- 5) Haal de stekker uit het stopcontact.

9.6. Antiblokkeerknop (ABS)

i Opmerking

- ▶ Bij de start van de lamineerprocedure kan de folie scheef naar binnen worden getrokken of vastlopen in het apparaat.

- 1) Houd de antiblokkeerknop **ABS 12** ingedrukt. De foliehoes wordt niet verder naar binnen getrokken.
- 2) Haal de foliehoes uit de sleuf voor handmatige folietoevoer 5 en laat de antiblokkeerknop **ABS 12** weer los.
- 3) Begin opnieuw met lamineren.

9.7. Snijfunctie

i Opmerking

- ▶ Na het lamineren de folie pas afsnijden als het apparaat is afgekoeld.
- ▶ Bij het snijden van documenten kunnen er in de snijgeleider 3 stroken papier achterblijven die lastig te verwijderen zijn.

- 1) Schuif de snijkop 4 tot aan de aanslag. De snijkop 4 kan tot aan beide uiteinden van de snijgeleider 3 worden geschoven.
- 2) Leid het papier/de folie onder de snijgeleider 3 door.
- 3) Gebruik de markeringen op de snijlijnaal 1 om het papier/de folie nauwkeurig uit te lijnen wanneer u het materiaal bijv. korter wilt maken of schuin wilt afsnijden (zie afb. 3 en 4).

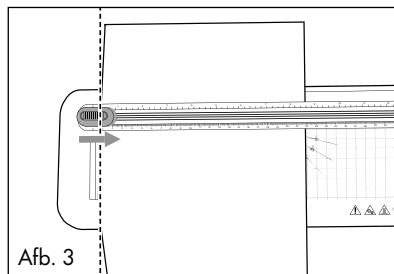

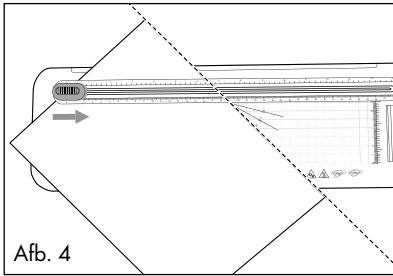

- 4) Houd het papier/de folie met één hand in een stabiele stand vast.
- 5) Om te snijden, drukt u met uw andere hand de snijkop ④ omlaag en schuift u hem in één keer langs de snijgeleider ③ over het papier/ de folie.

9.8. Hoekafronder gebruiken

ⓘ Opmerking

- ▶ Plaats de hoekafronder ⑨ op een tafel voor een betere grip bij gebruik.
- 1) Haal de hoekafronder ⑨ uit het apparaat.
 - 2) Breng één hoek van het papier/de folie in de ⑨ hoekafronder.
 - 3) Druk de hoekafronder ⑨ samen.
 - 4) Herhaal de procedure voor alle hoeken van het papier/de folie die u wilt afronden.
 - 5) Schuif de hoekafronder ⑨ met de onderkant naar binnen gericht en de taps toelopende zijde vooraan weer helemaal in het apparaat.

Hoekafronder legen

- 1) Om de hoekafronder ⑨ te legen draait u deze om en haalt u de afdekking van de onderkant af.
- 2) Leeg de inhoud in een afvalbak.
- 3) Bevestig de afdekking weer op de hoekafronder ⑨.

10. Reinigen

⚠ GEVAAR!

- ▶ Haal de stekker uit het stopcontact voordat u met reinigen begint.
- ▶ Zorg dat er geen vocht in het apparaat binnendringt tijdens het schoonmaken.
- ▶ Dompel het apparaat nooit onder in water of andere vloeistoffen!
- ▶ Open nooit de behuizing van het apparaat.

⚠ VOORZICHTIG!

- ▶ Het lamineerapparaat wordt tijdens heetlamineren heet. Wacht na uitschakeling een paar minuten tot het lamineerapparaat is afgekoeld voordat u het oppervlak van het apparaat aanraakt. Er bestaat verbrandingsgevaar!

ⓘ LET OP!

- ▶ Gebruik geen agressieve of schurende schoonmaakmiddelen, omdat hierdoor het oppervlak van de behuizing kan worden aangetast.
- ◆ Reinig het oppervlak van de behuizing uitsluitend met een licht vochtige doek en een mild afwasmiddel. Laat het oppervlak van het apparaat volledig opdrogen voordat u het apparaat weer gebruikt.

Rollen reinigen

Bij elke lamineerprocedure hoopt zich vuil op de rollen in het lamineerapparaat op. Daardoor nemen in de loop van de tijd de prestaties van het lamineerapparaat af. Reinig daarom de rollen in het lamineerapparaat periodiek na gebruik of zodra het lamineerresultaat minder goed wordt. Ga daarvoor als volgt te werk:

- 1) Bereid het apparaat voor zoals beschreven in het hoofdstuk **9.3. Heetlamineren voorbereiden**. Stel met de keuzeknop ② de foliedikte **80 MIC** of **125 MIC** in. De keuze van de foliedikte is naar eigen inzicht. Wacht tot de betreffende led **80 MIC ⑦/125 MIC ⑧** brandt.

- 2) Breng dan een doormidden gevouwen vel DIN A4- of DIN A5-papier (dikte maximaal 0,5 mm) zonder foliehoes en met de vouw naar voren langzaam in de sleuf voor handmatige folietoever **5**.
- 3) Laat het vel los zodra u merkt dat het automatisch naar binnen wordt getrokken. Het vuil op de rollen in het lamineerapparaat hecht nu aan het vel papier. Het papier wordt via de folie-uitvoer **10** van het lamineerapparaat naar buiten geschoven.
- 4) Herhaal de reiniging een paar keer. Neem telkens een nieuw, schoon vel papier. Wanneer u geen vuilresten meer ziet op het papier, zijn de rollen in het lamineerapparaat gereinigd.

11. Opbergen

- ◆ Laat het apparaat afkoelen voordat u het opbergt.
- ◆ Berg het apparaat op een schone, droge plaats zonder rechtstreeks zonlicht op.

12. Afvoeren



Het symbool met een doorstreepte vuilnisbak betekent dat dit apparaat aan het einde van zijn levensduur niet met het normale huisvuil meegegeven mag worden. Het apparaat moet worden ingeleverd bij speciaal hiervoor bestemde inzamelpunten, milieustraten of afvalverwerkingsbedrijven.

Verwijder alle persoonlijke gegevens voordat u het product inlevert.

De verpakking bestaat uit milieuvriendelijke materialen, die u via de plaatselijke recyclepunten kunt afvoeren.

Voer de verpakking af volgens de milieuvoorschriften.

13. Garantie van Kompernaß Handels GmbH

Geachte klant,

U hebt op dit apparaat 3 jaar garantie vanaf de aankoopdatum. In geval van gebreken in dit product hebt u wettelijke rechten tegenover de verkoper van het product. Deze wettelijke rechten worden door onze hierna beschreven garantie niet beperkt.

Garantievoorwaarden

De garantieperiode geldt vanaf de datum van aankoop. Bewaar de kassabon zorgvuldig. U hebt hem nodig als bewijs van aankoop.

Als er binnen drie jaar vanaf de aankoopdatum van dit product een materiaal- of fabricagefout optreedt, wordt - naar onze keuze - het product door ons kosteloos gerepareerd of vervangen of wordt de koopprijs terugbetaald. Voorwaarde voor deze garantie is dat het defecte apparaat en het aankoopbewijs (kassabon) binnen de termijn van drie jaar worden overlegd en dat kort wordt omschreven waaruit het gebrek bestaat en wanneer het is opgetreden.

Wanneer het defect door onze garantie wordt gedekt, krijgt u het gerepareerde product of een nieuw product retour. Met de reparatie of vervanging van het product begint er geen nieuwe garantieperiode.

Garantieperiode en wettelijke aanspraken bij gebreken

De garantieperiode wordt door deze waarborg niet verlengd. Dat geldt ook voor vervangen en gerepareerde onderdelen. Eventueel al bij aankoop aanwezige schade en gebreken moeten meteen na het uitpakken worden gemeld. Voor reparaties na afloop van de garantieperiode worden kosten in rekening gebracht.

Garantieomvang

Het apparaat is op basis van strenge kwaliteitsnormen met de grootst mogelijke zorg vervaardigd en voorafgaand aan de levering nauwkeurig gecontroleerd.

De garantie geldt voor materiaal- of fabricagefouten. Deze garantie geldt niet voor productonderdelen die onderhevig zijn aan normale slijtage en die daarom als slijtonderdelen worden beschouwd, of voor schade aan breekbare onderdelen zoals schakelaars of onderdelen die van glas zijn gemaakt.

Deze garantie vervalt wanneer het product is beschadigd, ondeskundig is gebruikt of is gerepareerd. Voor deskundig gebruik van het product moeten alle in de gebruiksaanwijzing beschreven aanwijzingen precies worden opgevolgd. Gebruiksdoeleinden en handelingen die in de gebruiksaanwijzing worden afgeraden of waarvoor wordt gewaarschuwd, moeten beslist worden vermeden.

Het product is uitsluitend bestemd voor privégebruik en niet voor bedrijfsmatige doeleinden. Bij verkeerd gebruik en ondeskundige behandeling, bij gebruik van geweld en bij reparaties die niet door ons erkend servicefiliaal zijn uitgevoerd, vervalt de garantie.

Afhandeling bij een garantiekwestie

Voor een snelle afhandeling van uw aanvraag neemt u de volgende aanwijzingen in acht:

- Houd voor alle aanvragen de kassabon en het artikelnummer (IAN) 508707_2507 als aankoopbewijs bij de hand.
- Het artikelnummer vindt u op het typeplaatje van het product, op het product gegraveerd, op de titelpagina van de gebruiksaanwijzing (linksonder) of op de sticker op de achter- of onderkant van het product.
- Als er fouten in de werking of andere gebreken optreden, neemt u eerst contact op met de hierna genoemde serviceafdeling, **telefonisch** of **via e-mail**.
- Een als defect geregistreerd product kunt u dan zonder portokosten naar het aan u doorgegeven serviceadres sturen. Voeg het aankoopbewijs (kassabon) bij en vermeld waaruit het gebrek bestaat en wanneer het is opgetreden.



Op www.lidl-service.com kunt u deze en vele andere handleidingen, productvideo's en installatiesoftware downloaden.

Met deze QR-code gaat u direct naar de website van Lidl Service (www.lidl-service.com) en kunt u met het invoeren van het artikelnummer (IAN) 508707_2507 de gebruiksaanwijzing openen.

13.1. Service

NL Service Nederland

Tel.: 0800 0249630

E-Mail: kompernass@lidl.nl

BE Service België

Tel.: 0800 12089

E-Mail: kompernass@lidl.be

IAN 508707_2507

13.2. Importeur

Let op: het volgende adres is geen serviceadres. Neem eerst contact op met het opgegeven serviceadres.

KOMPERNASS HANDELS GMBH
BURGSTRASSE 21
44867 BOCHUM
DUITSLAND
www.kompernass.com

Obsah

1. Úvod	52
2. Použití v souladu s určením	52
3. Použitá výstražná upozornění a symboly	52
4. Bezpečnostní pokyny	53
5. Rozsah dodávky a kontrola po přepravě	55
6. Popis přístroje	55
7. Technické údaje	55
8. Umístění	56
9. Obsluha a provoz	56
9.1. Vhodné fóliové kapsy	56
9.2. Spínací stupně.	56
9.3. Příprava na laminování za tepla.	56
9.4. Příprava na laminování za studena.	57
9.5. Laminování	57
9.6. Antiblokovací spínač (ABS).	58
9.7. Řezná funkce.	58
9.8. Použití zaoblovače hran	58
10. Čištění	59
11. Skladování	59
12. Likvidace	59
13. Záruka společnosti Kompernass Handels GmbH	59
13.1. Servis	60
13.2. Dovozyce	60

1. Úvod

Blahopřejeme Vám k zakoupení Vašeho nového přístroje.

Rozhodli jste se tím pro vysoce kvalitní výrobek. Návod k obsluze je součástí tohoto výrobku. Obsahuje důležité informace o bezpečnosti, použití a likvidaci. Před použitím výrobku se seznámte se všemi obslužnými a bezpečnostními pokyny. Výrobek používejte pouze předepsaným způsobem a pro uvedené oblasti použití. Při předávání výrobku třetím osobám předejte spolu s ním i tyto podklady.



2. Použití v souladu s určením







Tento přístroj je určen výhradně k laminování dokumentů z papíru nebo z lepenky za tepla či za studena v domácnostech. Dále s ním můžete stříhat dokumenty. Není určen k použití s jinými materiály. Tento přístroj není určen pro živnostenské nebo průmyslové použití.



Jiné použití než k určenému účelu nebo nad jeho rámec je považováno za použití v rozporu s určením. Jsou vyloučeny nároky jakéhokoliv druhu v důsledku poškození, které vzniklo na základě použití v rozporu s určením. Riziko nese výhradně uživatel.

3. Použitá výstražná upozornění a symboly

V tomto návodu k obsluze, na obalu a na přístroji (pokud je to možné) jsou použita následující varování a symboly:

	NEBEZPEČÍ! Varování s tímto symbolem a signálním slovem „NEBEZPEČÍ“ označuje bezprostředně hrozící nebezpečnou situaci, která, pokud se jí nezabrání, má za následek vážné poranění nebo smrt.
	VÝSTRAHA! Varování s tímto symbolem a signálním slovem „VÝSTRAHA“ označuje možnou nebezpečnou situaci, která, pokud se jí nezabrání, může mít za následek vážné poranění nebo smrt.

	OPATRNĚ! Varování s tímto symbolem a signálním slovem „OPATRNĚ“ označuje možnou nebezpečnou situaci, která, pokud se jí nezabrání, může mít za následek lehké nebo střední poranění.
	POZOR! Varování s tímto symbolem a signálním slovem „POZOR“ označuje možnou situaci, která, pokud se jí nezabrání, může mít za následek hmotnou škodu.
	Upozornění: Upozornění označuje doplňující informace usnadňující manipulaci s přístrojem.
	Důležité upozornění
	Fóliovou kapsu nezavádějte vyklopenou
	Fóliovou kapsu nezavádějte šikmo
	Střídavý proud/střídavé napětí
	Tento výrobek splňuje požadavky platných evropských a národních směrnic.
	Elektrický přístroj nevyhazujte do domovního odpadu!
	Obal poté odevzdejte k ekologické likvidaci.

	<p>Obal z recyklovatelných materiálů. Při třídění odpadu dodržujte označení obalových materiálů: Jsou označeny zkratkami (a) a číslicemi (b) s následujícím významem: 1–7: plasty, 20–22: papír a lepenka, 80–98: kompozitní materiály.</p>
  ES/PT	<p>Obal obsahuje papír a/nebo lepenku.</p> <p>Obal obsahuje plast a/nebo kov.</p>



FR
Cet appareil et ses accessoires se recyclent

A DÉPOSER EN MAGASIN OU A DÉPOSER EN DÉCHÈTERIE

Points de collecte sur www.quefairede mesdechets.fr
Privilégiez la réparation ou le don de votre appareil !



FR
ÉLÉMENTS D'EMBALLAGE



BALC DE TRI



FR: Výrobek, obal a návod k obsluze jsou recyklovatelné, podléhají rozšířené odpovědnosti výrobce a shromažďují se odděleně.

4. Bezpečnostní pokyny

⚠ VÝSTRAHA! NEBEZPEČÍ ZRANĚNÍ!

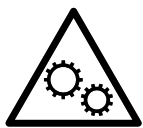

Pohyblivé díly

Části těla udržujte v bezpečné vzdálenosti od pohyblivých dílů. Hrozí nebezpečí pohmoždění!



Opatrně! Horký povrch!

Během provozu se nedotýkejte povrchu přístroje. Povrch přístroje se za provozu zahřívá.

- Zkontrolujte před použitím přístroj, zda na něm nejsou vnější viditelná poškození. Poškozený přístroj neuvádějte do provozu. Hrozí nebezpečí úrazu elektrickým proudem.
- Opravy na přístroji nechte provádět pouze autorizovanými odbornými firmami nebo zákaznickým servisem. V důsledku neodborných oprav může dojít ke vzniku závažných nebezpečí pro uživatele. Navíc zanikne nárok na záruku.
- Pokud se napájecí kabel tohoto přístroje poškodí, musí jej vyměnit výrobce, jeho zákaznický servis nebo obdobně kvalifikovaná osoba, aby se tak zabránilo nebezpečím.
- Přístroj nikdy nepoužívejte s vadným síťovým kabelem. Hrozí nebezpečí úrazu elektrickým proudem.

- Nepoužívejte prodlužovací kabely nebo zásuvkové lišty, které nesplňují požadované bezpečnostní normy.
- Zásuvka musí být snadno přístupná, aby bylo možné síťový kabel v případě potřeby snadno odstranit.
- K provozu přístroje nepoužívejte externí spínací hodiny ani samostatné dálkové ovládání.
- Děti starší 8 let a osoby s omezenými fyzickými, smyslovými nebo mentálními schopnostmi či nedostatkem zkušeností a znalostí mohou používat tento přístroj, avšak pouze tehdy, pokud jsou pod dohledem nebo pokud byly poučeny o bezpečném používání přístroje a pokud porozuměly z toho vyplývajícímu nebezpečí. Děti si nesmí s přístrojem hrát. Čištění a uživatelskou údržbu nesmí provádět děti bez dozoru.
- Při laminování za tepla zásadně nepoužívejte žádné snadno vznětlivé materiály, materiály citlivé vůči působení tepla a/nebo tavitelné materiály a žádné výkresy na papíru citlivém vůči působení tepla, resp. na materiálu, jehož barva, resp. kvalita se mění působením tepla.
- Zásadně nelaminujte žádné cenné a jedinečné dokumenty. I když přístroj splňuje všechny současné bezpečnostní normy / standardy, nelze nikdy zcela vyloučit chybné funkce. Chybné funkce přístroje mohou vést k poškození laminovaného dokumentu.
- S obalovým materiálem si děti nesmějí hrát. Hrozí nebezpečí udušení.
- Pokud přístroj spadne nebo je poškozený, není dovoleno jej již uvádět do provozu. Přístroj nechte přezkoušet a případně opravit kvalifikovaným odborným personálem.
-  Přístroj je vhodný pouze pro provoz ve vnitřních prostorech.

5. Rozsah dodávky a kontrola po přepravě

Přístroj se standardně dodává s následujícími komponenty:

- 1 x laminovačka s násuvným řezným nástavcem
- 1 x zaoblovač hran (uložený v přístroji)
- 10 x fóliových kapes formátu DIN A4 k laminování za tepla (80 mikronů)
- 10 x fóliových kapes formátu DIN A5 k laminování za tepla (80 mikronů)
- 10 x fóliových kapes na vizitky Velikost 8,5 x 5,5 cm k laminování za tepla (80 mikronů)
- tento návod k obsluze

i Upozornění

- ▶ Přístroj, fóliové kapsy a návod k obsluze vyjměte z krabice.
- ▶ Odstraňte veškerý obalový materiál a ochranné fólie z přístroje.
- ▶ Zkontrolujte úplnost dodávky a zda není viditelně poškozená.
- ▶ V případě neúplné dodávky nebo poškození vzniklého v důsledku vadného obalu nebo během přepravy kontaktujte servisní poradenskou linku (viz kapitola **13.1. Servis**).

6. Popis přístroje (obrázky viz výklopná strana)

- 1 řezné pravítko
- 2 volič pro laminování za tepla a za studena / tloušťka fólie
- 3 řezná lišta
- 4 řezná hlava
- 5 drážka pro manuální vsunutí fólie (vpředu)
- 6 LED **COLD**
- 7 LED **80 MIC**
- 8 LED **125 MIC**
- 9 zaoblovač hran (uložený v přístroji)
- 10 výstup fólie (zadní)
- 11 vypínač **I/O**
- 12 antiblokovací spínač **ABS**

7. Technické údaje

Provozní napětí	220–240 V ~, 50 Hz
Odběr proudu	1,3 A
Příkon	300 W
Příkon při nulovém zatížení	≤ 0,5 W
Třída ochrany	II /  (dvojitá izolace)
Šířka fólie	max. 230 mm
Tloušťka fólie pro laminování za horka	max. 125 mikronů
Tloušťka fólie pro laminování za studena	max. 200 mikronů
Řezná kapacita řezného nástavce	max. 3 listy 80 g/m ² nebo jeden laminovaný dokument (80 mikronů)

8. Umístění

Pro bezpečný a bezvadný provoz zařízení musí místo instalace splňovat následující požadavky:

- ◆ Postavte přístroj na pevný, plochý a vodorovný podklad.
- ◆ Postavte přístroj tak, aby před a za laminovačkou bylo k dispozici dostatek prostoru. Fóliovou kapsu by mělo být možné bez problémů zcela zavést do laminovačky a opět vysunout.
- ◆ Nepoužívejte zařízení v horkém, mokřém nebo velmi vlhkém prostředí ani v blízkosti hořlavých materiálů.
- ◆ Zásuvka musí být snadno přístupná, aby bylo možné síťový kabel v případě potřeby snadno odstranit.

9. Obsluha a provoz

9.1. Vhodné fóliové kapsy

K laminování za tepla můžete používat fóliové kapsy šířky až do 230 mm a tloušťky maximálně 125 mikronů. Pamatujte, že každá fóliová kapsa se může použít k laminování jen jednou.

i Upozornění

- ▶ K laminování za tepla používejte výhradně fóliové kapsy, které jsou určeny výslovně k laminování za tepla.
- ▶ K laminování za studena používejte výhradně fóliové kapsy, které jsou určeny výslovně k laminování za studena.
- ▶ Upozorňujeme, že fóliové kapsy, které jsou součástí dodávky, jsou vhodné výhradně k laminování za tepla.

9.2. Spínací stupně

Poloha voliče ②	Tloušťka laminovací fólie
80 MIC	>60-80
125 MIC	85-125
COLD	do 200

i Upozornění

- ▶ U vysoce lesklých fotografií byste měli zvolit nastavení **125 MIC** a příslušnou tloušťku laminovací fólie.

9.3. Příprava na laminování za tepla

- 1) Síťovou zástrčku laminovačky připojte do zásuvky.
- 2) Přístroj zapněte stisknutím vypínače I/O ①. LED **COLD** ⑥ svítí.
- 3) Stiskněte volič ② k nastavení tloušťky fólie (80 MIC/125 MIC) (viz také kapitola **9.2. Spínací stupně**). Bliká příslušná LED **80 MIC** ⑦/**125 MIC** ⑧.
Laminovačka se zahřeje na provozní teplotu. Jakmile svítí příslušná LED **80 MIC** ⑦/**125 MIC** ⑧, dosáhla laminovačka svou provozní teplotu.

i Upozornění

- ▶ Dosažení provozní teploty se zobrazí rozsvícením LED **80 MIC** ⑦ příp. **125 MIC** ⑧. Pro rovnoměrný výsledek laminování doporučujeme, zejména u tenčích fólií (do 125 mikronů) a při nastavení jiné tloušťky fólie, začít s laminováním až po uplynutí dodatečné čekací době o cca. 2-3 minut.
- ▶ Mezitím se může stát, že LED **80 MIC** ⑦ příp. **125 MIC** ⑧ zhasne a opět se rozsvítí. To znamená, že přístroj udržuje teplotu a opět se zahřívá. Toto není chybná funkce přístroje!
- 4) Vložte laminovaný dokument do fóliové kapsy odpovídající velikosti

i Upozornění

- ▶ Dbejte na to, aby se všechny okraje dokumentu nacházely ve vzdálenosti nejméně 2 mm od okraje fóliové kapsy, jak je znázorněno na obr. 1.
- ▶  Dbejte na to, abyste používali jediné fólie k laminování. Nejdříve ji rozevřete tak, jak je znázorněno na obr. 2.

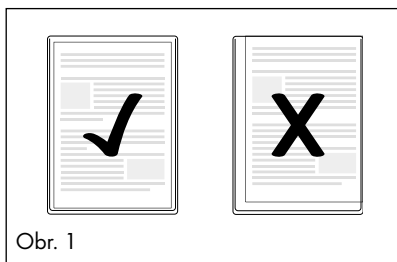

Obr. 1

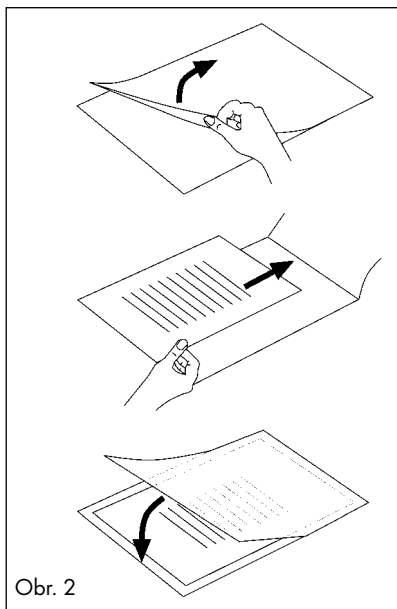

Obr. 2

- ▶ Pro informace o postupu při laminování si dále přečtěte kapitolu **9.5. Laminování**.

9.4. Příprava na laminování za studena

! POZOR!

- ▶ Než začnete s laminováním za studena, nechte laminovačku po laminování za tepla úplně vychladnout. Jinak jsou válečky uvnitř přístroje ještě horké. Mohlo by tak dojít k poškození fóliové kapsy a laminovaného dokumentu!

- 1) Síťovou zástrčku laminovačky připojte do zásuvky.

- 2) Přístroj zapněte stisknutím vypínače I/O **11**. LED **COLD** **6** svítí.

Alternativně vyberte voličem **2** nastavení **COLD**, pokud chcete přejít z laminování za tepla na laminování za studena.

- 3) Vložte laminovaný dokument do fóliové kapsy odpovídající velikosti

i Upozornění

- ▶ Dbejte na to, aby se všechny okraje dokumentu nacházely ve vzdálenosti nejméně 2 mm od okraje fóliové kapsy, jak je znázorněno na obr. 1.
- ▶  Dbejte na to, abyste používali jediné fólie k laminování. Nejdříve ji rozevřete tak, jak je znázorněno na obr. 2.
- ▶ Pro informace o postupu při laminování si dále přečtěte kapitolu **9.5. Laminování**.

9.5. Laminování

! POZOR!

- ▶ Zajistěte, aby před a za laminovačku bylo k dispozici dostatek volného prostoru. Jinak nebude možné úplně vysunout fóliové kapsy do laminovačky. Laminovaná fóliová kapsa se může poškodit.

- 1) Zasuňte fóliovou kapsu zavřenou stranou pomalu dopředu a rovně do drážky pro manuální vsunutí fólie **5**. Věnujte při tom pozornost značkám (A4/A5). Zaveďte fóliovou kapsu podle formátu doprostřed mezi obě odpovídající značky.

i Upozornění

- ▶ Je-li fólie přesto vtažena šikmo, použijte anti-blokovací spínač **ABS** **12**, viz popis v kapitole **9.6. Antiblokovací spínač (ABS)**.

- 2) Jakmile zasunete fóliovou kapsu o několik centimetrů dále do drážky pro manuální vsunutí fólie **5**, začne se automaticky vtažovat dále. Jakmile zpozorujete, že dochází k automatickému vtažování, fóliovou kapsu pusťte.
- 3) Hotová laminovaná fóliová kapsa se vysune z výstupu fólie **10**, umístěné na laminovačce.

i Upozornění

- ▶ **Pouze po laminování za tepla:** Když se zalaminovaná fólie vysune z výstupu fólie ⑩ laminovačky, tak je horká a může lehce změnit svůj tvar. Proto nechte fóliovou kapsu po laminování nejdříve jednu minutu vychladnout, než se jí dotknete.
- ▶ Abyste dosáhli lepšího výsledku, můžete ještě horkou fóliovou kapsu zatížit knihou, pořadačem nebo jiným těžkým hladkým předmětem. Dosáhnete tak bezvadného hladkého povrchu.

- 4) Nechcete-li spustit žádné další laminování, vypněte přístroj stisknutím vypínače I/O ⑪. Příslušná LED ⑥/⑦/⑧ zhasne.
- 5) Vytáhněte síťovou zástrčku ze zásuvky.

9.6. Antiblokovací spínač (ABS)

i Upozornění

- ▶ Na začátku laminování může dojít ke vtažení fóliové kapsy šikmo nebo vzpříčení fólie uvnitř přístroje.

- 1) Podržte antiblokovací spínač **ABS** ⑫ stisknutý. Fólie nebude dále vtahována.
- 2) Vyměňte fóliovou kapsu z drážky pro manuální vsunutí fólie ⑤ a antiblokovací spínač **ABS** ⑫ opět uvolněte.
- 3) Začněte znovu s laminováním.

9.7. Řezná funkce

i Upozornění

- ▶ Fólie řežte až po laminování, dokud zařízení nevychladne.
 - ▶ Při řezání dokumentů mohou v řeznou lištu ③ zůstat proužky papíru, které je obtížné odstranit.
- 1) Posuňte řeznou hlavu ④ až na doraz. Řeznou hlavu ④ lze posunout až k oběma koncům řezné lišty ③.
 - 2) Protáhněte papír/fólii pod řeznou lištou ③.
 - 3) Použijte značky na řezném pravítku ①, abyste papír/fólii přesně vyrovnali, pokud chcete např. zkracovat nebo řezat šikmo (viz obr. 3 a 4).

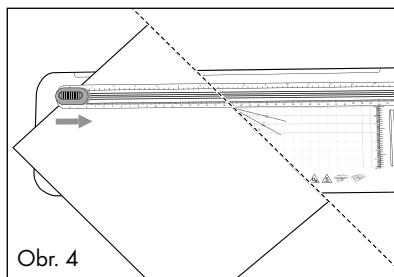
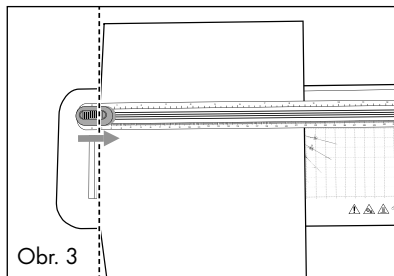

- 4) Přidržíte papír/fólii jednou rukou v bezpečné poloze.
- 5) Pro řezání stlačte řeznou hlavu ④ druhou rukou dolů a posuňte ji jedním tahem podél řezné lišty ③ přes papír/fólii.

9.8. Použití zaoblovače hran

i Upozornění

- ▶ Umístěte zaoblovač hran ⑨ na stůl pro lepší uchopení při používání.
- 1) Vyměňte zaoblovač hran ⑨ z přístroje.
 - 2) Zaveďte hranu papíru/fólie do zaoblovače hran ⑨.
 - 3) Stlačte zaoblovač hran ⑨ k sobě.
 - 4) Postup opakujte u všech hran papíru/fólie, které chce zaoblit.
 - 5) Zaoblovač hran ⑨ celkem zasuňte zpět do přístroje spodní stranou ukazující dovnitř a úzkou kuželovou stranou dopředu.

Vyprázdnění zaoblovače hran

- 1) K vyprázdnění zaoblovače hran ⑨ jej obraťte a stáhněte kryt na spodní straně.
- 2) Vyprázdněte obsah odpadní nádoby.
- 3) Kryt opět upevněte na zaoblovač hran ⑨.

10. Čištění

NEBEZPEČÍ!

- ▶ Před čištěním vytáhněte sířovou zástrčku ze zásuvky.
- ▶ Dbejte na to, aby se při čištění nedostala do přístroje vlhkost.
- ▶ Díly přístroje nikdy neponořujte do vody nebo jiných tekutin!
- ▶ Nikdy neotvírejte kryt přístroje.

OPATRNĚ!



- ▶ Laminovačka se při laminování za tepla zahřívá. Po vypnutí vyčkejte několik minut, než se laminovačka ochladí, a až potom se dotkněte povrchu přístroje. Hrozí nebezpečí popálení!

POZOR!

- ▶ Nepoužívejte agresivní ani abrazivní čisticí prostředky, protože mohou poškodit povrch krytu.
- ◆ Povrch krytu čistěte výhradně mírně navlhčenou tkaninou a neagresivním čisticím prostředkem. Před opětovným použitím nechte povrch přístroje zcela zaschnout.

Čištění válců

Při každém laminování se na válcích uvnitř laminovačky ukládají nečistoty. Výkonnost laminovačky tak v průběhu času klesá. Válcové uvnitř laminovačky proto čistěte v pravidelných intervalech po použití, nebo jakmile zjistíte horší výsledek laminování. Za tím účelem postupujte takto:

- 1) Přístroj připravte tak, jak je popsáno v kapitole **9.3. Příprava na laminování za tepla**. Voličem  nastavte tloušťku fólie **80 MIC** oder **125 MIC**. Výběr tloušťky fólie je libovolný. Počkejte, dokud příslušná LED **80 MIC**  / **125 MIC**  svítí.

- 2) Zaveďte list papíru formátu DIN A4 nebo DIN A5, který je uprostřed složený (tloušťka maximálně 0,5 mm), bez fóliové kapsy a s přehybem dopředu pomalu do drážky pro manuální vsunutí fólie .

- 3) Jakmile zpozorujete, že dochází k automatickému vtahování listu, list papíru pusťte. Nečistoty na válcích uvnitř laminovačky přilnou nyní na list papíru. Papír se vysune z výstupu fólie  laminovačky.

- 4) Čištění několikrát opakujte. Pokaždé vezměte nový, čistý list papíru. Pokud již na papíru nevidíte žádné znečištění, válce uvnitř laminovačky byly vyčištěny.

11. Skladování

- ◆ Před uložením nechte přístroj vychladnout.
- ◆ Skladujte přístroj na čistém a suchém místě, mimo dosah přímého slunečního záření.

12. Likvidace



Symbol přeškrtnuté pojízdné popelnice znamená, že tento přístroj nesmí být po skončení životnosti likvidován společně s domovním odpadem. Přístroj musí být odevzdán v určených sběrných místech či dvorech nebo podnikách oprávněných k nakládání s odpady.

Před vrácením přístroje vmažte všechny osobní údaje.

Obal se skládá z ekologických materiálů, které lze zlikvidovat v komunálních sběrných dvorech.

Obal zlikvidujte ekologicky.

13. Záruka společnosti Kompernass Handels GmbH

Vážená zákaznice, vážený zákazníku,

na tento přístroj získáváte záruku v trvání 3 let od data zakoupení. V případě závad tohoto výrobku máte zákonná práva vůči prodejci výrobku. Tato zákonná práva nejsou omezena naší níže uvedenou zárukou.

Záruční podmínky

Záruční doba začíná plynout dnem nákupu. Dobře uschovejte pokladní doklad. Tento doklad je potřebný jako důkaz o koupi.

Pokud se do tří let od data zakoupení tohoto výrobku vyskytne vada materiálu nebo výrobní závada, pak Vám podle našeho uvážení výrobek zdarma opravíme, vyměníme nebo uhradíme kupní cenu. Předpokladem této záruky je, že bude během tříleté lhůty předložen vadný přístroj a doklad o koupi (pokladní doklad) a stručně se popíše, v čem závada spočívá a kdy se vyskytla.

Vztahuje-li se na závadu naše záruka, obdržíte zpět buď opravený nebo nový produkt. Opravou nebo výměnou výrobku nezačne plynout nová záruční doba.

Záruční doba a zákonné nároky vyplývající ze závad

Záručním plněním se záruční doba neprodlužuje. To platí i pro vyměněné a opravené součásti. Poškození nebo vady vyskytující se případně již při nákupu se musí oznámit ihned po vybalení. Po uplynutí záruční doby podléhají veškeré opravy zpoplatnění.

Rozsah záruky

Přístroj byl vyroben pečlivě podle přísných směrnic kvality a před expedicí byl svědomitě vyzkoušen.

Záruka se vztahuje na materiálové nebo výrobní vady. Tato záruka se nevztahuje na součásti výrobku, které jsou vystaveny běžnému opotřebení, a proto je lze považovat za spotřební díly, nebo na poškození křehkých součástí, jako jsou např. spínače nebo díly, které jsou vyrobeny ze skla.

Tato záruka zaniká, pokud je výrobek poškozen, nebyl řádně používán nebo udržován. Pro zajištění správného používání výrobku se musí přesně dodržovat všechny pokyny uvedené v návodu k obsluze. Účelům použití a úkonům, které se v návodu k obsluze nedoporučují nebo se před nimi varuje, je třeba se bezpodmínečně vyhnout.

Výrobek je určen pouze pro soukromé účely a ne pro komerční použití. Při nesprávném a neodborném používání, při použití násilí a při zásazích, které nebyly provedeny našimi autorizovanými servisními provozovny, záruční nároky zanikají.

Vyřízení v případě záruky

Pro zajištění rychlého Vaší žádosti postupujte podle následujících pokynů:

- Pro všechny dotazy mějte připraven pokladní lístek a číslo výrobku (IAN) 508707_2507 jako doklad o koupi.
- Číslo výrobku naleznete na typovém štítku na výrobku, rytině na výrobku, na titulní straně návodu k obsluze (vlevo dole) nebo na nálepce na zadní nebo spodní straně výrobku.
- Pokud by se měly vyskytovat funkční vady nebo jiné závady, kontaktujte nejprve níže uvedené servisní oddělení **telefonicky** nebo **e-mailem**.
- Výrobek, zaevidovaný jako vadný výrobek pak můžete při přiložení dokladu o nákupu (pokladní lístek) a při uvedení, v čem spočívá vada a kdy k ní došlo, poslat výrobek pro Vás bez poštovního na adresu, kterou Vám oznámí servis.



Na webových stránkách www.lidl-service.com si můžete stáhnout tyto a mnoho dalších příruček, videí o výrobku a instalační software.

Pomocí kódu QR se dostanete přímo na stránku servisu Lidl (www.lidl-service.com) a můžete pomocí zadání čísla výrobku (IAN) 508707_2507 otevřít svůj návod k obsluze.

13.1. Servis

CZ Servis Česko

Tel.: 800143873

E-Mail: kompernass@lidl.cz

IAN 508707_2507

13.2. Dovoze

Dbejte prosím na to, že následující adresa není adresou servisu. Kontaktujte nejprve uvedený servis.

KOMPERNASS HANDELS GMBH

BURGSTRASSE 21

44867 BOCHUM

NĚMECKO

www.kompernass.com

Spis treści

1. Wstęp	62
2. Zastosowanie zgodne z przeznaczeniem	62
3. Zastosowane ostrzeżenia i symbole	62
4. Wskazówki bezpieczeństwa	63
5. Zakres dostawy i przegląd po rozpakowaniu	65
6. Opis urządzenia	65
7. Dane techniczne	65
8. Ustawianie urządzenia	66
9. Obsługa i eksploatacja	66
9.1. Odpowiednie koszulki foliowe	66
9.2. Stopnie przełączania	66
9.3. Przygotowanie do laminowania na gorąco	66
9.4. Przygotowanie do laminowania na zimno	67
9.5. Laminowanie.	68
9.6. Włącznik funkcji przeciwdziałającej blokowaniu (ABS).	68
9.7. Funkcja cięcia	68
9.8. Używanie zaokrąglacza narożników.	69
10. Czyszczenie	69
11. Przechowywanie	70
12. Utylizacja	70
13. Gwarancja Kompernaß Handels GmbH	70
13.1. Serwis.	72
13.2. Importer	72

1. Wstęp

Serdecznie gratulujemy zakupu nowego urządzenia. Wybrany produkt charakteryzuje się wysoką jakością.

Instrukcja obsługi jest częścią składową produktu. Zawiera ona ważne informacje na temat bezpieczeństwa, użytkowania i utylizacji urządzenia.

Przed rozpoczęciem użytkowania produktu należy zapoznać się ze wszystkimi informacjami dotyczącymi obsługi i bezpieczeństwa. Produkt należy użytkować wyłącznie zgodnie z zamieszczonym tu opisem oraz w podanym zakresie zastosowań. W przypadku przekazania urządzenia osobie trzeciej należy dołączyć do niego również całą dokumentację.

2. Zastosowanie zgodne z przeznaczeniem











Urządzenie jest przeznaczone wyłącznie do laminowania na gorąco i na zimno dokumentów z papieru i tektury w warunkach domowych. Ponadto można ciąć dokumenty. Nie jest ono przeznaczone do zastosowania z innymi materiałami. Urządzenie nie jest przeznaczone do zastosowań przemysłowych ani profesjonalnych.



Inny sposób użycia lub użycie wykraczające poza powyższy zakres uznaje się za niezgodne z przeznaczeniem. Wszelkie roszczenia z tytułu szkód wynikających z użytkowania niezgodnego z przeznaczeniem są wykluczone. Ryzyko takich działań ponosi wyłącznie użytkownik.





3. Zastosowane ostrzeżenia i symbole

W niniejszej instrukcji obsługi, na opakowaniu i na urządzeniu użyto następujących ostrzeżeń i symboli (o ile mają zastosowanie):

	NIEBEZPIECZEŃSTWO! Ostrzeżenie z tym symbolem i słowem sygnałowym „NIEBEZPIECZEŃSTWO” oznacza sytuację bezpośrednio niebezpieczną, która, jeśli się jej nie uniknie, może spowodować śmierć lub poważne obrażenia ciała.
--	---

	OSTRZEŻENIE! Ostrzeżenie z tym symbolem i słowem sygnałowym „OSTRZEŻENIE” wskazuje na możliwość wystąpienia niebezpiecznej sytuacji, która, jeśli się jej nie uniknie, może spowodować śmierć lub poważne obrażenia ciała.
	PRZESTROGA! Ostrzeżenie z tym symbolem i słowem sygnałowym „PRZESTROGA” wskazuje na możliwość wystąpienia niebezpiecznej sytuacji, która, jeśli się jej nie uniknie, może spowodować niewielkie lub umiarkowane obrażenia ciała.
	UWAGA! Ostrzeżenie z tym symbolem i słowem sygnałowym „UWAGA” oznacza możliwą sytuację, która, jeśli się jej nie uniknie, może spowodować szkody materialne.
	Wskazówka: Wskazówka oznacza dodatkowe informacje, ułatwiające korzystanie z urządzenia.
	Ważna wskazówka
	Nie wkładać rozłożonej koszulki foliowej
	Nie wkładać koszulki foliowej ukośnie
	Prąd przemienny/napięcie AC
	Ten produkt spełnia wymagania obowiązujących dyrektyw europejskich i krajowych.
	Urządzeń elektrycznych nie wolno wyrzucać z odpadami domowymi!

	<p>Opakowanie utylizuj zgodnie z przepisami ochrony środowiska.</p>
	<p>Opakowanie z materiałów przeznaczonych do recyklingu. Przestrzegaj oznaczenia materiałów opakowaniowych podczas segregacji odpadów: są one oznaczone skrótami (a) i cyframi (b) w następujący sposób: 1–7: tworzywa sztuczne, 20–22: papier i tektura, 80–98: kompozyty.</p>

	<p>Opakowanie zawiera elementy z papieru i/lub tektury.</p>
	<p>Opakowanie zawiera elementy z plastiku i/lub metalu.</p>
<p>ES/PT</p>	
	
	
<p>FR: Produkt, opakowanie nadają i instrukcja obsługi się do recyklingu, podlegają rozszerzonej odpowiedzialności producenta i są zbierane selektywnie.</p>	

4. Wskazówki bezpieczeństwa

⚠ OSTRZEŻENIE! NIEBEZPIECZEŃSTWO OBRAŹEŃ!



Ruhome części

Trzymaj części ciała z dala od ruchomych części. Niebezpieczeństwo zmiążdżenia!



Przeostoga! Gorąca powierzchnia!

Nie dotykaj powierzchni urządzenia podczas pracy. Powierzchnia urządzenia nagrzewa się podczas pracy.

- Przed przystąpieniem do użytkowania sprawdź, czy urządzenie nie ma widocznych uszkodzeń. Nie wolno uruchamiać uszkodzonego urządzenia. Istnieje niebezpieczeństwo porażenia prądem elektrycznym.
- Naprawy urządzenia zlecaj wyłącznie w autoryzowanych punktach serwisowych lub w serwisie producenta. Nieprawidłowo wykonane naprawy mogą być źródłem poważnych zagrożeń dla użytkownika. Powodują one także utratę gwarancji.
- W przypadku uszkodzenia kabla zasilającego zleć jego wymianę producentowi, w punkcie serwisowym lub osobie posiadającej odpowiednie kwalifikacje. Dzięki temu unikniesz poważnych zagrożeń.

- Nigdy nie używaj urządzenia z uszkodzonym kablem zasilającym. Istnieje niebezpieczeństwo porażenia prądem elektrycznym.
- Nie używaj żadnych przedłużaczy ani listew zasilających, które nie spełniają odpowiednich wymagań bezpieczeństwa.
- Gniazdo zasilające musi być łatwo dostępne, by w razie potrzeby można było łatwo wyciągnąć wtyk z gniazda.
- Do sterowania pracą urządzenia nie używaj żadnych zewnętrznych zegarów sterujących ani innego systemu zdalnego sterowania.
- To urządzenie może być używane przez dzieci od 8. roku życia oraz przez osoby o zmniejszonych zdolnościach fizycznych, sensorycznych lub umysłowych lub też osoby nieposiadające odpowiedniego doświadczenia i/lub wiedzy, wyłącznie pod nadzorem lub po przeszkoleniu w zakresie bezpiecznego użytkowania urządzenia oraz potencjalnych zagrożeń. Dzieciom nie wolno bawić się urządzeniem. Dzieciom bez opieki osób dorosłych nie wolno czyścić ani konserwować urządzenia.
- Nie należy laminować na gorąco żadnych łatwopalnych, wrażliwych na wysokie temperatury i/lub topliwych materiałów ani żadnych rysunków na papierze wrażliwym na wysokie temperatury, którego kolor lub jakość zmienia się wskutek nagrzewania.
- Nie należy laminować żadnych wartościowych, jedynych w swoim rodzaju dokumentów. Choć urządzenie spełnia wymagania wszystkich powszechnie obowiązujących norm bezpieczeństwa, nigdy nie można całkowicie wykluczyć wadliwego działania urządzenia. Wadliwe działanie urządzenia może spowodować uszkodzenie laminowanych dokumentów.
- Elementów opakowania nie wolno dawać dzieciom do zabawy. Niebezpieczeństwo uduszenia.
- Nie włączaj urządzenia, jeśli spadło z wysokości lub zostało uszkodzone. Zleć sprawdzenie i ewentualną naprawę urządzenia wykwalifikowanemu specjalście.
-  Urządzenie nadaje się tylko do użytku w pomieszczeniach zamkniętych.

5. Zakres dostawy i przegląd po rozpakowaniu

Urządzenie dostarczane jest standardowo z następującymi elementami:

- 1 x Urządzenie do laminowania z zakładaną końcówką tnącą
- 1 x Zaokrąglacz narożników (możliwość schowania w urządzeniu)
- 10 koszulek foliowych DIN A4 do laminowania na gorąco (80 mikrometrów)
- 10 koszulek foliowych DIN A5 do laminowania na gorąco (80 mikrometrów)
- 10 koszulek foliowych do wizytówek Rozmiar 8,5 x 5,5 cm do laminowania na gorąco (80 mikrometrów)
- Niniejsza instrukcja obsługi

i Wskazówka

- ▶ Wyjmij urządzenie, koszulki foliowe oraz instrukcję obsługi z kartonu.
- ▶ Usuń z urządzenia całe opakowanie i ewentualnie folie ochronne.
- ▶ Należy sprawdzić kompletność dostawy i obecność widocznych uszkodzeń.
- ▶ W przypadku niekompletnej dostawy, bądź wystąpienia uszkodzeń wskutek wadliwego opakowania lub transportu należy skontaktować się z infolinią serwisową (patrz rozdział **13.1. Serwis**).

6. Opis urządzenia

(Ilustracje - patrz rozkładana okładka)

- 1 Linijka do cięcia
- 2 Przełącznik wybierakowy laminowania na gorąco i na zimno/grubości folii
- 3 Prowadnica ostrza
- 4 Głowica tnąca
- 5 Szczelina do ręcznego podawania folii (przód)
- 6 LED **COLD**
- 7 LED **80 MIC**
- 8 LED **125 MIC**
- 9 Zaokrąglacz narożników (możliwość schowania w urządzeniu)
- 10 Podajnik folii (z tyłu)
- 11 Włacznik/wyłącznik **I/O**
- 12 Włacznik funkcji przeciwdziałającej blokowaniu **ABS**

7. Dane techniczne

Napięcie robocze	220–240 V ~, 50 Hz
Pobór prądu	1,3 A
Pobór mocy	300 W
Pobór mocy bez obciążenia	≤ 0,5 W
Klasa ochrony	II /  (podwójna izolacja)
Szerokość folii	maks. 230 mm
Grubość folii przy laminowaniu na gorąco	maks. 125 mikrometrów
Grubość folii przy laminowaniu na zimno	maks. 200 mikrometrów
Wydajność cięcia końcówki tnącej	maks. 3 arkusze 80 g/m ² lub jeden laminowany dokument (80 mikrometrów)

8. Ustawianie urządzenia

W celu zapewnienia bezpiecznej i bezusterkowej pracy urządzenia, miejsce jego postawienia musi spełniać następujące wymagania:

- ♦ Ustaw urządzenie na stabilnym, równym i poziomym podłożu.
- ♦ Ustaw urządzenie tak, aby przed i za urządzeniem do laminowania zapewniona była wystarczająco duża ilość miejsca. Koszulka foliowa powinna pozwolić się całkowicie wsunąć do urządzenia do laminowania i ponownie wysunąć bez żadnych problemów.
- ♦ Nie stawiaj urządzenia w nagrzanym, mokrym lub bardzo wilgotnym otoczeniu ani w pobliżu łatwopalnych materiałów.
- ♦ Gniazdo zasilające musi być łatwo dostępne, by w razie potrzeby można było łatwo wyciągnąć wtyk z gniazda.

9. Obsługa i eksploatacja

9.1. Odpowiednie koszulki foliowe

Do laminowania na gorąco można stosować koszulki foliowe o szerokości maks. 230 mm i grubości maks. 125 mikrometrów. Należy mieć na uwadze fakt, że folia nadaje się do laminowania tylko jeden raz.

i Wskazówka

- ▶ Do laminowania na gorąco stosować wyłączanie folie specjalnie do tego przewidziane.
- ▶ Do laminowania na zimno stosować wyłączanie folie specjalnie do tego przewidziane.
- ▶ Należy pamiętać, że dołączony zestaw folii nadaje się wyłącznie do laminowania na gorąco.

9.2. Stopnie przełączania

Przełącznika wybierakowego ②	Grubość folii do laminowania
80 MIC	> 60-80
125 MIC	85-125
COLD	do 200

i Wskazówka

- ▶ W przypadku błyszczących zdjęć wybierz ustawienie **125 MIC** oraz odpowiednią grubość folii do laminowania.

9.3. Przygotowanie do laminowania na gorąco

- 1) Włóż wtyk sieciowy urządzenia do laminowania do gniazda zasilania.
- 2) Naciśnij włącznik/wyłącznik I/O ⑩, aby włączyć urządzenie. LED **COLD** ⑥ świeci.
- 3) Naciśnij przełącznik wybierakowy ② na żądaną grubość folii (80 MIC /125 MIC) (patrz też rozdz. **9.2. Stopnie przełączania**). Odpowiednia dioda LED **80 MIC** ⑦/**125 MIC** ⑧ miga.

Urządzenie do laminowania nagrzewa się do temperatury roboczej. Kiedy odpowiednia dioda LED **80 MIC** ⑦/**125 MIC** ⑧ zaświeci się, oznacza to, że laminator osiągnął temperaturę roboczą.

i Wskazówka

- ▶ Osiągnięcie temperatury roboczej wskazywane jest przez zapalenie diody LED **80 MIC** ⑦ lub **125 MIC** ⑧. W celu uzyskania równego efektu laminowania, w szczególności przy cieńszych foliach (poniżej 125 mikrometrów) oraz przy ustawianiu innej grubości folii, zaleca się rozpocząć laminowanie dopiero po odczekaniu dodatkowego czasu około 2-3 minut.
- ▶ W trakcie pracy może się zdarzyć, że dioda LED **80 MIC** ⑦ lub **125 MIC** ⑧ będzie gaśła i się zapalała. Oznacza to, że urządzenie utrzymuje temperaturę przez okresowe podgrzewanie. Nie jest to usterka urządzenia!

- 4) Umieść laminowany dokument w folii o odpowiednim rozmiarze.

i Wskazówka

- ▶ Uważaj, aby wszystkie krawędzie dokumentu były oddalone przynajmniej 2 mm od krawędzi folii, patrz opis na rys. 1.
- ▶  Dopilnuj, aby do laminowania była używana tylko jedna folia. Rozłóż ją najpierw tak, jak np. przedstawiono na rys. 2.

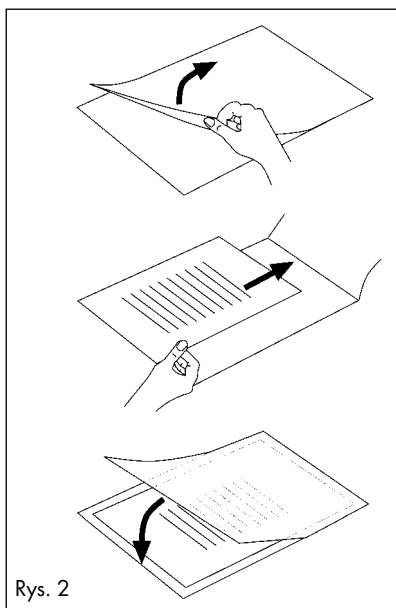
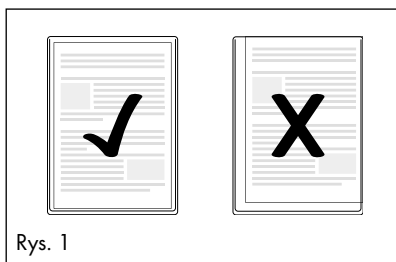

- ▶ Aby uzyskać informacje na temat laminowania, przejdź do rozdziału **9.5. Laminowanie**.

9.4. Przygotowanie do laminowania na zimno

! UWAGA!

- ▶ Przed rozpoczęciem laminowania na zimno odczekać do całkowitego ostygnięcia urządzenia. W przeciwnym wypadku rolki we wnętrzu laminatora będą jeszcze gorące. Grozi to uszkodzeniem folii i laminowanych dokumentów!

- 1) Włóż wtyk sieciowy urządzenia do laminowania do gniazda zasilania.
- 2) Naciśnij włącznik/wyłącznik **I/O 1**, aby włączyć urządzenie. LED **COLD 6** świeci. Alternatywnie wybierz przełącznikiem wybierakowym **2** ustawienie **COLD**, aby przejść z laminowania na gorąco na laminowanie na zimno.
- 3) Umieść laminowany dokument w folii o odpowiednim rozmiarze.

i Wskazówka

- ▶ Uważaj, aby wszystkie krawędzie dokumentu były oddalone przynajmniej 2 mm od krawędzi folii, patrz opis na rys. 1.
- ▶  Dopilnuj, aby do laminowania była używana tylko jedna folia. Rozłóż ją najpierw tak, jak np. przedstawiono na rys. 2.
- ▶ Aby uzyskać informacje na temat laminowania, przejdź do rozdziału **9.5. Laminowanie**.

9.5. Laminowanie

! UWAGA!

- ▶ Zadbaj o wystarczającą ilość miejsca przed i za urządzeniem do laminowania. W przeciwnym razie wychodzące dokumenty po laminowaniu nie będą mogły swobodnie wysuwać się z urządzenia do laminowania. Laminowana folia może ulec uszkodzeniu.

1) Wsuń koszulkę foliową zamkniętą stroną po woli do przodu i prosto w szczelinę ręcznego podawania folii ⑤. Zwróć przy tym uwagę na oznaczenia (A4/A5). W zależności od formatu włóż torebkę foliową pośrodku pomiędzy dwoma odpowiednimi oznaczeniami.

i Wskazówka

- ▶ Jeśli folia zostanie mimo to wciągnięta ukośnie, użyj włącznika funkcji zapobiegania blokowaniu **ABS ⑫**, jak opisano w rozdziale **9.6. Włącznik funkcji przeciwdziałającej blokowaniu (ABS)**.

2) Po wsunięciu folii na kilka centymetrów do szczeliny do ręcznego podawania folii ⑤ dalej zostanie ona wciągnięta automatycznie. Puść folię po rozpoczęciu automatycznego wsuwania.

3) Zalaminowana koszulka foliowa jest wysuwana z podajnika folii ⑩ urządzenia do laminowania.

i Wskazówka

- ▶ **Po laminowaniu na gorąco:** gdy zalaminowana koszulka foliowa wysuwana jest z podajnika folii ⑩ urządzenia do laminowania, jest gorąca i może łatwo zmieniać swój kształt. Z tego względu po zakończeniu laminowania odczekaj jeszcze jedną minutę na ostygnięcie folii, zanim jej dotkniesz.
- ▶ Aby poprawić rezultat laminowania, jeszcze gorącą folię można docisnąć książką, segregatorem lub innym ciężkim przedmiotem o płaskiej powierzchni. W ten sposób folia uzyskuje gładką i równą powierzchnię.

4) Jeśli nie chcesz uruchamiać kolejnego procesu laminowania, naciśnij włącznik/wyłącznik I/O ①, aby wyłączyć urządzenie. Odpowiednia dioda LED ⑥/⑦/⑧ gaśnie.

5) Wyciągnij wtyk sieciowy z gniazda zasilania.

9.6. Włącznik funkcji przeciwdziałającej blokowaniu (ABS)

i Wskazówka

- ▶ W początkowej fazie laminowania folia może wejść ukośnie lub zablokować się we wnętrzu urządzenia.

1) Przytrzymaj wciśnięty włącznik funkcji przeciwdziałającej blokowaniu **ABS ⑫**. Urządzenie przestanie wciągać folię.

2) Wyjmij koszulkę foliową z szczeliny ręcznego podawania folii ⑤ i puść ponownie włącznik funkcji przeciwdziałającej blokowaniu **ABS ⑫**.

3) Rozpocznij ponownie laminowanie.

9.7. Funkcja cięcia

i Wskazówka

- ▶ Po zalaminowaniu nie należy przycinać folii do czasu ostygnięcia urządzenia.
- ▶ Podczas cięcia dokumentów w przewodnicy ostrza ③ mogą pozostać paski papieru, które są trudne do usunięcia.

1) Przesuń głowicę tnącą ④ aż do oporu. Głowica tnąca ④ może być następnie przesunięta aż do obu końców przewodnicy ostrza ③.

2) Przesuń papier/folię pod przewodnicą ostrza ③.

3) Korzystaj z oznaczeń na linijce do cięcia ①, aby dokładnie ustawić papier/folię, gdy je chcesz np. skrócić lub przyciąć na ukos (patrz rys. 3 i 4).

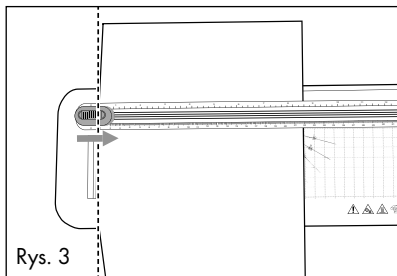

Rys. 3

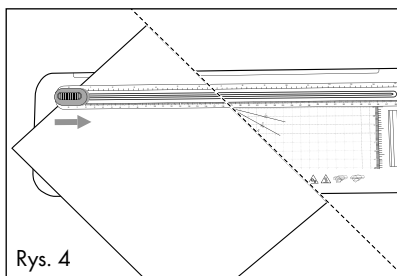

Rys. 4

- 4) Trzymaj papier/folię w bezpiecznym położeniu jedną ręką.
- 5) W celu wykonania cięcia dociśnij głowicę tnącą ❹ drugą ręką w dół i przesun ją jednym ruchem wzdłuż prowadnicy ostrza ❸ po papierze/folii.

9.8. Używanie zaokrąglacza narożników

❶ Wskazówka

- ▶ Połóż zaokrąglacz narożników ❹ na stole, aby zapewnić lepszy chwyt podczas jego używania.
- 1) Wyjmij zaokrąglacz narożników ❹ z urządzenia.
 - 2) Wprowadź narożnik papieru/folii do zaokrąglacza narożników ❹.
 - 3) Ściśnij zaokrąglacz narożników ❹.
 - 4) Powtórz proces dla wszystkich narożników papieru/folii, które chcesz zaokrąglić.
 - 5) Wsuń zaokrąglacz narożników ❹ z powrotem całkowicie do urządzenia, dolną częścią skierowaną do wewnątrz i zwiężającą się stroną do przodu.

❷ Opróżnianie zaokrąglacza narożników

- 1) Aby opróżnić zaokrąglacz narożników ❹, obróć go i zdejmij pokrywkę znajdującą się od dołu.
- 2) Opróżnij zawartość do pojemnika na odpady.
- 3) Zamocuj pokrywkę ponownie na zaokrąglaczu narożników ❹.

10. Czyszczenie

⚠ NIEBEZPIECZEŃSTWO!

- ▶ Przed rozpoczęciem czyszczenia wyciągnij wtyk sieciowy z gniazda zasilania.
- ▶ Podczas czyszczenia należy pamiętać o tym, aby do wnętrza obudowy nie przedostała się wilgoć.
- ▶ Nigdy nie zanurzaj części urządzenia w wodzie, ani w żadnej innej cieczy!
- ▶ Nigdy nie otwieraj obudowy urządzenia.

⚠ PRZESTROGA!

- ▶ Podczas laminowania na gorąco urządzenie do laminowania nagrzewa się. Po wyłączeniu zanim dotkniesz powierzchni urządzenia odczekaj kilka minut aż urządzenie do laminowania ostygnie. Niebezpieczeństwo poparzenia!

❗ UWAGA!

- ▶ Nie stosuj żadnych agresywnie działających ani szorujących środków czyszczących, ponieważ mogą one uszkodzić powierzchnię obudowy.
- ◆ Powierzchnię urządzenia czyść wyłącznie lekko wilgotną szmatką i delikatnym płynem do zmywania. Przed ponownym użyciem pozostaw powierzchnię urządzenia do całkowitego wyschnięcia.

Czyszczenie rolek

Podczas każdego procesu laminowania na rolkach wewnątrz urządzenia do laminowania osadzają się zanieczyszczenia. Powoduje to z czasem obniżenie skuteczności działania urządzenia do laminowania. Dlatego czyść regularnie rolki wewnątrz urządzenia do laminowania po użyciu lub gdy tylko wyniki laminowania zaczną się pogarszać. W tym celu należy postępować w następujący sposób:

- 1) Przygotuj urządzenie w sposób opisany w rozdziale **9.3. Przygotowanie do laminowania na gorąco**. Za pomocą przełącznika wybierakowego **2** ustaw grubość folii **80 MIC** lub **125 MIC**. Wybór grubości folii jest dowolny. Poczekaj, aż odpowiednia dioda LED **80 MIC 7 / 125 MIC 8** zaświeci się.
- 2) Następnie wprowadź do szczeliny do ręcznego podawania folii **5** złożony na pół arkusz papieru DIN A4 lub DIN A5 (grubość maks. 0,5 mm) bez koszulki foliowej i stroną złożenia do przodu.
- 3) Puść arkusz po rozpoczęciu automatycznego wciągania do środka. Zanieczyszczenia na rolkach wewnątrz urządzenia do laminowania osadzają się teraz na arkuszu papieru. Papier jest wysuwany z podajnika folii **10** urządzenia do laminowania.
- 4) Powtórz czyszczenie kilkakrotnie. Za każdym razem używaj nowego arkusza papieru. Jeśli na papierze nie widać zanieczyszczeń, rolki we wnętrzu urządzenia do laminowania są czyste.

11. Przechowywanie

- ◆ Przed odłożeniem urządzenia odczekaj do jego całkowitego ostygnięcia.
- ◆ Urządzenie należy przechowywać w czystym, suchym miejscu, bez bezpośredniego nasłonecznienia.

12. Utylizacja



Symbol przekreślonego kosza na śmieci oznacza, że po zakończeniu eksploatacji tego urządzenia nie wolno go utylizować z odpadami domowymi.

Urządzenie należy oddać do wyspecjalizowanych punktów zbiórki odpadów, zakładów recyklingu lub zakładów utylizacji odpadów.

Zużyty sprzęt może mieć szkodliwy wpływ na środowisko i zdrowie ludzi z uwagi na potencjalną zawartość niebezpiecznych substancji, mieszanin oraz części składowych. Gospodarstwo domowe spełnia ważną rolę w przyczynianiu się do ponownego użycia i odzysku surowców wtórnych, w tym recyklingu zużytego sprzętu. Na tym etapie kształtuje się postawy, które wpływają na zachowanie wspólnego dobra jakim jest czyste środowisko naturalne.

Przed zwrotem należy usunąć wszystkie dane osobowe.

Opakowanie urządzenia jest wykonane z materiałów przyjaznych dla środowiska naturalnego i można je oddać w lokalnych punktach recyklingu.

Opakowanie należy utylizować w sposób przyjazny dla środowiska.

13. Gwarancja Kompernaß Handels GmbH

Szanowny Kliencie,

To urządzenie objęte jest 3-letnią gwarancją, licząc od daty zakupu. W przypadku wad tego produktu, masz gwarantowane ustawowo prawa w stosunku sprzedawcy. Te ustawowe prawa nie są ograniczone przez nasze opisane poniżej warunki gwarancji.

Warunki gwarancji

Okres gwarancji rozpoczyna się od daty zakupu. Należy zachować paragon. Jest on wymagany jako dowód zakupu.

Jeżeli w ciągu trzech lat od daty zakupu produktu ujawni się w nim wada materiałowa lub produkcyjna, produkt zostanie wedle naszego uznania nieodpłatnie naprawiony, wymieniony na nowy lub zostanie zwrócona jego cena. Warunkiem spełnienia tego świadczenia gwarancyjnego jest dostarczenie w trakcie tego trzyletniego okresu uszkodzonego urządzenia wraz z dowodem zakupu (paragonem) oraz krótkim opisem wady i daty jej wystąpienia.

Jeżeli wada jest objęta naszą gwarancją, otrzymasz z powrotem naprawiony lub nowy produkt. Zgodnie z art. 581 §1 polskiego kodeksu cywilnego wraz z wymianą produktu lub jego istotnej części rozpoczyna się nowy okres gwarancyjny.

Okres gwarancji i ustawowe roszczenia gwarancyjne

Wykonanie usługi gwarancyjnej nie przedłuża okresu gwarancji. Dotyczy to również wymienionych i naprawionych części. Wszelkie szkody i wady wykryte w chwili zakupu należy zgłosić bezpośrednio po rozpakowaniu urządzenia. Po upływie okresu gwarancji wszelkie naprawy są wykonywane odpłatnie.

Zakres gwarancji

Urządzenie zostało starannie wyprodukowane i poddane przed wysyłką skrupulatnej kontroli jakości.

Gwarancja obejmuje wady materiałowe lub produkcyjne. Niniejsza gwarancja nie obejmuje części produktu, podlegających normalnemu zużyciu, ani uszkodzeń części łatwo łamliwych, np. przełączników lub części wykonanych ze szkła.

Niniejsza gwarancja traci swoją ważność, jeśli produkt został uszkodzony, nie używano go prawidłowo lub nie serwisowano należycie. W celu zapewnienia prawidłowego stosowania produktu należy ściśle przestrzegać wszystkich instrukcji wymienionych w instrukcjach obsługi. Należy bezwzględnie unikać zastosowania oraz postępowania, których odradza się w instrukcji obsługi lub przed którymi się w niej ostrzega.

Produkt przeznaczony jest wyłącznie do użytku domowego, a nie do zastosowań komercyjnych. Niewłaściwe użytkowanie urządzenia, używanie go w sposób niezgodny z jego przeznaczeniem, użycie siły lub ingerencja w urządzenie, dokonywana poza naszymi autoryzowanymi punktami serwisowymi, powodują utratę gwarancji.

Realizacja zobowiązań gwarancyjnych

W celu zapewnienia szybkiego załatwienia sprawy, postępuj zgodnie z poniższymi wskazówkami:

- W przypadku wszelkich pytań przygotuj paragon fiskalny oraz numer artykułu (IAN) 508707_2507 jako dowód zakupu.
- Numer artykułu można znaleźć na tabliczce znamionowej na produkcie, wygrawerowany na urządzeniu, zapisany na stronie tytułowej instrukcji obsługi (w dolnym lewym rogu) lub na naklejce z tyłu bądź na spodzie urządzenia.
- W przypadku wystąpienia błędów działania lub innych wad, prosimy o kontakt z odpowiednim działem serwisu **telefonicznie** lub **przez e-mail**.
- Zarejestrowany jako wadliwy produkt możesz wtedy wraz z dołączonym dowodem zakupu (paragonem) oraz opisem i datą wystąpienia usterki wystąpić nieodpłatnie na przekazany wcześniej adres serwisu.



Na stronie www.lidl-service.com możesz pobrać te i wiele innych instrukcji, filmów o produktach oraz oprogramowanie instalacyjne.

Za pomocą tego kodu QR możesz przejść bezpośrednio na stronę serwisu Lidl (www.lidl-service.com), gdzie możesz otworzyć instrukcję obsługi, wpisując numer artykułu (IAN) 508707_2507.

13.1. Serwis

PL Serwis Polska

Tel.: 22 397 4996

E-Mail: kompernass@lidl.pl

IAN 508707_2507

13.2. Importer

Pamiętaj, że poniższy adres nie jest adresem serwisu. Skontaktuj się najpierw z odpowiednim punktem serwisowym.

KOMPERNASS HANDELS GMBH

BURGSTRASSE 21

44867 BOCHUM

NIEMCY

www.kompernass.com

Obsah

1. Úvod	74
2. Používanie v súlade s účelom	74
3. Použité výstražné upozornenia a symboly	74
4. Bezpečnostné pokyny	75
5. Rozsah dodávky a kontrola po preprave	77
6. Opis prístroja	77
7. Technické údaje	77
8. Umiestnenie	77
9. Obsluha a prevádzka	78
9.1. Vhodné laminovacie puzdrá	78
9.2. Polohy voličov	78
9.3. Príprava na laminovanie za tepla	78
9.4. Príprava na laminovanie za studena	79
9.5. Laminovanie	79
9.6. Protiblokovací prepínač (ABS)	80
9.7. Funkcia rezania	80
9.8. Použitie zaobľovača rohov	80
10. Čistenie	81
11. Uskladnenie	81
12. Likvidácia	81
13. Záruka spoločnosti Kompernass Handels GmbH	81
13.1. Servis	82
13.2. Dovozca	82

1. Úvod

Srdečne Vám gratulujeme ku kúpe Vášho nového prístroja. Touto kúpou ste sa rozhodli pre výrobok vysokej kvality.

Návod na obsluhu je súčasťou tohto výrobku. Obsahuje dôležité upozornenia týkajúce sa bezpečnosti, používania a likvidácie. Pred používaním výrobku sa oboznámte so všetkými pokynmi na obsluhu a bezpečnostnými pokynmi. Výrobok používajte iba podľa popisu a v uvedených oblastiach použitia. Pri postúpení výrobku tretej osobe odovzdajte spolu s ním aj všetky dokumenty.



2. Používanie v súlade s účelom











Tento prístroj je určený výlučne na laminovanie dokumentov z papiera alebo lepenky za tepla a za studena v domácnosti. Ďalej s ním možno rezať dokumenty. Nie je určený na použitie s inými materiálmi. Tento prístroj nie je určený na komerčné ani priemyselné používanie.



Iné používanie alebo používanie nad tento rámec sa považuje za používanie v rozpore s účelom. Nároky akéhokoľvek druhu za škody spôsobené používaním v rozpore s určením sú vylúčené. Riziko nesie sám používateľ.

3. Použité výstražné upozornenia a symboly

V predloženom návode na obsluhu, na obale a na prístroji sú použité nasledujúce výstražné upozornenia a symboly (ak je to relevantné):

	NEBEZPEČENSTVO! Výstražné upozornenie s týmto symbolom a signálnym slovom "NEBEZPEČENSTVO" označuje bezprostredne nastávajúcu situáciu ohrozenia, ktorá, ak sa jej nezabráni, má za následok smrť alebo ťažké poranenie.
	VÝSTRAHA! Výstražné upozornenie s týmto symbolom a signálnym slovom "VÝSTRAHA" označuje možnú situáciu ohrozenia, ktorá, ak sa jej nezabráni, mohla by mať za následok smrť alebo ťažké poranenie.

	OPATRNE! Výstražné upozornenie s týmto symbolom a signálnym slovom "OPATRNE" označuje možnú situáciu ohrozenia, ktorá, ak sa jej nezabráni, mohla by mať za následok malé alebo mierne poranenie.
	POZOR! Výstražné upozornenie s týmto symbolom a signálnym slovom "POZOR" označuje možnú situáciu, ktorá, ak sa jej nezabráni, mohla by mať za následok vecné škody.
	Upozornenie: Upozornenie označuje dodatočné informácie, ktoré uľahčujú manipuláciu s prístrojom.
	Dôležité upozornenie
	Laminovacie puzdro nekladajte rozložené
	Laminovacie puzdro nekladajte šikmo
	Striedavý prúd/striedavé napätie
	Tento výrobok spĺňa požiadavky platných európskych a národných smerníc.
	Nevyhadzujte elektrické prístroje do komunálneho odpadu!
	Obal odovzdajte na ekologickú likvidáciu.

	<p>Obal z recyklovateľných materiálov. Pri triedení odpadu dbajte na označenie obalových materiálov: Sú označené skratkami (a) a číslami (b) s nasledujúcim významom: 1 – 7: plasty, 20 – 22: papier a lepenka, 80 – 98: kompozitné materiály.</p>
	<p>Obal obsahuje zložky papiera a/alebo lepenky.</p> <p>Obal obsahuje zložky plastu a/alebo kovu.</p>

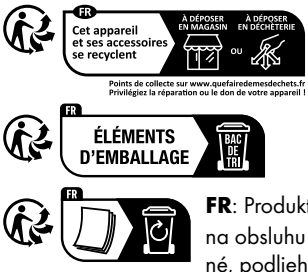

FR: Cet appareil et ses accessoires se recyclent. A DÉPOSER EN MAGASIN OU A DÉPOSER EN DÉCHÈTERIE. Points de collecte sur www.quefairemedechets.fr. Privilégiez la réparation ou le don de votre appareil !

FR: ÉLÉMENTS D'EMBALLAGE. BAC DE TRI

FR: Produit, emballage et manuel na obsluhu sú recyklovateľné, podliehajú rozšírenej zodpovednosti výrobcu a zbierajú sa oddelene.

4. Bezpečnostné pokyny

⚠ VÝSTRAHA! NEBEZPEČENSTVO PORANENIA!



Pohyblivé diely

Časti tela držte mimo dosahu pohyblivých dielov. Existuje nebezpečenstvo stlačenia!



Opatrne! Horúci povrch!

Počas prevádzky sa nedotýkajte povrchu prístroja. Povrch prístroja sa počas prevádzky zahrieva.

- Pred používaním skontrolujte prípadné viditeľné poškodenia prístroja. Poškodený prístroj neuvádzajte do prevádzky. Hrozí nebezpečenstvo zásahu elektrickým prúdom.
- Opravy prístroja nechajte vykonať iba v autorizovanom špecializovanom obchode alebo zákazníckym servisom. Dôsledkom neodborných opráv môžu pre používateľa vzniknúť značné nebezpečenstvá. Navyše zaniká nárok na záruku.
- Ak sa pripojovací sieťový kábel tohto prístroja poškodí, musí sa nechať vymeniť výrobcom, jeho zákazníckym servisom alebo podobne kvalifikovanou osobou, aby sa predišlo ohrozeniam.
- Nikdy nepoužívajte prístroj, ktorý má poškodený sieťový kábel. Hrozí nebezpečenstvo zásahu elektrickým prúdom.

- Nepoužívajte predlžovacie káble ani zástrčkové lišty, ktoré nezodpovedajú príslušným bezpečnostným predpisom.
- Zásuvka musí byť dobre prístupná, aby sa v prípade potreby dala sieťová šnúra rýchlo vytiahnuť.
- Na prevádzkovanie prístroja nepoužívajte externý časový spínač ani samostatný systém diaľkového ovládania.
- Tento prístroj môžu používať deti od 8 rokov, ako aj osoby so zníženými fyzickými, zmyslovými alebo mentálnymi schopnosťami alebo nedostatkom skúseností a vedomostí, ak sú pod dohľadom alebo boli o bezpečnom používaní prístroja poučené a pochopili z toho vyplývajúce nebezpečenstvá. Deti sa nesmú hrať s prístrojom. Deti nesmú vykonávať čistenie ani používateľskú údržbu bez dohľadu.
- Za tepla nelaminujte žiadne zápalné, na teplo citlivé alebo taviteľné materiály a žiadne výkresy na teplo citlivom papieri, ani na materiáli, ktorého farba alebo kvalita sa vplyvom tepla menia.
- Nelaminujte žiadne cenné, jedinečné dokumenty. Aj keď tento prístroj vyhovuje všetkým platným bezpečnostným normám a predpisom, poruchy nie je možné nikdy celkom vylúčiť. Poruchy laminátora môžu viesť k poškodeniu laminovaného dokumentu.
- Obalové materiály nesmú používať deti na hranie. Hrozí nebezpečenstvo udusenía.
- Ak prístroj spadne alebo je poškodený, nesmiete ho viac používať. Nechajte prístroj skontrolovať a podľa potreby opraviť kvalifikovaným personálom.
-  Prístroj je vhodný len na prevádzku v interiéri.

5. Rozsah dodávky a kontrola po preprave

Prístroj sa štandardne dodáva s nasledujúcimi komponentmi:

- 1 x laminovačka s násuvným rezacím nastavcom
- 1 x zaobľovač rohov (vložený v prístroji)
- 10x laminovacie puzdrá DIN A4 na laminovanie za tepla (80 mikrónov)
- 10x laminovacie puzdrá DIN A5 na laminovanie za tepla (80 mikrónov)
- 10x laminovacie puzdrá na vizitky
Veľkosť 8,5 x 5,5 cm na laminovanie za tepla (80 mikrónov)
- tento návod na obsluhu

i Upozornenie

- ▶ Vyberte z krabice prístroj, laminovacie puzdrá a návod na obsluhu.
- ▶ Odstráňte z prístroja všetky obalové materiály a ochranné fólie.
- ▶ Skontrolujte kompletnosť dodávky a prípadné viditeľné poškodenia.
- ▶ V prípade nekompletnej dodávky alebo poškodení, spôsobených nedostatočným balením alebo dopravou, sa obráťte na zákaznícku linku servisu (pozri kapitolu **13.1. Servis**).

6. Opis prístroja (obrázky sú na roztvárackej strane)

- 1 rezacie pravítko
- 2 volič laminovania za tepla alebo za studena/hrúbky fólie
- 3 rezacia lišta
- 4 rezacia hlava
- 5 otvor na ručné podávanie fólie (vpredu)
- 6 LED **COLD**
- 7 LED **80 MIC**
- 8 LED **125 MIC**
- 9 zaobľovač rohov (dá sa vložiť do prístroja)
- 10 výstup fólie (vzadu)
- 11 spínač zap/vyp **I/O**
- 12 protiblokovací prepínač **ABS**

7. Technické údaje

Prevádzkové napätie	220 - 240 V~, 50 Hz
Odber prúdu	1,3 A
Príkon	300 W
Príkon pri nulovom zaťažení	≤ 0,5 W
Trieda ochrany	II /  (dvojitá izolácia)
Šírka fólie	max. 230 mm
Hrúbka fólie pri laminovaní za tepla	max. 125 mikrónov
Hrúbka fólie pri laminovaní za studena	max. 200 mikrónov
Kapacita rezacieho nastavca	max 3 listy 80g/m ² alebo jeden laminovaný dokument (80 mikrónov)

8. Umiestnenie

Miesto inštalácie prístroja musí spĺňať nasledujúce predpoklady, aby bola zabezpečená bezpečná a bezchybná prevádzka:

- ◆ Prístroj postavte na pevný, rovný a vodorovný podklad.
- ◆ Laminovačku postavte tak, aby bol pred ňou i za ňou dostatočný priestor. Laminovacie puzdro by sa malo dať bez problémov úplne vložiť do laminovačky a opäť vysunúť.
- ◆ Nepoužívajte prístroj v horúcom, mokrom alebo veľmi vlhkom prostredí, ani v blízkosti horľavých materiálov.
- ◆ Zásuvka musí byť dobre prístupná, aby sa v prípade potreby dala sieťová šnúra rýchlo vytiahnuť.

9. Obsluha a prevádzka

9.1. Vhodné laminovacie puzdrá

Na laminovanie za tepla môžete použiť laminovacie puzdrá (fólie) o šírke až do 230 mm a hrúbke maximálne 125 mikróvov. Majte na pamäti, že každé laminovacie puzdro sa smie použiť na laminovanie len raz.

i Upozornenie

- ▶ Na laminovanie za tepla používajte výlučne laminovacie puzdrá, ktoré sú výslovne určené na laminovanie za tepla.
- ▶ Na laminovanie za studena používajte výlučne laminovacie puzdrá, ktoré sú výslovne určené na laminovanie za studena.
- ▶ Majte na pamäti, že s laminátorom dodané laminovacie puzdrá sú určené výlučne na laminovanie za tepla.

9.2. Polohy voličov

Prepínač voliča ②	Hrúbka laminovacej fólie
80 MIC	> 60 – 80
125 MIC	85 – 125
COLD	do 200

i Upozornenie

- ▶ Na veľmi lesklé fotografie je nutné zvoliť nastavenie **125 MIC** a zodpovedajúcu hrúbku laminovacej fólie.

9.3. Príprava na laminovanie za tepla

- 1) Zastrčte sieťovú zástrčku laminovačky do sieťovej zásuvky.
- 2) Na zapnutie prístroja stlačte spínač zap/vyp **I/O** **1**. LED **COLD** **6** svieti.

- 3) Na nastavenie želanej hrúbky fólie (80 MIC/125 MIC) stlačte volič **2** (pozri tiež kapitolu **9.2. Polohy voličov**). Príslušná LED **80 MIC** **7**/**125 MIC** **8** bliká.

Laminátor sa zahrieva na prevádzkovú teplotu. Hneď ako príslušná LED **80 MIC** **7**/**125 MIC** **8** svieti, laminátor dosiahol svoju prevádzkovú teplotu.

i Upozornenie

- ▶ Dosiahnutie prevádzkovej teploty sa signalizuje rozsvietením LED **80 MIC** **7**, resp. **125 MIC** **8**. Pre dosiahnutie rovnomerných výsledkov laminovania odporúčame, predovšetkým pri tenších fóliách (pod 125 mikróvov) a pri nastavení inej hrúbky fólie, začať s laminovaním až po uplynutí dodatočnej čakacej doby asi 2 – 3 minúty.
- ▶ Priebežne sa môže opakovať stav, že LED **80 MIC** **7**, resp. **125 MIC** **8** zhasne a znova sa rozsvieti. To znamená, že prístroj udržiava teplotu a dodatočne sa zahrieva. Neznamená to chybnú funkciu prístroja!

- 4) Vložte dokument, ktorý chcete laminovať, do laminovacieho puzdra vhodnej veľkosti.

i Upozornenie

- ▶ Dbajte na to, aby všetky okraje dokumentu mali odstup minimálne dva milimetre od okraja laminovacieho puzdra, ako je znázornené na obr. 1.
- ▶ Majte na pamäti, že na laminovanie môžete použiť len jednu fóliu. Predtým túto roztvorte tak, ako je to napríklad zobrazené na obr. 2.

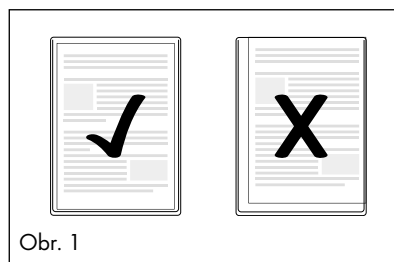

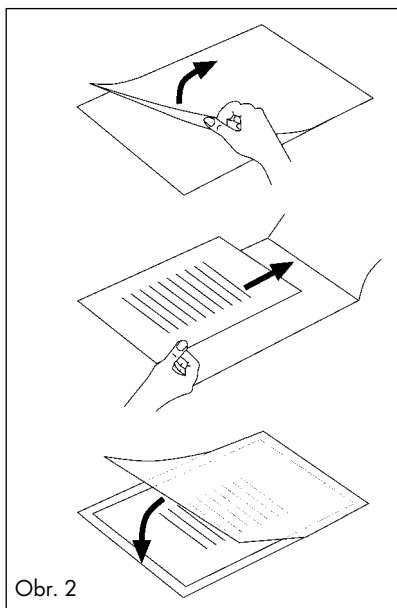

Obr. 2

- Informácie o postupe laminovania si prečítajte v kapitole **9.5. Laminovanie**.

9.4. Príprava na laminovanie za studena

! POZOR!

- Po laminovaní za tepla nechajte laminátor najprv celkom vychladnúť, až potom začnite s laminovaním za studena. Inak sú valčeky vo vnútri laminátora ešte príliš horúce. Tým sa môže poškodiť laminovacie puzdro aj laminovaný dokument!
- 1) Zastrčte sieťovú zástrčku laminovačky do sieťovej zásuvky.
 - 2) Na zapnutie prístroja stlačte spínač zap/vyp I/O 11. LED COLD 6 svieti. Alternatívne pomocou voliča 2 zvolte nastavenie **COLD**, keď chcete zmeniť z laminovania za tepla na laminovanie za studena.
 - 3) Vložte dokument, ktorý chcete laminovať, do laminovacieho puzdra vhodnej veľkosti.

i Upozornenie

- Dbajte na to, aby všetky okraje dokumentu mali odstup minimálne dva milimetre od okraja laminovacieho puzdra, ako je znázornené na obr. 1.
- Majte na pamäti, že na laminovanie môžete použiť len jednu fóliu. Predtým túto roztvorte tak, ako je to napríklad zobrazené na obr. 2.
- Informácie o postupe laminovania si prečítajte v kapitole **9.5. Laminovanie**.

9.5. Laminovanie

! POZOR!

- Dbajte na to, aby bol pred laminovačkou i za ňou dostatočný priestor. Inak nemusí laminovacie puzdro po laminovaní úplne vyjsť z laminovačky. Laminované laminovacie puzdro sa môže poškodiť.

- 1) Pomaly zasuňte laminovacie puzdro zatvorenou stranou vpredu priamo do otvoru na ručné podávanie fólie 5. Dbajte pritom na označenie (A4/A5). V závislosti od formátu vložte laminovacie puzdro do stredu medzi dve zodpovedajúce označenia.

i Upozornenie

- Ak sa fólia i napriek tomu vtiahne šikmo, použite protiblokovací prepínač **ABS** 12, ako je to opísané v kapitole **9.6. Protiblokovací prepínač (ABS)**.

- 2) Ak ste laminovacie puzdro zasunuli niekoľko centimetrov do otvoru na ručné podávanie fólie 5, automaticky sa vtiahne ďalej. Pusťte laminovacie puzdro, len čo zbadáte, že sa automaticky vŕahuje.
- 3) Hotové laminovacie puzdro vychádza z výstupu fólie 10 laminovačky.

i Upozornenie

- **Len po laminovaní za tepla:** keď sa hotové laminovacie puzdro vysunie z výstupu fólie 10 laminovačky, je horúce a môže ľahko zmeniť svoj tvar. Laminovacie puzdro preto nechajte niekoľko minút po laminovaní najprv ochladiť, skôr než sa ho dotknete.

- ▶ Na zlepšenie výsledkov laminovania môžete ešte horúce laminovacie puzdro zaťažiť knihou, šanónom alebo iným ťažkým hladkým predmetom. Vďaka tomu získa hladký, bezchybný povrch.
- 4) Ak nechcete ďalej laminovať, stlačením spínača zap/vyp I/O ① prístroj vypnite. Príslušná LED ⑥/⑦/⑧ zhasne.
 - 5) Vytiahnite sieťovú zástrčku zo sieťovej zásuvky.

9.6. Protiblokovací prepínač (ABS)

① Upozornenie

- ▶ Na začiatku laminovania sa môže laminovacie puzdro vtiahnuť šikmo alebo sa vnútri prístroja vzpriechiť.
- 1) Držte protiblokovací prepínač **ABS** ⑫ stlačený. Fólia sa už potom nevtiahne.
 - 2) Vyberte laminovacie puzdro z otvoru na ručné podávanie fólie ⑤ a opäť uvoľnite protiblokovací prepínač **ABS** ⑫.
 - 3) Znova začinite s laminovaním.

9.7. Funkcia rezania

① Upozornenie

- ▶ Po laminovaní nerezte fólie, kým zariadenie nevychladne.
 - ▶ Pri rezaní dokumentov môžu v rezacej lište ③ zostať pásiky papiera, ktoré sa ťažko odstraňujú.
- 1) Posuňte rezaciu hlavu ④ až na doraz. Rezaciu hlavu ④ je možné posunúť k obojom rezacej lište ③.
 - 2) Papier/fóliu vedte pod rezacou lištou ③.
 - 3) Pomocou označenia na rezacom pravítku ① presne zarovnajte papier/fóliu, ktorú chcete napr. skrátiť alebo šikmo zrezať (pozri obr. 3 a 4).

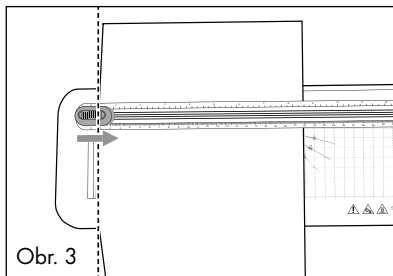

Obr. 3

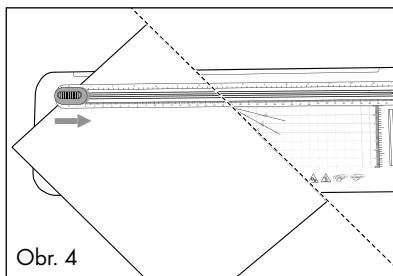

Obr. 4

- 4) Pridržiavajte papier/fóliu jednou rukou v bezpečnej polohe.
- 5) Na rezanie stlačte rezaciu hlavu ④ druhou rukou nadol a potiahnite ju jedným ťahom pozdĺž rezacej lišty ③ cez papier/fóliu.

9.8. Použitie zaobl'ovača rohov

① Upozornenie

- ▶ Zaobl'ovač rohov ⑨ položte na stôl, aby ste ho pri používaní lepšie uchopili.
- 1) Vyberte zaobl'ovač rohov ⑨ z prístroja.
 - 2) Vložte roh papiera/fólie do zaobl'ovača rohov ⑨.
 - 3) Zaobl'ovač rohov ⑨ stlačte.
 - 4) Postup zopakujte pre všetky rohy papiera/fólie, ktoré chcete zaobliť.
 - 5) Zaobl'ovač rohov ⑨ celkom zasúvajte do prístroja spodnou stranou ukazujúc smerom dovnútra a úzkou stranou dopredu.

Vyprázdnenie zaobl'ovača rohov

- 1) Ak chcete vyprázdniť zaobl'ovač rohov ⑨, prevráťte ho a stiahnite kryt na spodnej strane.
- 2) Obsah vyprázdnite do nádoby na odpad.
- 3) Znova upevnite na zaobl'ovač rohov ⑨ kryt.

10. Čistenie

NEBEZPEČENSTVO!

- ▶ Predtým, než začnete prístroj čistiť, vytiahnite zástrčku zo zásuvky.
- ▶ Zabezpečte, aby pri čistení nevnikla do prístroja žiadna vlhkosť.
- ▶ Časti prístroja nikdy neponárajte do vody alebo iných kvapalín!
- ▶ Nikdy neotvárajte kryt prístroja.

OPATRNE!





- ▶ Laminovačka sa pri laminovaní za tepla zahrieva. Po vypnutí niekoľko minút počkajte, kým laminovačka nevychladne, a až potom sa môžete dotknúť povrchu prístroja. Hrozí nebezpečenstvo popálenia!

POZOR!

- ▶ Nepoužívajte agresívne ani abrazívne čistiace prostriedky, pretože tieto by mohli poškodiť povrch prístroja.
- ◆ Povrch prístroja čistite výlučne mierne navlhčenou handričkou a jemným čistiacim prostriedkom. Pred ďalším použitím nechajte povrch prístroja úplne vyschnúť.

Čistenie valčekov

Pri každom laminovaní sa hromadia nečistoty na valčekoch v laminovačke. V dôsledku toho sa časom zníži výkonnosť laminovačky. Valčeky v laminovačke čistíte v pravidelných intervaloch po použití alebo hneď, ako bol ovplyvnený výsledok laminovania. Postupujte pritom takto:

- 1) Pripravte prístroj tak, ako je opísané v kapitole **9.3. Priprava na laminovanie za tepla**. Pomocou voliča  nastavte hrúbku fólie **80 MIC** alebo **125 MIC**.
Voľba hrúbky fólie je ľubovoľná. Počkajte, kým príslušná LED **80 MIC**  / **125 MIC**  bude svietiť.
- 2) Potom list papiera veľkosti DIN A4 alebo DIN A5 (hrúbka maximálne 0,5 mm) preložený v strede a bez laminovacieho puzdra pomaly zaveďte ohybom do otvoru na ručné podávanie fólie .

- 3) Pustite papier, len čo zbadáte, že sa automaticky vŕhajú. Nečistoty z valčekov laminovačky sa teraz usadia na liste papiera. Papier vyjde z výstupu fólie  laminovačky.
- 4) Čistenie viackrát opakujte. Zakaždým zoberte nový, čistý hárok papiera. Keď na papieri nevidno žiadne nečistoty, valčeky v laminovačke boli vyčistené.

11. Uskladnenie

- ◆ Pred uložením nechajte prístroj celkom vychladnúť.
- ◆ Prístroj uskladnite na čistom a suchom mieste bez priameho slnečného žiarenia.

12. Likvidácia



Symbol preškrtnutej odpadovej nádoby znamená, že tento prístroj sa nesmie po skončení životnosti likvidovať ako bežný komunálny odpad. Prístroj je potrebné odovzdať na zriadených zberných miestach, v zberných dvoroch alebo v prevádzkach na likvidáciu odpadov.

Pred vrátením vymažte všetky osobné údaje.

Obal sa skladá z ekologických materiálov, ktoré môžete zlikvidovať v miestnych recyklačných strediskách.

Obal zlikvidujte ekologicky.

13. Záruka spoločnosti Kompernass Handels GmbH

Vážená zákaznička, vážený zákazník,

na tento prístroj máte záruku 3 roky od dátumu zakúpenia. V prípade nedostatkov tohto výrobku máte práva vyplývajúce zo zákona voči predajcovi tohto výrobku. Tieto Vaše práva vyplývajúce zo zákona nie sú obmedzené našou zárukou, uvedenou nižšie.

Záručné podmienky

Záručná doba začína plynúť dátumom zakúpenia. Prosím, uschovajte si pokladničný blok. Tento bude potrebný ako dôkaz o zakúpení.

Ak v priebehu troch rokov od dátumu zakúpenia tohto výrobku dôjde k chybe materiálu alebo výrobnej chybe, výrobok vám – podľa nášho uváženia – bezplatne opravíme, vymeníme alebo uhradíme kúpnu cenu. Podmienkou tohto záručného plnenia je, že počas trojročnej lehoty sa poškodený prístroj a doklad o zakúpení (pokladničný blok) predloží so stručným opisom, v čom spočíva nedostatok prístroja a kedy sa vyskytol.

Ak je chyba pokrytá našou zárukou, zašleme Vám späť opravený alebo nový výrobok. Opravou alebo výmenou výrobku nezačína plynúť žiadna nová záručná doba.

Záručná doba a zákonné nároky na odstránenie chýb

Záručná doba sa záručným plnením nepredlží. To platí aj pre vymenené a opravené diely. Poškodenia a chyby zistené prípadne už pri kúpe, sa musia hlásiť okamžite po vybalení. Po uplynutí záručnej doby podliehajú prípadné opravy poplatku.

Rozsah záruky

Prístroj bol starostlivo vyrobený v súlade s prísnyimi smernicami kvality a pred dodaním bol svedomito preskúšaný.

Záručné plnenie sa vzťahuje na chyby materiálu alebo výrobné chyby. Táto záruka sa nevzťahuje na časti výrobku, ktoré sú vystavené bežnému opotrebovaniu a preto ich možno pokladať za rýchlo opotrebitelné diely, ani na poškodenia krehkých dielov, ako sú napríklad spínače alebo diely vyrobené zo skla.

Táto záruka zaniká v prípade poškodenia výrobku neodborným používaním alebo neodbornou údržbou. Na správne používanie výrobku sa musia presne dodržiavať všetky pokyny, uvedené v návode na obsluhu. Bezpodmienečne sa musí zabrániť použitiu alebo úkonom, ktoré sa v návode na obsluhu neodporúčajú alebo pred ktorými sa varuje.

Výrobok je určený len na súkromné použitie a nie na priemyselné používanie. Záruka zaniká pri nesprávnom a neodbornom zaobchádzaní, pri použití násilia a pri zásahoch, ktoré neboli vykonané našim autorizovaným servisom.

Vybavenie v prípade záruky

Na zaručenie rýchleho vybavenia Vašej žiadosti postupujte podľa nasledujúcich pokynov:

- Na všetky otázky majte pripravený pokladničný doklad a číslo výrobku (IAN) 508707_2507 ako doklad o nákupe.
- Číslo výrobku nájdete na typovom štítku na výrobku, na gravúre na výrobku, na titulnej stránke návodu na obsluhu (dole vľavo) alebo ako nálepku na zadnej alebo spodnej strane výrobku.
- Ak dôjde k funkčným poruchám alebo iným nedostatkom, kontaktujte najprv nižšie uvedené servisné oddelenie **telefonicky** alebo **e-mailom**.
- Výrobok, zaevidovaný ako poruchový, môžete potom spolu s dokladom o nákupe (pokladničný blok) a uvedením popisu chyby a dátumu, kedy k nej došlo, bezplatne odoslať na adresu servisného strediska, ktorá Vám bude oznámená.



Na webovej stránke www.lidl-service.com si môžete stiahnuť tieto a mnoho ďalších príručiek, videá o výrobkoch a inštalačný softvér.

Pomocou tohto QR-kódu sa dostanete priamo na stránku servisu Lidl (www.lidl-service.com) a pomocou zadania čísla výrobku (IAN) 508707_2507 otvoríte váš návod na obsluhu.

13.1. Servis

SK Servis Slovensko

Tel. 0850 232001

E-Mail: kompernass@lidl.sk

IAN 508707_2507

13.2. Dovožca

Majte na pamäti, že nižšie uvedená adresa nie je adresou servisného strediska. Najprv kontaktujte uvedené servisné stredisko.

KOMPERNASS HANDELS GMBH

BURGSTRASSE 21

44867 BOCHUM

NEMECKO

www.kompernass.com

Índice

1. Introducción	84
2. Uso previsto	84
3. Indicaciones de advertencia y símbolos utilizados	84
4. Indicaciones de seguridad	85
5. Volumen de suministro e inspección de transporte	87
6. Descripción del aparato	87
7. Características técnicas	87
8. Instalación	88
9. Manejo y funcionamiento	88
9.1. Fundas aptas para el plastificado	88
9.2. Niveles de ajuste	88
9.3. Preparación del plastificado en caliente	88
9.4. Preparación del plastificado en frío	89
9.5. Proceso de plastificado	90
9.6. Interruptor antiataascos (ABS)	90
9.7. Función de corte	90
9.8. Uso del redondeador de esquinas	91
10. Limpieza	91
11. Almacenamiento	92
12. Desecho	92
13. Garantía de Kompernass Handels GmbH	92
13.1. Asistencia técnica	93
13.2. Importador	93

1. Introducción

Felicidades por la compra de su aparato nuevo. Ha adquirido un producto de alta calidad. Las instrucciones de uso forman parte del producto y contienen indicaciones importantes acerca de la seguridad, el uso y el desecho de este aparato. Antes de usar el producto, familiarícese con todas las indicaciones de manejo y de seguridad. Utilice el producto únicamente como se describe y para los ámbitos de aplicación indicados. Entregue todos los documentos cuando transfiera el producto a terceros.



2. Uso previsto











Este aparato está destinado exclusivamente para el plastificado en caliente y en frío de documentos de papel o de cartón en el ámbito privado doméstico. Además, también puede emplearse para cortar documentos. Este aparato no está previsto para su uso con otros materiales.



Este aparato no está previsto para su uso comercial o industrial. Cualquier uso diferente o que supere lo indicado se considerará contrario al uso previsto. Se excluyen las reclamaciones de cualquier tipo en relación con los daños causados por un uso contrario al uso previsto. El riesgo será responsabilidad exclusiva del usuario.

3. Indicaciones de advertencia y símbolos utilizados

En estas instrucciones de uso, en el embalaje y en el aparato se utilizan las siguientes indicaciones de advertencia y símbolos (si corresponde):

	<p>¡PELIGRO! Una indicación de advertencia marcada con este símbolo y con el término "PELIGRO" designa una situación de peligro inminente que, si no se evita, causa lesiones mortales o graves.</p>
	<p>¡ADVERTENCIA! Una indicación de advertencia marcada con este símbolo y con el término "ADVERTENCIA" designa una posible situación peligrosa que, si no se evita, puede causar lesiones mortales o graves.</p>

	<p>¡CUIDADO! Una indicación de advertencia marcada con este símbolo y con el término "CUIDADO" designa una posible situación peligrosa que, si no se evita, puede causar lesiones de gravedad leve a moderada.</p>
	<p>¡ATENCIÓN! Una indicación de advertencia marcada con este símbolo y con el término "ATENCIÓN" designa una posible situación que, si no se evita, puede causar daños materiales.</p>
	<p>Indicación: La indicación proporciona información adicional que facilita el manejo del aparato.</p>
	<p>Indicación importante</p>
	<p>No introduzca la funda doblada</p>
	<p>No introduzca la funda torcida</p>
	<p>Corriente alterna/voltaje alterno</p>
	<p>Este producto cumple los requisitos de las normas europeas y nacionales aplicables.</p>
	<p>¡No deseche este aparato eléctrico con la basura doméstica!</p>
	<p>Deseche el embalaje de forma respetuosa con el medio ambiente.</p>

	<p>Embalaje realizado con materiales reciclables. Observe la indicación de los materiales de embalaje para su reciclaje: se indican con abreviaciones (a) y cifras (b) que significan lo siguiente: 1-7: plásticos; 20-22: papel y cartón, 80-98: materiales compuestos.</p>
  ES/PT	<p>El embalaje contiene componentes de papel y/o cartón.</p> <p>El embalaje contiene componentes de plástico y/o metal.</p>



FR Cet appareil et ses accessoires se recyclent

A DÉPOSER EN MAGASIN OU A DÉPOSER EN DÉCHÈTERIE

Points de collecte sur www.quefairede mesdechets.fr
 Privilégiez la réparation ou le don de votre appareil !

FR ÉLÉMENTS D'EMBALLAGE

FR: El producto, el embalaje y las instrucciones de uso son reciclables, se someten a una responsabilidad ampliada del fabricante y se desechan por separado.

4. Indicaciones de seguridad

⚠ ¡ADVERTENCIA! ¡PELIGRO DE LESIONES!

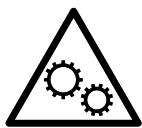

¡Piezas móviles!

Mantenga las partes del cuerpo lejos de las piezas móviles. ¡Existe peligro de aplastamiento!



¡Cuidado! ¡Superficie caliente!

No toque la superficie del aparato durante el funcionamiento, ya que se calienta mientras el aparato está en marcha.

- Antes de usar el aparato, compruebe si hay signos de daños externos visibles. No ponga en funcionamiento el aparato si está dañado. Existe riesgo de descarga eléctrica.
- Solo los talleres autorizados o el servicio de asistencia técnica pueden reparar el aparato. Las reparaciones indebidas pueden provocar riesgos considerables para los usuarios. Además, se anulará la garantía.
- Si se estropea el cable de conexión de red de este aparato, encomiende su sustitución al fabricante, a su servicio de asistencia técnica o a una persona que posea una cualificación similar para evitar peligros.

- No utilice nunca el aparato con un cable de red defectuoso. Existe riesgo de descarga eléctrica.
- No utilice ninguna prolongación de cable ni regleta de enchufes múltiples que no cumpla con las disposiciones de seguridad necesarias.
- La toma eléctrica debe quedar fácilmente accesible para que, en caso necesario, pueda desconectarse el cable de red con facilidad.
- No utilice ningún tipo de reloj programador externo ni sistema de control remoto para accionar el aparato.
- Este aparato puede ser utilizado por niños a partir de 8 años y por personas cuyas facultades físicas, sensoriales o mentales sean reducidas o carezcan de los conocimientos y de la experiencia necesaria siempre que sean vigiladas o hayan sido instruidas correctamente sobre el uso seguro del aparato y hayan comprendido los peligros que entraña. Los niños no deben jugar con el aparato. Los niños no deben realizar las tareas de limpieza y mantenimiento del aparato sin supervisión.
- En principio, no debe plastificarse en caliente ningún material inflamable, sensible al calor o que pueda derretirse ni ningún dibujo realizado en papeles sensibles al calor o materiales cuyo color o calidad puedan verse alterados por el efecto del calor.
- En principio, no debe plastificarse ningún documento que sea único y valioso. Aunque el aparato cumple con todas las normas/estándares de seguridad habituales, no puede excluirse la incidencia de errores de funcionamiento. El documento que desee plastificarse puede acabar dañado a causa de un error de funcionamiento.
- Los niños no deben jugar con los materiales de embalaje. Existe peligro de asfixia.
- Si el aparato se cae o está dañado, no debe seguir utilizándose. Encomiende la revisión del aparato y su reparación al personal especializado cualificado.
-  Este aparato solo es apto para su uso en interiores.

5. Volumen de suministro e inspección de transporte

El aparato se suministra de serie con los siguientes componentes:

- 1 plastificadora con accesorio de corte instalable
- 1 redondeador de esquinas (guardado en el aparato)
- 10 x fundas DIN A4 para el laminado en caliente (80 micrones)
- 10 x fundas DIN A5 para el laminado en caliente (80 micrones)
- 10 x fundas para tarjetas de visita Tamaño 8,5 x 5,5 cm para el laminado en caliente (80 micrones)
- Estas instrucciones de uso

i Indicación

- ▶ Extraiga el aparato, las fundas para plastificar y las instrucciones de uso del embalaje.
- ▶ Retire todo el material de embalaje y las láminas de protección del aparato.
- ▶ Compruebe la integridad del suministro y si hay daños visibles.
- ▶ Si el suministro está incompleto o se observan daños debido a un embalaje deficiente o al transporte, póngase en contacto con la línea directa de asistencia (consulte el capítulo **13.1. Asistencia técnica**).

6. Descripción del aparato

(Consulte las ilustraciones de la página desplegable)

- 1 Regla de corte
- 2 Selector de plastificado en caliente y en frío/grosor de la funda
- 3 Guía de corte
- 4 Cabezal de corte
- 5 Ranura para la alimentación manual de fundas (delantera)
- 6 LED **COLD**
- 7 LED **80 MIC**
- 8 LED **125 MIC**
- 9 Redondeador de esquinas (guardado en el aparato)
- 10 Salida de fundas (trasera)
- 11 Interruptor de encendido/apagado **I/O**
- 12 Interruptor antiatascos **ABS**

7. Características técnicas

Tensión de funcionamiento	220-240 V ~, 50 Hz
Consumo de corriente	1,3 A
Consumo de potencia	300 W
Consumo de potencia sin carga	≤ 0,5 W
Clase de protección	II/□ (aislamiento doble)
Anchura de la funda	máx. 230 mm
Grosor de la funda para el plastificado en caliente	máx. 125 micras
Grosor de la funda para el plastificado en frío	máx. 200 micras
Capacidad de corte del accesorio de corte	máx. 3 hojas de 80 g/m ² o un documento plastificado (80 micras)

8. Instalación

Para un funcionamiento correcto y seguro del aparato, el lugar de instalación deberá cumplir con los siguientes requisitos:

- ◆ Coloque el aparato sobre una superficie firme, plana y horizontal.
- ◆ Coloque el aparato de forma que haya suficiente espacio libre por delante y por detrás de la plastificadora. La funda debe poder introducirse en la plastificadora y volver a extraerse sin problemas.
- ◆ No utilice el aparato en un entorno caliente, mojado o muy húmedo ni cerca de materiales inflamables.
- ◆ La toma eléctrica debe quedar fácilmente accesible para que, en caso necesario, pueda desconectarse el cable de red con facilidad.

9. Manejo y funcionamiento

9.1. Fundas aptas para el plastificado

Para el plastificado en caliente, pueden utilizarse fundas de plástico con una anchura de hasta 230 mm y un grosor máximo de 125 micras. Tenga en cuenta que cada funda de plástico solo puede utilizarse una vez para el plastificado.

i Indicación

- ▶ Para el plastificado en caliente, utilice exclusivamente las fundas de plástico previstas expresamente para ello.
- ▶ Para el plastificado en frío, utilice exclusivamente las fundas de plástico previstas expresamente para ello.
- ▶ Tenga en cuenta que las fundas de plástico incluidas en el volumen de suministro solo son aptas para el plastificado en caliente.

9.2. Niveles de ajuste

Selector ②	Grosor de la funda de plástico
80 MIC	> 60-80
125 MIC	85-125
COLD	Hasta 200

i Indicación

- ▶ Para plastificar fotos de alto brillo, debe seleccionar el ajuste **125 MIC** y el grosor correspondiente de la funda de plástico.

9.3. Preparación del plastificado en caliente

- 1) Conecte el enchufe de la plastificadora a la red eléctrica.
- 2) Pulse el interruptor de encendido/apagado **I/O ①** para encender el aparato. El LED **COLD ⑥** se enciende.
- 3) Presione el selector **②** en el grosor deseado para la funda (80 MIC/125 MIC) (consulte también el capítulo **9.2. Niveles de ajuste**). El LED correspondiente **80 MIC ⑦/125 MIC ⑧** parpadea.

La plastificadora se calienta hasta alcanzar la temperatura de funcionamiento. La plastificadora ha alcanzado la temperatura de funcionamiento cuando se enciende el LED correspondiente **80 MIC ⑦/125 MIC ⑧**.

i Indicación

- ▶ El alcance de la temperatura de funcionamiento se indica mediante la iluminación del LED **80 MIC ⑦** o **125 MIC ⑧**. Para obtener un plastificado uniforme, especialmente con las fundas más finas (con un grosor inferior a 125 micras), y para ajustar otro grosor de funda, recomendamos esperar unos 2 o 3 minutos más antes de iniciar el proceso de plastificado.
- ▶ Es posible que el LED **80 MIC ⑦** o **125 MIC ⑧** se apague y vuelva a encenderse repetidamente durante el proceso.

Esto significa que el aparato mantiene la temperatura y que ha vuelto a calentarse. ¡Esto no es un error de funcionamiento del aparato!

- 4) Introduzca el documento que desee plastificar en una funda adecuada para su tamaño.

i Indicación

- ▶ Tenga en cuenta que todos los bordes del documento deben estar a una distancia mínima de dos milímetros con respecto al borde de la funda de plástico de la manera indicada en la fig. 1.
- ▶  Asegúrese de utilizar solo una funda para el plastificado. Ábrala de la manera indicada en el ejemplo de la fig. 2.

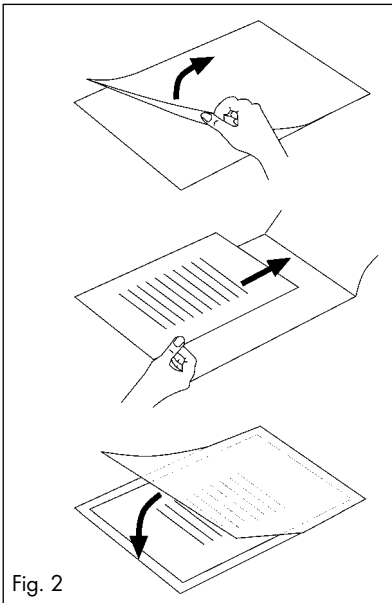
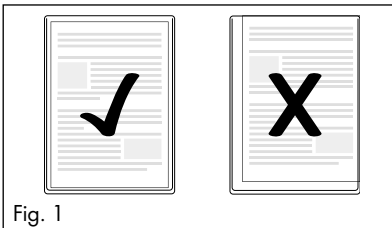

- ▶ Para informarse acerca del proceso de plastificado, consulte el capítulo **9.5. Proceso de plastificado**.

9.4. Preparación del plastificado en frío

! ¡ATENCIÓN!

- ▶ Después de plastificar un documento en caliente, deje que la plastificadora se enfríe por completo antes de comenzar con el plastificado en frío. De lo contrario, los rodillos del interior del aparato estarán todavía calientes, por lo que podrían dañar la funda de plástico y el documento que desee plastificar.

- 1) Conecte el enchufe de la plastificadora a la red eléctrica.
- 2) Pulse el interruptor de encendido/apagado **I/O** **1** para encender el aparato. El LED **COLD** **6** se enciende. Con el selector **2**, seleccione el ajuste **COLD** si desea pasar del plastificado en caliente al plastificado en frío.
- 3) Introduzca el documento que desee plastificar en una funda adecuada para su tamaño.

i Indicación

- ▶ Tenga en cuenta que todos los bordes del documento deben estar a una distancia mínima de dos milímetros con respecto al borde de la funda de plástico de la manera indicada en la fig. 1.
- ▶  Asegúrese de utilizar solo una funda para el plastificado. Ábrala de la manera indicada en el ejemplo de la fig. 2.
- ▶ Para informarse acerca del proceso de plastificado, consulte el capítulo **9.5. Proceso de plastificado**.

9.5. Proceso de plastificado

⚠ ¡ATENCIÓN!

- ▶ Asegúrese de que haya suficiente espacio libre por delante y por detrás de la plastificadora. De lo contrario, el documento plastificado no podrá expulsarse completamente de la plastificadora tras finalizar el proceso y podría dañarse.

- 1) Introduzca lentamente la funda con el lado cerrado por delante y en posición recta en la ranura para la alimentación manual de fundas ❸. Para ello, tenga en cuenta las marcas (A4/A5). Según el formato, introduzca la funda en posición centrada entre las dos marcas correspondientes.

ℹ Indicación

- ▶ Si aun así la funda entra torcida, utilice el interruptor antiatascos **ABS ❿** de la manera descrita en el capítulo **9.6. Interruptor antiatascos (ABS)**.
- 2) Cuando haya introducido la funda unos centímetros dentro de la ranura para la alimentación manual de fundas ❸, seguirá introduciéndose automáticamente. Suelte la funda en cuanto note que se está introduciendo automáticamente.
 - 3) La funda ya plastificada saldrá por la salida de fundas ❿ de la plastificadora.

ℹ Indicación

- ▶ **Solo después del plastificado en caliente:** cuando se expulsa la funda plastificada por la salida de fundas ❿ de la plastificadora, está muy caliente y podría deformarse con facilidad. Por este motivo, tras el plastificado, debe dejar que el documento se enfríe durante un minuto antes de tocarlo.
- ▶ Para mejorar el resultado del plastificado, puede colocar un libro, archivador o cualquier otro objeto pesado y plano sobre la funda aún caliente. Así la superficie quedará lisa e impecable.

- 4) Si no quiere iniciar más procesos de plastificado, pulse el interruptor de encendido/apagado **I/O ❶** para apagar el aparato. El LED correspondiente **❻/❼/❸** se apaga.
- 5) Desconecte el enchufe de la red eléctrica.

9.6. Interruptor antiatascos (ABS)

ℹ Indicación

- ▶ Al comienzo del proceso de plastificado, es posible que la funda entre torcida o que se atasque en el interior del aparato.
- 1) Mantenga pulsado el interruptor antiatascos **ABS ❿**. Así, la funda dejará de introducirse.
 - 2) Retire la funda de la ranura para la alimentación manual de fundas ❸ y vuelva a soltar el interruptor antiatascos **ABS ❿**.
 - 3) Comience de nuevo con el proceso de plastificado.

9.7. Función de corte

ℹ Indicación

- ▶ Después de laminar, no corte las fundas hasta que el aparato se haya enfriado.
 - ▶ Al cortar documentos, pueden quedar tiras de papel en la guía de corte ❸, que son difíciles de retirar.
- 1) Desplace el cabezal de corte ❹ hasta el tope. El cabezal de corte ❹ puede desplazarse hasta los dos extremos de la guía de corte ❸.
 - 2) Coloque el papel/la funda bajo la guía de corte ❸.
 - 3) Utilice las marcas de la regla de corte ❶ para alinear exactamente el papel/la funda si, p. ej., desea acortarlos o cortarlos en diagonal (consulte las figs. 3 y 4).

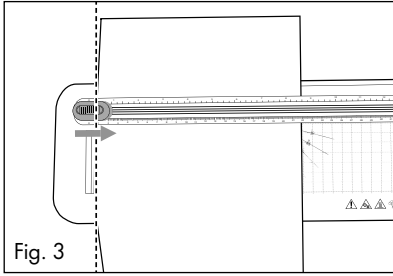

Fig. 3

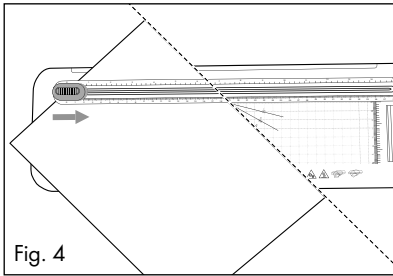

Fig. 4

- 4) Sujete el papel/la funda con una mano para asegurar su posición.
- 5) Para cortar, presione el cabezal de corte ④ con la otra mano hacia abajo y tire de él para desplazarlo por la guía de corte ③ por encima del papel/la funda.

9.8. Uso del redondeador de esquinas

① Indicación

- ▶ Coloque el redondeador de esquinas ⑨ sobre una mesa para un mejor agarre al usarlo.
- 1) Extraiga el redondeador de esquinas ⑨ del aparato.
 - 2) Introduzca una esquina del papel/ de la funda en el redondeador de esquinas ⑨.
 - 3) Presione el redondeador de esquinas ⑨.
 - 4) Repita el proceso con todas las esquinas del papel/ de la funda que desee redondear.
 - 5) Vuelva a insertar por completo el redondeador de esquinas ⑨ en el aparato con la parte inferior orientada hacia dentro y empezando por el lado que se estrecha.

Vaciado del redondeador de esquinas

- 1) Para vaciar el redondeador de esquinas ⑨, dele la vuelta y retire la tapa de la parte inferior.
- 2) Vacíe el contenido en un contenedor de residuos.
- 3) Vuelva a fijar la tapa del redondeador de esquinas ⑨.

10. Limpieza

⚠ ¡PELIGRO!

- ▶ Desconecte el enchufe de la red eléctrica antes de comenzar con la limpieza.
- ▶ Durante la limpieza, asegúrese de que no penetre humedad en la carcasa del aparato.
- ▶ ¡No sumerja nunca las piezas del aparato en agua ni en otros líquidos!
- ▶ No abra nunca la carcasa del aparato.

⚠ ¡CUIDADO!

- ▶ La plastificadora se calienta durante el plastificado en caliente. Tras apagar el aparato, espere unos minutos hasta que la plastificadora se haya enfriado antes de tocar la superficie del aparato. ¡Existe peligro de quemaduras!

⚠ ¡ATENCIÓN!

- ▶ No utilice productos de limpieza agresivos ni abrasivos, ya que podrían dañar la superficie de la carcasa.
- ◆ Limpie la superficie de la carcasa exclusivamente con un paño ligeramente humedecido con jabón lavavajillas suave. Deje que la superficie del aparato se seque completamente antes de volver a utilizarlo.

Limpieza de los rodillos

Tras cada proceso de plastificado, se acumulan residuos sobre los rodillos del interior de la plastificadora, lo que, con el tiempo, acaba afectando al rendimiento del aparato. Por este motivo, deben limpiarse los rodillos del interior de la plastificadora en intervalos regulares después de su uso o en cuanto el resultado del plastificado se vea afectado. Para ello, proceda de la siguiente manera:

- 1) Prepare el aparato de la manera descrita en el capítulo **9.3. Preparación del plastificado en caliente**. Con el selector **2**, seleccione el grosor de la funda **80 MIC** o **125 MIC**. Puede seleccionar cualquier grosor de funda. Espere hasta que se ilumine el LED correspondiente **80 MIC 7/125 MIC 8**.
- 2) A continuación, introduzca lentamente una hoja de papel DIN A4 o DIN A5 doblada por la mitad (grosor máximo de 0,5 mm) sin funda y con el lado doblado por delante en la ranura para la alimentación manual de fundas **5**.
- 3) Suelte la hoja en cuanto note que se está introduciendo automáticamente. Con esto, los residuos de los rodillos del interior de la plastificadora se transmitirán a la hoja de papel. El papel saldrá por la salida de fundas **10** de la plastificadora.
- 4) Repita la limpieza varias veces. Utilice una hoja de papel nueva y limpia cada vez. Cuando no se aprecien más restos de suciedad en el papel, significará que los rodillos del interior de la plastificadora están limpios.

11. Almacenamiento

- ◆ Deje que el aparato se enfríe antes de guardarlo.
- ◆ Guarde el aparato en un lugar limpio y seco y protegido de la radiación solar directa.

12. Desecho



El símbolo de un contenedor tachado significa que este aparato no debe desecharse con la basura doméstica al final de su vida útil, sino en puntos de recogida, puntos limpios o empresas de desechos previstas especialmente para ello.

Antes de entregar el aparato, le rogamos que elimine todos los datos personales.

El embalaje consta de materiales ecológicos que pueden desecharse a través de los centros de reciclaje locales.

Deseche el embalaje de forma respetuosa con el medio ambiente.

13. Garantía de Kompernass Handels GmbH

Estimado cliente:

Este aparato cuenta con una garantía de 3 años a partir de la fecha de compra. Si se detectan defectos en el producto, puede ejercer sus derechos legales frente al vendedor. Estos derechos legales no se ven limitados por la garantía descrita a continuación.

Condiciones de la garantía

El plazo de la garantía comienza con la fecha de compra. Guarde bien el comprobante de caja, ya que lo necesitará como justificante de compra.

Si dentro de un periodo de tres años a partir de la fecha de compra de este producto se detecta un defecto en su material o un error de fabricación, asumiremos la reparación o sustitución gratuita del producto o restituiremos el precio de compra a nuestra elección. La prestación de la garantía requiere la presentación del aparato defectuoso y del justificante de compra (comprobante de caja), así como una breve descripción por escrito del defecto detectado y de las circunstancias en las que se haya producido dicho defecto, dentro del plazo de tres años.

Si el defecto está cubierto por nuestra garantía, le devolveremos el producto reparado o le suministraremos uno nuevo. La reparación o sustitución del producto no supone el inicio de un nuevo periodo de garantía.

Duración de la garantía y reclamaciones legales por vicios

La duración de la garantía no se prolonga por hacer uso de ella. Este principio también se aplica a las piezas sustituidas y reparadas. Si después de la compra del aparato, se detecta la existencia de daños o de defectos al desembalarlo, deben notificarse de inmediato. Cualquier reparación que se realice una vez finalizado el plazo de garantía estará sujeta a costes.

Alcance de la garantía

El aparato se ha fabricado cuidadosamente según estándares elevados de calidad y se ha examinado en profundidad antes de su entrega.

La prestación de la garantía se aplica a defectos en los materiales o errores de fabricación. Esta garantía no cubre las piezas del producto normalmente sometidas al desgaste y que, en consecuencia, puedan considerarse piezas de desgaste ni los daños producidos en los componentes frágiles, p. ej., interruptores o piezas de vidrio.

Se anulará la garantía si el producto se daña o no se utiliza o mantiene correctamente. Para utilizar correctamente el producto, deben observarse todas las indicaciones especificadas en las instrucciones de uso. Debe evitarse cualquier uso y manejo que esté desaconsejado o frente al que se advierta en las instrucciones de uso.

El producto está previsto exclusivamente para su uso privado y no para su uso comercial. En caso de manipulación indebida e incorrecta, uso de la fuerza y apertura del aparato por personas ajenas a nuestros centros de asistencia técnica autorizados, la garantía perderá su validez.

Proceso de reclamación conforme a la garantía

Para garantizar una tramitación rápida de su reclamación, le rogamos que observe las siguientes indicaciones:

- Mantenga siempre a mano el comprobante de caja y el número de artículo (IAN) 508707_2507 como justificante de compra.

- Podrá ver el número de artículo en la placa de características del producto, grabado en el producto, en la portada de las instrucciones de uso (parte inferior izquierda) o en el adhesivo de la parte trasera o inferior del producto.
- Si se producen errores de funcionamiento u otros defectos, póngase primero en contacto con el departamento de asistencia técnica especificado a continuación **por teléfono** o **por correo electrónico**.
- Podrá enviar el producto calificado como defectuoso junto con el justificante de compra (comprobante de caja) y la descripción del defecto y de las circunstancias en las que se haya producido de forma gratuita a la dirección de correo proporcionada.



En www.lidl-service.com, podrá descargar este manual de usuario y muchos otros más, así como vídeos sobre los productos y software de instalación.

Con este código QR, accederá directamente a la página del Servicio Lidl (www.lidl-service.com) y podrá abrir las instrucciones de uso mediante la introducción del número de artículo (IAN) 508707_2507.

13.1. Asistencia técnica

ES Servicio España

Tel.: 900 984 989

E-Mail: kompennass@lidl.es

IAN 508707_2507

13.2. Importador

Tenga en cuenta que la dirección siguiente no es una dirección de asistencia técnica. Póngase primero en contacto con el centro de asistencia técnica especificado.

KOMPENASS HANDELS GMBH

BURGSTRASSE 21

44867 BOCHUM

ALEMANIA

www.kompennass.com

Indholdsfortegnelse

1. Indledning	96
2. Anvendelsesområde	96
3. Anvendte advarsler og symboler	96
4. Sikkerhedsanvisninger	97
5. Pakkens indhold og transporteftersyn	99
6. Beskrivelse af produktet	99
7. Tekniske data	99
8. Opstilling	100
9. Betjening og funktion	100
9.1. Egnede folielommer	100
9.2. Indstillingstrin	100
9.3. Forberedelse af varm laminering	100
9.4. Forberedelse af kold laminering	101
9.5. Laminering	101
9.6. Antiblokeringskontakt (ABS)	102
9.7. Skærefunktion	102
9.8. Anvendelse af hjørneafrunder	102
10. Rengøring	103
11. Opbevaring	103
12. Bortskaffelse	103
13. Garanti for Kompernass Handels GmbH	103
13.1. Service	104
13.2. Importør	104

1. Indledning

Tillykke med købet af dit nye produkt. Du har valgt et produkt af høj kvalitet.

Betjeningsvejledningen er en del af dette produkt. Den indeholder vigtige informationer om sikkerhed, anvendelse og bortskaffelse. Du bør sætte dig ind i alle produktets betjenings- og sikkerhedsanvisninger før brug. Brug kun produktet som beskrevet og kun til de angivne anvendelsesområder. Lad alle dokumenter til produktet følge med, hvis du giver produktet videre til andre.



2. Anvendelsesområde

Dette produkt er udelukkende beregnet til varm og kold laminering af dokumenter af papir eller pap i private husholdninger. Desuden kan man tilskære dokumenterne. Det er ikke beregnet til anvendelse med andre materialer. Dette produkt er ikke beregnet til erhvervsmæssig eller industriel brug.



Al anden anvendelse er ikke i overensstemmelse med anvendelsesområdet. Der kan ikke stilles krav i forbindelse med skader forårsaget af anvendelse til formål ud over anvendelsesområdet. Brugeren bærer alene risikoen.

3. Anvendte advarsler og symboler

I denne betjeningsvejledning anvendes følgende advarsler og symboler på emballagen og produktet (hvis de er relevante):

	FARE! En advarsel med dette symbol og signalordet "FARE" angiver en umiddelbart forstående farlig situation, som medfører døden eller alvorlige kvæstelser, hvis faren ikke undgås.
	ADVARSEL! En advarsel med dette symbol og signalordet "ADVARSEL" angiver en mulig farlig situation, som kan medføre døden eller alvorlige kvæstelser, hvis faren ikke undgås.

	FORSIGTIG! En advarsel med dette symbol og signalordet "FORSIGTIG" angiver en mulig farlig situation, som kan medføre mindre eller moderate kvæstelser, hvis faren ikke undgås.
	OBS! En advarsel med dette symbol og signalordet "OBS" angiver en mulig situation, som kan medføre materielle skader, hvis situationen ikke undgås.
	Bemærk: „Bemærk“ henviser til yderligere oplysninger, som gør det nemmere at bruge produktet.
	Vigtig anvisning
	Sæt ikke folielommen ind, hvis den er klappet op
	Sæt ikke folielommen skråt ind
	Vekselstrøm/vekselspænding
	Dette produkt opfylder kravene i de gældende europæiske og nationale direktiver.
	Bortskaf ikke elapparater sammen med husholdningsaffaldet!
	Aflever emballagen til miljømæssigt korrekt bortskaffelse.

	<p>Emballage af genbrugsmaterialer. Vær opmærksom på markeringen af emballagematerialerne ved affaldssortering: De er mærket med forkortelserne (a) og tallene (b) med følgende betydning: 1-7: Plast, 20-22: Papir og pap, 80-98: Kompositmaterialer.</p>
	<p>Emballagen indeholder dele af papir og/eller pap. Emballagen indeholder dele af plastik og/eller metal.</p>

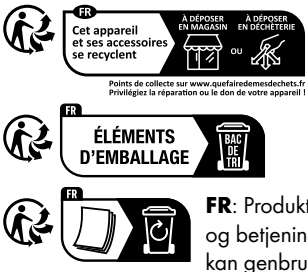

FR Cet appareil et ses accessoires se recyclent

A DÉPOSER EN MAGASIN OU A DÉPOSER EN DÉCHÈTERIE

Points de collecte sur www.quefairemedechets.fr
Privilégiez la réparation ou le don de votre appareil !

FR ÉLÉMENTS D'EMBALLAGE

FR: Produktet, emballagen og betjeningsvejledning kan genbruges, er underlagt et udvidet producentansvar og indsamles sorteret.

4. Sikkerhedsanvisninger

ADVARSEL! FARE FOR PERSONSKADER!



Bevægelige dele

Hold kropsdele på afstand af bevægelige dele. Der er fare for personskader!



Forsigtig! Varm overflade!

Rør ikke ved produktets overflade under brug. Produktets overflade bliver varm under brug.

- Kontrollér inden brug produktet for synlige skader. Brug aldrig produktet, hvis det er beskadiget. Der er risiko for elektrisk stød.
- Lad kun autoriserede specialforretninger eller kundeservice reparere produktet. Forkert udførte reparationer kan medføre betydelige farer for brugeren. Desuden bortfalder alle garantikrav.
- Hvis dette produkts tilslutningsledning beskadiges, skal den udskiftes af producenten eller dennes kundeservice eller af en person med tilsvarende kvalifikationer, så farlige situationer undgås.
- Brug aldrig produktet, hvis ledningen er defekt. Der er risiko for elektrisk stød.

- Brug ikke forlængerledninger eller stikdåser, som ikke er i overensstemmelse med sikkerhedsbestemmelserne.
- Der skal være let adgang til stikkontakten, så ledningen hurtigt kan trækkes ud i en nødsituation.
- Brug aldrig et eksternt timerur eller et separat fjernbetjeningsystem til betjening af produktet.
- Dette produkt kan bruges af børn fra 8 år og derover og af personer med nedsatte fysiske, motoriske eller mentale evner eller manglende erfaring og/eller viden, hvis de er under opsyn eller undervises i sikker brug af produktet og de farer, der kan være forbundet med det. Børn må ikke lege med produktet. Rengøring og brugervedligeholdelse må ikke foretages af børn uden opsyn.
- Antændelige, varmfølsomme materialer, som kan smelte, samt tegninger på varmfølsomt papir eller materialer, hvis farve eller kvalitet forandrer sig ved varmpåvirkning, må ikke lamineres med varme.
- Undlad at laminere værdifulde og unikke dokumenter. Selv om produktet overholder alle almindelige sikkerhedsnormer/-standarder, kan fejlfunktion aldrig helt udelukkes. Fejlfunktion for produktet kan føre til ødelæggelse af det, der skal lamineres.
- Børn må ikke anvende emballeringsmaterialer til at lege med. Der er risiko for kvælning.
- Hvis produktet har været faldet på gulvet eller er beskadiget, må du ikke længere tage det i brug. Lad produktet kontrollere og eventuelt reparere af en kvalificeret reparatør.
-  Dette produkt er kun beregnet til indendørs brug.

5. Pakkens indhold og transporteftersyn

Produktet leveres som standard med følgende dele:

- 1 x lamineringsmaskine med monterbar skæreenhed
- 1 x hjørneafrunder (opbevaret i produktet)
- 10 x folielommer DIN A4 til varmlaminering (80 micron)
- 10 x folielommer DIN A5 til varmlaminering (80 micron)
- 10 x folielommer til visitkort størrelse 8,5 x 5,5 cm til varmlaminering (80 micron)
- Denne betjeningsvejledning

i Bemærk

- ▶ Tag produktet, folielommerne og betjeningsvejledningen ud af kassen.
- ▶ Fjern alle emballagematerialer og folier fra produktet.
- ▶ Kontrollér, at alle dele er leveret med, og at de ikke har synlige skader.
- ▶ Hvis der mangler dele, eller hvis nogle af delene er defekte på grund af mangelfuld emballage eller på grund af transporten, bedes du henvende dig til vores service-hotline (se kapitlet **13.1. Service**).

6. Beskrivelse af produktet

(Se billederne på fold-ud-siden)

- 1 Skærelineal
- 2 Kontakt til varm og kold laminering/folietykkelse
- 3 Skæreskinne
- 4 Skærehoved
- 5 Åbning til manuel folietilførsel (foran)
- 6 LED **COLD**
- 7 LED **80 MIC**
- 8 LED **125 MIC**
- 9 Hjørneafrunder (opbevaret i produktet)
- 10 Folieudgang (bag)
- 11 TÆND/SLUK-knap I/O
- 12 Antiblokeringskontakt **ABS**

7. Tekniske data

Driftsspænding	220-240 V ~, 50 Hz
Strømforbrug	1,3 A
Effektforbrug	300 W
Effektforbrug i ubelastet tilstand	≤ 0,5 W
Beskyttelsesklasse	II /  (dobbeltisolering)
Foliebredde	maks. 230 mm
Folietykkelse, varm laminering	maks. 125 mikron
Folietykkelse, kold laminering	maks. 200 mikron
Skærekapacitet for skæreenheden	maks. 3 ark 80 g/m ² eller et +lamineret dokument (80 mikron)

8. Opstilling

Opstillingsstedet skal opfylde følgende krav for at garantere sikker og fejlfri brug af produktet:

- ◆ Stil produktet på et fast, fladt og vandret underlag.
- ◆ Stil produktet, så der er plads nok foran og bagved lamineringsmaskinen. Folielommen skal kunne føres fuldstændigt ind i lamineringsmaskinen og tages ud igen uden problemer.
- ◆ Brug ikke produktet i varme, våde eller meget fugtige omgivelser eller i nærheden af brændbart materiale.
- ◆ Der skal være let adgang til stikkontakten, så ledningen hurtigt kan trækkes ud i en nødsituation.

9. Betjening og funktion

9.1. Egnede folielommer

Du kan bruge folielommer med en bredde på op til 230 mm og en tykkelse på maksimalt 125 mikron til varm laminering. Vær opmærksom på, at folielommerne kun kan bruges til laminering en gang.

i Bemærk

- ▶ Til varm laminering må du udelukkende bruge folielommer, som udtrykkeligt er beregnet til varm laminering.
- ▶ Til kold laminering må du udelukkende bruge folielommer, som udtrykkeligt er beregnet til kold laminering.
- ▶ Vær opmærksom på, at folielommerne, der følger med ved køb, udelukkende er beregnet til varm laminering.

9.2. Indstillingstrin

Valgkontakt ②	Lamineringsfolie-tykkelse
80 MIC	> 60–80
125 MIC	85–125
COLD	op til 200

i Bemærk

- ▶ Ved højglansfotos skal indstillingen **125 MIC** samt den tilhørende lamineringsfolie-tykkelse vælges.

9.3. Forberedelse af varm laminering

- 1) Sæt lamineringsmaskinens stik i en stikkontakt.
- 2) Tryk på TÆND/SLUK-knappen **I/O ①** for at tænde for produktet. LED **COLD ⑥** lyser.
- 3) Tryk på kontakten **②** for at indstille den ønskede folie-tykkelse (80 MIC/125 MIC) (se også kapitlet **9.2. Indstillingstrin**). Den tilhørende LED **80 MIC ⑦/125 MIC ⑧** blinker. Lamineringsmaskinen opvarmes til driftstemperatur. Når den tilhørende LED **80 MIC ⑦/125 MIC ⑧** lyser, har lamineringsmaskinen nået driftstemperaturen.

i Bemærk

- ▶ Når driftstemperaturen er nået, vises det, ved at LED **80 MIC ⑦** eller **125 MIC ⑧** lyser. For at opnå et regelmæssigt lamineringsresultat anbefaler vi først at begynde med lamineringen efter en ekstra ventetid på ca. 2–3 minutter. Det gælder især ved tyndere folier (under 125 micron) og ved indstilling af en anden folie-tykkelse.
- ▶ Ind imellem kan det forekomme, at LED **80 MIC ⑦** eller **125 MIC ⑧** slukkes og lyser igen. Det betyder, at produktet holder temperaturen og hele tiden varmes op igen. Det er ikke en fejlfunktion ved produktet!
- 4) Læg dokumentet, du vil laminere, i en folielomme af passende størrelse.

i Bemærk

- ▶ Vær opmærksom på, at alle dokumentets kanter skal have mindst to millimeters afstand til folielommens kant som vist på fig. 1.
- ▶  Sørg for kun at bruge én folie til laminering. Klap den op på forhånd som vist på f.eks. fig. 2.

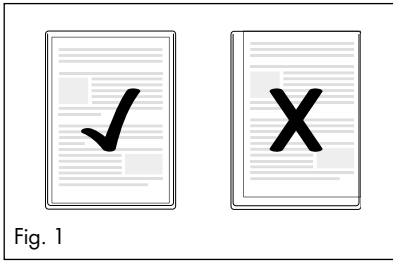

Fig. 1

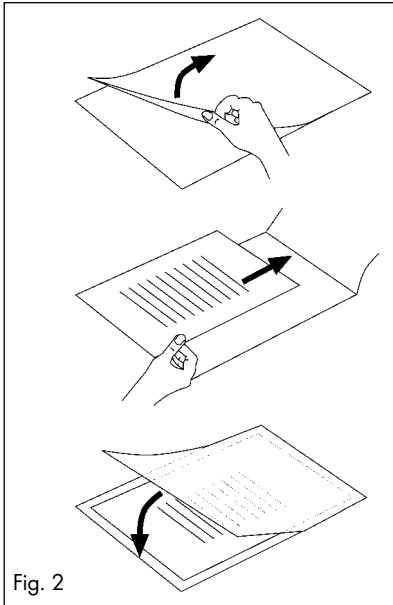

Fig. 2

- ▶ Du kan finde flere informationer om lamineringen i kapitlet **9.5. Laminering**.

9.4. Forberedelse af kold laminering

❗ OBS!

- ▶ Lad først lamineringsmaskinen afkøle helt efter den varme laminering, før du begynder med kold laminering. Ellers er valserne inden i maskinen stadig varme. Derved kan folielommen og dokumentet til laminering blive beskadiget!

- 1) Sæt lamineringsmaskinens strømstik i en stik-kontakt.

- 2) Tryk på TÆND/SLUK-knappen **I/O 11** for at tænde for produktet. LED **COLD 6** lyser. Du kan også vælge indstillingen **COLD** med valgkontakten **2**, hvis du vil skifte fra varm laminering til kold laminering.
- 3) Læg dokumentet, du vil laminere, i en folielomme af passende størrelse.

i Bemærk

- ▶ Vær opmærksom på, at alle dokumentets kanter skal have mindst to millimeters afstand til folielommens kant som vist på fig. 1.
- ▶  Sørg for kun at bruge én folie til laminering. Klap den op på forhånd som vist på f.eks. fig. 2.
- ▶ Du kan finde flere informationer om lamineringen i kapitlet **9.5. Laminering**.

9.5. Laminering

❗ OBS!

- ▶ Sørg for, at der er plads nok foran og bagved lamineringsmaskinen. Ellers kan folielommen ikke skubbes helt ud af lamineringsmaskinen efter lamineringen. Den laminerede folielomme kan beskadiges.

- 1) Skub nu langsomt folielommen lige ind i åbningen til manuel folietilførsel **5** med den lukkede side fremad. Vær opmærksom på markeringerne (A4/A5). Hold folielommen mellem de tilhørende markeringer afhængigt af formatet.

i Bemærk

- ▶ Hvis folien alligevel trækkes skævt ind, skal du bruge antiblokeringskontakten **ABS 12** som beskrevet i kapitlet **9.6. Antiblokeringskontakt (ABS)**.

- 2) Når du har skubbet folielommen nogle centimeter ind i åbningen til manuel folietilførsel **5**, trækkes den automatisk længere ind. Giv slip på folielommen, så snart du mærker, at den trækkes ind automatisk.
- 3) Den færdiglaminerede folielomme skubbes ud af lamineringsmaskinens folieåbning **10**.

Bemærk

- ▶ **Kun efter varm laminering:** Når den færdiglaminerede folie kommer ud af lamineringsmaskinens folieåbning ⑩, er den varm og kan let ændre form. Lad derfor folielommen afkøle et minut efter lamineringen, før du rører ved den.
 - ▶ For at forbedre lamineringsresultatet kan du lægge en bog, en dokumentmappe eller en anden tung, glat genstand på folielommen. Derved får du en glat, fejlfri overflade.
- 4) Hvis du ikke vil fortsætte med at laminere, skal du trykke på TÆND/SLUK-knappen I/O ⑪ for at slukke for maskinen.
Den tilhørende LED ⑥/⑦/⑧ slukkes.
- 5) Tag stikket ud af stikkontakten.

9.6. Antiblokeringskontakt (ABS)

Bemærk

- ▶ Når lamineringen startes, kan folielommen trækkes skævt ind eller sætte sig fast inde i maskinen.
- 1) Tryk på antiblokeringskontakten ABS ⑫, og hold den inde. Nu trækkes folien ikke længere ind.
- 2) Tag folielommen ud af åbningen til manuel folietilførsel ⑤ og slip antiblokeringskontakten ABS ⑫ igen.
- 3) Begynd med lamineringen igen.

9.7. Skærefunktion

Bemærk

- ▶ Efter laminering må du ikke skære folier, før enheden er kølet af.
 - ▶ Ved skæring af dokumenter kan der blive sidende papirstimler i skæreskinen ③, som er svære at fjerne.
- 1) Skub skærehovedet ④ indtil stop. Skærehovedet ④ kan skubbes til begge ender af skæreskinen ③.
- 2) Hold papiret/folien ind under skæreskinen ③.

- 3) Brug markeringerne på skærelinealen ① til nøjagtig justering af papiret/folien, hvis du f.eks. vil afkorte det eller skære det på skrå (se fig. 3 og 4).

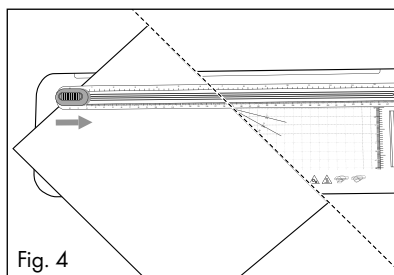
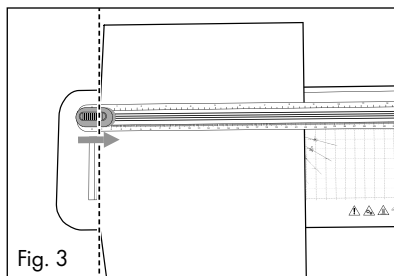

- 4) Hold papiret/folien i en sikker position med den ene hånd.
- 5) For at skære skal du trykke skærehovedet ④ ned med den anden hånd og skubbe det over papiret/folien med en enkelt bevægelse langs skæreskinen ③.

9.8. Anvendelse af hjørneaf-runder

Bemærk

- ▶ Placer hjørneaf-runderen ⑨ på et bord for bedre greb, når du bruger den.
- 1) Tag hjørneaf-runderen ⑨ ud af produktet.
- 2) Sæt papirets/foliens hjørne ind i hjørneaf-runderen ⑨.
- 3) Tryk hjørneaf-runderen ⑨ sammen.
- 4) Gentag forløbet for alle hjørner på papiret/folien, du vil afrunde.
- 5) Skub hjørneaf-runderen ⑨ med undersiden vendt helt indad og den smalle side fremad ind i produktet igen.

Tømning af hjørneafrunder

- 1) For at tømme hjørneafrunderen ⑨ skal du vende den om og tage afdækningen på undersiden af.
- 2) Tøm indholdet ud i en affaldsbeholder.
- 3) Fastgør afdækningen på hjørneafrunderen ⑨ igen.

10. Rengøring

⚠ FARE!

- ▶ Tag stikket ud af stikkontakten, før du begynder rengøringen.
- ▶ Sørg for, at der ikke kommer fugt ind i produktet under rengøring.
- ▶ Læg aldrig produktets dele i vand eller anden form for væske!
- ▶ Åbn aldrig produktets kabinet.

⚠ FORSIGTIG!

- ▶ Lamineringsmaskinen varmes op ved varm laminering. Pas på ikke at røre ved lamineringsmaskinens overflade, når du lige har slukket for den – lad den først afkøle et par minutter. Der er fare for forbrænding!

⚠ OBS!

- ▶ Brug ikke stærke eller slibende rengøringsmidler, da de kan angribe produktets overflade.
- ◆ Rengør kabinettets overflade med en let fugtet klud og et mildt opvaskemiddel. Lad produktets overflade tørre helt, før det anvendes igen.

Rengøring af valser

Ved laminering samler der sig urenheder på valserne indeni maskinen. Derved forringes maskinens funktion i tidens løb. Rengør derfor valserne indeni lamineringsmaskinen med regelmæssige mellemrum efter brug, og så snart lamineringsresultatet forringes. Fremgangsmåden er følgende:

- 1) Forbered produktet som beskrevet i kapitlet **9.3. Forberedelse af varm laminering**. Indstil folietykkelsen **80 MIC** eller **125 MIC** med kontakten ②. Du kan selv vælge folietykkelsen. Vent, indtil den tilhørende LED **80 MIC** ⑦ / **125 MIC** ⑧ lyser.

- 2) Sæt langsomt et stykke DIN A4- eller DIN A5-papir, der er foldet på midten, (tykkelse maks. 0,5 mm), uden folielomme med den foldede kant forrest ind i åbningen til manuel folietilførsel ⑤.
- 3) Slip arket, når du mærker, at det trækkes ind automatisk. Nu sætter urenhederne på valserne inden i maskinen sig fast på papirarket. Papiret skubbes ud gennem lamineringsmaskinens folieåbning ⑩.
- 4) Gentag rengøringen flere gange. Tag et nyt, rent stykke papir hver gang. Når der ikke er flere urenheder på papiret mere, er valserne inden i lamineringsmaskinen rene.

11. Opbevaring

- ◆ Lad produktet køle af, før du pakker det væk.
- ◆ Opbevar produktet på et rent, tørt sted uden direkte sol.

12. Bortskaffelse



Symbolet med den overstregede affaldscontainer betyder, at dette produkt ikke må bortskaffes med husholdningsaffaldet, når dets levetid er slut. Produktet skal afleveres på de angivne indsamlingssteder, genbrugsstationer eller renovationselskaber.

Du bedes slette alle personlige data før returneringen.

Emballagen består af miljøvenlige materialer, som kan bortskaffes på de lokale genbrugspladser.

Bortskaf emballagen miljøvenligt.

13. Garanti for Kompernass Handels GmbH

Kære kunde

På dette produkt får du 3 års garanti fra købsdatoen. I tilfælde af mangler ved produktet har du en række juridiske rettigheder i forhold til sælgeren af produktet. Dine juridiske rettigheder forringes ikke af den nedenfor anførte garanti.

Garantibetingelser

Garantiperioden begynder på købsdatoen. Opbevar venligst kvitteringen et sikkert sted. Den er nødvendig for at kunne dokumentere købet.

Hvis der inden for tre år fra dette produkts købsdato opstår en materiale- eller fabrikationsfejl, vil produktet – efter vores valg – blive repareret eller udskiftet, eller købsprisen vil blive refunderet gratis til dig. Denne garantiydelse forudsætter, at det defekte produkt afleveres, og købsbeviset (kvitteringen) forevises i løbet af fristen på tre år, og at der gives en kort skriftlig beskrivelse af, hvori manglen består, og hvornår den er opstået.

Hvis defekten er dækket af vores garanti, får du et repareret eller et nyt produkt retur. Reparation eller ombytning af produktet udløser ikke en ny garantiperiode.

Garantiperiode og juridiske mangelkrav

Garantiperioden forlænges ikke, hvis der gøres brug af garantien. Det gælder også for udskiftede og reparerede dele. Skader og mangler, som eventuelt allerede fandtes ved køb, samt manglende dele, skal anmeldes straks efter udpakningen. Når garantiperioden er udløbet, er reparation af skader betalingspligtig.

Garantiens omfang

Produktet er produceret omhyggeligt efter strenge kvalitetsretningslinjer og testet grundigt inden leveringen.

Garantien dækker materiale- og fabrikationsfejl. Denne garanti omfatter ikke produktdele, der er udsat for normal slitage og derfor kan betragtes som sliddele, eller skader på skrøbelige dele som f.eks. kontakter eller dele af glas.

Denne garanti bortfalder, hvis produktet er blevet beskadiget, ikke er forskriftsmæssigt anvendt eller vedligeholdt. For at sikre forskriftsmæssig anvendelse af produktet skal alle anvisninger nævnt i betjeningsvejledningen nøje overholdes. Anvendelsesformål og handlinger, som frarådes eller der advares imod i betjeningsvejledningen, skal ubetinget undgås.

Produktet er kun beregnet til privat og ikke til kommercielt brug. Ved misbrug og u hensigtsmæssig brug, anvendelse af vold og ved indgreb, som ikke er foretaget af vores autoriserede serviceafdeling, bortfalder garantien.

Afvikling af garantisager

For at sikre en hurtig behandling af din anmeldelse bør du følge nedenstående anvisninger:

- Ved alle forespørgsler bedes du have kvitteringen og artikelnummeret (IAN) 508707_2507 klar som dokumentation for købet.
- Artikelnummeret kan du finde på typeskiltet på produktet, som indgravering på produktet, på betjeningsvejledningens forside (nederst til venstre) eller som klæbemærke på bag- eller undersiden af produktet.
- Hvis der opstår funktionsfejl eller øvrige mangler, bedes du først kontakte nedennævnte serviceafdeling **telefonisk** eller **via e-mail**.
- Et produkt, der er registreret som defekt, kan du derefter indsende portofrit til den oplyste serviceadresse med vedlægning af købsbevis (kvittering) og en beskrivelse af, hvori manglen består, og hvornår den er opstået.



På www.lidl-service.com kan du downloade denne og mange andre manualer, produktvideoer og installationssoftware.

Med denne QR-kode kommer du direkte til Lidl-servicesiden (www.lidl-service.com) og kan åbne den ønskede betjeningsvejledning ved indtastning af artikelnummeret (IAN) 508707_2507.

13.1. Service

(DK) Service Danmark

Tel.: 32 710005

E-Mail: kompernass@lidl.dk

IAN 508707_2507

13.2. Importør

Bemærk at den efterfølgende adresse ikke er en serviceadresse. Kontakt først det nævnte servicested.

KOMPERNASS HANDELS GMBH

BURGSTRASSE 21

44867 BOCHUM

TYSKLAND

www.kompernass.com

Indice

1. Introduzione	106
2. Uso conforme	106
3. Avvertenze e simboli utilizzati	106
4. Indicazioni relative alla sicurezza	107
5. Volume della fornitura e ispezione per eventuali danni da trasporto	109
6. Descrizione dell'apparecchio	109
7. Dati tecnici	109
8. Installazione	110
9. Uso e funzionamento	110
9.1. Tasca di pellicola idonea	110
9.2. Livelli di attivazione.	110
9.3. Preparazione della laminazione a caldo	110
9.4. Preparazione della laminazione a freddo	111
9.5. Processo di laminazione	112
9.6. Interruttore antiblocco (ABS).	112
9.7. Funzione di taglio	112
9.8. Uso dell'arrotonda angoli.	113
10. Pulizia	113
11. Conservazione	114
12. Smaltimento	114
13. Garanzia della Kompernass Handels GmbH	114
13.1. Assistenza.	115
13.2. Importatore.	115

1. Introduzione

Congratulazioni per l'acquisto del nuovo apparecchio. È stato scelto un prodotto di alta qualità. Il manuale di istruzioni è parte integrante del presente prodotto. Esso contiene importanti indicazioni per la sicurezza, l'uso e lo smaltimento. Prima di utilizzare il prodotto, acquisire dimestichezza con tutte le indicazioni relative ai comandi e alla sicurezza. Utilizzare il prodotto solo come descritto e per i campi d'impiego indicati. In caso di cessione del prodotto a terze persone, consegnare anche tutta la relativa documentazione.



2. Uso conforme











Questo apparecchio è destinato esclusivamente alla laminazione a caldo e a freddo di documenti in carta o cartone in ambiente domestico privato. Inoltre, si possono tagliare documenti. Non è destinato all'impiego con altri materiali. Questo apparecchio non è destinato all'impiego commerciale o industriale.



Un uso diverso o esulante da quanto sopra è considerato non conforme. Sono escluse rivendicazioni di qualsiasi genere in caso di danni derivanti da uso non conforme. Il rischio è esclusivamente a carico dell'utente.

3. Avvertenze e simboli utilizzati

Nel presente manuale di istruzioni, sulla confezione e sull'apparecchio vengono utilizzati gli avvisi e i simboli seguenti (se pertinenti):

	<p>PERICOLO! Un avviso con questo simbolo e la parola di segnalazione "PERICOLO" indica una situazione di pericolo immediata che, se non viene evitata, ha come conseguenza la morte o una grave lesione.</p>
	<p>AVVERTENZA! Un avviso con questo simbolo e la parola di segnalazione "AVVERTENZA" indica una possibile situazione di pericolo che, se non viene evitata, potrebbe avere come conseguenza la morte o una grave lesione.</p>

	<p>CAUTELA! Un avviso con questo simbolo e la parola di segnalazione "CAUTELA" indica una possibile situazione di pericolo che, se non viene evitata, potrebbe avere come conseguenza una lesione di entità lieve o moderata.</p>
	<p>ATTENZIONE! Un avviso con questo simbolo e la parola di segnalazione "ATTENZIONE" indica una possibile situazione che, se non viene evitata, potrebbe avere come conseguenza danni materiali.</p>
	<p>Nota: Una nota fornisce ulteriori informazioni volte a facilitare l'uso dell'apparecchio.</p>
	<p>Indicazione importante</p>
	<p>Non introdurre la tasca di pellicola aperta</p>
	<p>Non introdurre la tasca di pellicola storta</p>
	<p>Corrente alternata/tensione alternata</p>
	<p>Questo prodotto soddisfa tutti i requisiti delle vigenti direttive europee e nazionali.</p>
	<p>Non smaltire l'apparecchio elettrico insieme ai rifiuti domestici!</p>
	<p>Smaltire l'imballaggio in modo ecologico.</p>

	<p>Imballaggio in materiali riciclabili. Per la differenziazione dei rifiuti tenere conto dell'identificazione dei materiali di imballaggio: presentano codici costituiti da abbreviazioni (a) e numeri (b) con il seguente significato: 1-7: materie plastiche, 20-22: carta e cartone, 80-98: materiali compositi.</p>
  ES/PT	<p>L'imballaggio contiene elementi di carta e/o cartone.</p> <p>L'imballaggio contiene elementi di plastica e/o metallo.</p>



FR Cet appareil et ses accessoires se recyclent

A DÉPOSER EN MAGASIN OU A DÉPOSER EN DÉCHÈTERIE

Points de collecte sur www.quefairemedechets.fr
 Privilégiez la réparation ou le don de votre appareil !

FR ÉLÉMENTS D'EMBALLAGE

FR: Il prodotto, l'imballaggio e il libretto di istruzioni sono riciclabili, sono soggetti ad una responsabilità estesa del produttore e vengono raccolti in maniera differenziata.

4. Indicazioni relative alla sicurezza

⚠ AVVERTENZA! PERICOLO DI LESIONI!



Componenti mobili

Tenere le parti del corpo lontane dalle parti in movimento. Pericolo di schiacciamento!



Cautela! Superficie rovente!

Non toccare la superficie dell'apparecchio durante il funzionamento. La superficie dell'apparecchio si riscalda durante il funzionamento.

- Prima dell'uso, controllare l'apparecchio per rilevare eventuali danni esterni visibili. Non mettere in funzione un apparecchio danneggiato. Sussiste il pericolo di folgorazione.
- Far eseguire le riparazioni solo da aziende specializzate o dall'assistenza clienti. Le riparazioni effettuate in modo non conforme possono causare gravi pericoli per l'utente, e comportano la decadenza della garanzia.
- In caso di danni al cavo di alimentazione dell'apparecchio, per evitare pericoli farlo sostituire dal produttore, dal servizio di assistenza clienti o da personale altrettanto qualificato.

- Non utilizzare mai l'apparecchio con un cavo di rete difettoso. Sussiste il pericolo di folgorazione.
- Non utilizzare alcuna prolunga o ciabatta che non corrisponda ai requisiti obbligatori di sicurezza.
- La presa deve essere facilmente accessibile, in modo da poter disconnettere facilmente il cavo di rete in caso di necessità.
- Non utilizzare timer esterni o un sistema di telecomando separato per azionare l'apparecchio.
- Questo apparecchio può essere utilizzato dai bambini di almeno 8 anni di età e da persone con capacità fisiche, sensoriali o mentali ridotte o insufficiente esperienza o conoscenza, solo se sorvegliati o istruiti sull'uso sicuro dell'apparecchio e qualora ne abbiano compreso i pericoli associati. I bambini non devono giocare con l'apparecchio. La pulizia e la manutenzione a cura dell'utente non devono essere eseguite dai bambini, a meno che non siano sorvegliati.
- Non laminare a caldo materiali infiammabili, sensibili al calore e/o fusibili né disegni su carta o materiale sensibile al calore, il cui colore o la cui qualità potrebbero modificarsi per effetto del calore.
- In linea di principio, non laminare documenti preziosi e non replicabili. Sebbene l'apparecchio sia conforme a tutte le norme e standard di sicurezza, non si possono mai escludere malfunzionamenti. I malfunzionamenti della laminatrice possono provocare danni ai documenti da laminare.
- Il materiale d'imballaggio non deve essere utilizzato dai bambini per giocare. Pericolo di soffocamento.
- Se l'apparecchio avesse subito cadute o danni, non metterlo più in funzione. Fare controllare ed eventualmente riparare l'apparecchio da personale specializzato e qualificato.
-  Questo apparecchio è indicato solo per l'uso in ambienti interni.

5. Volume della fornitura e ispezione per eventuali danni da trasporto

La fornitura standard dell'apparecchio comprende i seguenti componenti:

- 1 plastificatore con accessorio di taglio applicabile
- 1 arrotonda angoli (conservato nell'apparecchio)
- 10 x tasche di pellicola DIN A4 per la laminazione a caldo (80 micron)
- 10 x tasche di pellicola DIN A5 per la laminazione a caldo (80 micron)
- 10 x tasche di pellicola per biglietti da visita dimensioni circa 8,5 x 5,5 cm per la laminazione a caldo (80 micron)
- Il presente manuale di istruzioni

i Nota

- ▶ Prelevare l'apparecchio, le tasche di pellicola e il manuale di istruzioni dalla confezione.
- ▶ Rimuovere tutto il materiale d'imballaggio e le pellicole protettive dall'apparecchio.
- ▶ Controllare che la dotazione sia completa e che non presenti danni visibili.
- ▶ In caso di fornitura incompleta o in presenza di danni da trasporto o da imballaggio inadeguato, rivolgersi alla linea diretta di assistenza (vedere capitolo **13.1. Assistenza**).

6. Descrizione dell'apparecchio

(per le illustrazioni vedere la pagina pieghevole)

- 1 Righello
- 2 Selettore per la laminazione a caldo e a freddo/spessore pellicola
- 3 Guida di taglio
- 4 Testina di taglio
- 5 Fessura per l'inserimento manuale della pellicola (anteriore)
- 6 LED **COLD**
- 7 LED **80 MIC**
- 8 LED **125 MIC**
- 9 Arrotonda angoli (può essere conservato nell'apparecchio)
- 10 Uscita pellicola (posteriore)
- 11 Interruttore ON/OFF **I/O**
- 12 Interruttore antiblocco **ABS**

7. Dati tecnici

Tensione di esercizio	220-240 V ~, 50 Hz
Assorbimento di corrente	1,3 A
Assorbimento di potenza	300 W
Assorbimento di potenza a vuoto	≤ 0,5 W
Classe di protezione	II /  (isolamento doppio)
Larghezza pellicola	max. 230 mm
Spessore pellicola per laminazione a caldo	max. 125 micron
Spessore pellicola per laminazione a freddo	max. 200 micron
Capacità di taglio dell'accessorio di taglio	max. 3 fogli da 80 g/m ² o un documento laminato (80 micron)

8. Installazione

Per l'uso sicuro e privo di guasti dell'apparecchio, il luogo d'installazione deve soddisfare i seguenti requisiti:

- ◆ Collocare l'apparecchio su una superficie solida, piana e orizzontale.
- ◆ Posizionare l'apparecchio in modo tale che davanti e dietro il plastificatore vi sia spazio sufficiente. La tasca di pellicola dovrebbe poter essere inserita completamente nel plastificatore ed estratta dallo stesso senza problemi.
- ◆ Non azionare l'apparecchio in un ambiente surriscaldato, molto umido o bagnato o nelle vicinanze di materiale infiammabile.
- ◆ La presa deve essere facilmente accessibile, in modo da poter disconnettere facilmente il cavo di rete in caso di necessità.

9. Uso e funzionamento

9.1. Tasca di pellicola idonea

Per la laminazione a caldo si possono utilizzare tasche di pellicola con una larghezza massima di 230 mm e uno spessore di massimo 125 micron. Tenere presente che ogni tasca di pellicola può essere usata solo una volta per la laminazione.

i Nota

- ▶ Per laminare a caldo utilizzare esclusivamente tasche di pellicola espressamente previste per la laminazione a caldo.
- ▶ Per laminare a freddo utilizzare esclusivamente tasche di pellicola espressamente previste per la laminazione a freddo.
- ▶ Tenere presente che le tasche di pellicola comprese nella fornitura sono idonee esclusivamente per la laminazione a caldo.

9.2. Livelli di attivazione

Interruttore per lo spessore della pellicola ②	Spessore della pellicola di laminazione
80 MIC	> 60-80
125 MIC	85-125
COLD	fino a 200

i Nota

- ▶ Per le foto con patina lucida, selezionare l'impostazione **125 MIC** e lo spessore della pellicola di laminazione idoneo.

9.3. Preparazione della laminazione a caldo

- 1) Inserire la spina di rete del plastificatore in una presa di rete.
- 2) Per accendere l'apparecchio premere l'interruttore ON/OFF I/O ⑩. Il LED **COLD** ⑥ si accende.
- 3) Premere il selettore ② per impostare lo spessore di pellicola desiderato (80 MIC/ 125 MIC) (vedere anche il capitolo **9.2. Livelli di attivazione**). Il corrispondente LED **80 MIC** ⑦/125 MIC ⑧ lampeggia.

Il plastificatore si riscalda a temperatura d'esercizio. Non appena il LED corrispondente **80 MIC** ⑦/125 MIC ⑧ si è acceso, significa che il plastificatore ha raggiunto la temperatura d'esercizio.

i Nota

- ▶ Il raggiungimento della temperatura d'esercizio è indicato dall'accensione del LED **80 MIC** ⑦ oppure **125 MIC** ⑧. Per un risultato di laminazione più uniforme consigliamo di cominciare il processo di laminazione dopo un ulteriore tempo di attesa di circa 2-3 minuti, soprattutto con fogli di pellicola più sottili (meno di 125 micron) e dopo aver impostato uno spessore diverso.
- ▶ Può capitare che di tanto in tanto il LED **80 MIC** ⑦ oppure **125 MIC** ⑧ si spenga e si riaccenda.

Ciò significa che l'apparecchio mantiene la temperatura e continua a riscaldare. Non si tratta di un difetto dell'apparecchio!

- 4) Inserire il documento da laminare in una tasca di pellicola di dimensioni adeguate.

i Nota

- ▶ Tenere presente che tutti i margini del documento devono avere almeno due millimetri di distanza dal margine della tasca di pellicola, come indicato in Fig. 1.
- ▶  Fare attenzione a utilizzare solo un foglio per la laminazione. Provvedere prima ad aprirlo come indicato ad esempio in Fig. 2.

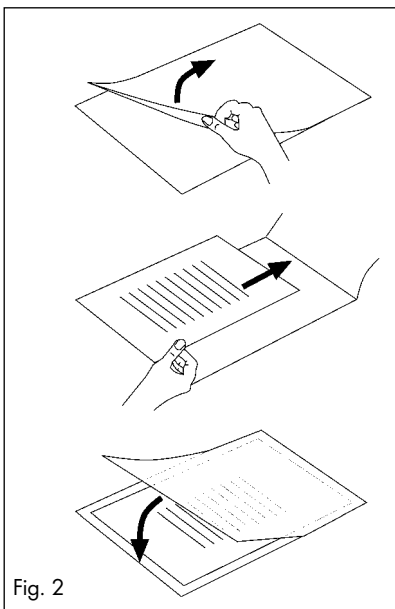
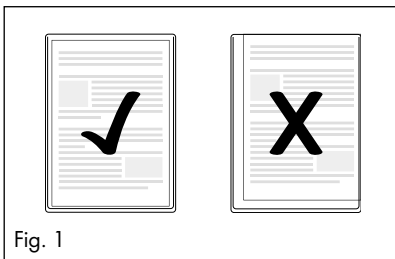

- ▶ Per informazioni sul processo di laminazione, continuare a leggere al capitolo **9.5. Processo di laminazione.**

9.4. Preparazione della laminazione a freddo

! ATTENZIONE!

- ▶ Fare raffreddare completamente la laminatrice dopo la laminazione a caldo, prima di cominciare a eseguire la laminazione a freddo, altrimenti i rotoli all'interno della laminatrice saranno ancora caldi. Ciò potrebbe danneggiare la tasca di pellicola e il documento da laminare!

- 1) Inserire la spina di rete del plastificatore in una presa di rete.
- 2) Per accendere l'apparecchio premere l'interruttore ON/OFF **I/O 1**. Il LED **COLD 6** si accende. In alternativa, con il selettore **2** è possibile passare all'impostazione **COLD** per utilizzare la funzione di laminazione a freddo.
- 3) Inserire il documento da laminare in una tasca di pellicola di dimensioni adeguate.

i Nota

- ▶ Tenere presente che tutti i margini del documento devono avere almeno due millimetri di distanza dal margine della tasca di pellicola, come mostrato in Fig. 1.
- ▶  Fare attenzione a utilizzare solo un foglio per volta per la laminazione. Aprirlo prima come indicato ad esempio in Fig. 2.
- ▶ Per informazioni sul processo di laminazione, continuare a leggere al capitolo **9.5. Processo di laminazione.**

9.5. Processo di laminazione

! ATTENZIONE!

- ▶ Assicurarsi che davanti e dietro il plastificatore vi sia spazio sufficiente, altrimenti dopo la laminazione la tasca di pellicola potrebbe non essere emessa completamente dal plastificatore. Si potrebbe danneggiare la tasca di pellicola laminata.

- 1) Spingere la tasca di pellicola nella fessura per l'inserimento manuale della pellicola **5**, lentamente e con un movimento rettilineo, con il lato chiuso in avanti. Prestare attenzione ai segni (A4/A5). Inserire la tasca di pellicola al centro, tra i due segni corrispondenti al formato desiderato.

i Nota

- ▶ Se ciò nonostante la pellicola venisse inserita storta, utilizzare l'interruttore antiblocco **ABS 12** come descritto al capitolo **9.6. Interruttore antiblocco (ABS)**.

- 2) Se si è inserita la tasca di pellicola per qualche centimetro nella fessura per l'inserimento manuale della pellicola **5**, essa continuerà a venire trascinata automaticamente. Rilasciare la tasca di pellicola non appena essa viene trascinata automaticamente.

- 3) La tasca di pellicola laminata viene emessa dall'uscita pellicola **10** del plastificatore.

i Nota

- ▶ **Solo dopo la laminazione a caldo:** la pellicola laminata e terminata appena emessa dall'uscita pellicola **10** del plastificatore è molto calda e potrebbe deformarsi leggermente. Pertanto far raffreddare la pellicola laminata per almeno un minuto prima di toccarla.
- ▶ Al fine di ottenere risultati di laminazione ancora migliori, si possono appiattire i fogli di pellicola ancora caldi con un libro, un raccoglitore o un altro oggetto piatto e pesante. In tal modo si ottiene una superficie piana e perfetta.

- 4) Se non si desidera avviare un nuovo procedimento di laminazione, premere l'interruttore ON/OFF **I/O 11** per spegnere l'apparecchio. Il corrispondente LED **6/7/8** si spegne.
- 5) Staccare la spina dalla presa di corrente.

9.6. Interruttore antiblocco (ABS)

i Nota

- ▶ All'inizio del procedimento di laminazione, la tasca di pellicola potrebbe inserirsi obliquamente o incastrarsi all'interno dell'apparecchio.

- 1) Mantenere premuto l'interruttore antiblocco **ABS 12**. La pellicola non verrà ulteriormente trascinata.
- 2) Prelevare la tasca di pellicola dalla fessura per l'inserimento manuale della pellicola **5** e rilasciare l'interruttore antiblocco **ABS 12**.
- 3) Ricominciare il procedimento di laminazione.

9.7. Funzione di taglio

i Nota

- ▶ Dopo la laminazione non tagliare le pellicole finché l'apparecchio non si è raffreddato.
- ▶ Quando si tagliano i documenti, nella guida di taglio **3** possono rimanere strisce di carta difficili da rimuovere.

- 1) Spingere la testina di taglio **4** fino all'arresto. La testina di taglio **4** può essere spinta verso entrambe le estremità della guida di taglio **3**.
- 2) Introdurre la carta/pellicola sotto la guida di taglio **3**.
- 3) Utilizzare i segni del righello **1** per allineare esattamente la carta/pellicola, ad es. quando si desidera accorciare o eseguire un taglio inclinato (vedere figg. 3 e 4).

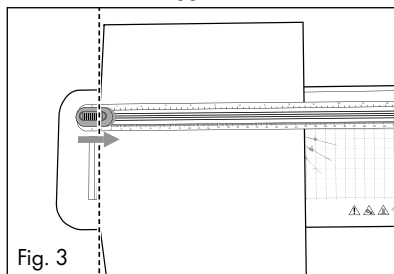

Fig. 3

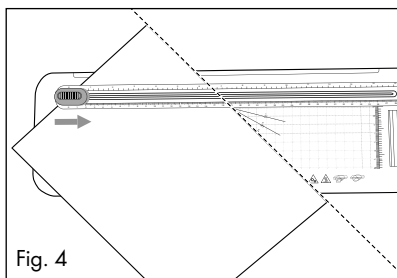

Fig. 4

- 4) Tenere ferma la carta/pellicola in posizione sicura con una mano.
- 5) Per il taglio premere verso il basso la testina di taglio ④ con l'altra mano e spingerla sopra la carta/pellicola con un unico movimento lungo la guida di taglio ③.

9.8. Uso dell'arrotonda angoli

① Nota

- ▶ Posizionare l'arrotonda angoli ⑨ su un tavolo per una migliore presa durante l'utilizzo.
- 1) Togliere l'arrotonda angoli ⑨ dall'apparecchio.
 - 2) Inserire un angolo della carta/pellicola nell'arrotonda angoli ⑨.
 - 3) Chiudere l'arrotonda angoli ⑨ premendolo.
 - 4) Ripetere l'operazione per tutti gli angoli della carta/pellicola che si desidera arrotondare.
 - 5) Inserire nuovamente l'arrotonda angoli ⑨ completamente nell'apparecchio con il lato inferiore rivolto verso l'interno e il lato sottile in avanti.

Svuotamento dell'arrotonda angoli

- 1) Per svuotare l'arrotonda angoli ⑨, capovoltgerlo e togliere la copertura del lato inferiore.
- 2) Versare il contenuto in un recipiente per i rifiuti.
- 3) Fissare nuovamente la copertura all'arrotonda angoli ⑨.

10. Pulizia

⚠ PERICOLO!

- ▶ Prima di cominciare con la pulizia, staccare sempre la spina dalla presa.
- ▶ Impedire la penetrazione di umidità nell'apparecchio durante la pulizia.
- ▶ Non immergere mai le parti dell'apparecchio in acqua o altri liquidi!
- ▶ Non aprire mai l'alloggiamento dell'apparecchio.

⚠ CAUTELA!

- ▶ Il plastificatore si riscalda durante la laminatura a caldo. Dopo lo spegnimento attendere che il plastificatore si raffreddi prima di toccare la superficie dell'apparecchio. Sussiste il pericolo di ustioni!

⚠ ATTENZIONE!

- ▶ Per evitare di danneggiare la superficie dell'alloggiamento dell'apparecchio, non utilizzare detergenti aggressivi o abrasivi.
- ◆ Pulire la superficie dell'alloggiamento con un panno leggermente inumidito e un detergente delicato. Lasciare asciugare completamente la superficie dell'apparecchio prima di riutilzarlo.

Pulizia dei rulli

Nel corso di ogni laminazione si depositano impurità sui rotoli all'interno del plastificatore. Ciò riduce le capacità di prestazioni del plastificatore nel corso del tempo. Pertanto, dopo l'uso pulire i rulli all'interno del plastificatore, ad intervalli regolari o quando il risultato della laminazione appare compromesso. A tale scopo procedere come segue:

- 1) Preparare l'apparecchio come descritto al capitolo **9.3. Preparazione della laminazione a caldo**. Impostare il selettore ② sullo spessore **80 MIC** oppure su **125 MIC**. Scegliere lo spessore di pellicola desiderato. Attendere che il corrispondente LED **80 MIC** ⑦/**125 MIC** ⑧ si accenda.

- 2) Inserire lentamente un foglio di carta formato DIN A4 o DIN A5 (spessore massimo 0,5 mm) piegato al centro, senza la tasca di pellicola e con il lato piegato davanti, nella fessura per l'inserimento manuale della pellicola ⑤.
- 3) Rilasciare il foglio non appena si nota che esso si inserisce automaticamente. Lo sporco presente sui rulli all'interno del plastificatore si deposita sul foglio di carta. La carta viene emessa dall'uscita pellicola ⑩ del plastificatore.
- 4) Ripetere la pulizia più volte. Utilizzare ogni volta un foglio di carta nuovo e pulito. Se non si notano più impurità sulla carta, significa che i rulli all'interno del plastificatore sono puliti.

11. Conservazione

- ◆ Fare raffreddare l'apparecchio prima di riporlo.
- ◆ Collocare l'apparecchio in un luogo fresco e asciutto privo d'irradiazione solare diretta.

12. Smaltimento



Il simbolo del cassonetto dei rifiuti barrato significa che questo apparecchio non deve essere smaltito con i normali rifiuti domestici al termine della sua durata utile. L'apparecchio deve essere conferito ai punti di raccolta autorizzati, centri di riciclaggio o aziende di smaltimento.

Si prega di eliminare tutti i dati personali prima della riconsegna.

L'imballaggio è costituito da materiali ecocompatibili che possono essere smaltiti tramite gli appositi centri di raccolta e riciclaggio.

Smaltire l'imballaggio conformemente alle norme di tutela ambientale.

13. Garanzia della Kompernass Handels GmbH

Egregio Cliente,

Questo apparecchio ha una garanzia di 3 anni dalla data di acquisto. Qualora questo prodotto presentasse vizi, Le spettano diritti legali nei confronti del venditore del prodotto. La garanzia qui di seguito descritta non costituisce alcun limite a tali diritti legali.

Condizioni di garanzia

Il periodo di garanzia decorre dalla data di acquisto. Si prega di conservare bene lo scontrino di cassa. Quest'ultimo è necessario come prova d'acquisto.

Qualora entro tre anni a partire dalla data d'acquisto del prodotto si presentasse un difetto del materiale o di fabbricazione, provvederemo a nostra discrezione a riparare o a sostituire gratuitamente il prodotto oppure a rimborsare il prezzo d'acquisto. Questa prestazione di garanzia ha come presupposto che l'apparecchio guasto e la prova d'acquisto (scontrino di cassa) vengano presentati entro il termine di tre anni e che si descriva per iscritto in cosa consiste il difetto e quando si è evidenziato.

Se il vizio rientra nell'ambito della nostra garanzia, il Suo prodotto verrà riparato o sostituito da uno nuovo. Con la riparazione o la sostituzione del prodotto non decorre un nuovo periodo di garanzia.

Periodo di garanzia e diritti legali di rivendicazione di vizi

Il periodo di garanzia non viene prolungato da interventi in garanzia. Ciò vale anche per le parti sostituite e riparate. Danni e vizi eventualmente già presenti al momento dell'acquisto devono venire segnalati immediatamente dopo che l'apparecchio è stato disimballato. Le riparazioni eseguite dopo la scadenza del periodo di garanzia sono a pagamento.

Ambito della garanzia

L'apparecchio è stato prodotto con cura secondo severe direttive qualitative e debitamente collaudato prima della consegna.

La prestazione in garanzia vale per difetti del materiale o di fabbricazione. Questa garanzia non si estende a componenti del prodotto esposti a normale logorio, che possono pertanto essere considerati come componenti soggetti a usura (esempio capacità della batteria, calcificazione, lampade, pneumatici, filtri, spazzole...). La garanzia non si estende altresì a danni che si verificano su componenti delicati (esempio interruttori, parti realizzate in vetro, schermi, accessori vari) nonché danni derivanti dal trasporto o altri incidenti.

Questa garanzia decade se il prodotto è stato danneggiato oppure utilizzato o sottoposto a interventi di manutenzione in modo non conforme. Per un utilizzo adeguato del prodotto si devono rigorosamente rispettare tutte le istruzioni esposte nel manuale di istruzioni per l'uso. Si devono assolutamente evitare modalità di utilizzo e azioni che il manuale di istruzioni per l'uso sconsiglia o da cui esso mette in guardia.

Il prodotto è destinato esclusivamente all'uso domestico e non a quello commerciale. La garanzia decade in caso di impiego improprio o manutenzione, uso della forza e interventi non eseguiti dalla nostra filiale di assistenza autorizzata.

Trattamento dei casi di garanzia

Per garantire una rapida evasione della Sua richiesta, La preghiamo di seguire le seguenti istruzioni:

- Tenga a portata di mano per qualsiasi richiesta lo scontrino di cassa e il codice dell'articolo (IAN) 508707_2507 come prova di acquisto.
- Il codice dell'articolo è riportato sulla targhetta identificativa o su un'incisione presenti sul prodotto, sul frontespizio del manuale di istruzioni (in basso a sinistra) o su un adesivo applicato alla parte posteriore o inferiore del prodotto.
- Qualora si presentassero malfunzionamenti o altri tipi di vizi, contatti innanzitutto il reparto assistenza clienti qui di seguito indicato **telefonticamente** o via **e-mail**.

- Una volta che il prodotto è stato registrato come difettoso, lo può poi spedire a nostro carico, provvedendo ad allegare la prova di acquisto (scontrino di cassa), una descrizione del vizio e l'indicazione della data in cui si è presentato, all'indirizzo del servizio di assistenza clienti che Le è stato comunicato.



Sul sito www.lidl-service.com è possibile scaricare questo e molti altri manuali di istruzioni, filmati sui prodotti e software d'installazione.

Con questo codice QR si giunge direttamente al sito dell'assistenza clienti Lidl (www.lidl-service.com) e con la digitazione del codice articolo (IAN) 508707_2507 si può aprire il manuale di istruzioni di proprio interesse.

13.1. Assistenza

IT Assistenza Italia

Tel.: 800781188

E-Mail: kompennass@lidl.it

CH Assistenza Svizzera

Tel.: 0800 56 44 33

E-Mail: kompennass@lidl.ch

MT Service Malta

Tel.: 80062230

E-Mail: kompennass@lidl.com.mt

IAN 508707_2507

13.2. Importatore

Badi che il seguente indirizzo non è quello del servizio di assistenza clienti. Contatti innanzitutto il servizio di assistenza clienti indicato.

KOMPENASS HANDELS GMBH

BURGSTRASSE 21

44867 BOCHUM

GERMANIA

www.kompennass.com

Tartalomjegyzék

1. Bevezető	118
2. Rendeltetésszerű használat	118
3. Felhasznált figyelmeztető jelzések és szimbólumok	118
4. Biztonsági utasítások	119
5. A csomag tartalma és hiánytalanságának ellenőrzése	121
6. A készülék leírása	121
7. Műszaki adatok	121
8. A készülék felállítása	121
9. Használat és üzemeltetés	122
9.1. Megfelelő fűlítások	122
9.2. Kapcsoló fokozatok	122
9.3. Meleglaminálás előkészítése	122
9.4. Hideglaminálás előkészítése	123
9.5. Laminálás	123
9.6. Blokkolásgátló kapcsoló (ABS)	124
9.7. Vágó funkció	124
9.8. Saroklekerekítő használata	124
10. Tisztítás	125
11. Tárolás	125
12. Ártalmatlanítás	125
13. A Kompernass Handels GmbH garanciája	125
13.1. Szerviz	126
13.2. Gyártja	126

1. Bevezető

Gratulálunk új készüléke megvásárlásához! Vásárlásával kiváló minőségű termék mellett döntött. A használati útmutató a termék része. Fontos tudnivalókat tartalmaz a biztonságra, használatra és ártalmatlanításra vonatkozóan. A termék használata előtt ismerkedjen meg valamennyi kezelési és biztonsági utasítással. Csak a leírtak szerint és a megadott célokra használja a készüléket. A termék harmadik személynek történő továbbadása esetén adja át a készülékhez tartozó valamennyi leírást is.



2. Rendeltetészerű használat



Ez a készülék kizárólag papír- vagy kartondokumentumok magánháztartásban végzett meleg- és hideglaminálására szolgál. Ezen kívül a dokumentumokat el is vághatja. Nem alkalmas más anyagokkal használatra. A készülék nem alkalmas kereskedelmi vagy ipari használatra.



Más vagy ezen túlmenő használat nem rendeltetészerűnek minősül. Semmilyen, a nem rendeltetészerű használatból eredő kárigény nem érvényesíthető. A kockázatot egyedül a felhasználó viseli.

3. Felhasznált figyelmeztető jelzések és szimbólumok

Ebben a használati útmutatóban, a csomagoláson és a készüléken, a következő figyelmeztető jelzéseket és szimbólumokat használjuk (ha alkalmazható):

	VESZÉLY! Az ezzel a szimbólummal és a "VESZÉLY" figyelmeztető szóval ellátott figyelmeztető utasítás olyan közvetlen veszélyes helyzetre figyelmeztet, amely halált vagy súlyos sérülést okoz, ha nem előzik meg.
	FIGYELMEZTETÉS! Az ezzel a szimbólummal és a "FIGYELMEZTETÉS" figyelmeztető szóval ellátott figyelmeztető utasítás olyan lehetséges veszélyes helyzetre figyelmeztet, amely halált vagy súlyos sérülést okozhat, ha nem előzik meg.

	VIGYÁZAT! Az ezzel a szimbólummal és a "VIGYÁZAT" figyelmeztető szóval ellátott figyelmeztető utasítás olyan lehetséges veszélyes helyzetre figyelmeztet, amely csekély vagy enyhe mértékű sérülést okozhat, ha nem előzik meg.
	FIGYELEM! Az ezzel a szimbólummal és a "FIGYELEM" figyelmeztető szóval ellátott figyelmeztető utasítás olyan lehetséges helyzetre figyelmeztet, amely anyagi károkat okozhat, ha nem előzik meg.
	Tudnivaló: Tudnivaló jelöli a kiegészítő információkat, amelyek megkönnyítik a készülék használatát.
	Fontos tudnivaló
	Ne felnyitva vezesse be a fóliatasakot
	Ne ferdén vezesse be a fóliatasakot
	Váltakozó áram/váltó feszültség
	Ez a termék megfelel a vonatkozó európai és nemzeti irányelvek követelményeinek.
	Ne dobjon elektromos készülékeket a háztartási hulladékba!
	Ártalmatlanítsa a csomagolóanyagot környezetbarát módon.

	<p>A csomagolás újrahasznosított anyagból készült. A hulladékok szétválogatásánál vegye figyelembe a csomagolóanyagokon lévő jelölést: Ezek rövidítésekkel (a) és számjegyekkel (b) vannak megjelölve, amelyek jelentése a következő: 1-7: műanyagok, 20-22: papír és karton, 80-98: kompozit anyagok.</p>
  <p>ES/PT</p>	<p>A csomagolás papírból és/vagy kartonból lévő alkotóelemeket tartalmaz.</p> <p>A csomagolás műanyagból és/vagy fémből lévő alkotóelemeket tartalmaz.</p>



Points de collecte sur www.quefairemedechets.fr
Privilégiez la réparation ou le don de votre appareil !

FR: A termék, a csomagolás és a használati utasítás újrahasznosítható, a gyártó kiterjesztett felelőssége alá tartozik, és szelektív hulladékgyűjtéssel gyűjtik.

4. Biztonsági utasítások

FIGYELMEZTETÉS! SÉRÜLÉSVESZÉLY!



Mozgó részek

Tartsa távol a testrészeit a mozgó részekedtől.
Zúzódásveszély áll fenn!



Vigyázat! Forró felület!

Működtetés közben ne érjen a készülék felületéhez.
A készülék felülete működés közben felforrósodik.

- Használat előtt ellenőrizze a készüléket, hogy nincs-e rajta látható sérülés. Ne működtessen hibás készüléket. Áramütés veszélye áll fenn.
- Csak megfelelő jogosultsággal rendelkező szakemberrel vagy az ügyfélszolgálattal javíttassa a készüléket. A szakszerűtlen javítás jelentős veszélyt jelenthet a felhasználó számára. Ezenkívül a garancia is érvényét veszti.
- A veszélyek megelőzése érdekében a sérült csatlakozóvezetéket a gyártónak, a gyártó vevőszolgálatának vagy hasonló szakképzett személynek kell kicserélnie.
- Soha ne használja a készüléket hibás hálózati kábellel. Áramütés veszélye áll fenn.

- Ne használjon olyan hosszabbítót vagy elosztót, ami nem felel meg a biztonsági előírásoknak.
- A csatlakozóaljzat legyen könnyen elérhető, hogy vészhelyzet esetén a hálózati kábelt könnyen ki lehessen húzni.
- A készülék üzemeltetéséhez ne használjon külső időkapcsolót vagy külön távműködtető rendszert.
- A készüléket 8 éves kor feletti gyermekek és csökkent fizikai, érzékszervi vagy szellemi képességű vagy tapasztalattal, illetve ismeretekkel nem rendelkező személyek felügyelet mellett használhatják, vagy ha felvilágosították őket a készülék biztonságos használatáról és megértették az ebből eredő veszélyeket. Gyermekek nem játszhatnak a készülékkel. Tisztítást és a felhasználó által végzendő karbantartást felügyelet nélküli gyermekek nem végezhetnek.
- Alapvetően ne lamináljon melegen gyúlékony, hőérzékeny és/vagy olvadékony anyagokat és olyan hőre érzékeny papíron, ill. anyagon lévő rajzokat, amelyek színe, ill. minősége hő hatására megváltozhat.
- Alapvetően ne lamináljon értékes, egyedi dokumentumokat. Bár a készülék az összes szokásos biztonsági előírásnak/szabványnak megfelel, soha nem zárható ki teljesen a hibás működés. A készülék meghibásodása a laminálni kívánt dokumentum sérüléséhez vezethet.
- A csomagolóanyag nem játékszer. Fulladásveszély áll fenn.
- Ha a készülék leesett vagy megsérült, nem szabad tovább használni. Ellenőriztesse a készüléket szakképzett szakemberrel és szükség esetén javíttassa meg.
-  A készülék kizárólag beltéri használatra alkalmas.

5. A csomag tartalma és hiánytalanságának ellenőrzése

A készüléket alapkitelben a következő komponensekkel szállítjuk:

- 1 db laminológép felhelyezhető vágótartozékkal
- 1 db saroklekerekítő (a készülékben tárolva)
- 10 db DIN A4 méretű fóliatasak meleglamináláshoz (80 mikron)
- 10 db DIN A5 méretű fóliatasak meleglamináláshoz (80 mikron)
- 10 db fóliatasak névjegykártyához Méret 8,5 x 5,5 cm meleglamináláshoz (80 Mikron)
- ez a használati útmutató

i Tudnivaló

- ▶ Vegye ki a kartondobozból a készüléket, a fóliatasakokat és a használati útmutatót.
- ▶ Távolítsa el a készülékről az összes csomagolóanyagot és védőfóliát.
- ▶ Ellenőrizze a csomag tartalmát, hogy hiánytalan-e és nincs-e rajta látható sérülés.
- ▶ Hiányos szállítás vagy a nem megfelelő csomagolásból eredő, illetve a szállítás során keletkezett károk esetén forduljon az ügyfélszolgálathoz (lásd a **13.1. Szerviz** fejezetet).

6. A készülék leírása

(ábrákat lásd a kihajtható oldalon)

- 1 vágóvonalzó
- 2 meleg- és hideglaminálás/fóliavastagság váltókapcsoló
- 3 vágósín
- 4 vágófej
- 5 nyílás a fólia kézi adagolásához (elől)
- 6 LED **COLD**
- 7 LED **80 MIC**
- 8 LED **125 MIC**
- 9 saroklekerekítő (a készülékben tárolható)
- 10 fóliakimenet (hátsul)
- 11 BE/KI kapcsoló **I/O**
- 12 blokkolásgátló kapcsoló **ABS**

7. Műszaki adatok

Üzemeltetési feszültség	220–240 V ~, 50 Hz
Áramfelvétel	1,3 A
Teljesítményfelvétel	300 W
Energiafogyasztás nulla terhelés mellett	≤ 0,5 W
Védelmi osztály	II /  (dupla szigetelés)
Fóliaszélesség	max. 230 mm
Fóliavastagság meleglaminálás esetén	max. 125 mikron
Fóliavastagság hideglaminálás esetén	max. 200 mikron
A vágó tartozék vágási kapacitása	max. 3 darab 80g/m ² papírlap vagy egy laminált dokumentum (80 mikron)

8. A készülék felállítása

A felállítás helyére vonatkozóan az alábbi feltételeknek kell teljesülniük a készülék biztonságos és hibátlan működéséhez:

- ◆ A készüléket stabil, sima és vízszintes felületre kell helyezni.
- ◆ Úgy állítsa fel a készüléket, hogy elegendő hely legyen a laminológép előtt és mögött. A fóliatasak gond nélkül illeszkedjen a laminológépbe, hogy gond nélkül kijöhessen.
- ◆ Ne működtesse a készüléket forró, vizes vagy nagyon nedves környezetben vagy gyúlékony anyagok közelében.
- ◆ A csatlakozóaljzat legyen könnyen elérhető, hogy vészhelyzet esetén a hálózati kábelt könnyen ki lehessen húzni.

9. Használat és üzemeltetés

9.1. Megfelelő fóliatasakok

A meglelamináláshoz legfeljebb 230 mm széles és 125 mikron vastag fóliatasak használható. Vegye figyelembe, hogy minden fóliatasak csak egyszer használható fel lamináláshoz.

i Tudnivaló

- ▶ Meglelamináláshoz kizárólag olyan fóliatasakot használjon, amelyek kifejezetten meglelamináláshoz való.
- ▶ Hideglamináláshoz kizárólag olyan fóliatasakot használjon, amelyek kifejezetten hideglamináláshoz való.
- ▶ Vegye figyelembe, hogy a csomagban található fóliatasakok kizárólag meglelamináláshoz alkalmasak.

9.2. Kapcsoló fokozatok

Váltókapcsoló ②	Lamináló fólia vastagsága
80 MIC	> 60-80
125 MIC	85-125
COLD	max. 200

i Tudnivaló

- ▶ Magasfényű fényképekhez válassza a 125 MIC **beállítás**t valamint a megfelelő laminálófólia vastagságot.

9.3. Meleglaminálás előkészítése

- 1) Csatlakoztassa a laminológép hálózati csatlakozódugóját egy hálózati csatlakozóaljzatba.
- 2) A készülék bekapcsolásához nyomja meg a BE/KI kapcsolót I/O ①. A LED **COLD** ⑥ világít.

- 3) A kívánt fóliavastagság (80 MIC/125 MIC) beállításához nyomja meg a váltókapcsolót ② (lásd a **9.2. Kapcsoló fokozatok** fejezetet is). A megfelelő LED **80 MIC** ⑦/**125 MIC** ⑧ villog.

A laminológép üzemi hőmérsékletre melegszik. Amint a megfelelő LED **80 MIC** ⑦/**125 MIC** ⑧ világít, a laminológép elérte az üzemi hőmérsékletet.

i Tudnivaló

- ▶ A LED **80 MIC** ⑦, ill. **125 MIC** ⑧ világítása jelzi, ha a készülék elérte az üzemi hőmérsékletet. Az egyenletes laminálási eredmény elérése érdekében javasoljuk – különösen a vékonyabb (125 mikron vastagság alatti) fóliáknál, illetve másik fóliavastagság beállítása esetén –, hogy a laminálási folyamat megkezdése előtt tartson még 2–3 perces szünetet.
 - ▶ Közben előfordulhat, hogy a LED **80 MIC** ⑦, ill. **125 MIC** ⑧ kialszik, majd ismét világít. Ez azt jelenti, hogy a készülék tartja a hőmérsékletet és ismét melegít. Ez nem a készülék működési hibája!
- 4) Helyezze be a laminálni kívánt dokumentumot egy megfelelő méretű fóliatasakba.

i Tudnivaló

- ▶ Ügyeljen arra, hogy a dokumentum minden széle legalább két milliméterre legyen a fóliatasak szélétől, ahogy az 1. ábra mutatja.
- ▶  Figyeljen arra, hogy csak egy fóliát használjon a lamináláshoz. Először hajtsa fel a fóliát, például a 2. ábra szerint.

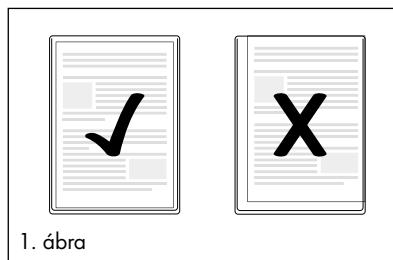

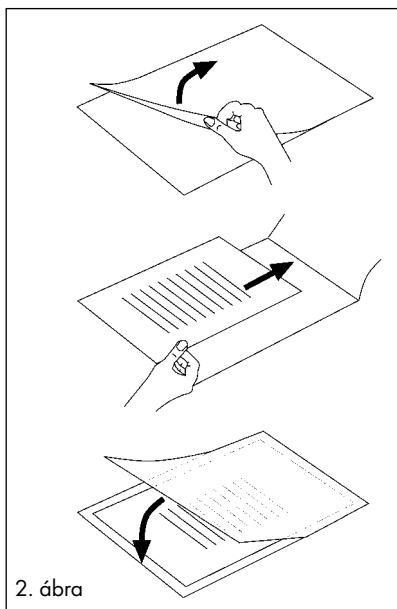

2. ábra

- ▶ A laminálás további menetére vonatkozó információk a **9.5. Laminálás** fejezetben olvashatók.

9.4. Hideglaminálás előkészítése

! FIGYELEM!

- ▶ Meleglaminálás után először hagyja teljesen lehűlni a lamináló készüléket, mielőtt elkezdi a hideglaminálást. Ellenkező esetben még forrók a készülék belsejében lévő hengerek. Ez kárt tehet a fóliatasakban és a laminálni kívánt dokumentumban!

- 1) Csatlakoztassa a laminálógépet hálózati csatlakozódugóját egy hálózati csatlakozóaljzatba.
- 2) A készülék bekapcsolásához nyomja meg a BE/KI kapcsolót **I/O 11**. A LED **COLD 6** világít. Alternatív megoldásként válassza a váltókapcsolóval **2** a **COLD** beállítást, ha meleglaminálásról hideglaminálásra szeretne váltani.
- 3) Helyezze be a laminálni kívánt dokumentumot egy megfelelő méretű fóliatasakba.

i Tudnivaló

- ▶ Ügyeljen arra, hogy a dokumentum minden széle legalább két milliméterre legyen a fóliatasak szélétől, ahogy az 1. ábra mutatja.
- ▶  Figyeljen arra, hogy csak egy fóliát használjon a lamináláshoz. Először hajtsa fel a fóliát, például a 2. ábra szerint.
- ▶ A laminálás további menetére vonatkozó információk a **9.5. Laminálás** fejezetben olvashatók.

9.5. Laminálás

! FIGYELEM!

- ▶ Győződjön meg arról, hogy elegendő hely van a lamináló gép előtt és mögött. Ellenkező esetben a készülék laminálás után nem tudja teljesen kiadni a lamináló gépet. A laminált fóliatasak megsérülhetnek.

- 1) Csúsztassa lassan a fóliatasakot a zárt oldalával előre és egyenesen a kézi fóliaadagolóhoz való nyílásba **5**. Ügyeljen a jelölésekre (A4/A5). A formátumtól függően helyezze be a fóliatasakot középre a két megfelelő jelölés közé.

i Tudnivaló

- ▶ Ha a fólia mégis ferdén húzódik be, akkor használja a blokkolásgátló kapcsolót **ABS 12** a **9.6. Blokkolásgátló kapcsoló (ABS)** fejezetben leírtak szerint.
- 2) Ha a fóliatasakot néhány centiméternyire becsúsztatta a kézi fóliaadagolóhoz való nyílásba **5**, akkor a készülék a fóliatasakot automatikusan behúzza. Engedje el a fóliatasakot, amint érzi, hogy az automatikusan behúzódik.
- 3) A készülék a kész laminált fóliatasakot a lamináló gép fóliakimenetén **10** adja ki.

i Tudnivaló

- ▶ **Csak meleglaminálás után:** amikor a készülék kidobja a laminált fóliatasakot a lamináló gép fóliakimenetéből **10**, akkor a fóliatasak forró és könnyen megváltoztathatja az alakját. Ezért laminálás után hagyja a fóliatasakot egy percig hűlni, mielőtt hozzátér.

- ▶ Jobb laminálási eredmény érdekében a még forró fóliatasakra egy könyvet, iratmappát vagy más nehéz, sima tárgyat rakhat nehezként. Így a fóliatasak felülete sima és hibátlan lesz.
- 4) Ha nem szeretne mást laminálni, akkor nyomja meg a BE/KI kapcsolót **I/O 11** a készülék kikapcsolásához. A megfelelő LED **6/7/8** kialszik.
 - 5) Húzza ki a hálózati csatlakozódugót a hálózati csatlakozóaljzatból.

9.6. Blokkolásgátló kapcsoló (ABS)

i Tudnivaló

- ▶ A laminálási folyamat elején előfordulhat, hogy a készülék ferdén húzza be a fóliatasakot vagy megakad a készülékben.
- 1) Tartsa lenyomva a blokkolásgátló kapcsolót **ABS 12**. A készülék nem húzza be tovább a fóliát.
 - 2) Vegye ki a fóliatasakot a kézi fóliaadagoláshoz való nyílásból **5**, majd engedje el a blokkolásgátló kapcsolót **ABS 12**.
 - 3) Kezdje újra a laminálást.

9.7. Vágó funkció

i Tudnivaló

- ▶ A laminálás után ne vágjon fóliát, amíg a készülék ki nem hűlt.
 - ▶ A dokumentumok vágásakor papírcsíkok maradhatnak a vágósínbén **3**, amelyeket nehéz eltávolítani.
- 1) Tolja be a vágófejet **4** ütközésig. A vágófej **4** egészen a vágósín **3** két végéig tolható.
 - 2) Vezesse át a papírt/fóliát a vágósín **3** alatt.
 - 3) Használja a vágóvonalzón **1** lévő jelöléseket a papír/fólia pontos igazításához, pl. ha rövidebbre vagy ferdeire szeretné vágni (lásd a 3. és 4. ábrát).

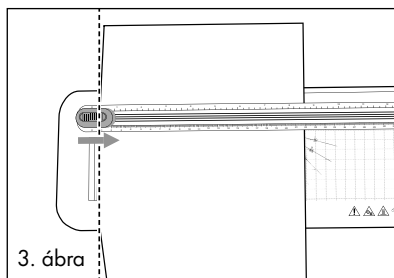

3. ábra

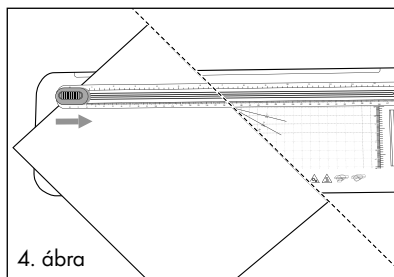

4. ábra

- 4) Tartsa a papírt/fóliát egyik kezével stabil pozícióban.
- 5) A vágáshoz nyomja le a vágófejet **4** a másik kezével és tolja végig egy lendülettel a papír/fólia fölött a vágósín **3** mentén.

9.8. Saroklekerekítő használata

i Tudnivaló

- ▶ Helyezze a saroklekerekítőt **9** egy asztalra a jobb fogás érdekében használat közben.
- 1) Vegye ki a saroklekerekítőt **9** a készülékből.
 - 2) Vezesse be a papír/fólia egyik sarkát a saroklekerekítőbe **9**.
 - 3) Nyomja össze a saroklekerekítőt **9**.
 - 4) Ismétlje meg a folyamatot a papír/fólia mind egyik sarkán, amit szeretne lekerekíteni.
 - 5) Tolja vissza a saroklekerekítőt **9** aljával befelé és keskenyebb oldalával előre teljesen a készülékbe.

Saroklekerekítő üritése

- 1) A saroklekerekítő **9** kiürítéséhez forgassa el a saroklekerekítőt és húzza le az alján lévő fedelet.
- 2) Üritse ki a tartalmat egy hulladékgyűjtő edénybe.
- 3) Rögzítse vissza a fedelet a saroklekerekítőre **9**.

10. Tisztítás

⚠ VESZÉLY!

- ▶ Tisztítás előtt húzza ki a csatlakozódugót a csatlakozóaljzatból.
- ▶ Ügyeljen arra, hogy a tisztítás során ne kerüljön folyadék a készülékbe.
- ▶ Soha ne merítse a készülék részeit vízbe vagy más folyadékba!
- ▶ Soha ne nyissa fel a készülékházat.

⚠ VIGYÁZAT!

- ▶ A lamináló gép meleglamináláskor felmelegszik. Kikapcsolás után várjon néhány perct, amíg a lamináló gép lehül, mielőtt a készülék felületéhez ér. Égési sérülés veszélye áll fenn!

❗ FIGYELEM!

- ▶ Ne használjon erős vagy súroló hatású tisztítószert, mert ez kárt tehet a készülék felületében. A készülék felületét enyhén nedves törölkendővel és gyenge hatású mosogatószerrel tisztítsa.
- ◆ A készülék felületét enyhén nedves törölközővel és gyenge hatású mosogatószerrel tisztítsa. Hagyja teljesen megszáradni a készülék felületét, mielőtt ismét használja.

A görgők tisztítása

Minden laminálás során szennyeződés rakódik le a lamináló gépben lévő görgőkön. Ez idővel csökkenti a lamináló gép teljesítményét. Ezért használat után rendszeres időközönként tisztítsa meg a lamináló gép görgőit, vagy amint romlik a laminálás eredménye. Ehhez tegye a következőt:

1) Készítse elő a készüléket a

9.3. Meleglaminálás előkészítése

fejezetben leírtak szerint. Állítsa be a váltókapcsolóval **2** a fóliavastagságot **80 MIC** vagy **125 MIC**. A fóliavastagság tetszőlegesen megválasztható. Várjon, amíg a megfelelő **LED 80 MIC 7**/**125 MIC 8** világít.

2) Helyezzen be lassan egy A4 vagy A5 méretű, középen összehajtott (legfeljebb 0,5 mm vastagságú) papírlapot fóliatasak nélkül és hajtással előre a kézi fóliaadagoláshoz való nyílásba **5**.

3) Engedje el a lapot, amint érzi, hogy az automatikusan behúzódik. Ekkor a lamináló gépben található görgőkön lévő szennyeződés rátapad a papírlapra. A készülék a papírlapot a lamináló gép fóliakimenetén **10** adja ki.

4) Ismételje meg többször a tisztítást. Minden alkalommal egy új, tiszta papírlapot használjon. Ha nem látható több szennyeződés a papírlapon, akkor a lamináló gép belsejében lévő görgők tiszták.

11. Tárolás

- ◆ Hagyja a készüléket lehűlni, mielőtt elrakja.
- ◆ A készüléket tiszta és száraz helyen, közvetlen napugárzástól védve kell tárolni.

12. Ártalmatlanítás



Az áthúzott kerek szeméttároló szimbóluma azt jelenti, hogy a készülék életciklusa végén nem szabad a szokásos háztartási hulladékkal ártalmatlanítani. A készüléket erre a célra kijelölt gyűjtőhelyen, újrahasznosító központokban vagy hulladékkezelő üzemben kell leadni.

Visszaadás előtt kérjük törölje minden személyes adatát a készülékről.

A csomagolás környezetbarát anyagokból készült, amit a helyi hulladékhasznosítónál adhat le ártalmatlanításra.

Ártalmatlanítsa a csomagolást környezetbarát módon.

13. A Kompernass Handels GmbH garanciája

Tisztelt Vásárlónk!

A készülékre a vásárlás napjától számított 3 év garanciát vállalunk. A termék meghibásodása esetén. Önt jogszabályban foglalt jogok illetik meg az eladóval szemben. Az alábbi garanciánk nem korlátozza vagy szünteti meg a jogszabályban biztosított jogokat.

Garanciális feltételek

A garanciális időszak a vásárlás napján kezdődik. Gondosan őrizze meg a nyugtát. Ez a vásárlás igazolásához szükséges.

Ha a termékvásárlás napjától számítva három éven belül anyag- vagy gyártási hibát észlel, akkor a terméket saját belátásunk szerint ingyen megjavítjuk, kicseréljük vagy visszafizetjük az árát. A garancia feltétele a hibás készülék és a vásárlást igazoló bizonylat (pénztári blokk) három éves garanciaidőn belüli bemutatása, valamint a hiba lényegének és megjelenése idejének rövidleírása.

Ha a garanciánk fedezetet nyújt a hibára, akkor javított vagy egy új terméket kap vissza. A termék javítása vagy cseréje esetén a garancia nem kezdődik előlről.

Garanciális idő és a jogszabályban foglalt szavatossági igények

A garancia ideje nem hosszabbodik meg a jótállással. Ez a cserélt és javított alkatrészekre is vonatkozik. Az esetlegesen már a vásárláskor is fennálló sérüléseket és hiányosságokat a kicsomagolás után azonnal jelezni kell. A garancia lejártá után esedékes javítások díjkötelesek.

A garancia köre

A készüléket szigorú minőségi előírások szerint gyártottuk és kiszállítás előtt lelkiismeretesen ellenőriztük.

A garancia anyag- vagy gyártási hibákra vonatkozik. A garancia nem terjed ki a termék normális elhasználódásának kitétt és ezért kopó alkatrészeknek tekinthető alkatrészeire vagy a törekeny alkatrészek – mint például csatlakozók vagy üvegből készült alkatrészek – sérüléseire.

A garancia megszűnik akkor, ha a termék megsérül, nem megfelelően használják vagy nem tartják karban. A termék megfelelő használata érdekében a használati útmutatóban foglalt összes utasítást pontosan be kell tartani. Feltétlenül kerülni kell minden olyan felhasználási és kezelési módot, amit a használati útmutató nem javasol, vagy amelynek elkerülésére kifejezetten figyelmeztet.

A termék csak magánhasználatra és nem ipari használatra készült. A garancia érvényét veszti visszaélő szerző vagy szakszerűtlen kezelés, erőszak alkalmazása vagy olyan beavatkozások esetén, amelyeket általunk nem engedélyezett szervizben végeztek el.

A garancia érvényesítése

Ügyének gyors feldolgozása érdekében kövesse a következő utasításokat:

- Kérjük, hogy minden kapcsolatfelvétel-nél tartsa készenlétben a vásárlást igazoló pénztári blokkot és a cikkszámot (IAN) 508707_2507.
- A cikkszám a termék adattábláján, a termékre gravírozva, a használati útmutató címlapján (balra lent) vagy a termék hátoldalán vagy alján lévő címkén található.
- Működési hiba vagy más hiba észlelése esetén vegye fel a kapcsolatot az alábbi szerviz-részleggel **telefonon** vagy **e-mailben**.
- Küldje el díjmentesen a megadott szerviz címére a hibásnak talált terméket és a vásárlást igazoló bizonylatot (pénztári blokk), illetve röviden írja le az t, hogy hol és mikor jelentkezett a hiba.



Más használati útmutatókhoz, termékbemutató videókhöz és a telepítési szoftverekhez hasonlóan ezt is letöltheti a www.lidl-service.com oldalról.

Ezzel a QR-kóddal közvetlenül a Lidl ügyfélszolgálati oldalra kerülnek (www.lidl-service.com) és a cikkszám megadásával (IAN) 508707_2507 megnyithatja a használati útmutatót.

13.1. Szerviz

HU Szerviz Magyarország

Tel.: 06800 21225

E-Mail: kompernass@lidl.hu

IAN 508707_2507

13.2. Gyártja

Ügyeljen arra, hogy az alábbi cím nem a szerviz címe. Először forduljon a megjelölt szervizhez.

KOMPERNASS HANDELS GMBH

BURGSTRASSE 21

44867 BOCHUM

NÉMETORSZÁG

www.kompernass.com



KOMPERNASS HANDELS GMBH

BURGSTRASSE 21
44867 BOCHUM
GERMANY
www.kompernass.com

Last Information Update · Stand der Informationen · Version des informations
Stand van de informatie · Stav informácií · Stan informacjii · Stav informácií
Estado de las informaciones · Tilstand af information · Versione delle informazioni
Információk állása: 11 / 2025 · Ident.-No.: TLG300D3-092025-1

IAN 508707_2507