



WASSERBESEN-SET / WATER-FED BROOM SET / SET DE BALAI À EAU

DE AT CH
WASSERBESEN-SET
 Montage-, Bedienungs- und Sicherheitshinweise

GB IE
WATER-FED BROOM SET
 Assembly, operating and safety instructions

FR BE
SET DE BALAI À EAU
 Instructions de montage, d'utilisation et consignes de sécurité

NL BE
WATERBEZEMSET
 Montage-, bedienings- en veiligheidsinstructies

PL
ZESTAW SZCZOTEK
 Wskazówki montażu, obsługi i bezpieczeństwa

CZ
SADA SMETÁKŮ NA ZAHRADNÍ HADICI
 Pokyny k montáži, obsluze a bezpečnostní pokyny

SK
METLA S PRÍPOJKOU NA VODU
 Pokyny pre montáž, obsluhu a bezpečnostné pokyny

ES
ESCOBA CON RIEGO
 Instrucciones de montaje, utilización y advertencias de seguridad

DK
VANDBØRSTE
 Monterings-, betjenings- og sikkerhedshenvisninger

IAN 373462_2104

DE NL BE
 PL CZ SK

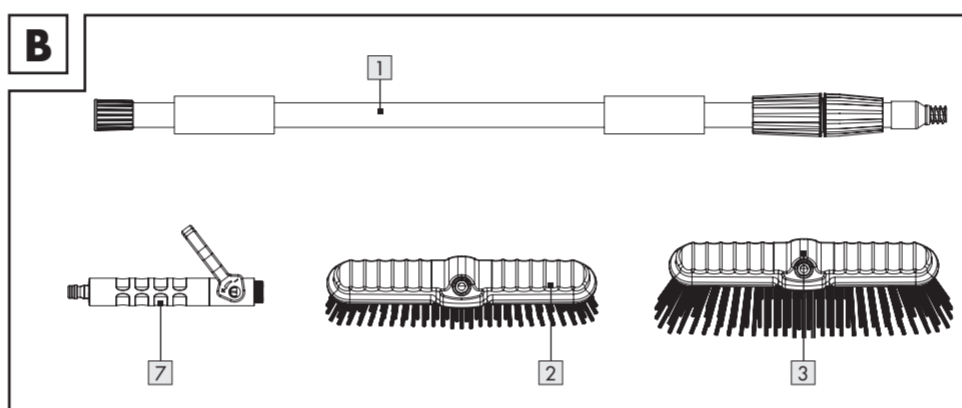
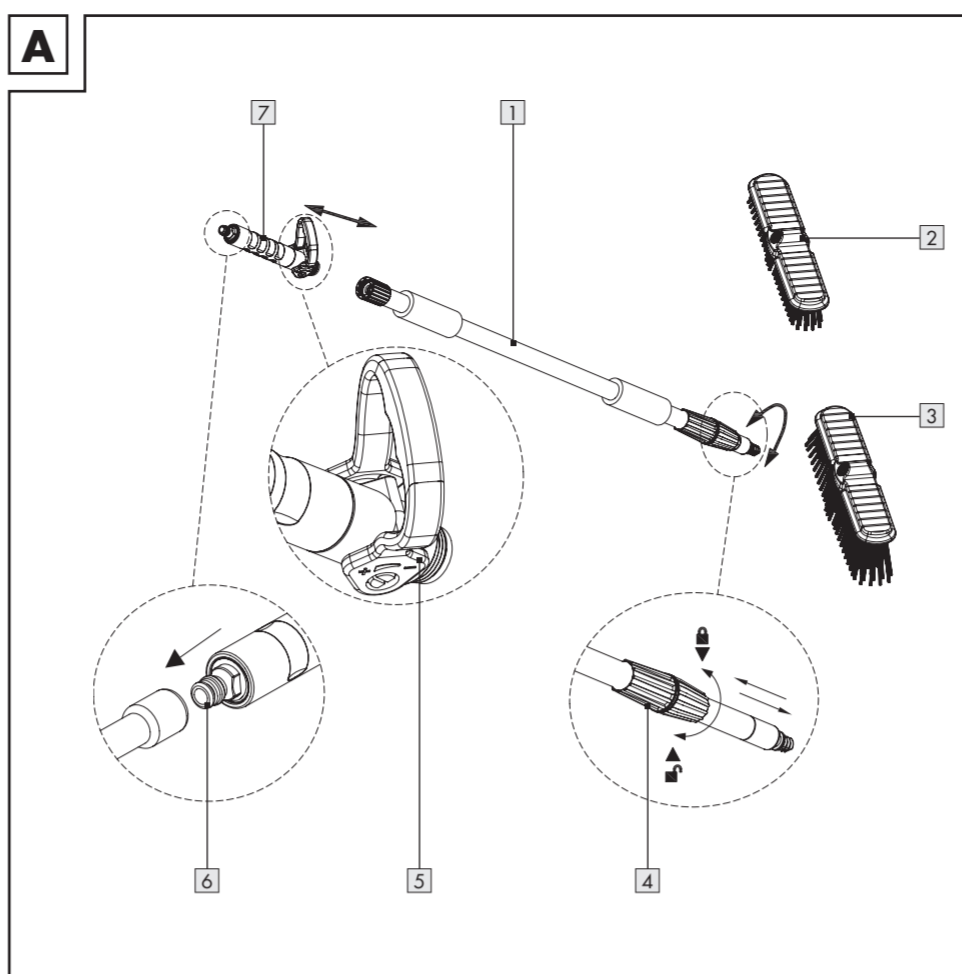

WASSERBESEN-SET

Einleitung

Wir beglückwünschen Sie zum Kauf Ihres neuen Produkts. Sie haben sich damit für ein hochwertiges Produkt entschieden. Machen Sie sich vor der ersten Inbetriebnahme mit dem Produkt vertraut. Lesen Sie hierzu aufmerksam die nachfolgende Bedienungsanleitung und die Sicherheitshinweise. Benutzen Sie das Produkt nur wie beschrieben und für die angegebenen Einsatzbereiche. Bewahren Sie diese Anleitung an einem sicheren Ort auf. Händigen Sie alle Unterlagen bei Weitergabe des Produktes an Dritte mit aus.

Bestimmungsgemäße Verwendung

Das Produkt ist nicht für den gewerblichen Einsatz bestimmt.

Die austauschbaren Aufsätze können zur Reinigung verschiedener Oberflächen verwendet werden, wie z. B. Backsteine, Marmor, Fliesenböden oder Holzwände (siehe „Montage und Bedienung“).

Teilebeschreibung

- 1 Aluminium-Teleskopstiel
- 2 Schrubber-Aufsatz (hart)
- 3 Besen-Aufsatz (weich)
- 4 Feststellgewinde
- 5 Wasserdurchflussregler zur Dosierung der Wassermenge
- 6 Schlauchanschluss
- 7 Endstück

Sicherheitshinweise

! WARNUNG! LEBENS- UND UNFALLGEFAHR FÜR KLEINKINDER UND KINDER!

Lassen Sie Kinder niemals unbeaufsichtigt mit dem Verpackungsmaterial. Es besteht Erstickungsgefahr durch Verpackungsmaterial. Kinder unterschätzen häufig die Gefahren. Halten Sie Kinder stets vom Verpackungsmaterial fern.

Lassen Sie Kinder nicht unbeaufsichtigt. Dieses Produkt ist kein Spielzeug, es gehört nicht in Kinderhände. Lassen Sie Kinder nicht mit dem Produkt spielen. Das kann zu Verletzungen und/oder Sachschäden führen.

VORSICHT! VERLETZUNGSRISIKO! Stellen Sie sicher, dass alle Teile unbeschädigt und sachgerecht montiert sind. Bei unsachgemäßer Montage besteht Verletzungsgefahr.

! ! Das Produkt ist nicht zum Abfüllen von Trinkwasser geeignet.

! WARNUNG! Richten Sie den Wasserstrahl nicht auf Elektrogeräte.

! WARNUNG! Richten Sie den Wasserstrahl nicht auf Personen oder Tiere.

! WARNUNG! Drehen Sie den Wasserhahn nach jeder Verwendung zu.

Montage und Bedienung

■ Montieren Sie das Produkt (Abb. A).

Teil	Reinigung
2	Harter Schrubber-Aufsatz Große Flächen (z. B. im Garten)
3	Weicher Besen-Aufsatz Empfindliche Oberflächen (z. B. Holzwände)

- Lösen Sie das Feststellgewinde [4], um den Aluminium-Teleskopstiel [1] zu verstellen.
- Wählen Sie eine für Sie geeignete Arbeitslänge.
- Drehen Sie das Feststellgewinde wieder fest, um den Aluminium-Teleskopstiel zu fixieren.
- Verbinden Sie den Schlauchanschluss [6] des Endstückes [7] mit einem Wasserschlauch. Der Schlauchanschluss ist für alle 13-mm-Stecksysteme (1/2") geeignet.
- Stellen Sie sicher, dass der Wasserdurchflussregler [5] auf Position – steht.
- Durch Drehen des Wasserdurchflussreglers zwischen den Positionen + und – können Sie die aus dem Schlauch kommende Wassermenge einstellen.

Reinigung und Pflege

- Verwenden Sie zur Reinigung ein leicht angefeuchtetes, fusselfreies Tuch.

Entsorgung

Die Verpackung besteht aus umweltfreundlichen Materialien, die Sie über die örtlichen Recyclingstellen entsorgen können.

Möglichkeiten zur Entsorgung des ausgedienten Produkts erfahren Sie bei Ihrer Gemeinde- oder Stadtverwaltung.

Service
DE Service Deutschland
 Tel.: 0800 5435 111
 E-Mail: owim@lidl.de
AT Service Österreich
 Tel.: 0800 292726
 E-Mail: owim@lidl.at
CH Service Schweiz
 Tel.: 0800562153
 E-Mail: owim@lidl.ch

DE/AT/CH

WATER-FED BROOM SET

Introduction

We congratulate you on the purchase of your new product. You have chosen a high quality product. Familiarise yourself with the product before using it for the first time. In addition, please carefully refer to the operating instructions and the safety advice below. Only use the product as instructed and only for the indicated field of application. Keep these instructions in a safe place. If you pass the product on to anyone else, please ensure that you also pass on all the documentation with it.

Intended use

The product is not intended for commercial use.

The changeable attachments can be used to clean different surfaces, such as bricks, marble, tiled floors, or wooden walls (see "Assembly and operation").

Description of parts

- 1 Aluminium telescopic handle
- 2 Scrubbing brush attachment (hard)
- 3 Broom attachment (soft)
- 4 Locking thread
- 5 Water flow regulator to meter the amount of water
- 6 Hose connection
- 7 End piece

! Safety instructions

! ! **! WARNUNG! DANGER TO LIFE AND RISK OF ACCIDENTS FOR INFANTS AND CHILDREN!**

Never leave children unsupervised with the packaging material. The packaging material represents a danger of suffocation. Children frequently underestimate the dangers. Always keep children away from the packaging material.

■ Do not leave children unattended. The product is not a toy and should be kept out of the reach of children. Do not allow children to play with the product. This could result in injuries and/or damage to property.

! CAUTION! RISK OF INJURY! Make sure that all parts are undamaged and have been properly assembled. Improper assembly may result in injury.

! ! The product is not suitable for delivering drinking water.

! WARNUNG! Do not aim the water stream at electrical equipment!

! WARNUNG! Do not aim the water stream at persons or animals!

! WARNUNG! Close the tap after every use.

Assembly and operation

- Assemble the product (Fig. A).

Part	Cleaning
2	Hard scrubbing brush attachment Larger areas (e.g. in the garden)
3	Soft broom attachment Sensitive surfaces (e.g. wooden walls)

- Unscrew the locking thread [4] to adjust the length of the aluminium telescopic handle [1].
- Choose a working length that suits you.
- Tighten the locking thread again to fix the aluminium telescopic handle in place.
- Connect the hose connection [6] of the end piece [7] to a hose. The hose connection is suitable for all 13 mm (1/2") plug-in systems.
- Make sure that the water flow regulator to metre the amount of water [5] is on position –.
- By turning the water flow regulator between the positions + and –, you can adjust the amount of water coming out of the hose.

Cleaning and care

- Use a slightly damp, lint-free cloth to clean the product.

Disposal

The packaging is made entirely of recyclable materials, which you may dispose of at local recycling facilities.

Contact your local refuse disposal authority for more details of how to dispose of your worn-out product.

Service
GB Service Great Britain
 Tel.: 08000569216
 E-Mail: owim@lidl.co.uk
IE Service Ireland
 Tel.: 1800 200736
 E-Mail: owim@lidl.ie

SET DE BALAI À EAU

Introduction

Nous vous félicitons pour l'achat de votre nouveau produit. Vous avez opté pour un produit de grande qualité. Avant la première mise en service, vous devez vous familiariser avec toutes les fonctions du produit. Veuillez lire attentivement le mode d'emploi ci-dessous et les consignes de sécurité. N'utilisez le produit que pour l'usage décrit et les domaines d'application cités. Conserver ces instructions dans un lieu sûr. Si vous donnez le produit à des tiers, remettez-leur également la totalité des documents.

Utilisation conforme aux prescriptions

Le produit n'est pas prévu pour une utilisation commerciale.

Les accessoires interchangeables peuvent être utilisés pour nettoyer diverses surfaces comme par ex. briques, marbre, sols carrelés ou murs en bois [voir « Montage et utilisation »].

Description des pièces

- 1 Manche télescopique en aluminium
- 2 Accessoire balai-brosse (dur)
- 3 Accessoire balai (doux)
- 4 Filetage bloquant
- 5 Régulateur de débit d'eau pour doser la quantité d'eau
- 6 Raccord de tuyau
- 7 Embout

! Consignes de sécurité

! ! **! AVERTISSEMENT ! RISQUE MORTEL ET D'ACCIDENT POUR LES NOURRISSONS ET LES ENFANTS !**

Préviene de ne jamais laisser des enfants sans surveillance avec des matériaux d'emballage. Les matériaux d'emballage représentent un risque d'asphyxie. Les enfants sous-estiment souvent les dangers. Tenez toujours les enfants hors de la portée des matériaux d'emballage. ■ Ne laissez jamais des enfants sans surveillance. Ce produit n'est pas un jouet et doit être tenu hors de la portée des enfants. Ne laissez pas les enfants jouer avec le produit. Cela peut causer des blessures et/ou des dégâts matériels.

! PRUDENCE ! RISQUE DE BLESSURES ! Vérifiez que toutes les pièces sont en parfait état et correctement montées. Risque de blessures en cas de montage incorrect.

! ! Le produit n'est pas adapté pour remplir un contenant d'eau potable.

! AVERTISSEMENT ! Ne dirigez pas le jet d'eau vers des appareils électriques.

! AVERTISSEMENT ! Ne dirigez pas le jet d'eau vers des personnes ou des animaux.

! AVERTISSEMENT ! Fermez le robinet après chaque utilisation.

Montage et utilisation

- Montez le produit (ill. A).

Pièce	Nettoyage
2	Accessoire balai-brosse dur Grandes surfaces (par ex. dans le jardin)
3	Accessoire balai doux Surfaces fragiles (par ex. panneaux en bois)

- Desserrez le filetage bloquant [4] pour régler le manche télescopique en aluminium [1].
- Choisissez une longueur de travail qui vous convient.
- Resserrez le filetage bloquant afin de rendre fixe le manche télescopique en aluminium.
- Reliez le raccord de tuyau [6] de l'embout [7] à un tuyau d'arrosage. Le raccord de tuyau est adéquat pour tous les systèmes de raccord de 13 mm (1/2").
- Assurez-vous que le régulateur de débit d'eau [5] est sur la position –.
- Vous pouvez régler la quantité d'eau sortant du tuyau en tournant le régulateur de débit d'eau entre les positions + et –.

Nettoyage et entretien

- Utilisez un chiffon légèrement humide et non pelucheux pour le nettoyage.

Mise au rebut

L'emballage se compose de matières recyclables pouvant être mises au rebut dans les déchetteries locales.

Votre mairie ou votre municipalité vous renseignera sur les possibilités de mise au rebut des produits usagés.

! ! Le produit est recyclable, soumis à la responsabilité élargie du fabricant et collecté séparément.

Service après-vente
FR Service après-vente France
 Tél.: 0800904879
 E-Mail: owim@lidl.fr
BE Service après-vente Belgique
 Tél.: 080071011
 Tél.: 80023970 (Luxembourg)
 E-Mail: owim@lidl.be

WATERBEZEMSET

Inleiding

Hartelijk gefeliciteerd met de aankoop van uw nieuwe product. U hebt voor een hoogwaardig product gekozen. Maak u voor de eerste ingebruikname vertrouwd met het product. Lees hiervoor aandachtig de volgende gebruiksaanwijzing en de veiligheidsvoorschriften. Gebruik het product alleen zoals beschreven en voor de aangegeven toepassingsgebieden. Bewaar deze gebruiksaanwijzing op een veilige plek. Geef, wanneer u het product doorgeeft aan derden, ook alle documenten mee.

Beoogd gebruik

Het product is niet bestemd voor commercieel gebruik.

De verwisselbare opzetstukken kunnen gebruikt worden voor het schoonmaken van verschillende soorten oppervlakken zoals bijv. baksteen, marmer, tegelvloeren en houten wanden (zie "Montage en Bediening").

Onderdelenbeschrijving

- 1 Telescopische aluminiumstiel
- 2 Schrobopzetstuk (hard)
- 3 Bezemopzetstuk (zacht)
- 4 Vastzetschoef
- 5 Waterdoorstroomregelaar voor het doseren van de hoeveelheid water
- 6 Slangaansluiting
- 7 Eindstuk

! Veiligheidstips

! WAARSCHUWING! LEVENSGEVAAR EN GEVAAR VOOR ONGEVALLLEN VOOR (KLEINE) KINDEREN!

Laat kinderen nooit zonder toezicht achter met het verpakkingsmateriaal. Gevaar voor verstikking door het verpakkingsmateriaal. Kinderen onderschatten gevaren vaak. Houd kinderen altijd uit de buurt van verpakkingsmateriaal.

■ Laat kinderen nooit zonder toezicht. Het product is geen speelgoed en hoort niet in kinderhanden terecht te komen. Laat kinderen niet met het product spelen. Dit kan leiden tot verwondingen en/of materiële schade.

! VOORZICHTIG! GEVAAR VOOR VERWONDINGEN! Zorg ervoor dat alle onderdelen intact zijn en deskundig zijn geïnstalleerd. Bij ondeskundige montage bestaat er gevaar voor verwondingen.

! ! Het product is niet geschikt voor het gieten van drinkwater.

! WAARSCHUWING! Richt de waterstraal niet op elektrische apparaten.

! WAARSCHUWING! Richt de waterstraal niet op personen of dieren.

! WAARSCHUWING! Draai de waterkraan na ieder gebruik dicht.

Montage en bediening

- Monteer het product (afb. A).

Onderdeel	Schoonmaken
2	Hardrubberen schrobopzetstuk Grote oppervlakken (bijv. in de tuin)
3	Zacht bezemopzetstuk Gevoelige oppervlakken (bijv. houten wanden)

- Draai de vastzetschroef [4] los om de lengte van de telescopische aluminiumstiel [1] in te stellen.
- Kies de voor u geschikte werklengte.
- Draai de vastzetschroef weer vast om de lengte van de telescopische aluminiumstiel te fixeren.
- Sluit de slang aansluiting [6] van het eindstuk [7] aan op een waterslang. De slang aansluiting is geschikt voor alle 13-mm-steeksystemen (1/2").
- Zorg ervoor dat de waterdoorstroomregelaar [5] op stand – staat.
- Door de waterdoorstroomregelaar heen en weer te draaien tussen stand + en –, kunt u de uit de slang komende hoeveelheid water reguleren.

Schoonmaken en onderhoud

- Gebruik voor het schoonmaken een enigszins vochtige, pluisvrije doek.

Afvoer

De verpakking bestaat uit milieuvriendelijke grondstoffen die u via de plaatselijke recyclingcontainers kunt afvoeren.

Informatie over de mogelijkheden om het uitgediende product na gebruik te verwijderen, verstrekt uw gemeentelijke overheid.

Service
NL Service Nederland
 Tel.: 0800022537
 E-Mail: owim@lidl.nl
BE Service België
 Tel.: 080071011
 Tel.: 80023970 (Luxemburg)
 E-Mail: owim@lidl.be

NL/BE

GB/IE

FR/BE

ZESTAW SZCZOTEK

● Wstęp

Gratulujemy Państwu zakupu nowego produktu. Zdecydowali się Państwo na zakup produktu najwyższej jakości. Przed uruchomieniem urządzenia po raz pierwszy zapoznaj się z nim. W tym celu przeczytaj uważnie poniższą instrukcję obsługi oraz wskazówki dotyczące bezpieczeństwa. Produkt należy użytkować w sposób tu opisany i zgodnie z określonym zakresem zastosowania. Należy przechowywać tę instrukcję w bezpiecznym miejscu. Przekazując produkt innej osobie, należy również przekazać wszystkie dokumenty.

● Przeznaczenie

Produkt nie jest przeznaczony do użytku komercyjnego.

Wymienne nasadki mogą być używane do czyszczenia różnych powierzchni, takich jak np. cegła, marmur, podłogi wyłożone kafelkami lub drewniane ściany (patrz akapit „Montaż i eksploatacja”).

● Opis części

- Aluminiowy uchwyt teleskopowy
- Szczotka do szorowania (twarda)
- Szczotka do zamiatania (miękką)
- Gwint blokujący
- Regulator przepływu wody
- Przyłącze węża
- Końcówka

Instrukcje bezpieczeństwa

	OSTRZEŻENIE! ZAGROŻENIE ŻYCIA I NIEBEZPIECZŃSTWO WYPADKU DLA MAŁYCH DZIECI I NIEMOWLĄ!
--	---

Nigdy nie pozostawiać małych dzieci bez nadzoru w pobliżu materiałów pakunkowych. Istnieje ryzyko uduślenia spowodowanego materiałami pakunkowymi. Dzieci często lekceważą zagrożenia. Dzieci należy zawsze trzymać z dala od materiałów pakunkowych.

- Nie pozostawiać dzieci bez opieki. Ten produkt nie jest zabawką, trzymać poza zasięgiem rąk dzieci. Nie pozwalac dzieciom na bawienie się produktem. Może to prowadzić do obrażeń ciała i/ lub uszkodzenia mienia.



▲ OSTROŻNIE! RYZYKO OBRAŻEŃ! Upewnić się, czy wszystkie części są nieszkodzone i prawidłowo zamontowane. W przypadku nieprawidłowego montażu występuje niebezpieczeństwo odniesienia obrażeń.

● Montaż i użytkowanie

	OSTRZEŻENIE! Nie kierować strumienia wody na urządzenia elektryczne.
--	---

	OSTRZEŻENIE! Nie kierować strumienia wody na ludzi lub zwierzęta.
--	--

	OSTRZEŻENIE! Po każdym użyciu zakrecać kran.
--	---



	OSTRZEŻENIE! Nie kierować strumienia wody na urządzenia elektryczne.
	OSTRZEŻENIE! Nie kierować strumienia wody na osoby ani zwierata.
	OSTRZEŻENIE! Vodowodny kohútik po každom použití zatvorite.

● Montaż i użytkowanie

	OSTRZEŻENIE! Nie kierować strumienia wody na urządzenia elektryczne.
--	---

	OSTRZEŻENIE! Nie kierować strumienia wody na osoby ani zwierata.
--	---

	OSTRZEŻENIE! Po každom użyciu zakrecać kran.
--	---

	OSTRZEŻENIE! Nie kierować strumienia wody na urządzenia elektryczne.
	OSTRZEŻENIE! Nie kierować strumienia wody na osoby ani zwierata.
	OSTRZEŻENIE! Po každom użyciu zakrecać kran.

	OSTRZEŻENIE! Nie kierować strumienia wody na urządzenia elektryczne.
--	---

	OSTRZEŻENIE! Nie kierować strumienia wody na osoby ani zwierata.
--	---

	OSTRZEŻENIE! Po každom użyciu zakrecać kran.
--	---



	OSTRZEŻENIE! Nie kierować strumienia wody na urządzenia elektryczne.
--	---

	OSTRZEŻENIE! Nie kierować strumienia wody na osoby ani zwierata.
--	---

	OSTRZEŻENIE! Nie kierować strumienia wody na urządzenia elektryczne.
--	---

	OSTRZEŻENIE! Nie kierować strumienia wody na ludzi lub zwierzęta.
---	--



	OSTRZEŻENIE! Po každom użyciu zakrecać kran.
---	---

	OSTRZEŻENIE! Nie kierować strumienia wody na urządzenia elektryczne.
	OSTRZEŻENIE! Nie kierować strumienia wody na osoby ani zwierata.
	OSTRZEŻENIE! Po každom użyciu zakrecać kran.

	OSTRZEŻENIE! Nie kierować strumienia wody na urządzenia elektryczne.
---	---

	OSTRZEŻENIE! Nie kierować strumienia wody na osoby ani zwierata.
---	---

	OSTRZEŻENIE! Po každom użyciu zakrecać kran.
---	---

	OSTRZEŻENIE! Nie kierować strumienia wody na urządzenia elektryczne.
	OSTRZEŻENIE! Nie kierować strumienia wody na osoby ani zwierata.
	OSTRZEŻENIE! Po každom użyciu zakrecać kran.

● Czyszczenie i konserwacja

- Do czyszczenia należy używać lekko zwilżonej, niestrzepiącej się ściereczki.

● Utylizacja

Opakowanie wykonane jest z materiałów przyjaznych dla środowiska, które można przekazać do utylizacji w lokalnym punkcie przetwarzania surowców wtórnych.

Informacji na temat możliwości utylizacji wykorzystowanego produktu udziela urząd gminy lub miasta.

Serwis	Serwis Polska
	Tel.: 008004911946
	E-Mail: owim@lidl.pl

SADA SMETÁKŮ NA ZAHRADNÍ HADICI

● Úvod

Blahopřejeme Vám ke koupi nového výrobku. Rozhodli jste se pro kvalitní výrobek. Před prvním uvedením do provozu se seznámte s výrobkem. K tomu si pozorně přečtete následující návod k obsluze a bezpečnostní pokyny. Používejte výrobek jen popsaným způsobem a pouze pro uvedené oblasti použití. Uschovejte si tento návod na bezpečném místě. Všechny podklady vydejte při předání výrobku i třetí osobě.

● Použití v souladu s účelem

Výrobek není určen pro použití k podnikatelským účelům.

Výměnné nástavce lze použít k čištění různých povrchů, jako cihel, mramoru, dlažby nebo dřevěné stěny (viz „Montáž a obsluha“).

● Popis dílů

- Hliníková teleskopická násada
- Kartáčový nástavec (tvrdý)
- Smetákový nástavec (měkký)
- Aretační závit
- Regulátor průtoku vody pro dávkování množství vody
- Přípojka hadice
- Koncovka

Bezpečnostní pokyny

	VAROVÁNÍ! NEBEZPEČÍ SMRTI A NEHOD PRO BATOLATA A DĚTI!
---	---

Nikdy nenechejte děti bez dozoru s obalovým materiálem. Existuje nebezpečí udušení obalovým materiálem. Děti často podcení nebezpečí. Vždy udržujte obalový materiál mimo dosah dětí.

- Nenechávejte děti bez dozoru. Tento výrobek není hračka, nepatří do rukou dětí. Nenechte děti hrát si s výrobkem. To může vést ke zranění a/nebo věčným škodám.

▲ OPATRNĚ! RIZIKO ZRANĚNÍ! Zajistěte, aby byly všechny části nepoškozené a odborně namontované. Při neodborné montáži existuje nebezpečí zranění.

	VAROVÁNÍ! Výrobek není vhodný pro plnění pitné vody.
--	---

	VAROVÁNÍ! Nemiňte vodním paprskem na elektrické přístroje.
---	---

	VAROVÁNÍ! Nikdy vodním paprskem nemiňte na osoby nebo zvířata.
---	---

	VAROVÁNÍ! Po každém použití vodní kohoutek zavíreťe.
---	---

● Montáž a obsluhu

- Smontujte výrobek (obr. A).

Díl	Čištění
2	Tvrdý kartáčový nástavec Velké plochy (např. na zahradě)
3	Měkký smetákový nástavec Citlivé povrchy (např. dřevěné stěny)

- Povolte aretační závit **4** a nastavte hliníkovou teleskopickou násadu **1**.
- Vyberte si pracovní dílku, která je pro vás vhodná.
- Utáhněte aretační závit, abyste zajistili hliníkovou teleskopickou násadu.
- Spojte přípojku hadice **6** koncovky **7** s vodní hadicí. Připojení hadice je vhodné pro všechny zásuvné systémy 13 mm (1 / 2").
- Zkontrolujte, zda je regulátore průtoku vody **5** v poloze –.
- Množství vody, které z hadice vytéká, můžete upravit otočením regulátoru průtoku vody mezi polohami + a –.

● Čištění a péče

- Pro čištění výrobku používejte lehce navlhčenou utěrku nepouštějící vlákna.

● Zlikvidování

Obal se skládá z ekologických materiálů, které můžete zlikvidovat prostřednictvím místních sběren recyklovatelných materiálů.

O možnostech likvidace vysloužilých zařízení se informujte u správy vaší obce nebo města.

Servis	Servis Česká republika
	Tel.: 800600632
	E-Mail: owim@lidl.cz

METLA S PŘÍPOJKOU NA VODU

● Úvod

Blahoželáme Vám ku kúpe Vášho nového výrobku. Kúpou ste sa rozhodli pre vysoko kvalitný produkt. Pred prvým uvedením do prevádzky sa oboznámte s výrobkom. Za týmto účelom si pozorne prečítajte nasledujúci návod na obsluhu a bezpečnostné pokyny. Výrobok používajte iba v súlade s popisom a v uvedených oblastiach používania. Tento návod uschovajte na bezpečnom mieste. Ak výrobok odovzdáte ďalšej osobe, priložte k nemu aj všetky podklady.

● Použitie v súlade s určením

Tento produkt nie je určený na komerčné použitie.

Vymeniteľné nástavce môžete používať na čistenie rôznych ploch, ako napr. tehly, mramoru, obkladačiek alebo stien z dreva (pozri „Montáž a obsluha“).

● Popis súčiastok

- Hliníková teleskopická rúčka
- Nástavec - zmeták (drsny)
- Nástavec - metla (jemný)
- Zaisťovací závit
- Regulátor prietoku vody na dávkovanie množstva vody
- Hadicová prípojka
- Koncový kus

Bezpečnostné upozornenia

	VÝSTRAHA! NEBEZPEČENSTVO OHROZENIA ŽIVOTA A NEBEZPEČENSTVO NEHODY PRE MALÉ DETI A DĚTI!
---	--

Nikdy nenechávajte deti bez dozoru s obalovým materiálom. Existuje nebezpečenstvo udušenia obalovým materiálom. Deti často podceňujú nebezpečenstvá. Deti držte vždy ďalej od obalového materiálu.

- Deti nenechávajúe bez dozoru. Tento produkt nie je hračka, nepatří do rúk deťom. Deti nenechávajúe hrať sa s produktom. Môže to spôsobiť poranenia a/ alebo materiálne škody.

▲ POZOR! NEBEZPEČENSTVO PORANENIA! Uistite sa, že všetky diely sú nepoškodené a správne namontované. V prípade neodbornej montáže hrozí nebezpečenstvo poranenia.

	OSTRZEŻENIE! Produkt nie je vhodný na plnenie pitnou vodou.
--	--

	VÝSTRAHA! Prúdom vody nemierte na elektrické přístroje.
---	--

	VÝSTRAHA! Prúdom vody nemierte na osoby ani zvíerata.
---	--

	VÝSTRAHA! Vodowodny kohútik po každom použití zatvorite.
---	---

● Montáž a obsluhu

- Zmontujte produkt (obr. A).

Diel	Čistenie
2	Drsný nástavec - zmeták Veľké plochy (napr. v záhrade)
3	Jemný nástavec - metla Citlivé povrchy (napr. steny z dreva)

- Uvoľnením zaisťovacieho závitú **4** môžete prestaviť hliníkovú teleskopickú rúčku **1**.
- Zvoľte si pracovnú dĺžku, ktorá vám bude vyhovovať.
- Hliníkovú teleskopickú rúčku zafixujete pevným zatočením zaisťovacieho závitú.
- Hadicovú prípojku **6** koncového kusu **7** pripojte k hadici. Hadicová prípojka je vhodná na všetky nástrčné systémy s priemerom 13 mm (1 / 2").
- Uistite sa, že regulátor prietoku vody **5** je v polohe –.
- Otáčaním regulátoru prietoku vody medzi polohami + a – môžete nastavovať množstvo vody vytekajúcej z hadice.

● Čistenie a starostlivosť

- Na čistenie používajte iba mierne navlhčenú handru bez chlôpov.

● Likvidácia

Obal pozostáva z ekologických materiálov, ktoré môžete odovzdať na miestnych recyklačných zberných miestach.

O možnostiach likvidácie opotrebovaného výrobku sa môžete informovať na Vašej obecnej alebo mestskej správe.

Servis	Servis Slovensko
	Tel.: 0800 008158
	E-pošta: owim@lidl.sk

● Montaje y funcionamiento

	OSTRZEŻENIE! El producto no es adecuado para usarlo como envase de agua potable.
--	---

	¡ADVERTENCIA! No dirija el chorro de agua a aparatos eléctricos.
--	---

	¡ADVERTENCIA! No dirija el chorro de agua a personas o animales.
--	---

	¡ADVERTENCIA! Cierre el grifo después de cada uso.
--	---

	OSTRZEŻENIE! Nie kierować strumienia wody na urządzenia elektryczne.
--	---

	OSTRZEŻENIE! Nie kierować strumienia wody na osoby ani zwierata.
--	---

	OSTRZEŻENIE! Po každom użyciu zakrecać kran.
--	---

	OSTRZEŻENIE! Nie kierować strumienia wody na urządzenia elektryczne.
--	---

	OSTRZEŻENIE! Nie kierować strumienia wody na osoby ani zwierata.
--	---

	OSTRZEŻENIE! Po každom użyciu zakrecać kran.
--	---

	OSTRZEŻENIE! Nie kierować strumienia wody na urządzenia elektryczne.
--	---

	OSTRZEŻENIE! Nie kierować strumienia wody na osoby ani zwierata.
--	---

	OSTRZEŻENIE! Po každom użyciu zakrecać kran.
--	---

	OSTRZEŻENIE! Nie kierować strumienia wody na urządzenia elektryczne.
--	---

	OSTRZEŻENIE! Nie kierować strumienia wody na osoby ani zwierata.
--	---



	OSTRZEŻENIE! Po každom użyciu zakrecać kran.
--	---

	OSTRZEŻENIE! Nie kierować strumienia wody na urządzenia elektryczne.
--	---

	OSTRZEŻENIE! Nie kierować strumienia wody na osoby ani zwierata.
--	---

	OSTRZEŻENIE! Nie kierować strumienia wody na urządzenia elektryczne.
--	---

	OSTRZEŻENIE! Nie kierować strumienia wody na osoby ani zwierata.
--	---

	OSTRZEŻENIE! Nie kierować strumienia wody na urządzenia elektryczne.
	OSTRZEŻENIE! Nie kierować strumienia wody na osoby ani zwierata.
	OSTRZEŻENIE! Po každom użyciu zakrecać kran.

VANDBØRSTE

● Indledning

Hjerteligt tillykke med købet af deres nye produkt. Du har besluttet dig for et produkt af høj kvalitet. Gør Dem fortrolig med apparatet inden første ibrugtagning. Læs derfor den efterfølgende brugsvejledning og sikkerhedsanvisningerne omhyggeligt. Brug kun produktet som beskrevet og kun til de angivne anvendelsesområder. Opbevar denne vejledning på et sikkert sted. Hvis De giver produktet videre til andre, skal alle dokumenter følge med.

● Forskriftsmæssig anvendelse

Produktet er ikke beregnet til erhvervs­mæssig anvendelse.

De udskiftelige påsætter kan benyttes til rengøring af forskellige overflader, som eksempelvis mursten, marmor, flisegulve eller trævægge (se ”Montage og betjening”).

● Beskrivelse af delene

- Teleskopstang i aluminium
- Skrubbehoved (hårdt)
- Børstehoved (blødt)
- Låsegevind
- Vandregulator til dosering af vandmængden
- Slangetilslutning
- Endestykke

Sikkerhedsanvisninger