

DREHSELMASCHINE PDM 600 A1 WOODTURNING LATHE PDM 600 A1 TOUR PDM 600 A1

(DE) (AT) (CH)

DREHSELMASCHINE

Bedienungs- und Sicherheitshinweise
Originalbetriebsanleitung

(FR) (BE)

TOUR

Consignes d'utilisation et de sécurité
Traduction des instructions d'origine

(PL)

TOKARKA

Wskazówki dotyczące obsługi i bezpieczeństwa
Tłumaczenie oryginalnej instrukcji obsługi

(SK)

SÚSTRUH

Pokyny pre obsluhu a bezpečnostné pokyny
Preklad originálneho návodu na obsluhu

(GB) (IE)

WOODTURNING LATHE

Operating and Safety Instructions
Translation of Original Operating Manual

(NL) (BE)

DRAAIBANK

Bedienings- en veiligheidsinstructies
Vertaling van de originele handleiding

(CZ)

SOUSTRUH

Pokyny pro obsluhu a bezpečnostní pokyny
Překlad originálního provozního návodu

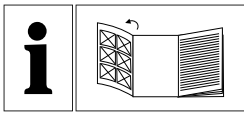

DE AT CH

Klappen Sie vor dem Lesen die Seite mit den Abbildungen aus und machen Sie sich anschließend mit allen Funktionen des Gerätes vertraut.

GB IE

Before reading, unfold the page containing the illustrations and familiarise yourself with all functions of the device.

FR BE

Avant de lire le mode d'emploi, ouvrez la page contenant les illustrations et familiarisez-vous ensuite avec toutes les fonctions de l'appareil.

NL BE

Vouw vóór het lezen de pagina met de afbeeldingen open en maak u vertrouwd met alle functies van het apparaat.

PL

Przed przeczytaniem proszę rozłożyć stronę z ilustracjami, a następnie proszę zapoznać się z wszystkimi funkcjami urządzenia.

CZ

Před čtením si otevřete stranu s obrázky a potom se seznámte se všemi funkcemi přístroje.

SK

Pred čítaním si odklopte stranu s obrázkami a potom sa oboznámte so všetkými funkciami prístroja.

DE / AT / CH	Bedienungs- und Sicherheitshinweise	Seite	01
GB / IE	Operating and Safety Instructions	Page	12
FR / BE	Consignes d'utilisation et de sécurité	Page	22
NL / BE	Bedienings- en veiligheidsinstructies	Pagina	33
PL	Wskazówki dotyczące obsługi i bezpieczeństwa	Strona	44
CZ	Pokyny pro obsluhu a bezpečnostní pokyny	Strana	55
SK	Pokyny pre obsluhu a bezpečnostné pokyny	Strana	65

1

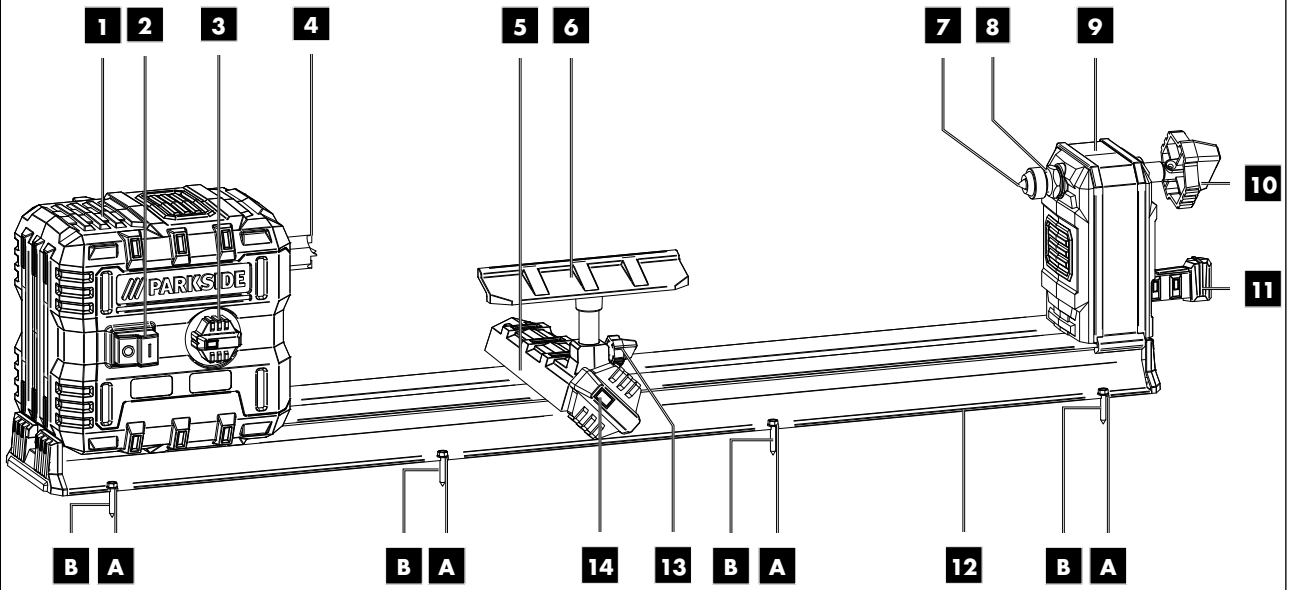

2

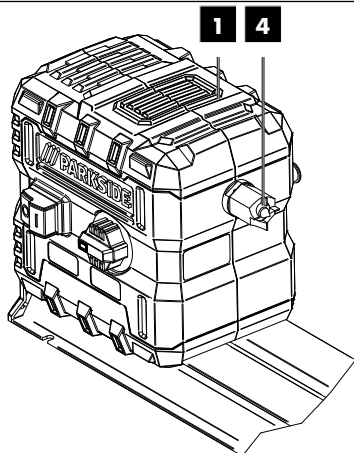

3

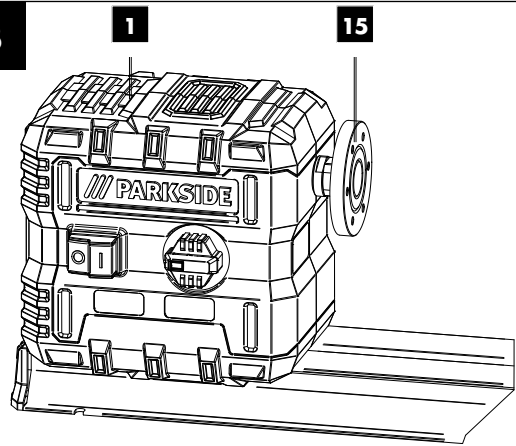

4

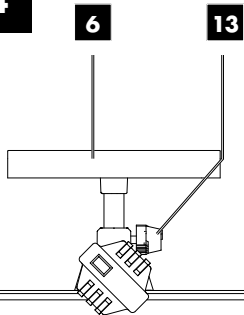

5

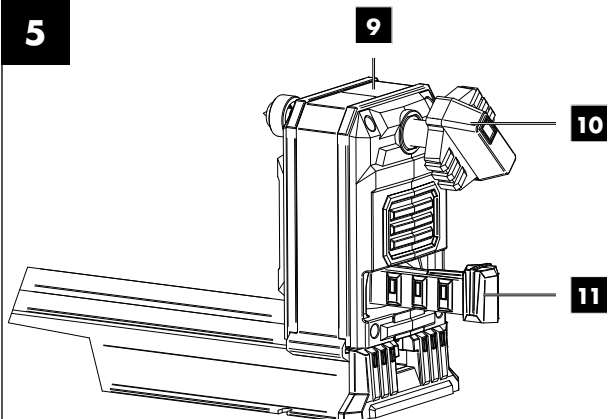

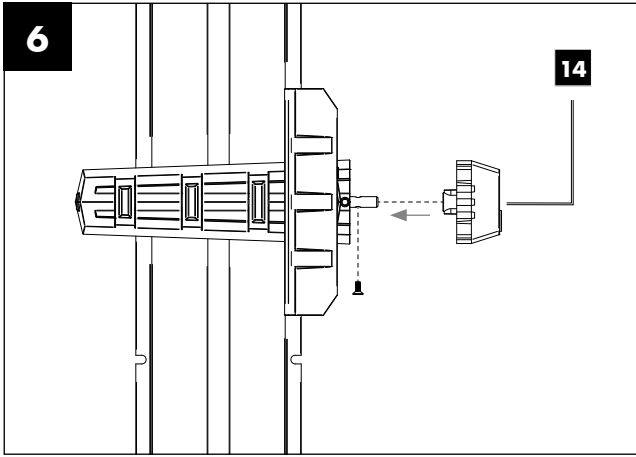

Inhalt:	Seite:
1. Erklärung der Symbole auf dem Gerät.....	2
2. Einleitung	3
3. Gerätebeschreibung	3
4. Lieferumfang	3
5. Bestimmungsgemäße Verwendung.....	3
6. Sicherheitshinweise	4
7. Restrisiken	6
8. Technische Daten	6
9. Vor Inbetriebnahme	6
10. Aufbau und Bedienung.....	7
11. Transport	8
12. Reinigung und Wartung	8
13. Lagerung.....	8
14. Elektrischer Anschluss.....	9
15. Entsorgung und Wiederverwertung.....	9
16. Störungsabhilfe	10
17. Garantiekunde	11
18. Konformitätserklärung.....	76

1. Erklärung der Symbole auf dem Gerät



DE AT CH

Warnung! Bei Nichteinhaltung Lebensgefahr, Verletzungsgefahr oder Beschädigung des Werkzeugs möglich!



DE AT CH

Vor Inbetriebnahme Bedienungsanleitung und Sicherheitshinweise lesen und beachten!



DE AT CH

Gehörschutz tragen!



DE AT CH

Haarnetz tragen!



DE AT CH

Schutzbrille tragen!



DE AT CH

Benutzen von Handschuhen verboten!

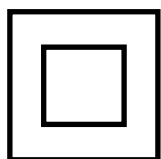

DE AT CH

Schutzklasse II (Doppelisolierung)

2. Einleitung

Hersteller:

scheppach

Fabrikation von Holzbearbeitungsmaschinen GmbH
Günzburger Straße 69
D-89335 Ichenhausen

Verehrter Kunde,

wir wünschen Ihnen viel Freude und Erfolg beim Arbeiten mit Ihrem neuen Gerät.

Hinweis:

Der Hersteller dieses Gerätes haftet nach dem geltenden Produkthaftungsgesetz nicht für Schäden, die an diesem Gerät oder durch dieses Gerät entstehen bei:

- unsachgemäßer Behandlung,
- Nichtbeachtung der Bedienungsanweisung,
- Reparaturen durch Dritte, nicht autorisierte Fachkräfte,
- Einbau und Austausch von nicht originalen Ersatzteilen,
- nicht bestimmungsgemäßer Verwendung,
- Ausfällen der elektrischen Anlage bei Nichtbeachtung der elektrischen Vorschriften und VDE-Bestimmungen 0100, DIN 57113 / VDE0113.

Beachten Sie:

Lesen Sie vor der Montage und vor Inbetriebnahme den gesamten Text der Bedienungsanleitung durch.

Diese Bedienungsanleitung soll es Ihnen erleichtern, Ihr Elektrowerkzeug kennenzulernen und dessen bestimmungsgemäßen Einsatzmöglichkeiten zu nutzen.

Die Bedienungsanleitung enthält wichtige Hinweise, wie Sie mit dem Elektrowerkzeug sicher, fachgerecht und wirtschaftlich arbeiten, und wie Sie Gefahren vermeiden, Reparaturkosten sparen, Ausfallzeiten verringern und die Zuverlässigkeit und Lebensdauer des Elektrowerkzeugs erhöhen.

Zusätzlich zu den Sicherheitsbestimmungen dieser Bedienungsanleitung müssen Sie unbedingt die für den Betrieb des Elektrowerkzeugs geltenden Vorschriften Ihres Landes beachten.

Bewahren Sie die Bedienungsanleitung, in einer Plastikhülle geschützt vor Schmutz und Feuchtigkeit, bei dem Elektrowerkzeug auf. Sie muss von jeder Bedienungsperson vor Aufnahme der Arbeit gelesen und sorgfältig beachtet werden. An dem Elektrowerkzeug dürfen nur Personen arbeiten, die im Gebrauch des Elektrowerkzeugs unterwiesen und über die damit verbundenen Gefahren unterrichtet sind.

Neben den in dieser Bedienungsanleitung enthaltenen Sicherheitshinweisen und den besonderen Vorschriften Ihres Landes sind die für den Betrieb von Holzbearbeitungsmaschinen allgemein anerkannten technischen Regeln zu beachten.

Wir übernehmen keine Haftung für Unfälle oder Schäden, die durch Nichtbeachten dieser Anleitung und den Sicherheitshinweisen entstehen.

3. Gerätebeschreibung

1. Motoreinheit
2. Ein/Aus-Schalter
3. Drehzahlregler
4. Spindelstock-Antriebszentrum
5. Werkzeugunterstützung
6. Werkzeugauflage
7. Zentrierspitze
8. Kontermutter
9. Reitstock
10. Handrad
11. Spannhebel Reitstock
12. Maschinenbett
13. Feststellschraube
14. Spannhebel Werkzeugauflage
15. Planscheibe

4. Lieferumfang

- 1 Motoreinheit
- 1 Spindelstock-Antriebszentrum
- 1 Werkzeugauflage
- 1 Werkzeugunterstützung
- 1 Zentrierspitze
- 1 Reitstock
- 1 Maschinenbett
- 1 Planscheibe
- 2 Schraubenschlüssel SW 24
- 1 Drechslerbeitel, flach/schräg
- 1 Drechslerbeitel, hohl
- 1 Spannhebel Werkzeugauflage
- 8 Befestigungsschrauben (B)
- 1 Bedienungsanleitung

5. Bestimmungsgemäße Verwendung

Die Drechselbank dient nur zum Bearbeiten von Holz mittels geeignetem Drehseisen.

Die Maschine entspricht der gültigen EG-Maschinenrichtlinie. Die Sicherheits-, Arbeits- und Wartungsvorschriften des Herstellers sowie die in den technischen Daten angegebenen Abmessungen müssen eingehalten werden.

Die zutreffenden Unfallverhütungsvorschriften und die sonstigen, allgemein anerkannten sicherheitstechnischen Regeln müssen beachtet werden.

Die Maschine darf nur von sachkundigen Personen gewartet oder repariert werden, die damit vertraut und über die Gefahren unterrichtet sind. Eigenmächtige Veränderungen an der Maschine schließen eine Haftung des Herstellers für daraus resultierende Schäden aus.

Die Maschine darf nur mit Originalzubehör und Original-Werkzeugen des Herstellers genutzt werden.

Jeder darüber hinausgehende Gebrauch gilt als nicht bestimmungsgemäß. Für daraus resultierende Schäden haftet der Hersteller nicht, das Risiko dafür trägt allein der Benutzer.

⚠ Bitte beachten Sie, dass unsere Geräte bestimmungsgemäß nicht für den gewerblichen, handwerklichen oder industriellen Einsatz konstruiert wurden. Wir übernehmen keine Gewährleistung, wenn das Gerät in Gewerbe-, Handwerks- oder Industriebetrieben sowie bei gleichzusetzenden Tätigkeiten eingesetzt wird.

6. Sicherheitshinweise

⚠ **Achtung! Beim Gebrauch von Elektrowerkzeugen sind zum Schutz gegen elektrischen Schlag, Verletzungs- und Brandgefahr folgende grundsätzliche Sicherheitsmaßnahmen zu beachten. Lesen Sie alle diese Hinweise, bevor Sie dieses Elektrowerkzeug benutzen, und bewahren Sie die Sicherheitshinweise gut auf.**

Sicheres Arbeiten

- 1. Halten Sie Ihren Arbeitsbereich in Ordnung**
 - Unordnung im Arbeitsbereich kann Unfälle zur Folge haben.
- 2. Berücksichtigen Sie Umgebungseinflüsse**
 - Setzen Sie Elektrowerkzeuge nicht dem Regen aus.
 - Benutzen Sie Elektrowerkzeuge nicht in feuchter oder nasser Umgebung.
 - Sorgen Sie für gute Beleuchtung des Arbeitsbereichs.
 - Benutzen Sie Elektrowerkzeuge nicht, wo Brand- oder Explosionsgefahr besteht.
- 3. Schützen Sie sich vor elektrischem Schlag**
 - Vermeiden Sie Körperberührung mit geerdeten Teilen (z. B. Rohren, Radiatoren, Elektroherden, Kühlgeräten).
- 4. Halten Sie andere Personen fern!**
 - Lassen Sie andere Personen, insbesondere Kinder, nicht das Werkzeug oder das Kabel berühren. Halten Sie sie von Ihrem Arbeitsbereich fern.
- 5. Bewahren Sie unbenutzte Elektrowerkzeuge sicher auf**
 - Unbenutzte Elektrowerkzeuge sollten an einem trockenen, hochgelegenen oder abgeschlossenen Ort, außerhalb der Reichweite von Kindern, abgelegt werden.
- 6. Überlasten Sie Ihr Elektrowerkzeug nicht**
 - Sie arbeiten besser und sicherer im angegebenen Leistungsbereich.
- 7. Benutzen Sie das richtige Elektrowerkzeug**
 - Verwenden Sie keine leistungsschwachen Elektrowerkzeuge für schwere Arbeiten.
 - Benutzen Sie das Elektrowerkzeug nicht für solche Zwecke, für die es nicht vorgesehen ist. Benutzen Sie zum Beispiel keine Handkreissäge zum Schneiden von Baumstäben oder Holzscheiten.
- 8. Tragen Sie geeignete Kleidung**
 - Tragen Sie keine weite Kleidung oder Schmuck, sie könnten von beweglichen Teilen erfasst werden.
 - Bei Arbeiten im Freien ist rutschfestes Schuhwerk empfehlenswert.
 - Tragen Sie bei langen Haaren ein Haarnetz.
- 9. Benutzen Sie Schutzausrüstung**
 - Tragen Sie eine Schutzbrille.
 - Verwenden Sie bei stauberzeugenden Arbeiten eine Atemmaske.

10. Schließen Sie die Staubabsaug-Einrichtung an

- Falls Anschlüsse zur Staubabsaugung und Auffang-einrichtung vorhanden sind, überzeugen Sie sich, dass diese angeschlossen und richtig benutzt werden.
- Der Betrieb in geschlossenen Räumen ist nur mit einer geeigneten Absauganlage zulässig.

11. Verwenden Sie das Kabel nicht für Zwecke, für die es nicht bestimmt ist.

- Benutzen Sie das Kabel nicht, um den Stecker aus der Steckdose zu ziehen. Schützen Sie das Kabel vor Hitze, Öl und scharfen Kanten.

12. Sichern Sie das Werkstück

- Bei langen Werkstücken ist eine zusätzliche Auflage (Tisch, Böcke, etc.) erforderlich, um ein Kippen der Maschine zu vermeiden.
- Drücken Sie das Werkstück immer fest gegen Arbeitsplatte und Anschlag, um ein Wackeln bzw. Verdrehen des Werkstückes zu verhindern.

13. Vermeiden Sie abnormale Körperhaltung

- Sorgen Sie für sicheren Stand und halten Sie jederzeit das Gleichgewicht.
- Vermeiden Sie ungeschickte Handpositionen, bei denen durch ein plötzliches Abrutschen eine oder beide Hände das Werkzeug berühren könnten.

14. Pflegen Sie Ihre Werkzeuge mit Sorgfalt

- Halten Sie die Schneidwerkzeuge scharf und sauber, um besser und sicherer arbeiten zu können.
- Befolgen Sie die Hinweise zur Schmierung und zum Werkzeugwechsel.
- Kontrollieren Sie regelmäßig die Anschlussleitung des Elektrowerkzeugs und lassen Sie diese bei Beschädigung von einem anerkannten Fachmann erneuern.
- Kontrollieren Sie Verlängerungsleitungen regelmäßig und ersetzen Sie diese, wenn sie beschädigt sind.
- Halten Sie Handgriffe trocken, sauber und frei von Öl und Fett.

15. Ziehen Sie den Stecker aus der Steckdose

- Entfernen Sie nie lose Splitter, Späne oder eingeklemmte Holzteile bei laufendem Elektrowerkzeug.
- Bei Nichtgebrauch des Elektrowerkzeugs, vor der Wartung und beim Wechsel von Werkzeugen wie z. B. Sägeblatt, Bohrer, Fräser.

16. Lassen Sie keine Werkzeugschlüssel stecken

- Überprüfen Sie vor dem Einschalten, dass Schlüssel und Einstellwerkzeuge entfernt sind.

17. Vermeiden Sie unbeabsichtigten Anlauf

- Vergewissern Sie sich, dass der Schalter beim Einstecken des Steckers in die Steckdose ausgeschaltet ist.

18. Benutzen Sie Verlängerungskabel für den Außenbereich

- Verwenden Sie im Freien nur dafür zugelassene und entsprechend gekennzeichnete Verlängerungskabel.
- Verwenden Sie die Kabeltrommel nur im abgerollten Zustand.

19. Seien Sie stets aufmerksam

- ⚠ Achten Sie darauf, was Sie tun. Gehen Sie mit Vernunft an die Arbeit. Benutzen Sie das Elektrowerkzeug nicht, wenn Sie unkonzentriert sind.

20. Überprüfen Sie das Elektrowerkzeug auf eventuelle Beschädigungen

- Vor weiterem Gebrauch des Elektrowerkzeugs müssen Schutzvorrichtungen oder leicht beschädigte Teile sorgfältig auf ihre einwandfreie und bestimmungsgemäße Funktion untersucht werden.
- Überprüfen Sie, ob die beweglichen Teile einwandfrei funktionieren und nicht klemmen oder ob Teile beschädigt sind. Sämtliche Teile müssen richtig montiert sein und alle Bedingungen erfüllen, um den einwandfreien Betrieb des Elektrowerkzeugs zu gewährleisten.
- Beschädigte Schutzvorrichtungen und Teile müssen bestimmungsgemäß durch eine anerkannte Fachwerkstatt repariert oder ausgewechselt werden, soweit nichts anderes in der Bedienungsanleitung angegeben ist.
- Beschädigte Schalter müssen bei einer Kundendienstwerkstatt ersetzt werden.
- Benutzen Sie keine fehlerhaften oder beschädigten Anschlussleitungen.
- Benutzen Sie keine Elektrowerkzeuge, bei denen sich der Schalter nicht ein- und ausschalten lässt.

21. ACHTUNG!

- Der Gebrauch anderer Einsatzwerkzeuge und anderen Zubehörs kann eine Verletzungsgefahr für Sie bedeuten.

22. Lassen Sie Ihr Elektrowerkzeug durch eine Elektrofachkraft reparieren

- Dieses Elektrowerkzeug entspricht den einschlägigen Sicherheitsbestimmungen. Reparaturen dürfen nur von einer Elektrofachkraft ausgeführt werden, indem Originalersatzteile verwendet werden; anderenfalls können Unfälle für den Benutzer entstehen.

Warnung! Dieses Elektrowerkzeug erzeugt während des Betriebs ein elektromagnetisches Feld. Dieses Feld kann unter bestimmten Umständen aktive oder passive medizinische Implantate beeinträchtigen. Um die Gefahr von ernsthaften oder tödlichen Verletzungen zu verringern, empfehlen wir Personen mit medizinischen Implantaten ihren Arzt und den Hersteller vom medizinischen Implantat zu konsultieren, bevor das Elektrowerkzeug bedient wird.

Sicherheitshinweise für die Drechselbank

- Machen Sie sich mit den Eigenschaften der Maschine und der Drechseltechnik vertraut, bevor Sie die Maschine in Betrieb nehmen.
- Prüfen Sie alle Werkstücke auf Risse oder Äste. Klebeverbindungen müssen vor dem Wenden vollständig ausgehärtet sein.
- Vergewissern Sie sich, dass das Werkstück sicher verriegelt ist und alle Aufsätze gesichert sind.
- Vor dem Einschalten der Maschine sicherstellen, dass sich das Werkstück durch Drehen von Hand frei drehen kann.
- Halten Sie Ihre Hände und Finger vom rotierenden Werkstück fern.
- Schalten Sie die Maschine aus und warten Sie, bis sie zum Stillstand gekommen ist, bevor Sie Einstellungen an Werkstück, Reitstock oder Werkzeugaufgabe vornehmen.

- Wartung, Einstellung, Kalibrierung und Reinigung dürfen nur bei ausgeschaltetem Motor durchgeführt werden.
- Die Maschine ist nur für den Einsatz mit Drechselmeißeln vorgesehen.
- Bewahren Sie die Drechselmeißel immer sicher auf, bevor Sie den Arbeitsplatz verlassen.
- Betreiben Sie die Drechselmaschine nicht ohne Abdeckungen und Schutzvorrichtungen.
- Schneidwerkzeuge scharf halten.
- Verwenden Sie die niedrigste Geschwindigkeit, wenn Sie ein neues Werkstück starten.
- Halten Sie die Drechselmaschine immer mit der langsamsten Geschwindigkeit an. Wenn die Drechselmaschine so schnell läuft, dass sie vibriert, besteht die Gefahr, dass das Werkstück geworfen oder das Schneidwerkzeug aus den Händen gerissen wird.
- Lassen Sie keine Schneidwerkzeuge in das Werkstück beißen. Das Holz kann gespalten oder von der Drehbank geworfen werden.
- Positionieren Sie die Werkzeugaufgabe immer über der Mittellinie der Drechselmaschine, wenn Sie ein Werkstück formen.
- Bevor Sie ein Werkstück an der Frontplatte befestigen, sollten Sie es immer so grob wie möglich ausarbeiten, um es so rund wie möglich zu machen. Dadurch werden die Vibrationen beim Drehen des Werkstücks minimiert. Befestigen Sie das Werkstück immer sicher an der Frontplatte. Andernfalls kann das Werkstück von der Drechselmaschine weggeworfen werden.
- Verwenden Sie eine Bürste oder Druckluft, um Holzspäne zu entfernen; niemals Ihre Hände. Die Späne werden scharf sein.
- Das Schneidwerkzeug muss immer fest im Spannfutter sitzen und so eingestellt sein, dass der Überstand vom Holzstück begrenzt wird. Dies reduziert die Möglichkeit, dass das Werkzeug bricht oder sich verbiegt.
- Die Drechselmaschine darf nicht im laufenden Betrieb überquert werden.
- Werkstück nur gegen die Drehrichtung in ein Schneidwerkzeug einführen. Das Werkstück muss sich immer zu Ihnen hin drehen.
- Lassen Sie das Gerät nicht unbeaufsichtigt, wenn es an eine Steckdose angeschlossen ist, schalten Sie es aus und ziehen Sie es aus der Steckdose, bevor Sie es verlassen.
- Dieses Produkt ist kein Spielzeug. Außerhalb der Reichweite von Kindern aufbewahren.
- Einige Stäube, die beim Schleifen, Sägen, Schleifen, Bohren und anderen Bauarbeiten entstehen, enthalten Chemikalien, von denen bekannt ist, dass sie Krebs, Geburtsfehler oder andere reproduktive Schäden verursachen. Einige Beispiele für diese Chemikalien sind:
 - Blei aus Bleifarben
 - Kristalline Kieselsäure aus Ziegeln und Zement oder anderen Mauerwerksprodukten
 - Arsen und Chrom aus chemisch behandeltem Holz
- Je nachdem, wie oft Sie diese Arbeit verrichten, variiert Ihr Risiko. Um Ihre Exposition gegenüber diesen Chemikalien zu reduzieren: Arbeiten Sie in einem gut belüfteten Bereich und arbeiten Sie mit zugelassenen Sicherheitseinrichtungen, wie z.B. Staubmasken, die speziell dafür entwickelt wurden, mikroskopisch kleine Partikel herauszufiltern.

- Personen mit Herzschrittmachern sollten vor der Anwendung ihren Arzt konsultieren. Elektromagnetische Felder in der Nähe des Herzschrittmachers können zu Störungen des Herzschrittmachers oder zum Ausfall des Herzschrittmachers führen. Darüber hinaus sollten Menschen mit Herzschrittmachern:
 - Vermeiden Sie es, allein zu arbeiten.
- Richtig warten und prüfen, um einen elektrischen Schlag zu vermeiden.
- Die in diesem Benutzerhandbuch beschriebenen Warnungen, Vorsichtsmaßnahmen und Anweisungen können nicht alle möglichen Bedingungen und Situationen abdecken. Der Betreiber muss verstehen, dass gesunder Menschenverstand und Vorsicht Faktoren sind, die nicht in dieses Produkt eingebaut werden können, sondern vom Betreiber geliefert werden müssen.

Zusätzliche Sicherheitshinweise für die Verwendung von Planscheiben

- Stellen Sie sicher, dass die Planscheibe die richtige Größe hat, um das Werkstück zu stützen.
- Stellen Sie sicher, dass das Werkstück sicher an der Planscheibe befestigt ist.
- Schneiden Sie das Werkstück vor der Montage auf eine Planscheibe so nah wie möglich an die endgültige Form.
- Zum Drehen der Planscheibe nur Schabemeißel verwenden. Schneidemeißel können leicht aus den Händen gerissen werden.
- Achten Sie darauf, dass der Drechselmeißel die Halteschrauben an den Fertigmaßen des Werkstücks nicht stören kann.

7. Restrisiken

Das Elektrowerkzeug ist nach dem Stand der Technik und den anerkannten sicherheitstechnischen Regeln gebaut. Dennoch können beim Arbeiten einzelne Restrisiken auftreten.

- Verarbeiten Sie nur ausgesuchte Hölzer ohne Fehler wie: Aststellen, Querrisse, Oberflächenrisse. Fehlerhaftes Holz neigt zum Splintern und wird zum Risiko beim Arbeiten.
- Nicht sorgfältig verleimte Hölzer können aufgrund der Zentrifugalkraft beim Bearbeiten explodieren.
- Vor dem Einspannen das rohe Werkstück auf Quadraform zuschneiden, zentrieren und auf sichere Einspannung achten. Umwucht im Werkstück führt zu Verletzungsgefahr.
- Verletzungsgefahr durch unsichere Werkzeugführung bei nicht exakt angestellter Werkzeugaufgabe und stumpfem Drechselwerkzeug. Voraussetzung für fachgerechtes Dreheln ist einwandfreies, scharf geschliffenes Drechselwerkzeug.
- Gefährdung der Gesundheit durch das rotierende Werkstück bei langem Kopfhaar und loser Kleidung. Persönliche Schutzausrüstung wie Haarnetz und eng anliegende Kleidung tragen.
- Gefährdung der Gesundheit durch Holzstäube oder Holzspäne. Persönliche Schutzausrüstungen wie Augenschutz und Staubmaske tragen.
- Gefährdung der Gesundheit durch Strom bei Verwendung nicht ordnungsgemäßer Elektro-Anschlussleitungen.
- Desweiteren können trotz aller getroffener Vorkehrungen nicht offensichtliche Restrisiken bestehen.
- Restrisiken können minimiert werden, wenn die „Sicherheitshinweise“ und die „Bestimmungsgemäße Verwendung“, sowie die Bedienungsanweisung insgesamt beachtet werden..

- Bevor Sie Einstell- oder Wartungsarbeiten vornehmen, schalten Sie das Gerät ab und ziehen den Netzstecker.

8. Technische Daten

Wechselstrommotor	220 - 240 V ~ 50 Hz
Leistung	550 Watt
Betriebsart	S1 *
Leerlaufdrehzahl	800 - 3000 min⁻¹
max. Werkstücklänge	600 mm
max. Ø Werkstück	25 cm
Spindelkopfgewinde	M 18 x 1,5
Gewicht ca.	6,7 kg
Baumaße LxBxH mm	1010x154x215

* Betriebsart S1, Dauerbetrieb

Geräuschwerte

Die Geräuschwerte wurden entsprechend EN 61029 ermittelt.

Schalldruckpegel L_{pA}	86,6 dB(A)
Unsicherheit K_{pA}	3 dB
Schallleistungspegel L_{WA}	99,6 dB(A)
Unsicherheit K_{WA}	3 dB

Tragen Sie einen Gehörschutz.

Die Einwirkung von Lärm kann Hörverlust bewirken. Schwingungsgesamtwerte (Vektorsumme dreier Richtungen) ermittelt entsprechend EN 61029.

9. Vor Inbetriebnahme

- Öffnen Sie die Verpackung und nehmen Sie das Gerät vorsichtig heraus.
- Entfernen Sie das Verpackungsmaterial sowie Verpackungs- und Transportsicherungen (falls vorhanden).
- Überprüfen Sie, ob der Lieferumfang vollständig ist.
- Kontrollieren Sie das Gerät und die Zubehörteile auf Transportschäden.
- Bewahren Sie die Verpackung nach Möglichkeit bis zum Ablauf der Garantiezeit auf.

ACHTUNG

Gerät und Verpackungsmaterialien sind kein Kinderspielzeug! Kinder dürfen nicht mit Kunststoffbeuteln, Folien und Kleinteilen spielen! Es besteht Verschluckungs- und Erstickungsgefahr!

- Die Maschine muss standsicher aufgestellt werden, d.h. auf einer Werkbank, dem Untergestell o. ä. festschrauben.
- Vor Inbetriebnahme müssen alle Abdeckungen und Sicherheitsvorrichtungen ordnungsgemäß montiert sein.
- Bei bereits bearbeitetem Holz auf Fremdkörper, wie z.B. Nägel oder Schrauben, usw. achten.
- Überzeugen Sie sich vor dem Anschließen der Maschine, dass die Daten auf dem Typenschild mit den Netzdaten übereinstimmen.

- Schließen Sie die Maschine nur an eine ordnungsgemäß installierte Schutzkontakt-Steckdose an, die mit mindestens 16 A abgesichert ist.

10. Aufbau und Bedienung

⚠ **Warnung! Verletzungsgefahr!**

Bereiten Sie den Arbeitsplatz vor, an dem Sie das Elektrowerkzeug aufstellen wollen. Sorgen Sie für ausreichend Platz, um einen sicheren und störungsfreien Betrieb zu gewährleisten. Das Elektrowerkzeug ist für Arbeiten in geschlossenen Räumen konzipiert und muss auf ebenem und festem Untergrund aufgestellt werden.

⚠ **Wichtig! Ziehen Sie den Netzstecker, bevor Sie Wartungs-, Rückstell- oder Montagearbeiten am Gerät durchführen!**

Befestigung der Maschine (Abb. 1)

Das Gerät muss vor Inbetriebnahme auf einer Werkbank, einem Untergestell o.ä. verschraubt werden. Nutzen Sie hierzu die Langlöcher (A).

Montage der Werkzeugauflage (Abb. 1; 4)

1. Montieren Sie den Spannhebel (14) der Werkzeugunterstützung (5) wie in Bild 6 dargestellt.
2. Stecken Sie die Werkzeugauflage (6) in die Bohrung der Werkzeugunterstützung (5).
3. Befestigen Sie die Werkzeugauflage (6) mit der Feststellschraube (13) auf der gewünschten Höhe.

Einstellung der Werkzeugauflage (Abb. 1; 4)

1. Die Höhe der Werkzeugauflage (6) kann durch Lösen der Feststellschraube (13) eingestellt werden.
2. Zum Einstellen der Länge der Werkzeugauflage (6) den Spannhebel für Werkzeugauflage (14) lösen. Die Werkzeugauflage (6) muss so nah wie möglich an das Werkstück herangefahren werden, ohne es zu berühren.
3. Spannhebel für Werkzeugauflage (14) wieder festziehen.

Einstellung des Reitstockes (Abb. 1; 5)

1. Den Spannhebel (11) des Reitstockes (9) lösen, um den Abstand zwischen Reitstock (9) und Spindelstock-Antriebszentrum (4) einzustellen.
2. Zum Einstellen des Spanndrucks das Handrad (10) verwenden und mit der Kontermutter (8) sichern.

Warnung! Achten Sie darauf, dass die Werkzeugauflage (6) fest angezogen ist und sich nicht zum Werkstück hin drehen kann.

Sichern des Werkstücks auf dem Spindelstock-Antriebszentrum (Abb. 1)

1. Lokalisieren Sie die Mitte des Werkstücks, indem Sie an beiden Enden genau diagonale Linien zeichnen. Der Schnittpunkt dieser beiden Linien zeigt den Mittelpunkt des Werkstücks an.
2. An einem Ende des Werkstücks einen ca. 2 mm tiefen Sägeschnitt entlang der Diagonalen vornehmen, um das Spindelstock-Antriebszentrum (4) aufzunehmen.

3. Mit einem Holzhammer (nicht im Lieferumfang enthalten) das Spindelstock-Antriebszentrum (4) in die Stelle treiben, an der die Diagonale über das Werkstückende schneidet. Achten Sie darauf, das Gewindeende des Spindelstock-Antriebszentrum (4) so zu schützen, dass kein Gegenstand das Gewinde beschädigt.
4. Schneiden Sie die Ecken vom Werkstück ab, wenn der Durchmesser der Enden größer als 5 cm x 5 cm ist, um das Drehen einfacher und sicherer zu machen.
5. Messen Sie die Gesamtlänge des Werkstücks mit dem Spindelstock-Antriebszentrum (4) und dem Zentrierstift (7) an jedem Ende.
6. Spannhebel für Reitstock (9) lösen und den Abstand zwischen Spindelstock-Antriebszentrum (4) und Zentrierstift (7) so einstellen, dass ein etwas größerer Abstand als die gemessene Gesamtlänge des Werkstücks entsteht.
7. Spindelstock-Antriebszentrum (4) mit Werkstück mit dem Handrad (10) auf den Zentrierstift (7) festschrauben.
8. Die Kontermutter (8) am Reitstock (9) befestigen.
9. Werkzeugunterstützung (5) mit Werkzeugauflage (6) ca. 3 mm vom Werkstück entfernt einstellen.

Vorsicht: Prüfen Sie vor dem Start der Maschine das Einrichten durch Drehen des Werkstücks von Hand, um sicherzustellen, dass genügend Freiraum vorhanden ist und es nicht mit der Werkzeugauflage (6) in Berührung kommt.

Verwendung der Planscheibe: (Abb. 3)

Zur Verwendung der Planscheibe:

- Die Planscheibe (15) bietet festen und sicheren Halt für eine Vielzahl von gedrehten Gegenständen wie Platten, Schalen, Töpfe und runde Teile.

Montage der Planscheibe:

1. Spindelstock-Antriebszentrum (4) lösen und von der Spindel entfernen.
2. Planscheibe (15) auf die Spindel des Spindelstockes schrauben und von Hand mit dem Schraubenschlüssel festziehen.

Sichern des Werkstücks auf der Planscheibe:

Werkstücke, die nicht mit dem Spindelstock-Antriebszentrum (4) bearbeitet werden können, müssen stattdessen auf einer Planscheibe (15) oder einem Gegenstück, wie z.B. einem Spannfutter oder Holzblock, montiert werden.

1. Vor der Montage auf die Planscheibe (15) das Werkstück so nah wie möglich an die endgültige Form schneiden.
2. Planscheibe (15) fest am Werkstück befestigen. Je nach Werkstück kann dies mit Holzschrauben (nicht im Lieferumfang enthalten) erfolgen, die direkt in das Werkstück eingeschraubt werden. Wenn die vorgesehenen Schnittmaße keine Schrauben zulassen, kann ein Gegenstück erforderlich sein. Ein Rückenstück kann aus einem Stück Altholzwürfel mit zwei flachen und parallelen Gegenflächen hergestellt werden. Identifizieren und markieren Sie die Mitte des Trägerteils.

Das Trägerteil (Holzklotz) muss eventuell mit dem Werkstück verklebt und mit dem Trägerteil verbunden werden, das dann mit Schrauben (nicht im Lieferumfang enthalten) an der Planscheibe (15) befestigt wird. Spannen Sie in diesem Fall das Trägerteil auf das Werkstück und warten Sie, bis der Leim gemäß der Empfehlung des Leimherstellers getrocknet ist. Wenn die Verwendung von Schrauben in das Werkstück nicht zulässig ist, kann das Werkstück mit einem Stück Papier zwischen die Fuge geklebt werden. Dies ermöglicht eine spätere Trennung ohne Beschädigung des Werkstücks. Verwenden Sie nur nicht konische Holzschrauben. Verwenden Sie keine Holzschrauben mit konischem Kopf.

Vorsicht: Achten Sie auf den Drechselmeißel, damit er die Halteschrauben an den Fertigmaßen des Werkstücks nicht berührt.

Ein- und Ausschalten (Abb. 1)

- Drücken Sie den Ein-Schalter (2/„I“), um die Maschine zu starten.
- Drücken Sie den Aus-Schalter (2/„O“), um die Maschine anzuhalten.

Vorsicht: Gerät läuft sofort mit der eingestellten Drehzahl los.

Drehzahlverstellung (Abb. 1)

Die richtige Drehzahl muss abhängig vom zu bearbeitenden Werkstück eingestellt werden.

Elektronische Drehzahlregelung:

Mit der elektronischen Drehzahlregelung können Sie die Drehzahl stufenlos einstellen:

Stellen Sie mit Hilfe des Drehzahlreglers (3) die Drehzahl ein.

Wichtige Informationen für den Betrieb

- Wir empfehlen Ihnen, sich an die Fachliteratur über Drechseltechniken zu wenden.
- Achten Sie bei der Auswahl des Holzes für Ihre Dreharbeiten auf Äste und Schrumpfbewegungen. Nur risse- und astfreies Holz verwenden (bei kleinen Ästen ist auf den Druck mit dem Drehwerkzeug zu achten).
- Überprüfen Sie immer, ob das Formteil sicher gehalten wird, indem Sie es von Hand prüfen. Warnung! Ziehen Sie den Netzstecker!
- Verwenden Sie nur ein Original-Drehwerkzeug, das scharf ist.
- Beim Drehen von Holzscheiben nicht in der Flugbahn des Werkstücks stehen.
- Bitte schneiden Sie große und unausgewogene Formteile mit einer Bandsäge oder Laubsäge so gut wie möglich zurecht. Wenn die Formteile sehr unausgewogen sind, stellen sie eine Gefahr für Ihre Gesundheit und die Lebensdauer der Maschine dar.
- Beginnen Sie immer mit der kleinstmöglichen Geschwindigkeit für neue Werkstücke und erhöhen Sie diese mit zunehmender Massivität des zu drehenden Werkstücks.
- Verwenden Sie keine Holzscheiben mit Kontraktionsrissen, da diese bei Einwirkung von Fliehkräften eine hohe Berstgefahr darstellen.

- Überschreiten Sie nicht die maximalen Werkstückgrößen.
- Bei Werkzeugen, die blockiert werden: Ziehen Sie zuerst den Netzstecker, bevor Sie mit der Fehlersuche beginnen.
- Für Ihre Dreharbeiten positionieren Sie sich an der Maschine, so dass Sie die Meißel effektiv auf dem Werkzeugträger führen können.
- Verwenden Sie nur Schneidwerkzeuge, die für Drechselarbeiten empfohlen werden.

11. Transport

1. Schalten Sie das Elektrowerkzeug vor jeglichem Transport aus und trennen Sie es von der Stromversorgung.
2. Tragen Sie das Elektrowerkzeug mindestens zu zweit. Tragen Sie das Elektrowerkzeug am Maschinenbett (12).
3. Schützen Sie das Elektrowerkzeug vor Schlägen, Stößen und starken Vibrationen, z.B. beim Transport in Fahrzeugen.
4. Sichern Sie das Elektrowerkzeug gegen Kippen und Verutschen.
5. Verwenden Sie Schutzvorrichtungen niemals zur Handhabung oder Transport.

12. Reinigung und Wartung

⚠ Warnung!

Vor jeglicher Einstellung, Instandhaltung oder Instandsetzung Netzstecker ziehen!

Allgemeine Wartungsmaßnahmen

Wischen Sie von Zeit zu Zeit mit einem Tuch Späne und Staub von der Maschine ab. Ölen Sie zur Verlängerung des Werkzeuglebens einmal pro Monat die Drehteile. Ölen Sie nicht den Motor.

Benutzen Sie zur Reinigung des Kunststoffes keine ätzenden Mittel.

Wartung

Im Geräteinneren befinden sich keine weiteren zu wartenden Teile.

Service-Informationen

Es ist zu beachten, dass bei diesem Produkt folgende Teile einem gebrauchsgemäßen oder natürlichen Verschleiß unterliegen bzw. folgende Teile als Verbrauchsmaterialien benötigt werden.

Verschleißteile*: Drechslerteil

* nicht zwingend im Lieferumfang enthalten!

13. Lagerung

Lagern Sie das Gerät und dessen Zubehör an einem dunklen, trockenen und frostfreiem sowie für Kinder unzugänglichem Ort. Die optimale Lagertemperatur liegt zwischen 5 und 30 °C. Bewahren Sie das Elektrowerkzeug in der Originalverpackung auf.

Decken Sie das Elektrowerkzeug ab, um es vor Staub oder Feuchtigkeit zu schützen.

Bewahren Sie die Bedienungsanleitung bei dem Elektrowerkzeug auf.

14. Elektrischer Anschluss

Der installierte Elektromotor ist betriebsfertig angeschlossen. Der Anschluss entspricht den einschlägigen VDE- und DIN-Bestimmungen. Der kundenseitige Netzanschluss sowie die verwendete Verlängerungsleitung müssen diesen Vorschriften entsprechen.

Schadhafte Elektro-Anschlussleitung

An elektrischen Anschlussleitungen entstehen oft Isolationsschäden.

Ursachen hierfür können sein:

- Druckstellen, wenn Anschlussleitungen durch Fenster oder Türspalten geführt werden.
- Knickstellen durch unsachgemäße Befestigung oder Führung der Anschlussleitung.
- Schnittstellen durch Überfahren der Anschlussleitung.
- Isolationsschäden durch Herausreißen aus der Wandsteckdose.
- Risse durch Alterung der Isolation.

Solch schadhafte Elektro-Anschlussleitungen dürfen nicht verwendet werden und sind aufgrund der Isolationsschäden lebensgefährlich.

Elektrische Anschlussleitungen regelmäßig auf Schäden überprüfen. Achten Sie darauf, dass beim Überprüfen die Anschlussleitung nicht am Stromnetz hängt.

Elektrische Anschlussleitungen müssen den einschlägigen VDE- und DIN-Bestimmungen entsprechen. Verwenden Sie nur Anschlussleitungen mit Kennzeichnung H05VV-F.

Ein Aufdruck der Typenbezeichnung auf dem Anschlusskabel ist Vorschrift.

Wechselstrommotor

- Die Netzspannung muss 220 - 240 V~ betragen.
- Verlängerungsleitungen bis 25 m Länge müssen einen Querschnitt von 1,5 Quadratmillimeter aufweisen.

Anschlüsse und Reparaturen der elektrischen Ausrüstung dürfen nur von einer Elektro-Fachkraft durchgeführt werden.

Bei Rückfragen bitte folgende Daten angeben:

- Stromart des Motors
- Daten des Maschinen-Typenschildes
- Daten des Motor-Typschildes

15. Entsorgung und Wiederverwertung

Das Gerät befindet sich in einer Verpackung um Transportschäden zu verhindern.

Diese Verpackung ist Rohstoff und ist somit wieder verwendbar oder kann dem Rohstoffkreislauf zurückgeführt werden. Das Gerät und dessen Zubehör bestehen aus verschiedenen Materialien, wie z.B. Metall und Kunststoffe.

Führen Sie defekte Bauteile der Sondermüllentsorgung zu. Fragen Sie im Fachgeschäft oder in der Gemeindeverwaltung nach!



Die Verpackung besteht aus umweltfreundlichen Materialien, die Sie über die örtlichen Recyclingstellen entsorgen können.

Möglichkeiten zur Entsorgung des ausgedienten Gerätes erfahren Sie bei Ihrer Gemeinde- oder Stadtverwaltung.

Altgeräte dürfen nicht in den Hausmüll!



Dieses Symbol weist darauf hin, dass dieses Produkt gemäß Richtlinie über Elektro- und Elektronik-Altgeräte (2012/19/EU) und nationalen Gesetzen nicht über den Hausmüll entsorgt werden darf. Dieses Produkt muss bei einer dafür vorgesehenen Sammelstelle abgegeben werden. Dies kann z. B. durch Rückgabe beim Kauf eines ähnlichen Produkts oder durch Abgabe bei einer autorisierten Sammelstelle für die Wiederaufbereitung von Elektro- und Elektronik-Altgeräten geschehen. Der unsachgemäße Umgang mit Altgeräten kann aufgrund potentiell gefährlicher Stoffe, die häufig in Elektro und Elektronik-Altgeräten enthalten sind, negative Auswirkungen auf die Umwelt und die menschliche Gesundheit haben. Durch die sachgemäße Entsorgung dieses Produkts tragen Sie außerdem zu einer effektiven Nutzung natürlicher Ressourcen bei. Informationen zu Sammelstellen für Altgeräte erhalten Sie bei Ihrer Stadtverwaltung, dem öffentlich-rechtlichen Entsorgungsträger, einer autorisierten Stelle für die Entsorgung von Elektro- und Elektronik-Altgeräten oder Ihrer Müllabfuhr.

16. Störungsabhilfe

Störung	Mögliche Ursache	Abhilfe
Die Schnittqualität ist schlecht.	Schneidwerkzeug ist stumpf.	Schneidwerkzeug schärfen oder ersetzen.
	Zu aggressiv geschnitten.	Reduzieren Sie den Arbeitsdruck.
	Das Schneidwerkzeug wird unterhalb der Werkstückmittellinie positioniert.	Schneidwerkzeug auf maximal 3 mm über der Werkstückmitte absenken.
	Drehgeschwindigkeit zu langsam	Geschwindigkeit einstellen
Übermäßige Vibrationen beim Drehen dünner Werkstücke.	Das Schneidwerkzeug befindet sich unterhalb der Werkstückmittellinie.	Schneidwerkzeug auf die Mittellinie des Werkstücks anheben.
	Zu aggressiv geschnitten.	Reduzieren Sie den Arbeitsdruck.
Übermäßige Vibrationen beim Drehen großer Werkstücke oder Schalen.	Spindelstock und/oder Reitstock unsachgemäß an den Enden des Werkstücks angeordnet.	Prüfen Sie, ob die Werkstückspitzen am Spindelstock und/oder Reitstock korrekt auf Werkstückmitte angebracht sind.
	Das Werkstück ist nicht ausgewuchtet.	Schneiden Sie das Ende des Werkstücks, bis das Werkstück ausgewuchtet ist.
Die Drechselmaschine dreht sich nicht.	Kabel nicht an die Steckdose angeschlossen.	An die Steckdose anschließen.
Die Drechselmaschine schaltet sich nicht aus.	Beschädigter oder defekter Netzschalter und/oder interne Verkabelung.	Ziehen Sie den Stecker der Drechselmaschine sofort aus der Steckdose. Betreiben Sie die Drechselmaschine erst, wenn sie von einem qualifizierten Servicetechniker repariert wurde.

17. Garantiekunde

Sehr geehrte Kundin, sehr geehrter Kunde,

unsere Produkte unterliegen einer strengen Qualitätskontrolle. Sollte dieses Gerät dennoch einmal nicht einwandfrei funktionieren, bedauern wir dies sehr und bitten Sie, sich an unseren Servicedienst unter der auf dieser Garantiekarte angegebenen Adresse zu wenden. Gern stehen wir Ihnen auch telefonisch über die unten angegebene Servicrufnummer zur Verfügung. Für die Geltendmachung von Garantieansprüchen gilt Folgendes:

- Diese Garantiebedingungen regeln zusätzliche Garantieleistungen. Ihre gesetzlichen Gewährleistungsansprüche werden von dieser Garantie nicht berührt. Unsere Garantieleistung ist für Sie kostenlos.
- Die Garantieleistung erstreckt sich ausschließlich auf Mängel, die auf Material- oder Herstellungsfehler zurückzuführen sind und ist auf die Behebung dieser Mängel bzw. den Austausch des Gerätes beschränkt. Bitte beachten Sie, dass unsere Geräte bestimmungsgemäß nicht für den gewerblichen, handwerklichen oder industriellen Einsatz konstruiert wurden. Ein Garantievertrag kommt daher nicht zustande, wenn das Gerät in Gewerbe-, Handwerks- oder Industriebetrieben sowie bei gleichzusetzenden Tätigkeiten eingesetzt wird. Von unserer Garantie sind ferner Ersatzleistungen für Transportschäden, Schäden durch Nichtbeachtung der Montageanleitung oder aufgrund nicht fachgerechter Installation, Nichtbeachtung der Gebrauchsanleitung (wie durch z.B. Anschluss an eine falsche Netzspannung oder Stromart), missbräuchliche oder unsachgemäße Anwendungen (wie z.B. Überlastung des Gerätes oder Verwendung von nicht zugelassenen Einsatzwerkzeugen oder Zubehör), Nichtbeachtung der Wartungs- und Sicherheitsbestimmungen, Eindringen von Fremdkörpern in das Gerät (wie z.B. Sand, Steine oder Staub), Gewaltanwendung oder Fremdeinwirkungen (wie z. B. Schäden durch Herunterfallen) sowie durch verwendungsgemäßen, üblichen Verschleiß ausgeschlossen.

Der Garantieanspruch erlischt, wenn an dem Gerät bereits Eingriffe vorgenommen wurden.

- Die Garantiezeit beträgt 3 Jahre und beginnt mit dem Kaufdatum des Gerätes. Garantieansprüche sind vor Ablauf der Garantiezeit innerhalb von zwei Wochen, nachdem Sie den Defekt erkannt haben, geltend zu machen. Die Geltendmachung von Garantieansprüchen nach Ablauf der Garantiezeit ist ausgeschlossen. Die Reparatur oder der Austausch des Gerätes führt weder zu einer Verlängerung der Garantiezeit noch wird eine neue Garantiezeit durch diese Leistung für das Gerät oder für etwaige eingebaute Ersatzteile in Gang gesetzt. Dies gilt auch bei Einsatz eines Vor-Ort-Services.
- Für die Geltendmachung Ihres Garantieanspruches wenden Sie sich bitte an die unten angegebene Service-Adresse. Sofern die Reklamation innerhalb der Garantiezeit liegt, werden wir Ihnen einen Retourenschein zur Verfügung stellen, mit dem Sie Ihr defektes Gerät kostenfrei an uns zurücksenden können. Beschreiben Sie uns bitte den Reklamationsgrund möglichst genau. Ist der Defekt des Gerätes von unserer Garantieleistung erfasst, erhalten Sie umgehend ein repariertes oder neues Gerät zurück.

Selbstverständlich beheben wir gegen Erstattung der Kosten auch gerne Defekte am Gerät, die vom Garantiumfang nicht oder nicht mehr erfasst sind. Dazu senden Sie das Gerät bitte an unsere Serviceadresse.

Service-Hotline (DE):

+800 4003 4003
(0,00 EUR/Min.)

Service-Hotline (AT):

+800 4003 4003
(0,00 EUR/Min.)

Service-Hotline (CH):

+800 4003 4003
(0,00 EUR/Min.)

Service-Email (DE):

service.DE@scheppach.com

Service-Email (AT):

service.AT@scheppach.com

Service-Email (CH):

service.CH@scheppach.com

Service Adresse (DE):

scheppach Fabrikation von
Holzbearbeitungsmaschinen GmbH
Günzburger Str. 69
DE - 89335 Ichenhausen

Service Adresse (AT):

Gausch Hubert
Bairisch Kölldorf 267
AT - 8344 Bad Gleichenberg

Service Adresse (CH):

Klaus-Häberling AG
Industriestraße 6
CH - 8610 Uster



Auf www.lidl-service.com können Sie diese und viele weitere Handbücher, Produktvideos und Installationssoftware herunterladen.

Mit dem QR-Code gelangen Sie direkt auf die Lidl-Service-Seite (www.lidl-service.com) und können mittels der Eingabe der Artikelnummer (IAN) 322988_1901 ihre Bedienungsanleitung öffnen.

Table of contents:	Page:
1. Explanation of the symbols on the equipment	13
2. Introduction.....	14
3. Device description.....	14
4. Scope of delivery	14
5. Intended use	14
6. Safety information	15
7. Remaining hazards	16
8. Technical data.....	17
9. Before putting into operation.....	17
10. Attachment and operation.....	17
11. Transport	19
12. Cleaning and maintenance	19
13. Storage	19
14. Electrical connection	19
15. Disposal and recycling	19
16. Troubleshooting	20
17. Warranty certificate	21
18. Declaration of conformity	76

1. Explanation of the symbols on the equipment



GB IE

Warning! Danger to life, risk of injury or damage to the tool are possible by ignoring!



GB IE

Read instruction manual and safety instructions before starting up and pay attention!



GB IE

Wear ear-muffs!



GB IE

Wear a hair net!



GB IE

Wear safety goggles!



GB IE

The use of gloves is prohibited!

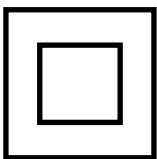

GB IE

Protection class II (double shielded)

2. Introduction

Manufacturer:

scheppach

Fabrikation von Holzbearbeitungsmaschinen GmbH
Günzburger Straße 69
D-89335 Ichenhausen

Dear Customer,

we hope your new tool brings you much enjoyment and success.

Note:

According to the applicable product liability laws, the manufacturer of the device does not assume liability for damages to the product or damages caused by the product that occurs due to:

- Improper handling
- Non-compliance of the operating instructions
- Repairs by third parties, not by authorized service technicians
- Installation and replacement of non-original spare parts
- Application other than specified
- A breakdown of the electrical system that occurs due to the non-compliance of the electric regulations and VDE regulations 0100, DIN 57113 / VDE0113.

We recommend:

Read through the complete text in the operating instructions before installing and commissioning the device.

The operating instructions are intended to help the user to become familiar with the machine and take advantage of its application possibilities in accordance with the recommendations. The operating instructions contain important information on how to operate the machine safely, professionally and economically, how to avoid danger, costly repairs, reduce downtimes and how to increase reliability and service life of the machine. In addition to the safety regulations in the operating instructions, you have to meet the applicable regulations that apply for the operation of the machine in your country.

Keep the operating instructions package with the machine at all times and store it in a plastic cover to protect it from dirt and moisture. Read the instruction manual each time before operating the machine and carefully follow its information. The machine can only be operated by persons who were instructed concerning the operation of the machine and who are informed about the associated dangers.

In addition to the safety notes contained in the present operating instructions and the special regulations of your country, the generally recognized technical rules for the operation of woodworking machines must be observed.

We accept no liability for damage or accidents which arise due to non-observance of these instructions and the safety information.

3. Device description

1. Motor unit
2. On/Off switch
3. Speed control
4. Headstock drive centre
5. Tool support
6. Tool rest
7. Centering pin
8. Counternut
9. Tailstock
10. Handwheel
11. Clamping lever tailstock
12. Machine bed
13. Locking screw
14. Clamping lever tool rest
15. Face plate

4. Scope of delivery

- 1 Motor unit
- 1 Headstock drive centre
- 1 Tool rest
- 1 Tool support
- 1 Centering pin
- 1 Tailstock
- 1 Machine bed
- 1 Face plate
- 2 Wrench SW24
- 1 Wood turning chisel, flat/angular
- 1 Wood turning chisel, hollow
- 1 Clamping lever tool rest
- 8 Fastening screws (B)
- 1 Instruction manual

5. Intended use

The machine is only designed for working on wood using a suitable turning tool.

The machine meets the currently valid EU machine directive.

The manufacturer's safety, operation and maintenance instructions as well as the technical data given in the calibrations and dimensions must be adhered to.

Relevant accident prevention regulations and other generally recognized safety and technical rules must also be adhered to.

The machine may only be used, maintained or repaired by trained persons who are familiar with the machine and have been informed about the dangers. Unauthorized modifications of the machine exclude a liability of the manufacturer for damages resulting from the modifications.

The machine is intended for use only with original spare parts and original tools from the producer.

Any other use is considered to be not intended. The manufacturer excludes any liability for resulting damages, the risk is exclusively borne by the user.

⚠ Please note that our equipment has not been designed for use in commercial, trade or industrial applications. Our warranty will be voided if the equipment is used in commercial, trade or industrial businesses or for equivalent purposes.

6. Safety information

⚠ CAUTION! The following basic safety precautions must be observed while using electric tools to protect against electric shock, injury and risk of fire. Please read all instructions before using this electric tool and keep the safety instructions in a safe place.

Safe operation

1. Keep work area clear

- Cluttered areas and benches invite injuries.

2. Consider work area environment

- Do not expose tools to rain.
- Do not use tools in damp or wet locations.
- Keep work area well lit.
- Do not use tools in the presence of flammable liquids or gases.

3. Guard against electric shock

- Avoid body contact with earthed or grounded surfaces (e. g. pipes, radiators, ranges, refrigerators).

4. Keep other people away!

- Do not let other people – especially children – touch the electric tool or its cable. Keep them clear of the work area.

5. Store idle tools

- When not in use, tools should be stored in a dry locked-up place, out of the reach of children.

6. Do not force the tool

- It will do the job better and safer at the rate for which it was intended.

7. Use the right tool

- Do not force small tools to do the job of a heavy tool.
- Do not use the electric tool for purposes for which it is not intended. For example, do not use handheld circular saws for the cutting of branches or logs.

8. Wear suitable clothing

- Do not wear wide clothing or jewellery, which can become entangled in moving parts.
- When working outdoors, anti-slip footwear is recommended.
- Tie long hair back in a hair net.

9. Use protective equipment

- Wear protective goggles.
- Wear a mask when carrying out dust-creating work.

10. Connect the dust extraction device

- If connections for dust extraction and a collecting device are present, make sure that they are connected and used properly.
- Operation in enclosed spaces is only permitted with the use of a suitable extraction system.

11. Do not abuse the cord.

- Never yank the cord do disconnect it from the socket. Keep the cord away from heat, oil and sharp edges.

12. Secure work

- For long workpieces, an additional supporting surface (table, trestles, etc.) is required in order to prevent tipping of the machine.
- Always press the workpiece firmly against the working surface and stop in order to prevent wobbling or twisting of the workpiece.

13. Do not overreach

- Keep proper footing and balance at all times.
- Avoid awkward hand positions in which one or both hands could touch the saw blade as the result of a sudden slip.

14. Maintain tools with care

- Keep cutting tools sharp and clean for better and safer performance.
- Follow instruction for lubricating and changing accessories.
- Inspect tool cords periodically and if damaged have them repaired by an authorized service facility.
- Inspect extension cords periodically and replace if damaged.
- Keep handles dry, clean and free from oil and grease.

15. Disconnect tools

- Never remove loose splinters, chips or jammed pieces of wood when the saw blade is running.
- When the electric tool is not in use, before maintenance and when changing tools such as the saw blade, drill bit, milling cutter.

16. Remove adjusting keys and wrenches

- Form the habit of checking to see that keys and adjusting wrenches are removed from the tool before turning it on.

17. Avoid unintentional starting

- Ensure switch is in "off" position when plugging in.

18. Use outdoor extension leads

- When the tool is used outdoors, use only extension cords intended for outdoor use and so marked.
- Use the cable drum only in the unrolled state.

19. Stay alert

- **⚠** Watch what you are doing, use common sense and do not operate the tool when you are tired.

20. Check damaged parts

- Before further use of tool, it should be carefully checked to determine that it will operate properly and perform its intended function.
- Check whether the moving parts are working properly and are not becoming jammed or whether parts are damaged. All parts must be correctly fitted and satisfy all conditions to ensure the proper operation of the power tool.
- A guard or other part that is damaged should be properly repaired or replaced by an authorized service centre unless otherwise indicated in this instruction manual.
- Have defective switches replaced by an authorized service centre.
- Do not use any faulty or damaged connection cables.
- Do not use the tool if the switch does not turn it on and off.

21. Warning!

- The use of any accessory or attachment other than one recommended in this instruction manual may present a risk of personal injury.

22. Have your tool repaired by a qualified person

- This electric tool complies with the relevant safety rules. Repairs should only be carried out by qualified persons using original spare parts, otherwise this may result in considerable danger to the user.

Warning! During operation, this power tool produces an electromagnetic field. Under certain circumstances, this field may negatively affect active or passive medical implants. In order to reduce the danger of serious or fatal injuries, we recommend that individuals who wear medical implants should consult their doctor and the manufacturer of the implant before operating the power tool.

Operational Safety Instructions for the Wood Turning Lathe

- Familiarise yourself with the machine's features and wood-turning techniques before using the machine.
 - Examine all workpieces for splits or knots. Glued joints must set completely before turning.
 - Ensure that the workpiece is securely locked in position and all attachments are secured.
 - Before turning the machine ON ensure that the workpiece can rotate freely by rotating it by hand.
 - Keep your hands and fingers away from the rotating workpiece.
 - Switch the machine OFF and wait until it has come to a full stop before making any adjustments on the workpiece, tailstock, or tool rest.
 - Maintenance, adjustment, calibration and cleaning may only be performed with the motor turned off.
 - The machine is designed for use with wood-turning chisels only.
 - Always store away the wood-turning chisels safely before you leave the workplace.
 - Do not run the lathe without its covers and guards in place.
 - Keep cutting tools sharp.
 - Use the lowest speed when starting a new workpiece.
 - Always stop the lathe at its slowest speed. If the lathe is run so fast that it vibrates, there is a risk that the workpiece will be thrown or the cutting tool jerked from your hands.
 - Do not allow cutting tools to bite into the workpiece. The wood could be split or thrown from the lathe.
 - Always position the tool rest above the centre line of the lathe when shaping a piece of stock.
 - Before attaching a workpiece to the face plate, always rough it out to make it as round as possible. This minimizes the vibrations while the piece is being turned. Always fasten the workpiece securely to the faceplate. Failure to do so could result in the workpiece being thrown away from the lathe.
 - Use a brush or compressed air to remove wood shavings; never your hands. The wood shavings will be sharp.
 - The cutting tool must always be tight within the chuck and adjusted to limit projection from the post. This will reduce the possibility of the tool breaking or bending.
 - Do not reach across the lathe while it is running.
 - Only feed workpiece into a cutting tool against the direction of rotation. The workpiece must always be rotating toward you.
 - Do not leave the tool unattended when it is plugged into an electrical outlet. Turn off the tool, and unplug it from its electrical outlet before leaving.
 - This product is not a toy. Keep it out of reach of children.
- Some dust created by power sanding, sawing, grinding, drilling, and other construction activities, contains chemicals known to cause cancer, birth defects or other reproductive harm. Some examples of these chemicals are:
 - Lead from lead-based paints
 - Crystalline silica from bricks and cement or other masonry products
 - Arsenic and chromium from chemically treated lumber
 - Your risk from these exposures varies, depending on how often you do this type of work. To reduce your exposure to these chemicals: work in a well ventilated area, and work with approved safety equipment, such as those dust masks that are specially designed to filter out microscopic particles.
 - People with pacemakers should consult their physician(s) before use. Electromagnetic fields in close proximity to heart pacemaker could cause pacemaker interference or pacemaker failure. In addition, people with pacemakers should:
 - Avoid operating alone.
 - Properly maintain and inspect to avoid electrical shock.
 - The warnings, precautions, and instructions discussed in this user manual cannot cover all possible conditions and situations that may occur. It must be understood by the operator that common sense and caution are factors which cannot be built into this product, but must be supplied by the operator.

Additional safety instructions for the use of faceplates

- Ensure that the faceplate is the appropriate size to support the workpiece.
- Ensure that the workpiece is securely fastened to the faceplate.
- Rough cut the workpiece as close as possible to the final shape before mounting onto a faceplate.
- Only use scraping chisels for faceplate turning. Cutting chisels can easily be torn out of your hands.
- Pay attention that the woodturning chisel cannot interfere with the holding screws at the finished dimensions of the workpiece.

7. Remaining hazards

The machine has been built using modern technology in accordance with recognized safety rules. Some remaining hazards, however, may still exist.

- Only process selected woods without defects such as: Branch knots, edge cracks, surface cracks. Wood with such defects is prone to splintering and hazardous.
- Wood which is not correctly glued can explode when being processed due to centrifugal force.
- Trim work piece to a rectangular shape, center and correctly secure before processing. Unbalanced work pieces can be hazardous.
- Injuries can occur when feeding work pieces if tool supports are not correctly adjusted or if turning tools are blunt. Sharp turning tools which are free of defects are necessary for professional turning.
- Long hair and loose clothing can be hazardous when the work piece is rotating. Wear personal protective gear such as a hair net and tight fitting work clothes.
- Saw dust and wood chips can be hazardous. Wear personal protective gear such as safety goggles and a dust mask.

- The use of incorrect or damaged mains cables can lead to injuries caused by electricity.
- Even when all safety measures are taken, some remaining hazards which are not yet evident may still be present.
- Remaining hazards can be minimized by following the instructions in „Safety Precautions“, „Proper Use“ and in the entire operating manual.
- Before carrying out any adjustment or maintenance work, switch off the device and disconnect the mains plug.

8. Technical data

AC motor	220 - 240 V~ 50Hz
Power	550 Watt
Operating mode	S1 *
Spindel speed	800 - 3000 min⁻¹
Max. workpiece length	600 mm
Max. workpiece diameter	25 cm
Headstock thread	M 18 x 1,5
Weight	6,7 kg
Dimensions L x W x H mm	1010x154x215

* Operating mode S1, continuous operation

Noise

Total vibration values determined in accordance with EN 61029.

Sound pressure level L_{pA}	86,6 dB(A)
Uncertainty K_{pA}	3 dB
Sound power level L_{WA}	99,6 dB(A)
Uncertainty K_{WA}	3 dB

Wear hearing protection.

The effects of noise can cause a loss of hearing. Total vibration values (vector sum - three directions) determined in accordance with EN 61029.

9. Before putting into operation

- Open the packaging and remove the device carefully.
- Remove the packaging material as well as the packaging and transport bracing (if available).
- Check that the delivery is complete.
- Check the device and accessory parts for transport damage.
- If possible, store the packaging until the warranty period has expired.

ATTENTION

The device and packaging materials are not toys! Children must not be allowed to play with plastic bags, film and small parts! There is a risk of swallowing and suffocation!

- The machine must be securely installed, i.e. bolted down on a workbench, base frame or similar.

- Before the machine is put into operation, all covers and safety devices must be properly attached.
- In the case of wood which has already been worked with, check for foreign bodies such as nails or screws etc.
- Before connecting the machine, check that the data on the type plate matches those of the mains system.
- The machine must only be connected to a properly installed safety socket which is protected by a fuse of at least 16A.

10. Attachment and operation

⚠ Warning! Risk of injury!

Prepare the workplace where you intend to place the electrical power tool. Provide enough space to ensure safe and trouble-free operation. The power tool is designed for working in enclosed rooms and has to be installed on level and firm ground.

⚠ Important! Pull out the power plug before carrying out any maintenance, resetting or assembly work on the device!

Fixation of the machine (Fig. 1)

Before operation, the device must be screwed to a workbench, undercarriage or similar. Use the slotted holes (A) for this purpose.

Installing the tool rest (Fig. 1; 4)

1. Fit the clamping lever for the tool rest (14) as shown in figure 6.
1. Plug the tool rest (6) into the hole in the tool support (5).
2. Fasten the tool rest (6) at the desired height using the locking screw (13).

Setting the tool rest (Fig. 1; 4)

1. The height of the tool rest (6) can be set by loosening the locking screw (13).
2. In order to set the length of the tool rest (6), loosen the clamping lever for tool rest (14). The tool rest (6) must be driven as close as possible to the workpiece without touching it.
3. Retighten the clamping lever for the tool rest (14).

Adjustment of the tailstock (Fig. 1; 5)

1. Loosen the clamping lever (11) for the tailstock (9) in order to set the distance between the tailstock (9) and the headstock drive centre (4).
2. To adjust the clamping pressure use the handwheel (10) and secure it with the counter nut (8).

Warning! Make sure that the tool rest (6) is tightened securely and cannot turn in towards the workpiece.

Securing the workpiece on the headstock drive centre (Fig. 1)

1. Locate the centre of the workpiece by accurately drawing diagonal lines on each end. The intersection point of these two lines will indicate the centre of the workpiece.

2. At the end of the workpiece, produce an approx. 2 mm deep saw cut along the diagonal, in order to receive the headstock drive centre (4).
3. Use a wood mallet (not supplied) to drive the headstock drive centre (4) into the point where the diagonal cuts across the end of the workpiece. Take care to protect the threaded end of the headstock drive centre (4) so that no object damages the thread.
4. Cut the corners off the workpiece if the diameter of the ends is greater than 5 cm x 5 cm to make turning easier and safer.
5. Measure the combined total length of the workpiece with the headstock drive centre (4) and centering pin (7) on each end.
6. Loosen the clamping lever for the tailstock (9) and set the distance between the headstock drive centre (4) and the centering pin (7), such that a slightly greater distance is obtained than the measured total length of the workpiece.
7. Tightly screw the headstock drive centre (4) with workpiece onto the centering pin (7) by the hand wheel (10).
8. Once positioned fasten the counternut (8) against the tailstock (9).
9. Set the tool support (5) with tool rest (6) approx. 3 mm away from the workpiece.

Caution: Before starting the machine test the setup by rotating the workpiece by hand to ensure that there is enough clearance all the way around and that it does not come into contact with the tool support (6).

Using the face plate: (Fig. 3)

To use the faceplate:

- The faceplate (15) offers solid and secure support for a variety of turned objects such as platters, bowls, pots and round pieces.

Installing the faceplate:

1. Loosen the headstock drive centre (4) and remove from the spindle.
2. Thread the faceplate (15) onto the headstock spindle and tighten by hand and the wrench.

Securing workpiece on the faceplate:

Workpieces that cannot be worked using the headstock drive centre (4), instead must be mounted on a faceplate (15) or a backing piece, such as a chuck or block of wood.

1. Rough cut the workpiece as close as possible to the final shape before mounting onto the faceplate (15).
2. Firmly attach the faceplate (15) to the workpiece. Depending on the workpiece, this can be done with wood screws (not supplied) driven directly into the workpiece. Where the intended cutting dimensions do not allow for screws, a backing piece might be required. A backing piece can be made from a piece of scrap wood cube with two flat and parallel opposite faces. Identify and mark the centre of the backing piece.

It may be necessary to bond the carrier part (wooden block) with the workpiece and attach it to the carrier part, before fastening it to the face plate (15) using screws (not included in the scope of delivery). In this case, clamp the backing piece to the workpiece and wait for the glue to dry according to the glue manufacturer's recommendation. Where the use of screws into the workpiece is not permissible, the workpiece can be glued onto a backing piece with a piece of paper placed in between the joint. This allows for later separation without damage caused to the workpiece. Use only non-tapered head wood screws. Do not use tapered head wood screws.

Caution: Pay attention to the wood turning chisel so that it does not interfere with the holding screws at the finished dimensions of the workpiece.

Switching on and off (Fig. 1)

- Press the On switch (2/„I“) to start the machine.
- Press the Off switch (2/„0“) to stop the machine.

Caution: The device starts running immediately at the set speed.

Speed adjustment (Fig. 1)

The correct speed must be set to suit the workpiece to be processed.

Electronic speed control:

Use the electronic speed control to steplessly set the speed: Set the speed with the help of the speed control (3).

Important information for operation

- We recommend that you refer to specialised literature on wood-turning techniques.
- Look out for knots and shrinkage shakes when selecting the wood for your turning work. Only use wood which is free of cracks and large knots (where there are small knots, take appropriate care with the pressure applied with the turning tool).
- Always check that the shaped item is securely held by checking it by hand. Warning! Pull out the power plug!
- Use only an original turning tool which is sharp.
- Do not stand in the flight path of the workpiece when turning wooden disks.
- Please cut large and imbalanced shaped items to size as best as possible using a bandsaw or fretsaw. If the shaped items are very imbalanced they will pose a risk to your health and to the service life of the machine.
- Always start with the lowest possible speed for new workpieces being turned and increase it with increasing massiveness of the workpiece being turned.
- Do not use wooden disks with contraction cracks, since they pose a high risk of bursting under the impact of centrifugal forces.
- Do not exceed the maximum workpiece sizes.
- In case of tools which get blocked: Pull out the power plug first before starting troubleshooting.

- To do your turning work, position yourself at the machine so that you can guide the cutting tools effectively on the tool support.
- Only use cutting tools, which are recommended for wood turning works.

11. Transport

1. Turn the power tool off before it is transported and disconnect it from the power supply.
2. Always carry the electric tool with at least one other person. Carry the power tool to the machine bed (12).
3. Protect the power tool against knocks, jolts and strong vibrations, e. g. when it is transported in motor vehicles.
4. Secure the power tool against tilting and sliding.
5. Never use the protective devices for handling or transport.

12. Cleaning and maintenance

⚠ Warning!

Prior to any adjustment, maintenance or service work disconnect the mains power plug!

General maintenance measures

Wipe chips and dust off the machine from time to time using a cloth. In order to extend the service life of the tool, oil the rotary parts once monthly. Do not oil the motor.

When cleaning the plastic do not use corrosive product.

Maintenance

There are no parts inside the machine which require additional maintenance.

Service information

Please note that the following parts of this product are subject to normal or natural wear and that the following parts are therefore also required for use as consumables.

Wear parts*: wood turning chisel

* Not necessarily included in the scope of delivery!

13. Storage

Store the device and its accessories in a dark, dry and frost-proof place that is inaccessible to children. The optimum storage temperature is between 5 and 30 °C.

Store the electrical tool in its original packaging.

Cover the electrical tool in order to protect it from dust and moisture.

Store the operating manual with the electrical tool.

14. Electrical connection

The installed electric motor is connected and is ready to work. The connection complies with the relevant VDE and DIN regulations. The customer-side mains supply and the used extension line must meet these regulations.

Defective electric connection lines

Often, insulation damages occur on electrical connection lines.

Causes are:

- Drag marks if connection lines are led through window or door clearances.
- Kinks due to improper attachment or routing of the connection line.
- Cuts caused by running over the connection line.
- Insulation damages caused by pulling the connection line out of the wall socket.
- Fissures caused by the ageing of the insulation.

Such defective electric connection lines must not be used and are hazardous due to the insulation damages.

Regularly check the electrical connection lines for damages. Please make sure that the connection lines are disconnected from the mains supply during the check.

Electrical connection lines must comply with the relevant VDE and DIN regulations. Only use connection lines labelled with H05VV-F.

The labelling of the connection cable with the type specification is required.

AC motor

- The mains voltage must be 220 - 240 V~.
- Extension cables up to 25 m in length must have a cross-section of 1.5 mm².

Connections and repairs to the electrical equipment may only be performed by a qualified electrician.

If you have any queries, please provide the following information:

- Current type of the engine
- Data from the machine type plate
- Data from the motor type plate

15. Disposal and recycling

The equipment is supplied in packaging to prevent it from being damaged in transit.

The raw materials in this packaging can be reused or recycled. The equipment and its accessories are made of various types of material, such as metal and plastic.

Defective components must be disposed of as special waste.

Ask your dealer or your local council!



The packaging is wholly composed of environmentally-friendly materials that can be disposed of at a local recycling centre.

Contact your local refuse disposal authority for more details of how to dispose of your worn-out electrical devices.

Old devices must not be disposed of with household waste!



This symbol indicates that this product must not be disposed of together with domestic waste in compliance with the Directive (2012/19/EU) pertaining to waste electrical and electronic equipment (WEEE). This product must be disposed of at a designated collection point. This can occur, for example, by handing it in at an authorised collecting point for the recycling of waste electrical and electronic equipment. Improper handling of waste equipment may have negative consequences for the environment and human health due to potentially hazardous substances that are often contained in electrical and electronic equipment. By properly disposing of this product, you are also contributing to the effective use of natural resources. You can obtain information on collection points for waste equipment from your municipal administration, public waste disposal authority, an authorised body for the disposal of waste electrical and electronic equipment or your waste disposal company.

16. Troubleshooting

Trouble	Possible cause	Solution
Quality of cut is poor.	Cutting tool is dull.	Sharpen or replace cutting tool.
	Cutting too aggressive cut.	Reduce the working pressure.
	Cutting tool is positioned below workpiece center line.	Lower cutting tool to maximum 3mm above the centre line of workpiece.
	Lathe speed too slow	Increase lathe speed
Excessive vibration when turning thin workpieces.	Cutting tool is positioned below workpiece centre line.	Raise cutting tool to centerline of workpiece.
	Cutting too aggressively.	Use a lighter touch.
Excessive vibration when turning large workpieces or bowls.	Headstock and/or tailstock improperly located at ends of workpiece.	Check for proper workpiece centres at headstock and/or tailstock.
	Workpiece is unbalanced.	Trim end of workpiece until workpiece is more balanced.
Lathe will not turn on.	Cord not connected into electrical outlet.	Connect to electrical outlet.
Lathe will not turn off.	Damaged or faulty power switch and/or internal wiring.	Unplug the lathe from its electrical outlet immediately. Do not operate lathe until it is repaired by a qualified service technician.

17. Warranty certificate

Dear Customer,

All of our products undergo strict quality checks to ensure that they reach you in perfect condition. In the unlikely event that your device develops a fault, please contact our service department at the address shown on this guarantee card. Of course, if you would prefer to call us then we are also happy to offer our assistance under the service number printed below. Please note the following terms under which guarantee claims can be made:

- These guarantee terms cover additional guarantee rights and do not affect your statutory warranty rights. We do not charge you for this guarantee.
- Our guarantee only covers problems caused by material or manufacturing defects, and it is restricted to the rectification of these defects or replacement of the device. Please note that our devices have not been designed for use in commercial, trade or industrial applications. Consequently, the guarantee is invalidated if the equipment is used in commercial, trade or industrial applications or for other equivalent activities. The following are also excluded from our guarantee: compensation for transport damage, damage caused by failure to comply with the installation/assembly instructions or damage caused by unprofessional installation, failure to comply with the operating instructions (e.g. connection to the wrong mains voltage or current type), misuse or inappropriate use (such as overloading of the device or use of non-approved tools or accessories), failure to comply with the maintenance and safety regulations, ingress of foreign bodies into the device (e.g. sand, stones or dust), effects of force or external influences (e.g. damage caused by the device being dropped) and normal wear resulting from proper operation of the device.

The guarantee is rendered null and void if any attempt is made to tamper with the device.

- The guarantee is valid for a period of 3 years starting from the purchase date of the device. Guarantee claims should be submitted before the end of the guarantee period within two weeks of the defect being noticed. No guarantee claims will be accepted after the end of the guarantee period. The original guarantee period remains applicable to the device even if repairs are carried out or parts are replaced. In such cases, the work performed or parts fitted will not result in an extension of the guarantee period, and no new guarantee will become active for the work performed or parts fitted. This also applies when an on-site service is used.
- In order to assert your guarantee claim, please contact the service partner shown below. If the complaint is within the guarantee period, we will provide you with a return slip, with which you can return your defective device free of charge to us. It would help us if you could describe the nature of the problem in as much detail as possible. If the defect is covered by our guarantee then your device will either be repaired immediately and returned to you, or we will send you a new device.

Of course, we are also happy offer a chargeable repair service for any defects which are not covered by the scope of this guarantee or for units which are no longer covered. To take advantage of this service, please send the device to our service address.

Service-Hotline (GB/IE):

+800 4003 4003
(0,00 EUR/Min.)

Service-Email (GB):

service.GB@schepach.com

Service-Email (IE):

service.IE@schepach.com

Service Address (GB/IE):

Forest Park & Garden
Coed Court, Taffsmead Road
Treforest, Ind. Estate, Pontypridd CF375SW



At www.lidl-service.com you can download this and many more manuals, product videos plus installation software.

The QR code takes you directly to the Lidl service page (www.lidl-service.com) and you can open your operating manual by entering the article number (IAN) 322988_1901.

1.	Légende des symboles figurant sur l'appareil.....	23
2.	Introduction.....	24
3.	Description de l'appareil.....	24
4.	Ensemble de livraison.....	24
5.	Utilisation conforme.....	24
6.	Consignes de sécurité.....	25
7.	Risques résiduels.....	27
8.	Caractéristiques techniques.....	27
9.	Avant la mise en service.....	28
10.	Configuration et utilisation.....	28
11.	Transport.....	29
12.	Nettoyage et maintenance.....	30
13.	Stockage.....	30
14.	Raccordement électrique.....	30
15.	Mise au rebut et recyclage.....	30
16.	Dépannage.....	31
17.	Acte de garantie.....	32
18.	Déclaration de conformité.....	76

1. Légende des symboles figurant sur l'appareil



FR BE

Attention! Danger de mort et risque de blessures et d'endommagement de la machine en cas de non respect des instructions.



FR BE

AVERTISSEMENT - pour réduire le risque de blessure, lisez le mode d'emploi!



FR BE

Portez une protection auditive!



FR BE

Portez un filet !



FR BE

Portez des lunettes de protection!



FR BE

Interdiction d'utiliser des gants !

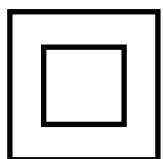

FR BE

Classe de protection II (double isolation)

2. Introduction

Fabricant: scheppach

Fabrikation von Holzbearbeitungsmaschinen GmbH
Günzburger Straße 69
D-89335 Ichenhausen

Cher client,

Nous espérons que votre nouvelle machine vous apportera de la satisfaction et de bons résultats.

Remarque:

Selon la loi en vigueur sur la responsabilité du fait des produits, le fabricant n'est pas tenu pour responsable de tous les dommages subis par cet appareil et pour tous les dommages résultant de son utilisation, dans les cas suivants :

- Mauvaise manipulation,
- Non-respect des instructions d'utilisation,
- Travaux de réparation effectués par des tiers, par des spécialistes non agréés,
- Remplacement et montage de pièces de rechange qui ne sont pas d'origine.
- Utilisation non conforme,
- Lors d'une défaillance du système électrique en cas de non-respect des réglementations électriques et des normes VDE 0100, DIN 57113 / VDE0113.

Nous vous recommandons:

De lire intégralement le manuel d'utilisation, avant d'effectuer le montage et la mise en service.

Le présent manuel d'utilisation vous facilitera la prise en main et la connaissance de la machine, tout en vous permettant d'en utiliser pleinement le potentiel dans le cadre d'une utilisation conforme. Les instructions importantes qu'il contient vous apprendront comment travailler avec la machine de manière sûre, rationnelle et économique ; comment éviter les dangers, réduire les coûts de réparation et réduire les périodes d'indisponibilité ; comment enfin augmenter la fiabilité et la durée de vie de la machine. En plus des consignes de sécurité contenues dans ce manuel d'utilisation, vous devez respecter scrupuleusement les réglementations et les lois applicables lors de l'utilisation de la machine dans votre pays.

Conservez le manuel d'utilisation dans une pochette plastique pour le protéger de la saleté et de l'humidité, auprès de la machine. Avant de commencer à travailler avec la machine, chaque utilisateur doit lire le manuel d'utilisation puis le suivre attentivement. Seules les personnes formées à l'utilisation de la machine et conscientes des risques associés sont autorisées à travailler avec la machine.

Nous déclinons toute responsabilité pour les accidents et dommages dus au non-respect de ce mode d'emploi et des consignes de sécurité.

3. Description de l'appareil

1. Bloc-moteur
2. Interrupteur Marche / Arrêt
3. Régulateur de vitesse
4. Poupée fixe / Pointe d'entraînement
5. Support d'outil
6. Porte-outill
7. Contre-pointe
8. Contre-écrou
9. Contrepoupée
10. Volant
11. Levier de blocage de la contrepoupée
12. Banc de la machine
13. Vis de fixation
14. Levier de serrage du porte-outil
15. Plateau circulaire

4. Ensemble de livraison

- 1 Bloc-moteur
- 1 Poupée fixe / Pointe d'entraînement
- 1 Porte-outill
- 1 Support d'outil
- 1 Contre-pointe
- 1 Contrepoupée
- 1 Banc de la machine
- 1 Plateau circulaire
- 2 clés SW 24
- 1 ciseau de tournage, plat/incliné
- 1 ciseau de tournage, creux
- 1 Levier de serrage du porte-outil
- 8 vis de fixation (B)
- 1 Manuel d'utilisation

5. Utilisation conforme

Le tour à bois est conçu pour tourner du bois à l'aide d'outils adaptés à cet usage.

La machine est conforme à la directive machines CEE en vigueur.

Les consignes de sécurité, ainsi que les prescriptions pour le travail et la maintenance, fournies par le fabricant doivent être respectées au même titre que les dimensions indiquées dans les caractéristiques techniques.

Les consignes correspondantes pour la prévention des accidents et les autres réglementations généralement reconnues doivent être respectées.

Seules des personnes compétentes ayant été initiées et informées sur les dangers possibles ont le droit de manier, d'entretenir ou de réparer la machine. Des modifications sur la machine effectuées sans autorisation entraînent une exclusion de la responsabilité du fabricant pour tous dangers éventuels en résultant.

La machine ne doit être utilisée qu'avec des accessoires et des outils d'origine du fabricant.

Toute utilisation autre que celle spécifiée est considérée comme non conforme. Le fabricant ne peut être tenu responsable pour d'éventuels dommages résultant d'une telle utilisation, seul l'exploitant en est responsable.

⚠ Veillez au fait que nos appareils, conformément au règlement, n'ont pas été conçus pour être utilisés dans un environnement professionnel, industriel ou artisanal. Nous déclinons toute responsabilité si l'appareil venait à être utilisé professionnellement, artisanalement ou par des sociétés industrielles, tout comme pour toute activité équivalente.

6. Consignes de sécurité

⚠ **Avertissement! Lors de l'utilisation d'outils électriques, il convient de toujours respecter les consignes de sécurité de base afin de réduire le risque de feu, de choc électrique et de blessure des personnes, y compris les consignes suivantes.**

Lire l'ensemble de ces consignes avant toute utilisation de ce produit et sauvegarder ces informations.

Travail en toute sécurité

1. Maintenir la zone de travail propre !

- Les zones en désordre et les établis sont propices aux accidents.

2. Tenir compte de l'environnement de la zone de travail !

- Ne pas exposer les outils à la pluie.
- Ne pas utiliser les outils dans des environnements mouillés ou humides.
- Maintenir la zone de travail bien éclairée.
- Ne pas utiliser les outils en présence de liquides ou de gaz inflammables.

3. Protection contre les chocs électriques

- Éviter tout contact corporel avec des surfaces mises ou reliées à la terre (par exemple canalisations, radiateurs, cuisinières, réfrigérateurs).

4. Maintenez les autres personnes à distance !

- Ne laissez pas d'autres personnes, en particulier les enfants, toucher l'outil ou son câble. Maintenez-les à distance de la zone de travail.

5. Entreposage des outils

- Lorsqu'ils ne sont pas utilisés, il convient d'entreposer les outils en un lieu fermé et sec, hors de la portée des enfants.

6. Ne pas forcer l'outil

- Il réalisera mieux le travail et de manière plus sûre au régime pour lequel il a été conçu.

7. Utiliser le bon outil

- Ne pas forcer les petits outils pour qu'ils effectuent le travail d'un outil industriel.
- Ne pas utiliser les outils à des fins non prévues, par exemple, ne pas utiliser de scies circulaires pour couper des branches d'arbre ou des billes de bois.

8. Porter des vêtements appropriés

- Ne pas porter de vêtements amples ou de bijoux, car ils peuvent être happés par des éléments en mouvement.
- Le port de chaussures antidérapantes est recommandé pour les travaux en extérieur.
- Porter un dispositif de protection des cheveux destiné à contenir les cheveux longs.

9. Utiliser un équipement de protection

- Utiliser des lunettes de sécurité.

- Utiliser un masque normal ou anti-poussière si les opérations de travail génèrent de la poussière.

10. Connecter l'équipement d'extraction de poussière

- Si l'outil comporte des équipements permettant de le raccorder à un dispositif d'extraction et de récupération de poussière, s'assurer qu'il est raccordé et correctement utilisé.
- Lors de l'utilisation de l'appareil dans un espace clos, il doit impérativement être raccordé à un dispositif d'aspiration.

11. Ne pas utiliser le câble d'alimentation dans de mauvaises conditions

- Ne pas tirer sur le câble pour débrancher la fiche de la prise. Protéger le câble de la chaleur, de l'huile et des arêtes coupantes.

12. Fixation de la pièce à usiner

- Lors de l'usinage de pièces longues, il est nécessaire d'utiliser un support supplémentaire (par exemple des servantes ou des tréteaux etc.) afin d'éviter que la machine ne bascule.
- Toujours maintenir la pièce fermement appuyée sur la table et contre le guide afin d'éviter que la pièce se déplace ou tourne.

13. Ne pas adopter d'attitude exagérée

- Gardez une position et un équilibre adaptés à tout moment.
- Ne pas placer les mains de façon inadéquate de façon à éviter qu'une ou les deux mains ne puissent entrer en contact avec la lame de scie suite à un dérapage imprévu.

14. Entretenir les outils avec soin

- Veiller à ce que les outils de coupe soient affûtés et propres pour obtenir de meilleures performances et travailler en toute sécurité.
- Suivre les instructions de graissage et de remplacement des accessoires.
- Examiner les câbles d'alimentation des outils de manière régulière et les faire réparer, lorsqu'ils sont endommagés dans un atelier d'entretien agréé.
- Examiner les prolongateurs de manière régulière et les remplacer s'ils sont endommagés.
- Maintenir les poignées sèches, propres et exemptes de tout lubrifiant et de toute graisse.

15. Déconnecter les outils

- Ne pas retirer de chutes, de copeaux ou de pièces coincées pendant que la lame tourne.
- Déconnecter les outils de l'alimentation lorsqu'ils ne sont pas utilisés, avant leur entretien et lors du remplacement des accessoires, tels que lames, forets et outils de coupe.

16. Retirer les clés de réglage

- Prendre l'habitude de vérifier si les clés et autres outils de réglage sont retirés de l'appareil avant de le mettre en marche.

17. Éviter tout démarrage intempestif

- S'assurer que l'interrupteur est en position « arrêt » lors du branchement au secteur.

18. Utiliser des rallonges conformes pour l'utilisation à l'extérieur

- Lorsque l'outil est utilisé à l'extérieur, utiliser uniquement des rallonges homologuées pour une utilisation à l'extérieur et comportant le marquage correspondant.
- N'utiliser les tambours de câbles que lorsqu'ils sont déroulés.

19. Rester vigilant

- ⚠ Regardez ce que vous êtes en train de faire, faites preuve de bon sens et n'utilisez pas l'outil lorsque vous êtes fatigué.

20. Vérifier les éléments éventuellement endommagés.

- Avant d'utiliser l'outil, il convient d'examiner attentivement tous les dispositifs de protection et toute les pièces légèrement endommagés afin de d'assurer qu'ils fonctionnent correctement et remplissent la fonction prévue.
- Vérifier la mobilité des parties mobiles en s'assurant qu'elles ne sont pas bloquées, l'absence de toutes pièces cassées. Tous les éléments doivent être correctement montés pour assurer un fonctionnement correct de l'appareil.
- Il convient de réparer ou de faire remplacer tout dispositif de protection ou pièce endommagés dans un atelier d'entretien agréé, sauf indication contraire figurant dans le présent manuel d'utilisation.
- Faire remplacer les interrupteurs défectueux par un atelier d'entretien agréé.
- Ne pas utiliser de câbles d'alimentation ou de rallonges défectueux.
- Ne pas utiliser l'outil si l'interrupteur ne permet pas de passer de l'état de marche à l'état d'arrêt.

21. Avertissement !

- L'utilisation de tout accessoire ou de toute fixation autre que ceux recommandés dans le présent manuel d'utilisation peut engendrer un risque de blessure.

22. Faire réparer l'appareil par un électricien qualifié

- Cet outil électrique satisfait aux règles de sécurité applicables. Les réparations doivent être effectuées uniquement par du personnel qualifié en utilisant des pièces de rechange d'origine afin de ne pas exposer l'utilisateur à un risque important.

Avertissement! Pendant son fonctionnement, cet outil électrique génère un champ électromagnétique. Ce champ peut dans certaines circonstances nuire aux implants médicaux actifs ou passifs. Pour réduire les risques de blessures graves voire mortelles, nous recommandons aux personnes porteuses d'implants médicaux de consulter leur médecin, ainsi que le fabricant de leur implant avant d'utiliser l'outil électrique.

Consignes de sécurité concernant le tour à bois

- Familiarisez-vous avec les caractéristiques de la machine et avec la technique de tournage avant de l'utiliser.
- Vérifiez que toutes les pièces à tourner ne comportent pas de fissures et de noeuds. Les collages d'assemblage de différents éléments doivent avoir complètement durci avant de mettre la pièce en rotation.
- Assurez-vous que la pièce est correctement fixée et que tous les éléments du tour sont bien fixés.
- Avant de mettre la machine en marche, assurez-vous, en la faisant tourner à la main que la pièce tourne librement.
- Maintenez vos doigts et vos mains à distance de la pièce en rotation.
- Arrêtez la machine et attendez jusqu'à l'arrêt complet avant d'effectuer des réglages de la pièce, de la contrepoupée et du support d'outil.
- L'entretien, le réglage, le calibrage et le nettoyage ne doivent être effectués que lorsque le moteur est arrêté.
- Cette machine est construite exclusivement pour être utilisée avec des outils de tournage.
- Veillez à toujours entreposer les gouges à un emplacement sûr avant de quitter votre poste de travail.
- Ne faites jamais fonctionner la machine de tournage sans couvercles ni dispositifs de protection.
- Veillez à ce les outils coupants soient toujours affûtés.
- Utilisez la vitesse la plus basse lorsque vous commencez à tourner une nouvelle pièce.
- Arrêtez toujours la machine de tournage lorsqu'elle est à la vitesse la plus lente. Si la machine de tournage vibre à cause d'une vitesse de fonctionnement élevée, la pièce usinée ou l'outil de coupe risque d'être arraché des mains.
- Ne laissez pas une gouge se planter dans la pièce, le bois pourrait se fendre ou être éjecté du tour.
- Positionnez toujours le porte-outil au-dessus de la ligne du milieu de la machine de tournage lorsque vous modelez une pièce usinée.
- Avant de fixer une pièce au plateau circulaire, ébauchez-la toujours grossièrement autant que possible, afin qu'elle soit aussi ronde que possible. De cette manière, les vibrations seront minimisées lors de la rotation de la pièce. Fixez toujours correctement la pièce au plateau circulaire. Sinon, la pièce usinée pourrait être projetée hors de la machine de tournage.
- Utilisez une brosse ou de l'air comprimé pour enlever les copeaux et jamais vos mains. Les copeaux sont coupants.
- L'outil coupant doit toujours être fermement maintenu contre le support d'outil ou être convenablement serré dans le mandrin du copieur et être réglé de façon à limiter sa hauteur par rapport à la pièce de bois. Ceci réduit la possibilité que l'outil se casse ou se torde.
- Ne pas traverser la machine de tournage en cours de fonctionnement.
- L'outil ne doit être mis en contact avec le bois que dans le sens inverse de la rotation. La pièce de bois doit toujours tourner vers l'outil.
- Ne laissez pas la machine sans surveillance lorsqu'elle est raccordée à une prise électrique, arrêtez la machine et débranchez-la du secteur avant de quitter votre poste de travail.

- Cette machine n'est pas un jouet, stockez-la hors de portée des enfants.
- Certaines poussières qui sont libérées lors du sciage, du ponçage, du perçage et lors d'autres travaux contiennent des substances chimiques qui peuvent provoquer des cancers, des malformations congénitales ou d'autres troubles de la fertilité. Voici quelques exemples de ces substances chimiques:
 - le plomb contenu dans les peintures au plomb
 - les cristaux d'acide silicique contenus dans les tuiles, le ciment et autres éléments de maçonnerie.
 - l'arsenic et le chrome contenus dans les bois traités chimiquement
- Selon la fréquence de travail, le risque que vous encourez varie. Pour réduire vos risques d'exposition à ces substances chimiques, travaillez toujours à un emplacement bien ventilé et portez des équipements de protection homologués, tels que des masques respiratoires qui ont été conçus spécialement pour filtrer de fines particules microscopiques.
- Les personnes qui portent un stimulateur cardiaque devraient consulter leur médecin avant d'utiliser cette machine. Les champs magnétiques présents à proximité des stimulateurs cardiaques peuvent en provoquer le dysfonctionnement ou leur arrêt.
 - Les personnes portant un stimulateur cardiaque devraient en plus, éviter de travailler seules.
- Veiller à un entretien régulier et à une vérification précise afin d'éviter tout choc électrique.
- Les avertissements, mesures de sécurité et consignes d'utilisation formulés dans cette notice ne peuvent pas couvrir toutes les situations et conditions d'utilisation possibles. L'utilisateur doit être conscient que le bon sens et la prudence ne peuvent pas être intégrés à la machine et que lui seul les détient.

Consignes de sécurité supplémentaires pour l'utilisation du plateau circulaire

- Assurez-vous que le plateau circulaire a la bonne taille pour maintenir la pièce.
- Assurez-vous que la pièce est bien fixée au plateau circulaire.
- Ebauchez la pièce pour approcher au maximum la forme finale avant de la fixer au plateau circulaire.
- Pour tourner à l'aide d'un plateau circulaire, utilisez uniquement des gouges, les ciseaux peuvent être facilement arrachés de vos mains.
- Veillez à ce que les ciseaux ne puissent pas toucher les vis de maintien de la pièce à la fin du tournage de la pièce.

7. Risques résiduels

La machine est construite selon les règles de l'art et les règles techniques de sécurité reconnues. Il est cependant possible que des risques résiduels apparaissent pendant le travail.

Utilisez seulement des bois sélectionnés, sans défaut tel que:

- Noeuds, fissures transversales, fentes superficielles. Le bois défectueux a tendance à éclater et présente des risques pour le travail.

- Les morceaux de bois qui n'ont pas été correctement collés peuvent, en raison de la force centrifuge, exploser pendant le travail.
- Avant de monter la pièce brute, la tailler en forme carrée, la centrer et veiller au montage correct. Le déséquilibre de la pièce à usiner est source de blessures.
- Risques de blessures par le guidage incertain de l'outil si son support n'est pas réglé correctement et par l'outil à bois émoussé. La condition nécessaire pour dresser de manière appropriée le bois est un outil à bois sans défaut, parfaitement aiguisé.
- Risques pour la santé provenant de la pièce à usiner en mouvement rotatoire en raison des cheveux longs et de vêtements flottants.
- Risques pour la santé par les poussières de bois ou copeaux de bois.
- Risques électriques si utilisation de câbles de raccordement électriques non conformes.
- De plus, malgré toutes les précautions prises, des risques résiduels non évidents peuvent exister.
- Les risques résiduels peuvent être minimisés si les «Consignes de sécurité» et l'«Utilisation conforme à la destination» ainsi que les Instructions d'utilisation sont intégralement respectées.
- Avant d'entreprendre une opération de réglage ou d'entretien, relâchez la touche de la poignée et arrêtez la machine.

8. Caractéristiques techniques

Moteur à courant alternatif	220 - 240 V~ 50Hz
Puissance	550 Watt
Mode de fonctionnement	S1 *
Vitesse de rotation en marche à vide	800 - 3000 min⁻¹
Longueur de la pièce max.	600 mm
Ø pièce max.	25 cm
Filetage de tête de broche	M 18x1,5
Poids env.	6,7 kg
Encombrement long. x larg. x haut. en mm	1010x154x215

* Mode de fonctionnement S1, fonctionnement continu

Valeurs des bruits

Les valeurs des bruits ont été déterminées conformément à EN 61029.

Niveau de pression acoustique L_{PA}	86,6 dB(A)
Incertitude K_{PA}	3 dB
Niveau de puissance acoustique L_{WA}	99,6 dB(A)
Incertitude K_{WA}	3 dB

Portez une protection auditive.

Les nuisances sonores peuvent entraîner une perte d'audition. Les valeurs globales d'oscillation (somme vectorielle des 3 directions) ont été calculées conformément à la norme EN 61029.

9. Avant la mise en service

- Ouvrez l'emballage et sortez-en délicatement l'appareil.
- Retirez les matériaux d'emballage, ainsi que les protections mises en place pour le transport (s'il y a lieu).
- Vérifiez que la fourniture est complète.
- Vérifiez que l'appareil et les accessoires n'ont pas été endommagés lors du transport.
- Conservez si possible l'emballage jusqu'à la fin de la période de garantie.

Attention !

L'appareil et les matériaux d'emballage ne sont pas des jouets ! Les enfants ne doivent en aucun cas jouer avec les sacs en plastique, films d'emballage et pièces de petite taille ! Il existe un risque d'ingestion et d'asphyxie !

- La machine doit être implantée de façon stable, donc sur un établi, ou bien être vissée à un support solide. Des alésages ont été forés dans ce but dans le pied de la machine.
- Avant la mise en service, montez tous les capots et dispositifs de sécurité selon les règles de l'art.
- Si vous sciez un bois déjà travaillé, faites attention aux corps étrangers tels que clous ou vis etc.
- Avant de raccorder la machine, vérifiez bien que les données sur la plaque signalétique correspondent à celles du réseau.
- Branchez uniquement la machine sur une prise à contact de protection correctement installée avec un fusible d'au moins 16A.

10. Configuration et utilisation

⚠ Attention ! Risque de blessure !

Préparez le poste de travail où vous désirez installer la machine. Veillez à disposer de suffisamment de place afin de permettre un fonctionnement sûr et sans dysfonctionnement. Cette machine est conçue pour être utilisée dans des locaux fermés et doit être placée sur un support plan et ferme.

⚠ Important! Débranchez la prise du secteur avant d'entreprendre les travaux d'entretien, de réglage et de montage de la machine !

Fixation de la machine (fig. 1)

Avant la mise en service, l'appareil doit être fermement vissé sur un établi, un bâti ou quelque chose de semblable. Utilisez pour cela les trous oblongs (A).

MONTAGE du porte-outil (fig. 1, 4)

1. Montez le levier de serrage du porte-outil (14) comme illustré sur l'image 6.
2. Insérez le porte-outil (6) dans l'alésage du support d'outil (5).
3. Fixez le porte-outil (6) à la hauteur souhaitée à l'aide de la vis de fixation (13).

Réglage du porte-outil (fig. 1, 4)

1. La hauteur du porte-outil (6) peut être réglée en desserrant la vis de fixation (13).
2. Desserrer le levier de serrage du logement d'outil (14) pour régler la longueur du logement d'outil (6). Le porte-outil (6) doit être approché aussi près que possible de la pièce à usiner sans la toucher.
3. Resserer le levier de serrage du logement d'outil (14).

Réglage de la contrepoupée (fig. 1, 5)

1. Desserrer le levier de serrage (11) de la contrepoupée (9) pour régler l'écart entre la contrepoupée (9) et le centre d'entraînement de la poupée mobile (4).
2. Utiliser le volant (10) pour régler la pression de serrage et la fixer avec le contre-écrou (8).

Avertissement ! Veillez à ce que le porte-outil (6) soit bien serré et qu'il ne puisse pas tourner par rapport à la pièce usinée.

Fixation de la pièce au centre de la poupée fixe (Fig. 1)

1. Déterminez le centre de la pièce en traçant deux diagonales précisément aux deux extrémités de la pièce. L'intersection des deux diagonales indique le centre de la pièce.
2. Effectuer une coupe de scie d'env. 2 mm de profondeur à une extrémité de la pièce usinée le long des diagonales pour recevoir le centre d'entraînement (4) de la poupée mobile.
3. À l'aide d'un maillet (non fourni), enfoncer le centre d'entraînement de la poupée mobile (4) à l'endroit où la diagonale coupe l'extrémité de la pièce usinée. Veillez à protéger l'extrémité filetée du centre d'entraînement de la poupée mobile (4) de sorte qu'aucun objet ne puisse endommager le filetage.
4. Coupez les coins de la pièce si le diamètre des extrémités de la pièce est supérieur à 5 cm x 5 cm afin de rendre la rotation plus facile et plus sûre.
5. Mesurez la longueur totale de la pièce lorsqu'elle est le centre d'entraînement de la poupée mobile (4) et de la contre-pointe (7) à ses extrémités.
6. Desserrer le levier de serrage de la contrepoupée (9) et régler l'écart entre le centre d'entraînement de la poupée mobile (4) et la contre-pointe (7) de manière à obtenir un écart légèrement supérieur à la longueur totale mesurée de la pièce usinée.
7. Serrez la pièce entre la pointe d'entraînement (4) et la contre-pointe (7) à l'aide du volant (10).
8. Serrez le contre-écrou (8) de la contrepoupée (9).
9. Régler le support d'outil (5) et le porte-outil (6) à env. 3 mm de la pièce à usiner.

Attention: Vérifiez, avant de faire démarrer la machine, en faisant tourner la pièce à la main, qu'il y a suffisamment de place autour de la pièce et qu'elle ne peut pas toucher le porte-outil (6).

Utilisation du plateau circulaire : (fig. 3)

Utilisation du plateau circulaire:

- Le plateau circulaire (15) permet de fixer un grand nombre d'objets à tourner de façon sûre et en les maintenant fermement, tels que des assiettes, des coupes, des pots et de pièces rondes.

Montage du plateau circulaire:

1. Desserrer le centre d'entraînement de la poupée mobile (4) et le retirer de la broche.
2. Vissez le plateau circulaire (15) sur la broche de la poupée fixe et serrez-le à fond à la main à l'aide de la clé.

Fixation de la pièce sur le plateau circulaire:

Les pièces qui ne peuvent pas être tournées à l'aide de la pointe d'entraînement de la poupée fixe (4), doivent être fixées à un plateau circulaire (15) ou montées sur un élément intermédiaire, comme par exemple, un mandrin, un bloc de bois.

1. Avant d'effectuer le montage sur le plateau circulaire (15), ébauchez la pièce de façon à être aussi proche que possible de la forme finale.
2. Fixez solidement le plateau circulaire (15) à la pièce. En fonction de la forme de la pièce vous pouvez utiliser des vis à bois (non fournies) qui seront vissées directement dans la pièce. Si la forme prévue ne permet pas d'utiliser des vis, une pièce intermédiaire peut être nécessaire. Cette pièce support peut être réalisée à partir d'un cube de vieux bois pour obtenir deux surfaces parallèles et plates. Repérez et marquez le centre du support. L'élément de support (bloc de bois) doit éventuellement être collé à la pièce à usiner avant d'être fixé au plateau circulaire (15) avec des vis (non fournies). Dans ce cas, serrez le support avec la pièce et attendez jusqu'à ce que la colle soit sèche en respectant les recommandations du fabricant de la colle. S'il n'est pas possible de fixer la pièce avec des vis, le collage peut être réalisé en introduisant une feuille de papier entre les deux pièces lors du collage, ceci permettra de séparer ultérieurement les éléments sans endommager la pièce. N'utilisez pas de vis à bois coniques. N'utilisez pas de vis à bois à tête conique.

Attention: Surveillez la gouge afin qu'elle ne touche pas les vis lorsque vous approchez de la forme finale de la pièce.

Mise en marche et arrêt (Fig.1)

- Appuyez sur l'interrupteur de mise en marche (2/«I») pour faire démarrer la machine.
- Appuyez sur l'interrupteur d'arrêt (2/«0»), pour arrêter la machine.

Prudence : L'appareil démarre immédiatement à la vitesse paramétrée.

Réglage de la vitesse (Fig. 1)

Le régime correct doit être réglé en fonction de la pièce à usiner.

Dispositif électronique de réglage du régime :

Au moyen du dispositif électronique de réglage du régime, vous pouvez régler le régime en continu :

Au moyen du régulateur de vitesse (3), réglez le régime.

Informations importantes pour l'utilisation de la machine

- Nous vous conseillons de consulter des ouvrages spécialisés qui décrivent les techniques de tournage.
- Veillez à l'absence de nœuds et de déformations lors du choix du bois que vous désirez tourner. N'utilisez que du bois sans nœuds et sans fissures (en présence de petits nœuds, il faut faire attention à la pression exercée avec l'outil sur le bois).
- Vérifiez toujours si la pièce est correctement maintenue en testant à la main. Attention! Débranchez toujours la machine du secteur lors des contrôles !
- Utilisez uniquement des outils d'origine et correctement affûtés.
- Lors du tournage de disques de bois, ne vous placez pas dans la zone où la pièce pourrait être éjectée.
- Sciez des pièces de fortes dimensions et équilibrées à l'aide d'une scie à ruban ou d'une scie à bûches aussi correctement que possible. Lorsque les pièces sont très mal équilibrées, il y a des risques d'accidents corporels et d'usure prématurée de la machine.
- Commencez toujours à travailler à la plus petite vitesse lorsque vous commencez à tourner une pièce, augmentez la vitesse en fonction de la taille de la pièce.
- N'utilisez pas de disques de bois présentant des fissures qui entraînent un fort risque d'explosion sous l'action de la force centrifuge.
- Ne dépassez jamais les dimensions maximales que la machine peut accepter.
- Lorsqu'un outil se bloque, débranchez la machine du secteur avant de rechercher la cause.
- Lors du tournage, placez-vous devant la machine de façon à pouvoir correctement manier les outils appuyés sur le support d'outil.
- Utilisez uniquement des outils recommandés pour le tournage.

11. Transport

1. Avant tout transport, éteignez l'outil électrique et débranchez-le de l'alimentation électrique.
2. Portez toujours l'outil électrique au moins à deux. Portez l'outil électrique sur le bâti de la machine (12).
3. Protégez l'outil électrique contre les chocs, les coups et les fortes vibrations, par exemple pendant le transport dans des véhicules.
4. Sécurisez l'outil électrique contre tout basculement ou glissement.
5. N'utilisez jamais les dispositifs de protection pour la manipulation ou le transport.

12. Nettoyage et maintenance

⚠ Avertissement !

Avant tout réglage, entretien ou réparation, débrancher la fiche du secteur !

Maintenance générale

Essuyer de temps en temps la machine à l'aide d'un chiffon afin d'en éliminer les copeaux et la poussière. Huiler les pièces tournantes une fois par mois pour prolonger la durée de vie de l'outil. Ne pas huiler le moteur. Pour nettoyer le plastique, ne pas utiliser de produits corrosifs.

Maintenance

Il n'y a pas de pièces dans l'équipement nécessitant une maintenance supplémentaire.

Informations service après-vente

Il faut tenir compte du fait que pour ce produit les pièces suivantes sont soumises à une usure liée à l'utilisation ou à une usure naturelle ou que les pièces suivantes sont nécessaires en tant que consommables.

Pièces d'usure* : ciseau de tournage

*Pas obligatoirement compris dans la livraison !

13. Stockage

Entreposer l'appareil et ses accessoires dans un lieu sombre, sec et à l'abri du gel. En outre, ce lieu doit être hors de portée des enfants. La température de stockage optimale se situe entre 5 °C et 30 °C.

Recouvrir l'outil électrique afin de le protéger de la poussière ou de l'humidité.

Conserver la notice d'utilisation à proximité de l'outil électrique.

14. Raccordement électrique

Le moteur électrique installé est doté d'un branchement pour la mise en service immédiate.

Le branchement correspond aux normes en vigueur (VDE et DIN).

Le raccordement à effectuer par le client, ainsi que les câbles de rallonge utilisés, devront être conformes à ces normes.

Cordons d'alimentation électrique défectueux

Les cordons électriques défectueux résultent souvent de dommages sur l'isolation.

Les causes en sont:

- des marques de pression lorsque les cordons d'alimentation sont passés par la fente de la fenêtre ou de la porte.
- Des plis en cas de montage ou d'acheminement incorrect des cordons d'alimentation.
- Des coupures lors du passage des fils.
- Dommages à l'isolation lorsqu'on débranche le câble de la prise murale en tirant.
- Des fissures dues au vieillissement de l'isolation.

Les cordons d'alimentation électrique ne doivent pas être utilisés et sont extrêmement dangereux en raison des dommages à l'isolation.

Vérifiez les cordons d'alimentation électriques régulièrement pour d'éventuels dommages. Assurez-vous que les cordons d'alimentation ne soient pas connectés au réseau électrique lors de la vérification. Les cordons d'alimentation électriques doivent être conformes aux réglementations VDE et DIN pertinentes. Utilisez uniquement les cordons d'alimentation avec le marquage H05VV-F. L'impression de la désignation du type sur le câble d'alimentation est obligatoire.

Moteur à courant alternatif

- La tension du réseau doit être de 220 - 240 V~.
- Les conducteurs des rallonges d'une longueur maxi. de 25 m doivent présenter une section de 1,5 mm².

Les raccordements et réparations de l'équipement électrique doivent être réalisés par un électricien.

Pour toute question, veuillez indiquer les données suivantes:

- Type de courant du moteur
- Données figurant sur la plaque signalétique de la machine
- Données figurant sur la plaque signalétique du moteur

15. Mise au rebut et recyclage

L'appareil se trouve dans un emballage permettant d'éviter les dommages dus au transport. Cet emballage est une matière première et peut donc être réutilisé ultérieurement ou être réintroduit dans le circuit des matières premières. L'appareil et ses accessoires sont en matériaux divers, comme par ex. des métaux et matières plastiques. Éliminez les composants défectueux dans les systèmes d'élimination des déchets spéciaux. Renseignez-vous dans un commerce spécialisé ou auprès de l'administration de votre commune!



L'emballage se compose exclusivement de matières recyclables qui peuvent être mises au rebut dans les déchetteries locales.

Renseignez-vous auprès de votre mairie ou de l'administration municipale concernant les possibilités de mise au rebut des appareils usagés.

Ne pas jeter les vieux appareils avec les déchets ménagers !



Ce symbole indique que conformément à la directive relative aux déchets d'équipements électriques et électroniques (2012/19/UE) et aux lois nationales, ce produit ne doit pas être jeté avec les déchets ménagers. Ce produit doit être remis à un centre de collecte prévu à cet effet. Le produit peut par ex. être retourné à l'achat d'un produit similaire ou être remis à un centre de collecte autorisé pour le recyclage d'appareils électriques et électroniques usagés. En raison des substances potentiellement dangereuses souvent contenues dans les appareils électriques et électroniques usagés, la manipulation non conforme des appareils usagés peut avoir un impact négatif sur l'environnement et la santé

humaine. Une élimination conforme de ce produit contribue en outre à une utilisation efficace des ressources naturelles. Pour plus d'informations sur les centres de collecte des appareils usagés, veuillez contacter votre municipalité, le service communal d'élimination des déchets, un organisme agréé pour éliminer les déchets d'équipements électriques et électroniques ou le service d'enlèvement des déchets.

16. Dépannage

Défaut	Cause possible	Remède
La surface tournée est de mauvaise qualité	L'outil est émoussé	Remplacez ou affûtez l'outil.
	Découpe trop agressive.	Réduisez la pression de service
	L'outil est placée sous la ligne médiane de la pièce	Abaissez l'outil au maximum 3 mm sous la ligne médiane de la pièce
	Vitesse de tournage trop faible	Augmentez ou réglez la vitesse de tournage
Très fortes vibrations lors du tournage de pièces étroites	L'outil est placée sous la ligne médiane de la pièce	Placez l'outil à hauteur de la ligne médiane de la pièce.
	Découpe trop agressive.	Réduisez la pression de service
Très fortes vibrations lors du tournage de grosses pièces ou de coupes	La poupée fixe et/ou la contre-poupée sont mal positionnées aux extrémités de la pièce	Vérifiez que les pointes de la pièce à usiner sur la poupée mobile et/ou contre-poupée sont correctement placées au centre de la pièce à usiner.
	La pièce n'est pas équilibrée	Sciez l'extrémité de la pièce jusqu'à ce qu'elle soit équilibrée
La machine de tournage ne tourne pas.	La machine n'est pas branchée au secteur	Branchez la prise au secteur
La machine de tournage ne s'arrête pas.	L'interrupteur et /ou le câblage interne sont défectueux	Retirez immédiatement le connecteur de la machine de tournage de la prise. N'utilisez la machine de tournage que lorsqu'elle a été réparée par un technicien de service qualifié.

17. Acte de garantie

Chère Cliente, Cher Client,

Nos produits sont soumis à un contrôle de qualité très strict. Si cet appareil devait toutefois ne pas fonctionner impeccablement, nous en serions désolés. Dans un tel cas, nous vous prions de bien vouloir prendre contact avec notre service après-vente à l'adresse indiquée sur le bulletin de garantie ou vous adresser au marché de la construction le plus proche. Pour faire valoir une demande de garantie, ce qui suit est valable :

1. Les conditions de garantie règlent les prestations de garantie supplémentaires. Vos droits de garantie légaux ne sont en rien altérés par la garantie présente. Notre prestation de garantie est gratuite.
2. La prestation de garantie s'applique exclusivement aux défauts occasionnés par des vices de fabrication ou de matériau et est limitée à l'élimination de ces défauts ou encore au remplacement de l'appareil. Veillez au fait que nos appareils, conformément à leur affectation, n'ont pas été construits pour être utilisés dans un environnement professionnel, industriel ou artisanal. Un contrat de garantie ne peut avoir lieu dès lors que l'appareil est utilisé à des activités dans des entreprises professionnelles, artisanales ou industrielles ou toute autre activité du même genre. Sont également exclus de notre garantie : les prestations de substitution de dommages dus aux transports, les dommages occasionnés par le non-respect des instructions de montage ou en raison d'une installation non conforme, du non-respect du mode d'emploi (comme par exemple le raccordement à une mauvaise tension réseau ou à un mauvais type de courant), les applications abusives ou non conformes (comme par exemple une surcharge de l'appareil ou encore l'emploi d'accessoires non homologués), le non-respect des prescriptions de maintenance et de sécurité, l'infiltration de corps étrangers dans l'appareil (comme par exemple du sable, des pierres ou de la poussière), l'emploi de la force ou l'influence extérieure (comme par exemple les dommages dus à une chute), ainsi que l'usure normale conforme à l'utilisation. Ceci est particulièrement valable pour les accumulateurs pour lesquels nous offrons toutefois une période de garantie de 12 mois.

Le droit à la garantie disparaît dès lors que des interventions ont lieu sur l'appareil.

3. Le délai de garantie s'élève à 3 ans et commence à la date de l'achat de l'appareil. Les demandes de garanties doivent être présentées avant écoulement du délai de garantie, dans les deux semaines suivant le moment auquel le défaut a été reconnu. Toute reconnaissance de demande de garantie après écoulement du délai de garantie est exclue. La réparation ou l'échange de l'appareil n'entraîne nullement une prolongation de la durée de garantie. Elle ne fait pas non plus commencer un nouveau délai de garantie, en raison de cette prestation, pour l'appareil ou pour toute autre pièce de rechange intégrée. Ceci est également valable lorsqu'un service après-vente sur place a été consulté.
4. Pour faire valoir votre droit à la garantie, contactez le service après-vente à l'adresse indiquée ci-dessous. Si vous formulez votre réclamation pendant la période de validité de la garantie, nous vous ferons parvenir un bon de retour qui vous permettra de nous retourner sans frais l'appareil défectueux. Décrivez la raison de la réclamation le plus précisément possible. Si le défaut de l'appareil est compris dans notre prestation de garantie, nous vous retournerons sans délai un appareil réparé ou encore un nouveau.

Hotline du service (FR):

+800 4003 4003
(0,00 €/Min.)

Service-hotline (BE):

+800 4003 4003
(0,00 €/Min.)

Email du service (FR):

service.FR@schepach.com

E-mailadres (BE):

service.BE@schepach.com

Adresse du service (FR):

Schepach France
2, Impasse Jean Millot
FR - 6700 Strasbourg

Serviceadres (BE):

EURO Elektrowerkzeug- und Maschinen Service
Bürgerbuschweg 20
DE - 51381 Leverkusen



À l'adresse www.lidl-service.com, vous pouvez télécharger ce manuel et bien d'autres, les vidéos de produit et les logiciels d'installation.

Le QR-Code vous permet d'accéder directement à la page de service Lidl (www.lidl-service.com) et d'ouvrir votre notice d'utilisation à l'aide du numéro d'article (IAN) 322988_1901.

1.	Verklaring van de symbolen op het toestel	34
2.	Inleiding	35
3.	Beschrijving van het toestel.....	35
4.	Inhoud van de levering	35
5.	Reglementair gebruik.....	35
6.	Veiligheidsvoorschriften	36
7.	Overige risico's	38
8.	Technische gegevens	38
9.	Vóór inbedrijfstelling	38
10.	Montage en bediening.....	39
11.	Transport	40
12.	Reiniging en Onderhoud	40
13.	Opslag.....	40
14.	Elektrische aansluiting	41
15.	Afvalverwijdering en recyclage	41
16.	Verhelpen van storingen	42
17.	Garantiebewijs.....	43
18.	Conformiteitsverklaring	76

1. Verklaring van de symbolen op het toestel



(NL) (BE)

Waarschuwing! Bij het niet in acht nemen, bestaat levensgevaar, gevaar op letsel of beschadiging aan het werktuig!



(NL) (BE)

Lees voorafgaand aan de inbedrijfstelling de gebruikshandleiding en de veiligheidsvoorschriften!



(NL) (BE)

Draag gehoorbescherming!



(NL) (BE)

Haarnetje dragen!



(NL) (BE)

Draag een veiligheidsbril!



(NL) (BE)

Gebruik van handschoenen verboden!

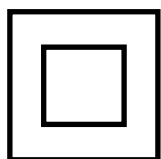

(NL) (BE)

Beschermingsklasse II (dubbel geïsoleerd)

2. Inleiding

Fabrikant: scheppach

Fabrikation von Holzbearbeitungsmaschinen GmbH
Günzburger Straße 69
D-89335 Ichenhausen

Geachte klant,

Wij wensen u veel plezier en succes bij het werken met uw nieuwe apparaat.

Advies:

Volgens de van toepassing zijnde wet voor productaansprakelijkheid is de producent van dit apparaat niet aansprakelijk voor schade die ontstaat door of door middel van dit apparaat in geval van:

- Onjuist gebruik,
- Niet-naleving van de gebruiksinstructies,
- Reparaties door derden, niet-erkende getrainde werklui,
- Installatie en vervanging van niet-originele reserveonderdelen,
- Ongepast gebruik, falen van het elektronisch systeem ten gevolge van niet-naleving van de elektrische specificaties en de VDE 0100, DIN 57113 / VDE 0113 voorschriften.

Aanbevelingen:

Lees voor de montage en ingebruikneming aandachtig de volledige gebruiksaanwijzing.

Dankzij deze gebruiksaanwijzing leert u uw machine en de reglementaire gebruiksmogelijkheden ervan kennen.

U vindt hier belangrijke instructies over hoe u de machine veilig, vakkundig en rendabel gebruikt, over hoe u risico's vermijdt, reparatiekosten voorkomt, de stilstandtijd beperkt en de betrouwbaarheid en levensduur van de machine verhoogt.

Bovenop de veiligheidsvoorschriften van deze gebruiksaanwijzing moet u in elk geval ook de nationale bepalingen inzake het gebruik van deze machine respecteren.

Bewaar de gebruiksaanwijzing in de buurt van de machine in een plastic omhulsel als bescherming tegen vuil en vocht. Elke gebruiker moet deze handleiding voor het begin van de werkzaamheden lezen en zorgvuldig naleven. Enkel personen, die over het gebruik van de machine en de daarmee verbonden gevaren zijn geïnstrueerd, mogen de machine bedienen.

Als aanvulling op de veiligheidsvoorschriften in deze handleiding en de speciale voorschriften van uw land, moeten ook de algemeen erkende technische regels voor het gebruik van houtverwerkende apparaten in acht genomen worden.

Wij zijn niet aansprakelijk voor ongevallen of schade die te wijten zijn aan niet-naleving van deze handleiding en van de veiligheidsinstructies.

3. Beschrijving van het toestel

1. Motoreenheid
2. Aan/uit-schakelaar
3. Toerenregelaar
4. Spilkast-aandrijfcentrum
5. Gereedschapondersteuning
6. Gereedschapssteun
7. Centreerstift
8. Contraoer
9. Losse kop
10. Handwiel
11. Spanhendel losse kop
12. Onderstel machine
13. Vastzetschroef
14. Spanhendel gereedschapssteun
15. Opspanplaat

4. Inhoud van de levering

- 1 Motoreenheid
- 1 Spilkast-aandrijfcentrum
- 1 Gereedschapssteun
- 1 Gereedschapondersteuning
- 1 Centreerstift
- 1 Losse kop
- 1 Onderstel machine
- 1 Opspanplaat
- 2 moersleutels SW 24
- 1 draaibankbeitel, vlak/schuin
- 1 draaibankbeitel, hol
- 1 Spanhendel gereedschapssteun
- 8 Bevestigingsschroeven (B)
- 1 Vertaling van originele handleiding

5. Reglementair gebruik

De draaibank wordt uitsluitend gebruikt voor het bewerken van hout met gebruik van beitels.

CE geteste machines voldoen aan de geldende EG richtlijnen voor machines, en aan alle richtlijnen voor de desbetreffende machine.

De veiligheids-, arbeids- en onderhoudswenken van de fabrikanten en de in de technische gegevens opgegeven afmetingen moeten nageleefd worden.

De betreffende voorschriften ter voorkoming van ongelukken en de overige algemeen erkende veiligheidstechnische regels moeten in acht genomen worden.

De machine mag alleen door personen gebruikt, onderhouden of gerepareerd worden, die er vertrouwd mee zijn en die over de gevaren ervan zijn geïnformeerd. Eigenhandige veranderingen aan de machine sluiten de aansprakelijkheid van de fabrikant voor de daaruit resulterende schade uit.

De machine mag alleen met origineel toebehoor, origineel gereedschap van de fabrikant gebruikt worden.

Elk ander gebruik geldt als niet voorgeschreven gebruik. Voor de daaruit resulterende schade stelt de fabrikant zich niet aansprakelijk. Het risico hiervan draagt de gebruiker zelf.

⚠ Wij wijzen erop dat onze toestellen overeenkomstig hun bestemming niet ontworpen zijn voor commercieel, ambachtelijk of industrieel gebruik. Wij zijn niet aansprakelijk indien het apparaat in ambachtelijke of industriële bedrijven alsmede bij gelijk te stellen activiteiten wordt gebruikt.

6. Veiligheidsvoorschriften

⚠ **Let op! Bij gebruik van elektrische apparaten dient u de volgende fundamentele veiligheidsmaatregelen te nemen ter bescherming tegen elektrische schokken, letsel en brandgevaar. Lees alle voorschriften alvorens deze machine te gebruiken en bewaar de veiligheidsvoorschriften.**

Veilig werken

1. Hou u uw werkplaats netjes

- Wanorde op uw werkplaats leidt tot gevaar voor ongelukken.

2. Hou rekening met de omgevingsinvloeden

- Stel elektrisch materieel niet bloot aan de regen.
- Gebruik elektrisch materieel niet in vochtige of natte omgeving.
- Zorg voor een goede verlichting.
- Gebruik elektrisch materieel niet in de buurt van brandbare vloeistoffen of gassen.

3. Bescherm u tegen elektrische schok

- Vermijd lichamelijk contact met geaarde delen, b.v. buizen, radiatoren, fornuizen, koelkasten.

4. Houd andere personen op afstand!

- Laat andere personen, met name kinderen, het gereedschap of de kabel niet aanraken. Let op dat deze personen buiten de werkomgeving verblijven.

5. Bewaar uw gereedschappen op een veilige plaats

- Niet gebruikte gereedschappen moeten in een droge gesloten ruimte buiten bereik van kinderen worden bewaard.

6. Overbelast uw gereedschap niet

- U werkt beter en veiliger in het opgegeven vermogensgebied.

7. Gebruik het juiste gereedschap

- Gebruik geen te zwakke gereedschappen of voorzetstukken voor zwaar werk.
- Gebruik gereedschappen niet voor doeleinden en werkzaamheden waarvoor ze niet bedoeld zijn; gebruik b.v. geen handcirkelzaag om bomen te vellen of takken te kappen.

8. Draag de gepaste werkkledij

- Draag geen wijde kleding of sieraden. Ze kunnen door bewegende delen worden gegrepen.
- Bij het werken in open lucht draagt u best rubberhandschoenen en slipvast schoeisel.
- Draag bij lang haar een haarbescherming.

9. Maak gebruik van de beschermende uitrusting

- Draag een veiligheidsbril.
- Gebruik een stofmasker bij werkzaamheden waarbij stof vrijkomt.

10. Sluit de stofafzuiginrichting aan als u hout

- Indien inrichtingen voor het aansluiten van stofafzuiginrichtingen voorhanden zijn overtuig u er zich van dat deze aangesloten zijn en gebruikt worden.
- Gebruik in afgesloten ruimtes is alleen toegestaan met een geschikt afzuigstelsel.

11. Onttrek de kabel niet aan zijn eigenlijke bestemming

- Draag het gereedschap niet aan de kabel en gebruik de kabel niet om de stekker uit het stopcontact te trekken. Bescherm de kabel tegen hitte, olie en scherpe kanten.

12. Beveilig het werkstuk

- Voor lange werkstukken is extra ondersteuning (tafel, blokken enz.) vereist om kantelen van de machine te voorkomen.
- Druk het werkstuk stevig op het werkblad en tegen de aanslag, om te voorkomen dat het werkstuk gaat wiebelen of verschuiven.

13. Vermijd een onnatuurlijk lichaamshouding

- Zorg er steeds voor dat u stevig en stabiel staat.
- Voorkom dat u uw handen in een onhandige stand houdt waardoor een of beide handen het zaagblad zouden kunnen raken bij een plotselinge verschuiving.

14. Onderhoud uw gereedschap zorgvuldig

- Hou uw gereedschappen scherp en schoon om goed en veilig te werken.
- Neem de onderhoudsvoorschriften en de instructies voor het verwisselen van gereedschappen in acht.
- Controleer regelmatig de stekker en de kabel en laat deze bij beschadiging door een erkende vakman vervangen.
- Controleer de verlengkabel regelmatig en vervang beschadigde kabels.
- Hou handgrepen droog en vrij van olie en vet.

15. Neem de stekker uit het stopcontact

- Verwijder nooit losse houtsplinters, houtkrullen of vastzittende houtstukken als het zaagblad draait.
- Als u de machine niet gebruikt, voordat u onderhoud uitvoert of gereedschappen wisselt, zoals zaagbladen, boren en frezen.

16. Laat geen gereedschapsleutels steken

- Controleer of de sleutels en afstelgereedschappen verwijderd zijn alvorens de zaag aan te zetten.

17. Voorkom onbedoelde inschakeling

- Controleer of de schakelaar is uitgeschakeld wanneer u de stekker in het stopcontact steekt.

18. Gebruik een verlengsnoer voor gebruik buitenshuis

- Gebruik buitenshuis uitsluitend verlengsnoeren die hiervoor zijn goedgekeurd en die als zodanig zijn gelabeld.
- Gebruik de snoeren alleen als de trommel is afgerold.

19. Blijf steeds alert

- ⚠ Ga voorzichtig te werk. Gebruik uw gezond verstand tijdens de werkzaamheden. Gebruik de machine niet wanneer u niet geconcentreerd bent.

20. Controleer uw toestel op beschadigingen

- Voordat u het gereedschap verder gebruikt dient u de veiligheidsinrichtingen of licht beschadigde onderdelen zorgvuldig op hun behoorlijke en reglementaire werkwijze te controleren.
- Controleer of de bewegelijke onderdelen naar behoren functioneren en niet klem zitten alsook of onderdelen beschadigd zijn. Alle onderdelen moeten naar behoren gemonteerd zijn om de veiligheid van de machine te verzekeren.
- Beschadigde veiligheidsinrichtingen en onderdelen dienen deskundig door een erkende vakwerkplaats te worden hersteld of vervangen tenzij in de handleidingen anders vermeld.
- Beschadigde schakelaars dienen door een klantendienst-werkplaats te worden vervangen.
- Gebruik geen defecte of beschadigde aansluitkabels.
- Gebruik geen gereedschappen waarvan de schakelaar niet kan worden in- of uitgeschakeld.

21. Let op!

- Bij gebruik van andere inzetstukken en andere accessoires bestaat gevaar voor persoonlijk letsel.

22. Laat de machine repareren door een erkend elektricien

- Dit elektrisch gereedschap beantwoordt aan de desbetreffende veiligheidsbepalingen. Herstellingen mogen enkel door een elektrovakman worden verricht, anders kunnen zich ongelukken voor de gebruiker voordoen.

Waarschuwing! Dit elektrisch apparaat genereert een elektromagnetisch veld als het is ingeschakeld. Dit veld kan onder bepaalde omstandigheden interfereren met actieve of passieve medische implantaten. Om het risico op ernstig of dodelijk letsel te beperken, raden we personen met medische implantaten aan om hun arts en de fabrikant van het medische implantaat te raadplegen voordat de machine wordt gebruikt.

Veiligheidsvoorschriften voor de draaibank

- Zorg dat u bekend bent met de eigenschappen van de machine en de draaibank voordat u de machine in gebruik neemt.
- Controleer alle werkstukken op scheuren of takken. Lijmverbindingen moeten voor het keren volledig zijn uitgehard.
- Controleer of het werkstuk goed vergrendeld is en alle opzetstukken zijn geborgd.
- Voor het inschakelen van de machine moet u waarborgen dat het werkstuk door het handmatig draaien vrij kan draaien.
- Houd uw handen en vingers buiten het bereik van het roterende werkstuk.
- Schakel de machine uit en wacht tot deze tot stilstand is gekomen, voordat u instellingen aan het werkstuk, de losse kop of de werkstukoplage uitvoert.
- Onderhoud, instelling, kalibratie en reiniging mogen uitsluitend worden uitgevoerd als de motor is uitgeschakeld.
- De machine is uitsluitend bestemd voor het gebruik met draaibankbeitels.
- Bewaar de draaibankbeitel altijd veilig op, voordat u uw werkplek verlaat.

- Gebruik de houtdraaibank niet zonder afdekkingen en veiligheidsvoorzieningen.
- Snijgereedschap scherp houden.
- Gebruik de laagste snelheid als u een nieuw werkstuk wilt starten.
- Stop de houtdraaibank altijd met de langzaamste snelheid. Als de houtdraaibank zo snel draait, dat deze trilt, bestaat het gevaar dat het werkstuk wordt weggeslingerd of dat het snijgereedschap uit de handen wordt gerukt.
- Laat het snijgereedschap niet in het werkstuk vastklemmen. Het hout kan hierdoor splijten of van de draaibank worden weggeslingerd.
- Positioneer de gereedschapssteun altijd boven de middenlijn van de houtdraaibank, als u een werkstuk vormt.
- Voordat u een werkstuk op de frontplaat wilt bevestigen, moet deze altijd zo grof mogelijk zijn uitgewerkt, om deze zo rond mogelijk te maken. Hierdoor worden de trillingen tijdens het draaien van het werkstuk tot een minimum beperkt. Bevestig het werkstuk altijd goed op de frontplaat. Anders kan het werkstuk door de houtdraaibank worden weggeslingerd.
- Gebruik een borstel of perslucht om houtspaanders te verwijderen; nooit uw handen. De spaanders kunnen scherp zijn.
- Het snijgereedschap moet altijd goed in de spanvoering zijn geplaatst en dusdanig zijn ingesteld dat het uitsteken wordt beperkt. Dit reduceert de mogelijkheid dat het gereedschap breekt of wordt verbogen.
- Tijdens het gebruik mag er niet over de houtdraaibank worden gelopen.
- Werkstuk uitsluitend tegen de draairichting in, in het snijgereedschap brengen. Het werkstuk moet naar u toe draaien.
- Laat het apparaat niet zonder toezicht als deze op een stopcontact is aangesloten, schakel het apparaat uit en haal de stekker uit het stopcontact voordat u het apparaat achter laat.
- Dit product is geen speelgoed. Buiten het bereik van kinderen bewaren.
- Enig stof, dat tijdens het slijpen, zagen, schuren, boren en andere werkzaamheden ontstaan, bevatten chemicaliën, waarvan bekend is dat deze kanker, geboortefwijkingen of andere voortplantingsrisico's kan veroorzaken. Enige voorbeelden van deze chemicaliën zijn:
 - Lood uit ijzermenie
 - Kristallijn kiezelzuur van tegels en cement of andere metselwerken
 - Arseen en chroom uit chemisch behandeld hout
- Afhankelijk van hoe u deze werkzaamheden verricht, varieert het risico. Om uw blootstelling aan deze chemicaliën te beperken: Werk uitsluitend in goed geventileerde ruimtes en werk met de toegestane veiligheidsvoorzieningen, zoals bijv. stofmaskers, die speciaal ontwikkeld zijn om microscopisch kleine deeltjes weg te filteren.
- Personen met pacemakers moeten voor gebruik eerst een arts raadplegen. Elektromagnetische velden nabij de pacemaker kunnen storingen in de pacemaker veroorzaken of zorgen dat de pacemaker uitvalt. Bovendien moeten personen met een pacemaker:
 - Vermijden om alleen te werken.
- Juist onderhoud en inspecties om een elektrische schok te vermijden.

- De in deze gebruikershandleiding beschreven waarschuwingen, voorzorgsmaatregelen en aanwijzingen kunnen niet alle mogelijke voorwaarden en situaties afdekken. De gebruiker moet begrijpen dat een gezond verstand en voorzichtigheid factoren zijn die niet in dit product kunnen worden ingebouwd, maar door de gebruiker moeten worden geleverd.

Aanvullende veiligheidsvoorschriften voor het gebruik van een opspanplaat

- Controleer of de opspanplaat de juiste grootte heeft om het werkstuk te ondersteunen.
- Controleer of het werkstuk goed op de opspanplaat is bevestigd.
- Snij het werkstuk vóór montage op een opspanplaat zo goed mogelijk in de definitieve vorm.
- Voor het draaien van de opspanplaat mag uitsluitend een schraapbeitel worden gebruikt. Snijbeitels kunnen makkelijk uit de handen worden gerukt.
- Let op dat de draaibankbeitel de stelschroeven voor de definitieve maten van het werkstuk niet kunnen raken.

7. Overige risico's

De machine is volgens de nieuwste stand van de techniek en de erkende veiligheidstechnische regels gebouwd. Toch kunnen er tijdens het werken nog een enkele risico's optreden.

- Verwerk alleen uitgezocht hout zonder fouten zoals: Kwasten, dwarsscheuren, oppervlaktescheuren. Hout met fouten neigt tot splinters en vormt een risico tijdens het werken.
- Niet zorgvuldig gelijmd hout kan door de middel-puntvliedende kracht tijdens het bewerken exploderen.
- Voor het inspannen het ruwe werkstuk in vierkante vorm zagen, centreren en op goede inspanning letten. Onbalans in het werkstuk leidt tot gevaar voor verwondingen.
- Gevaar voor verwondingen door slechte werkstukgeleiding bij niet exact opgestelde support en stomp draaiersgereedschap. Voorwaarde voor deskundig draaien is goed, scherp draaiersgereedschap.
- Gevaar voor verwondingen door het roterende werkstuk bij lang haar en losse kleding. Persoonlijke beschermingsmiddelen zoals haarnetje en nauwsluitende werk-kleding.
- Gevaar voor uw gezondheid door houtstof of houtspaanders. Persoonlijke beschermingsmiddelen zoals oogbescherming en stofmasker dragen.
- Gevaar voor uw gezondheid door stroom, bij gebruik van aansluitkabels, die niet aan de voorschriften voldoen.
- Verder kunnen er ondanks alle voorzorgsmaatregelen nog niet bekende risici's bestaan.
- Deze overige risico's kunnen geminimaliseerd worden, als de „Veiligheidswenken“ en het „Gebruik volgens de voorschriften“ en de gebruiksaanwijzing in z'n geheel in acht genomen worden.
- Schakel het apparaat uit en trek de stekker uit het stopcontact voordat u instel- of onderhoudswerkzaamheden uitvoert.

8. Technische gegevens

Wisselstroommotor	220 - 240 V~ 50Hz
Vermogen	550 Watt
Bedrijfsmodus	S1 *
Nullasttoerental	800 - 3000 min⁻¹
max. werkstuk lengte	600 mm
max. Ø werkstuk	25 cm
Schroefdraad van de vaste kop	M 18x1,5
Gewicht ca.	6,7 kg
Dimensies LxBxH mm	1010x154x215

* Bedrijfsmodus S1, continubedrijf

Geluid

Het geluid van deze is bepaald conform EN 61029.

Geluidsdruk niveau L_{PA}	86,6 dB(A)
Onzekerheid K_{PA}	3 dB
Geluidsvermogen L_{WA}	99,6 dB(A)
Onzekerheid K_{WA}	3 dB

Draag een gehoorbescherming.

Het effect van lawaai kan gehoorverlies zijn. Totale vibratie-waarden (vectorsom van drie richtingen) bepaald volgens EN 61029.

9. Vóór inbedrijfstelling

- Open de verpakking en haal het apparaat er voor - zichtig uit.
- Verwijder het verpakkingsmateriaal evenals de verpakkings- en transportbeveiligingen (indien voorhanden).
- Controleer of de inhoud van de levering volledig is.
- Controleer het apparaat en de hulpstukken op transport-schade.
- Bewaar de verpakking indien mogelijk tot na het verstrijken van de garantietijd.

LET OP

Het apparaat en de verpakkingsmaterialen zijn geen kinderspeelgoed! Kinderen mogen niet met kunststof zakken, folies en kleine onderdelen spelen! Er bestaat gevaar voor inslikken en verstikkingsgevaar!

- De machine moet worden opgesteld zodat ze veilig staat, dwz. ze moet op een werkbank of een vast onderstel worden vastgeschroefd.
- Vóór inbedrijfstelling moeten alle afdekkingen en veiligheidsinrichtingen naar behoren zijn gemonteerd.
- Bij reeds bewerkt hout op vreemde voorwerpen letten zoals b.v. nagels of schroeven etc.
- Controleer of de gegevens vermeld op het ke plaatje overeenkomen met de gegevens van het stro omnet alvorens de machine aan te sluiten.

- Sluit het apparaat alleen aan op een correct geïnstalleerd geaard stopcontact dat met minimaal 16 A is gezekerd.

10. Montage en bediening

⚠ **Waarschuwing! Gevaar voor letsell!**

Bereid de werkplek waar u het elektrische gereedschap wilt opstellen, voor. Zorg voor voldoende ruimte om een veilig en storingsvrij bedrijf te kunnen waarborgen. Het elektrische gereedschap is vervaardigd voor werkzaamheden in gesloten ruimtes en moet op een vlakke en vaste ondergrond worden opgesteld.

⚠ **Belangrijk! Trek de voedingsstekker los, voordat u onderhouds-, herstel- of montagewerkzaamheden aan het apparaat gaat uitvoeren!**

Bevestiging van de machine (afb. 1)

Het apparaat moet voor de ingebruikname op een werkbank aan een onderstel worden vastgeschroefd. Gebruiker hiertoe de slobgaten (A).

Montage van de gereedschapssteun (afb. 1; 4)

1. Monteer de spanhendel van de gereedschapssteun (14) zoals in afbeelding 6 wordt weergegeven.
2. Steek de gereedschapsopname (6) in het boorgat van de gereedschapssteun (5).
3. Bevestig de gereedschapssteun (6) met de vastzetschroef (13) op de gewenste hoogte.

Instelling van de gereedschapssteun (afb. 1; 4)

1. De hoogte van de gereedschapssteun (6) kan door het losmaken van de vastzetschroef (13) worden ingesteld.
2. Voor het instellen van de lengte van de gereedschapssteun (6) de spanhendel voor de gereedschapssteun (14) losmaken.. De gereedschapssteun (6) moet zo dicht mogelijk tegen het werkstuk worden geschoven zonder deze aan te raken.
3. Spanhendel voor gereedschapssteun (14) weer vastzetten..

Instelling van de losse kop (afb. 1; 5)

1. De spanhendel (11) van de losse kop (9) losmaken om de afstand tussen de losse kop (9) en het aandrijfcentrum van de spilkop (4) in te stellen.
2. Voor het instellen van de spandruk het handwiel (10) gebruiken en met de contraoer (8) borgen.

Waarschuwing! Let op dat de gereedschapssteun (6) goed is aangehaald en niet naar het werkstuk kan draaien.

Borg het werkstuk op het spilstok-aandrijfcentrum (afb. 1)

1. Lokaliseer het midden van het werkstuk, door aan beide zijden nauwkeurig diagonale lijnen te tekenen. Het snijpunt van deze beide lijnen geeft het middelpunt van het werkstuk weer.
2. Aan een einde van het werkstuk brengt u een ca. 2 mm diepe zaagsnede langs de diagonaal aan om het aandrijfcentrum van de spilkop (4) op te nemen.

3. Met een houthamer (niet bij de levering inbegrepen) brengt u het aandrijfcentrum van de spilkop (4) op de plek waar de diagonaal het werkstukeinde snijdt. Let op dat het schroefdraadeinde van het aandrijfcentrum van de spilkop (4) dusdanig wordt beschermd dat het schroefdraad niet door een voorwerp beschadigd kan raken.
4. Zaag de hoeken van het werkstuk af, als de diameter van de einden groter is dan 5 cm x 5 cm om het draaien eenvoudiger en veiliger te maken.
5. Meet de totale lengte van het werkstuk met het spilstok-aandrijfcentrum (4) en de centreerpen (7) aan elk einde op.
6. Spanhendel voor losse kop (9) losmaken om de afstand tussen het aandrijfcentrum van de spilkop (4) en de centreerpen (7) dusdanig instellen, dat een iets grotere afstand als de gemeten totale lengte van het werkstuk ontstaat.
7. Het spilstok-aandrijfcentrum (4) met werkstuk met het handwiel (10) op de centreerpen (7) vastschroeven.
8. De borgmoer (8) op de losse kop (9) bevestigen.
9. Gereedschapsondersteuning (5) met gereedschapssteun (6) ca. 3 mm van het werkstuk verwijderd instellen.

Voorzichtig: Controleer voor het starten van de machine de uitlijning door het werkstuk met de hand te draaien om te controleren of er voldoende vrije ruimte beschikbaar is en deze niet met de werkstukoplage (6) in aanraking komt.

Gebruik van de opspanplaat: (afb. 3)

Voor het gebruik van de opspanplaat

- De opspanplaat (15) biedt vaste en veilige houvast voor een groot aantal gedraaide voorwerpen als platen, schalen, kuispen en ronde delen.

Montage van de opspanplaat:

1. Het aandrijfcentrum van de spilkop (4) losmaken en van de spil verwijderen.
2. Opspanplaat (15) op de spil van de spilstok schroeven en met de hand met moersleutel (21) goed aanhalen.

Borg het werkstuk op de opspanplaat:

Werkstukken die niet met het spilstok-aandrijfcentrum (4) kunnen worden bewerkt, moeten in plaats daarvan op een opspanplaat (15) of een voorwerp zoals bijv. een spanvoering of houten blok, worden gemonteerd.

1. Voor montage op de opspanplaat (15) het werkstuk zo goed mogelijk in de definitieve vorm snijden.
2. Opspanplaat (15) goed op het werkstuk bevestigen. Afhankelijk van het werkstuk kan dit met houten schroeven (niet bij de levering inbegrepen) worden uitgevoerd door deze direct in het werkstuk te schroeven. Als de desbetreffende snijmaten geen schroeven mogelijk maken, kan een contrastuk nodig zijn. Er kan een achterstuk van een stuk oude boomwortel met twee oppervlakken en parallelle contraoppervlakken worden gemaakt. Identificeer en markeer het midden van het dragergedeelte.

Het dragergedeelte (houten blok) moet eventueel met het werkstuk worden verlijmd en met het dragergedeelte worden verbonden, dat vervolgens met schroeven (niet bij de levering inbegrepen) op de opspanplaat (15) wordt bevestigd. Span in dit geval het dragergedeelte op het werkstuk en wacht tot de lijm conform het advies van de lijmfabrikant is gedroogd. Als het gebruik van schroeven in het werkstuk niet toegestaan is, kan het werkstuk met een stuk papier tussen de voegen worden gelijmd. Hierdoor kan op een later tijdstip zonder beschadiging van het werkstuk het dragergedeelte weer worden verwijderd. Gebruik alleen geen conische houtschroeven. Gebruik geen houtschroeven met een conische kop.

Voorzichtig: Let op dat de draaibankbeitel de stelschroeven voor de definitieve maten van het werkstuk niet aanraakt.

In- en uitschakelen (afb 1)

- Druk de aan/uitschakelaar (2/"0") in om de machine te starten.
- Druk de aan/uitschakelaar (2/"1") in om de machine te stoppen.

Voorzichtig: Apparaat start direct met het ingestelde toerental.

Afstellen van het toerental (afb. 1)

Het juiste toerental moet afhankelijk van het te bewerken werkstuk worden ingesteld.

Elektronische toerenregeling:

Met de elektronische toerenregeling kunt u het toerental traploos instellen:

Stel het toerental in met behulp van de toerenregelaar (3).

Belangrijke informatie voor het gebruik

- Wij adviseren u om de vakliteratuur voor draaibanktechnieken te raadplegen.
- Let bij uw keuze van het hout voor uw draaiwerkzaamheden op takken en krimpwerking. Gebruik uitsluitend scheurvrij hout zonder takken (bij kleine takken dient u rekening te houden met de druk van het draai gereedschap).
- Controleer altijd of het vormdeel goed wordt vastgehouden door dit met de hand te controleren. Waarschuwing! Trek de stekker uit het stopcontact!
- Gebruik uitsluitend origineel draai gereedschap dat scherp is.
- Tijdens het draaien van houten schijven mag u niet in de vliegbaan van het werkstuk staan.
- Snij grote en onevenwichtige vormdelen met een bandzaag of loofzaag zo goed mogelijk recht. Als de vormdelen zeer onevenwichtig zijn, kan dit een gevaar voor de gezondheid leveren en een verkorting van de levensduur van de machine met zich meebrengen.
- Begin altijd met de laagstmogelijke snelheid voor nieuwe werkstukken en verhoog deze met toenemende massa van het te draaien werkstuk.
- Gebruik geen houten schijven met contractiescheuren; aanzien deze bij het inwerken van centrifugale krachten een hoog risico op barsten geven.

- Overschrijd niet de maximum grootte van het werkstuk.
- Bij gereedschap dat geblokkeerd raakt: Trek eerst de voedingsstekker los voordat u gaat zoeken naar de oorzaak.
- Voor uw draaiwerkzaamheden positioneert u zich bij de machine, zodat u de beitel effectief op de gereedschapdrager kunt brengen.
- Gebruik uitsluitend snijgereedschap dat wordt geadviseerd voor beitelwerkzaamheden.

11. Transport

1. Schakel het elektrisch apparaat altijd uit voor transport en koppel het los van de voeding.
2. Draag het elektrisch apparaat altijd met ten minste twee personen. Draag het elektrisch apparaat altijd aan het machineframe (12).
3. Bescherm het elektrisch apparaat tegen schokken, stoten en sterke trillingen, bijvoorbeeld tijdens transport in voertuigen.
4. Beveilig het elektrisch apparaat tegen kantelen en wegglijden.
5. Gebruik nooit de veiligheidsvoorzieningen om het apparaat te hanteren of te transporteren.

12. Reiniging en Onderhoud

⚠ Attentie!

Telkens voor het instellen, het uitvoeren van onderhoud of reparaties de stekker uit het stopcontact trekken!

Algemene onderhoudswerkzaamheden

Veeg van tijd tot tijd met een doek houtkrullen en stof van de machine af. Olie om de levensduur van het apparaat te verlengen eenmaal per maand de draaiende. Gebruik geen bijtende middelen om het plastic te reinigen.

Onderhoud

In het toestel zijn er geen andere te onderhouden onderdelen.

Service-informatie

U moet er rekening mee houden dat bij dit product de volgende delen onderhevig zijn aan een slijtage door gebruik of een natuurlijke slijtage, resp. dat de volgende delen nodig zijn als verbruiksmaterialen.

Slijtstukken*: draaibankbeitel

* niet verplicht bij de leveringsomvang begrepen!

13. Opslag

Sla het apparaat en de hulpstukken op een donkere, droge en vorstvrije plaats en voor kinderen ontoegankelijke plaats op. De optimale opslagtemperatuur ligt tussen 5 en 30°C. Bewaar het elektrisch apparaat in de originele verpakking. Dek het elektrisch apparaat af om het tegen stof of vocht te beschermen.

Bewaar de gebruikshandleiding bij het elektrische apparaat.

14. Elektrische aansluiting

De geïnstalleerde elektromotor is bedrijfsklaar aangesloten. De aansluiting voldoet aan de relevante VDE- en DIN-voorschriften. De netaansluiting van de klant en het gebruikte verlengsnoer moeten eveneens aan deze voorschriften voldoen.

Defecte elektrische aansluitkabel

Bij elektrische aansluitkabels treedt vaak schade aan de isolatie op.

Mogelijke oorzaken zijn:

- Versleten plekken, als aansluitkabels door vensterof deur-openingen worden geleid.
- Knikken door een onvakkundige bevestiging of geleiding van de aansluitkabel.
- Snijplekken omdat over de aansluitkabel is ger den.
- Beschadigde isolatie omdat de stekker uit het stopcontact is getrokken.
- Scheuren door veroudering van de isolatie.

Dergelijke defecte elektrische aansluitkabels mogen niet worden gebruikt en zijn levensgevaarlijk als de isolatie is beschadigd.

Controleer de elektrische aansluitkabels regelmatig op schade. Let erop dat bij het controleren de aansluitkabel niet op het elektriciteitsnet is aangesloten.

Elektrische aansluitkabels moeten aan de relevante VDE- en DIN-voorschriften voldoen. Gebruik uitsluitend aansluitkabels met de aanduiding H05VV-F.

Op de aansluitkabel moet de type-aanduiding vermeld staan.

Wisselstroommotor

- De netspanning moet 220 - 240 V~ zijn.
- Verlengsnoeren moeten tot een lengte van 25 m een doorsnede hebben van 1,5 vierkante millimeter.

Aansluitingen en reparaties van de elektrische uitrusting mogen uitsluitend door een elektromonteur worden uitgevoerd.

Vermeld in geval van vragen de volgende gegevens:

- Stroomtype van de motor
- Gegevens van het typeplaatje van de machine
- Gegevens van het typeplaatje van de motor

15. Afvalverwijdering en recyclage

Het toestel bevindt zich in een verpakking om transportschade te voorkomen.

Deze verpakking is een grondstof en bijgevolg herbruikbaar of kan in de grondstofkringloop teruggebracht worden. Het toestel en zijn accessoires bestaan uit diverse materialen, zoals b.v. metaal en kunststof.

Ontdoe u van defecte onderdelen op de inzamelplaats waar u gevaarlijke afvalstoffen mag afgeven. Informeer u in uw speciaalzaak of bij uw gemeentebestuur!



De verpakking is gemaakt van milieuvriendelijke materialen die u bij lokale recyclingcentra kunt inleveren.

Informatie over het afvoeren van versleten apparatuur kunt u opvragen bij uw gemeente.

Oude apparatuur mag niet bij het huisafval worden gegooid!



Dit symbool geeft aan dat dit product conform de richtlijn inzake verbruikte elektrische en elektronische apparatuur (2012/19/EU) en nationale wettelijke bepalingen niet bij het huishoudelijk vuil mag worden gegooid. Dit product moet bij een hiervoor bestemde verzamelplaats worden afgegeven. Dit kan bijv. door teruggave bij de aanschaf van een soortgelijk product of door inlevering bij een erkend inzamelpunt voor het recyclen van verbruikte elektrische en elektronische apparatuur. Het onjuist afvoeren van oude apparatuur kan door mogelijke gevaarlijke stoffen, die veelal in verbruikte elektrische en elektronische apparatuur zijn verwerkt, negatieve effecten op het milieu en de gezondheid van de mens hebben. Door een juiste afvoer van dit product levert u bovendien een bijdrage aan een effectief gebruik van natuurlijke resources. Informatie inzake inzamelpunten voor verbruikte apparatuur kunt u opvragen bij de gemeente, de publieke afvalverwerker, een erkend afvalverwerkingsstation voor het afvoeren van verbruikte elektrische en elektronische apparatuur of uw afvalverwerkingsstation.

16. Verhelpen van storingen

Storing	Mogelijke oorzaak	Oplossing
De snijkwaliteit is slecht.	Snijgereedschap is stomp.	Snijgereedschap slijpen of vervangen.
	Te agressief snijden.	Verlaag de bedrijfsdruk
	Het snijgereedschap wordt onder de middellijn van het werkstuk gepositioneerd.	Snijgereedschap op maximaal 3 mm boven het midden van het werkstuk neerlaten.
	Draaisnelheid te langzaam	Snelheid instellen
Overmatige trillingen tijdens het draaien van dunnere werkstukken.	Het snijgereedschap bevindt zich onder de middellijn van het werkstuk.	Snijgereedschap op de middellijn van het werkstuk optillen.
	Te agressief gesneden.	Verlaag de bedrijfsdruk
Overmatige trillingen tijdens het draaien van grotere werkstukken of schalen.	Spilstok en/of losse kop onjuist op het einde van het werkstuk aangebracht.	Controleer of de werkstukpunten op de spilkop en/of losse kop juist op het midden van het werkstuk zijn aangebracht.
	Het werkstuk is niet uitgebalanceerd.	Snij het einde van het werkstuk bij totdat deze is uitgebalanceerd.
De houtdraaibank draait niet.	Kabel niet juist in het stopcontact aangesloten.	Op het stopcontact aansluiten.
De houtdraaibank schakelt niet uit.	Beschadigde of defecte voedingsschakelaar en/of interne bekabeling.	Trek de stekker van de houtdraaibank direct uit het stopcontact. Gebruik de houtdraaibank pas als deze door een erkende servicetechnicien is gerepareerd.

17. Garantiebewijs

Geachte klant,

onze producten zijn aan een strenge kwaliteitscontrole onderhevig. Mocht dit apparaat echter ooit niet naar behoren functioneren, spijt het ons ten zeerste en vragen u zich tot onze servicedienst onder het adres vermeld op dit garantiebewijs te wenden. Wij staan ook graag telefonisch tot uw dienst via het hieronder vermelde servicetelefoonnummer. Voor vorderingen in verband met garantie geldt het volgende:

- Deze garantievoorwaarden regelen bijkomende garantieprestaties. Uw wettelijke garantieclaims blijven onaangetast door deze garantie. Onze garantieprestatie is voor uw gratis.
- De garantieprestatie heeft uitsluitend betrekking op gebreken die te wijten zijn aan materiaal- of fabricagefouten en is beperkt tot het verhelpen van deze gebreken of het vervangen van het apparaat. Wij wijzen erop dat onze apparaten overeenkomstig hun bestemming niet geconstrueerd zijn voor commercieel, ambachtelijk of industrieel gebruik. Een garantieovereenkomst komt daarom niet tot stand als het apparaat in ambachtelijke of industriële bedrijven alsmede bij gelijk te stellen activiteiten wordt gebruikt. Uitgesloten van onze garantie zijn verder schadeloosstellingen voor transportschade, schade door nietnaleving van de montage-instructies of op grond van ondeskundige installatie, niet-naleving van de handleiding (zoals door b.v. aansluiting op een verkeerde netspanning of stroomsoort), oneigenlijke of onoordeelkundige toepassingen (zoals b.v. overbelasting van het apparaat of gebruik van niet toegestane inzetgereedschappen of toebehoren), niet-naleving van de onderhouds- en veiligheidsbepalingen, binnendringen van vreemde voorwerpen in het apparaat (zoals b.v. zand, stenen of stof), gebruikmaking van geweld of invloeden van buitenaf (zoals b.v. schade door neervallen) alsmede door normale slijtage die zich bij het doelmatig gebruik van het apparaat voordoet.

Er kan geen aanspraak op garantie worden gemaakt als op het apparaat reeds ingrepen werden uitgevoerd.

- De garantieperiode bedraagt 3 jaar en gaat in op de datum van aankoop van het apparaat. Garantieclaims dienen voor het verloop van de garantieperiode binnen de twee weken na het vaststellen van het defect geldend te worden gemaakt. Het geldend maken van garantieclaims na verloop van de garantieperiode is uitgesloten. De herstelling of vervanging van het apparaat leidt noch tot een verlenging van de garantieperiode noch wordt door deze prestatie een nieuwe garantieperiode voor het apparaat of voor eventueel ingebouwde wisselstukken op gang gebracht. Dit geldt ook bij het ter plaatse uitvoeren van een serviceactiviteit.
- Om een garantieclaim geldend te maken neem contact op met het hieronder vermelde serviceadres. Als de klacht binnen de garantieperiode valt, ontvangt u van ons een retourbon waarmee u uw defecte apparaat gratis naar ons kunt retourneren. Wij verzoeken u de reden van de klacht zo nauwkeurig mogelijk te beschrijven. Valt het defect van het apparaat binnen onze garantieprestatie bezorgen wij u per omgaande een hersteld of nieuw apparaat terug.

Uiteraard staan wij ook tot u dienst om mits betaling van de kosten defecten van het apparaat te verhelpen die buiten de garantieomvang vallen. Te dien einde stuurt u het apparaat aan ons serviceadres op.

Service-hotline / Hotline du service (NL/BE):

+800 4003 4003

(0,00 €/Min.)

E-mailadres / Email du service (NL):

service.NL@schepbach.com

E-mailadres / Email du service (BE):

service.BE@schepbach.com

Serviceadres / Adresse du service (NL/BE):

EURO Elektrowerkzeug- und Maschinen Service

Bürgerbuschweg 20

DE - 51381 Leverkusen



Op www.lidl-service.com kunt u deze en talloze andere handleidingen, productvideo's en installatiesoftware downloaden.

Met de QR-code komt u direct op de Lidl-Service-pagina (www.lidl-service.com) en kunt u met het invoeren van het artikelnummer (IAN) 322988_1901 uw gebruikshandleiding openen.

1.	Wyjaśnienie symboli.....	45
2.	Wprowadzenie.....	46
3.	Opis urządzenia.....	46
4.	Zakres dostawy.....	46
5.	Użycie zgodne z przeznaczeniem.....	46
6.	Ważne wskazówki.....	47
7.	Ryzyka szczątkowe.....	49
8.	Dane techniczne.....	49
9.	Przed uruchomieniem.....	50
10.	Montaż i obsługa.....	50
11.	Transport.....	51
12.	Czyszczenie i konserwacja.....	52
13.	Przechowywanie.....	52
14.	Przyłącze elektryczne.....	52
15.	Utylizacja i recykling.....	52
16.	Pomoc dotycząca usterek.....	53
17.	Gwarancja.....	54
18.	Deklaracja zgodności.....	76

1. Wyjaśnienie symboli



PL

Ostrzeżenie! W przypadku nieprzestrzegania występuje zagrożenie życia, niebezpieczeństwo odniesienia obrażeń lub uszkodzenia narzędzia!



PL

Przed uruchomieniem należy przeczytać niniejszą instrukcję obsługi i przestrzegać wskazówek dotyczących bezpieczeństwa!



PL

Nosić naszniki ochronne!



PL

Nosić siatkę na włosy!



PL

Nosić okulary ochronne!



PL

Zabrania się używania rękawic!

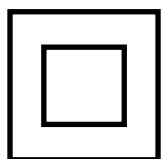

PL

Klasa ochrony II (izolacja podwójna)

2. Wprowadzenie

PRODUCENT:

scheppach

Fabrikation von Holzbearbeitungsmaschinen GmbH
Günzburger Straße 69
D-89335 Ichenhausen

SZANOWNI KLIENCI,

Życzymy wiele radości i sukcesów w trakcie pracy z nowo nabytym urządzeniem.

Uwaga:

Producent tego urządzenia zgodnie z obowiązującym prawem o odpowiedzialności cywilnej za produkt, nie jest odpowiedzialny za uszkodzenia urządzenia lub szkody wynikłe z jego użytkowania powstałe na skutek:

- niewłaściwego użytkowania
- nieprzestrzegania instrukcji obsługi
- dokonywania napraw przez osoby trzecie, nieautoryzowanych specjalistów
- montażu i wymiany nieoryginalnych części zamiennych
- użytkowania niezgodnego z przeznaczeniem
- awarii instalacji elektrycznej spowodowanych niestosowaniem się do przepisów dot. instalacji elektrycznych oraz niemieckich przepisów VDE 0100, DIN 57113 / VDE0113.

Zalecenie:

Przed montażem oraz przed rozpoczęciem użytkowania urządzenia należy przeczytać dokładnie cały tekst instrukcji obsługi.

Instrukcja obsługi ma na celu ułatwić Państwu zapoznanie się z nową maszyną oraz umożliwić jak najlepsze wykorzystanie maszyny zgodnie z przeznaczeniem.

Instrukcja obsługi zawiera ważne wskazówki dotyczące bezpiecznej, profesjonalnej i ekonomicznej pracy z maszyną, a także tego, jak uniknąć niebezpieczeństw, obniżyć koszty napraw, unikać przestojów w pracy oraz jak zwiększyć niezawodność i żywotność urządzenia.

Oprócz przepisów bezpieczeństwa zawartych w niniejszej instrukcji należy bezwzględnie przestrzegać lokalnych przepisów krajowych dotyczących eksploatacji maszyny.

Niniejszą instrukcję obsługi należy przechowywać przy maszynie w plastikowej torebce, chroniąc ją przed brudem i wilgocią. Każdy operator urządzenia camprzed rozpoczęciem z nim pracy powinien przeczytać instrukcję obsługi i dokładnie jej przestrzegać.

Do pracy z urządzeniem mogą być dopuszczone wyłącznie osoby, które zostały przeszkolone w zakresie korzystania z urządzenia i zostały poinformowane o niebezpieczeństwach z tym związanych.

Poza informacjami o bezpieczeństwie zawartymi w niniejszej instrukcji obsługi oraz szczegółowych przepisów krajowych należy przestrzegać ogólnych zasad technicznych.

Nie ponosimy odpowiedzialności za wypadki lub szkody powstałe wskutek nieprzestrzegania niniejszej instrukcji oraz wskazówek bezpieczeństwa.

3. Opis urządzenia

1. Zespół silnika
2. Włacznik/wyłącznik
3. Regulator prędkości obrotowej
4. Wrzeciennik, centrum napędowe
5. Wspornik narzędzia
6. Powierzchnia mocowania narzędzia
7. Kieł centrujący
8. Nakrętka zabezpieczająca
9. Konik
10. Pokrętko
11. Dźwignia zaciskowa konika
12. Łoże maszyny
13. Śruba ustalająca
14. Dźwignia zaciskowa powierzchni mocowania narzędzia
15. Tarcza tokarska

4. Zakres dostawy

- 1 zespół silnika
- 1 wrzeciennik, centrum napędowe
- 1 uchwyt narzędziowy
- 1 mocowanie narzędzia
- 1 kieł centrujący
- 1 konik
- 1 łożo maszyny
- 1 tarcza tokarska
- 2 klucz maszynowy płaski SW 24
- 1 dłuto tokarskie, płaskie/skośne
- 1 dłuto tokarskie, drążone
- 1 Dźwignia zaciskowa powierzchni mocowania narzędzia
- 1 Śruby mocujące (B)
- 1 Instrukcja obsługi

5. Użycie zgodne z przeznaczeniem

Ława tokarki służy do obróbki drewna z zastosowaniem dłuta. Maszyna odpowiada obowiązującej dyrektywie maszynowej WE.

Przestrzegać wskazówek producenta dotyczących bezpieczeństwa, pracy i konserwacji oraz wymiarów podanych w rozdziale Dane techniczne.

Przestrzegać odnośnych przepisów bezpieczeństwa pracy oraz pozostałych, ogólnie uznanych zasad bezpieczeństwa technicznego.

Konserwacja i naprawa maszyny są dozwolone wyłącznie dla osób, które zostały wykwalifikowane w tym zakresie i poinformowane o zagrożeniach. Samowolne zmiany na maszynie wykluczają odpowiedzialność producenta za wynikające stąd szkody.

Maszynę wolno użytkować wyłącznie z oryginalnym wyposażeniem i narzędziami producenta.

Każde użycie wykraczające poza wyżej podane jest uważane za niezgodne z przeznaczeniem. Za wynikające stąd szkody producent nie odpowiada; ryzyko ponosi wyłącznie użytkownik.

⚠ Należy pamiętać, że urządzenia produkowane nie zostały przeznaczone do użytku komercyjnego, rzemieślniczego lub przemysłowego. Nie ponosimy żadnej odpowiedzialności za nasz produkt, jeśli jest on używany w celach komercyjnych, rzemieślniczych, przemysłowych lub podobnych.

6. Ważne wskazówki

⚠ **Uwaga! Podczas używania narzędzi elektrycznych należy przestrzegać zasadniczych środków bezpieczeństwa w celu ochrony przed porażeniem prądem, zagrożeniem obrażeniami i pożarem. Przed przystąpieniem do używania niniejszego narzędzia elektrycznego należy przeczytać wszystkie wskazówki i odpowiednio przechowywać je w bezpiecznym miejscu.**

Bezpieczna praca

- 1. Utrzymywać porządek w obszarze roboczym**
 - Nieporządek w obszarze roboczym może być przyczyną wypadków.
- 2. Uwzględnić oddziaływania otoczenia**
 - Nie wystawiać narzędzi elektrycznych na działanie deszczu.
 - Nie używać narzędzi elektrycznych w wilgotnym lub mokrym otoczeniu.
 - Zadbaj o dobre oświetlenie obszaru roboczego.
 - Nie używać narzędzi elektrycznych w miejscach, gdzie występuje zagrożenie pożarem lub wybuchem.
- 3. Należy strzec się przed porażeniem prądem elektrycznym**
 - Unikaj kontaktu ciała z uziemionymi częściami (np. rurami, radiatorami, piecami elektrycznymi, urządzeniami chłodniczymi).
- 4. Nie pozwalaj innym osobom zbliżać się do miejsca pracy!**
 - Nie pozwalaj innym osobom, w szczególności dzieciom, na dotykanie narzędzia lub kabla. Nie dopuszczaj ich do obszaru roboczego.
- 5. Przechowywać nieużywane narzędzia elektryczne w bezpiecznym miejscu**
 - Nieużywane narzędzia elektryczne należy odkładać w suchym, wysoko położonym lub zamkniętym miejscu, poza zasięgiem dzieci.
- 6. Nie przeciążaj narzędzia elektrycznego**
 - Podany zakres mocy umożliwia lepszą i bezpieczniejszą pracę.
- 7. Używać właściwego narzędzia elektrycznego**
 - Do ciężkich prac nie stosować narzędzi elektrycznych o małej mocy.
 - Nie używać narzędzia elektrycznego do celów, do których nie jest ono przeznaczone. Np. nie używać ręcznej piły tarczowej do cięcia gałęzi drzew lub polan drewna.
- 8. Nosić odpowiednią odzież**
 - Podczas pracy nie nosić luźnej odzieży ani biżuterii - mogłoby dojść do ich pochwycenia przez ruchome części.
 - Podczas prac na powietrzu wskazane jest używanie obuwia antypoślizgowego.

- W przypadku długich włosów nosić siatkę na włosy.

9. Stosować odpowiednie wyposażenie ochronne

- Stosować okulary ochronne.
- Podczas prac z dużą emisją pyłu stosować maskę chroniącą drogi oddechowe.

10. Podłączyć urządzenie do odsysania pyłu

- Jeżeli występują przyłącza odsysania pyłu i urządzenie wychwytyjące, upewnij się, że są one podłączone i prawidłowo używane.
- Eksploatacja w zamkniętych pomieszczeniach jest dopuszczalna wyłącznie z zastosowaniem odpowiedniej instalacji wyciągowej.

11. Nie używać kabla do celów, do których nie jest przeznaczony.

- Nie ciągnąć za kabel w celu wyjęcia wtyczki z gniazda. Chronić kabel przed działaniem wysokiej temperatury, olejem i ostrymi krawędziami.

12. Zabezpieczyć obrabiany przedmiot

- W przypadku długich elementów wymagane jest zastosowanie dodatkowej podpory (stół, koźły itd.), by uniknąć przechylenia maszyny.
- Obrabiany przedmiot dociskać zawsze mocno do płyty roboczej i ogranicznika, by uniknąć jego chwieiania się lub obrócenia.

13. Unikać nietypowej pozycji ciała

- Zadbaj o stabilną pozycję i zachowanie równowagi w każdej chwili.
- Unikaj nieodpowiednich pozycji rąk, w których na skutek nagłego zsunięcia jedna lub obie dłonie mogłyby się zetknąć z narzędziem.

14. Dbaj należyście o narzędzia

- Przyrządy tnące utrzymywać w ostrym i czystym stanie, aby umożliwić lepszą i bezpieczniejszą pracę.
- Przestrzegać wskazówek dotyczących smarowania i wymiany narzędzi.
- Regularnie kontrolować przewód przyłączeniowy narzędzia elektrycznego i w przypadku uszkodzenia zlecić uznanemu specjaliście jego wymianę.
- Regularnie kontrolować i w razie uszkodzenia wymieniać przewody przedłużające.
- Uchwyty utrzymywać w stanie suchym, czystym i wolnym od oleju i smaru.

15. Wtyczkę należy wyjąć z gniazdka

- Nigdy nie usuwać luźnych odłamków, wiórów lub zakleszczonych kawałków drewna przy pracującym narzędziu elektrycznym.
- W przypadku nieużywania narzędzia elektrycznego, przed przystąpieniem do konserwacji i przy wymianie narzędzi, jak np. brzeszczot piły, wiertła, frezy.

16. Nie pozostawiaj kluczy narzędziowych przy narzędziu

- Przed włączeniem skontrolować, czy klucze i narzędzia nastawcze są usunięte.

17. Nie dopuszczać do niezamierzonego uruchomienia

- Upewnij się, że podczas wkładania wtyczki do gniazda przełącznik jest wyłączony.

18. Do prac na zewnątrz używać przedłużacza

- Na zewnątrz używać wyłącznie dopuszczonych do tego i odpowiednio oznaczonych kabli przedłużających.
- Bębny kablowe stosować wyłącznie w stanie rozwiniętym.

19. Stale zachowywać ostrożność

- ⚠ Skupiać się na wykonywanych czynnościach. Pracować z rozważą. Nie używać narzędzia elektrycznego w stanie dekoncentracji.

20. Sprawdzić narzędzie elektryczne pod kątem ewentualnych uszkodzeń

- Przed dalszym używaniem elektronarzędzia zabezpieczenia lub lekko uszkodzone części należy starannie zbadać pod kątem prawidłowego i zgodnego z przeznaczeniem działania.
- Skontrolować, czy ruchome części działają bez zarzutu i nie zacinają się oraz czy części nie są uszkodzone. Wszystkie części muszą być prawidłowo zamontowane, a wszystkie warunki spełnione, aby zagwarantować prawidłową pracę narzędzia elektrycznego.
- Uszkodzone urządzenia ochronne i części należy zgodnie z ich przeznaczeniem oddać do naprawy lub wymiany do warsztatu specjalistycznego, o ile nie podano inaczej w instrukcji obsługi.
- Uszkodzone przelączniki należy wymienić w warsztacie serwisowym.
- Nie stosować wadliwych lub uszkodzonych przewodów przyłączeniowych.
- Nie używać elektronarzędzi, przy których nie da się włączyć i wyłączyć przelącznika.

21. UWAGA!

- Używanie innych narzędzi roboczych i innego osprzętu może powodować niebezpieczeństwo odniesienia obrażeń..

22. Naprawę narzędzia elektrycznego należy zlecać wykwalifikowanemu elektrykowi

- Niniejsze narzędzie elektryczne odpowiada odnośnym przepisom bezpieczeństwa. Naprawy mogą wykonywać wyłącznie wykwalifikowani elektrycy, stosując oryginalne części zamienne; inaczej istnieje ryzyko wypadku dla użytkownika.

Ostrzeżenie! Niniejsze narzędzie elektryczne wytwarza podczas pracy pole elektromagnetyczne. Pole to może w pewnych okolicznościach wpływać negatywnie na aktywne lub pasywne implanty medyczne. W celu zmniejszenia ryzyka poważnych lub śmiertelnych obrażeń, osobom z implantami medycznymi przed użyciem narzędzia elektrycznego zalecamy konsultację z lekarzem i producentem..

Wskazówki dotyczące bezpieczeństwa dla ławy tokarki

- Przed uruchomieniem maszyny należy zapoznać się z właściwościami maszyny oraz z techniką toczenia.
- Wszystkie obrabiane przedmioty skontrolować pod kątem pęknięć i sęków. Przed obróceniem wszystkie spoiny klejowe muszą być całkowicie utwardzone.

- Upewnić się, że obrabiany przedmiot jest pewnie zamocowany, a wszystkie nasadki są zabezpieczone.
- Przed włączeniem maszyny należy się upewnić, że obrabiany przedmiot można swobodnie obrócić ręcznie.
- Ręce oraz palce trzymać z dala od obracającego się obrabianego przedmiotu.
- Przed rozpoczęciem ustawiania obrabianego przedmiotu, konika lub powierzchni mocowania narzędzia maszyną należy wyłączyć i odczekać do jej całkowitego zatrzymania.
- Konserwację, ustawianie, kalibrację oraz czyszczenie można przeprowadzać wyłącznie przy wyłączonym silniku.
- Niniejsza maszyna jest przeznaczona wyłącznie do pracy z zastosowaniem dłut tokarskich.
- Przed opuszczeniem stanowiska roboczego dłuta tokarskie należy schować w bezpiecznym miejscu.
- Tokarki nie wolno eksploatować bez osłon oraz urządzeń zabezpieczających.
- Przyrząd tnący utrzymywać w stanie naostrzonym.
- Rozpoczynając pracę z nowym obrabianym przedmiotem należy zastosować najniższą prędkość.
- Tokarkę należy zatrzymywać tylko, gdy pracuje z najniższą prędkością. Jeżeli tokarka pracuje z prędkością powodującą silne wibracje, istnieje niebezpieczeństwo, że obrabiany przedmiot zostanie wyrzucony lub przyrząd tnący zostanie wyrwany z dłoni.
- Nie pozwolić, aby przyrządy tnące zagłębiały się w obrabianym przedmiocie. Może dojść do rozłupania drewna lub do jego wyrzucenia z tokarki.
- Podczas formowania obrabianego przedmiotu powierzchnię mocowania narzędzia umieszczać zawsze nad środkową linią tokarki.
- Przed zamocowaniem obrabianego przedmiotu na przedniej płycie należy go zgrubnie obrobić, aby był możliwie jak najbardziej okrągły. Dzięki temu wibracje powstające podczas obracania obrabianego przedmiotu zostaną zminimalizowane. Obrabiany przedmiot należy zawsze dokładnie mocować na przedniej płycie. W przeciwnym razie może dojść do wyrzucenia obrabianego przedmiotu z tokarki.
- Do usuwania drewnianych wiórów używać szczotki lub sprężonego powietrza; wiórów nigdy nie usuwać ręcznie. Wióry mogą być ostre.
- Przyrząd tnący musi być zawsze pewnie osadzony w mocowaniu narzędzia lub w uchwycie zaciskowym i powinno być tak ustawione, aby ograniczyć występowanie drewna. Dzięki temu można zredukować ryzyko pęknięcia lub wygięcia narzędzia.
- W trakcie pracy nie wolno przechodzić przez tokarkę.
- Obrabiany przedmiot wprowadzać do przyrządu tnącego tylko przeciwnie do kierunku obrotu. Obrabiany przedmiot musi się zawsze obracać w stronę operatora.
- Urządzenia nigdy nie pozostawiać bez nadzoru, gdy jest podłączone do gniazda, przed jego opuszczeniem należy je wyłączyć, a wtyczkę wyjąć z gniazda.
- Ten produkt nie jest zabawką. Przechowywać z dala od dzieci.
- Pyły powstające podczas szlifowania, piłowania, wiercenia oraz innych prac obróbkowych zawierają chemikalia, które mogą powodować raka, wady wrodzone lub mogą mieć negatywny wpływ na płodność. Przykładowymi chemikaliami są:
 - Ołów z farb ołowianych

- Krystaliczna krzemionka pochodząca z cegieł i cementu lub innych produktów do murowania
- Arsen i chrom pochodzący z chemicznie obrabianego drewna
- Ryzyko różni się w zależności od tego, jak często dana praca jest wykonywana. Aby zredukować ekspozycję na działanie tych chemikaliów: Pracować w dobrze wentylowanym obszarze stosując dopuszczone urządzenia zabezpieczające jak np. maski przeciwpyłowe, które zostały zaprojektowane do filtrowania mikroskopijnych cząsteczek.
- Osoby z rozrusznikami serca przed zastosowaniem powinny skonsultować się z lekarzem. Pola elektromagnetyczne w pobliżu rozruszników serca mogą prowadzić do uszkodzenia takiego rozrusznika lub do jego awarii.
- Dlatego osoby posiadające rozrusznik serca powinny:
 - Unikać samodzielnej pracy.
- Przeprowadzać dokładną konserwację i kontrolę w celu uniknięcia porażenia prądem elektrycznym.
- Ostrzeżenia, środki ostrożności oraz instrukcje zawarte w niniejszym podręczniku użytkownika nie określają wszystkich warunków i sytuacji. Użytkownik musi pamiętać, że zdrowy rozsądek oraz współczynnik ostrożności są elementami, które nie wchodzi w skład produktu, ale muszą być zagwarantowane przez użytkownika.

Dodatkowe wskazówki dotyczące bezpieczeństwa stosowania tarcz tokarskich

- Upewnić się, że tarcza tokarska ma odpowiedni rozmiar, by podierać obrabiany przedmiot.
- Upewnić się, że obrabiany przedmiot jest odpowiednio zamocowany na tarczy tokarskiej.
- Przed zamontowaniem obrabianego przedmiotu na tarczy tokarskiej, w miarę możliwości należy go przyciąć do końcowego kształtu.
- Do obracania tarczy tokarskiej stosować jedynie dłuto dwustronne. Dłuta tnące mogą zostać łatwo wyrwane z dłoni.
- Zwrócić uwagę, aby dłuto tokarskie nie naruszało śrub ustalających gotowych wymiarów obrabianego przedmiotu.

7. Ryzyka szczątkowe

Maszyna została skonstruowana zgodnie z najnowszym stanem techniki i uznanymi zasadami techniki bezpieczeństwa. Jednak podczas wykonywania prac mogą się pojawić poszczególne ryzyka szczątkowe.

- Obróbce poddawać wyłącznie wyszukane drewno nie posiadające wad: Sęki, pęknięcia poprzeczne, pęknięcia powierzchniowe. Wadliwe drewno może powodować powstawanie odłamków i podczas pracy stwarza ryzyko.
- Niestarannie sklejone drewno ze względu na działanie siły odśrodkowej w trakcie obróbki może eksplodować.
- Przed zamocowaniem surowy przedmiot obrabiany należy przyciąć do kwadratu, wyśrodkować i odpowiednio zamocować. Niewyważenie obrabianego przedmiotu może być przyczyną obrażeń.

- Niebezpieczeństwo odniesienia obrażeń wskutek niepewnego prowadzenia narzędzia przy niedokładnie ustawionej powierzchni jego mocowania oraz wskutek tępego narzędzia tokarskiego. Warunkiem prawidłowego toczenia jest sprawne, odpowiednio naostrzone narzędzie tokarskie.
- Zagrożenie dla zdrowia w przypadku długich włosów i luźnej odzieży spowodowane obracającym się przedmiotem obrabianym. Stosować osobiste wyposażenie ochronne takie jak siatka na włosy i ściśle przylegająca odzież.
- Zagrożenie dla zdrowia spowodowane pyłem drzewnym oraz wyrzucanymi wiórami. Stosować środki ochrony indywidualnej takie jak ochrona oczu oraz maska przeciwpyłowa.
- Zagrożenie zdrowia spowodowane prądem w przypadku stosowania nieprawidłowych elektrycznych przewodów przyłączeniowych.
- Ponadto, pomimo wszelkich podjętych kroków, mogą się pojawić ukryte ryzyka szczątkowe.
- Ryzyka szczątkowe można zminimalizować przestrzegając rozdziału „Wskazówki bezpieczeństwa” oraz „Użytkowanie zgodne z przeznaczeniem”, jak i całej instrukcji obsługi.
- Przed podjęciem prac nastawczych lub konserwacyjnych wyłączyć urządzenie i wyciągnąć wtyczkę sieciową.

8. Dane techniczne

Silnik prądu przemien-nego	220 - 240 V~ 50Hz
Moc	550 Watt
Tryb pracy	S1 *
Prędkość obrotowa na biegu jałowym	800 - 3000 min⁻¹
maks. długość obrabiane-go przedmiotu	600 mm
maks. Ø obrabianego przedmiotu	25 cm
Gwint końcówki wrze-ciona	M 18x1,5
Ciężar ok.	6,7 kg
Wymiary montażowe DŁ.xSZER.xWYS. mm	1010x154x215

* Tryb pracy S1, praca ciągła

Emisja hałasu

Emisja hałasu określone zgodnie z EN 61029.

Poziom ciśnienia akustycznego L_{PA}	86,6 dB(A)
Odchylenie K_{PA}	3 dB
Poziom mocy akustycznej L_{WA}	99,6 dB(A)
Odchylenie K_{WA}	3 dB

Zakładać nauszники ochronne.

Hałas może powodować utratę słuchu. Łączna wartość emisji drgań (suma wektorowa trzech kierunków) określone zgodnie z EN 61029.

9. Przed uruchomieniem

- Otworzyć opakowanie i wyjąć ostrożnie urządzenie.
- Usunąć materiał opakowaniowy oraz zabezpieczenia opakowania/transportowe (jeśli występują).
- Sprawdzić, czy zakres dostawy jest kompletny.
- Sprawdzić urządzenie i elementy wyposażenia pod kątem uszkodzeń transportowych.
- W miarę możliwości zachować opakowanie do zakończenia okresu gwarancyjnego.

UWAGA

Urządzenie i materiały opakowaniowe nie mogą służyć jako zabawka dla dzieci! Nie pozwalają dzieciom na zabawę plastikowymi torebkami, foliami lub małymi częściami! Istnieje niebezpieczeństwo połknięcia i uduszenia!

- Maszyna musi być ustawiona stabilnie, tj. musi być przykręcona do stołu roboczego, podstawy itp.
- Przed uruchomieniem należy odpowiednio zamontować wszystkie pokrywy oraz urządzenia zabezpieczające.
- Zwrócić uwagę na to, czy w obrabianym drewnie nie ma gwoździ, śruby lub innych ciał obcych.
- Przed podłączeniem sprawdzić, czy dane na tabliczce znamionowej zgadzają się z danymi sieci.
- Maszynę podłączać tylko do poprawnie zainstalowanego gniazdka Schuko z bezpiecznikiem min. 16A.

10. Montaż i obsługa

⚠ Ostrzeżenie! Niebezpieczeństwo odniesienia obrażeń!

Przygotować stanowisko robocze, w którym ma stanąć narzędzie elektryczne. Zadbać o odpowiednią ilość miejsca, aby zapewnić bezpieczną i bezusterkową pracę maszyny. Narzędzie elektryczne zostało skonstruowane do pracy w zamkniętych pomieszczeniach i należy je ustawiać na równym i stabilnym podłożu.

⚠ Ważne! Przed przystąpieniem do prac konserwacyjnych, nastawczych lub montażowych przeprowadzanych na urządzeniu należy odłączyć wtyczkę sieciową!

Mocowanie maszyny (rys. 1)

Przed uruchomieniem urządzenie należy przykręcić na stole roboczym, na podstawie itp. Użyć w tym celu otworów wzdłużnych (A).

MONTAŻ uchwytu narzędziowego (rys. 1; 4)

1. Zamontować dźwignię zaciskową powierzchni mocowania narzędzia (14) w sposób przedstawiony na rys. 6.
2. Powierzchnię mocowania narzędzia (6) wetknąć w otwór wspornika narzędzia (5).
3. Powierzchnię mocowania narzędzia (6) zamocować na wybranej wysokości przy pomocy śruby ustalającej (13).

Ustawianie uchwytu narzędziowego (rys. 1; 4)

1. Wysokość powierzchni mocowania narzędzia (6) można ustawić poprzez odkręcenie śruby ustalającej (13).
2. W celu ustawienia długości powierzchni mocującej narzędzia (6), odkręcić dźwignię zaciskową powierzchni mocującej narzędzia (14). Powierzchnię mocowania narzędzia (6) dosunąć możliwie jak najbliżej do obrabianego przedmiotu, nie dotykając go.
3. Ponownie dokręcić dźwignię zaciskową powierzchni mocującej narzędzia (14).

Ustawianie konika (rys. 1; 5)

1. Poluzować dźwignię zaciskową (11) konika (9), aby ustawić odstęp pomiędzy konikiem (9) a centrum napędowym wrzeciennika (4).
2. Do ustawienia ciśnienia zaciskania użyć pokrętła (10), a następnie zabezpieczyć nakrętką zabezpieczającą (8).

Ostrzeżenie! Zwrócić uwagę, aby powierzchnia mocowania narzędzia (6) była mocno zaciągnięta i nie obracała się w stronę obrabianego przedmiotu.

Zabezpieczanie obrabianego przedmiotu na centrum napędowym wrzeciennika (rys. 1)

1. Zlokalizować środek obrabianego przedmiotu poprzez narysowanie na obu końcach przekątnych. Punkt przecięcia obydwu linii wskazuje dokładnie środek obrabianego przedmiotu.
2. Na jednym końcu obrabianego przedmiotu, wzdłuż przekątnych wykonać piłowanie na głębokości ok. 2 mm, aby podjąć centrum napędowe wrzeciennika (4).
3. Przy pomocy drewnianego młotka (nie wchodzi w zakres dostawy) centrum napędowe wrzeciennika (4) wbić w miejscu, gdzie przekątna przecina się z końcem obrabianego przedmiotu. Zwrócić uwagę, aby końcówka gwintu centrum napędowego wrzeciennika (4) była tak zabezpieczona, aby żaden przedmiot nie uszkodził gwintu.
4. Odciąć rogi obrabianego przedmiotu, jeżeli średnica końców jest większa niż 5 cm x 5 cm, aby obracanie było łatwiejsze i bezpieczniejsze.
5. Na każdym końcu zmierzyć całkowitą długość obrabianego przedmiotu przy pomocy centrum napędowego wrzeciennika (4) i sworznia ustalającego (7).
6. Poluzować dźwignię zaciskową konika (9), a odstęp pomiędzy centrum napędowym wrzeciennika (4) a sworzniem ustalającym (7) ustawić tak, aby powstał nieco większy odstęp niż zmierzona długość całkowita obrabianego przedmiotu.
7. Centrum napędowe wrzeciennika (4) wraz z obrabianym przedmiotem dokręcić na sworzniu ustalającym (7) przy pomocy pokrętła (10).
8. Na koniku (9) dokręcić nakrętkę zabezpieczającą (8).
9. Wspornik narzędzia (5) wraz z powierzchnią mocowania narzędzia (6) ustawić w odległości ok. 3 mm od obrabianego przedmiotu.

Ostrożnie: Przed uruchomieniem maszyny należy skontrolować ustawienie poprzez ręczny obrót obrabianego przedmiotu, aby upewnić się, że dostępna jest odpowiednia ilość wolnego miejsca oraz że przedmiot nie styka się z powierzchnią mocowania narzędzia (6).

Stosowanie tarczy tokarskiej: (rys. 3)

Do zastosowania tarczy tokarskiej:

- Tarcza tokarska (15) oferuje odpowiednie i bezpieczne zamocowanie wielu obracanych przedmiotów takich jak płyty, miski, donice i okrągłe elementy.

Montaż tarczy tokarskiej:

1. Odkręcić centrum napędowe wrzeciennika (4) i usunąć z wrzeciona.
2. Tarczę tokarską (15) przykręcić do wrzeciona wrzeciennika i dokręcić ręcznie za pomocą klucza maszynowego płaskiego.

Zabezpieczanie obrabianego przedmiotu na tarczy tokarskiej:

Obrabiane przedmioty, które nie mogą być obrabiane przy pomocy centrum napędowego wrzeciennika (4) należy zamontować na tarczy tokarskiej (15) lub na elemencie współpracującym jak np. uchwyt zaciskowy lub drewniany kloc.

1. Przed zamontowaniem na tarczy tokarskiej (15), obrabiany przedmiot w miarę możliwości należy przyciąć do końcowego kształtu.
2. Tarczę tokarską (15) zamocować na obrabianym przedmiocie. W zależności od obrabianego przedmiotu można do tego użyć wkrętów do drewna (nie wchodzą w zakres dostawy), które można wkręcić bezpośrednio w obrabiany przedmiot. Jeżeli przewidziany wymiar cięcia nie dopuszcza zastosowania śrub, konieczne może być zastosowanie elementu współpracującego. Tylni element można utworzyć z kostki starego drewna z dwoma płaskimi i równoległymi przeciwpoверхniami. Zlokalizować i zaznaczyć środek elementu nośnego. Element nośny (drewniany kloc) musi zostać ewentualnie sklejony z obrabianym przedmiotem i połączony z elementem nośnym, który następnie jest przykręcany przy pomocy wkrętów (nie wchodzą w zakres dostawy) do tarczy tokarskiej (15). W takim wypadku element nośny zamocować na obrabianym przedmiocie i odczekać, aż klej wyschnie zgodnie z zaleceniami producenta. Jeżeli zastosowanie wkrętów w przypadku danego obrabianego przedmiotu nie jest możliwe, element może zostać sklejony przy pomocy kawałka papieru. Umożliwia to późniejsze rozdzielenie bez uszkodzenia obrabianego przedmiotu. Stosować wyłącznie stożkowe wkręty do drewna. Nie stosować wkrętów do drewna ze stożkowym łbem.

Ostrożnie: Zwrócić uwagę, aby dłuto tokarskie nie stykało się ze śrubami ustalającymi gotowych wymiarów obrabianego przedmiotu.

Włączanie i wyłączenie (rys. 1)

- Wcisnąć włącznik (2/„I”), aby uruchomić maszynę.
- Wcisnąć wyłącznik (2/„O”), aby wyłączyć maszynę.

Ostrożnie: Urządzenie rozpoczyna pracę natychmiast po osiągnięciu ustawionej prędkości obrotowej.

Regulacja prędkości obrotowej (rys. 1)

Prawidłowa prędkość obrotowa jest uzależniona od obrabianego przedmiotu.

Elektroniczna regulacja prędkości obrotowej:

Za pomocą elektronicznej regulacji prędkości obrotowej można ustawiać bezstopniowo prędkość obrotową:

Ustawić prędkość obrotową z pomocą regulatora prędkości obrotowej (3).

Ważne informacje dla użytkownika

- Zalecamy, aby zapoznać się z literaturą fachową na temat technik toczenia.
- Podczas wybierania drewna poddawanego toczeniu należy zwrócić uwagę na obecność sęków oraz jego obkurczanie się. Stosować drewno nie posiadające pęknięć i sęków (w przypadku małych sęków zwrócić uwagę na nacisk narzędzia tokarskiego).
- Zawsze sprawdzać ręcznie, czy formowany element jest prawidłowo zamocowany. **Ostrzeżenie!** Wyjąć wtyczkę sieciową!
- Używać wyłącznie oryginalnego, ostrego narzędzia tokarskiego.
- Podczas obracania plastrów drewna nie przebywać w torze lotu obrabianego przedmiotu.
- Duże i niewyważone formowane elementy przycinać przy pomocy piły taśmowej lub wyrzynarki. Jeżeli formowane elementy są znacznie niewyważone stwarzają one zagrożenie dla zdrowia oraz żywotności maszyny.
- Pracę z nowymi obrabianymi przedmiotami rozpoczynać zawsze z najniższą prędkością, którą należy zwiększać wraz z wzrastaniem masy toczzonego przedmiotu.
- Nie stosować plastrów drewna posiadających pęknięcia kontrakcyjne, ponieważ wskutek działania siły odśrodkowej stwarzają one wysokie ryzyko rozerwania.
- Nie przekraczać maksymalnych rozmiarów narzędzi.
- W przypadku zablokowania narzędzi: W pierwszej kolejności, przed rozpoczęciem wyszukiwania błędów należy odłączyć wtyczkę sieciową.
- Podczas wykonywania toczenia należy się ustawić przy maszynie w taki sposób, aby możliwe było efektywne prowadzenie dłuta na wsporniku narzędzia.
- Stosować jedynie narzędzia tnące zalecanych do prac tokarskich.

11. Transport

1. Przed transportem narzędzia elektrycznego należy je wyłączyć i odciąć od zasilania elektrycznego.
2. Narzędzie elektryczne należy przenosić przynajmniej w dwie osoby. Narzędzie elektryczne należy przenosić chwytając za łóże maszyny (12).
3. Narzędzie elektryczne należy chronić przed uderzeniami i silnymi wstrząsami, jakie mogą występować np. podczas przewożenia samochodem.
4. Narzędzie elektryczne zabezpieczyć przed przewróceniem się i ześlizgnięciem.
5. Nigdy nie używać zabezpieczeń do przestawiania lub transportu.

12. Czyszczenie i konserwacja

⚠ Ostrzeżenie!

Przed rozpoczęciem wszelkich prac związanych z ustawianiem, obsługą techniczną i naprawą wyciągnąć wtyczkę sieciową!

Ogólne czynności konserwacyjne

Od czasu do czasu przecierać maszynę ściereczką, by usunąć wióry i pył. W celu wydłużenia żywotności narzędzia naoliwić elementy obrotowe raz w miesiącu. Nie oliwić silnika.

Nie używać żadnych żrących środków do czyszczenia tworzywa sztucznego.

Konserwacja

We wnętrzu urządzenia nie ma elementów wymagających konserwacji.

Informacje serwisowe

Należy wziąć pod uwagę, że następujące części tego produktu podlegają normalnemu podczas eksploatacji lub naturalnemu zużyciu bądź że następujące części konieczne są jako materiały eksploatacyjne.

Części zużywające się*: dłuto tokarskie

* nie zawsze wchodzi w zakres dostawy!

13. Przechowywanie

Urządzenie i jego wyposażenie przechowywać w miejscu suchym i zabezpieczonym przed mrozem oraz niedostępnym dla dzieci. Optymalna temperatura przechowywania wynosi od 5 do 30 °C.

Narzędzie elektryczne przechowywać w oryginalnym opakowaniu.

Przykryć narzędzie elektryczne, by chronić je przed pyłem lub wilgocią.

Zachować instrukcję obsługi urządzenia elektrycznego.

14. Przyłącze elektryczne

Zainstalowany silnik elektryczny jest gotowy do eksploatacji. Przyłącze odpowiada właściwym przepisom VDE (Związek Elektryków Niemieckich) oraz normom DIN.

Przyłącze sieciowe udostępniane przez klienta oraz przedłużacz muszą być zgodne z powyższymi przepisami.

Uszkodzone przyłącze elektryczne

Na przewodach elektrycznych powstają często uszkodzenia izolacji.

Przyczyną może być:

- Ściskanie, w przypadku gdy przewody są prowadzone przez okna lub szczeliny w drzwiach.
- Zagięcia, w przypadku nieprawidłowego zamocowania lub prowadzenia przewodów.
- Przecięcia, w przypadku najeżdżania na przewody.
- Uszkodzenia izolacji, w przypadku wyrywania z gniazdka ściennego.
- Pęknięcia, w przypadku starej izolacji.

Uszkodzone przewody elektryczne nie mogą być stosowane i ze względu na uszkodzenie izolacji zagrażają życiu.

Elektryczne przewody należy regularnie kontrolować pod kątem uszkodzeń. Pamiętać, by podczas sprawdzania przewodu nie był on podłączony do sieci elektrycznej.

Przewody elektryczne muszą odpowiadać właściwym przepisom VDE (Związek Elektryków Niemieckich) oraz normom DIN. Stosować wyłącznie przewody elektryczne z oznaczeniem H05VV-F.

Odpowiednia informacja znajduje się na oznaczeniu typu, umieszczonym na przewodzie.

Silnik prądu przemiennego

- Napięcie sieciowe musi wynosić 220 - 240 V~
- Przedłużacze o długości 25 m muszą posiadać przekrój wynoszący 1,5 milimetra kwadratowego.

Podłączanie oraz naprawy wyposażenia elektrycznego mogą być przeprowadzane przez wykwalifikowanego elektryka

W przypadku pytań proszę o podanie następujących danych:

- Rodzaj prądu silnika
- Dane znajdujące się na tabliczce znamionowej maszyny
- Dane znajdujące się na tabliczce znamionowej silnika

15. Utylizacja i recykling

Podczas transportu, aby zapobiec uszkodzeniu, urządzenie znajduje się w opakowaniu. Opakowanie to jest surowcem, który można użytkować ponownie lub można przeznaczyć do powtórnego przerobu.

Urządzenie oraz jego osprzęt składają się z różnych rodzajów materiałów, jak np. metal i tworzywa sztuczne. Uszkodzone części dostarczyć do punktu utylizacji. Proszę poprosić o informację w sklepie specjalistycznym bądź w placówce samorządu lokalnego.



Opakowanie jest wykonane z materiałów przyjaznych dla środowiska, które można utylizować w miejscowych punktach zajmujących się recyklingiem.

Informacji o możliwościach utylizacji starego urządzenia można zasięgnąć w urzędzie miasta lub gminy.

Zużytego sprzętu nie wolno wyrzucać wraz z odpadami domowymi!



Symbol ten oznacza, że zgodnie z dyrektywą w sprawie zużytego sprzętu elektrycznego i elektronicznego (2012/19/UE) oraz przepisami krajowymi niniejszego produktu nie wolno utylizować wraz z odpadami domowymi. Produkt ten należy przekazać do przeznaczonego do tego celu punktu zbiórki. Można to zrobić np. poprzez zwrot przy zakupie podobnego produktu lub przekazanie do autoryzowanego punktu zbiórki zajmującego się recyklingiem zużytego sprzętu elektrycznego i elektronicznego.

Nieprawidłowe obchodzenie się z użytym sprzętem może mieć negatywny wpływ na środowisko i zdrowie ludzkie ze względu na potencjalnie niebezpieczne materiały, które często znajdują się w użytym sprzęcie elektrycznym i elektronicznym.

Poprzez prawidłową utylizację tego produktu przyczyniają się Państwo także do efektywnego wykorzystania zasobów naturalnych. Informacje dotyczące punktów zbiórki zużytego sprzętu można otrzymać w urzędzie miasta, od podmiotu publiczno-prawnego zajmującego się utylizacją, autoryzowanej jednostki odpowiedzialnej za utylizację zużytego sprzętu elektrycznego i elektronicznego lub w firmie obsługującej wywóz śmieci w Państwa miejscu zamieszkania.

16. Pomoc dotycząca usterek

Usterka	Możliwa przyczyna	Pomoc
Jakość cięcia jest słaba.	Przyrząd tnący jest tępy.	Schneidwerkzeug schärfen oder ersetzen.
	Zbyt agresywne cięcie.	Zredukować ciśnienie robocze
	Przyrząd tnący został ustawiony pod środkową linią obrabianego przedmiotu.	Przyrząd tnący opuścić maksymalnie 3 mm nad środkiem obrabianego przedmiotu.
	Prędkość obrotowa zbyt niska.	Ustawić prędkość.
Zbyt duże wibracje podczas obracania cienkich przedmiotów obrabianych.	Przyrząd tnący znajduje się poniżej środkowej linii obrabianego przedmiotu.	Przyrząd tnący unieść do linii środkowej obrabianego przedmiotu.
	Wykonano zbyt agresywne cięcie.	Zredukować ciśnienie robocze.
Zbyt duże wibracje podczas obracania dużych przedmiotów obrabianych lub misek.	Wrzeciennik i/lub konik nieprawidłowo ustawione na końcach obrabianego przedmiotu.	Skontrolować, czy końcówki obrabianego przedmiotu są prawidłowo umieszczone na wrzecienniku i/lub koniku.
	Obrabiany przedmiot jest niewyrównowany.	Odciąć końcówkę obrabianego przedmiotu, aż przedmiot zostanie wyrównowany.
Tokarka nie obraca się.	Kabel nie jest podłączony do gniazdka.	Podłączyć do gniazdka.
Tokarka nie wylącza się.	Uszkodzony lub wadliwy wyłącznik sieciowy i/lub wewnętrzne okablowanie.	Wtyczkę tokarki wyjąć natychmiast z gniazdka. Tokarkę można eksploatować dopiero po zleceniu jej naprawy wykwalifikowanemu technikowi serwisowemu.

17. Gwarancja

Droży Klienci,

Wszystkie nasze produkty przechodzą przez rygorystyczną kontrolę jakości, aby zapewnić, że dotrą do Państwa w idealnym stanie. W mało prawdopodobnej sytuacji wystąpienia usterki w Państwa urządzeniu, proszę skontaktować się z naszym działem serwisu pod adresem podanym w niniejszej karcie gwarancyjnej. Oczywiście, jeśli wolelibyście Państwo do nas zadzwonić, jesteśmy również gotowi zaoferować pomoc pod numerem telefonu serwisu wydrukowanym poniżej. Proszę zwrócić uwagę na następujące warunki gwarancyjne, jakich należy przestrzegać w celu zgłaszania roszczeń gwarancyjnych:

- Te warunki gwarancji dotyczą dodatkowych uprawnień gwarancyjnych i w żadnym stopniu nie ograniczają Państwa praw ustawowych. Niniejsza gwarancja jest oferowana bezpłatnie.
- Nasza gwarancja obejmuje jedynie problemy wynikające z wad materiałowych lub wad wykonania i ogranicza się do usunięcia tych wad lub wymiany urządzenia. Proszę zwrócić uwagę, że nasze urządzenia nie są przeznaczone do użytkowania w zastosowaniach komercyjnych, handlowych lub przemysłowych. W związku z powyższym, gwarancja traci ważność, jeśli urządzenie zostanie wykorzystane w zastosowaniach komercyjnych, handlowych lub przemysłowych lub w innych równoważnych zastosowaniach. Gwarancja nie obejmuje również następujących kwestii: odszkodowanie za uszkodzenia w transporcie, uszkodzenia spowodowane nieprzestrzeganiem instrukcji instalacji/montażu lub uszkodzenia spowodowane niefachową instalacją, nieprzestrzeganiem instrukcji obsługi (np. podłączenie do błędnego napięcia lub natężenia sieciowego), błędnym lub nieodpowiednim użytkowaniem (np. przeciążenie urządzenia lub użycie niezatwierdzonych narzędzi lub akcesoriów), nieprzestrzeganiem przepisów konserwacji lub bezpieczeństwa, przedostaniem się ciał obcych do urządzenia (np. piasek, kamienie lub pył), rezultaty użycia siły lub zewnętrznych czynników (np. uszkodzenie spowodowane upuszczeniem urządzenia) i normalne zużycie wynikające z poprawnego użytkowania urządzenia.

Każda próba ingerencji w urządzenie lub jego modyfikacji skutkuje unieważnieniem gwarancji.

- Gwarancja obowiązuje przez 3 lata od dnia zakupu urządzenia. Roszczenia gwarancyjne należy składać przed upływem okresu gwarancji w okresie dwóch tygodni od zauważenia wady. Roszczenia gwarancyjne składane po upływie okresu gwarancji nie będą przyjmowane. Wraz z wymianą urządzenia lub jego części składowych rozpoczyna się ponownie okres gwarancyjny zgodnie z art. 581§1 Kodeksu Cywilnego. Dotyczy to również korzystania z serwisu na miejscu.
- W celu zgłoszenia roszczenia gwarancyjnego należy skorzystać z podanego poniżej adresu serwisu. Jeżeli reklamacja zostanie złożona w okresie objętym gwarancją, udostępniemy Państwu formularz zwrotu, który umożliwi bezpłatne odesłanie uszkodzonego urządzenia. Bardzo pomoże nam jak najbardziej szczegółowe opisanie przez Państwa charakteru problemu. Jeśli wada jest objęta gwarancją, urządzenie zostanie albo niezwłocznie naprawione i przekazane Państwu albo prześlemy Państwu nowe urządzenie.

Oczywiście z przyjemnością oferujemy także usługę odpłatnej naprawy wad, które nie są objęte zakresem niniejszej gwarancji, a także usługi pogwarancyjnej naprawy urządzeń. Aby skorzystać z takich usług, proszę przesłać urządzenie na adres naszego serwisu.

Infolinia serwisu (PL):

+800 4003 4003
(0,00 €/Min.)

Adres e-mail (PL):

service.PL@schepbach.com

Adres serwisu (PL):

Arconet Sp. Z o.o
ul.Grobelnego 4
PL - 05-300 Minsk Mazowiecki



Na stronie www.lidl-service.com można pobrać ten oraz wiele innych podręczników, filmów produktowych oraz programów instalacyjnych.

Za pomocą kodu QR przechodzi się bezpośrednio do strony serwisu Lidl (www.lidl-service.com), a po wpisaniu numeru artykułu (IAN) 322988_1901 można pobrać instrukcję obsługi.

Obsah:	Strana:
1. Vysvětlení symbolů	56
2. Úvod	57
3. Popis přístroje	57
4. Rozsah dodávky	57
5. Použití podle účelu určení.....	57
6. Důležité pokyny.....	58
7. Zbytková rizika.....	60
8. Technická data	60
9. Před uvedením do provozu	60
10. Montáž a obsluha	60
11. Přeprava	62
12. Čištění u Údržba	62
13. Skladování.....	62
14. Elektrická přípojka.....	62
15. Likvidace a recyklace.....	63
16. Odstraňování závad.....	63
17. Záruční list	64
18. Prohlášení o shodě.....	76

1. Vysvětlení symbolů



(CZ)

Pozor! Možná za nedodržení Nebezpečí ohrožení života, riziko zranění nebo poškození nářadí!



(CZ)

Před uvedením do provozu si přečtěte a dodržujte návod k obsluze a bezpečnostní pokyny.



(CZ)

Noste ochranná sluchátka!



(CZ)

Noste vlasovou síťku!



(CZ)

Noste ochranné brýle!



(CZ)

Používání rukavic zakázáno!

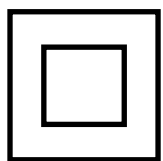

(CZ)

Třída ochrany II (dvojitá izolace)

2. Úvod

Výrobce: scheppach

Fabrikation von Holzbearbeitungsmaschinen GmbH
Günzburger Straße 69
D-89335 Ichenhausen

Vážený zákazníku,

Přejeme Vám hodně radosti a úspěchů při práci s Vaším novým přístrojem.

Upozornění:

Podle platného zákona o ručení výrobce za škody způsobené vadou výrobku neručí výrobce tohoto přístroje za škody, které vzniknou na tomto přístroji nebo tímto přístrojem při:

- Neodborném zacházení
- Nedodržování návodu k obsluze
- Opravách třetí osobou, neautorizovanými odborníky
- Zabudování a výměně neoriginálních náhradních dílů
- Používání v rozporu s určením
- Výpadcích elektrického zařízení při nedodržení elektrických předpisů a ustanovení předpisů VDE 0100, DIN 57113 / VDE0113.

Doporučíme vám:

Před montáží a uvedením do provozu si přečtěte celý text návodu k obsluze.

Tento návod k obsluze Vám má ulehčit seznámení s vaším strojem a využití možností jeho použití podle určení.

Návod k obsluze obsahuje důležité pokyny a upozornění, jak bezpečně, odborně a hospodárně pracovat se strojem, a jak zabránit nebezpečí, ušetřit náklady za opravy, snížit ztrátové časy, a zvýšit spolehlivost a životnost stroje.

K bezpečnostním ustanovením tohoto návodu k obsluze musíte navíc bezpodmínečně dodržovat předpisy své země, platné pro provoz stroje.

Uchovávejte návod k obsluze u stroje v ochranném pouzdře, chráněný před nečistotou a vlhkostí. Každý pracovník obsluhy si ho musí před zahájením práce přečíst a pečlivě dodržovat.

Stroj mohou obsluhovat pouze osoby, které byly řádně proškoleny v jeho obsluze a které byly řádně informovány o rizicích spojených s jeho obsluhou.

Kromě bezpečnostních pokynů, které jsou obsaženy v návodu k obsluze, a zvláštních předpisů vaší země, je při provozu dřevoobráběcích strojů zapotřebí dodržovat všeobecně uznávaná technická pravidla.

Nepřebíráme žádnou záruku za nehody nebo nepřebíráme žádné ručení za škody a úrazy vzniklé v důsledku nedodržování tohoto návodu k obsluze a bezpečnostních pokynů.

3. Popis přístroje

1. Jednotka motoru
2. Spínač Zap/Vyp
3. Regulátor otáček
4. Hnací centrum vřeteníku
5. Podepření nástroje
6. Uložení nástroje
7. Sřídící hrot
8. Pojistná matice
9. Koník
10. Ruční kolečko
11. Upínací páka koníku
12. Lože stroje
13. Zaišřovací šroub
14. Upínací páka uložení nástroje
15. Upínací deska

4. Rozsah dodávky

- 1 Jednotka motoru
- 1 Hnací centrum vřeteníku
- 1 Uložení nástroje
- 1 Podepření nástroje
- 1 Sřídící hrot
- 1 Koník
- 1 Lože stroje
- 1 Upínací deska
- 2 Klíč na šrouby SW 24
- 1 soustružnické dláto, ploché/šikmé
- 1 soustružnické dláto, duté
- 1 Upínací páka uložení nástroje
- 8 Upínací šrouby (B)
- 1 Překlad z originálního návodu k obsluze

5. Použití podle účelu určení

Soustruh slouží pouze k obrábění dřeva vhodnými soustružnickými nástroji. Stroj splňuje požadavky aktuálně platné směrnice EU pro strojní zařízení.

Vždy musí být dodržovány pokyny týkající se bezpečnosti, pracovních postupů a údržby a také rozměry uvedené v technických údajích.

Vždy musí být dodržovány platné předpisy týkající se prevence nehod a také všechny ostatní předpisy týkající bezpečnosti.

Stroj smí být používán, udržován nebo opravován pouze zaškolenými osobami, které jsou s ním seznámeny a které byly informovány o souvisejících rizicích. Neoprávněné úpravy stroje ruší odpovědnost výrobce za škody vyplývající z provedení těchto úprav.

Stroj může být používán pouze s původním příslušenstvím a originálními pracovními nástroji od výrobce.

Jakékoli jiné použití je považováno za nesprávné použití. Výrobce vylučuje odpovědnost za následné škody, toto riziko nese výhradně uživatel.

⚠ Dbejte prosím na to, že naše přístroje nebyly podle svého účelu určení konstruovány pro živnostenské, řemeslnické nebo průmyslové použití. Nepřebíráme žádné ručení, pokud je přístroj používán v živnostenských, řemeslných nebo průmyslových podnicích a při srovnatelných činnostech.

6. Důležité pokyny

⚠ **Pozor! Při používání elektrických nástrojů musí být za účelem ochrany před zásahem elektrickým proudem a nebezpečí zranění a požáru dodržována následující základní bezpečnostní opatření. Před použitím tohoto elektrického nástroje si přečtěte všechny tyto pokyny a bezpečnostní pokyny dobře uschovejte.**

Bezpečná práce

1. Udržujte Vaše pracoviště v pořádku

- Nepořádek na pracovišti představuje nebezpečí úrazu.

2. Zohledněte vlivy prostředí

- Nevystavujte elektrické nářadí dešti. Nepoužívejte elektrické nářadí ve vlhkém nebo mokřém prostředí.
- Postarejte se o dobré osvětlení.
- Nepoužívejte elektrické nářadí v blízkosti hořlavých kapalin nebo plynů.
- Elektrický nástroj nepoužívejte, hrozí-li nebezpečí požáru nebo výbuchu.

3. Chraňte se před úderem elektrickým proudem

- Vyhýbejte se tělesnému kontaktu s uzemněnými částmi např. rourami, topnými tělesy, sporáky, ledničkami.

4. Zabráňte přístupu jiným osobám!

- Nenechte jiné osoby, zvláště děti, dotýkat se nástroje nebo kabelu. Nedovolte jim vstoupit do vaší pracovní oblasti.

5. Nářadí uschovávejte bezpečně

- Nepoužívané nářadí musí být uloženo na suchém, uzamčeném místě a mimo dosah dětí.

6. Nářadí nepřetěžujte

- Na těžké práce nepoužívejte moc slabé nářadí nebo přídatné nářadí.

7. Používejte správné nářadí

- Nepoužívejte nářadí k účelům na práce, na které není určeno.
- Například nepoužívejte ruční kotoučovou pilu na kácení stromů nebo ořezávání větví.
- Elektrický nástroj nepoužívejte k řezání palivového dříví.

8. Noste vhodné pracovní oblečení

- Nenoste široké oblečení nebo šperky. Mohly by být zachyceny pohyblivými částmi.
- Při práci na volném prostranství jsou vhodné gumové rukavice a pevná neklouzavá obuv.
- V případě dlouhých vlasů noste vlasovou síťku.

9. Používejte ochranné pomůcky

- Noste ochranné brýle.
- Při prašných pracích používejte dýchací masku

10. Připojte zařízení na odsávání prachu

- Jsou-li k dispozici přípojky pro odsávání prachu a zachytivé zařízení, přesvědčte se, že jsou tato zařízení připojena a správně používána.
- Provoz v uzavřených prostorech při obrábění dřeva, materiálů na bázi dřeva a umělé hmoty je přípustný pouze s vhodným odsávacím zařízením.

11. Nepoužívejte kabel na účely, pro které není určen

- Nenoste nářadí za kabel a nepoužívejte ho na vytážení zástrčky ze zásuvky. Chraňte kabel před horkem, olejem a ostrými hranami.

12. Obrobek zajistěte

- Budete-li opracovávat delší předměty, bude nutná podpora (stůl, podstavce atd.), aby se zabránilo překloupení stroje.
- Opracovávaný předmět vždy pevně přitiskněte proti pracovní desce a zarážce, abyste zabránili viklání, případně převrácení opracovávaného předmětu.

13. Vyhněte se nenormálnímu držení těla

- Zajistěte si bezpečnou podložku a buďte vždy v rovnováze.
- Vyhněte se nesprávným polohám rukou, kdy by se kvůli náhlému vyklouznutí mohla jedna ruka nebo obě ruce dotknout pilového listu.

14. Nářadí pečlivě ošetřujte

- Udržujte nářadí stále čisté a ostré, abyste mohli dobře a bezpečně pracovat.
- Dodržujte předpisy pro údržbu a pokyny k výměně nářad.
- Pravidelně kontrolujte zástrčku a kabel a v případě poškození je nechte obnovit autorizovaným odborníkem.
- Pravidelně kontrolujte prodlužovací kabely a poškozené nahradte.
- Udržujte rukojeti suché a prosté oleje a tuku.

15. Vytáhněte vidlici z elektrické zásuvky

- S pilovým listem v provozu nikdy neodstraňujte třísky, hobliny nebo upevněné dřevěné díly.
- Pokud elektrický nástroj nepoužíváte, před údržbou a při výměně nástrojů, např. pilového listu, vrtáků, fréz.

16. Nenechte zastrčené žádné klíče pro nářadí

- Před zapnutím překontrolujte, jestli jsou klíče
- a nastavovací nástroje odstraněny.

17. Vyhněte se neúmyslnému spuštění

- Ujistěte se, že je spínač při zasunutí vidlice do elektrické zásuvky vypnutý.

18. Venku používejte prodlužovací kabel

- Venku používejte pouze k tomu schválené a odpovídajícím způsobem označené prodlužovací kabely.
- Navíják prodlužovacích kabelů používejte pouze s odvinutým kabelem.

19. Buďte soustředění

- ⚠ Dávejte pozor na to, co se děje. Pracujte s rozumem. Elektrický nástroj nepoužívejte, jestliže se nesoustředíte

20. Zkontrolujte nářadí, zda není poškozeno

- Před dalším použitím nářadí musí být pečlivě překontrolována bezvadná a řádná funkce ochranných zařízení nebo lehce poškozených částí.
- Překontrolujte, zda je v pořádku bezvadná funkce pohyblivých dílů, jestli neuvázly nebo jestli nejsou díly poškozeny. Všechny části musí být správně namontovány, aby byla zajištěna bezpečnost přístroje.
- Poškozená bezpečnostní zařízení a díly musí být řádně opraveny nebo vyměněny v dílně zákaznického servisu, pokud není v návodu k použití uvedeno jinak.

- Poškozené vypínače musí být nahrazeny v dílně zákaznického servisu.
- Nepoužívejte žádné vadné nebo poškozené přívodní kabely.
- Nepoužívejte stroje, u kterých se nedá za- a vypnout vypínač.

21. Pozor!

- Použití jiných pracovních nástrojů nebo jiného příslušenství pro vás může znamenat nebezpečí poranění.

22. Svůj elektrický nástroj nechávejte opravovat odbornými elektrikáři.

- Toto elektrické nářadí odpovídá příslušným bezpečnostním ustanovením. Opravy smí provádět pouze odborný elektrikář; v jiném případě nelze vyloučit úrazy provozovatele

Upozornění! Tento elektrický nástroj vytváří během provozu elektromagnetické pole. Toto pole může za určitých podmínek ovlivňovat aktivní nebo pasivní zdravotní implantáty. Pro snížení rizika vážných nebo smrtelných úrazů doporučujeme osobám se zdravotními implantáty, aby se před obsluhou tohoto elektrického nástroje obrátily na svého lékaře nebo na výrobce zdravotního implantátu.

Bezpečnostní pokyny pro soustruh

- Seznamte se s vlastnostmi stroje a soustružnickou technikou, než uvedete stroj do provozu.
- Zkontrolujte všechny obrobky z hlediska prasklin nebo suků. Lepené spoje musí být před otáčením zcela ztvrdlé.
- Přesvědčte se, že je obrobek bezpečně upnutý a všechny nástavce jsou zajištěné.
- Před zapnutím stroje se ujistěte, že lze obrobkem volně otáčet rukou.
- Držte ruce a prsty v bezpečné vzdálenosti od rotujícího obrobku.
- Vypněte stroj a vyčkejte, dokud se nezastaví, než budete provádět nastavení na obrobku, koniku nebo uložení nástroje.
- Údržba, kalibrace, nastavení a čištění se smějí provádět pouze při vypnutém motoru.
- Stroj je určený pouze pro použití se soustružnickými dlaty.
- Než opustíte pracoviště, vždy soustružnická dlatá bezpečně uložte.
- Neprovozujte soustruh na dřevo bez krytů a ochranných zařízení.
- Udržujte řezné nástroje ostré.
- Zahajujete-li nový obrobek, použijte nejnižší rychlost.
- Zastavujte soustruh na dřevo vždy s nejnižší rychlostí. Běží-li soustruh na dřevo tak rychle, že vibruje, hrozí nebezpečí, že dojde k odhození obrobku nebo vytržení řezného nástroje z ruky.
- Nenechte řezné nástroje štipat do obrobku. Dřevo se může rozštípnout nebo být vyhozeno ze soustruhu.
- Umístěte uložení nástroje vždy nad středovou linii soustruhu na dřevo, když tvarujete obrobek.
- Než připevníte obrobek na čelní desku, měli byste jej co nejhruběji opracovat, aby byl co nejkulatější. Tím se minimalizují vibrace při soustružení obrobku. Připevněte vždy bezpečně obrobek na čelní desku. Jinak může být obrobek ze soustruhu vymršťen.

- Použijte k odstranění třísek kartáč nebo stlačený vzduch; nikdy ruce. Třísky jsou ostré.
- Řezný nástroj musí vždy pevně sedět v uchycení ve sklíčidle a být nastavený tak, aby byl přesah sloupku omezený. To snižuje možnost, že nástroj praskne nebo se ohne.
- Soustruh na dřevo se nesmí v běžícím provozu přecházet.
- Zavádějte obrobek do řezného nástroje pouze proti směru otáčení. Obrobek se musí vždy otáčet k vám.
- Nenechávejte přístroj bez dohledu, když je připojený k zásuvce, vypněte jej a vytáhněte zástrčku ze zásuvky, než jej opustíte.
- Tento výrobek není hračka. Uchovávejte mimo dosah dětí.
- Některý prach, který vzniká při broušení, řezání, broušení, vrtání a jiných stavebních pracích, obsahuje chemikálie, o nichž je známo, že způsobují rakovinu, vrozené vady nebo jiné reprodukční škody. Některými příklady těchto chemikálií jsou:
 - Olovo z olovnatých barev
 - Krystalická kyselina křemičitá z cihel a cementu nebo jiných zednických produktů
 - Arzén a chrom z chemicky ošetřeného dřeva
 - Riziko se mění podle toho, jak často tuto práci vykonáváte. Pro omezení vašeho vystavení se těmito chemikáliím: Pracujte v dobře větrané oblasti a pracujte se schválenými bezpečnostními zařízeními, jako např. protiprachovými maskami, které byly speciálně vyvinuty k vyfiltrování mikroskopicky malých částic.
- Osoby s kardiostimulátory by se měly před použitím poradit se svým lékařem. Elektromagnetická pole v blízkosti kardiostimulátoru mohou vést k poruchám kardiostimulátoru nebo k výpadku kardiostimulátoru. Kromě toho by lidé s kardiostimulátory měli:
 - Vyvarujte se toho, pracovat sami..
 - Správně udržujte a kontrolujte, abyste zabránili
 - zasažení elektrickým proudem.
- V této uživatelské příručce popsané výstrahy, preventivní opatření a návody nemohou pokrýt všechny možné podmínky a situace. Provozovatel musí chápat, že zdravý lidský rozum a opatrnost jsou faktory, které nelze zabudovat do tohoto výrobku, nýbrž musí být dodány provozovatelem.

Doplňující bezpečnostní pokyny pro používání upínacích desek

- Ujistěte se, že má upínací deska správnou velikost, aby podírala obrobek.
- Ujistěte se, že je obrobek bezpečně upevněný na upínací desce.
- Přirízněte obrobek před montáží na upínací desku co nejdříve konečnému tvaru.
- K soustružení upínací desky používejte pouze škrabkové dlaty. Řezná dlatá mohou být lehce vytržena z rukou.
- Dejte pozor, aby soustružnické dlaty nemohlo narušit přídržné šrouby na konečných rozměrech obrobku.

7. Zbytková rizika

Stroj je zkonstruován podle aktuálního stavu techniky a podle uznávaných bezpečnostně-technických norem. Přesto se mohou během práce vyskytnout jednotlivá zbytková rizika.

- Zpracovávejte pouze vybrané dřevo bez kazů jako: Sukovitá místa, příčné trhliny, povrchové trhliny. Kazové dřevo má sklon ke štípání a stává se rizikem při práci.
- Nedostatečně spleené dřevo může kvůli odstředivé síle při obrábění explodovat.
- Před upnutím přirážněte surový obrobek do čtvercového tvaru, vystředěte a dbejte na bezpečné upnutí. Nevyváženost v obrobku vede k nebezpečí zranění.
- Nebezpečí zranění v důsledku nejistého vedení nástroje při nepřesně přistaveném uložení nástroje a tupém soustružnickém nástroji. Předpokladem pro odborné soustružení je bezvadný, ostře nabroušený soustružnický nástroj.
- Ohrožení zdraví rotujícím obrobkem při dlouhých vlasech a rotujícím oděvu. Noste osobní ochranné vybavení jako vlasovou sítku a přílehlou oděv.
- Ohrožení zdraví dřevěným prachem a dřevěnými třískami. Bezpodmínečně používejte osobní ochranné vybavení jako chránič očí a masku proti prachu.
- Ohrožení proudem při použití elektrických přírodních kabelů, které nebudou v pořádku.
- Kromě toho mohou přes všechna přijatá preventivní opatření vzniknout zbytková rizika, která nebudou zjevná.
- Zbytková rizika mohou být minimalizována, budete-li zachovávat bezpečnostní pokyny a použití v souladu s určením a rovněž návod k obsluze.
- Před provedením nastavení nebo údržby uvolněte spouštěcí tlačítko a vytáhněte síťovou zástrčku.

8. Technická data

Motor na střídavý proud	220 - 240 V ~ 50Hz
Výkon	550 Watt
Druh provozu	S1 *
Otáčky	800 - 3000 min⁻¹
Velikost obrobku max.	600 mm
Průměr obrobku max.	25 cm
Závit hlavy vřetena	M 18x1,5
Hmotnost ca.	6,7 kg
Konstrukční rozměry DxŠxV mm	1010x154x215

* Provozní režim S1, nepřetržitý provoz

Hodnoty hluku

Hodnoty hluku byly stanoveny podle EN61029.

Hladina akustického tlaku L_{PA}	86,6 dB(A)
Nejistota K_{PA}	3 dB
Hladina akustického výkonu L_{WA}	99,6 dB(A)
Nejistota K_{WA}	3 dB

Noste ochranu sluchu.

Působení hluku může vést ke ztrátě sluchu. Celkové hodnoty vibrační (součet vektorů tří směrů) zjištěny podle EN 61029.

9. Před uvedením do provozu

- Otevřete balení a opatrně vyjměte přístroj.
- Odstraňte materiál obalu a obalové a přepravní pojistky (pokud je jimi výrobek opatřen).
- Zkontrolujte, zda je obsah dodávky úplný.
- Zkontrolujte přístroj a díly příslušenství, zda se při přepravě nepoškodily.
- Uchovejte obal dle možností až do uplynutí záruční doby..

POZOR

Přístroj a obalové materiály nejsou hračka! Dětem nepatří do rukou plastické sáčky, fólie ani drobné součástky! Hrozí nebezpečí jejich spolknutí a udušení!

- Stroj musí být stabilně postaven, tzn. přišroubován na pracovním stole nebo pevném podstavci.
- Před uvedením do provozu musí být všechny kryty a bezpečnostní zařízení řádně namontovány.
- U již opracovaného dřeva dbát na cizí tělesa jako např. hřebíky nebo šrouby atd.
- Před připojením stroje se ujistěte, zda údaje na typovém štítku souhlasí s údaji sítě
- Zařízení připojte pouze k řádně nainstalované zásuvce s ochranným kontaktem a jištěním alespoň 16 A.

10. Montáž a obsluha

⚠ Upozornění! Nebezpečí zranění!

Připravte pracoviště, na kterém chcete elektrický nástroj ustavit. Zajistěte dostatek místa pro zaručení bezpečného a bezporuchového provozu. Elektrický nástroj je koncipován pro práci v uzavřených prostorách a musí se ustavit na rovném a pevném podkladu.

⚠ Důležité! Než budete na přístroji provádět údržbové, nastavovací nebo montážní práce, vytáhněte síťovou zástrčku!

Upevnění stroje (obr. 1)

Přístroj musí být před uvedením do provozu sešroubován na dílenském stole, podstavci apod. K tomu účelu použijte podélné otvory (A).

Montáž upevnění nástroje (obr. 1; 4)

1. Namontujte upínací páku uložení nástroje (14) způsobem, znázorněným na obrázku 6.
2. Zasuňte uložení nástroje (6) do otvoru podepření nástroje (5).
3. Upevněte uložení nástroje (6) pomocí zajišťovacího šroubu (13) v požadované výšce.

Nastavení uložení nástroje (obr. 1; 4)

1. Výšku uložení nástroje (6) lze nastavit uvolněním zajišťovacího šroubu (13).
2. K nastavení délky uložení nástroje (6) uvolněte upínací páku pro uložení nástroje (14). Uložení nástroje (6) se musí najet co nejbližší k obrobku, aniž by se jej dotkl.
3. Upínací páku pro uložení nástroje (14) znovu utáhněte.

Nastavení koníku (obr. 1; 5)

1. Uvolněte upínací páku (11) koníku (9) pro nastavení vzdálenosti mezi koníkem (9) a hnacím centrem vřeteníku (4).
2. K nastavení upínacího tlaku použijte ruční kolečko (10) a zajistěte pojistnou maticí (8).

Upozornění! Dbejte, aby bylo uložení nástroje (6) pevně utažené a nemohlo se otáčet k obrobku.

Zajištění obrobku na hnacím centru vřeteníku (obr. 1)

1. Najděte střed obrobku tak, že na obou koncích nakreslíte přesné diagonální čáry. Průsečík těchto dvou čar ukazuje střed obrobku.
2. Na jednom konci obrobku provedte cca 2 mm hluboký řez pilou podél diagonál pro uchycení hnacího centra vřeteníku (4).
3. Dřevěnou paličkou (není součástí rozsahu dodávky) zatlučte hnací centrum vřeteníku (4) do místa, na kterém protíná diagonála konec obrobku. Chraňte konec závitu hnacího centra vřeteníku (4), aby žádný předmět nepoškodil závit.
4. Odřízněte rohy od obrobku, když je průměr konců větší než 5 cm x 5 cm, aby bylo soustružení snadnější a bezpečnější.
5. Změřte celkovou délku obrobku s hnacím centrem vřeteníku (4) středním kolíkem (7) na každém konci.
6. Uvolněte upínací páku pro koník (9) a nastavte vzdálenost mezi hnacím centrem vřeteníku (4) a středním kolíkem (7) tak, aby vznikla trochu větší vzdálenost než naměřená celková délka obrobku.
7. Přišroubujte pevně hnací centrum vřeteníku (4) s obrobkem s ručním kolečkem (10) na střední kolík (7).
8. Připevněte pojistnou maticí (8) na koník (9).
9. Nastavte podepření nástroje (5) s uložení nástroje (6) cca 3 mm od obrobku.

Opatrně: Zkontrolujte před spuštěním stroje seřízení otáčením obrobku rukou, abyste se ujistili, že je dostatek volného prostoru a že nic nepřijde do styku s uložení nástroje (6).

Používání upínací desky: (Obr. 3)

K použití upínací desky:

- Upínací deska (15) nabízí pevné a bezpečné držení pro velké množství soustružených předmětů jako desky, misky, hrnce a kulaté díly

Montáž upínací desky:

1. Uvolněte hnací centrum vřeteníku (4) a odstraňte jej z vřetená.

2. Našroubujte upínací desku (15) na vřetená vřeteníku a ručně ji utáhněte klíčem na šrouby.

Zajištění obrobku na upínací desce:

Obrobky, které nelze s hnacím centrem vřeteníku (4) obrábět, se musí namísto toho namontovat na upínací desku (15) nebo protikus, jako např. sklíčidlo nebo dřevěný blok

1. Před montáží na upínací desku (15) přirizněte obrobek co nejbližší konečnému tvaru.
2. Připevněte upínací desku (15) pevně na obrobku. Podle obrobku to lze provést vruty (nejsou součástí dodávky), které se zašroubují přímo do obrobku. Pokud určené rozměry řezů šrouby nedovolují, může být potřebný protikus. Hřbetní kus lze vyrobit z kusu kostky použitého dřeva se dvěma plochými a souběžnými protilehlými plochami. Najděte a označte střed nosného dílu. Nosný díl (dřevěný špalek) se musí případně slepit s obrobkem a být spojený s nosným dílem, který se pak šrouby (nejsou součástí rozsahu dodávky) připevní na upínací desku (15). Upněte v tomto případě nosný díl na obrobek a vyčkejte, dokud nezastchne podle doporučení výrobce lepidla. Není-li přípustné použití šroubů do obrobku, lze obrobek přilepit s kusem papíru mezi spáru. To umožňuje pozdější oddělení bez poškození obrobku. Používejte pouze nekónické vruty. Nepoužívejte vruty s kónickou hlavou.

Opatrně: Dejte pozor na soustružnické dláto, aby se nedotýkalo přídržných šroubů na konečných rozměrech obrobku.

Zapnutí a vypnutí (obrázek 1)

- Stiskněte spínač Zap (2/“1”) pro spuštění stroje.
- Stiskněte spínač Vyp (2/“0”) pro zastavení stroje.

Opatrně: Přístroj se okamžitě rozběhne s nastaveným počtem otáček.

Přestavení otáček (Abb. 1)

Správné otáčky musí být nastaveny podle zpracovávaného obrobku.

Elektronická regulace otáček:

Otáčky lze plynule nastavit pomocí elektronické regulace otáček:

Otáčky nastavte s pomocí regulátoru otáček (3).

Důležité informace pro provoz

- Doporučujeme vám obrátit se na odbornou literaturu o technikách soustružení.
- Dejte při výběru dřeva pro své soustružnické práce pozor na suky a srážecí pohyby. Používejte pouze dřevo bez prasklin a suků (u malých suků je třeba dát pozor na tlak soustružnickým nástrojem).
- Zkontrolujte vždy rukou, zda je tvarovaný díl bezpečně držen. Výstraha! Vytáhněte síťovou zástrčku!
- Používejte pouze originální soustružnický nástroj, který je ostrý.
- Při soustružení dřevěných kotoučů nestůjte v dráze letu obrobku.

- Přizpůsobte co nejvhodněji velké a nevyvážené tvarované díly pásovou pilou nebo lupénkovou pilou. Jsou-li tvarované díly hodně nevyvážené, představují nebezpečí pro vaše zdraví a životnost stroje.
- Začínějte vždy co nejmenší rychlostí pro nové obrobky a zvyšujte ji s přibývajícím masivností soustruženého obrobku.
- Nepoužívejte dřevěné kotouče v kontrakčních trhlínkách, neboť tyto při působení odstředivých sil představují vysoké nebezpečí prasknutí.
- Nepřekračujte maximální velikosti obrobků.
- U nástrojů, které se zablokují: Než začnete s vyhledáváním chyb, vytáhněte nejprve síťovou zástrčku.
- Pro soustružnické práce se postavte ke stroji tak, abyste mohli efektivně vést dláta na nosiči nástroje.
- Používejte pouze řezné nástroje, které jsou doporučené pro soustružnické práce.

11. Přeprava

1. Před jakoukoliv přepravou elektrický nástroj vypněte a odpojte jej od napájení el. proudem.
2. Elektrický nástroj noste minimálně ve dvou. Elektrický nástroj noste na loži stroje (12).
3. Chraňte elektrický nástroj před úderem, nárazy a silnými vibracemi, např. při přepravě ve vozidlech.
4. Zajistěte elektrický nástroj proti převrácení a uklouznutí.
5. Nikdy nepoužívejte ochranná zařízení k manipulaci nebo přepravě.

12. Čištění u Údržba

⚠ Upozornění!

Před každým nastavením, údržbou nebo opravou vytáhněte síťovou zástrčku!

Všeobecná opatření údržby

Čas od času otřete stroj hadříkem, abyste odstranili třísky a prach. Jednou za měsíc naolejujte otočné díly, abyste prodloužili životnost nástroje. Motor však neolejujte.

K čištění plastových součástí nepoužívejte žádné žíravé látky.

Údržba

Uvnitř nástroje se nenacházejí žádné díly, na kterých by byla potřeba provádět údržbu.

Servisní informace

Je třeba dbát na to, že u tohoto přístroje podléhají následující díly opotřebení přiměřenému použití nebo přirozenému opotřebení, resp. jsou potřebné jako spotřební materiál.

Rychle opotřebitelné díly*: soustružnické dláto

* není nutně obsaženo v rozsahu dodávky!

13. Skladování

Uložte přístroj a jeho příslušenství na tmavém, suchém místě, chráněném před mrazem a nedostupným pro děti. Optimální skladovací teplota se pohybuje mezi 5 a 30 °C.

Elektrický přístroj uchovávejte v originálním obalu.

Elektrický přístroj zakryjte, aby byl chráněn před prachem nebo vlhkem.

Návod k obsluze uložte u přístroje.

14. Elektrická přípojka

Instalovaný elektromotor je zabudován v provozuschopném stavu. Přípojka musí odpovídat příslušným předpisům VDE a DIN.

Těmto předpisům musí odpovídat síťová přípojka zákazníka i použité prodlužovací kabely.

Poškozená elektrická napájecí vedení

Na elektrických napájecích vedeních dochází často k poškození izolace.

Jeho příčinami mohou být:

- Otláčaná místa, když se napájecí vedení vedou skrz okna nebo škvíry ve dveřích.
- Ohyby a zalomení způsobená neodborným upevněním nebo vedením napájecích vedení.
- Rozhraní způsobená přejížděním přes napájecí vedení.
- Poškození izolace vytržením ze zásuvky ve stěně.
- Praskliny způsobené stárnutím izolace.

Tyto vadné elektrické přívodní kabely nesmí být používány a kvůli poškození izolace jsou životu nebezpečné.

Pravidelně kontrolujte poškození elektrických přívodních kabelů. Dávejte pozor, aby nebyl přívodní kabel při kontrole připojen do elektrické sítě.

Elektrické přívodní kabely musí odpovídat příslušným předpisům VDE a DIN. Používejte pouze přívodní kabely s označením H05VV-F.

Uvedení typového označení na přívodním kabelu je povinné..

Motor na střídavý proud

- Napětí v síti musí činit 220 - 240 V~.
- Prodlužovací kabely do délky 25 m mít průměr 1,5 milimetru čtverečního.

Připojení a opravy elektrického vybavení mohou provádět pouze odborní elektrikáři.

Při zpětných dotazech uvádějte prosím tyto údaje:

- Typ proudu napájecího motoru
- Údaje z typového štítku stroje
- Údaje z typového štítku motoru

15. Likvidace a recyklace

Přístroj je uložen v balení, aby bylo zabráněno poškození při přepravě. Toto balení je surovina a tím znovu použitelné nebo může být dáno zpět do cirkulace surovin. Příslušenství je vyrobeno z rozdílných materiálů, jako např. kov a plasty. Defektní součástky odevzdejte k likvidaci zvláštních odpadů. Zeptejte se v odborné prodejně nebo na místním zastupitelství!



Obal se skládá z ekologických materiálů, které lze recyklovat v místních sběrných místech.

O možnostech likvidace vysloužilého přístroje vám podá informace správa vaší obce nebo vašeho města.

Odpadní zařízení nesmějí být likvidována spolu s domácím odpadem!



Tento symbol upozorňuje, že tento výrobek nesmí být podle směrnice o odpadních elektrických a elektronických zařízeních (2012/19/EU) a vnitrostátních zákonů likvidován spolu s domácím odpadem. Tento výrobek musí být odevzdán ve sběrném středisku určeném k tomuto účelu. To lze provést například vrácením při nákupu podobného výrobku nebo odevzdáním v autorizovaném sběrném středisku pro recyklaci odpadních elektrických a elektronických zařízení. Nesprávné zacházení s odpadními zařízeními může mít vzhledem k potenciálně nebezpečným látkám, které jsou v odpadních elektrických a elektronických zařízeních často obsaženy, negativní dopad na životní prostředí a lidské zdraví. Správnou likvidací tohoto výrobku přispíváte také k efektivnímu využívání přírodních zdrojů. Informace o sběrných střediscích pro odpadní zařízení můžete získat u svého magistrátu, veřejnoprávní instituce pro nakládání s odpady, autorizovaného orgánu pro likvidaci odpadních elektrických a elektronických zařízení nebo služby svozu odpadu.

16. Odstraňování závad

Závada	Možná příčina	Odstranění
Kvalita řezu je špatná.	Řezný nástroj je tupý.	Naostřete nebo vyměňte řezný nástroj.
	Příliš agresivní řezání.	Snižte pracovní tlak.
	Řezný nástroj je umístěn pod středovou čarou obrobku.	Spusťte řezný nástroj na maximálně 3 mm nad střed obrobku.
	Rychlost otáčení příliš pomalá.	Nastavení rychlosti.
Nadměrné vibrace při soustružení tenkých obrobků.	Řezný nástroj se nachází pod středovou čarou obrobku.	Zvedněte řezný nástroj na středovou čáru obrobku.
	Řezání příliš agresivní.	Snižte pracovní tlak.
Nadměrné vibrace při soustružení velkých obrobků nebo misek.	Vřeteník anebo koník nesprávně umístěn na koncích obrobku.	Zkontrolujte, zda jsou špice obrobku na vřeteníku anebo koníku správně namontovány na střed obrobku.
	Obrobek není vyvážený..	Odřízněte konec obrobku tak, aby byl vyvážený.
Soustruh se netočí.	Kabel není připojený k zásuvce.	Zapojte do zásuvky.
Soustruh se nevypíná.	Poškozený nebo vadný síťový vypínač anebo interní kabeláž.	Vytáhněte zástrčku soustruhu na dřevo ihned ze zásuvky. Provozujte soustruh na dřevo teprve tehdy, když byl opraven kvalifikovaným servisním technikem.

17. Záruční list

Vážena zakaznice, vážený zakazníku,

naše výrobky podléhají přísné kontrole kvality. Pokud i přesto tento přístroj bezvadně nefunguje, velice toho litujeme a prosíme Vás, abyste se obrátili na náš zákaznický servis, jehož adresa je uvedena na tomto záručním listu. Rádi Vám budeme k dispozici také telefonicky na níže uvedeném servisním čísle. Pro uplatňování nároků na záruku platí následující:

- Tyto záruční podmínky upravují dodatečný záruční servis. Vašich zákonných nároků na záruku se tato záruka netýká. Náš záruční servis je pro Vás bezplatný.
- Záruční servis se vztahuje výhradně na nedostatky, které lze odvodit z vad materiálu nebo výrobních vad a je také omezen pouze na odstranění těchto nedostatků, resp. výměnu přístroje. Dbejte prosím na to, že naše přístroje nebyly podle svého účelu určeny konstruovány pro živnostenské, řemeslnické nebo průmyslové použití. Záruční smlouva tak není realizována, pokud byl přístroj používán v živnostenských, řemeslných nebo průmyslových podnicích a při srovnatelných činnostech. Z naší záruky je dále vyloučeno poskytnutí náhrady za dopravní škody, škody způsobené nedodržováním montážního návodu nebo z důvodů neodborné instalace, nedodržování návodu k použití (jako např. připojení na chybné síťové napětí nebo druh proudu), nedovoleného nebo neodborného používání (jako např. přetížení přístroje nebo použití neschválených vložných nástrojů nebo příslušenství), nedodržování pokynů pro údržbu a bezpečnostních pokynů, vniknutí cizích těles do přístroje (jako např. písek, kameny nebo prach), použití násilí nebo poškození v důsledku cizích vlivů (jako např. škody způsobené pádem), jakož také běžného opotřebení způsobeného používáním.

Nárok na záruku zaniká, pokud bylo do přístroje již zasahováno

- Záruční doba činí 3 roky a začíná datem koupě přístroje. Nároky na záruku před vypršením záruční doby je třeba uplatňovat během dvou týdnů od zjištění defektu. Uplatňování nároků na záruku po vypršení záruční doby je vyloučeno. Oprava nebo výměna přístroje nevede k prodloužení záruční doby, ani k zahájení nové záruční doby za provedený výkon pro přístroj nebo pro případně zamontované náhradní díly. Toto platí také v případě servisu v místě Vašeho bydliště.
- Pro uplatnění nároku ze záruky se prosím obraťte na adresu servisu uvedenou dole. Pokud se reklamace uplatňuje v záruční době, dáme Vám k dispozici formulář pro vrácení, pomocí kterého nám můžete vadný přístroj zdarma zaslat zpět. Popište nám prosím pokud možno přesně důvod reklamace. Je-li defekt přístroje v našem záručním servisu obsažen, obdržíte obratem opravený nebo nový přístroj.

Samozřejmě rádi za úhradu nákladů odstraníme defekty na přístroji, které nespádají nebo již nespádají do rozsahu záruky. K tomu nám přístroj prosím zašlete na naši servisní adresu.

Servisní horká linka (CZ):

+800 4003 4003

(0,00 €/Min.)

Adresa elektronické pošty (CZ):

service.CZ@schepbach.com

Adresa servisního střediska (CZ):

GARLAND distributor s.r.o.

Hradecká 1136

CZ - 50601 Jicín



Na stránkách www.lidl-service.com si můžete stáhnout tyto a mnoho dalších manuálů, produktových videí a instalačních softwarů.

Pomocí kódu QR můžete přímo na stránce servisních služeb Lidl (www.lidl-service.com) otevřít svůj návod k obsluze zadáním čísla výrobku (IAN) 322988_1901.

1.	Vysvetlenie symbolov na prístroji	66
2.	Úvod	67
3.	Popis prístroja	67
4.	Rozsah dodávky	67
5.	Správny spôsob použitia	67
6.	Bezpečnostné pokyny	68
7.	Zostatkové riziká	70
8.	Technické údaje	70
9.	Pred uvedením do prevádzky	70
10.	Zloženie a obsluha	70
11.	Preprava	72
12.	Čistenie und Údržba	72
13.	Skladovanie	72
14.	Elektrická prípojka	72
15.	Likvidácia a recyklácia	73
16.	Odstraňovanie porúch	74
17.	Záručný list	75
18.	Vyhlásenie o zhode	76

1. Vysvetlenie symbolov na prístroji



SK

Pozor! Nebezpečenstvo ohrozenia života, riziko zranenia alebo poškodenia náradia v prípade nedodržania pokynov!



SK

Pred uvedením do prevádzky si prečítajte návod na obsluhu a bezpečnostné upozornenia a dodržiavajte ich!



SK

Noste ochranu sluchu!



SK

Noste sieťku na vlasy!



SK

Noste ochranné okuliare!



SK

Používanie rukavíc je zakázané!

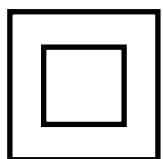

SK

Trieda ochrany II (dvojitá izolácia)

2. Úvod

Výrobca: scheppach

Fabrikation von Holzbearbeitungsmaschinen GmbH
Günzburger Straße 69
D-89335 Ichenhausen

Vážení zákazník,

Želáme Vám veľa zábavy a úspechov pri práci s Vaším novým prístrojom.

Poznámka:

V súlade s platnými zákonmi, ktoré sa týkajú zodpovednosti za výrobok, výrobca zariadenia nepreberá zodpovednosť za poškodenia výrobku alebo za škody spôsobené výrobkom, ku ktorým došlo z nasledujúcich dôvodov:

- nesprávnej manipulácie,
- nedodržania pokynov na obsluhu,
- opravy vykonanej treťou stranou, opravy nevykonanej v autorizovanom servise,
- montáže neoriginálnych dielcov alebo použitia neoriginálnych dielcov pri výmene,
- iného než špecifikované použitia,
- poruchy elektrického systému, ktorá bola spôsobená nedodržaním elektrických predpisov a predpisov VDE 0100, DIN 57113, VDE0113.

Odporúčame:

Pred montážou a uvedením do prevádzky si prečítajte celý text návodu na obsluhu.

Tento návod na obsluhu vám má uľahčiť oboznámenie sa s vaším strojom a využitie možností jeho použitia podľa určenia. Návod na obsluhu obsahuje dôležité pokyny a upozornenia, ako bezpečne, odborne a hospodárne pracovať so strojom, a ako zabrániť nebezpečenstvu, ušetriť náklady za opravy, znížiť stratové časy a zvýšiť spoľahlivosť a životnosť stroja.

K bezpečnostným ustanoveniam tohto návodu na obsluhu musíte navyše bezpodmienečne dodržiavať predpisy svojej krajiny, platné pre prevádzku stroja.

Uchovávajte návod na obsluhu pri stroji v ochrannom puzdre, chránený pred nečistotou a vlhkosťou. Každý pracovník obsluhy si ho musí pred začatím práce prečítať a starostlivo dodržiavať. Na stroji smú pracovať len osoby, ktoré sú poučené v používaní stroja, a informované o nebezpečenstvách s tým spojených.

Okrem bezpečnostných pokynov v tomto návode na obsluhu a osobitných predpisov vo Vašej krajine, musíte dodržiavať všeobecne uznané technické pravidlá určené na fungovanie prístrojov.

Nepreberáme ručenie za žiadne nehody alebo škody, ktoré vznikli nedodržaním tohto návodu a bezpečnostných upozornení.

3. Popis prístroja

1. Motorová jednotka
2. Zapínač/vypínač
3. Regulátor otáčok
4. Centrum pohonu vretenníka
5. Podpera nástroja
6. Dosadacia plocha nástroja
7. Strediaci hrot
8. Poistná matica
9. Koník
10. Ručné koleso
11. Upínacia páka koníka
12. Lôžko stroja
13. Fixačná skrutka
14. Upínacia páka dosadacej plochy nástroja
15. Upínacia platňa

4. Rozsah dodávky

- 1 Motorová jednotka
- 1 Centrum pohonu vretenníka
- 1 Dosadacia plocha nástroja
- 1 Podpera nástroja
- 1 Strediaci hrot
- 1 Koník
- 1 Lôžko stroja
- 1 Upínacia platňa
- 2 kľúče na skrutky veľ. 24
- 1x sústružnicke dláto, ploché/šikmé
- 1x sústružnicke dláto, duté
- 1 Upínacia páka dosadacej plochy nástroja
- 8 Upevňovacie skrutky (B)
- 1 Preklad originálneho návodu na obsluhu

5. Správny spôsob použitia

Sústruh slúži len na obrábanie dreva pomocou vhodných sústružníckych nožov.

Stroj spĺňa požiadavky aktuálne platnej smernice EÚ pre strojové zariadenia.

Vždy sa musia dodržiavať pokyny týkajúce sa bezpečnosti, pracovných postupov a údržby a tiež rozmery uvedené v technických údajoch.

Vždy sa musia dodržiavať platné predpisy týkajúce sa prevencie nehôd a tiež všetky ostatné predpisy týkajúce sa bezpečnosti.

Stroj smú používať, udržiavať alebo opravovať iba zaškolené osoby, ktoré sú s ním oboznámené a ktoré boli informované o súvisiacich rizikách. Neoprávnené úpravy stroja rušia zodpovednosť výrobcu za škody vyplývajúce z vykonania týchto úprav.

Stroj sa môže používať iba s pôvodným príslušenstvom a originálnymi pracovnými nástrojmi od výrobcu.

Akkoľvek iné použitie je považované za nesprávne použitie. Výrobca vylučuje zodpovednosť za následné škody, toto riziko nesie výhradne užívateľ.

△ Prosím berte ohľad na skutočnosť, že naše prístroje neboli svojim určením konštruované na profesionálne, remeselnícke ani priemyselné použitie. Nepreberáme žiadne záručné ručenie, ak sa prístroj bude používať v profesionálnych, remeselníckych alebo priemyselných prevádzkach ako aj na činnosti rovnocenné s takýmto použitím.

6. Bezpečnostné pokyny

△ **Pozor! Pri používaní elektrických prístrojov je nutné na ochranu pred zásahom elektrickým prúdom, pred nebezpečenstvom poranenia a nebezpečenstvom požiaru dodržiavať nasledujúce základné bezpečnostné upozornenia. Predtým ako použijete tento elektrický prístroj, prečítajte si všetky bezpečnostné upozornenia a dobre ich uschovajte.**

Bezpečná práca

- 1. Udržujte Vaše pracovisko vždy v čistom stave**
 - Neporiadok na pracovisku môže spôsobiť nebezpečenstvo úrazu.
- 2. Dbajte na vplyvy okolia**
 - Nevystavujte elektrické prístroje dažďu.
 - Nepoužívajte elektrické nástroje vo vlhkom alebo mokrom prostredí.
 - Postarajte sa o dobré osvetlenie. Nepoužívajte elektrické prístroje v blízkosti horľavých tekutín alebo plynov.
 - Elektrické prístroje nepoužívajte na miestach, kde hrozí nebezpečenstvo vzniku požiaru alebo výbuchu.
- 3. Chráňte sa pred elektrickým úrazom**
 - Zabráňte telesnému dotyku s uzemnenými predmetmi, ako napríklad potrubnými rúrami, radiátormi, pecami, chladničkami.
- 4. Zabráňte prístupu ďalších osôb!**
 - Iným osobám, hlavne deťom, zabráňte kontaktu s nástrojom alebo káblom. Udržujte ich v dostatočnej vzdialenosti od pracovnej oblasti.
- 5. Ukladajte Vaše prístroje na bezpečnom mieste**
 - Nepoužívané nástroje musia byť uskladnené v suchej, uzatvorenej miestnosti a mimo dosahu detí.
- 6. Nepreťažujte Vaše prístroje**
 - Práca je dôkladnejšia a bezpečnejšia v rozmedzí uvedeného výkonu prístroja.
- 7. Používajte vždy správny nástroj**
 - Nepoužívajte na ťažké práce nástroje alebo prídavné prípravky s príliš slabým výkonom.
 - Nepoužívajte náradia na účely a práce, na ktoré neboli určené, napríklad v žiadnom prípade nepoužívajte ručnú kruhovú pílu na stínanie stromov alebo rezanie konárov.
- 8. Pri práci používajte vhodný pracovný odev**
 - Nenoste pri práci s nástrojom voľné oblečenie ani šperky. Môžu byť totiž zachytené pohyblivými súčiastkami.
 - Pri prácach vonku sa odporúčajú gumené rukavice a protišmyková pevná obuv.
 - Ak máte dlhé vlasy, používajte sieťku na vlasy.

9. Používajte ochranný výstroj

- Noste ochranné okuliare.
- Pri prácach, pri ktorých sa vytvára prach, noste ochrannú masku.

10. Zariadenie pripojte na odsávanie prachu, ak budete obrábať drevo.

- Ak sú k dispozícii prípojky na odsávanie prachu a prípojky zachytávacieho zariadenia, presvedčte sa, či sú tieto pripojené a správne použité.
- Prevádzka v uzatvorených priestoroch dovolená iba s vhodným odsávacím zariadením.

11. Nepoužívajte kábel na iné účely.

- Nenoste prístroj zavesený za elektrický kábel a nepoužívajte ho na vyťahovanie zástrčky von zo zásuvky. Chráňte elektrický kábel pred teplom, olejom a ostrými hranami.

12. Zaisťte obrábaný materiál

- Pri dlhých obrobkoch je žiaduca prídavná podpera (stôl, kozlíky atď.) na zabránenie prevráteniu stroja.
- Obrobok vždy pevne zatlačte proti pracovnej doske a dorazu, aby sa zabránilo kývaniu, príp. otáčaniu obrobku.

13. Vyhybajte sa abnormálnemu držaniu tela.

- Postarajte sa o bezpečný postoj a neustále udržiavajte rovnováhu.
- Vyhybajte sa „nešikovným“ polohám rúk, pri ktorých by ste mohli nečakaným sklznutím jednej alebo oboch rúk prísť do kontaktu s pilovým kotúčom.

14. Dôkladne ošetrte Vaše prístroje

- Udržujte Vaše prístroje vždy ostré a čisté, aby ste mohli pracovať dôkladne a bezpečne.
- Dodržiavajte predpisy pre údržbu a pokyny pre výmenu nástrojov.
- Pravidelne kontrolujte zástrčku a kábel, a pri eventúálnom poškodení ich nechajte vymeniť autorizovaným odborníkom.
- Pravidelne kontrolujte predlžovací kábel a nahraďte káble, ktoré sú poškodené.
- Udržujte rukoväť a držadlá suché a čisté od oleja a tukov.

15. Zástrčku vytiahnite zo zásuvky.

- Pri bežiacom pilovom kotúči nikdy neodstraňujte triesky, piliny ani zaseknuté kusy dreva.
- Pri nepoužití elektrického prístroja, pred údržbou a pri výmene nástrojov, napr. pilového kotúča, vrtáka, frézy.

16. Nezabudnite v prístroji zastrčené nástrojové kľúče

- Pred zapnutím vždy skontrolujte, že sa na prístroji nenachádzajú žiadne kľúče a nastavovacie nástroje.

17. Zabráňte neúmyselnému nábehu

- Uistite sa, že je spínač pri zasunutí zástrčky do zásuvky vypnutý.

18. Pre vonkajšiu oblasť používajte predlžovací kábel.

- Na voľnom priestranstve používajte iba povolené a príslušne označené predlžovacie káble.
- Používajte káblový bubon iba v rozvinutom stave.

19. Buďte opatrní.

- ⚠ Dávajte pozor na to, čo robíte. Pri práci používajte rozum. Elektrický prístroj nepoužívajte, ak sa nesústreďujete.

20. Pravidelne kontrolujte prípadné poškodenia vášho prístroja

- Pred ďalším používaním prístroja starostlivo skontrolovať, či sú ochranné zariadenia alebo ľahko poškodené súčiastky stále v náležitom funkčnom stave podľa predpisov.
- Skontrolujte, či je funkcia všetkých pohyblivých dielov prístroja v poriadku, t.j. či nedochádza k ich blokovaniu alebo nie sú poškodené. Všetky diely musia byť správne namontované, aby sa zabezpečila bezpečnosť prístroja.
- Poškodené ochranné zariadenia a súčiastky musia byť odbornou opravené alebo vymenené v zákaznickom servise, pokiaľ nie je v návodoch na obsluhu uvedené inak.
- Poškodené spínače musia byť nahradené v zákaznickom servise.
- Nepoužívajte poškodené alebo poškodené prípojné káble.
- V žiadnom prípade nepoužívajte prístroje, ak na nich nie je možné vypnúť a zapnúť ich vypínač.

21. Pozor!

- Používanie iných nástrojov a iného príslušenstva môže pre vás znamenať nebezpečenstvo poranenia.

22. Elektrický prístroj nechajte opraviť vyučeným elektrikárom.

- Tento elektrický prístroj je v súlade s príslušnými bezpečnostnými smernicami. Opravy smie vykonávať len odborný elektrikár, v opačnom prípade môže dôjsť k úrazu obsluhujúcej osoby.

Varovanie! Tento elektrický prístroj vytvára počas prevádzky elektromagnetické pole. Toto pole môže za určitých okolností ovplyvniť aktívne alebo pasívne implantáty. Na zníženie nebezpečenstva závažných alebo smrteľných poranení odporúčame osobám s implantátmi prekonzultovať situáciu so svojim lekárom a výrobcom implantátu ešte predtým, ako začnú obsluhovať elektrický prístroj.

Bezpečnostné upozornenia pre sústruh

- Pred uvedením stroja do prevádzky sa oboznámte s vlastnosťami stroja a technikou sústruhu.
- Skontrolujte všetky obrobky na prítomnosť trhlín alebo konárov. Lepené spoje musia byť pred obrátením úplne vytvrdené.
- Uistite sa, že obrobok je bezpečne zablokovaný a všetky nadstavce zaistené.
- Pred zapnutím stroja zaistíte, aby sa dal obrobok voľne otáčať rukou.
- Držte ruky a prsty v bezpečnej vzdialenosti od rotujúceho obrobku.
- Pred vykonaním nastavení na obrobku, koníku alebo podložke pod nástroj vypnite stroj a počkajte, kým sa zastaví.
- Údržba, nastavenie, kalibrácia a čistenie sa smú vykonávať iba pri vypnutom motore.
- Stroj je určený len na použitie so sústružníckymi dĺžkami.
- Skôr ako opustíte pracovisko, sústružnícke dĺžky
- vždy bezpečne uschovajte.

- Sústruh neprevádzkujte bez krytov a ochranných zariadení.
- Rezné nástroje udržiavajte ostré.
- Keď začnete obrábať nový obrobok, použite najnižšiu rýchlosť.
- Sústruh vždy zastavujte pri najnižšej rýchlosti. Keď sústruh beží tak rýchlo, že vibruje, hrozí nebezpečenstvo vymrštenia obrobku alebo vytrhnutia rezného nástroja z rúk.
- Nedovoľte, aby sa rezný nástroj zaboril do obrobku. Drevo sa môže rozštiepiť alebo vymrštiť zo sústruhu.
- Keď tvarujete obrobok, dosadaciu plochu nástroja vždy umiestnite nad stredovú čiaru sústruhu.
- Skôr ako obrobok upevníte na čelný panel, mali by ste ho vždy čo najhrubšie obrobiť, aby bol čo najobľahší. Tým sa minimalizujú vibrácie pri sústružení obrobku. Obrobok vždy bezpečne upevnite na čelný panel. V opačnom prípade sa môže obrobok vymrštiť zo sústruhu.
- Na odstraňovanie triesok používajte kefu alebo stlačený vzduch, nikdy ich neodstraňujte rukami. Triesky budú ostré.
- Rezný nástroj musí byť vždy pevne v skľučovadle a nastavený tak, aby bol obmedzený presah stĺpika. To znižuje možnosť, že sa nástroj zlomí alebo ohne.
- Počas prevádzky je zakázané prechádzať cez sústruh.
- Obrobok zavádzajte do rezného nástroja iba proti smeru otáčania. Obrobok sa musí vždy otáčať smerom k vám.
- Zariadenie nikdy nenechávajte bez dozoru, keď je pripojené k zásuvke. Skôr ako zariadenie opustíte, vypnite ho a vytiahnite zo zásuvky.
- Tento výrobok nie je hračka. Uchovávajte mimo dosahu detí.
- Určitý prach, ktorý vzniká pri brúsení, pílení, vŕtaní a iných stavebných prácach, obsahuje chemikálie, o ktorých je známe, že spôsobujú rakovinu, vrodené chyby a iné reprodukčné poškodenia. Niekoľko príkladov týchto chemikálií:
 - olovo z olovených farieb,
 - kryštalická kyselina kremičitá z tehál a cementu alebo iných murivých výrobkov,
 - arzén a chróm z chemicky ošetrovaného dreva.
- Riziko sa líši podľa toho, ako často túto prácu vykonávate. Pre zníženie vystavenia sa týmto chemikáliám: pracujte v dobre vetranom priestore a s povolenými bezpečnostnými zariadeniami, ako napríklad protiprachové masky špeciálne vyvinuté na odfiltrovanie mikroskopicky malých častíc.
- Osoby s kardiostimulátormi by sa mali pred použitím zariadenia poradiť s lekárom. Elektromagnetické polia v blízkosti kardiostimulátorov môžu viesť k poruchám kardiostimulátora alebo jeho výpadku. Osoby s kardiostimulátormi by okrem toho:
 - Nemali pracovať sami.
- Správne vykonávať údržbu a kontroly, aby zabránili zásahu elektrickým prúdom.
- Varovania, preventívne bezpečnostné opatrenia a pokyny opísané v tejto používateľskej príručke nedokážu obsiahnuť všetky možné podmienky a situácie. Prevádzkovateľ musí pochopiť, že zdravý rozum a opatrnosť nie sú zabudované do tohto výrobku, ale musí ich poskytnúť sám.

Dodatočné bezpečnostné upozornenia týkajúce sa používania lícných upínacích dosiek

- Zabezpečte, aby líčna upínacia doska mala správnu veľkosť pre podopretie obrobku.
- Zabezpečte, aby bol obrobok bezpečne upevnený na líčnu upínaciu dosku.
- Pred upevnením obrobku na líčnu upínaciu dosku ho odrežte tak, aby sa čo najviac podobal svojmu konečnému tvaru.

- Na otáčanie lícnej upínacej dosky používajte škrabacie dláto. Rezné dláta sa môžu ľahko vytrhnúť ruky.
- Dbajte na to, aby sústružnícke dláto neprekážalo úchytným skrutkám na konečných rozmeroch obrobku.

7. Zostatkové riziká

Stroj je skonštruovaný podľa stavu techniky a prijatých bezpečnostných technických pravidiel. Napriek tomu sa môžu pri práci vyskytnúť jednotlivé zostatkové riziká.

- Obrábajte iba vybrané dreva bez chýb, ako: miesta s hrčami, priečne trhliny, povrchové trhliny. Chybné drevo má sklony k triešteniu a pri práci sa stáva rizikom.
- Nedôkladne zlepené dreva môžu pôsobením odstredivej sily pri obrábaní explodovať.
- Surový obrobok pred upnutím orežte na štvorcový tvar, vycentrujte a dbajte na bezpečné upnutie. Nevyváženosť v obrobku vedie k nebezpečenstvu poranenia.
- Nebezpečenstvo poranenia spôsobené neistým vedením nástroja pri nepresne prísunutej dosadacej ploche nástroja a tupom sústružníckom nástroji. Predpokladom pre odborné sústruženie je bezchybný, ostro naberúsený sústružnícky nástroj.
- Ohrozenie zdravia spôsobené rotujúcim obrobkom pri dlhých vlasoch a voľnom odevu. Noste osobný ochranný výstroj, ako je sieťka na vlasy a tesne priliehajúci odev.
- Ohrozenie zdravia dreveným prachom alebo drevenými trieskami. Noste osobný ochranný výstroj, ako je ochrana očí a maska proti prachu.
- Ohrozenie zdravia prúdom pri použití elektrických prípojných vedení v rozpore s určením.
- Napriek všetkým prijatým opatreniam môžu pretrvávajúť zostatkové riziká, ktoré nie sú očividné.
- Zostatkové riziká je možné minimalizovať, ak sa dodržiavajú bezpečnostné upozornenia, použitie v súlade s určením, ako aj návod na obsluhu.
- Pred vykonaním nastavovacích alebo údržbových prác vypnite prístroj a vytiahnite sieťovú zástrčku.

8. Technické údaje

Motor	220 - 240 V ~ 50Hz
Príkonnosť	550 Watt
Prevádzkový režim	S1 *
Otáčky	800 - 3000 min⁻¹
Veľkosť obrobku max.	600 mm
Priemer obrobku max.	25 cm
Závit hlavy vretena	M 18x1,5
Hmotnosť ca.	6,7 kg
Rozmery D x Š x V mm	1010x154x215

* Prevádzkový režim S1 nepretržitá prevádzka

Hodnoty hluku

Hodnoty hluku boli stanovené v súlade s normou EN 61029.

Hladina akustického tlaku L_{PA}	86,6 dB(A)
Nepresnosť K_{PA}	3 dB
Hladina akustického tlaku L_{WA}	99,6 dB(A)
Nepresnosť K_{WA}	3 dB

Noste ochranu sluchu.

Vplyv hluku môže spôsobiť stratu sluchu. Celkové hodnoty vibrácií (vektorový súčet troch smerov) stanovené podľa EN 61029.

9. Pred uvedením do prevádzky

- Otvorte obal a opatrne vyberte prístroj.
- Odstráňte obalový materiál, ako aj obalové a prepravné poistky (ak sú použité).
- Skontrolujte, či je rozsah dodávky kompletný.
- Prístroj a diely príslušenstva skontrolujte ohľadom poškodení spôsobených prepravou.
- Obal podľa možnosti uschovajte až do uplynutia záručnej doby.

POZOR

Prístroj a obalové materiály nie sú hračkami pre deti! Deti sa nesmú hrať s plastovými vreckami, fóliami ani drobnými súčiastkami! Vzniká nebezpečenstvo prehltnutia a udusení!

- Stroj musí byť stabilne postavený, t.j. na pracovnom stole, alebo pevne priskrutkovaný na pevnom podstavcovom ráme.
- Pred uvedením do prevádzky sa musia všetky kryty a bezpečnostné prípravky správne namontovať.
- Pri dreve, ktoré už bolo opracované, je potrebné dbať na cudzie telesá ako napr. klince alebo skrutky atď.
- Presvedčte sa pred zapojením stroja do siete o tom, či údaje na typovom štítku prístroja súhlasia s údajmi prítomnej elektrickej siete.
- Pripojte stroj iba k riadne nainštalovanej zásuvke s ochranným kontaktom, ktorá je zaistená minimálne 16 A.

10. Zloženie a obsluha

⚠ Varovanie! Nebezpečenstvo zranenia!

Pripravte pracovisko, na ktorom chcete inštalovať elektrické náradie. Postarajte sa o dostatok miesta, aby bola zaručená bezpečná a bezporuchová prevádzka. Elektrické náradie je určené na prácu v uzatvorených priestoroch a musí byť inštalované na rovnom a pevnom podklade.

⚠ **Dôležité! Pred vykonávaním údržbových, nastavovacích alebo montážnych prác na zariadení vytiahnite sieťovú zástrčku!!**

Upevnenie stroja (obr. 1)

Prístroj sa musí pred uvedením do prevádzky pevne zoskrutkovať na pracovný stôl, podstavec a pod. Použite na to pozdĺžne otvory (A).

Montáž dosadacej plochy nástroja (obr. 1; 4)

1. Namontujte upínaciu páku dosadacej plochy nástroja (14), ako je zobrazené na obrázku 6.
2. Zasuňte dosadaciu plochu nástroja (6) do vŕtania podpery nástroja (5).
3. Upevnite dosadaciu plochu nástroja (6) fixačnou skrutkou (13) v požadovanej výške.

Nastavenie dosadacej plochy nástroja (obr. 1; 4)

1. Výška dosadacej plochy nástroja (6) sa dá nastaviť uvoľnením fixačnej skrutky (13).
2. Pre nastavenie dĺžky dosadacej plochy nástroja (6) uvoľnite upínaciu páku pre dosadaciu plochu nástroja (14). Pre nastavenie dĺžky uchytenia nástroja (6) uvoľnite upínaciu páku pre uchytenie nástroja (14).
3. Znova pevne utiahnite upínaciu páku pre dosadaciu plochu nástroja (14).

Nastavenie konika (obr. 1; 5)

1. Pre nastavenie vzdialenosti medzi konikom (9) a hnacím centrom vretenníka (4) uvoľnite upínaciu páku (11) konika (9).
2. Na nastavenie upínacieho tlaku použijete ručné koleso (10) a zaistíte poistnou maticou (8).

Varovanie! Dbajte na to, aby bola dosadacia plocha nástroja (6) pevne utiahnutá a aby sa nemohla otáčať k obrobku.

Zaistenie obrobku na hnacom centre vretenníka (obr. 1)

1. Lokalizujte stred obrobku tým, že na oboch koncoch narýsujete presne diagonálne čiary. Priesečník týchto dvoch čiar zobrazuje stred obrobku.
2. Na jednom konci obrobku urobte pozdĺž uhlopriečok rez pilou s hĺbkou cca 2 mm, aby ste zachytili hnacie centrum vretenníka (4).
3. Dreveným kladivom (nie je v rozsahu dodávky) zatlačte hnacie centrum vretenníka (4) na mieste, na ktorom uhlopriečka pretína koniec obrobku. Dbajte na to, aby bol koniec závitú hnačieho centra vretenníka (4) chránený tak, aby žiaden predmet nepoškodil závit.
4. Keď je priemer koncov väčší ako 5 cm x 5 cm, aby bolo sústruženie jednoduchšie a bezpečnejšie, odrežte rohy obrobku.
5. Odmerajte celkovú dĺžku obrobku na každom konci pomocou hnačieho centra vretenníka (4) a strediacieho kolíka (7).
6. Uvoľnite upínaciu páku pre koník (9) a nastavte vzdialenosť medzi hnacím centrom vretenníka (4) a strediacim kolíkom (7) tak, aby vznikla o trochu väčšia vzdialenosť ako odmeraná celková dĺžka obrobku.
7. Hnacie centrum vretenníka (4) s obrobkom pevne priskrutkujte pomocou ručného kolesa (10) na strediaci kolík (7).
8. Upevnite poistnú maticu (8) na koník (9).
9. Nastavte podperu nástroja (5) s dosadacou plochou nástroja (6) vo vzdialenosti cca 3 mm od obrobku.

Výstraha: pred spustením stroja skontrolujte nastavenie otáčaním obrobku rukou, aby ste zaistili, že je k dispozícii dostatok voľného priestoru a že sa nedotýka podložky pod nástroj (6).

Použitie upínacej platne: (obr. 3)

Pre použitie lícnej upínacej dosky:

- Líčna upínacia doska (15) ponúka pevnú a bezpečnú oporu pre rôzne sústružené predmety, ako sú taniere, šálky, hrnce a okrúhle diely.

Montáž lícnej upínacej dosky:

1. Uvoľnite hnacie centrum vretenníka (4) a odstráňte ho z vretena.
2. Naskrutkujte líčnu upínaciu dosku (15) na vreteno vretenníka a kľúčom na skrutky ho rukou pevne utiahnite.

Zaistenie obrobku na lícnej upínacej doske:

Obrobky, ktoré nie je možné obrábať hnacím centrom vretenníka (4), sa musia namiesto toho upevniť na líčnu upínaciu dosku (15) alebo protikus, ako napríklad skľučovadlo alebo drevený klát.

1. Pred upevnením obrobku na líčnu upínaciu dosku (15) ho odrežte tak, aby sa čo najviac podobal svojmu konečnému tvaru.
2. Upevnite líčnu upínaciu dosku (15) pevne na obrobok. Podľa obrobku sa to môže urobiť skrutkami do dreva (nie sú v rozsahu dodávky), ktoré sa zaskrutkujú priamo do obrobku. Ak určené rozmery rezu nedovoľujú použitie skrutiek, môže byť potrebný protikus. Zadný kus sa dá vyhotoviť z jedného kusa kocky použitého dreva s dvomi plochými a paralelnými protiahlymi plochami. Lokalizujte a označte stred nosného dielu. Nosný diel (drevený klát) musí byť prípadne zlepený s obrobkom a spojený s nosným dielom, ktorý sa následne pomocou skrutiek (nie sú v rozsahu dodávky) upevní na upínaciu platňu (15). V tomto prípade upnite nosný diel na obrobok a počkajte, kým neuschne lepidlo podľa odporúčania výrobcu lepidla. Ak nie je povolené použitie skrutiek do obrobku, tak obrobok sa môže prilepiť s listom papiera medzi škárou. To umožňuje neskoršie oddelenie bez poškodenia obrobku. Nepoužívajte iba kužeľové skrutky do dreva. Nepoužívajte skrutky do dreva s kužeľovou hlavou.

Výstraha: dávajte pozor na sústružnicke dláto, aby sa nedotýkalo úchytných skrutiek na konečných rozmeroch obrobku.

Zapnutie a vypnutie (obrázok 1)

- Pre spustenie stroja stlačte zapínač (2/“1”).
- Pre zastavenie stroja stlačte vypínač (2/“0”).

Opatrne: Prístroj sa okamžite spustí s nastavenými otáčkami.

Prestavenie otáčok (obr. 1)

Správne otáčky sa musia nastaviť v závislosti od obrábaného obrobku.

Elektronická regulácia otáčok:

Pomocou elektronickej regulácie otáčok môžete plynule riadiť otáčky:

Pomocou regulátora otáčok (3) nastavte otáčky.

Dôležité informácie pre prevádzku

- Odporúčame vám si preštudovať odbornú literatúru o sústružníckych technikách.
- Pri výbere dreva dbajte s ohľadom na sústružnícke práce na konáre a zmršťovacie pohyby. Používajte iba drevo bez trhlín a konárov (pri malých konároch dbajte na tlak vyvíjaný sústružníckym náradím).
- Vždy rukou skontrolujte, či je tvarovaný dielec bezpečne pridržiavaný. Varovanie! Vytiahnite sieťovú zástrčku!
- Používajte iba originálne sústružnícke náradie, ktoré je ostré.
- Pri sústružení drevených plátov nestojte v dráhe letu obrobku.
- Veľké a nevyvážené tvarované dielce prirežte, prosím, pásovou alebo lupienkovou pilou na čo najsprávnejší rozmer. Ak sú tvarované dielce veľmi nevyvážené, predstavujú nebezpečenstvo pre vaše zdravie a životnosť stroja.
- Pri nových obrobkoch vždy začnite čo najnižšou rýchlosťou a zvyšujte ju s narastajúcou masívnosťou sústruženého obrobku.
- Nepoužívajte drevené pláty s kontrakčnými trhlinami, pretože pri pôsobení odstredivých síl predstavujú nebezpečenstvo prasknutia.
- Neprekračujte maximálne veľkosti obrobku.
- Pri blokovanom náradí: skôr než začnete s hľadaním chýb, najskôr vytiahnite sieťovú zástrčku.
- Pre sústružnícke práce zaujmite na stroji takú polohu, aby ste mohli dláta efektívne viesť po nosiči nástroja.
- Používajte iba rezné nástroje, ktoré sa odporúčajú na sústružnícke práce.

11. Preprava

1. Elektrický prístroj pred každou prepravou vypnite a odpojte ho od napájania prúdom.
2. Elektrické náradie noste minimálne vo dvojici. Elektrické náradie noste na lôžku stroja (12).
3. Elektrický prístroj chráňte pred nárazmi, údermi a silnými vibráciami, napr. pri preprave vo vozidlách.
5. Elektrický prístroj zaistíte proti prevráteniu a pokľznutiu.
6. Ochranné zariadenia nikdy nepoužívajte na manipuláciu alebo prepravu.

12. Čistenie und Údržba

⚠ Varovanie!

Pred každým nastavením, údržbou alebo opravou vytiahnite sieťovú zástrčku!

Všeobecné údržbové opatrenia

Raz za čas zo stroja utrite handrou triesky a prach. Raz za mesiac naolejujte otočné diely pre predĺženie životnosti nástroja. Motor neolejujte.

Na čistenie plastu nepoužívajte žiadne leptavé prostriedky.

Údržba

Vo vnútri prístroja sa nenachádzajú žiadne ďalšie diely určené na údržbu

Servisné informácie

Je potrebné dbať na to, že v prípade tohto výrobku podliehajú nasledujúce diely bežnému pracovnému alebo prirodzenému opotrebeniu, resp. sú nasledujúce diely považované za spotrebný materiál.

Diely podliehajúce opotrebeniu*: sústružnícke dláto

* nie je bezpodmienečne obsiahnuté v objeme dodávky!

13. Skladovanie

Prístroj a jeho príslušenstvo skladujte na tmavom, suchom a nezamrzajúcom mieste neprístupnom pre deti. Optimálna skladovacia teplota sa nachádza medzi 5 a 30 °C.

Elektrický prístroj skladujte v originálnom obale.

Elektrický prístroj zakryte, aby ste ho chránili pred prachom alebo vlhkosťou.

Návod na obsluhu skladujte pri elektrickom prístroji.

14. Elektrická prípojka

Nainštalovaný elektromotor je pripojený a pripravený na prevádzku. Pripojenie zodpovedá príslušným ustanoveniam VDE a DIN. Sieťová prípojka na strane zákazníka, ako aj predĺžovacie vedenie musia zodpovedať týmto predpisom.

Poškodené elektrické prípojné vedenie

Na elektrických prípojných vedeniach často vznikajú škody na izolácii.

Príčinami môžu byť:

- Stlačené miesta, keď sa prípojné vedenia vedú cez okno alebo medzeru medzi dverami.
- Zalomené miesta v dôsledku neodborného upevnenia alebo vedenia prípojného vedenia.
- Rozrezané miesta vzniknuté pri prejazde cez prípojné vedenie.
- Škody na izolácii pri vytrhnutí zo zásuvky v stene.
- Trhliny pri zostarnutí izolácie.

Takéto poškodené elektrické prípojné vedenia sa nesmú používať a z dôvodu poškodenia izolácie sú životnebezpečné.

Elektrické prípojné vedenia pravidelne kontrolujte ohľadne poškodení. Dávajte pozor na to, aby pri kontrole prípojného vedenia nebolo toto pripojené k elektrickej sieti.

Elektrické prípojné vedenia musia zodpovedať príslušným ustanoveniam VDE a DIN. Používajte iba prípojné vedenia s označením „H05VV-F“.

Vytlačenie označenia typu na prípojnom kábli je predpis.

Motor na striedavý prúd:

- Sieťové napätie musí predstavovať 220 - 240 V~.
- Predĺžovacie vedenia do dĺžky 25 m musia vykazovať priemer 1,5 mm².

Prípojky a opravy elektrickej výbavy smie vykonávať iba vyučený elektrikár.

V prípade otázok uveďte, prosím, nasledujúce údaje:

- druh prúdu motora,
- Údaje z typového štítku stroja,
- údaje z typového štítku stroja,

15. Likvidácia a recyklácia

Prístroj sa nachádza v obale za účelom zabránenia poškodeniu pri transporte.

Tento obal je vyrobený zo suroviny a tým pádom je ho možné znovo použiť alebo sa môže dať do zberu na recykláciu surovín. Prístroj a jeho príslušenstvo sa skladajú z rôznych materiálov, ako sú napr. kovy a plasty.

Poškodené súčiastky odovzdajte na vhodnú likvidáciu špeciálneho odpadu. Informujte sa v odbornej predajni alebo na miestnych úradoch!



Obal je z ekologického materiálu, ktorý môžete zlikvidovať v miestnych recyklačných centrách.

O možnostiach likvidácie opotrebovaného prístroja sa informujte na vašej samospráve alebo štátnej správe.

Staré zariadenia nevyhadzujte do domového odpadu!



Tento symbol upozorňuje na to, že tento výrobok sa musí zlikvidovať podľa smernice o odpade z elektrických a elektronických zariadení (2012/19/EÚ) a nesmie sa zlikvidovať s domovým odpadom. Tento výrobok sa musí odovzdať na to určenému zbernému stredisku. K tomu môže dôjsť napríklad vrátením pri nákupe podobného výrobku alebo odovzdaním autorizovanému zbernému stredisku na recykláciu odpadu z elektrických a elektronických zariadení. Neodborné zaobchádzanie so starými zariadeniami môže mať v dôsledku potenciálne nebezpečných látok, ktoré obsahuje odpad z elektrických a elektronických zariadení, negatívny vplyv na životné prostredie a zdravie osôb. Odbornou likvidáciou tohto výrobku navyše prispievate k efektívnemu využívaniu prírodných zdrojov. Informácie o zberných strediskách pre staré zariadenia získate od vašej miestnej správy, verejno-právnej inštitúcie zaoberajúcej sa likvidáciou odpadu, autorizovaného úradu pre likvidáciu odpadu z elektrických a elektronických zariadení alebo od vášho odvozu odpadkov.

16. Odstraňovanie porúch

Porucha	Možná príčina	Náprava
Kvalita rezu je zlá.	Rezný nástroj je tupý.	Naostríte alebo vymeňte rezný nástroj.
	Príliš agresívne rezanie.	Znížte pracovný tlak
	Rezný nástroj sa umiestni pod stredovú čiaru obrobku.	Spustíte rezný nástroj maximálne 3 mm nad stred obrobku.
	Rýchlosť sústruženia je príliš nízka. Zvýšte rýchlosť sústruženia.	Nastavte rýchlosť.
Nadmerné vibrácie pri sústružení tenších obrobkov.	Rezný nástroj sa nachádza pod stredovou čiarou obrobku.	Zdvihnite rezný nástroj na stredovú čiaru obrobku.
	Príliš agresívne rezanie.	Znížte pracovný tlak
Nadmerné vibrácie pri sústružení veľkých obrobkov alebo šálok.	Vretenník a/alebo koník sú nesprávne usporiadané na koncoch obrobku.	Skontrolujte, či sú hroty obrobku na vretenníku a/alebo koníku správne upevnené na strede obrobku.
	Obrobok nie je vyvážený.	Režte koniec obrobku, kým nebude obrobok vyvážený.
Sústruh sa neotáča.	Kábel nie je zapojený do zásuvky.	Pripojte kábel do zásuvky.
Sústruh sa nevyvíja.	Poškodený alebo chybný sieťový spínač a/alebo vnútorná kabeláž.	Okamžite vytiahnite zo zásuvky zástrčku sústruhu. Sústruh znova prevádzkujte, až keď ho opraví kvalifikovaný servisný technik.

17. Záručný list

Vážená zákazníčka, vážený zákazník,

naše výrobky podliehajú prísnej kontrole kvality. V prípade, že nebude prístroj napriek tomu bezchybne fungovať, je nám to veľmi ľúto a prosíme Vás, aby ste sa obrátili na našu servisnú službu na adrese uvedenej na tomto záručnom liste. Radi Vám budeme k dispozícii taktiež telefonicky na uvedenom servisnom telefónnom čísle. Pri uplatňovaní nárokov na záručné plnenie platia nasledujúce podmienky:

- Tieto záručné podmienky upravujú dodatočné záručné plnenie. Vaše zákonné nároky na záruku nie sú touto zárukou dotknuté. Naše záručné plnenie je pre Vás zadarmo.
- Záručné plnenie sa vzťahuje výlučne len na nedostatky, ktoré sú spôsobené chybami materiálu alebo výrobnými chybami, a je obmedzené na odstránenie týchto nedostatkov resp. výmenu prístroja. Prosím, dbajte na to, že naše prístroje neboli svojím určením konštruované na profesionálne, remeselnícke ani priemyselné použitie. Táto záručná zmluva sa preto neuzatvára, ak sa prístroj bude používať v profesionálnych, remeselníckych alebo priemyselných prevádzkach ako aj na činnosti rovnocenné s takýmto použitím. Z našej záruky sú okrem toho vylúčené náhradné plnenie za škody pri transporte, škody spôsobené nedodržaním návodu na montáž alebo na základe neodbornej inštalácie, nedodržaním návodu na použitie (ako napr. pripojením na nesprávne sieťové napätie alebo druh prúdu), zneužívaním alebo nesprávnym používaním (ako napr. preťaženie prístroja alebo použitie neprípustných pracovných nástrojov alebo príslušenstva), nedodržaním pokynov pre údržbu a bezpečnostných pokynov, vniknutím cudzích telies do prístroja (ako napr. piesok, kamene alebo prach), použitím násilia alebo cudzieho pôsobenia (napr. škody spôsobené pádom), a taktiež je vylúčené bežné opotrebenie primerané použitiu.

Nárok na záruku zaniká, ak už boli na prístroji svojvoľne uskutočnené zásahy.

- Doba záruky je 3 roky a začína sa dátumom nákupu prístroja. Nároky na záruku sa musia uplatniť pred koncom uplynutia záručnej doby do dvoch týždňov od zistenia nedostatku. Uplatnenie nárokov na záruku po uplynutí záručnej doby je vylúčené. Oprava alebo výmena prístroja nevedie k predĺženiu záručnej doby ani nedochádza na základe tohto plnenia ku vzniku novej záručnej doby pre prístroj ani pre akékoľvek inštalované náhradné diely. To platí taktiež pri nasadení miestneho servisu.
- Pre uplatnenie Vášho nároku na záruku sa, prosím, obráťte na nižšie uvedenú adresu servisu. Pokiaľ reklamácia prebieha počas záručnej doby, dáme Vám k dispozícii formulár o vrátení tovaru, s ktorým nám môže svoj chybný prístroj bezplatne poslať späť. Prosím, starostlivo si preto uschovajte pokladničný blok ako doklad o zakúpení! Prosím, popíšte nám čo najpresnejšie dôvod reklamácie. Ak spadá defekt prístroja pod naše záručné plnenie, dostanete obratom naspäť opravený alebo nový prístroj.

Samozrejme Vám radi opravíme závady na prístroji na vaše náklady, ak tieto závady nespádajú alebo už nespádajú do rozsahu záruky. Prosím, pošlite nám v takom prípade prístroj na našu servisnú adresu.

Priama linka servisu (SK):

+800 4003 4003
(0,00 €/Min.)

E-mailová adresa (SK):

service.SK@scheppach.com

Adresa servisu (SK):

GARLAND distributor, s.r.o.
Hradecká 1136
CZ - 50601 Jicín



Na stránke www.lidl-service.com si môžete stiahnuť tieto a veľa ďalších príručiek, videí o výrobkoch a inštalačné softvéry.

Pomocou kódu QR môžete priamo otvoriť stránku služieb spoločnosti Lidl (www.lidl-service.com) a otvoriť si návod na obsluhu zadaním čísla výrobku (IAN) 322988_1901.

CE - Konformitätserklärung Originalkonformitätserklärung
CE - Declaration of Conformity
CE - Déclaration de conformité



scheppach Fabrikation von Holzbearbeitungsmaschinen GmbH, Günzburger Str. 69, D-89335 Ichenhausen

DE	erklärt folgende Konformität gemäß EU-Richtlinie und Normen für den Artikel	PL	deklaruje, że produkt jest zgodny z następującymi dyrektywami UE i normami
GB	hereby declares the following conformity under the EU Directive and standards for the following article	LT	pareiškia, taip atitiktis pagal ES direktyvos ir standartai šį straipsnį
FR	déclare la conformité suivante selon la directive UE et les normes pour l'article	HU	az EU-irányelv és a vonatkozó szabványok szerinti következő megfeleléségi nyilatkozatot teszi a termékre
IT	dichiara la seguente conformità secondo le direttive e le normative UE per l'articolo	SI	izjavlja sledenco skladnost z EU-direktivo in normami za artikel
ES	declara la conformidad siguiente según la directiva la UE y las normas para el artículo	CZ	prohlašuje následující shodu podle směrnice EU a norem pro výrobek
PT	declara o seguinte conformidade com a Directiva da UE e as normas para o seguinte artigo	SK	prehlasuje nasledujúcu zhodu podľa smernice EU a noriem pre výrobok
DK	erklærer hermed, at følgende produkt er i overensstemmelse med nedenstående EU-direktiver og standarder	HR	ovime izjavljuje da postoji skladnost prema EU-smjernica i normama za sljedeće artikle
NL	verklaart hierbij dat het volgende artikel voldoet aan de daarop betrekking hebbende EG-richtlijnen en normen	RS	potvrđuje sledeću usklađenost prema smernicama EZ i normama za artikal
FI	vakuuttaa täten, että seuraava tuote täyttää alla esitettyt EU-direktiivit ja standardit	RO	declară următoarea conformitate corespunzător directivelor și normelor UE pentru articolul
SE	försäkrar härmed följande överensstämmelse enligt EU-direktiv och standarder för följande artikeln	BG	декларира съответното съответствие съгласно Дирек-тива на ЕС и норми за артикул

Marke / Brand:

Parkside

Art.-Bezeichnung / Article name:

**DRECHSELMASCHINE - PDS 600 A1
WOODTURNING LATHE - PDS 600 A1
TOUR - PDM 600 A1**

Art.-Nr. / Art. no.:

3902303976-3902303980; 39023039915

Ident.-Nr. / Ident. no.:

01001 - 24273

<input type="checkbox"/> 2014/29/EU	<input type="checkbox"/> 2004/22/EC	<input type="checkbox"/> 89/686/EC_96/58/EC	<input type="checkbox"/> 2000/14/EC_2005/88/EC
<input type="checkbox"/> 2014/35/EU	<input type="checkbox"/> 2014/68/EU	<input type="checkbox"/> 90/396/EC	Annex V
<input checked="" type="checkbox"/> 2014/30/EU	<input checked="" type="checkbox"/> 2011/65/EU*		Annex VI Noise: measured $L_{WA} = xx$ dB(A); guaranteed $L_{WA} = xx$ dB(A) P = xx KW; L/Ø = cm Notified Body: Notified Body No.:
<input checked="" type="checkbox"/> 2006/42/EC			<input type="checkbox"/> 2010/26/EC
Annex IV Notified Body: Notified Body No.: Certificate No.:			Emission. No:

Standard references:

**EN 61029-1:2009/A11:2010; EN ISO 12100:2010; EN 55014-1:2017; EN 55014-2:2015;
EN 61000-3-2:2014; EN 61000-3-3:2013;**

Die alleinige Verantwortung für die Ausstellung dieser Konformitätserklärung trägt der Hersteller.

This declaration of conformity is issued under the sole responsibility of the manufacturer.

Le fabricant assume seul la responsabilité d'établir la présente déclaration de conformité.

* Der oben beschriebene Gegenstand der Erklärung erfüllt die Vorschriften der Richtlinie 2011/65/EU des Europäischen Parlaments und des Rates vom 8. Juni 2011 zur Beschränkung der Verwendung bestimmter gefährlicher Stoffe in Elektro- und Elektronikgeräten.

The object of the declaration described above fulfils the regulations of the directive 2011/65/EU of the European Parliament and Council from 8th June 2011, on the restriction of the use of certain hazardous substances in electrical and electronic equipment.

L'appareil décrit ci-dessus dans la déclaration est conforme aux réglementations de la directive 2011/65/EU du Parlement Européen et du Conseil du 8 juin 2011 visant à limiter l'utilisation de substances dangereuses dans la fabrication des appareils électriques et électroniques.

Ichenhausen, den 05.03.2020

Unterschrift / Markus Bindhammer / Technical Director

First CE: 2019
Subject to change without notice

Documents registrar: Andreas Pecher
Günzburger Str. 69, D-89335 Ichenhausen

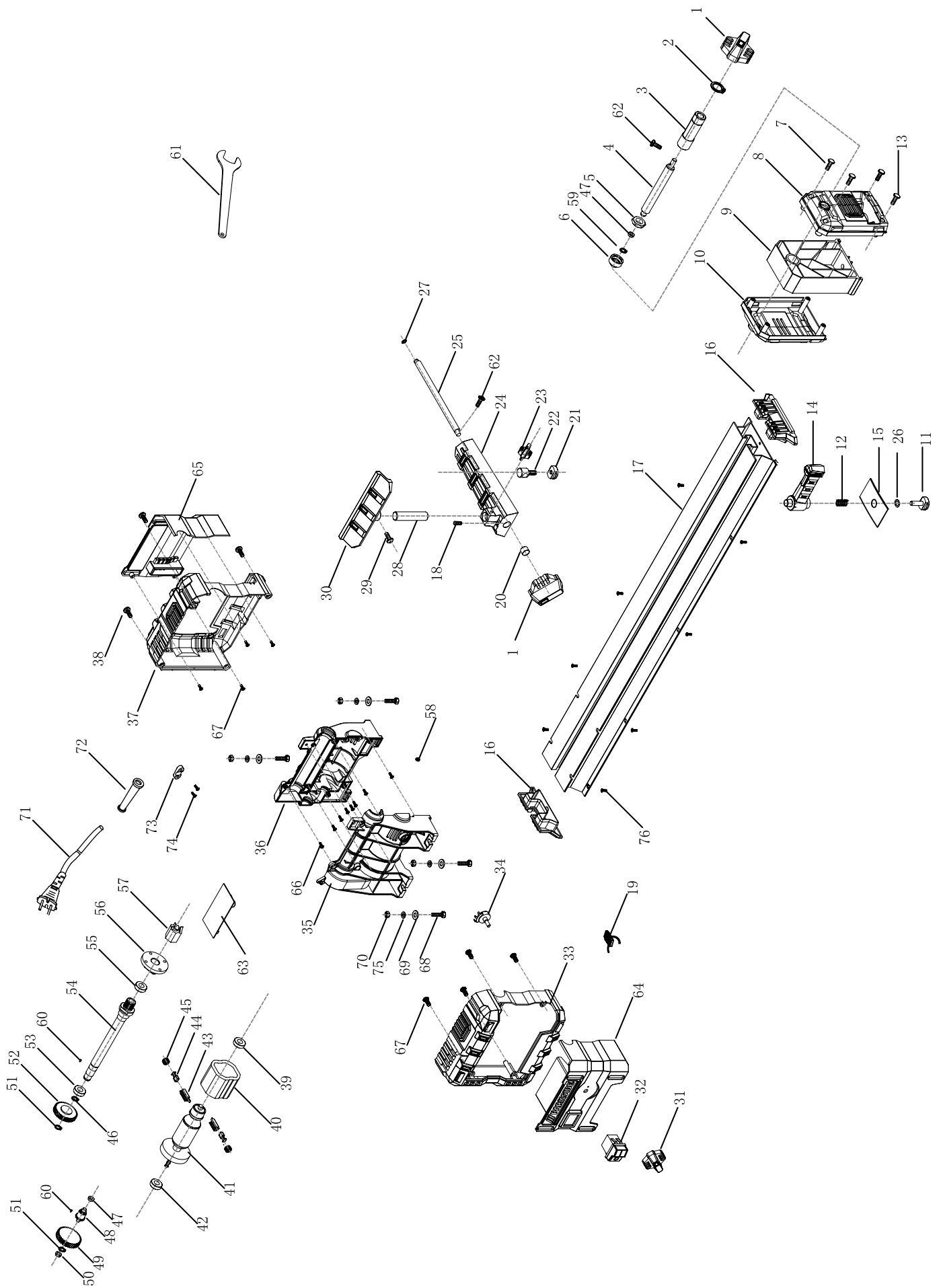



SCHEPPACH FABRIKATION VON HOLZBEARBEITUNGSMASCHINEN GMBH

Günzburger Str. 69
D-89335 Ichenhausen

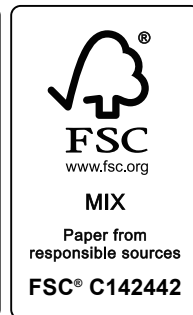

Stand der Informationen · Last Information Update · Version des informations · Stand van de informatie · Stav informací
Update: 03 / 2020 · Ident.-No.: 322988_1901_39023039915

IAN 322988_1901