

SILVER CREST®



ELEKTRISCHE REINIGUNGSBÜRSTE SRB 6 B1

DE AT CH

ELEKTRISCHE REINIGUNGSBÜRSTE

Bedienungsanleitung

FR CH

BROSSE DE NETTOYAGE ÉLECTRIQUE

Mode d'emploi

IT CH

SPAZZOLA ELETTRICA PER LA PULIZIA

Istruzioni per l'uso

IAN 421689_2210

AT CH



DE AT CH

Klappen Sie vor dem Lesen die Seite mit den Abbildungen aus und machen Sie sich anschließend mit allen Funktionen des Gerätes vertraut.

FR CH

Avant de lire le mode d'emploi, ouvrez la page contenant les illustrations et familiarisez-vous ensuite avec toutes les fonctions de l'appareil.

IT CH

Prima di leggere aprire la pagina con le immagini e prendere confidenza con le diverse funzioni dell'apparecchio.

DE/AT/CH	Bedienungsanleitung	Seite	1
FR/CH	Mode d'emploi	Page	15
IT/CH	Istruzioni per l'uso	Pagina	29

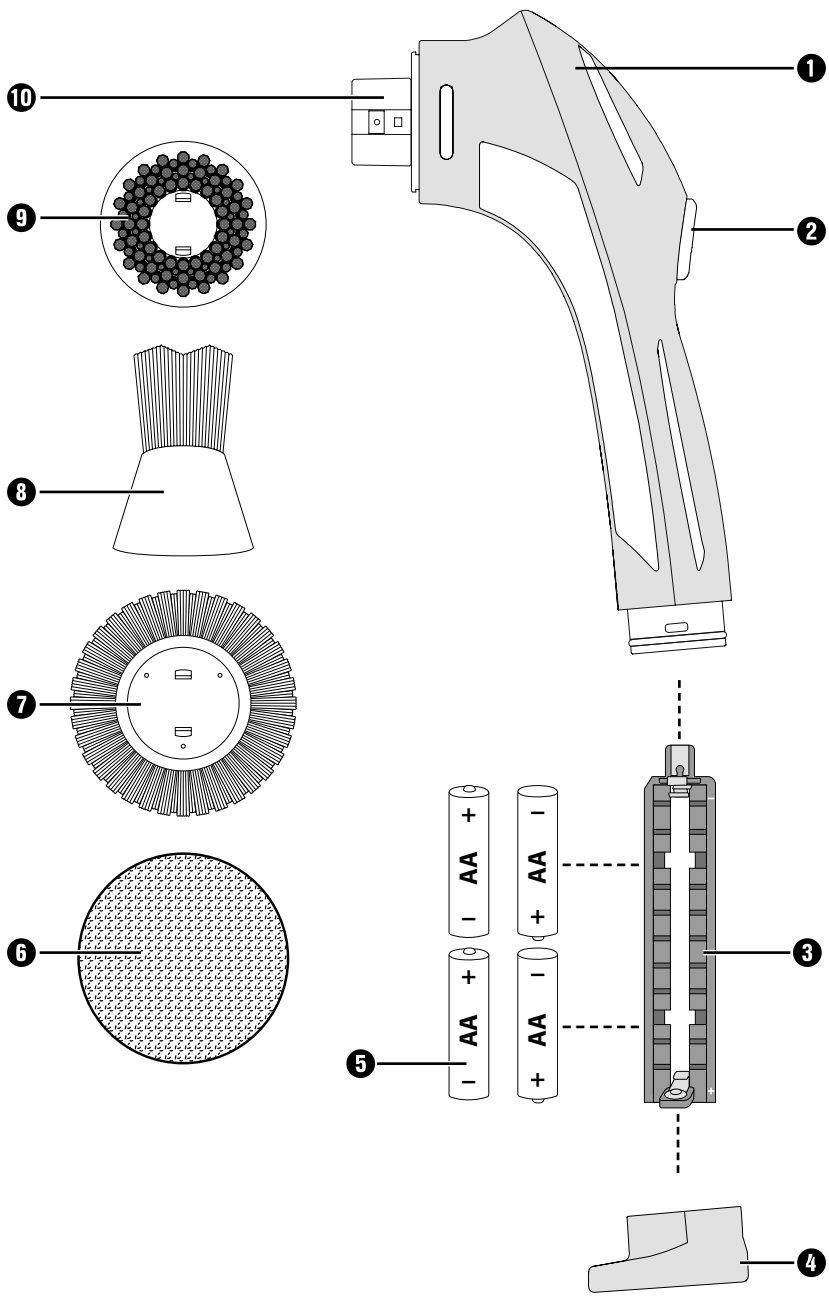

Inhaltsverzeichnis

Einleitung	2
Informationen zu dieser Bedienungsanleitung	2
Bestimmungsgemäße Verwendung	2
Sicherheitshinweise	2
Sicherheitshinweise für den Umgang mit Batterien	3
Lieferumfang und Transportinspektion	5
Gerätebeschreibung	5
Vor der Inbetriebnahme	6
Batterien einlegen / wechseln	6
Aufsätze montieren	7
Bedienung und Betrieb	8
Reinigung und Pflege	9
Aufbewahrung	9
Ersatzteile bestellen	10
Technische Daten	10
Entsorgung	11
Gerät entsorgen	11
Verpackung entsorgen	11
Batterien entsorgen	12
Garantie der Kompernaß Handels GmbH	12
Service	14
Importeur	14

Einleitung

Informationen zu dieser Bedienungsanleitung

Herzlichen Glückwunsch zum Kauf Ihres neuen Gerätes.

Sie haben sich damit für ein hochwertiges Produkt entschieden. Die Bedienungsanleitung ist Bestandteil dieses Produkts. Sie enthält wichtige Hinweise für Sicherheit, Gebrauch und Entsorgung. Machen Sie sich vor der Benutzung des Produkts mit allen Bedien- und Sicherheitshinweisen vertraut. Benutzen Sie das Produkt nur wie beschrieben und für die angegebenen Einsatzbereiche. Bewahren Sie diese Bedienungsanleitung gut auf. Händigen Sie alle Unterlagen bei Weitergabe des Produkts an Dritte mit aus.

Bestimmungsgemäße Verwendung

Das Gerät ist ausschließlich zum Lösen von Verschmutzungen im Innen- und Außenbereich in privaten Haushalten bestimmt. Verwenden Sie das Gerät nicht zur Körper- oder Tierpflege. Es ist nicht zur Verwendung in gewerblichen oder industriellen Bereichen vorgesehen.

Ansprüche jeglicher Art wegen Schäden aus nicht bestimmungsgemäßer Verwendung, unsachgemäßen Reparaturen, unerlaubt vorgenommenen Veränderungen oder Verwendung nicht zugelassener Ersatzteile sind ausgeschlossen. Das Risiko trägt allein der Benutzer.

Sicherheitshinweise

WARNUNG! VERLETZUNGSGEFAHR!

- ▶ Tauchen Sie das Gerät nicht in Wasser oder andere Flüssigkeiten.
- ▶ Dieses Gerät kann von Kindern ab 8 Jahren und älter und von Personen mit reduzierten physischen, sensorischen oder mentalen Fähigkeiten oder Mangel an Erfahrung und/oder Wissen benutzt werden, wenn sie beaufsichtigt oder bezüglich des sicheren Gebrauchs des Gerätes unterwiesen wurden und die daraus resultierenden Gefahren verstanden haben.
- ▶ Reinigung und Benutzer-Wartung dürfen nicht durch Kinder ohne Beaufsichtigung durchgeführt werden.
- ▶ Kinder dürfen nicht mit dem Gerät spielen.
- ▶ Verwenden Sie nur Zubehörteile, die vom Hersteller empfohlen werden.

⚠️ WARNUNG! VERLETZUNGSGEFAHR!

- ▶ Das Gerät darf nicht verwendet werden, wenn es heruntergefallen ist oder wenn offensichtliche Beschädigungen sichtbar sind.
- ▶ Halten Sie Haare, lose Kleider und alle Körperteile von beweglichen Geräteteilen fern, wenn das Gerät in Betrieb ist.
- ▶ Verwenden Sie dieses Gerät nur wie in dieser Bedienungsanleitung beschrieben. Verwenden Sie es nicht für andere Zwecke. Bei Missbrauch des Gerätes besteht Verletzungsgefahr.
- ▶ Schalten Sie das Gerät aus, bevor Sie es auseinandernehmen, zusammenbauen oder reinigen und bevor Sie Zubehörteile wechseln.

Sicherheitshinweise für den Umgang mit Batterien

⚠️ WARNUNG!

Eine falsche Handhabung von Batterien kann zu Feuer, Explosionen, Auslaufen gefährlicher Stoffe oder anderen Gefahrensituationen führen!

- ▶ Lassen Sie niemals zu, dass Batterien in die Hände von Kindern gelangen.
- ▶ Achten Sie darauf, dass niemand Batterien verschluckt.
- ▶ Nehmen Sie sofort medizinische Hilfe in Anspruch, wenn Sie oder eine andere Person eine Batterie verschluckt hat.
- ▶ Verwenden Sie ausschließlich den angegebenen Batterietyp.
- ▶ Laden Sie nicht-wiederaufladbare Batterien niemals wieder auf.
- ▶ Entfernen Sie wiederaufladbare Batterien aus dem Gerät, bevor diese geladen werden.
- ▶ Werfen Sie Batterien niemals in Feuer oder Wasser.
- ▶ Setzen Sie Batterien keinen hohen Temperaturen und direkter Sonneneinstrahlung aus.
- ▶ Öffnen oder verformen Sie niemals Batterien.
- ▶ Schließen Sie die Anschlussklemmen nicht kurz.

⚠ WARNUNG!

- ▶ Entfernen Sie leere Batterien aus dem Gerät und entsorgen Sie sie sicher.
- ▶ Verwenden Sie keine unterschiedlichen Batterietypen oder neue und gebrauchte Batterien zusammen.
- ▶ Setzen Sie Batterien immer mit der richtigen Polarität in das Gerät ein.
- ▶ Entnehmen Sie die Batterien, wenn Sie das Gerät längere Zeit nicht verwenden.
- ▶ Überprüfen Sie regelmäßig die Batterien. Auslaufende Batterien können zu Verletzungen führen und Beschädigungen am Gerät verursachen.
- ▶ Verwenden Sie bei ausgelaufenen Batterien Schutzhandschuhe! Reinigen Sie die Batterie- und Gerätekontakte sowie das Batteriefach mit einem trockenen Tuch. Vermeiden Sie den Kontakt von Haut und Schleimhäuten insbesondere Ihrer Augen mit den Chemikalien. Spülen Sie bei Kontakt die Chemikalien mit viel Wasser ab und nehmen sofort medizinische Hilfe in Anspruch.

Lieferumfang und Transportinspektion

- ◆ Entnehmen Sie alle Teile des Gerätes und die Bedienungsanleitung aus der Verpackung.
- ◆ Entfernen Sie sämtliches Verpackungsmaterial und eventuelle Folien und Aufkleber.

Der Lieferumfang besteht aus folgenden Komponenten:

- Elektrische Reinigungsbürste
- Bürstenaufsatz groß
- Bürstenaufsatz klein
- Bürstenaufsatz für Spalten
- Scheuerschwammaufsatz
- 4 Batterien 1,5 V Typ Mignon AA
- Bedienungsanleitung

HINWEIS

- ▶ Prüfen Sie die Lieferung auf Vollständigkeit und auf sichtbare Schäden.
- ▶ Bei einer unvollständigen Lieferung oder Schäden infolge mangelhafter Verpackung oder durch Transport wenden Sie sich an die Service-Hotline (siehe Kapitel **Service**).

Gerätebeschreibung

(Abbildungen siehe Ausklappseite)



- 1 Handteil
- 2 Ein-/Ausschalter 
- 3 Batteriehalterung
- 4 Batteriefachverschluss
- 5 Batterien
- 6 Scheuerschwammaufsatz (mit Pad)
- 7 Bürstenaufsatz für Spalten
- 8 Bürstenaufsatz klein
- 9 Bürstenaufsatz groß
- 10 Aufsatzhalterung

Vor der Inbetriebnahme

Batterien einlegen / wechseln

⚠ ACHTUNG - SACHSCHADEN!

- ▶ Beachten Sie beim Einlegen der Batterien **5** immer die in der Batteriehalterung **3** angegebene Polarität.
- ▶ Benutzen Sie immer Batterien **5** des Typs Mignon AA, LR6.
- ▶ Benutzen Sie immer Batterien **5** des gleichen Typs.

1. Drehen Sie den Batteriefachverschluss **4** so, dass das Symbol  auf den Pfeil  zeigt und ziehen Sie den Batteriefachverschluss **4** vom Handteil **1** ab (siehe Abb. 1).



Abb. 1



Abb. 2

2. Entnehmen Sie die Batteriehalterung **3** aus dem Handteil **1**, indem Sie diese aus dem Handteil **1** ziehen (siehe Abb. 2).
3. Entnehmen Sie, falls bereits eingelegt, die alten Batterien **5** aus der Batteriehalterung **3**.
4. Legen Sie die neuen Batterien **5** gemäß der in der Batteriehalterung **3** angegebenen Polarität ein (siehe Abb. 3 und 4).

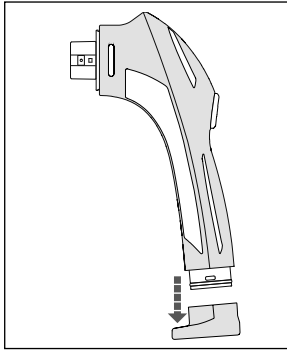

Abb. 3

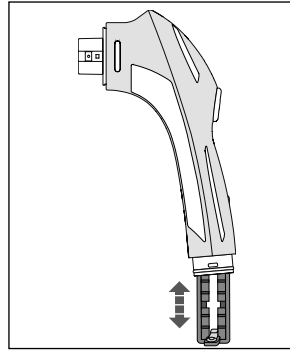

Abb. 4

- Schieben Sie die Batteriehalterung **3** wieder in das Handteil **1**. Achten Sie dabei darauf, dass der Pfeil auf der Batteriehalterung **3** zur Geräteoberseite zeigt (siehe Abb. 5).

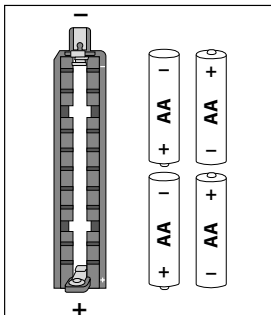

Abb. 5

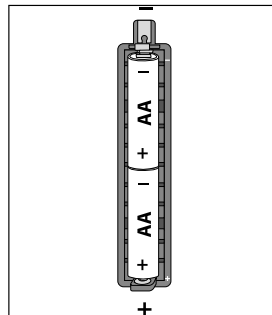
- Setzen Sie den Batteriefachverschluss **4** wieder auf das Handteil **1** und drehen Sie ihn zu, so dass das Symbol **4** auf den Pfeil **▽** zeigt.

Aufsätze montieren

⚠️ WARNUNG - VERLETZUNGSGEFAHR!

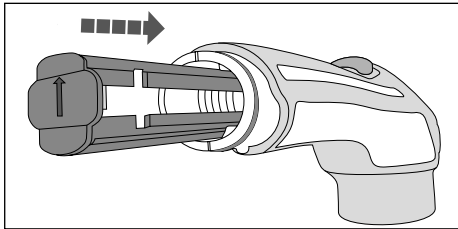
- Wechseln Sie die Aufsätze **9/8/7/6** nur, wenn das Gerät ausgeschaltet ist.

- ◆ Es stehen vier verschiedene Aufsätze **9/8/7/6** zur Auswahl. Wählen Sie je nach Anforderung den passenden Aufsatz **9/8/7/6** aus:

Großer Bürstenaufsatz

Der große Bürstenaufsatz **9** ist ideal für die Reinigung von großen, ebenen Flächen, wie z. B. Böden und Wänden.

Kleiner Bürstenaufsatz

Der kleine Bürstenaufsatz **8** ist ideal für die Reinigung von unebenen Flächen, wie z. B. Waschbecken, Armaturen etc.

Bürstenaufsatz für Spalten

Der Bürstenaufsatz **7** für Spalten ist ideal für die Reinigung von schwer zugänglichen Stellen, wie z. B. Spalten, Ecken und Fugen.

Scheuerschwammaufsatz

Der Scheuerschwammaufsatz **6** ist ideal für die Reinigung von Töpfen oder Kochstellen.

- ◆ Schieben Sie den gewünschten Aufsatz **9/8/7/6** auf die Aufsatzhalterung **10**, bis er spürbar einrastet. Achten Sie dabei darauf, dass die beiden Arretierungen an der Aufsatzhalterung **10** in die passenden Aussparungen am Aufsatz **9/8/7/6** gleiten (siehe Abb. 6).

- ◆ Um den Aufsatz **9/8/7/6** zu entfernen, ziehen Sie diesen mit etwas Kraft von der Aufsatzhalterung **10** ab (siehe Abb. 7).



Abb. 6



Abb. 7

Bedienung und Betrieb

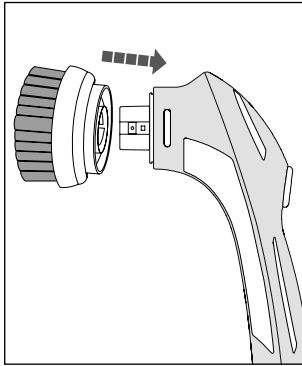
⚠ ACHTUNG - SACHSCHADEN!

- ▶ Benutzen Sie keine Scheuermittel. Diese können die zu reinigende Oberfläche irreparabel angreifen.
- ▶ Die harten Borsten und das raue Scheuerschwammpad der Aufsätze **9/8/7/6** können empfindliche Oberflächen wie z. B. Glas, Fahrzeuglacke, Edelstahl, Kupfer, Holz etc. zerkratzen oder beschädigen. Testen Sie den Aufsatz **9/8/7/6** zunächst an einer unauffälligen Stelle des zu reinigenden Bereiches.

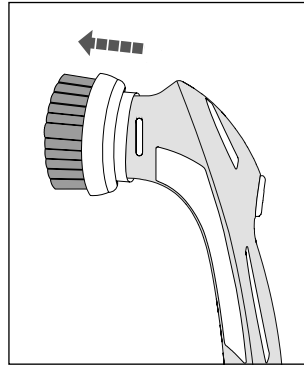
HINWEIS

- ▶ Verwenden Sie das Gerät mit Wasser und bei stärkeren Verschmutzungen mit einem milden Reinigungsmittel. Geben Sie dieses direkt auf den Aufsatz **9/8/7/6** und/oder auf den zu reinigenden Bereich, bevor Sie das Gerät einschalten.
- ▶ Reinigen Sie nach jeder Benutzung das Gerät und die verwendeten Aufsätze **9/8/7/6** wie im Kapitel **Reinigung und Pflege** beschrieben.
- ◆ Halten Sie das Gerät dicht über den zu reinigenden Bereich.
- ◆ Schalten Sie das Gerät ein, indem Sie den Ein-/Ausschalter **12** drücken.
- ◆ Führen Sie den Aufsatz **9/8/7/6** mit leichtem Druck über den zu reinigenden Bereich. Geben Sie bei Bedarf während der Benutzung mehr Wasser und/oder Reinigungsmittel auf den zu reinigenden Bereich.
- ◆ Schalten Sie das Gerät nach der Benutzung aus, indem Sie erneut den Ein-/Ausschalter **12** drücken.

Reinigung und Pflege

STROMSCHLAGGEFAHR

- ▶  Tauchen Sie das Handteil **1** bei der Reinigung nicht in Wasser.

ACHTUNG - SACHSCHADEN!

- ▶ Reinigen Sie das Gerät nicht mit Lösungsmitteln, Alkohol oder scheuernden Reinigungsmitteln. Diese können die Kunststoffoberflächen des Gerätes beschädigen.
- ◆ Reinigen Sie Handteil **1** mit einem feuchten Tuch. Bei hartnäckigen Verschmutzungen geben Sie ein mildes Spülmittel auf das Tuch.
- ◆ Reinigen Sie die Aufsätze **9/8/7/6** unter fließendem Wasser und mit einem milden Reinigungsmittel. Spülen Sie anschließend die Aufsätze **9/8/7/6** mit klarem Wasser gründlich ab.
- ◆ Lassen Sie das Handteil **1** und die Aufsätze **9/8/7/6** trocknen, bevor Sie sie wieder verwenden oder verstauen.

Aufbewahrung

- ◆ Nehmen Sie die Batterien aus dem Handteil **1** (siehe Kapitel **Batterien einlegen / wechseln**).
- ◆ Bewahren Sie das Gerät an einem sauberen und trockenen Ort ohne direkte Sonneneinstrahlung auf.

Ersatzteile bestellen

Sie können Ersatzteile für dieses Produkt bequem im Internet unter www.kompernass.com dauerhaft nachbestellen.





Scannen Sie diesen QR-Code mit Ihrem Smartphone oder Tablet.

Mit dem QR-Code gelangen Sie direkt auf unsere Webseite www.kompernass.com und können die für dieses Gerät verfügbaren Ersatzteile einsehen und bestellen.

HINWEIS

- ▶ Bitte geben Sie immer die Artikelnummer (IAN) 421689_2210 bei Ihrer Bestellung mit an.
- ▶ Bitte beachten Sie, dass nicht für alle Lieferländer eine Online-Bestellung von Ersatzteilen möglich ist.
- ▶ Sollten Sie Probleme mit der Online-Bestellung haben, können Sie sich telefonisch oder per E-Mail an unser Servicecenter wenden.

Technische Daten

Spannungsversorgung	4 x 1,5 V  (Gleichstrom)
Batterietyp	1,5 V Typ Mignon AA, LR6
Schutzklasse	III /  (Schutz durch Kleinspannung)
Schutzart	IPX7 (Schutz gegen zeitweiliges Untertauchen in Wasser)

Entsorgung

Gerät entsorgen



Das nebenstehende Symbol einer durchgestrichenen Mülltonne auf Rädern zeigt an, dass dieses Gerät der Richtlinie 2012/19/EU unterliegt. Diese Richtlinie besagt, dass Sie dieses Gerät am Ende seiner Nutzungszeit nicht mit dem normalen Haushaltsmüll entsorgen dürfen, sondern in speziell eingerichteten Sammelstellen, Wertstoffhöfen oder Entsorgungsbetrieben abgeben müssen.

Diese Entsorgung ist für Sie kostenfrei. Schonen Sie die Umwelt und entsorgen Sie fachgerecht.

Für den deutschen Markt gilt:

Beim Kauf eines Neugerätes haben Sie das Recht, ein entsprechendes Altgerät an Ihren Händler zurückzugeben. Händler von Elektro- und Elektronikgeräten sowie Lebensmittelhändler, die regelmäßig Elektro- und Elektronikgeräte verkaufen, sind verpflichtet, bis zu drei Altgeräte unentgeltlich zurückzunehmen, auch ohne dass ein Neugerät gekauft wird, wenn die Altgeräte in keiner Abmessung größer als 25 cm sind. LIDL bietet Ihnen Rücknahmemöglichkeiten direkt in den Filialen und Märkten an.

Sofern Ihr Altgerät personenbezogene Daten enthält, sind Sie selbst für deren Löschung verantwortlich, bevor Sie es zurückgeben.

Sofern dies ohne Zerstörung des Altgerätes möglich ist, entnehmen Sie die alten Batterien oder Akkus sowie Lampen, bevor Sie das Altgerät zur Entsorgung zurückgeben und führen Sie sie in einer separaten Sammlung zu. Bei fest eingebauten Akkus ist bei der Entsorgung darauf hinzuweisen, dass das Gerät einen Akku enthält.



Weitere Möglichkeiten zur Entsorgung des ausgedienten Produkts erfahren Sie bei Ihrer Gemeinde- oder Stadtverwaltung.

Verpackung entsorgen



Die Verpackungsmaterialien sind nach umweltverträglichen und entsorgungstechnischen Gesichtspunkten ausgewählt und deshalb recyclebar. Entsorgen Sie nicht mehr benötigte Verpackungsmaterialien gemäß den örtlich geltenden Vorschriften.

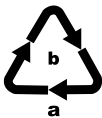

Entsorgen Sie die Verpackung umweltgerecht. Beachten Sie die Kennzeichnung auf den verschiedenen Verpackungsmaterialien und trennen Sie diese gegebenenfalls gesondert. Die Verpackungsmaterialien sind gekennzeichnet mit Abkürzungen (a) und Ziffern (b) mit folgender Bedeutung: 1–7: Kunststoffe, 20–22: Papier und Pappe, 80–98: Verbundstoffe.

Batterien entsorgen



Batterien/Akkus sind als Sondermüll zu behandeln und müssen daher durch entsprechende Stellen (Händler, Fachhändler, öffentliche kommunale Stellen, gewerbliche Entsorgungsunternehmen) umweltgerecht entsorgt werden. Batterien/Akkus können giftige Schwermetalle enthalten.

Gekennzeichnet werden die enthaltenen Schwermetalle mit Buchstaben unter dem Symbol: Cd = Cadmium, Hg = Quecksilber, Pb = Blei.

Werfen Sie Batterien/Akkus daher nicht in den Hausmüll, sondern führen Sie diese einer separaten Sammlung zu.

Geben Sie Batterien/Akkus nur im entladenen Zustand zurück.

Garantie der Kompernaß Handels GmbH

Sehr geehrte Kundin, sehr geehrter Kunde,

Sie erhalten auf dieses Gerät 3 Jahre Garantie ab Kaufdatum. Im Falle von Mängeln dieses Produkts stehen Ihnen gegen den Verkäufer des Produkts gesetzliche Rechte zu. Diese gesetzlichen Rechte werden durch unsere im Folgenden dargestellte Garantie nicht eingeschränkt.

Garantiebedingungen

Die Garantiefrist beginnt mit dem Kaufdatum. Bitte bewahren Sie den Kassenbonn gut auf. Dieser wird als Nachweis für den Kauf benötigt.

Tritt innerhalb von drei Jahren ab dem Kaufdatum dieses Produkts ein Material- oder Fabrikationsfehler auf, wird das Produkt von uns – nach unserer Wahl – für Sie kostenlos repariert, ersetzt oder der Kaufpreis erstattet. Diese Garantieleistung setzt voraus, dass innerhalb der Dreijahresfrist das defekte Gerät und der Kaufbeleg (Kassenbonn) vorgelegt und schriftlich kurz beschrieben wird, worin der Mangel besteht und wann er aufgetreten ist.

Wenn der Defekt von unserer Garantie gedeckt ist, erhalten Sie das reparierte oder ein neues Produkt zurück. Mit Reparatur oder Austausch des Produkts beginnt kein neuer Garantiezeitraum.

Garantiezeit und gesetzliche Mängelansprüche

Die Garantiezeit wird durch die Gewährleistung nicht verlängert. Dies gilt auch für ersetzte und reparierte Teile. Eventuell schon beim Kauf vorhandene Schäden und Mängel müssen sofort nach dem Auspacken gemeldet werden. Nach Ablauf der Garantiezeit anfallende Reparaturen sind kostenpflichtig.

Garantieumfang

Das Gerät wurde nach strengen Qualitätsrichtlinien sorgfältig produziert und vor Auslieferung gewissenhaft geprüft.

Die Garantieleistung gilt für Material- oder Fabrikationsfehler. Diese Garantie erstreckt sich nicht auf Produktteile, die normaler Abnutzung ausgesetzt sind und daher als Verschleißteile angesehen werden können oder für Beschädigungen an zerbrechlichen Teilen, z. B. Schalter, Akkus oder Teile, die aus Glas gefertigt sind.

Diese Garantie verfällt, wenn das Produkt beschädigt, nicht sachgemäß benutzt oder gewartet wurde. Für eine sachgemäße Benutzung des Produkts sind alle in der Bedienungsanleitung aufgeführten Anweisungen genau einzuhalten. Verwendungszwecke und Handlungen, von denen in der Bedienungsanleitung abgeraten oder vor denen gewarnt wird, sind unbedingt zu vermeiden.

Das Produkt ist nur für den privaten und nicht für den gewerblichen Gebrauch bestimmt. Bei missbräuchlicher und unsachgemäßer Behandlung, Gewaltanwendung und bei Eingriffen, die nicht von unserer autorisierten Serviceniederlassung vorgenommen wurden, erlischt die Garantie.

Abwicklung im Garantiefall

Um eine schnelle Bearbeitung Ihres Anliegens zu gewährleisten, folgen Sie bitte den folgenden Hinweisen:

- Bitte halten Sie für alle Anfragen den Kassenbon und die Artikelnummer (IAN) 421689_2210 als Nachweis für den Kauf bereit.
- Die Artikelnummer entnehmen Sie bitte dem Typenschild am Produkt, einer Gravur am Produkt, dem Titelblatt der Bedienungsanleitung (unten links) oder dem Aufkleber auf der Rück- oder Unterseite des Produktes.
- Sollten Funktionsfehler oder sonstige Mängel auftreten, kontaktieren Sie zunächst die nachfolgend benannte Serviceabteilung **telefonisch** oder per **E-Mail**.
- Ein als defekt erfasstes Produkt können Sie dann unter Beifügung des Kaufbelegs (Kassenbon) und der Angabe, worin der Mangel besteht und wann er aufgetreten ist, für Sie portofrei an die Ihnen mitgeteilte Serviceanschrift übersenden.



Auf www.lidl-service.com können Sie diese und viele weitere Handbücher, Produktvideos und Installationssoftware herunterladen.

Mit diesem QR-Code gelangen Sie direkt auf die Lidl-Service-Seite (www.lidl-service.com) und können durch die Eingabe der Artikelnummer (IAN) 421689_2210 Ihre Bedienungsanleitung öffnen.

Service

DE Service Deutschland

Tel.: 0800 5435 111 (kostenfrei aus dem dt. Festnetz/Mobilfunknetz)

E-Mail: kompennass@lidl.de

AT Service Österreich

Tel.: 0800 447 744

E-Mail: kompennass@lidl.at

CH Service Schweiz

Tel.: 0800 56 44 33

E-Mail: kompennass@lidl.ch

IAN 421689_2210

Importeur

Bitte beachten Sie, dass die folgende Anschrift keine Serviceanschrift ist.
Kontaktieren Sie zunächst die benannte Servicestelle.

KOMPERNASS HANDELS GMBH

BURGSTRASSE 21

44867 BOCHUM

DEUTSCHLAND

www.kompennass.com

Table des matières

Introduction	16
Informations relatives à ce mode d'emploi	16
Utilisation conforme	16
Consignes de sécurité	16
Consignes de sécurité relatives à l'utilisation des piles/batteries	17
Matériel livré et inspection après le transport	19
Description de l'appareil	19
Avant la mise en service	20
Mise en place / remplacement des piles	20
Monter les embouts	21
Utilisation et fonctionnement	22
Nettoyage et entretien	23
Rangement	23
Commander des pièces de rechange	24
Caractéristiques techniques	24
Recyclage	24
Recyclage de l'appareil	24
Recyclage de l'emballage	25
Recyclage des piles/batteries	25
Garantie de Kompernass Handels GmbH	26
Service après-vente	27
Importateur	27

Introduction

Informations relatives à ce mode d'emploi

Toutes nos félicitations pour l'achat de votre nouvel appareil.

Vous venez ainsi d'opter pour un produit de grande qualité. Le mode d'emploi fait partie intégrante de ce produit. Il contient des remarques importantes concernant la sécurité, l'utilisation et le recyclage. Avant d'utiliser le produit, veuillez vous familiariser avec toutes les consignes d'utilisation et avertissements de sécurité. N'utilisez le produit que conformément aux descriptions et pour les domaines d'utilisation prévus. Conservez soigneusement le présent mode d'emploi. Si vous cédez le produit à un tiers, remettez-lui également tous les documents.

Utilisation conforme

L'appareil sert exclusivement à éliminer les taches en intérieur et en extérieur dans un cadre domestique. N'utilisez pas l'appareil pour les soins du corps ou la toilette d'animaux. L'appareil n'est pas conçu pour un usage commercial ou industriel.

Aucune réclamation ne sera prise en compte pour des dommages résultant d'un usage du matériel non conforme à sa destination, de réparations effectuées incorrectement, de modifications non autorisées, ou encore de l'utilisation de pièces de rechange non agréées. L'utilisateur assume seul la responsabilité des risques encourus.

Consignes de sécurité

AVERTISSEMENT ! RISQUE DE BLESSURES !

- ▶ Utilisez cet appareil uniquement de la manière décrite dans ce mode d'emploi. N'utilisez pas l'appareil à d'autres fins. En cas d'usage abusif de l'appareil, il existe un risque de blessures.
- ▶ Éteignez l'appareil avant de le démonter, de l'assembler ou de le nettoyer et avant de remplacer les accessoires.
- ▶ N'immergez jamais l'appareil dans de l'eau ou dans d'autres liquides.

⚠ AVERTISSEMENT ! RISQUE DE BLESSURES !

- ▶ Cet appareil peut être utilisé par des enfants à partir de 8 ans et plus et par des personnes ayant des capacités physiques, sensorielles ou mentales réduites ou un manque d'expérience et de connaissances à condition qu'ils aient reçu une supervision ou des instructions concernant l'utilisation de l'appareil en toute sécurité et qu'ils comprennent les dangers encourus.
- ▶ Ne pas laisser un enfant sans surveillance effectuer un nettoyage ou une opération d'entretien.
- ▶ Ne pas laisser les enfants jouer avec l'appareil.
- ▶ Utilisez uniquement les accessoires recommandés par le fabricant.
- ▶ L'appareil ne doit pas être utilisé s'il est tombé ou si des détériorations évidentes sont visibles.
- ▶ Tenez les cheveux, vêtements amples et toutes parties du corps éloignés des pièces mobiles de l'appareil lorsque celui-ci est en service.

Consignes de sécurité relatives à l'utilisation des piles/batteries

⚠ AVERTISSEMENT !

Une manipulation incorrecte des piles/batteries peut entraîner un incendie, des explosions, une fuite de substances dangereuses ou d'autres situations dangereuses !

- ▶ Ne permettez jamais aux enfants de manipuler des piles/batteries.
- ▶ Veillez à ce que personne n'avale de pile/batterie.
- ▶ Si vous ou une autre personne avez avalé une pile/batterie, consultez immédiatement un médecin.
- ▶ Utilisez exclusivement le type de pile/batterie indiqué.

AVERTISSEMENT !

- ▶ Ne rechargez jamais les piles non rechargeables.
- ▶ Retirez les batteries de l'appareil avant de les recharger.
- ▶ Ne jetez jamais les piles/batteries au feu.
- ▶ N'exposez jamais les piles/batteries à des températures élevées et ne les laissez jamais directement au soleil.
- ▶ N'ouvrez ou ne déformez jamais des piles/batteries.
- ▶ Ne court-circuitiez pas les bornes de raccordement.
- ▶ Retirez les piles/batteries vides/épuisées de l'appareil et veillez à une élimination sûre.
- ▶ N'utilisez pas de types de piles/batteries différents ou de piles/batteries neuves et usagées ensemble.
- ▶ Placez toujours les piles/batteries avec la bonne polarité dans l'appareil.
- ▶ Si vous n'utilisez pas l'appareil pendant une durée prolongée, retirez les piles/batteries.
- ▶ Vérifiez régulièrement les piles/batteries. Les piles/batteries qui fuient peuvent provoquer des blessures et endommager l'appareil.
- ▶ Enfilez des gants avant de manipuler des piles/batteries qui ont fui ! Nettoyez les contacts des piles/batteries et de l'appareil ainsi que le compartiment à piles/batteries avec un chiffon sec. Évitez tout contact de la peau et des muqueuses, et notamment des yeux, avec les produits chimiques. En cas de contact, rincez les produits chimiques avec beaucoup d'eau et consultez immédiatement un médecin.

Matériel livré et inspection après le transport

- ◆ Sortez de l'emballage toutes les pièces de l'appareil et le mode d'emploi.
- ◆ Enlevez tout le matériel d'emballage, les éventuels films et autocollants.

Le matériel livré comprend les éléments suivants :

- Brosse de nettoyage électrique
- Embout brosse, grand
- Embout brosse, petit
- Embout brosse pour interstices
- Embout éponge abrasive
- 4 piles 1,5 V de type Mignon AA
- Mode d'emploi

REMARQUE

- ▶ Vérifiez si la livraison est complète et ne présente aucun dégât apparent.
- ▶ En cas de livraison incomplète ou de dommages résultant d'un emballage défectueux ou liés au transport, veuillez vous adresser à la hotline du service après-vente (voir le chapitre **Service après-vente**).

Description de l'appareil

(Figures : voir le volet rabattable)



- 1 Manche
- 2 Interrupteur Marche/Arrêt (⏻)
- 3 Support de piles
- 4 Couvercle du compartiment à piles
- 5 Piles
- 6 Embout éponge abrasive (avec patin)
- 7 Embout brosse pour interstices
- 8 Embout brosse, petit
- 9 Embout brosse, grand
- 10 Porte-embout

Avant la mise en service

Mise en place / remplacement des piles

⚠ ATTENTION – DÉGÂTS MATÉRIELS !

- ▶ Au moment de la mise en place des piles **5**, respectez toujours la polarité indiquée dans le support de piles **3**.
- ▶ Utilisez toujours des piles **5** de type Mignon AA, LR6.
- ▶ Utilisez toujours des piles **5** de même type.

1. Tournez le couvercle du compartiment à piles **4** de manière à ce que le symbole  pointe sur la flèche  et retirez le couvercle du compartiment à piles **4** de la manche **1** (voir fig. 1).

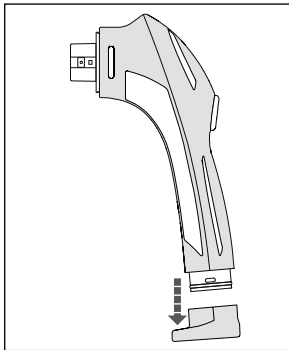

Fig. 1

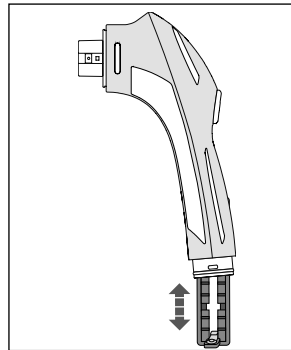

Fig. 2

2. Retirez le support de piles **3** du manche **1** en le tirant hors du manche **1** (voir fig. 2).
3. Si des piles **5** sont déjà présentes, retirez-les du support de piles **3**.
4. Mettez les piles **5** neuves en place en respectant la polarité indiquée dans le support de piles **3** (voir les fig. 3 et 4).

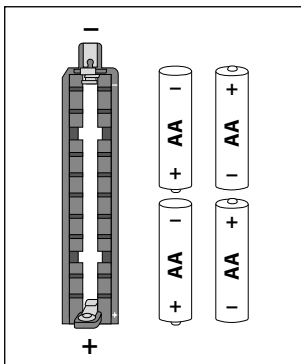

Fig. 3

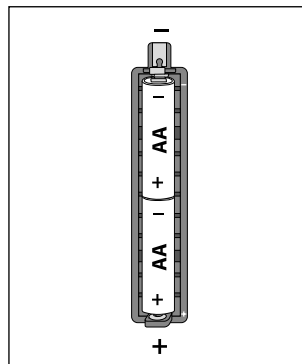

Fig. 4

5. Glissez à nouveau le support de piles **3** dans le manche **1**. Veillez ce faisant à ce que la flèche sur le support de piles **3** pointe vers le haut de l'appareil (voir fig. 5).

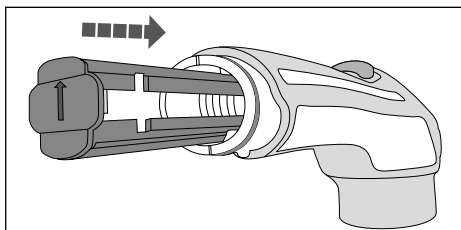

Fig. 5

6. Placez à nouveau le couvercle du compartiment à piles **4** sur la manche **1** et tournez-le de manière à ce que le symbole **1** pointe sur la flèche ∇ .

Monter les embouts

⚠ AVERTISSEMENT - RISQUE DE BLESSURES !

► Ne changez les embouts **9/8/7/6** que lorsque l'appareil est éteint.

- ◆ Quatre embouts différents **9/8/7/6** sont disponibles. Choisissez l'embout correspondant au nettoyage à effectuer **9/8/7/6** :

Grand embout brosse

Le grand embout brosse **9** est idéal pour nettoyer les grandes surfaces planes telles que les sols et les murs.

Petit embout brosse

Le petit embout brosse **8** est idéal pour nettoyer les surfaces irrégulières telles que les lavabos, les robinetteries, etc.

Embout brosse pour interstices

L'embout brosse pour interstices **7** est idéal pour nettoyer les endroits difficilement accessibles tels que les interstices, coins et joints.

Embout éponge abrasive

L'embout éponge abrasive **6** est idéal pour nettoyer les casseroles ou tables de cuisson.

- ◆ Glissez l'embout **9/8/7/6** souhaité sur le porte-embout **10** jusqu'à ce qu'il s'enclenche de manière perceptible. Veillez à ce que les deux dispositifs de retenue sur le porte-embout **10** glissent dans les évidements correspondants sur l'embout **9/8/7/6** (voir fig. 6).

- ◆ Pour retirer l'embout ⑨/⑧/⑦/⑥, tirez-le du porte-embout ⑩ en exerçant une force modérée (voir fig. 7).

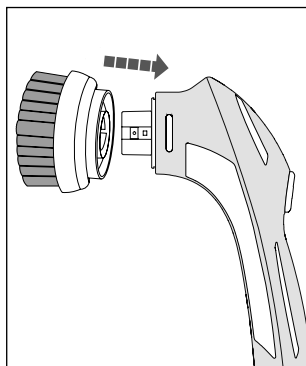

Fig. 6

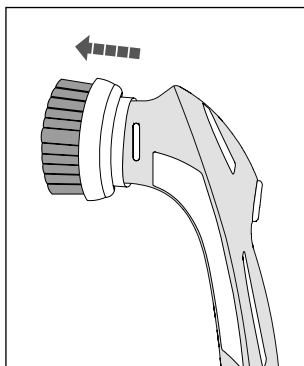

Fig. 7

Utilisation et fonctionnement

⚠ ATTENTION – DÉGÂTS MATÉRIELS !

- ▶ N'utilisez pas de produits abrasifs. Ceux-ci peuvent attaquer la surface à nettoyer de manière irréversible.
- ▶ Les poils durs et le patin rugueux de l'éponge abrasive équipant les embouts ⑨/⑧/⑦/⑥ peuvent rayer ou abîmer les surfaces fragiles par ex. le verre, l'acier inoxydable, le cuivre, le bois et les peintures de carrosserie. Commencez par tester l'embout ⑨/⑧/⑦/⑥ à un endroit peu visible de la zone à nettoyer.

REMARQUE

- ▶ Utilisez l'appareil avec de l'eau et, en présence d'encrassement plus important, avec un produit nettoyant doux. Versez-le directement sur l'embout ⑨/⑧/⑦/⑥ et/ou sur la zone à nettoyer avant de mettre l'appareil en marche.
- ▶ Après chaque utilisation, nettoyez l'appareil et les embouts ⑨/⑧/⑦/⑥ utilisés, comme décrit au chapitre **Nettoyage et entretien**.

- ◆ Tenez l'appareil tout près de la surface à nettoyer.
- ◆ Pour mettre l'appareil en marche, appuyez sur l'interrupteur Marche/Arrêt ⏻ ②.
- ◆ Passez l'embout ⑨/⑧/⑦/⑥ sur la zone à nettoyer en exerçant une légère pression. Pendant l'utilisation, ajoutez si nécessaire plus d'eau et/ou de produit nettoyant sur la zone à nettoyer.
- ◆ Après l'utilisation, éteignez l'appareil en appuyant à nouveau sur l'interrupteur Marche/Arrêt ⏻ ②.

Nettoyage et entretien

RISQUE D'ÉLECTROCUTION

- ▶  N'immergez jamais le manche **1** dans l'eau pendant le nettoyage.

ATTENTION – DÉGÂTS MATÉRIELS !

- ▶ Ne pas utiliser de solvants, d'alcool ou de détergents abrasifs pour nettoyer l'appareil. Ils risquent d'endommager les surfaces plastiques de l'appareil.
- ◆ Nettoyez le manche **1** avec un chiffon humide. En cas de taches tenaces, mettez du produit vaisselle doux sur le chiffon.
- ◆ Nettoyez les embouts **9/8/7/6** à l'eau courante additionnée d'un produit nettoyant doux. Rincez ensuite soigneusement les embouts **9/8/7/6** à l'eau claire.
- ◆ Laissez sécher le manche **1** et les embouts **9/8/7/6** avant de les réutiliser ou de les ranger.

Rangement

- ◆ Sortez les piles du manche **1** (voir le chapitre **Mise en place / remplacement des piles**).
- ◆ Conservez l'appareil dans un endroit propre et sec sans rayonnement solaire direct.

Commander des pièces de rechange

Vous pouvez commander des pièces détachées pour ce produit de manière pratique sur Internet sur www.kompernass.com.



Scannez ce code QR avec votre smartphone ou tablette. Le code QR vous donne un accès direct à notre site web www.kompernass.com et vous pouvez visualiser et commander les pièces de rechange disponibles pour cet appareil.

REMARQUE

- ▶ Veuillez toujours indiquer à la commande la référence article (IAN) 421689_2210.
- ▶ Veuillez noter qu'une commande en ligne de pièces de rechange n'est pas possible pour tous les pays de livraison.
- ▶ Si vous rencontrez des problèmes avec la commande en ligne, vous pouvez vous adresser par téléphone ou par e-mail à notre Centre de service après-vente (voir le chapitre **Service après-vente**).

Caractéristiques techniques

Alimentation	4 x 1,5 V --- (courant continu)
Type de piles	1,5 V, type Mignon AA, LR6
Classe de protection	III / \diamond (protection par basse tension)
Indice de protection	IPX7 (protection contre l'immersion temporaire dans l'eau)

Recyclage

Recyclage de l'appareil



L'icône ci-contre d'une poubelle barrée sur roues indique que l'appareil est assujéti à la directive 2012/19/EU. Cette directive stipule que vous ne devez pas éliminer cet appareil en fin de vie avec les ordures ménagères, mais le rapporter à des points de collecte, des centres de recyclage ou des entreprises de gestion des déchets spécialement équipés à cette fin.

Ce recyclage est gratuit. Respectez l'environnement et recyclez en bonne et due forme.

Si votre appareil usagé contient des données à caractère personnel, vous assumez la responsabilité personnelle de les effacer avant de le rapporter.

À condition que cela soit possible sans détruire l'appareil usagé, retirez les piles ou batteries usagées qu'il contient avant de le mettre au recyclage, et rapportez les piles/batteries à un point de collecte séparé. Pour les batteries inamovibles, il convient de signaler leur présence dans l'appareil au moment de le rapporter au recyclage.



Renseignez-vous auprès de votre commune ou des services administratifs de votre ville pour connaître les possibilités de recyclage du produit usagé.

Recyclage de l'emballage



Les matériaux d'emballage ont été sélectionnés selon des critères de respect de l'environnement, de technique d'élimination et sont de ce fait recyclables.

Veillez recycler les matériaux d'emballage qui ne servent plus en respectant la réglementation locale.



Recyclez l'emballage d'une manière respectueuse de l'environnement.

Observez le marquage sur les différents matériaux d'emballage et triez-les séparément si nécessaire. Les matériaux d'emballage sont repérés par des abréviations (a) et des numéros (b) qui ont la signification suivante :

1-7 : plastiques, 20-22 : papier et carton, 80-98 : matériaux composites.

Recyclage des piles/batteries



Les piles/batteries doivent être traitées comme des déchets spéciaux devant être obligatoirement recyclés dans le respect de l'environnement par les entités correspondantes (commerçants, revendeurs spécialisés, services municipaux, entreprises de recyclage professionnel). Les piles/batteries peuvent contenir des métaux lourds toxiques.

Les métaux lourds qu'elles contiennent sont repérés par les lettres suivantes sous le symbole : Cd = cadmium, Hg = mercure, Pb = plomb.

Par conséquent, ne jetez pas les piles/batteries dans les ordures ménagères, rapportez-les au contraire à un point de collecte séparé.

Ne rapportez les piles/batteries qu'à l'état déchargé.

Garantie de Kompernass Handels GmbH

Chère cliente, cher client,

Cet appareil est garanti 3 ans à partir de la date d'achat. Si ce produit venait à présenter des vices, vous disposez de droits légaux face au vendeur de ce produit. Vos droits légaux ne sont pas restreints par notre garantie présentée ci-dessous.

Conditions de garantie

La période de garantie débute à la date d'achat. Veuillez bien conserver le ticket de caisse. Celui-ci servira de preuve d'achat.

Si dans un délai de trois ans suivant la date d'achat de ce produit, un vice de matériel ou de fabrication venait à apparaître, le produit sera réparé, remplacé gratuitement par nos soins ou le prix d'achat remboursé, selon notre choix. Cette prestation sous garantie nécessite, dans le délai de trois ans, la présentation de l'appareil défectueux et du justificatif d'achat (ticket de caisse) ainsi que la description brève du vice et du moment de son apparition.

Si le vice est couvert par notre garantie, vous recevrez le produit réparé ou un nouveau produit en retour. Aucune nouvelle période de garantie ne débute avec la réparation ou l'échange du produit.

Période de garantie et réclamation légale pour vices cachés

L'exercice de la garantie ne prolonge pas la période de garantie. Cette disposition s'applique également aux pièces remplacées ou réparées. Les dommages et vices éventuellement déjà présents à l'achat doivent être signalés immédiatement après le déballage. Toute réparation survenant après la période sous garantie fera l'objet d'une facturation.

Étendue de la garantie

L'appareil a été fabriqué avec soin conformément à des directives de qualité strictes et consciencieusement contrôlé avant sa livraison.

La prestation de la garantie s'applique aux vices de matériel et de fabrication. Cette garantie ne s'étend pas aux pièces du produit qui sont exposées à une usure normale et peuvent de ce fait être considérées comme pièces d'usure, ni aux détériorations de pièces fragiles, par ex. interrupteurs, batteries ou pièces en verre.

Cette garantie devient caduque si le produit est détérioré, utilisé ou entretenu de manière non conforme. Toutes les instructions listées dans le manuel d'utilisation doivent être exactement respectées pour une utilisation conforme du produit. Des buts d'utilisation et actions qui sont déconseillés dans le manuel d'utilisation, ou dont vous êtes avertis doivent également être évités.

Le produit est uniquement destiné à un usage privé et ne convient pas à un usage professionnel. La garantie est annulée en cas d'entretien incorrect et inapproprié, d'usage de la force et en cas d'intervention non réalisée par notre centre de service après-vente agréé.

Procédure en cas de garantie

Afin de garantir un traitement rapide de votre demande, veuillez suivre les indications suivantes :

- Veuillez avoir à portée de main pour toutes questions le ticket de caisse et la référence article (IAN) 421 689_2210 en tant que justificatif de votre achat.
- Vous trouverez la référence sur la plaque signalétique sur le produit, une gravure sur le produit, sur la page de garde du mode d'emploi (en bas à gauche) ou sur l'autocollant au dos ou sur le dessous du produit.
- Si des erreurs de fonctionnement ou d'autres vices venaient à apparaître, veuillez d'abord contacter le département service clientèle cité ci-dessous par **téléphone** ou par **e-mail**.
- Vous pouvez ensuite retourner un produit enregistré comme étant défectueux en joignant le ticket de caisse et en indiquant en quoi consiste le vice et quand il est survenu, sans devoir l'affranchir à l'adresse de service après-vente communiquée.



Sur www.lidl-service.com, vous pourrez télécharger ce mode d'emploi et de nombreux autres manuels, vidéos produit et logiciels d'installation.

Grâce à ce code QR, vous arriverez directement sur le site Lidl service après-vente (www.lidl-service.com) et vous pourrez ouvrir votre mode d'emploi en saisissant votre référence (IAN) 421 689_2210.

Service après-vente

FR

Service France

Tel.: 0800 919270

E-Mail: kompennass@lidl.fr

CH

Service Suisse

Tel.: 0800 56 44 33

E-Mail: kompennass@lidl.ch

IAN 421689_2210

Importateur

Veuillez tenir compte du fait que l'adresse suivante n'est pas une adresse de service après-vente. Veuillez d'abord contacter le service mentionné.

KOMPERNASS HANDELS GMBH

BURGSTRASSE 21

44867 BOCHUM

ALLEMAGNE

www.kompennass.com

Indice

Introduzione	30
Informazioni sul presente manuale di istruzioni	30
Uso conforme	30
Indicazioni di sicurezza	30
Avvertenze di sicurezza relative all'uso delle pile	31
Materiale in dotazione e ispezione dei danni da trasporto	32
Descrizione dell'apparecchio	33
Prima della messa in funzione	33
Inserimento/sostituzione delle pile	33
Montaggio degli accessori	35
Utilizzo e funzionamento	36
Pulizia e manutenzione	36
Conservazione	37
Ordinazione di pezzi di ricambio	37
Dati tecnici	37
Smaltimento	38
Smaltimento dell'apparecchio	38
Smaltimento dell'imballaggio	38
Smaltimento delle pile	38
Garanzia della Kompnass Handels GmbH	39
Assistenza	40
Importatore	40

Introduzione

Informazioni sul presente manuale di istruzioni

Congratulazioni per l'acquisto del nuovo apparecchio.

È stato scelto un prodotto di alta qualità. Il manuale di istruzioni è parte integrante del presente prodotto. Esso contiene importanti note sulla sicurezza, sull'uso e sullo smaltimento. Prima di utilizzare il prodotto, acquisire dimestichezza con tutte le note relative ai comandi e alla sicurezza. Utilizzare il prodotto solo come descritto e per i campi d'impiego indicati. Conservare con cura il presente manuale di istruzioni. In caso di cessione del prodotto a terzi, consegnare anche tutta la relativa documentazione.

Uso conforme

Questo apparecchio è destinato esclusivamente a staccare incrostazioni di sporizia in ambienti domestici interni ed esterni. Non utilizzare l'apparecchio per la cura del corpo o di animali. Non è destinato all'uso in ambienti commerciali o industriali.

Sono escluse rivendicazioni di qualsiasi tipo per danni derivanti da uso non conforme, riparazioni non professionali, modifiche non autorizzate o uso di parti di ricambio non autorizzate. Il rischio è esclusivamente a carico dell'utente.

Indicazioni di sicurezza

AVVERTENZA! PERICOLO DI LESIONI!

- ▶ Spegnere l'apparecchio prima di smontarlo, assemblarlo o pulirlo e prima di sostituire accessori.
- ▶ Non immergere l'apparecchio in acqua o in altri liquidi.
- ▶ Questo apparecchio può essere utilizzato dai bambini di almeno 8 anni di età e da persone con capacità fisiche, sensoriali o mentali ridotte o insufficiente esperienza o conoscenza, solo se sorvegliati o istruiti sull'uso sicuro dell'apparecchio e qualora ne abbiano compreso i pericoli associati.
- ▶ La pulizia e la manutenzione a cura dell'utente non devono essere eseguite dai bambini se non sorvegliati.
- ▶ I bambini non devono giocare con l'apparecchio.
- ▶ Usare solo accessori consigliati dalla casa produttrice.

⚠ AVVERTENZA! PERICOLO DI LESIONI!

- ▶ L'apparecchio non deve venire utilizzato se è caduto o se presenta danni visibili.
- ▶ Quando l'apparecchio è in funzione, tenere i capelli, gli indumenti sciolti e tutte le parti del corpo lontani dalle parti mobili dell'apparecchio.
- ▶ Usare l'apparecchio solo nel modo descritto in queste istruzioni. Non utilizzare l'apparecchio per scopi diversi. In caso di uso errato dell'apparecchio sussiste il pericolo di lesioni.

Avvertenze di sicurezza relative all'uso delle pile

⚠ AVVERTENZA!

L'utilizzo errato delle pile può causare incendi, esplosioni, fuoriuscite di sostanze pericolose o altre situazioni pericolose!

- ▶ Non permettere mai che le pile giungano nelle mani dei bambini.
- ▶ Assicurarsi che nessuno ingerisca le pile.
- ▶ In caso di ingestione di una pila, consultare immediatamente un medico.
- ▶ Utilizzare esclusivamente il tipo di pile indicato.
- ▶ Non ricaricare mai le pile non ricaricabili.
- ▶ Prima di caricare le pile rimuoverle dall'apparecchio.
- ▶ Non gettare mai le pile nel fuoco o in acqua.
- ▶ Non sottoporre le pile a elevate temperature e all'irradiazione solare diretta.
- ▶ Non aprire né deformare mai le pile.
- ▶ Non cortocircuitare i morsetti di collegamento.
- ▶ Rimuovere le pile scariche dall'apparecchio e smaltirle in sicurezza.
- ▶ Non usare insieme pile di tipo diverso o pile nuove e usate.

AVVERTENZA!

- ▶ Inserire le pile nell'apparecchio sempre con la polarità corretta.
- ▶ Se non si utilizza l'apparecchio per lungo tempo, rimuovere le pile.
- ▶ Controllare periodicamente le pile. Le pile che perdono liquido possono causare lesioni e danni all'apparecchio.
- ▶ In presenza di fuoriuscita di acidi dalle pile, utilizzare guanti di protezione.

Pulire i contatti delle pile e dell'apparecchio e il vano pile con un panno asciutto. Evitare che pelle e mucose, soprattutto quelle degli occhi, entrino in contatto con le sostanze chimiche. In caso di contatto con sostanze chimiche sciacquare con acqua abbondante e ricorrere immediatamente all'aiuto di un medico.

Materiale in dotazione e ispezione dei danni da trasporto

- ◆ Rimuovere tutti i componenti dell'apparecchio e il manuale di istruzioni dalla confezione.
- ◆ Rimuovere tutto il materiale di imballaggio ed eventuali pellicole e adesivi.

Il materiale in dotazione comprende i seguenti componenti:

- Spazzola elettrica per la pulizia
- Accessorio spazzola grande
- Accessorio spazzola piccolo
- Accessorio spazzola per fessure
- Accessorio spugna abrasiva
- 4 pile da 1,5 V, tipo Mignon AA
- Manuale di istruzioni

NOTA

- ▶ Controllare la completezza e l'integrità della fornitura.
- ▶ In caso di fornitura incompleta o in presenza di danni da trasporto o da imballaggio inadeguato, rivolgersi alla linea diretta di assistenza (vedere capitolo **Assistenza**).

Descrizione dell'apparecchio

(per le illustrazioni vedere la pagina pieghevole)



- ❶ Manico
- ❷ Interruttore on/off 
- ❸ Supporto pile
- ❹ Chiusura del vano pile
- ❺ Pile
- ❻ Accessorio spugnetta abrasiva (con spugnetta)
- ❼ Accessorio spazzola per fessure
- ❽ Accessorio spazzola piccolo
- ❾ Accessorio spazzola grande
- ❿ Supporto accessorio

Prima della messa in funzione

Inserimento/sostituzione delle pile

ATTENZIONE: DANNI MATERIALI!

- ▶ Quando si introducono le pile **❺** controllare sempre la polarità indicata nel supporto pile **❸**.
- ▶ Utilizzare sempre pile **❺** di tipo Mignon AA, LR6.
- ▶ Utilizzare sempre pile **❺** dello stesso tipo.

1. Ruotare la chiusura del vano pile **❹** in modo che il simbolo  sia rivolto verso la freccia  e staccare la chiusura del vano pile **❹** dal manico **❶** (vedere fig. 1).

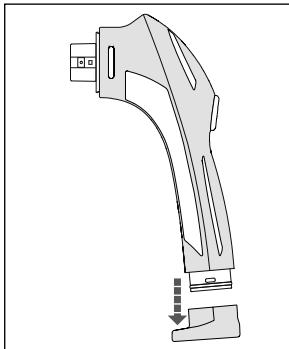

Fig. 1

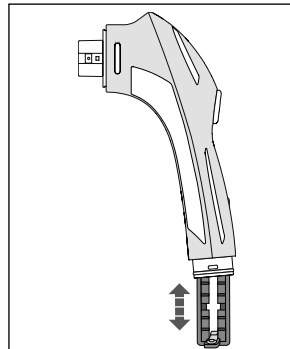

Fig. 2

2. Togliere il supporto pile **3** dal manico **1** tirandolo via dal manico **1** (vedere fig. 2).
3. Se sono già presenti le pile **5** vecchie, rimuoverle dal supporto pile **3**.
4. Inserire le nuove pile **5** in base alla polarità indicata nel supporto pile **3** (vedere figg. 3 e 4).

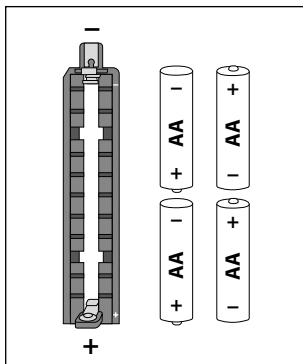

Fig. 3

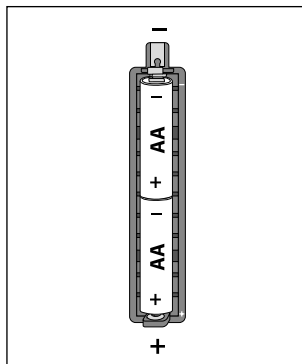

Fig. 4

5. Reinserire il supporto pile **3** nel manico **1**. Nel farlo assicurarsi che la freccia riportata sul supporto pile **3** sia rivolta verso il lato superiore dell'apparecchio (vedere fig. 5).

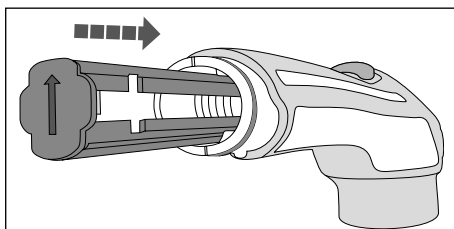



Fig. 5

6. Riapplicare la chiusura del vano pile **4** al manico **1** e ruotarla in modo che il simbolo  sia rivolto verso la freccia .

Montaggio degli accessori

⚠ AVVERTENZA - PERICOLO DI LESIONI!

► Sostituire gli accessori **9/8/7/6** solo ad apparecchio spento.

- ◆ Si può scegliere tra quattro diversi accessori **9/8/7/6**. Scegliere l'accessorio **9/8/7/6** adeguato alle esigenze:

Accessorio spazzola grande

L'accessorio spazzola grande **9** è ideale per la pulizia di superfici piane di grandi dimensioni, ad esempio pavimenti e pareti.

Accessorio spazzola piccolo

L'accessorio spazzola piccolo **8** è ideale per la pulizia di superfici irregolari, ad esempio lavandini, rubinetterie ecc.

Accessorio spazzola per fessure

L'accessorio spazzola per fessure **7** è ideale per la pulizia di punti di difficile accesso quali fessure, angoli e giunture.

Accessorio spugna abrasiva

L'accessorio spugna abrasiva **6** è ideale per la pulizia di pentole o piastre di cottura.

- ◆ Spingere l'accessorio **9/8/7/6** desiderato sul supporto accessorio **10** fino a sentire lo scatto. Assicurarsi che i due arresti del supporto accessorio **10** scivolino nei corrispondenti incavi dell'accessorio **9/8/7/6** (vedere fig. 6).
- ◆ Per rimuovere l'accessorio **9/8/7/6** tirarlo via dal supporto accessorio **10** esercitando un poco di forza (vedere fig. 7).

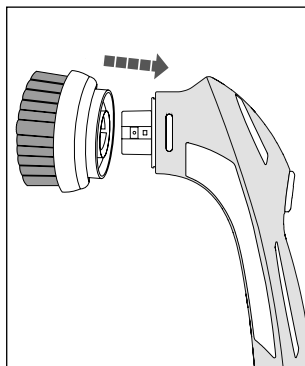

Fig. 6

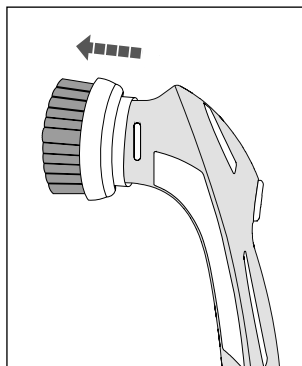



Fig. 7

Utilizzo e funzionamento

ATTENZIONE: DANNI MATERIALI!

- ▶ Non utilizzare agenti abrasivi. Essi possono aggredire irrimediabilmente la superficie da pulire.
- ▶ Le setole dure e la spugnetta abrasiva ruvida degli accessori **9/8/7/6** possono graffiare o danneggiare superfici delicate come vetro, vernici di veicoli, acciaio inox, rame, legno ecc. Per prima cosa provare l'accessorio **9/8/7/6** su un punto dell'area da pulire che non dia nell'occhio.

NOTA

- ▶ Utilizzare l'apparecchio con acqua e, in caso di sporco più resistente, con un detergente delicato. Applicare il detergente direttamente all'accessorio **9/8/7/6** e/o all'area da pulire prima di accendere l'apparecchio.
- ▶ Dopo ogni uso pulire l'apparecchio e gli accessori **9/8/7/6** utilizzati come descritto al capitolo **Pulizia e manutenzione**.
- ◆ Sostenere l'apparecchio vicino all'area da pulire.
- ◆ Accendere l'apparecchio premendo l'interruttore on/off  **2**.
- ◆ Condurre l'accessorio **9/8/7/6** sull'area da pulire esercitando una leggera pressione. Se necessario, durante l'uso aggiungere acqua e/o detergente all'area da pulire.
- ◆ Dopo l'uso spegnere l'apparecchio premendo nuovamente l'interruttore on/off  **2**.

Pulizia e manutenzione

PERICOLO DI SCOSSE ELETTRICHE

- ▶  Per la pulizia non immergere il manico **1** in acqua.

ATTENZIONE: DANNI MATERIALI!

- ▶ Non pulire l'apparecchio con solventi, alcool o detersivi abrasivi, poiché potrebbero danneggiare le superfici di plastica dell'apparecchio.
- ◆ Pulire il manico **1** con un panno umido. In caso di sporco ostinato, versare un poco di detersivo delicato sul panno.
- ◆ Pulire gli accessori **9/8/7/6** sotto l'acqua corrente e con un detergente delicato. Poi sciacquare accuratamente gli accessori **9/8/7/6** con acqua pulita.
- ◆ Lasciare asciugare il manico **1** e gli accessori **9/8/7/6** prima di riutilizzarli o di riporli.

Conservazione

- ◆ Rimuovere le pile dal manico ❶ (vedere capitolo **Inserimento/sostituzione delle pile**).
- ◆ Conservare l'apparecchio in un luogo asciutto, pulito e non esposto all'irradiazione solare diretta.

Ordinazione di pezzi di ricambio

È sempre possibile ordinare comodamente pezzi di ricambio per questo prodotto su Internet, all'indirizzo www.kompernass.com.



Scansionare questo codice QR con lo smartphone o il tablet.

Con il codice QR si giunge direttamente al nostro sito web www.kompernass.com ed è possibile vedere e ordinare i ricambi disponibili per questo apparecchio.

NOTA

- ▶ Al momento dell'ordine si prega di indicare sempre il codice articolo (IAN) 421689_2210.
- ▶ Si tenga presente che l'ordinazione online di pezzi di ricambio non è possibile in tutti i Paesi in cui effettuiamo consegne.
- ▶ Qualora si riscontrino problemi con l'ordinazione online, ci si può rivolgere al nostro centro di assistenza telefonicamente o tramite e-mail (vedere capitolo **Assistenza**).

Dati tecnici

Alimentazione di tensione	4 x 1,5 V --- (corrente continua)
Tipo di pile	1,5 V tipo Mignon AA, LR6
Classe di protezione	III / ⊕ (Protezione tramite bassissima tensione)
Grado di protezione	IPX7 (Protezione contro l'immersione temporanea in acqua)

Smaltimento

Smaltimento dell'apparecchio



Il simbolo del bidone della spazzatura barrato, raffigurato a lato, indica che l'apparecchio è soggetto alla Direttiva 2012/19/EU. La direttiva prevede che, al termine della sua vita utile, l'apparecchio non venga smaltito assieme ai normali rifiuti domestici, bensì venga conferito ad appositi punti di raccolta, centri di riciclaggio o aziende di smaltimento.

Lo smaltimento è gratuito per l'utente. Rispettare l'ambiente e smaltire l'apparecchio in modo conforme alle direttive pertinenti.

Se l'apparecchio usato contiene dati personali, si è responsabili di eliminarli prima di restituire l'apparecchio.

Se è possibile farlo senza distruggere l'apparecchio usato, togliere le vecchie pile o batterie prima di smaltire l'apparecchio usato e conferirle ad una raccolta differenziata. In caso di batterie fisse, all'atto dello smaltimento fare presente che questo apparecchio contiene una batteria.



Per lo smaltimento del prodotto una volta che ha terminato la sua funzione, informarsi presso l'amministrazione comunale.

Smaltimento dell'imballaggio



I materiali di imballaggio sono stati selezionati in relazione alla loro ecocompatibilità e alle caratteristiche di smaltimento, pertanto sono riciclabili.

Smaltire il materiale di imballaggio inutilizzato in conformità alle vigenti norme locali.

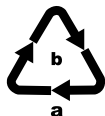

Smaltire l'imballaggio conformemente alle norme di tutela ambientale.

Tenere conto dei codici presenti sui vari materiali di imballaggio ed eventualmente separare i materiali effettuando una raccolta differenziata. I materiali di imballaggio presentano codici costituiti da abbreviazioni (a) e numeri (b) con il seguente significato: 1-7: materie plastiche, 20-22: carta e cartone, 80-98: materiali composti.

Smaltimento delle pile



Le pile/batterie vanno trattate come rifiuti speciali e devono essere smaltite nel rispetto dell'ambiente attraverso i punti di raccolta competenti (rivenditori, negozi specializzati, enti pubblici comunali, aziende di smaltimento professionali). Le pile/batterie possono contenere metalli pesanti tossici.

I metalli pesanti contenuti sono indicati con lettere sotto il simbolo: Cd = cadmio, Hg = mercurio, Pb = piombo.

Pertanto non smaltire le pile/batterie assieme ai normali rifiuti domestici, bensì conferirle ad una raccolta differenziata.

Restituire le pile/batterie solo se scariche.

Garanzia della Kompernass Handels GmbH

Egregio Cliente,

Questo apparecchio ha una garanzia di 3 anni dalla data di acquisto. Qualora questo prodotto presentasse vizi, Le spettano diritti legali nei confronti del venditore del prodotto. La garanzia qui di seguito descritta non costituisce alcun limite a tali diritti legali.

Condizioni di garanzia

Il periodo di garanzia decorre dalla data di acquisto. Si prega di conservare bene lo scontrino di cassa. Quest'ultimo è necessario come prova d'acquisto.

Qualora entro tre anni a partire dalla data d'acquisto del prodotto si presentasse un difetto del materiale o di fabbricazione, provvederemo a nostra discrezione a riparare o a sostituire gratuitamente il prodotto oppure a rimborsare il prezzo d'acquisto. Questa prestazione di garanzia ha come presupposto che l'apparecchio guasto e la prova d'acquisto (scontrino di cassa) vengano presentati entro il termine di tre anni e che si descriva per iscritto in cosa consiste il difetto e quando si è evidenziato.

Se il vizio rientra nell'ambito della nostra garanzia, il Suo prodotto verrà riparato o sostituito da uno nuovo. Con la riparazione o la sostituzione del prodotto non decorre un nuovo periodo di garanzia.

Periodo di garanzia e diritti legali di rivendicazione di vizi

Il periodo di garanzia non viene prolungato da interventi in garanzia. Ciò vale anche per le parti sostituite e riparate. Danni e vizi eventualmente già presenti al momento dell'acquisto devono venire segnalati immediatamente dopo che l'apparecchio è stato disimballato. Le riparazioni eseguite dopo la scadenza del periodo di garanzia sono a pagamento.

Ambito della garanzia

L'apparecchio è stato prodotto con cura secondo severe direttive qualitative e debitamente collaudato prima della consegna.

La prestazione in garanzia vale per difetti del materiale o di fabbricazione. Questa garanzia non si estende a componenti del prodotto esposti a normale logorio, che possono pertanto essere considerati come componenti soggetti a usura (esempio capacità della batteria, calcificazione, lampade, pneumatici, filtri, spazzole...). La garanzia non si estende altresì a danni che si verificano su componenti delicati (esempio interruttori, batterie, parti realizzate in vetro, schermi, accessori vari) nonché danni derivanti dal trasporto o altri incidenti.

Questa garanzia decade se il prodotto è stato danneggiato oppure utilizzato o sottoposto a interventi di manutenzione in modo non conforme. Per un utilizzo adeguato del prodotto si devono rigorosamente rispettare tutte le istruzioni esposte nel manuale di istruzioni per l'uso. Si devono assolutamente evitare modalità di utilizzo e azioni che il manuale di istruzioni per l'uso sconsiglia o da cui esso mette in guardia.

Il prodotto è destinato esclusivamente all'uso domestico e non a quello commerciale. La garanzia decade in caso di impiego improprio o manomissione, uso della forza e interventi non eseguiti dalla nostra filiale di assistenza autorizzata.

Trattamento dei casi di garanzia

Per garantire una rapida evasione della Sua richiesta, La preghiamo di seguire le seguenti istruzioni:

- Tenga a portata di mano per qualsiasi richiesta lo scontrino di cassa e il codice dell'articolo (IAN) 421689_2210 come prova di acquisto.
- Il codice dell'articolo è riportato sulla targhetta identificativa o su un'incisione presenti sul prodotto, sul frontespizio del manuale di istruzioni (in basso a sinistra) o su un adesivo applicato alla parte posteriore o inferiore del prodotto.
- Qualora si presentassero malfunzionamenti o altri tipi di vizi, contatti innanzitutto il reparto assistenza clienti qui di seguito indicato **telefonicamente** o via **e-mail**.
- Una volta che il prodotto è stato registrato come difettoso, lo può poi spedire a nostro carico, provvedendo ad allegare la prova di acquisto (scontrino di cassa), una descrizione del vizio e l'indicazione della data in cui si è presentato, all'indirizzo del servizio di assistenza clienti che Le è stato comunicato.



Sul sito www.lidl-service.com è possibile scaricare questo e molti altri manuali di istruzioni, filmati sui prodotti e software d'installazione.

Con questo codice QR si giunge direttamente al sito dell'assistenza clienti Lidl (www.lidl-service.com) e con la digitazione del codice articolo (IAN) 421689_2210 si può aprire il manuale di istruzioni di proprio interesse.

Assistenza

IT Assistenza Italia
Tel.: 800781188
E-Mail: kompernass@lidl.it

CH Assistenza Svizzera
Tel.: 0800 56 44 33
E-Mail: kompernass@lidl.ch

IAN 421689_2210

Importatore

Badi che il seguente indirizzo non è quello del servizio di assistenza clienti. Contatti innanzitutto il servizio di assistenza clienti indicato.

KOMPERNASS HANDELS GMBH
BURGSTRASSE 21
44867 BOCHUM
GERMANIA
www.kompernass.com

KOMPERNASS HANDELS GMBH

BURGSTRASSE 21

44867 BOCHUM

GERMANY

www.kompernass.com

Stand der Informationen · Version des informations

Versione delle informazioni:

01 / 2023 · Ident.-No.: SRB6B1-102022-1

IAN 421689_2210

