



# FERNGESTEUERTE TRANSPORTLOK REMOTE CONTROL FREIGHT TRAIN LOCOMOTIVE DE TRANSPORT TÉLÉCOMMANDÉE



(DE) (AT) (CH)

## FERNGESTEUERTE TRANSPORTLOK

Gebrauchsanweisung

(FR) (BE)

## LOCOMOTIVE DE TRANSPORT TÉLÉCOMMANDÉE

Notice d'utilisation

(PL)

## ZDALNIE STEROWANA LOKOMOTYWA TRANSPORTOWA

Instrukcja użytkownika

(SK)

## LOKOMOTÍVA NA DIAĽKOVÉ OVLÁDANIE

Návod na používanie

(DK)

## FJERNSTYRET TRANSPORTLOKOMOTIV

Brugervejledning

(HU)

## TÁVIRÁNYÍTÁSÚ MOZDONY

Használati útmutató

(GB) (IE)

## REMOTE CONTROL FREIGHT TRAIN

Instructions for use

(NL) (BE)

## OP AFSTAND BESTUURBARE TRANSPORTLOCOMOTIEF

Gebruiksaanwijzing

(CZ)

## DÁLKOVĚ OVLÁDANÁ TRANSPORTNÍ LOKOMOTIVA

Návod k použití

(ES)

## LOCOMOTORA DE MERCANCÍAS TELEDIRIGIDA

Instrucciones de uso

(IT)

## LOCOMOTIVA TELECOMANDATA

Istruzioni d'uso



IAN 460721\_2401

(DE) (AT) (CH) (GB) (IE) (FR) (BE) (NL)  
(PL) (CZ) (SK) (ES) (DK) (IT) (HU)

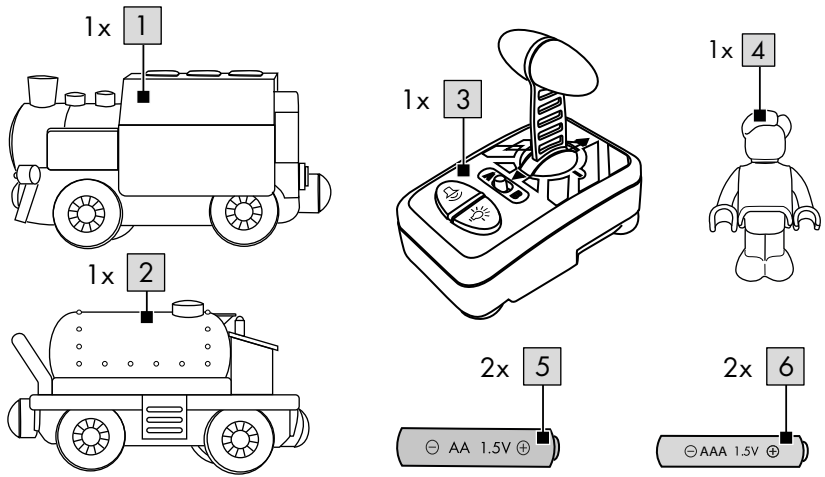
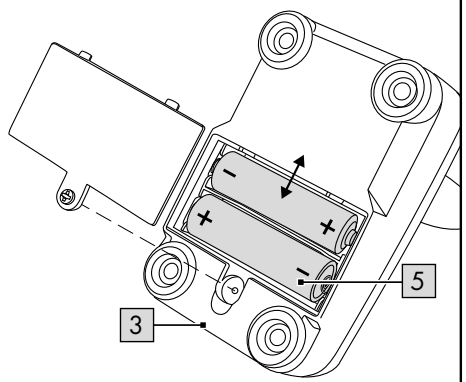
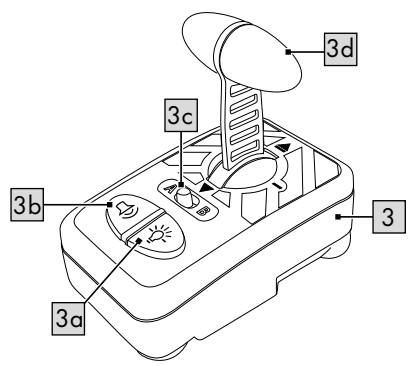
**A****B****C**

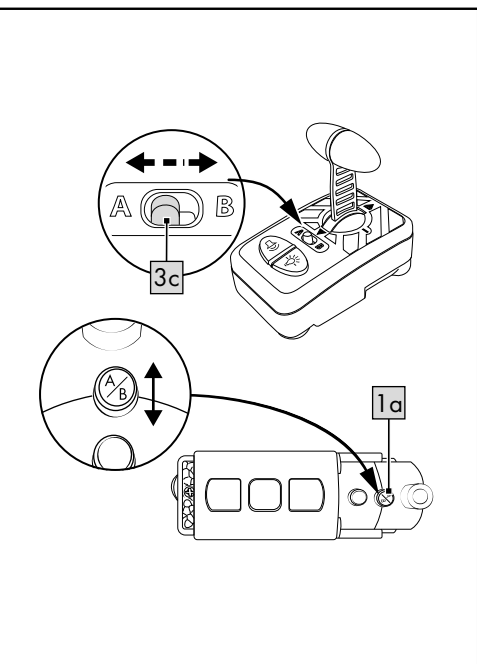
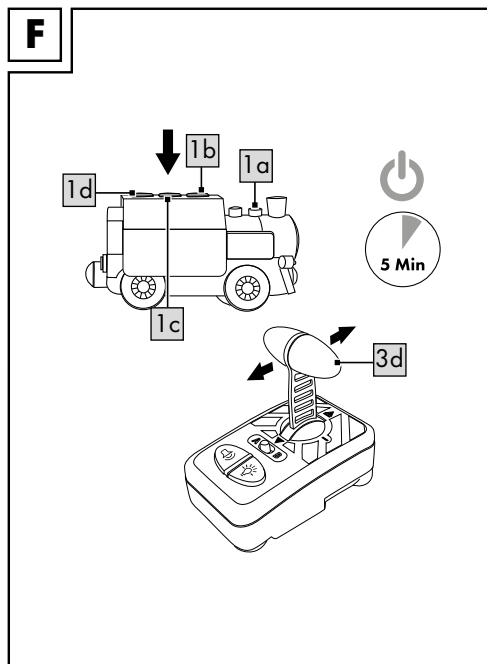
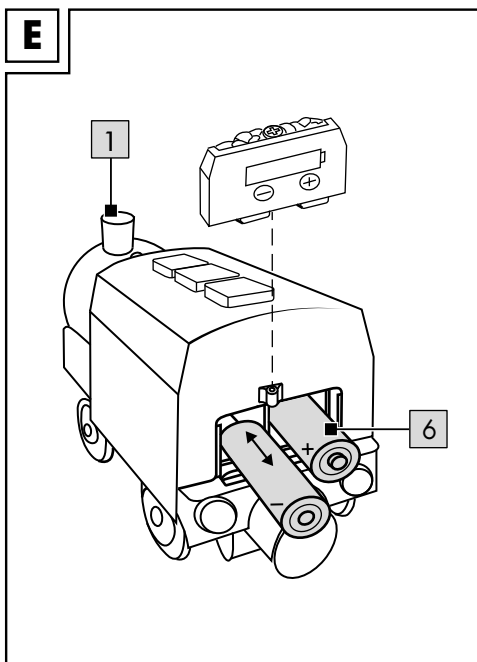
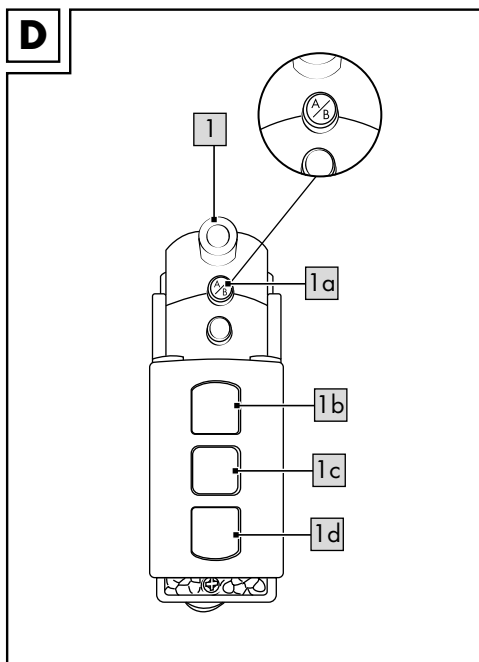

Herzlichen Glückwunsch!

Mit Ihrem Kauf haben Sie sich für einen hochwertigen Artikel entschieden. Machen Sie sich vor der ersten Verwendung mit dem Artikel vertraut.



### **Lesen Sie hierzu aufmerksam die nachfolgende Gebrauchsanweisung.**

Benutzen Sie den Artikel nur wie beschrieben und für die angegebenen Einsatzbereiche. Bewahren Sie diese Gebrauchsanweisung gut auf. Händigen Sie alle Unterlagen bei Weitergabe des Artikels an Dritte ebenfalls mit aus.

## **Lieferumfang (Abb. A)**

- 1 x Ferngesteuerte Transportlok (1)
- 1 x Anhänger (2)
- 1 x IR-Fernsteuerung (3)
- 1 x Figur (4)
- 2 x Batterie (1,5V  $\equiv$  LR6, AA) (5)
- 2 x Batterie (1,5V  $\equiv$  LR03, AAA) (6)
- 1 x Gebrauchsanweisung

## **Technische Daten**

Energieversorgung Batterie (Transportlok):

1,5V  $\equiv$  LR03, AAA

Energieversorgung Batterie (IR-Fernsteuerung):

1,5V  $\equiv$  LR6, AA

$\equiv$  Symbol für Gleichspannung



Herstellungsdatum (Monat/Jahr):  
06/2024



Hiermit erklärt Delta-Sport Handelskontor GmbH, dass dieser Artikel mit den folgenden grundlegenden Anforderungen und den übrigen einschlägigen Bestimmungen übereinstimmt:

2009/48/EG - Spielzeug-Richtlinie

2014/30/EU - EMV-Richtlinie

2011/65/EU - RoHS-Richtlinie

## **Bestimmungsgemäße Verwendung**

Dieser Artikel ist ein Spielzeug für Kinder ab 3 Jahren für den privaten Gebrauch.

## **! Sicherheitshinweise**

- Achtung. Nicht für Kinder unter 36 Monaten geeignet. Erstickungsgefahr. Kleine Teile.
- Kinder dürfen nur unter Aufsicht von Erwachsenen mit dem Artikel spielen.
- Achtung. Alle Verpackungs- und Befestigungsmaterialien sind nicht Bestandteil des Spielzeugs und müssen aus Sicherheitsgründen stets entfernt werden, bevor der Artikel Kindern zum Spielen übergeben wird.
- Prüfen Sie den Artikel vor jedem Gebrauch auf Beschädigungen oder Abnutzungen. Der Artikel darf nur in einwandfreiem Zustand verwendet werden!
- Dieser Artikel enthält kleine Magnete. Verschluckte Magnete können schwerwiegende Verletzungen herbeiführen! Sollte ein Magnet verschluckt werden, suchen Sie sofort einen Arzt auf. Der Artikel wird unter größter Sorgfalt hergestellt, sollte es dennoch vorkommen, dass Beschädigungen auftreten, entfernen Sie den Artikel unverzüglich von Kindern und entsorgen Sie ihn.
- Achtung. Das Spielzeug erzeugt Lichtblitze, die bei empfindlichen Personen Epilepsie auslösen können.
- Verwenden Sie nur den Batterietyp: LR03 und LR6.

## **! Warnhinweise Batterien!**

- Entfernen Sie die Batterien, wenn diese verbraucht sind oder der Artikel längere Zeit nicht verwendet wird.
- Benutzen Sie keine verschiedenen Batterietypen, -Marken, keine neuen und gebrauchten Batterien miteinander oder solche mit unterschiedlicher Kapazität, da diese auslaufen und somit Schäden verursachen können.
- Beachten Sie die Polarität (+/-) beim Einlegen.
- Tauschen Sie alle Batterien gleichzeitig aus und entsorgen Sie die alten Batterien vorschriftsmäßig.
- Warnung! Batterien dürfen nicht geladen oder mit anderen Mitteln reaktiviert, nicht auseinandergenommen, nicht ins Feuer geworfen oder kurzgeschlossen werden.

- Bewahren Sie Batterien immer außerhalb der Reichweite von Kindern auf.
- Verwenden Sie keine wiederaufladbaren Batterien!
- Reinigung und Benutzer-Wartung dürfen nicht von Kindern ohne Beaufsichtigung durchgeführt werden.
- Reinigen Sie bei Bedarf und vor dem Einlegen die Batterie- und Gerätekontakte.
- Setzen Sie die Batterien keinen extremen Bedingungen aus (z. B. Heizkörper oder direkte Sonneneinstrahlung). Es besteht ansonsten erhöhte Auslaufgefahr.
- Achtung. Gebrauchte Batterien umgehend entsorgen. Neue und gebrauchte Batterien von Kindern fernhalten. Bei Verdacht auf Verschlucken oder Eindringen von Batterien in den Körper sofort medizinische Hilfe hinzuziehen.

### **Gefahr!**

- Gehen Sie mit einer beschädigten oder auslaufenden Batterie äußerst vorsichtig um und entsorgen Sie diese umgehend vorschriftsmäßig. Tragen Sie dabei Handschuhe.
- Wenn Sie mit Batteriesäure in Berührung kommen, waschen Sie die betreffende Stelle mit Wasser und Seife. Gelangt Batteriesäure in Ihr Auge, spülen Sie es mit Wasser aus und begeben Sie sich umgehend in ärztliche Behandlung!
- Die Anschlussklemmen dürfen nicht kurzgeschlossen werden.

## **Batterien einsetzen/ auswechseln (Abb. B/Abb. E)**

**ACHTUNG! Beachten Sie folgende Anweisungen, um mechanische und elektrische Beschädigungen zu vermeiden.**

Zum Einsetzen und Auswechseln der Batterien (5)/(6) gehen Sie vor wie in (Abb. B/Abb. E) gezeigt.

**Hinweis:** Sie benötigen einen geeigneten Schraubendreher (nicht im Lieferumfang enthalten).

**Hinweis:** Achten Sie auf die Plus-/Minus-Pole der Batterien und auf das korrekte Einsetzen. Die Batterien müssen sich komplett in der Batteriehalterung befinden.

## **IR-Fernsteuerung**

Um die Transportlok mit der IR-Fernsteuerung zu steuern, müssen die IR-Fernsteuerung (3) und die Transportlok (1) auf demselben Kanal eingestellt sein.

1. Stellen Sie auf der IR-Fernsteuerung den Steuerungstift (3c) jeweils auf A oder B (Abb. F).
2. Drücken Sie auf der Transportlok den Kanalknopf (1a) analog der IR-Fernsteuerung auf A oder B (Abb. F).

**Hinweis:** Drücken Sie den Kanalknopf (1a) herunter, befindet er sich auf Kanal B. In ungedrückter Position ist der Kanalknopf (1a) auf Kanal A (Abb. D).

### **Aktivierung der IR-Fernsteuerung**

Um mit der IR-Fernsteuerung die Transportlok zu steuern, muss der Infrarot-Empfänger der Transportlok aktiviert werden.

1. Legen Sie die Batterien in die IR-Fernsteuerung (Abb. B) und in die Transportlok (Abb. E) ein.
2. Stellen Sie, wie oben beschrieben, denselben Kanal bei der IR-Fernsteuerung und der Transportlok ein (Abb. F).
3. Drücken Sie eine beliebige Taste auf der Transportlok (1b - 1d), um diese zu aktivieren. Erst danach kann die Transportlok das Signal der IR-Fernsteuerung empfangen (Abb. F).

**Hinweis:** Nach ca. 5 Minuten Inaktivität schaltet sich der Artikel automatisch in den Ruhemodus. Zum erneuten Aktivieren muss wieder eine beliebige Taste auf der Transportlok gedrückt werden (Abb. F).

### **Aktivieren Licht und Sound mittels IR-Fernsteuerung (Abb. C)**

1. Drücken Sie auf die Taste Licht (3a), um das Licht zu aktivieren.
2. Drücken Sie auf die Taste Sound (3b), um den Sound zu starten.

### **Aktivieren Licht und Sound direkt an der Transportlok (Abb. D)**

1. Drücken Sie die vordere Taste (1b), um das vordere Licht, den Sound und das Vorwärtssfahren zu aktivieren.

2. Drücken Sie auf die mittlere Taste (1c), um den Sound, das Licht und die Transportlok zu stoppen.

3. Drücken Sie auf die hintere Taste (1d), um den Sound und das Rückwärtsfahren zu aktivieren.

**Achtung!** Die Transportlok ist nicht für das Rückwärtsfahren auf Brücken oder Steigungen entwickelt worden.

**Hinweis:** Der Sound ist ca. 7 Sekunden aktiv und das Licht ist während des Fahrens aktiv.

### Transportlok fahren lassen (Abb. C)

1. Drücken Sie den Hebel (3d) nach vorn oder hinten, um die Transportlok fahren zu lassen.

2. Lassen Sie den Hebel (3d) los, um die Transportlok zu stoppen.

**Hinweis:** Sollte die Transportlok nach einer Kollision stehen bleiben, aktivieren Sie diese erneut über eine der Richtungstasten.

**Hinweis:** Wird der Hebel (3d) länger als ca. 1,5 Sekunden nach vorn gedrückt, fährt die Transportlok automatisch nach vorn weiter. Zum Stoppen den Hebel (3d) einmal nach hinten ziehen.

Wird der Hebel (3d) länger als ca. 1,5 Sekunden nach hinten gedrückt, fährt die Transportlok automatisch nach hinten weiter. Zum Stoppen den Hebel einmal nach vorn drücken.

### Lagerung, Reinigung

Lagern Sie den Artikel bei Nichtbenutzung immer trocken, sauber, ohne Batterien und bei Raumtemperatur. Nur mit einem trockenen Reinigungstuch sauber wischen.

WICHTIG! Nie mit scharfen Reinigungsmitteln reinigen.

### Hinweise zur Entsorgung



Die durchgestrichene Mülltonne ist ein Verbraucherhinweis der Richtlinie 2012/19/EU und weist darauf hin, dass dieses Gerät am Ende seiner Nutzungszeit nicht im Hausmüll entsorgt werden darf. Das Gerät ist bei eingerichteten Sammelstellen, Wertstoffhöfen oder Entsorgungsbetrieben abzugeben.

Zudem sind Vertreiber von Elektro- und Elektronikgeräten sowie Vertreiber von Lebensmitteln zur Rücknahme verpflichtet.

LIDL bietet Ihnen Rückgabemöglichkeiten direkt in den Filialen und Märkten an. Rückgabe und Entsorgung sind für Sie kostenfrei.

Beim Kauf eines Neugeräts haben Sie das Recht, ein entsprechendes Altgerät unentgeltlich zurückzugeben.

Zusätzlich haben Sie die Möglichkeit, unabhängig vom Kauf eines Neugeräts, unentgeltlich (bis zu drei) Altgeräte abzugeben, die in keiner Abmessung größer als 25 cm sind.

Bitte löschen Sie vor der Rückgabe alle personenbezogenen Daten.

Bitte entnehmen Sie vor der Rückgabe Batterien oder Akkus, die nicht vom Altgerät umschlossen sind, sowie Lampen, die zerstörungsfrei entnommen werden können, und führen diese einer separaten Sammlung zu.

Batterien/Akkus dürfen nicht über den Hausmüll entsorgt werden. Sie können giftige Schwermetalle enthalten und unterliegen der Sondermüllbehandlung. Die chemischen Symbole der Schwermetalle sind wie folgt: Cd = Cadmium, Hg = Quecksilber, Pb = Blei. Geben Sie deshalb verbrauchte Batterien/Akkus bei einer kommunalen Sammelstelle ab.



Weitere Informationen zur Entsorgung des ausgedienten Geräts erhalten Sie bei Ihrer Gemeinde- oder Stadtverwaltung. Entsorgen Sie das Gerät und die Verpackung umweltschonend. Bewahren Sie Verpackungsmaterialien (wie z. B. Folienbeutel) für Kinder unerreichbar auf.



Beachten Sie die Kennzeichnung der Verpackungsmaterialien bei der Abfalltrennung, diese sind gekennzeichnet mit Abkürzungen (a) und Nummern (b) mit folgender Bedeutung: 1-7: Kunststoffe / 20-22: Papier und Pappe / 80-98: Verbundstoffe. Der Artikel und die Verpackungsmaterialien sind recycelbar, entsorgen Sie diese getrennt für eine bessere Abfallbehandlung.

## Hinweise zur Garantie und Serviceabwicklung

Der Artikel wurde mit großer Sorgfalt und unter ständiger Kontrolle produziert. DELTA-SPORT HANDELSKONTOR GmbH räumt privaten Endkunden auf diesen Artikel drei Jahre Garantie ab Kaufdatum (Garantiefrist) nach Maßgabe der folgenden Bestimmungen ein. Die Garantie gilt nur für Material- und Verarbeitungsfehler. Die Garantie erstreckt sich nicht auf Teile, die der normalen Abnutzung unterliegen und deshalb als Verschleißteile anzusehen sind (z. B. Batterien) sowie nicht auf zerbrechliche Teile wie Schalter oder Teile, die aus Glas gefertigt sind. Ansprüche aus dieser Garantie sind ausgeschlossen, wenn der Artikel unsachgemäß oder missbräuchlich oder nicht im Rahmen der vorgesehenen Bestimmung oder des vorgesehenen Nutzungsumfangs verwendet wurde oder Vorgaben in der Anleitung/Anweisung nicht beachtet wurden, es sei denn, der Endkunde weist nach, dass ein Material- oder Verarbeitungsfehler vorliegt, der nicht auf einem der vorgenannten Umstände beruht.

Ansprüche aus der Garantie können nur innerhalb der Garantiefrist unter Vorlage des Originalkassenbelegs geltend gemacht werden. Bitte bewahren Sie deshalb den Originalkassenbeleg auf. Die Garantiefrist wird durch etwaige Reparaturen aufgrund der Garantie, gesetzlicher Gewährleistung oder Kulanz nicht verlängert. Dies gilt auch für ersetzte und reparierte Teile. Bitte wenden Sie sich bei Beanstandungen zunächst an die untenstehende Service-Hotline oder setzen Sie sich per E-Mail mit uns in Verbindung. Liegt ein Garantiefall vor, wird der Artikel von uns – nach unserer Wahl – für Sie kostenlos repariert, ersetzt oder der Kaufpreis erstattet. Weitere Rechte aus der Garantie bestehen nicht. Ihre gesetzlichen Rechte, insbesondere Gewährleistungsansprüche gegenüber dem jeweiligen Verkäufer, werden durch diese Garantie nicht eingeschränkt.

IAN: 460721\_2401

- DE** Kundenservice Deutschland  
Tel.: 0800 5435 111  
E-Mail: [deltasport@lidl.de](mailto:deltasport@lidl.de)
- AT** Service Österreich  
Tel.: 0800 447744  
E-Mail: [deltasport@lidl.at](mailto:deltasport@lidl.at)
- CH** Service Schweiz  
Tel.: 0800 56 44 33  
E-Mail: [deltasport@lidl.ch](mailto:deltasport@lidl.ch)

Congratulations!

You have chosen to purchase a high-quality product. Familiarise yourself with the product before using it for the first time.

 **Read the following instructions for use carefully.**

Use the product only as described and only for the given areas of application. Store these instructions for use carefully. When passing the product on to third parties, please also hand over all accompanying documents.

## Scope of delivery (Fig. A)

1 x remote-controlled freight train (1)

1 x trailer (2)

1 x IR remote control (3)

1 x figurine (4)

2 x battery (1.5V ) LR6, AA) (5)

2 x battery (1.5V ) LR03, AAA) (6)

1 x instructions for use

## Technical data

Battery power supply (freight train):

1.5V ) LR03, AAA

Battery power supply (IR remote control):

1.5V ) LR6, AA

 Symbol for DC voltage

 Date of manufacture (month/year):  
06/2024

 Delta-Sport Handelskontor GmbH hereby declares that this product meets the following basic requirements, as well as other important regulations:

2009/48/EC – Toy Safety Directive

2014/30/EU – EMC Directive

2011/65/EU – RoHS Directive

 UK Conformity Assessed  
Delta-Sport Handelskontor GmbH hereby declares that this product meets the following basic requirements, as well as other important regulations:

Toys (Safety) Regulations 2011

Electromagnetic Compatibility Regulations 2016

The Restriction of the Use of Certain Hazardous Substances in Electrical and Electronic Equipment Regulations 2012

## Intended use

This product is a toy for children over the age of 3 and is for private use.

## Safety information

- Warning. Not suitable for children under 36 months. Suffocation hazard. Small parts.
- Children may only play with the product under adult supervision.
- Warning. The packaging and mounting materials are not a constituent part of the toy and they must be removed in all cases for safety reasons before the product is given to children to play with.
- Check the product for damage or wear before each use. The product may be used only when in good working order and condition!
- This product contains small magnets. Swallowing a magnet can lead to serious injuries! If a magnet is swallowed, consult a doctor immediately. This product is manufactured with the greatest care but, if you find it damaged, remove it from children immediately and dispose of it.
- Warning. The toy creates flashes of light that may trigger epilepsy in sensitive persons.
- Only use battery types: LR03 and LR6.

## Warnings on batteries!

- Remove the batteries if they are empty or if the product is not going to be used for an extended period.
- Do not use different battery types or brands, new and used batteries in combination, or batteries with different capacities, as they leak and can thus cause damage.
- Observe the polarity (+/-) when inserting batteries.
- Change all batteries at the same time and dispose of the old batteries properly.
- Warning! Batteries may not be charged or reactivated in any way. They may not be dismantled, thrown into fire, or short-circuited.
- Always keep batteries out of the reach of children.
- Do not use rechargeable batteries!



- The cleaning and user-maintenance may not be carried out by children without supervision.
- Clean the batteries and the device contacts as necessary and before inserting the batteries.
- Do not expose the batteries to extreme conditions (e.g. radiators or direct sunlight). Otherwise there is an increased risk of leaks.
- Warning. Dispose of used batteries immediately. Keep new and used batteries out of the reach of children. Seek medical help immediately if you suspect that batteries have been swallowed or ingested.

### **Danger!**

- Handle a damaged or leaking battery with extreme care and dispose of it properly and immediately. Wear gloves to handle the battery.
- If you come into contact with battery acid then wash the affected area with soap and water. If battery acid gets in your eye rinse it out with water and seek medical help immediately!
- Do not short-circuit the terminals.

## **Inserting/replacing batteries (Fig. B/ Fig. E)**

**WARNING! Comply with the following instructions in order to prevent mechanical and electrical damage.**

For inserting and replacing the batteries (5)/(6) proceed as shown in Fig. B/ Fig. E.

**Note:** You will need a suitable screwdriver (not contained in delivery).

**Note:** Pay attention to the plus/minus polarity of the batteries and their correct installation. The batteries must be located entirely inside the battery compartment.

## **IR remote control**

To control the freight train with the IR remote control, the remote control (3) and the train (1) must be set to the same channel.

1. Set the control switch (3c) on the remote control to either A or B (Fig. F).
2. Press the channel button (1a) on the freight train to the same setting (A or B) as the remote control (Fig. F).

**Note:** pressing the channel button (1a) down sets it to channel B. In the unpressed position, the channel button (1a) is set to channel A (Fig. D).

## **Activating the IR remote control**

To control the freight train with the IR remote control, the infrared receiver on the train must be activated.

1. Place the batteries into the IR remote control (Fig. B) and the freight train (Fig. E).
2. Set the remote control and the train to the same channel, as described above (Fig. F).
3. Press any of the buttons (1b–1d) on the train to activate this. Only then can the train receiver the remote control signal (Fig. F).

**Note:** after approx. 5 minutes of inactivity, the product automatically goes into sleep mode. To reactivate it, one of the buttons on the freight train must be pressed again (Fig. F).

## **Activating light and sound using the IR remote control (Fig. C)**

1. Press the light button (3a) to activate the light.
2. Press the sound button (3b) to activate the sound.

## **Activating light and sound directly on the freight train (Fig. D)**

1. Press the front button (1b) to activate the front light, the sound and to drive forward.
2. Press the middle button (1c) to stop the sound, the light and the train.
3. Press the back button (1d) to activate the sound and to drive backwards.

**Warning!** The train is not intended to drive backwards on bridges or inclines.

**Note:** the sound is activated for approx. 7 seconds and the light is activated while driving.

## **Driving the freight train (Fig. C)**

1. Push the lever (3d) forwards or backwards to drive the freight train.
2. Let go of the lever (3d) to stop the train.

**Note:** if the train stops following a collision, activate it again with one of the direction buttons.

**Note:** if the lever (3d) is pushed forwards for longer than approx. 1.5 seconds, the train will automatically continue to drive forwards. To stop it, pull the lever (3d) back once.

If the lever (3d) is pushed back for longer than approx. 1.5 seconds, the train will automatically continue to drive backwards. To stop it, push the lever forwards once.

## Storage, cleaning

When not in use, always store the product dry, clean, without batteries, and at room temperature. Wipe clean with a dry cloth only. IMPORTANT! Never clean the product with harsh cleaning agents.

## Disposal



The accompanying symbol indicates that this device complies with Directive 2012/19/EU. This directive indicates that you may not dispose of this device along with basic household waste at the end of its useful life and instead must hand it in to specifically designated collection sites, valuable substance collection stations, or waste disposal facilities. Look after the environment and dispose of waste properly.

Batteries may not be disposed of with household waste. They may contain toxic heavy metals and are subject to hazardous waste treatment. The chemical symbols of the heavy metals are as follows: Cd = cadmium, Hg = mercury, Pb = lead. Dispose of used batteries at a municipal collection site.



For further information about disposal of the product no longer needed, contact your local council. Dispose of the product and the packaging in an environmentally friendly manner. Store the packaging materials (foil bags, for example) out of the reach of children.



Note the label on the packaging materials when separating waste, as these are labelled with abbreviations (a) and numbers (b) with the following meaning: 1–7: plastics / 20–22: paper and cardboard / 80–98: composite materials.

The product and the packaging materials can be recycled, dispose of them separately for better treatment of waste.

## Notes on the guarantee and service handling

The product was produced with great care and under continuous quality control. DELTA-SPORT HANDELSKONTOR GmbH gives private end customers a three-year guarantee on this product from the date of purchase (guarantee period) in accordance with the following provisions. The guarantee is only valid for material and manufacturing defects. The guarantee does not cover parts that are subject to normal wear and tear and that are thus considered wear parts (e.g. batteries) and it does not cover fragile parts such as switches or parts that are made of glass. Claims under this guarantee are excluded if the product has been used incorrectly, improperly, or contrary to the intended purpose, or if the provisions in the instructions for use were not observed, unless the end customer proves that a material or manufacturing defect exists that was not caused by one of the aforementioned circumstances. Claims under the guarantee can only be made within the guarantee period by presenting the original sales receipt. Please therefore keep the original sales receipt. The guarantee period is not extended by any repairs carried out under the guarantee, under statutory guarantees, or as a gesture of goodwill. This also applies to replaced and repaired parts. If you wish to make a claim please first contact the service hotline mentioned below or contact us by e-mail. If there is a guarantee case, then the product will be repaired or replaced free of charge to you or the purchase price will be refunded, depending on our choice. There are no further rights from the guarantee. Your legal rights, in particular guarantee claims against the respective seller, are not limited by this guarantee.

IAN: 460721\_2401

**GB** Service Great Britain  
Tel.: 0800 404 7657  
E-Mail: [deltasport@idl.co.uk](mailto:deltasport@idl.co.uk)

**IE** Service Ireland  
Tel.: 1800 101010  
E-Mail: [deltasport@idl.ie](mailto:deltasport@idl.ie)

Félicitations !



Vous venez d'acquérir un article de grande qualité. Avant la première utilisation, familiarisez-vous avec l'article.



**Pour cela, veuillez lire attentivement la notice d'utilisation suivante.**

Utilisez l'article uniquement comme indiqué et pour les domaines d'utilisation mentionnés. Conservez bien cette notice d'utilisation. Si vous cédez l'article à un tiers, veuillez à lui remettre l'ensemble de la documentation.

## Contenu de la livraison (fig. A)

- 1 locomotive de transport télécommandée (1)
- 1 remorque (2)
- 1 télécommande IR (3)
- 1 figurine (4)
- 2 piles (1,5V  LR6, AA) (5)
- 2 piles (1,5V  LR03, AAA) (4)
- 1 notice d'utilisation

## Données techniques

Alimentation en énergie à piles (locomotive de transport) : 1,5V  LR03, AAA

Alimentation en énergie à piles (télécommande IR) : 1,5V  LR6, AA

 Symbole de courant continu

 Date de fabrication (mois/année) : 06/2024

 Delta-Sport Handelskontor GmbH déclare par la présente que cet article répond aux exigences essentielles et aux autres dispositions en vigueur suivantes :

2009/48/CE - Directive relative à la sécurité des jouets

2014/30/UE - Directive européenne CEM

2011/65/UE - Directive RoHS

## Utilisation conforme

Cet article, destiné à un usage privé, est un jouet pour enfants à partir de 3 ans.

## Consignes de sécurité

- Attention. Ne convient pas aux enfants de moins de 36 mois. Danger d'étouffement. Petits éléments.
- Les enfants ne sont autorisés à jouer avec l'article que sous surveillance d'un adulte.
- Attention. Les matériaux d'emballage et de fixation ne font pas partie du jouet et doivent toujours être enlevés pour des raisons de sécurité avant que le produit ne soit remis aux enfants pour jouer.
- Avant chaque utilisation, vérifiez que l'article ne montre aucun signe de dégradation ou d'usure. Cet article ne doit être utilisé qu'en parfait état !
- Cet article contient des petits aimants. Les aimants avalés peuvent occasionner des blessures graves ! Si un aimant a été avalé, consultez immédiatement un médecin. Cet article a été fabriqué avec le plus grand soin ; cependant s'il arrivait qu'il soit endommagé, retirez-le immédiatement de la portée des enfants et éliminez-le.
- Attention. Le jouet produit des flashes lumineux qui peuvent déclencher une crise d'épilepsie chez les personnes sensibles.
- Utilisez uniquement des piles de type : LR03 et LR6..

## Consignes pour les piles !

- Retirer les piles lorsqu'elles sont usagées ou en cas de non-utilisation prolongée de l'article.
- Ne pas utiliser des piles de type ou de marque différent, des piles neuves et usagées en même temps ou des piles dont la capacité est différente car celles-ci fuient et peuvent causer des dommages.
- Respecter la polarité (+/-) lors de l'insertion.
- Remplacer toutes les piles en même temps et éliminer les piles usagées selon les directives en vigueur.
- Avertissement ! Les piles ne doivent être ni chargées ni réactivées par d'autres moyens. Elles ne doivent être ni démontées, ni jetées au feu ni court-circuitées.
- Toujours conserver les piles hors de portée des enfants.
- Ne pas utiliser des piles rechargeables !

- Le nettoyage et l'entretien incombant à l'utilisateur ne doivent pas être effectués par des enfants non surveillés.
- Nettoyer les contacts de la pile et de l'appareil si nécessaire et avant l'insertion.
- Ne pas exposer les piles à des conditions extrêmes (p. ex. radiateurs ou rayons directs du soleil). Il existe sinon un risque élevé de fuite.
- Attention. Remplacer immédiatement les piles usagées. Tenir les piles neuves et usagées hors de portée des enfants. Si vous suspectez que des piles ont été avalées ou introduites dans le corps, consultez immédiatement un médecin.

### **Danger !**

- Les piles abîmées ou qui fuient doivent être manipulées avec une extrême précaution et mises au rebut immédiatement selon les directives en vigueur. Porter alors des gants.
- En cas de contact avec de l'acide des piles, laver l'endroit atteint avec de l'eau et du savon. En cas de contact de l'acide de piles avec les yeux, les laver avec de l'eau et consulter immédiatement un médecin !
- Les bornes ne doivent pas être court-circuitées.

## **Insertion/remplacement des piles (fig. B/fig. E)**

**ATTENTION ! Respectez les instructions suivantes pour éviter les dommages mécaniques et électriques.**

Pour insérer et remplacer les piles (5)/(6), procédez comme cela est indiqué sur la fig. B/fig. E.

**Remarque :** Vous avez besoin d'un tournevis adapté (non fourni avec l'article).

**Remarque :** Veillez à respecter les indications plus et moins des piles et à les insérer correctement. Les piles doivent se trouver complètement dans le compartiment à piles.

## **Télécommande IR**

Pour piloter la locomotive de transport avec la télécommande IR, la télécommande IR (3) et la locomotive de transport (1) doivent être réglées sur le même canal.

1. Réglez le bouton de commande (3c) de la télécommande IR sur A ou B (fig. F).

2. Appuyez sur le bouton de canal (1a) de la locomotive de transport pour le régler sur A ou B, comme sur la télécommande IR (fig. F).

**Remarque :** si vous appuyez sur le bouton de canal (1a), il sera réglé sur le canal B. En position non enfoncée, le bouton de canal (1a) est réglé sur le canal A (fig. D).

### **Activation de la télécommande IR**

Pour commander la locomotive de transport avec la télécommande IR, le récepteur infrarouge de la locomotive de transport doit être activé.

1. Insérez les piles dans la télécommande IR (fig. B) et dans la locomotive de transport (fig. E).
2. Réglez le même canal sur la télécommande IR et la locomotive de transport (fig. F), comme décrit ci-dessus.
3. Appuyez sur n'importe quel bouton (1b - 1d) de la locomotive de transport pour activer cette dernière. Ce n'est qu'alors que la locomotive de transport peut recevoir le signal de la télécommande IR (fig. F).

**Remarque :** après env. 5 minutes d'inactivité, l'article se met automatiquement en mode veille. Pour l'activer à nouveau, il faut appuyer sur n'importe quel bouton de la locomotive de transport (fig. F).

### **Activation de la lumière et du son sur la télécommande IR (fig. C)**

1. Appuyez sur le bouton de lumière (3a) pour activer la lumière.
2. Appuyez sur le bouton de son (3b) pour lancer le son.

### **Activation de la lumière et du son directement sur la locomotive de transport (fig. D)**

1. Appuyez sur le bouton avant (1b) pour activer la lumière avant, le son et la marche avant.
2. Appuyez sur le bouton du milieu (1c) pour arrêter le son, la lumière et la locomotive de transport.
3. Appuyez sur le bouton arrière (1d) pour activer le son et la marche arrière.

**Attention !** La locomotive de transport n'a pas été conçue pour faire marche arrière sur les ponts ou les pentes.

**Remarque :** le son est actif pendant env. 7 secondes et la lumière est active pendant la marche.

## Faire rouler la locomotive de transport (fig. C)

1. Poussez le levier (3d) vers l'avant ou vers l'arrière pour faire rouler la locomotive de transport.
2. Relâchez le levier (3d) pour arrêter la locomotive de transport.

**Remarque :** si la locomotive de transport reste immobile après une collision, activez-la à nouveau en appuyant sur l'un des boutons de direction.

**Remarque :** si le levier (3d) est poussé vers l'avant pendant plus d'env. 1,5 seconde, la locomotive de transport continue automatiquement à avancer. Pour l'arrêter, tirez le levier (3d) une fois vers l'arrière. Si le levier (3d) est poussé vers l'arrière pendant plus d'env. 1,5 seconde, la locomotive de transport continue automatiquement à reculer. Pour l'arrêter, poussez le levier une fois vers l'avant.

## Stockage, nettoyage

Lorsque vous n'utilisez pas l'article, rangez-le toujours dans un endroit sec, propre, sans piles et à une température ambiante.

Essayez uniquement avec un chiffon de nettoyage à sec.

**IMPORTANT !** Ne jamais laver avec des produits de nettoyage agressifs.

## Mise au rebut



Le symbole ci-contre indique que ce produit est soumis à la directive 2012/19/UE. Cette directive stipule qu'à la fin de sa durée d'utilisation, vous ne devez pas jeter ce produit avec les déchets ménagers normaux, mais le déposer dans des centres de collecte spécialement aménagés, des centres de recyclage ou des entreprises de traitement des déchets.

Protégez l'environnement et procédez à une élimination dans le respect des normes en vigueur. Les piles/batteries ne doivent pas être jetées avec les ordures ménagères. Elles peuvent contenir des métaux lourds toxiques et sont soumises à un traitement spécial des déchets. Les symboles chimiques des métaux lourds sont les suivants : Cd = cadmium, Hg = mercure, Pb = plomb. Alors, retournez les piles/batteries usagées à un point de collecte municipal.



Ce produit est recyclable. Il est soumis à la responsabilité élargie du fabricant et est collecté séparément.



Vous obtiendrez plus d'informations relatives à l'élimination du produit usagé auprès de votre commune ou de votre municipalité. Éliminez le produit et l'emballage dans le respect de l'environnement. Conservez les matériaux d'emballage (comme les sachets en plastique) hors de portée des enfants.



Notez le marquage des matériaux d'emballage lors du tri des déchets. Ceux-ci sont marqués par les abréviations (a) et les chiffres (b) avec la signification suivante : 1 - 7 : plastique / 20 - 22 : papier et carton / 80 - 98 : matériaux composites. Le produit et les matériaux d'emballage sont recyclables. Éliminez-les séparément pour une meilleure gestion des déchets.

## Indications concernant la garantie et le service après-vente

L'article a été produit avec grand soin et sous un contrôle constant. DELTA-SPORT HANDELS-KONTOR GmbH accorde au client final privé une garantie de trois ans sur cet article à compter de la date d'achat (période de garantie) conformément aux dispositions suivantes. La garantie ne vaut que pour les défauts de matériaux et de fabrication. La garantie ne couvre pas les pièces soumises à une usure normale, lesquelles doivent donc être considérées comme des pièces d'usure (comme p. ex., les piles), de même qu'elle ne couvre pas les pièces fragiles, telles que les interrupteurs ou les pièces fabriquées en verre.

Les réclamations au titre de cette garantie sont exclues si l'article a été utilisé de manière abusive ou inappropriée, hors du cadre de son usage ou du champ d'application prévu ou si les instructions de la notice d'utilisation n'ont pas été respectées, à moins que le client final ne prouve que l'article présentait un défaut de matériau ou de fabrication n'étant pas dû à l'une des conditions mentionnées ci-dessus.

Les réclamations au titre de la garantie ne peuvent être adressées pendant la période de garantie qu'en présentant le ticket de caisse original. Veuillez pour cela conserver le ticket de caisse original. Ceci s'applique également aux pièces remplacées et réparées.

Si vous avez des plaintes à formuler, veuillez d'abord contacter le service d'assistance téléphonique ci-dessous ou nous contacter par courrier électronique. Si le cas est couvert par la garantie, nous nous engageons - à notre appréciation - à réparer ou à remplacer l'article gratuitement pour vous ou à vous rembourser le prix d'achat. Aucun autre droit ne découle de la garantie.

Vos droits légaux, en particulier les droits de garantie contre le vendeur concerné, ne sont pas limités par cette garantie.

#### **\* Article L217-16 du Code de la consommation**

Lorsque l'acheteur demande au vendeur, pendant le cours de la garantie commerciale qui lui a été consentie lors de l'acquisition ou de la réparation d'un bien meuble, une remise en état couverte par la garantie, toute période d'immobilisation d'au moins sept jours vient s'ajouter à la durée de la garantie qui restait à courir. Cette période court à compter de la demande d'intervention de l'acheteur ou de la mise à disposition pour réparation du bien en cause, si cette mise à disposition est postérieure à la demande d'intervention.

Indépendamment de la garantie commerciale souscrite, le vendeur reste tenu des défauts de conformité du bien et des vices rédhibitoires dans les conditions prévues aux articles L217-4 à L217-13 du Code de la consommation et aux articles 1641 à 1648 et 2232 du Code Civil.

#### **Article L217-4 du Code de la consommation**

Le vendeur livre un bien conforme au contrat et répond des défauts de conformité existant lors de la délivrance.

Il répond également des défauts de conformité résultant de l'emballage, des instructions de montage ou de l'installation lorsque celle-ci a été mise à sa charge par le contrat ou a été réalisée sous sa responsabilité.

#### **Article L217-5 du Code de la consommation**

Le bien est conforme au contrat :

1° S'il est propre à l'usage habituellement attendu d'un bien semblable et, le cas échéant :

- s'il correspond à la description donnée par le vendeur et posséder les qualités que celui-ci a présentées à l'acheteur sous forme d'échantillon ou de modèle ;
- s'il présente les qualités qu'un acheteur peut légitimement attendre eu égard aux déclarations publiques faites par le vendeur, par le producteur ou par son représentant, notamment dans la publicité ou l'étiquetage ;

2° Ou s'il présente les caractéristiques définies d'un commun accord par les parties ou être propre à tout usage spécial recherché par l'acheteur, porté à la connaissance du vendeur et que ce dernier a accepté.

#### **Article L217-12 du Code de la consommation**

L'action résultant du défaut de conformité se prescrit par deux ans à compter de la délivrance du bien.

#### **Article 1641 du Code civil**

Le vendeur est tenu de la garantie à raison des défauts cachés de la chose vendue qui la rendent impropre à l'usage auquel on la destine, ou qui diminuent tellement cet usage que l'acheteur ne l'aurait pas acquise, ou n'en aurait donné qu'un moindre prix, s'il les avait connus.

#### **Article 1648 1er alinéa du Code civil**

L'action résultant des vices rédhibitoires doit être intentée par l'acquéreur dans un délai de deux ans à compter de la découverte du vice.

Les pièces détachées indispensables à l'utilisation du produit sont disponibles pendant la durée de la garantie du produit.

IAN : 460721\_2401

**(FR)** Service France  
Tel. : 0800 919 270  
E-Mail : [deltasport@lidl.fr](mailto:deltasport@lidl.fr)

**(BE)** Service Belgique  
Tel. : 0800 12089  
E-Mail : [deltasport@lidl.be](mailto:deltasport@lidl.be)

\* n'est valable que pour la France



Gefeliciteerd!

Met uw aankoop hebt u voor een hoogwaardig artikel gekozen. Zorg ervoor dat u voor het eerste gebruik met het artikel vertrouwd raakt.

 **Lees hiervoor de volgende gebruiksaanwijzing zorgvuldig door.**

Gebruik het artikel alleen zoals omschreven en voor het aangegeven doel. Bewaar deze gebruiksaanwijzing goed. Geef alle documenten mee als u het artikel aan iemand anders geeft.

## In het leveringspakket inbegrepen (afb. A)

- 1 x op afstand bestuurbare transportlocomotief (1)
- 1 x aanhangwagen (2)
- 1 x IR-afstandsbediening (3)
- 1 x figuur (4)
- 2 x batterij (1,5V  LR6, AA) (5)
- 2 x batterij (1,5V  LR03, AAA) (6)
- 1 x gebruiksaanwijzing

## Technische gegevens

Stroomvoorziening batterij (transportlocomotief):

1,5V  LR03, AAA

Stroomvoorziening batterij (IR-afstandsbediening):

1,5V  LR6, AA

 Symbool voor gelijkspanning

 Productiedatum (maand/jaar):  
06/2024

 Hierbij verklaart Delta-Sport Handelskantor GmbH dat dit artikel voldoet aan de volgende basiseisen en de overige ter zake doende bepalingen:

2009/48/EG - Speelgoedrichtlijn

2014/30/EU - EMC-richtlijn

2011/65/EU - RoHS-richtlijn

## Voorgeschreven gebruik

Bij dit artikel gaat het om speelgoed voor kinderen met een leeftijd vanaf 3 jaar voor privégebruik.

## Veiligheidsinstructies

- Waarschuwing. Niet geschikt voor kinderen jonger dan 36 maanden. Verstikkingsgevaar. Kleine onderdelen.
- Kinderen mogen alleen onder toezicht van volwassenen met het artikel spelen.
- Waarschuwing. Alle verpakkings- en bevestigingsmaterialen zijn geen bestanddeel van het speelgoed en moeten omwille van de veiligheid steeds verwijderd worden voordat het product aan de kinderen overhandigd wordt om ermee te spelen.
- Controleer het artikel telkens vóór gebruik op beschadigingen of slijtageverschijnselen. Het artikel mag uitsluitend in een perfecte staat gebruikt worden!
- Dit artikel bevat kleine magneten. Ingeslikte magneten kunnen ernstige blessures veroorzaken! Indien een magneet ingeslikt wordt, raadpleegt u onmiddellijk een arts. Het artikel wordt met de grootste zorg gefabriceerd; komt het toch eens voor dat er zich beschadigingen voordoen, dan neemt u het artikel onmiddellijk van kinderen af en voert u het af.
- Waarschuwing. Het speelgoed produceert lichtflitsen die bij gevoelige personen epilepsie kunnen veroorzaken.
- Gebruik alleen de batterijtypes: LR03 en LR6.

## Waarschuwingeninstructies batterijen!

- Verwijder de batterijen wanneer deze opgebruikt zijn of als het artikel langere tijd niet gebruikt wordt.
- Gebruik geen verschillende batterijtypes, -merken, geen nieuwe en gebruikte batterijen met elkaar en die met een verschillende capaciteit, omdat deze uitlopen en zodoende schade kunnen veroorzaken.
- Let op de polariteit (+/-) bij de plaatsing van de batterijen.
- Vervang alle batterijen gelijktijdig en voer de oude batterijen af zoals voorgeschreven.

- Waarschuwing! Batterijen mogen niet geladen of met andere middelen gereactiveerd, niet gedemonteerd, niet in het vuur geworpen of kortgesloten worden.
- Berg batterijen altijd buiten het bereik van kinderen op.
- Gebruik geen oplaadbare batterijen!
- Reiniging en gebruikersonderhoud mogen niet door kinderen zonder toezicht uitgevoerd worden.
- Reinig al naar behoefte en vóór de plaatsing de batterij- en apparaatcontacten.
- Stel de batterijen niet bloot aan extreme omstandigheden (bv. radiator of direct zonlicht). Er bestaat meer gevaar dat de batterijen uitlopen.
- Waarschuwing. Gebruikte batterijen onmiddellijk afvoeren. Nieuwe en gebruikte batterijen buiten het bereik van kinderen houden. Onmiddellijk medische hulp inroepen bij het vermoeden dat batterijen ingeslikt werden of het lichaam binnengedrongen zijn.

### **Gevaar!**

- Ga met een beschadigde of uitlopende batterij uiterst voorzichtig om en voer deze onmiddellijk zoals voorgeschreven af. Draag daarbij handschoenen.
- Wanneer u met batterijzuur in aanraking komt, wast u het getroffen lichaamsdeel met water en zeep. Raakt er batterijzuur in uw oog, dan spoelt u het met water uit en laat u zich onmiddellijk medisch behandelen!
- De aansluitklemmen mogen niet kortgesloten worden.

## **Batterijen plaatsen/ vervangen (afb. B/afb. E)**

**WAARSCHUWING! Neem volgende aanwijzingen in acht om mechanische en elektrische beschadigingen te vermijden.**

Om de batterijen (5)/(6) te plaatsen en te vervangen, gaat u te werk zoals in afb. B/afb. E getoond wordt.

**Opmerking:** U hebt een geschikte (niet in het leveringspakket inbegrepen) schroevendraaier nodig.

**Opmerking:** Let op de plus-/minpool van de batterijen en op de correcte plaatsing. De batterijen moeten zich compleet in de batterijhouder bevinden.

## **IR-afstandsbediening**

Om de transportlocomotief met de IR-afstandsbediening te besturen, moeten de IR-afstandsbediening (3) en de transportlocomotief (1) op hetzelfde kanaal ingesteld zijn.

1. Zet de besturingspin (3c) van de IR-afstandsbediening op A of B (afb. F).
2. Stel de kanaalknop (1a) van de transportlocomotief analoog aan de IR-afstandsbediening in op A of B (afb. F).

**Aanwijzing:** als u de kanaalknop (1a) naar beneden drukt, staat deze op kanaal B. De kanaalknop (1a) staat op kanaal A, als deze niet is ingedrukt (afb. D).

## **IR-afstandsbediening activeren**

Om de transportlocomotief met de IR-afstandsbediening te besturen, moet de infraroodontvanger van de transportlocomotief worden geactiveerd.

1. Plaats de batterijen in de IR-afstandsbediening (afb. B) en de transportlocomotief (afb. E).
2. Stel zoals hierboven beschreven bij de IR-afstandsbediening en de transportlocomotief hetzelfde kanaal in (afb. F).
3. Druk op een willekeurige knop aan de bovenzijde van de transportlocomotief (1b - 1d) om deze te activeren. Pas daarna kan de transportlocomotief het signaal van de IR-afstandsbediening ontvangen (afb. F).

**Aanwijzing:** na ca. 5 minuten inactiviteit schakelt het artikel automatisch naar de slaapstand. Om het opnieuw te activeren, moet u weer drukken op een willekeurige knop aan de bovenzijde van de transportlocomotief (afb. F).

## **Licht en geluid via IR-afstandsbediening activeren (afb. C)**

1. Druk op de knop met het lichtsymbool (3a), om het licht te activeren.
2. Druk op de knop met het geluidssymbool (3b) om het geluid te activeren.



## Licht en geluid direct op de transportlocomotief activeren (afb. D)

1. Druk op de voorste knop (1b) om het licht voor, het geluid en het vooruitrijden te activeren.
2. Druk op de middelste knop (1c) om het geluid, het licht en de transportlocomotief te stoppen.
3. Druk op de achterste knop (1d) om het geluid en het achteruitrijden te activeren.

**Waarschuwing!** De transportlocomotief is niet ontwikkeld voor achteruitrijden op bruggen of hellingen.

**Aanwijzing:** het geluid is ca. 7 seconden actief en het licht is tijdens het rijden actief.

## Transportlocomotief laten rijden (afb. C)

1. Duw de hendel (3d) naar voren of achteren om de transportlocomotief te laten rijden.
2. Laat de hendel (3d) los om de transportlocomotief te stoppen.

**Aanwijzing:** als de transportlocomotief na een botsing blijft staan, activeert u deze opnieuw met een van de richtingsknoppen.

**Aanwijzing:** als de hendel (3d) langer dan ca. 1,5 seconde naar voren wordt geduwd, rijdt de transportlocomotief automatisch vooruit verder. Duw de hendel (3d) één keer naar achteren om te stoppen.

Als de hendel (3d) langer dan ca. 1,5 seconde naar achteren worden geduwd, rijdt de transportlocomotief automatisch achteruit verder. Duw de hendel één keer naar voren om te stoppen.

## Opslag, reiniging

Bewaar het artikel wanneer u dit niet gebruikt altijd droog, schoon en zonder batterijen op kamertemperatuur. Veeg alleen schoon met een droge schoonmaakdoek.

**BELANGRIJK!** Reinig nooit met agressieve reinigingsmiddelen.

## Afvalverwerking



Het hiernaast afgebeelde symbool geeft aan dat dit apparaat aan de richtlijn 2012/19/EU onderworpen is. Deze richtlijn impliceert dat u dit apparaat op de einde van de gebruiksduur daarvan niet samen met het normale huisvuil mag afvoeren, maar op speciaal voorziene inzamel punten, in recyclagecentra of bij afvalverwerkende bedrijven moet afgeven. Draag zorg voor het milieu en voer deskundig af.

Batterijen/accu's mogen niet via het huisafval worden afgevoerd. Ze kunnen giftige zware metalen bevatten en moeten worden behandeld als klein chemisch afval. De chemische symbolen van de zware metalen zijn als volgt: Cd = cadmium, Hg = kwik, Pb = lood. Geef verbruikte batterijen/accu's daarom af bij een gemeentelijk inzamelpunt.



Bijkomende informatie over de afvoer van het onbruikbaar geworden apparaat krijgt u bij uw gemeente- of stadsbestuur. Voer het apparaat en de verpakking milieuvriendelijk af. Berg verpakkingsmaterialen (zoals bv. foliezakjes) op buiten het bereik van kinderen.



Neem de markering van verpakkingsmaterialen voor de afvalscheiding in acht. Deze zijn gemarkeerd met afkortingen (a) en nummers (b) met de volgende betekenis: 1 - 7: kunststoffen / 20 - 22: papier en karton / 80 - 98: composietmaterialen. Het artikel en de verpakkingsmaterialen zijn recyclebaar; voer ze gescheiden af voor een betere afvalbehandeling.

## Opmerkingen over garantie en serviceafhandeling

Het artikel werd met de grootste zorgvuldigheid en onder permanent toezicht geproduceerd. De firma DELTA-SPORT HANDELSKONTOR GmbH verleent particuliere eindklanten op dit artikel drie jaar garantie, te rekenen vanaf de datum van aankoop (garantietermijn) en dit op grond van de volgende bepalingen.

De garantie geldt alleen voor materiaal- en verwerkingsfouten. De garantie is niet van toepassing op onderdelen die aan een normale slijtage onderhevig zijn en daarom als slijtageonderdelen te beschouwen zijn (bv. batterijen) en evenmin op breekbare onderdelen zoals schakelaars of onderdelen die van glas gemaakt zijn.

Uit de garantie voortvloeiende claims zijn uitgesloten als het artikel onvakkundig, verkeerd of in het kader van de voorziene bepaling of in het kader van het voorziene gebruiksdoeleinde gebruikt werd of indien richtlijnen in de gebruiksaanwijzing niet in acht genomen werden, tenzij de eindklant aantoont dat er sprake is van een materiaal- of verwerkingsfout die niet op één van de hoger vermelde omstandigheden gebaseerd is.

Uit de garantie voortvloeiende claims kunnen alleen tijdens de garantieperiode op vertoon van de originele kassabon ingediend worden. Gelieve daarom de originele kassabon te bewaren. De garantieperiode wordt door eventuele reparaties op grond van de garantie, wettelijke waarborg of coulance niet verlengd. Dit geldt ook voor vervangen en gerepareerde onderdelen.

Gelieve u bij klachten in eerste instantie tot de hieronder vermelde servicehotline te richten of met ons per e-mail contact op te nemen. Is er sprake van een garantiegeval, dan wordt het artikel door ons – naar onze keuze – voor u gratis gerepareerd, wordt het vervangen of wordt de aankoopsom terugbetaald. Verdere rechten op grond van de garantie bestaan niet.

Uw wettelijke rechten, in het bijzonder rechten op garantie tegenover de betreffende verkoper, worden door deze garantie niet beperkt.

IAN: 460721\_2401

**BE** Service België  
Tel.: 0800 12089  
E-Mail: [deltasport@lidl.be](mailto:deltasport@lidl.be)

**NL** Service Nederland  
Tel.: 0800 0249630  
E-Mail: [deltasport@lidl.nl](mailto:deltasport@lidl.nl)

Gratulujemy!

Decydując się na ten produkt, otrzymują Państwo towar wysokiej jakości. Należy zapoznać się z produktem przed jego pierwszym użyciem.



**Należy uważnie przeczytać następującą instrukcję użytkowania.**

Produkt ten należy użytkować wyłącznie w opisany sposób oraz zgodnie ze wskazanym przeznaczeniem. Niniejszą instrukcję użytkowania należy przechowywać w bezpiecznym miejscu. Przekazując produkt innej osobie, należy upewnić się, że otrzyma ona także całą dokumentację dotyczącą produktu.

## Zakres dostawy (rys. A)

- 1 x zdalnie sterowana lokomotywa transportowa (1)
- 1 x przyczepa (2)
- 1 x pilot zdalnego sterowania na podczerwień (3)
- 1 x figurka (4)
- 2 x bateria (1,5V  $\equiv$  LR6, AA) (5)
- 2 x bateria (1,5V  $\equiv$  LR03, AAA) (6)
- 1 x instrukcja użytkowania

## Dane techniczne

Zasilanie bateriami (lokomotywa transportowa):  
1,5V  $\equiv$  LR03, AAA

Zasilanie bateriami (pilot zdalnego sterowania na podczerwień):  
1,5V  $\equiv$  LR6, AA

$\equiv$  Symbol napięcia stałego



Data produkcji (miesiąc/rok):  
06/2024



Firma Delta-Sport Handelskontor GmbH oświadcza, że niniejszy produkt spełnia najważniejsze

wymagania oraz jest zgodny z podanymi poniżej wytycznymi:

2009/48/WE – dyrektywa w sprawie bezpieczeństwa zabawek

2014/30/UE – dyrektywa EMC

2011/65/UE – dyrektywa RoHS

## Zastosowanie zgodne z przeznaczeniem

Niniejszy artykuł jest zabawką dla dzieci w wieku powyżej 3 lat do użytku prywatnego.



### Wskazówki

#### bezpieczeństwa

- Ostrzeżenie. Nie nadaje się dla dzieci w wieku poniżej 36 miesięcy. Niebezpieczeństwo udławienia się. Małe części.
- Dzieci mogą bawić się artykułem jedynie pod nadzorem dorosłych.
- Ostrzeżenie. Opakowanie oraz materiały mocujące nie są częścią zabawki i ze względów bezpieczeństwa muszą być zawsze usunięte, zanim artykuł będzie przekazany dzieciom do zabawy.
- Przed każdym użyciem należy sprawdzić, czy artykuł nie posiada uszkodzeń bądź śladów zużycia. Z artykułu można korzystać tylko wtedy, gdy znajduje się w nienagannym stanie!
- Artykuł ten zawiera małe magnesy. Połknięcie magnesów niesie za sobą ryzyko poważnych obrażeń! W razie połknięcia magnesu należy natychmiast udać się do lekarza. Artykuł jest produkowany z największą starannością; jeśli mimo to wystąpiłyby uszkodzenia, należy niezwłocznie zabrać go dzieciom i zutylizować.
- Ostrzeżenie. Zabawka wytwarza błyski świetlne, które u osób wrażliwych mogą wywołać ataki epilepsji.
- Należy stosować wyłącznie baterie typu: LR03 i LR6.



### Ostrzeżenia odnośnie baterii!

- Wyjmij baterie, jeśli są rozładowane lub artykuł nie jest używany przez dłuższy okres czasu.
- Nie stosuj równocześnie różnych typów baterii, różnych marek, nowych wraz z używanymi lub baterii o różnych pojemnościach, ponieważ może dojść do ich wycieku i powstania szkód.
- Podczas wkładania zwróć uwagę na polaryzację (+/-).
- Wymieniaj wszystkie baterie jednocześnie a baterie zużyte utylizuj zgodnie z przepisami.

- Ostrzeżenie! Baterii nie wolno ładować lub w inny sposób reaktywować, nie wolno ich demontować, wrzucać do ognia lub zwierać.
- Baterie należy przechowywać zawsze w miejscu niedostępnym dla dzieci.
- Nie stosuj baterii wielokrotnego ładowania!
- Dzieciom bez nadzoru osób dorosłych nie wolno powierzać czyszczenia ani konserwacji.
- W razie potrzeby przed włożeniem baterii przeczyść zestyki baterii i urządzenia.
- Baterii nie poddawać działaniu ekstremalnych warunków (np. kaloryfer czy oddziaływanie promieni słonecznych). Powoduje to zwiększenie zagrożenia wyciekami.
- Ostrzeżenie. Zużyte baterie należy niezwłocznie wyrzucić. Przechowywać nowe i zużyte baterie z dala od dzieci. Jeśli istnieje podejrzenie, że baterie zostały połknięte albo wprowadzone do jakiejś części ciała, należy natychmiast zasięgnąć porady lekarskiej.

### Niebezpieczeństwo!

- Z uszkodzonymi lub wyciekającymi bateriami należy obchodzić się nadzwyczaj ostrożnie i poddać je natychmiast utylizacji zgodnie z przepisami. Zakładaj zawsze rękawiczki.
- W przypadku kontaktu z elektrolitem baterii, przemyj skażone miejsca czystą wodą z mydłem. Jeśli elektrolit z baterii dostanie się do oczu, przepłucz je wodą i natychmiast udaj się do lekarza!
- Nie wolno zwierać zacisków przyłączeniowych.

## Wkładanie/wymiana baterii (rys. B/rys. E)

### **OSTRZEŻENIE! Aby uniknąć uszkodzeń mechanicznych i elektrycznych, należy przestrzegać poniższych wskazówek.**

Przy wkładaniu i wymianie baterii (5)/(6) należy postępować, jak pokazano na rys. B/rys. E.

**Wskazówka:** Potrzebny jest odpowiedni śrubokręt (nie wchodzi w zakres dostawy).

**Wskazówka:** Zwrócić uwagę na odpowiednią polaryzację plus/minus baterii i na poprawność ich włożenia. Baterie muszą w całości mieścić się w mocowaniu baterii.

## Pilot zdalnego sterowania na podczerwień

Aby sterować lokomotywą transportową za pomocą pilota konieczne jest, aby pilot zdalnego sterowania na podczerwień (3) oraz lokomotywa transportowa (1) były ustawione na tym samym kanale.

1. Ustawić drążek sterowania (3c) na pilocie zdalnego sterowania na podczerwień odpowiednio na A lub B (rys. F).
2. Nacisnąć na lokomotywie transportowej przycisk kanału (1a) analogicznie do ustawienia na pilocie zdalnego sterowania na podczerwień na A lub B (rys. F).

**Wskazówka:** przy wciśniętym przycisku kanału (1a) ustawiony jest kanał B. Przy niewciśniętym przycisku kanału (1a) ustawiony jest kanał A (rys. D).

### Włączenie pilota zdalnego sterowania na podczerwień

Aby sterować lokomotywą transportową za pomocą pilota zdalnego sterowania konieczne jest aktywowanie odbiornika sygnału podczerwieni w lokomotywie transportowej.

1. Włożyć baterie do pilota zdalnego sterowania na podczerwień (rys. B) i do lokomotywy transportowej (rys. E).
2. Zgodnie z powyższym opisem należy ustawić ten sam kanał w pilocie zdalnego sterowania na podczerwień i w lokomotywie transportowej (rys. F).
3. Nacisnąć dowolny przycisk na lokomotywie transportowej (1b–1d), aby je aktywować. Dopiero po tym lokomotywa transportowa może odbierać sygnał z pilota zdalnego sterowania na podczerwień (rys. F).

**Wskazówka:** po ok. 5 minutach nieaktywności produkt automatycznie przełącza się w tryb uśpienia. W celu ponownego włączenia należy nacisnąć dowolny przycisk na lokomotywie transportowej (rys. F).

## Aktywacja światła i dźwięku za pomocą pilota zdalnego sterowania na podczerwień (rys. C)

1. Nacisnąć przycisk światła (3a), aby włączyć światło.
2. Nacisnąć przycisk dźwięku (3b), aby włączyć dźwięk.

## Aktywacja światła i dźwięku bezpośrednio w lokomotywie transportowej (rys. D)

1. Nacisnąć przedni przycisk (1b), aby włączyć przednie światło, dźwięk oraz rozpocząć jazdę do przodu.
2. Nacisnąć środkowy przycisk (1c), aby wyłączyć dźwięk i światło oraz zatrzymać lokomotywę transportową.
3. Nacisnąć tylny przycisk (1d), aby włączyć dźwięk oraz rozpocząć jazdę do tyłu.

**Ostrzeżenie!** Lokomotywa transportowa nie jest przeznaczona do jazdy do tyłu przez mosty lub pod górę.

**Wskazówka:** dźwięk jest włączony przez ok. 7 sekund, a światło podczas jazdy.

## Jazda lokomotywą transportową (rys. C)

1. Nacisnąć dźwignię (3d) do przodu lub do tyłu, aby rozpocząć jazdę lokomotywą transportową.
2. Puścić dźwignię (3d), aby zatrzymać lokomotywę transportową.

**Wskazówka:** jeśli lokomotywa transportowa zatrzyma się po kolizji, należy ponownie aktywować ją za pomocą przycisków kierunkowych.

**Wskazówka:** jeśli dźwignia (3d) będzie przytrzymana do przodu dłużej niż przez ok. 1,5 sekundy, lokomotywa transportowa automatycznie dalej jedzie do przodu. W celu zatrzymania przesunąć dźwignię (3d) raz do tyłu.

Jeśli dźwignia (3d) będzie przytrzymana do tyłu dłużej niż przez ok. 1,5 sekundy, lokomotywa transportowa automatycznie jedzie dalej do tyłu. W celu zatrzymania przesunąć dźwignię raz do przodu.

## Przechowywanie, czyszczenie

Podczas nieużywania należy zawsze przechowywać produkt w suchym i czystym miejscu, z wyjętymi bateriami, w temperaturze pokojowej. Wycierać do czysta jedynie suchą ściereczką. **WAŻNE!** Nie czyścić przy użyciu ostrych środków czyszczących.

## Uwagi odnośnie recyklingu



Znajdujący się obok symbol wskazuje, że niniejsze urządzenie podlega Dyrektywie 2012/19/UE. Dyrektywa ta stanowi, że po zakończeniu okresu użytkowania urządzenia nie wolno wyrzucać wraz z normalnymi odpadami domowymi, lecz należy oddać je do specjalnie utworzonych punktów zbiórki, centrów recyklingu lub firm zajmujących się utylizacją odpadów. Należy chronić środowisko i właściwie usuwać odpady. Zużyty sprzęt może mieć szkodliwy wpływ na środowisko i zdrowie ludzi z uwagi na potencjalną zawartość niebezpiecznych substancji, mieszanin oraz części składowych. Gospodarstwo domowe spełnia ważną rolę w przyczynianiu się do ponownego użycia i odzysku surowców wtórnych, w tym recyklingu zużytego sprzętu. Na tym etapie kształtuje się postawy, które wpływają na zachowanie wspólnego dobra jakim jest czyste środowisko naturalne.

Baterii/akumulatorów nie wolno wyrzucać razem z odpadami domowymi. Mogą zawierać toksyczne metale ciężkie i podlegają obróbce odpadów niebezpiecznych. Symbole chemiczne metali ciężkich są następujące: Cd = kadm, Hg = rtęć, Pb = ołów. Zużyte baterie/akumulatory należy oddawać w miejskim punkcie zbiórki.



Szczegółowe informacje na temat sposobów usuwania zużytego urządzenia uzyskają Państwo u władz gminnych i miejskich. Urządzenie oraz opakowanie należy usunąć w sposób przyjazny dla środowiska. Materiały opakowaniowe (np. worki foliowe) należy przechowywać w miejscu niedostępnym dla dzieci.



Przestrzegać oznakowania materiałów opakowaniowych podczas segregacji odpadów. Są one oznaczone skrótami (a) i liczbami (b) o następującym znaczeniu: 1-7: tworzywa sztuczne / 20-22: papier i karton / 80-98: materiały kompozytowe. Produkt i materiały opakowaniowe nadają się do recyklingu, należy je osobno zutylizować w celu lepszego przetwarzania odpadów.

## **Wskazówki dotyczące gwarancji i obsługi serwisowej**

Artykuł został wyprodukowany z najwyższą starannością i pod stałą kontrolą. DELTA-SPORT HANDELSKONTOR GmbH przyznaje klientowi końcowemu na niniejszy artykuł trzy lata gwarancji od daty zakupu (okres gwarancyjny) z zastrzeżeniem poniższych postanowień. Gwarancja dotyczy wyłącznie wad materiałowych i wad wykonania. Gwarancja nie obejmuje części, które podlegają normalnemu zużyciu i z tego względu należy je traktować jako części zużywalne (np. baterie) i nie obejmuje części kruchych takich jak przetwórczniki ani części wykonanych ze szkła.

Wyklucza się roszczenia z tytułu niniejszej gwarancji w przypadku użycia artykułu w sposób niewłaściwy lub sprzeczny z jego przeznaczeniem lub w sposób wykraczający poza przewidziane przeznaczenie lub poza przewidziany zakres użytkowania lub jeśli wytyczne zawarte w instrukcji obsługi nie były przestrzegane, chyba że klient końcowy udowodni istnienie wady materiałowej lub wady wykonania, która nie wynika z podanych wyżej przyczyn.

Roszczenia z tytułu gwarancji można zgłaszać wyłącznie w okresie gwarancyjnym za okazaniem oryginalnego dowodu zakupu. Prosimy zatem zachować oryginalny dowód zakupu!

W przypadku jakichkolwiek reklamacji prosimy skontaktować się z nami najpierw za pośrednictwem podanej poniżej infolinii serwisowej lub drogą e-mailową. W przypadku objętym gwarancją artykuł zostanie – według naszego uznania – bezpłatnie naprawiony, wymieniony lub nastąpi zwrot ceny zakupu. Z gwarancji nie wynikają żadne inne prawa.

Niniejsza gwarancja nie ogranicza Państwa ustawowych praw, w szczególności roszczeń gwarancyjnych wobec danego sprzedawcy. W przypadku wymiany części lub całego artykułu okres gwarancji przedłuża się o trzy lata zgodnie z art. 581 § 1 kodeksu cywilnego. Po upływie czasu gwarancji powstałe naprawy są płatne.

IAN: 460721\_2401

**PL** Serwis Polska  
Tel.: 22 397 4996  
E-Mail: [deltasport@idl.pl](mailto:deltasport@idl.pl)

Srdečně blahopřejeme!

Svým nákupem jste se rozhodli pro kvalitní výrobek. Před prvním použitím se prosím seznámte s tímto výrobkem.



### **Pozorně si přečtete následující návod k použití.**

Používejte tento výrobek pouze tak, jak je popsáno, a pro uvedené účely. Uchovejte si tento návod k použití pro budoucí použití. Pokud výrobek předáte třetí osobě, předejte jí i veškerou dokumentaci.

## **Rozsah dodávky (obr. A)**

- 1 x lokomotiva na dálkové ovládání (1)
- 1 x přívěs (2)
- 1 x infračervené dálkové ovládání (3)
- 1 x figurka (4)
- 2 x baterie (1,5V  $\equiv$  LR6, AA) (5)
- 2 x baterie (1,5V  $\equiv$  LR03, AAA) (6)
- 1 x návod k použití

## **Technická data**

Zdroj energie lokomotivy (baterie):

1,5V  $\equiv$  LR03, AAA

Zdroj energie infračerveného dálkového

ovládání (baterie): 1,5V  $\equiv$  LR6, AA

$\equiv$  Symbol pro stejnosměrné napětí



Datum výroby (měsíc/rok):

06/2024



Společnost Delta-Sport Handelskontor GmbH tímto prohlašuje, že tento výrobek je v souladu s následujícími základními

požadavky a ostatními příslušnými ustanoveními:

2009/48/ES - Směrnice o bezpečnosti hraček

2014/30/EU - Směrnice o EMK

2011/65/EU - Směrnice RoHS

## **Použití ke stanovenému účelu**

Tento výrobek je hračka pro děti od 3 let pro privátní použití.



## **Bezpečnostní pokyny**

- Upozornění. Nevhodné pro děti mladší 36 měsíců. Nebezpečí zalknutí. Malé části.

- Děti si smí s výrobkem hrát pouze pod dohledem dospělých.
- Upozornění. Veškeré obalové a upevňovací materiály nejsou součástí hračky a z bezpečnostních důvodů musí být vždy odstraněny před tím, než je výrobek předán dětem na hraní.
- Kontrolujte výrobek před každým použitím, zda není poškozen nebo opotřeben. Výrobek smí být používán pouze v bezvadném stavu!
- Tento výrobek obsahuje malé magnety. Spolknuté magnety mohou přivodit těžké úrazy! Pokud by došlo ke spolknutí magnetu, okamžitě vyhledejte lékaře. Výrobek je vyroben s nejvyšší pečlivostí, přesto pokud by se stalo, že se objeví poškození, výrobek neprodleně dětem odeberte a zlikvidujte ho do odpadu.
- Upozornění. Hračka generuje světelné záblesky, které mohou u citlivých osob vyvolat epileptický záchvat.
- Použijte pouze typy baterií: LR03 a LR6.



## **Varovné pokyny pro baterie!**

- Odstraňte baterie, když jsou spotřebovány nebo výrobek nebyl delší čas používán.
- Nepoužívejte různé typy, značky baterií, společně nové a použité baterie nebo baterie s rozličnou kapacitou, protože ty mohou vytéct, a tím způsobit škody.
- Při vkládání respektujte polaritu (+/-).
- Vyměňte všechny baterie současně a staré baterie likvidujte do odpadu podle předpisů.
- Varování! Baterie se nesmí nabíjet nebo reaktivovat pomocí jiných prostředků, nesmí se rozebírat, házet do ohně, nebo spojovat nakrátko.
- Baterie uchovávejte vždy z dosahu dětí.
- Nepoužívejte baterie, které se dají opakovaně nabíjet!
- Čištění a užití telskou údržbu nesmí provádět děti bez dozoru.
- V případě potřeby a před vkládáním čistěte kontakty baterií a přístroje.
- Nevystavujte baterie žádným extrémním podmínkám (např. topným tělesům nebo přímému slunečnímu záření). Jinak existuje zvýšené nebezpečí, že vytečou.

- Upozornění. Použití baterie okamžitě zlikvidujte. Nové a použité baterie uchovávejte mimo dosah dětí. Pokud máte podezření na polknutí nebo vniknutí baterie do těla, okamžitě vyhledejte lékařskou pomoc.

### **Nebezpečí!**

- S poškozenými nebo vyteklymi bateriemi zacházejte krajně opatrně a tyto ihned likvidujte do odpadu podle předpisů. Noste přitom rukavice.
- Dostanete-li se do kontaktu s kyselinou z baterie, omývejte dotýcné místo vodou a mýdlem. Dostane-li se Vám kyselina z baterie do oka, vyplachujte jej vodou a ihned se odeberte k lékařskému ošetření!
- Svorky připoje nesmí být spojovány na krátko.

## Vkládání/výměna baterií (obr. B/obr. E)

**UPOZORNĚNÍ!** Dodržujte následující pokyny, abyste se vyhnuli mechanickým a elektrickým poškozením.

Při vkládání a výměně baterií (5)/(6) postupujte podle obr. B/obr. E.

**Upozornění:** Potřebujete vhodný šroubovák (není obsahem dodávky).

**Upozornění:** Dejte pozor na plus/minus póly baterií a na správné vložení. Baterie se musí kompletně nacházet v držáku baterie.

## Infračervené dálkové ovládání

Aby bylo možné ovládat lokomotivu infračerveným dálkovým ovládáním, musí být infračervené dálkové ovládání (3) a lokomotiva (1) nastavené na stejný kanál.

1. Ovládací kolík (3c) infračerveného dálkového ovládání nastavte na A nebo B (obr. F).
2. Tlačítko kanálu (1a) na lokomotivě nastavte analogicky k infračervenému dálkovému ovládání na A nebo B (obr. F).

**Upozornění:** Pokud stisknete tlačítko kanálu (1a) dolů, je nastavené na kanál B. V nestisknuté poloze je tlačítko kanálu (1a) nastavené na kanál A (obr. D).

## Aktivace infračerveného dálkového ovládání

Aby bylo možné lokomotivu ovládat infračerveným dálkovým ovládáním, je třeba infračervený přijímač lokomotivy aktivovat.

1. Vložte baterie do infračerveného dálkového ovládání (obr. B) a lokomotivy (obr. E).
2. Podle popisu výše nastavte stejný kanál na infračerveném dálkovém ovládání a lokomotivě (obr. F).
3. Pro aktivaci lokomotivy na ní stiskněte libovolné tlačítko (1b–1d). Teprve poté dokáže lokomotiva přijímat signál infračerveného dálkového ovládání (obr. F).

**Upozornění:** Po cca 5 minutách nečinnosti výrobek automaticky přejde do klidového režimu. Pro opětovnou aktivaci je opět nutné stisknout libovolné tlačítko na lokomotivě (obr. F).

## Aktivace světla a zvuku infračerveným dálkovým ovládáním (obr. C)

1. Pro aktivaci světla stiskněte tlačítko se symbolem světla (3a).
2. Pro aktivaci zvuku stiskněte tlačítko se symbolem zvuku (3b).

## Aktivace světla a zvuku přímo na lokomotivě (obr. D)

1. Pro aktivaci předního světla, zvuku a jízdy vpřed stiskněte přední tlačítko (1b).
2. Pro zastavení zvuku, světla a lokomotivy stiskněte prostřední tlačítko (1c).
3. Pro aktivaci zvuku a couvání stiskněte zadní tlačítko (1d).

**Upozornění!** Lokomotiva nebyla vyvinuta za účelem couvání na mostech nebo svazích.

**Upozornění:** Zvuk je aktivní po dobu cca 7 sekund a světlo je aktivní za jízdy.

## Jízda lokomotivy (obr. C)

1. Pro aktivaci jízdy lokomotivy stiskněte páčku (3d) dopředu nebo dozadu.
2. Pro zastavení lokomotivy páčku (3d) pusťte.

**Upozornění:** Pokud se lokomotiva zastaví po kolizi, znovu ji aktivujte pomocí jednoho ze směrových tlačítek.



**Upozornění:** Pokud držíte páčku (3d) déle než cca 1,5 sekundy stisknutou dopředu, lokomotiva bude automaticky pokračovat v jízdě dopředu. Pro zastavení jedenkrát zatáhněte páčku (3d) dozadu.

Pokud držíte páčku (3d) déle než cca 1,5 sekundy stisknutou dozadu, lokomotiva bude automaticky pokračovat v jízdě dozadu. Pro zastavení jedenkrát stiskněte páčku dopředu.

## Uskladnění, čištění

Pokud výrobek nepoužíváte, skladujte jej vždy suchý, čistý, bez baterií a při pokojové teplotě. Utírejte pouze suchým hadříkem.

**DŮLEŽITÉ!** K čištění nikdy nepoužívejte agresivní čisticí prostředky.

## Pokyny k likvidaci



Tento doprovodný symbol označuje, že toto zařízení podléhá směrnici 2012/19/EU. Tato směrnice uvádí, že toto zařízení nesmíte po skončení jeho životnosti likvidovat s běžným domovním odpadem, ale musíte jej odevzdat na speciálně zřízených sběrných místech, v recyklačních střediscích nebo ve společnostech pro likvidaci odpadu. Chraňte životní prostředí a provádějte řádnou likvidaci. Poškození životního prostředí v důsledku nesprávné likvidace baterií/akumulátorů! Baterie/akumulátory nesmějí být likvidovány spolu s komunálním odpadem. Mohou obsahovat toxické těžké kovy a podléhají zpracování nebezpečného odpadu. Chemické symboly těžkých kovů jsou následující: Cd = kadmium, Hg = rtuť, Pb = olovo. Použité baterie/akumulátory proto likvidujte v místním sběrném místě.



O možnostech likvidace vysloužilého výrobku se informujte u Vaší obecní nebo městské správy. Výrobek a obaly likvidujte ekologicky. Uchovávejte obalové materiály (jako např. fóliové sáčky) nedostupné pro děti.



Při třídění odpadu dodržujte označení balicích materiálů, které jsou označeny zkratkami (a) a čísly (b) s následujícím významem: 1–7: plasty / 20–22: papír a karton / 80–98: smíšený odpad.

Výrobek a balicí materiály jsou recyklovatelné, likvidujte je odděleně pro lepší zpracování odpadu.

## Pokyny k záruce a průběhu služby

Výrobek byl vyroben s velkou péčí a za stálé kontroly. DELTA-SPORT HANDELSKONTOR GmbH poskytuje koncovým privátním zákazníkům na tento výrobek tři roky záruky od data nákupu (záruční lhůta) podle následující ustanovení. Záruka se týká pouze vad materiálu a závad ve zpracování. Záruka se nevztahuje na díly, které podléhají běžnému opotřebení, a proto je třeba je považovat za opotřebitelné díly (např. baterie), ani na křehké díly, jako jsou vypínače nebo díly ze skla.

Nároky z této záruky jsou vyloučeny, pokud výrobek byl používán neodborně nebo nedovoleným způsobem nebo nikoli v rámci stanoveného účelu určení nebo předpokládaného rozsahu používání nebo nebyla dodržena zadání v návodu k obsluze, ledaže by koncový zákazník prokázal, že existuje vada materiálu nebo došlo k chybě ve zpracování, které nevyplynou z některé výše uvedených okolností.

Nároky ze záruky lze uplatnit pouze v rámci záruční lhůty po předložení originálního pokladního dokladu. Proto si prosím uschovávejte originál pokladního dokladu. Doba záruky se neprodlužuje případnými opravami na základě záruky, zákonné záruky nebo kulance. Totéž platí také pro vyměněné a opravené díly.

Při reklamaci se prosím obračete na níže uvedenou horkou linku servisu nebo se s námi spojte e-mailem. Pokud se vyskytne případ reklamace, výrobek Vám – dle naší volby – bezplatně opravíme, vyměníme nebo Vám vrátíme kupní cenu. Další práva ze záruky nevznikají.

Vaše zákonná práva, zejména nároky na zajištění záruky vůči konkrétnímu prodejci, nejsou touto zárukou omezena.

IAN: 460721\_2401



Servis Česko

Tel.: 800 143 873

E-Mail: [deltasport@idl.cz](mailto:deltasport@idl.cz)

Blahoželáme!

Svojím nákupom ste sa rozhodli pre kvalitný výrobok. Pred prvým použitím sa s výrobkom dôkladne oboznámte.



### **Pozorne si prečítajte tento návod na používanie.**

Výrobok používajte len uvedeným spôsobom a na uvedený účel. Tento návod na používanie si dobre uschovajte. Pri odovzdávaní výrobku tretej osobe odovzdajte s výrobkom aj všetky podklady.

## **Obsah balenia (obr. A)**

- 1 x diaľkovo ovládaná nákladná lokomotíva (1)
- 1 x prívies (2)
- 1 x IR diaľkové ovládanie (3)
- 1 x figúrka (4)
- 2 x batéria (1,5V  $\equiv$  LR6, AA) (5)
- 2 x batéria (1,5V  $\equiv$  LR03, AAA) (6)
- 1 x návod na používanie

## **Technické údaje**

Prevádzka na batérie (nákladná lokomotíva):  
1,5V  $\equiv$  LR03, AAA

Prevádzka na batérie (IR diaľkové ovládanie):  
1,5V  $\equiv$  LR6, AA

$\equiv$  Symbol pre jednosmerné napätie



Dátum výroby (mesiac/rok):  
06/2024



Spoločnosť Delta-Sport Handelskontor GmbH týmto vyhlasuje, že tento výrobok je v súlade s nasledujúcimi

základnými požiadavkami a ostatnými príslušnými ustanoveniami:

- 2009/48/ES – Smernica o bezpečnosti hračiek
- 2014/30/EÚ – Smernica o elektromagnetickej Kompatibilitate
- 2011/65/EÚ – Smernica RoHS

## **Použitie podľa určenia**

Tento výrobok je hračka pre deti od 3 rokov pre súkromné použitie.



### **Pokyny pre bezpečnosť**

- Upozornenie. Nevhodné pre deti vo veku do 36 mesiacov. Nebezpečenstvo udusenía. Malé časti.

- Deti sa smú hrať s výrobkom len pod dohľadom dospelých.
- Upozornenie. Všetok obalový a upevňovací materiál nie je súčasťou hračky a musíte ho z bezpečnostných dôvodov odstrániť predtým, než výrobok odovzdáte deťom na hranie.
- Pred každým používaním výrobku skontrolujte, či nie je poškodený alebo opotrebený. Výrobok sa smie používať len v bezchybnom stave!
- Tento výrobok obsahuje malé magnety. Prehltnutie magnety môžu spôsobiť závažné poranenia! Ak by bol prehltnutý magnet, ihneď vyhľadajte lekára. Výrobok sa vyrába s maximálnou starostlivosťou, ak by sa však predsa stalo, že sa vyskytnú poškodenia, zoberte výrobok bezodkladne od detí a zlikvidujte ho.
- Upozornenie. Hračka vytvára elektrické záblesky, ktoré môžu u citlivých osôb vyvolať epilepsiu.
- Používajte len typy batérií: LR03 a LR6



### **Výstražné pokyny pre batérie!**

- Odstráňte batérie, ak sú vybité alebo keď sa výrobok dlhší čas nepoužíval.
- Nepoužívajte rozdielne typy a značky batérií, nepoužívajte spolu nové a už používané batérie alebo batérie s rozdielnou kapacitou, pretože tieto by mohli vytiecť a spôsobiť škody.
- Pri vkladaní sledujte polaritu (+/-).
- Vymeňte všetky batérie súčasne a staré batérie zlikvidujte podľa predpisov.
- Výstraha! Batérie sa nesmú dobíjať alebo reaktivovať inými prostriedkami, nesmú sa rozoberať, hádzať do ohňa alebo skratovať.
- Batérie uschovávajúte vždy mimo dosahu detí.
- Nepoužívajte dobíjateľné batérie!
- Čistenie a údržbu pri používaní nesmú robiť deti bez dohľadu.
- V prípade potreby a pred vložením vyčistite batérie a kontakty na prístroji.
- Batérie nevystavujte extrémnym podmienkam (napr. vykurovacie telesá alebo priame slnečné žiarenie). V opačnom prípade hrozí zvýšené nebezpečenstvo vytečenia.

- Upozornenie. Použité batérie okamžite zlikvidujte. Nové a použité batérie uchovávajú mimo dosahu detí. Pokiaľ máte podozrenie na prehltnutie alebo vniknutie batérie do tela, okamžite vyhľadajte lekársku pomoc.

### **Nebezpečenstvo!**

- S poškodenou alebo vybitou batériou zaobchádzajte mimoriadne opatrne a túto potom obratom podľa predpisov likvidujte. Noste pritom rukavice.
- Ak sa dostanete do kontaktu s elektrolytom, umyte postihnuté miesto vodou a mydlom. Keď sa elektrolyt dostane do oka, vypláchnite ho vodou a čo najskôr vyhľadajte lekárske ošetrovanie.
- Prívodné svorky sa nesmú spojiť nakrátko.

## **Vloženie/výmena batérii (obr. B/obr. E)**

### **UPOZORNENIE! Dodržujte nasledovné pokyny, aby ste zabránili mechanickým a elektrickým poškodeniam.**

Pri vložení a výmene batérii (5)/(6) postupujte podľa obr. B/obr. E.

Upozornenie: Potrebujete vhodný skrutkovač (nie je súčasťou balenia).

Upozornenie: Dávajte pozor na plusový a mínusový pól batérii a na správne vloženie. Batérie sa musia úplne nachádzať v držadle na batérie.

## **IR Diaľkové ovládanie**

Ak chcete ovládať nákladnú lokomotívu pomocou IR diaľkového ovládania, IR diaľkové ovládanie (3) a nákladná lokomotíva (1) musia byť nastavené na rovnakom kanáli.

1. Nastavte ovládací kolík (3c) na IR diaľkovom ovládaní vždy na A alebo B (obr. F).
2. Stlačte tlačidlo kanála (1a) na nákladnej lokomotíve rovnako ako IR diaľkové ovládanie na A alebo B (obr. F).

**Upozornenie:** Ak stlačíte tlačidlo kanála (1a) smerom nadol, nachádza sa na kanáli B.

V nestlačenej polohe je tlačidlo kanála (1a) na kanáli A (obr. D).

## **Aktivácia IR diaľkového ovládania**

Na ovládanie nákladnej lokomotívy pomocou IR diaľkového ovládania musí byť aktivovaný infračervený prijímač nákladnej lokomotívy.

1. Vložte batérie do IR diaľkového ovládania (obr. B) a do nákladnej lokomotívy (obr. E).
2. Ako je opísané vyššie, nastavte rovnaký kanál pre IR diaľkové ovládanie a nákladnú lokomotívu (obr. F).
3. Na aktiváciu stlačte ľubovoľné tlačidlo na nákladnej lokomotíve (1b - 1d). Až potom môže nákladná lokomotíva prijať signál IR diaľkového ovládania (obr. F).

**Upozornenie:** Po cca 5 minútach nečinnosti sa výrobok automaticky prepne do pokojového režimu. Na opätovnú aktiváciu sa musí opäť stlačiť ktorékoľvek tlačidlo na nákladnej lokomotíve (obr. F).

## **Aktivácia svetla a zvuku pomocou IR diaľkového ovládania (obr. C)**

1. Ak chcete aktivovať svetlo, stlačte tlačidlo svetlo (3a).
2. Ak chcete spustiť zvuk, stlačte tlačidlo zvuk (3b).

## **Aktivácia svetla a zvuku priamo na nákladnej lokomotíve (obr. D)**

1. Ak chcete aktivovať predné svetlo, zvuk a jazdu dopredu, stlačte predné tlačidlo (1b).
2. Ak chcete zastaviť zvuk, svetlo a nákladnú lokomotívu, stlačte stredné tlačidlo (1c).
3. Ak chcete aktivovať zvuk a jazdu dozadu, stlačte zadné tlačidlo (1d).

**Upozornenie!** Nákladná lokomotíva nebola vyvinutá na jazdenie dozadu po mostoch alebo stúpaniach.

**Upozornenie:** Zvuk je aktívny cca 7 sekúnd a svetlo je aktívne počas jazdy.

## **Pustenie nákladnej lokomotívy (obr. C)**

1. Ak chcete spustiť nákladnú lokomotívu, zatlačte páčku (3d) dopredu alebo dozadu.
2. Ak chcete nákladnú lokomotívu zastaviť, uvoľnite páčku (3d).

**Upozornenie:** Ak by nákladná lokomotíva zostala stáť po zrážke, znovu ju aktivujte jedným zo smerových tlačidiel.

**Upozornenie:** Ak je páčka (3d) zatlačená dopredu po dobu dlhšiu ako cca 1,5 sekundy, nákladná lokomotíva bude automaticky pokračovať dopredu. Ak chcete zastaviť, potiahnite páčku (3d) raz dozadu.

Ak je páčka (3d) zatlačená dozadu po dobu dlhšiu ako cca 1,5 sekundy, nákladná lokomotíva bude automaticky pokračovať dozadu. Ak chcete zastaviť, stlačte páčku raz dopredu.

## Skladovanie, čistenie

Pri nepoužívaní skladujte výrobok vždy suchý, čistý, bez batérií a pri izbovej teplote. Čistite iba suchou handričkou.

**DÔLEŽITÉ!** Výrobok nikdy nečistíte ostrými čistiacimi prostriedkami.

## Pokyny k likvidácii



Vedľa uvedený symbol znázorňuje, že tento prístroj podlieha smernici 2012/19/EÚ.

Táto smernica oznamuje, že tento výrobok nesmiete na konci jeho doby používania likvidovať spolu s bežným domácim odpadom, ale ho musíte odovzdať v špeciálne zriadených zberných dvoroch, recyklačných centrách alebo likvidačných prevádzkach. Chráňte životné prostredie a likvidujte odborne. Batérie/akumulátory sa nesmú likvidovať spolu s domovým odpadom. Môžu obsahovať toxické ťažké kovy a podliehajú spracovaniu špeciálneho odpadu. Chemické symboly ťažkých kovov sú nasledovné: Cd = kadmium, Hg = ortuť, Pb = olovo. Použité batérie/akumulátory preto odovzdajte v komunálnom zbernom mieste.



Ďalšie informácie o možnostiach likvidácie zastaraného prístroja dostanete na svojej obecnej alebo mestskej správe. Prístroj a obal zlikvidujte ekologicky. Obalový materiál (ako napr. fóliové vrecká) uschovajte mimo dosahu detí.



Pri triedení odpadu dodržiavajte označenie obalových materiálov, ktoré sú označené skratkami (a) a číslami (b) s nasledujúcim významom: 1 - 7: plasty / 20 - 22: papier a lepenka / 80 - 98: kompozitné látky.

Výrobok a obalové materiály sú recyklovateľné, likvidujte tieto oddelene pre lepšie spracovanie odpadu.

## Pokyny k záruke a priebehu servisu

Výrobok bol vyrobený veľmi starostlivo a pod stálou kontrolou. Na tento výrobok poskytujeme DELTA-SPORT HANDELSKONTOR GmbH súkromným koncovým užívateľom trojročnú záruku odo dňa kúpy (záručná lehota) po splnení nasledovných podmienok. Záruka platí len na chyby materiálu a spracovania. Záruka sa nevzťahuje na diely, ktoré podliehajú bežnému opotrebovaniu a preto sa považujú za diely podliehajúce opotrebovaniu (napr. batérie) alebo krehké diely, ako sú spínače alebo diely vyrobené zo skla.

Nároky z tejto záruky zanikajú, keď sa výrobok používal neodborne alebo nesprávne, mimo určenia na používanie alebo určeného rozsahu používania alebo neboli dodržané pokyny návodu na obsluhu, s výnimkou, že koncový užívateľ preukáže, že ide o chybu materiálu alebo spracovania, ktorá nebola spôsobená niektorou z hore uvedených okolností.

Záruku je možné uplatniť len počas záručnej lehoty po predložení originálu pokladničného dokladu. Originál pokladničného dokladu preto prosím uschovajte. Záručná doba sa kvôli prípadným záručným opravám, zákonnej záruke alebo ako obchodné gesto nepredlžuje. Platí to aj pre vymenené a opravené diely.

Pri reklamáciách sa prosím najskôr obráťte na dole uvedenú Service-Hotline alebo sa s nami spojte prostredníctvom e-mailu. Ak sa jedná o záručný prípad, výrobok - podľa našej voľby - bezplatne opravíme, vymeníme alebo vrátime kúpnu cenu. Ďalšie práva zo záruky nevyplývajú. Vaše zákonné práva, hlavne nároky na záručné plnenie voči príslušnému predajcovi, nie sú touto zárukou obmedzené.

IAN: 460721\_2401

**(SK)** Servis Slovensko  
Tel.: 0850 232001  
E-Mail: [deltasport@idl.sk](mailto:deltasport@idl.sk)

¡Enhorabuena!

Con su compra se ha decidido por un artículo de gran calidad. Familiarícese con el artículo antes de usarlo por primera vez.

 **Para ello, lea detenidamente las siguientes instrucciones de uso.**

Use el artículo solo de la forma descrita y para los campos de aplicación indicados. Conserve estas instrucciones de uso a buen recaudo. Entregue todos los documentos en caso de traspasar el artículo a terceros.

## Contenido de suministro (Fig. A)

- 1 locomotora de transporte teledirigida (1)
- 1 remolque (2)
- 1 control remoto por infrarrojos (3)
- 1 muñeco (4)
- 2 pilas (1,5V  $\equiv$  LR6, AA) (5)
- 2 pilas (1,5V  $\equiv$  LR03, AAA) (6)
- 1 x instrucciones de uso

## Datos técnicos

Alimentación de energía por pilas (locomotora de transporte): 1,5V  $\equiv$  LR03, AAA

Alimentación de energía por pilas (control remoto por infrarrojos): 1,5V  $\equiv$  LR6, AA

$\equiv$  Símbolo para corriente continua

 Fecha de fabricación (mes/año):  
06/2024

**CE** Por la presente, Delta-Sport Handelskontor GmbH declara que este artículo cumple con los siguientes requisitos básicos y las disposiciones pertinentes:

2009/48/CE - Directiva sobre la seguridad de los juguetes

2014/30/UE - Directiva CEM

2011/65/UE - Directiva RoHS

## Uso conforme al fin previsto

Este artículo es un juguete de uso privado para niños a partir de 3 años.

## Instrucciones de seguridad

- Advertencia. No conviene para niños menores de 36 meses. Peligro de asfixia. Partes pequeñas.
- Los niños deberán jugar con el artículo únicamente bajo la vigilancia de personas adultas.
- Advertencia. Los materiales de embalaje y fijación no forman parte del juguete y deben eliminarse por motivos de seguridad siempre antes de entregar el producto a los niños para jugar.
- Compruebe si el artículo presenta daños o signos de desgaste antes de cada uso. ¡El artículo debe utilizarse únicamente si se encuentra en perfectas condiciones!
- Este artículo contiene imanes pequeños. ¡La ingestión de imanes puede provocar lesiones graves! Solicite ayuda médica de inmediato si alguien se hubiera tragado un imán. El artículo ha sido fabricado con el mayor esmero, pero si, sin embargo, aparecieran daños, quite el artículo de inmediato a los niños y elimínelo.
- Advertencia. El juguete produce destellos de luz que pueden desencadenar epilepsia en personas sensibles.
- Emplee únicamente pilas de los tipos: LR03 y LR6.

## ¡Advertencias para las pilas!

- Retire las pilas si están gastadas o si el artículo no se va a emplear durante un periodo de tiempo prolongado.
- No emplee pilas de tipos o marcas diferentes, no mezcle pilas nuevas y usadas ni aquellas con diferente capacidad, ya que podrían derramarse y provocar daños.
- Tenga en cuenta la polaridad (+/-) cuando las coloque.
- Cambie todas las pilas a la vez y elimine las pilas viejas conforme a lo estipulado.
- ¡Advertencia! Las pilas no deben cargarse ni reactivarse con otros medios, abrirse, arrojarse al fuego ni ponerse en cortocircuito.
- Guarde las pilas siempre fuera del alcance de los niños.

- ¡No emplee pilas recargables!
- Los niños no deben realizar la limpieza ni el mantenimiento de usuario sin vigilancia.
- Limpie los contactos de las pilas y el dispositivo cuando sea necesario y antes de colocarlas.
- No exponga las pilas a condiciones extremas (p. ej., radiadores o radiación solar directa). De lo contrario, existe un riesgo elevado de que se derramen.
- Advertencia. Eliminar las pilas usadas de inmediato. Mantener las pilas nuevas y usadas fuera del alcance de los niños. Solicitar asistencia médica de inmediato si se sospecha que alguien se ha tragado o introducido una pila en el interior del cuerpo.

### ¡Peligro!

- Manipule las pilas dañadas o derramadas con sumo cuidado y elimínelas de inmediato conforme a lo estipulado. Use guantes cuando lo haga.
- Si entrara en contacto con el ácido de las pilas, lávese la parte afectada con agua y jabón. ¡Si el ácido de las pilas entrara en contacto con los ojos, enjuáguelos con agua y consulte de inmediato a un médico!
- Está prohibido poner los bornes de conexión en cortocircuito.

## Colocación/cambio de las pilas (fig. B/fig. E)

**¡ADVERTENCIA! Tenga en cuenta las siguientes indicaciones para evitar que se produzcan daños mecánicos y eléctricos.**

Para colocar y cambiar las pilas (5)/(6) proceda como se muestra en la fig. B/fig. E.

**Nota:** necesitará un destornillador adecuado (no incluido en el contenido de suministro).

**Nota:** tenga en cuenta la polaridad positiva y negativa de las pilas y colóquelas correctamente. Las pilas deben quedar completamente colocadas en su soporte.

## Control remoto por infrarrojos

Para dirigir la locomotora de transporte con el control remoto por infrarrojos, el control remoto por infrarrojos (3) y la locomotora de transporte (1) deben tener el mismo canal seleccionado.

1. En el control remoto por infrarrojos, coloque la pestaña de control (3c) en el canal A o en el B (Fig. F).
2. En la locomotora de transporte, seleccione la posición A o B en el botón de canal (1a) coincidiendo con el control remoto por infrarrojos (Fig. F).

**Nota:** En posición pulsada, el botón de canal (1a) corresponde al canal B. En posición normal, el botón de canal (1a) corresponde al canal A (Fig. D).

## Activación del control remoto por infrarrojos

Para dirigir la locomotora de transporte con el control remoto por infrarrojos, el receptor de infrarrojos de la locomotora de transporte debe estar activado.

1. Introduzca las pilas en el control remoto por infrarrojos (Fig. B) y en la locomotora de transporte (Fig. E).
2. Tal como se ha descrito, seleccione el mismo canal en el control remoto por infrarrojos y en la locomotora de transporte (Fig. F).
3. Pulse cualquier botón de la locomotora de transporte (1b-1d) para activarla. A partir de entonces, la locomotora de transporte podrá recibir la señal del control remoto por infrarrojos (Fig. F).

**Nota:** Tras aprox. 5 minutos de inactividad, el artículo pasa automáticamente al modo de reposo. Para volverlo a activar, es necesario pulsar cualquier botón de la locomotora de transporte (Fig. F).

## Activación de la luz y el sonido mediante el control remoto por infrarrojos (Fig. C)

1. Pulse el botón de luz (3a) para activar la luz.
2. Pulse el botón de sonido (3b) para activar el sonido.

## Activación de la luz y el sonido directamente en la locomotora de transporte (Fig. D)

1. Pulse el botón delantero (1b) para activar la luz delantera, el sonido y la marcha hacia delante.
2. Pulse el botón del medio (1c) para detener el sonido, la luz y la locomotora de transporte.
3. Pulse el botón trasero (1d) para activar el sonido y la marcha atrás.

**¡Advertencia!** La locomotora de transporte no está diseñada para ir marcha atrás en puentes o pendientes.

**Nota:** El sonido está activo durante aprox. 7 segundos y la luz funciona durante toda la marcha.

## Desplazamiento de la locomotora de transporte (Fig. C)

1. Mueva la palanca (3d) hacia delante o hacia atrás para que la locomotora de transporte se desplace.
2. Suelte la palanca (3d) para detener la locomotora de transporte.

**Nota:** Si la locomotora de transporte no reacciona tras un choque, vuelva a accionar uno de los botones de dirección.

**Nota:** Si la palanca (3d) se aprieta hacia delante durante más de aprox. 1,5 segundos, la locomotora de transporte se sigue desplazando hacia delante automáticamente. Para detener su avance, mueva la palanca (3d) hacia atrás una vez.

Si la palanca (3d) se aprieta hacia atrás durante más de aprox. 1,5 segundos, la locomotora de transporte se sigue desplazando hacia atrás automáticamente. Para detener su avance, mueva la palanca hacia delante una vez.

## Almacenamiento, limpieza

Si no va a utilizarlo, almacene siempre el artículo seco y limpio, sin pilas y a temperatura ambiente. Límpielo únicamente pasando un paño de limpieza seco.

**¡IMPORTANTE!** No lo limpie con productos de limpieza agresivos.

## Indicaciones para la eliminación



Este símbolo indica que el dispositivo está sujeto a la Directiva 2012/19/UE. Esta directiva especifica que este dispositivo no puede ser eliminado con la basura doméstica normal al final de su vida útil, sino que debe ser entregado en puntos de recogida, centros de reciclaje o empresas eliminadoras de basura especialmente habilitados al efecto. Proteja el medio ambiente y elimine los productos correctamente. No deseche las pilas/acumuladores con la basura doméstica. Pueden contener metales pesados y deben ser tratados como residuos especiales. Los símbolos químicos de los metales pesados son estos: Cd = cadmio, Hg = mercurio, Pb = plomo. Por ello, elimine las pilas/acumuladores en un punto de recogida comunitario.



En su administración local o municipal podrán informarle sobre otras posibilidades de eliminación del artículo usado. No deje material de embalaje, como bolsas de plástico, en manos de niños. Guarde el material de embalaje en un lugar inaccesible para éstos.



Al separar los residuos, tenga en cuenta la marcación de los materiales de embalaje, que se indica con abreviaturas (a) y números (b) que significan lo siguiente: 1-7: plásticos / 20-22: papel y cartón / 80-98: materiales compuestos.

El artículo y su material de embalaje son reciclables, deséchelos separados para un mejor tratamiento de los residuos.

## Indicaciones relativas a la garantía y la gestión de servicios

El artículo ha sido fabricado con gran esmero y sometido a controles constantes. Para el mismo, DELTA-SPORT HANDELSKONTOR GmbH ofrece a los clientes finales particulares una garantía de tres años a contar desde la fecha de compra (periodo de garantía) con arreglo a las condiciones que se exponen a continuación.

La garantía tiene validez únicamente para fallos del material y fabricación. La garantía no cubre las piezas sometidas a un desgaste normal y se consideren por ello piezas de desgaste (p. ej., pilas) así como tampoco a piezas frágiles como interruptores o piezas fabricadas en vidrio o cristal.

Se excluyen derechos derivados de esta garantía, si se ha realizado un uso incorrecto o abusivo del artículo o que no se encuentre dentro del marco del uso o ámbito de uso previstos o si no se ha observado lo recogido en el manual de instrucciones, a no ser que el cliente final demuestre que existen fallos del material o fabricación no derivados de una de las circunstancias expuestas anteriormente.

Las demandas derivadas de la garantía sólo podrán presentarse dentro del periodo de garantía exhibiendo el comprobante de compra original. Le rogamos, por ello, que conserve el comprobante de compra original. El periodo de garantía no se verá prolongado por ningún tipo de reparación realizada con motivo de la garantía, la garantía legal o como gesto de buena voluntad. Esto se aplica también a las piezas sustituidas o reparadas.

Por favor, dirija sus quejas primero a la línea telefónica del servicio de atención al cliente que se indica a continuación o póngase en contacto con nosotros por correo electrónico. Si el caso está cubierto por la garantía, a nuestra elección, repararemos o cambiaremos gratuitamente el artículo o le restituiremos el precio de compra del mismo. De la garantía no se derivan otros derechos.

Esta garantía no limitará sus derechos legales, especialmente los derechos de garantía frente al vendedor correspondiente.

IAN: 460721\_2401

**ES** Servicio España  
Tel.: 900 984 989  
E-Mail: [deltasport@lidl.es](mailto:deltasport@lidl.es)



Hjertelig tillykke!

Du har valgt at købe et kvalitetsprodukt. Lær produktet at kende, inden du bruger det første gang.



### Det gør du ved at læse nedenstående brugervejledning omhyggeligt.

Brug kun produktet som beskrevet og til de angivne anvendelsesområder. Opbevar denne brugervejledning et sikkert sted. Udlever også alle dokumenter, hvis produktet videregives til en tredjepart.

## Leveringsomfang (fig. A)

- 1 x fjernstyret godslokomotiv (1)
- 1 x anhænger (2)
- 1 x IR-fjernstyring (3)
- 1 x figur (4)
- 2 x batteri (1,5V  $\equiv$  LR6, AA) (5)
- 2 x batteri (1,5V  $\equiv$  LR03, AAA) (6)
- 1 x brugervejledning

## Tekniske data

Strømforsyning, batteri (godslokomotiv):  
1,5V  $\equiv$  LR03, AAA

Strømforsyning, batteri (IR-fjernstyring):  
1,5V  $\equiv$  LR6, AA

$\equiv$  Symbol for jævnstrøm

 Fremstillingsdato (måned/år):  
06/2024

 Hermed erklærer Delta-Sport Handelskontor GmbH, at denne artikel er i overensstemmelse med følgende grundlæggende krav og de øvrige gældende bestemmelser:

- 2009/48/EF - legetøjsdirektiv
- 2014/30/EU - EMC-direktiv
- 2011/65/EU - RoHS-direktiv

## Tilsigtet brug

Denne artikel er legetøj til privat brug til børn fra 3 års alderen.

## Sikkerhedsoplysninger

- Advarsel. Ikke egnet til børn under 36 måneder. Kvælningsfare. Små dele.
- Børn må kun lege med artiklen under opsyn af voksne.
- Advarsel. Alle emballerings- og monteringsmaterialer er ikke en del af legetøjet, og skal af sikkerhedsgrunde altid fjernes, inden dukkehuset gives til børnene til at lege med.
- Kontrollér artiklen for beskadigelser eller slid før hver brug. Artiklen må kun bruges i fejlfri tilstand!
- Denne artikel indeholder små magneter. Slugte magneter kan forårsage alvorlige kvæstelser! Hvis en magnet sluges, søg straks en læge. Artiklen fremstilles med største omhu, og skulle der alligevel opstå skader, fjern omgående artiklen fra børnene og bortskaf den.
- Advarsel. Legetøjet afgiver lysglimt, der kan udløse epilepsi hos sensitive personer.
- Brug kun batterityperne: LR03, LR6.

## Advarseloplysninger, batterier!

- Fjern batterierne, når de er brugt op, eller artiklen ikke er i brug i længere tid.
- Brug aldrig forskellige batterityper, -mærker, ingen nye og brugte batterier sammen eller nogle med forskellige kapaciteter, da disse kan lække og forårsage skade.
- Vær opmærksom på polariteten (+/-), når de lægges i.
- Udsift alle batterier samtidigt og bortskaf de gamle batterier korrekt.
- Advarsel! Batterier må ikke oplades eller genaktiveres med andre midler, skilles ad, kastes i ild eller kortsluttes.
- Opbevar batterierne utilgængeligt for børn.
- Brug ikke genopladelige batterier!
- Rengøring og brugervedligeholdelse må ikke foretages af børn uden de er under opsyn.
- Rengør ved behov batteriernes og apparatets kontakter før ilægning.
- Udsæt ikke batterierne for ekstreme forhold (f.eks. radiatorer eller direkte sollys). Der er i givet fald øget risiko for lækage.

- Advarsel. Bortskaf brugte batterier omgående. Hold nye og brugte batterier væk fra børn. Ved mistanke om, at batterier er blevet slugt eller kommet ind i kroppen, søg straks lægehjælp.

### **Fare!**

- Vær yderst forsigtig med et beskadiget eller lækende batteri og bortskaf et sådant korrekt med det samme. Brug handsker til det.
- Hvis man kommer i kontakt med batterisyre, vask det berørte område med sæbe og vand. Hvis syren kommer i øjet, skylles det med vand og der søges lægehjælp med det samme!
- Tilslutningsklemmerne må ikke kortsluttes.

## Batterier sættes i/udskiftes (fig. B/fig. E)

### **ADVARSEL! Følg nedenstående anvisninger for at undgå mekaniske og elektriske skader.**

For at indsætte og udskifte batterierne (5)/(6), gå frem som vist i fig. B/fig. E.

**Bemærk:** Der skal bruges en egnet skruetrækker (ikke indeholdt i leveringsomfanget).

**Bemærk:** Vær opmærksom på batteriernes plus-/minuspoler og korrekt isætning. Batterierne skal være helt inde i batteriholderen.

## IR-fjernstyring

For at styre godslokomotivet med IR-fjernstyringen, skal både IR-fjernstyringen (3) og godslokomotivet (1) være indstillet på samme kanal.

1. Indstil styrestiften (3c) på IR-fjernstyringen til A eller B (fig. F).
2. Tryk på kanalknappen (1a) på transportlokomotivet til A eller B svarende til IR-fjernstyringen (fig. F).

**Bemærk:** Trykker du kanalknappen (1a) ned, står den på kanal B. Når kanalknappen (1a) ikke er trykket ned, står den på kanal A (fig. D).

### **Aktivering af IR-fjernstyringen**

For at kunne styre godslokomotivet med IR-fjernstyringen, skal den infrarøde modtager på godslokomotivet være aktiveret.

1. Læg batterierne i IR-fjernstyringen (fig. B) og i godslokomotivet (fig. E).
2. Indstil den samme kanal på IR-fjernstyringen og godslokomotivet, som beskrevet ovenfor (fig. F).
3. Tryk på en valgfri knap på godslokomotivet (1b-1d) for at aktivere det. Først derefter kan godslokomotivet modtage signalet fra IR-fjernstyringen (fig. F).

**Bemærk:** Efter ca. 5 minutter uden aktivitet går artiklen automatisk over på standby. For at aktivere igen skal der igen trykkes på en valgfri knap på godslokomotivet (fig. F).

### **Aktivering af lys og lyd med IR-fjernstyring (fig. C)**

1. Tryk på lysknappen (3a) for at aktivere lyset.
2. Tryk på lydknappen (3b) for at aktivere lyden.

### **Aktivering af lys og lyd direkte på godslokomotivet (fig. D)**

1. Tryk på den forreste knap (1b) for at aktivere lyset foran, lyden og fremadkørsel.
2. Tryk på den midterste knap (1c) for at stoppe lyden, lyset og godslokomotivet.
3. Tryk på den bagerste knap (1d) for at aktivere lyden og baglænskørsel.

**Advarsel!** Godslokomotivet er ikke udviklet til at køre baglæns på broer eller stigninger.

**Bemærk:** Lyden er aktiv i ca. 7 sekunder, og lyset er aktivt under kørslen.

### **Kørsel med godslokomotivet (fig. C)**

1. Tryk styrpinden (3d) fremad eller bagud for at køre med godslokomotivet.
2. Slip styrpinden (3d) for at stoppe godslokomotivet.

**Bemærk:** Hvis godslokomotivet bliver stående efter en kollision, skal du aktivere det igen med en af retningsknapperne.

**Bemærk:** Hvis styrpinden (3d) trykkes fremad i mere end ca. 1,5 sekund, fortsætter godslokomotivet automatisk med at køre fremad. Træk styrpinden (3d) bagud en enkelt gang for at stoppe. Hvis styrpinden (3d) trykkes bagud i mere end ca. 1,5 sekund, fortsætter godslokomotivet automatisk med at køre baglæns. Træk styrpinden fremad en enkelt gang for at stoppe.

## Opbevaring, rengøring

Opbevar altid artiklen tør, ren, uden batterier og ved stuetemperatur, når den ikke er i brug. Tør den kun af med en tør rengøringsklud. VIGTIGT! Må aldrig rengøres med skræppe rengøringsmidler.

## Henvisninger vedr. bortskaffelse



Symbolet ved siden af angiver, at denne enhed er omfattet af direktiv 2012/19/EU. Dette direktiv fastslår, at man ved slutningen af denne enheds levetid ikke må bortskaffe den sammen med det normale husholdningsaffald, men skal aflevere den hos specielt udstyrede indsamlingssteder, på genbrugspladser eller til affaldshåndteringsvirksomheder. Skån miljøet og bortskaf sagkyndigt. Batterier, genopladelige eller ej, må ikke bortskaffes sammen med husholdningsaffaldet. De kan indeholde giftige tungmetaller, og er derfor underlagt den samme håndtering som farligt affald. Tungmetallernes kemiske symboler er som følger: Cd = cadmium, Hg = kviksølv, Pb = bly. Indlever derfor de brugte batterier, genopladelige eller ej, på en af de kommunale genbrugsstationer.



Yderligere informationer om bortskaffelse af det udtjente apparat kan indhentes hos kommunen. Bortskaf apparatet og emballagen på en miljøvenlig måde.

Opbevar emballagematerialer (som f.eks. folieposer) utilgængeligt for børn.



Vær opmærksom på emballagematerialernes mærkning under affaldssorteringen. Disse er markeret med forkortelser (a) og tal (b), der har følgende betydning: 1-7: Kunststoffer / 20-22: Papir og pap / 80-98: Kompositmaterialer. Produktet og emballagematerialerne kan genbruges, hvorfor du bedes bortskaffe dem separat for at opnå en bedre affaldshåndtering.

## Oplysninger om garanti og servicehåndtering

Varen er fremstillet med største omhu og under løbende kontrol. DELTA-SPORT HANDELS-KONTOR GmbH yder private slutkunder tre års garanti på varen fra købsdato (Garantifrist) i henhold til følgende bestemmelser. Garantien gælder kun for materiale- og fremstillingsfejl. Garantien dækker ikke dele, der udsættes for normal slitage og derfor må betragtes som sliddele (f.eks. batterier) eller skræbelige dele såsom afbrydere eller dele, der er fremstillet af glas. Garantien kan ikke gøres gældende, hvis varen er blevet anvendt ukorrekt eller uagtsomt eller til andre formål end det tilsigtede eller i det tilsigtede omfang. Garantien bortfalder ligeledes ved manglende overholdelse af anvisningerne i betjeningsvejledningen. Kunden skal kunne påvise, at der er tale om materiale- eller fremstillingsfejl og ikke fejl som følge af ovenstående omstændigheder.

Garantien kan kun gøres gældende i garanti-perioden mod fremvisning af original kvittering. Gem derfor den originale kvittering. Garanti-perioden forlænges ikke i tilfælde af reparation i henhold til garantien, den lovpligtige garanti eller pr. kulance. Dette gælder også for udskiftede og reparerede dele.

I tilfælde af klager er det muligt at kontakte nedenstående servicelinje eller kontakte os pr. e-mail. Ved garantisager vil vi efter eget skøn reparere varen uden beregning, ombytte varen eller refundere købsprisen. Der er ingen yderligere rettigheder under garantien. Dine lovmæssige rettigheder, herunder navnlig garantikrav over for sælger, indskrænkes ikke som følge af denne garanti.

IAN: 460721\_2401

 Service Danmark  
Tel.: 32 710005  
E-Mail: [deltasport@idl.dk](mailto:deltasport@idl.dk)

Congratulazioni!

Avete acquistato un articolo di alta qualità. Consigliamo di familiarizzare con l'articolo prima di cominciare ad utilizzarlo.



### **Leggere attentamente le seguenti istruzioni d'uso.**

Utilizzare l'articolo solo nel modo descritto e per gli ambiti di applicazione indicati. Conservare accuratamente queste istruzioni d'uso. In caso di trasferimento dell'articolo a terzi, consegnare tutti i documenti insieme all'articolo.

## **Contenuto della confezione (fig. A)**

1 x locomotiva telecomandata (1)

1 x rimorchio (2)

1 x telecomando IR (3)

1 x figura (4)

2 x pila (1,5V  $\equiv$  LR6, AA) (5)

2 x pila (1,5V  $\equiv$  LR03, AAA) (6)

1 x istruzioni d'uso

## **Dati tecnici**

Alimentazione a pile (locomotiva):

1,5V  $\equiv$  LR03, AAA

Alimentazione a pile (telecomando IR):

1,5V  $\equiv$  LR6, AA

$\equiv$  Simbolo di tensione continua



Data di produzione (mese/anno):

06/2024



Con la presente Delta-Sport Handel-  
skontor GmbH dichiara che questo  
articolo è conforme ai seguenti

requisiti di base e alle altre disposizioni vigenti:

2009/48/CE - Direttiva sulla sicurezza dei  
giocattoli

2014/30/UE - Direttiva EMC

2011/65/UE - Direttiva RoHS

## **Utilizzo conforme**

Questo articolo è un giocattolo per bambini a partire da 3 di età per l'utilizzo privato.

## **! Indicazioni di sicurezza**

- Avvertenza. Non adatto a bambini di età inferiore a 36 mesi. Rischio di soffocamento. Piccole parti.
- I bambini possono giocare con l'articolo solo se sorvegliati da persone adulte.
- Avvertenza. Tutti i materiali della confezione e dei fissaggi non sono parte integrante del giocattolo e per motivi di sicurezza devono sempre essere tolti prima di affidare il prodotto ai bambini che ci giocheranno.
- Prima di ogni utilizzo verificare che l'articolo non presenti danni o segni di usura. L'articolo può essere utilizzato solo se in perfetto stato!
- Questo articolo contiene dei piccoli magneti. Se inghiottiti, i magneti possono provocare gravi lesioni! In caso di ingestione di un magnete, rivolgersi subito ad un medico. L'articolo è stato prodotto con la massima cura. Qualora dovesse tuttavia accadere che si manifestino dei danni, togliere immediatamente l'articolo ai bambini e smaltirlo.
- Avvertenza. Il giocattolo emette lampi di luce che potrebbero indurre l'epilessia in persone sensibili.
- Utilizzare solo batterie dei seguenti tipi: LR03 e LR6.

## **! Avvertenze sulle batterie!**

- Togliere le batterie una volta scariche oppure se non si utilizza l'articolo per lungo tempo.
- Non utilizzare batterie di tipo diverso o di marca diversa, né utilizzare assieme batterie nuove e scariche oppure batterie con capacità differente, poiché da esse potrebbe fuoriuscire del liquido e causare quindi dei danni.
- Quando si inseriscono le batterie, osservare la polarità (+/-).
- Sostituire contemporaneamente tutte le batterie e smaltire le batterie scariche nel rispetto delle normative.
- Attenzione! Le batterie non devono essere caricate né riattivate in altro modo, smontate, gettate nel fuoco oppure collegate in corto circuito.

- Conservare le batterie sempre fuori dalla portata dei bambini.
- Non utilizzare batterie ricaricabili
- La pulizia e la manutenzione dell'utente non possono essere condotte dai bambini non sorvegliati.
- Se necessario e prima di inserire le batterie, pulire i contatti delle batterie e delle apparecchiature.
- Non esporre le batterie a condizioni estreme (ad es. termosifoni o radiazione solare diretta). Altrimenti sussiste un pericolo maggiore che fuoriesca del liquido.
- Avvertenza. Smaltire quanto prima le batterie usate. Tenere le batterie nuove e usate fuori dalla portata dei bambini. In caso di sospetta ingestione o introduzione di batterie nel corpo, rivolgersi subito ad un medico.

### **Pericolo!**

- Maneggiare con estrema cautela una batteria danneggiata o dalla quale è fuoriuscito del liquido, e smaltirla come previsto dalle normative. Indossare dei guanti durante l'operazione.
- Se si dovesse venire a contatto con l'acido delle batterie, lavare la parte interessata con acqua e sapone. Se l'acido delle batterie dovesse venire a contatto con gli occhi, lavarli con acqua e affidarsi quanto prima a delle cure mediche!
- I morsetti di collegamento non devono essere collegati in corto circuito.

## **Inserire/sostituire le batterie (fig. B/fig. E)**

### **AVVERTENZA! Osservare le seguenti indicazioni per evitare danni meccanici ed elettrici.**

Per inserire e sostituire le batterie (5)/(6), procedere come mostrato nella fig. B/fig. E.

**Indicazione:** È necessario un adeguato cacciavite (non fornito in dotazione).

**Indicazione:** Fare attenzione alla polarità più/meno delle batterie e ad inserirle correttamente. Le batterie devono essere inserite completamente nel sostegno.

## **Telecomando IR**

Per controllare il treno passeggeri con il telecomando IR, il telecomando IR (3) e la locomotiva (1) devono essere sintonizzati sullo stesso canale.

1. Sul telecomando IR posizionare la levetta di controllo (3c) su "A" oppure su "B" (fig. F).
2. Sulla locomotiva, posizionare il pulsante per la selezione del canale (1a) su "A" oppure su "B" (fig. F), in modo che corrisponda alla selezione sul telecomando.

**Nota:** premendo in basso il pulsante per la selezione del canale (1a) lo si porta sul canale B. Se non è premuto il pulsante (1a) si trova sul canale A (fig. D).

### **Attivazione del telecomando IR**

Per controllare la locomotiva con il telecomando IR, è necessario che il ricevitore IR della locomotiva sia attivato.

1. Inserire le pile nel telecomando IR (fig. B) e nella locomotiva (fig. E).
2. Seguendo le istruzioni fornite in precedenza, impostare lo stesso canale sul telecomando IR e sulla locomotiva (fig. F).
3. Premere un tasto qualsiasi sulla locomotiva (1b-1d) per attivarla. Solo dopo questo passaggio la locomotiva sarà in grado di ricevere il segnale dal telecomando IR (fig. F).

**Nota:** dopo ca. 5 minuti di inattività, l'articolo passa automaticamente in modalità di sospensione. Per riattivarlo, premere un di nuovo tasto qualsiasi sulla locomotiva (fig. F).

### **Attivazione di luce e suono tramite il telecomando IR (fig. C)**

1. Per attivare la luce, premere il relativo pulsante (3a).
2. Per attivare il suono, premere il relativo pulsante (3b).

### **Attivazione di luce e suono direttamente sulla locomotiva (fig. D)**

1. Premere il pulsante anteriore (1b) per attivare la luce anteriore, il suono e la marcia in avanti.
2. Premere il pulsante centrale (1c) per spegnere il suono e la luce e fermare la locomotiva.

3. Premere il pulsante posteriore (1d) per attivare il suono e la retromarcia.

**Avvertenza!** La locomotiva non è stata concepita per procedere in retromarcia su ponti o pendenze.

**Nota:** il suono resta attivo per ca. 7 secondi e la luce resta accesa quando l'articolo è in movimento.

### Avanzamento della locomotiva (fig. C)

1. Premere la leva (3d) in avanti o indietro per far avanzare la locomotiva.
2. Rilasciare la leva (3d) per fermare la locomotiva.

**Nota:** se la locomotiva si dovesse fermare in seguito a una collisione, farla ripartire con uno dei tasti di direzione.

**Nota:** se la leva (3d) viene premuta per più di ca. 1,5 secondi in avanti, la locomotiva continua a procedere in avanti. Per fermarla, spingere una volta indietro la leva (3d).

Se la leva (3d) viene premuta per più di ca. 1,5 secondi indietro, la locomotiva continua a procedere in retromarcia. Per fermare l'articolo, spingere una volta in avanti la leva.

### Conservazione, pulizia

In caso di mancato utilizzo, riporre l'articolo a temperatura ambiente senza batterie in un luogo asciutto e pulito. Pulire solo con un panno asciutto.

**IMPORTANTE!** Non utilizzare mai detergenti aggressivi.

### Smaltimento



Il simbolo accanto indica che questa apparecchiatura è soggetta alla Direttiva 2012/19/UE. Questa direttiva prevede che alla fine del suo periodo di impiego non sia consentito smaltire questa apparecchiatura insieme ai normali rifiuti domestici, bensì presso centri di raccolta appositamente allestiti, presso strutture di riciclaggio dei materiali oppure presso aziende di smaltimento.

Rispettate l'ambiente e smaltite i rifiuti correttamente.

Le batterie non devono essere smaltite come rifiuti domestici. Possono contenere metalli pesanti tossici e sono soggetti a un trattamento speciale dei rifiuti. I simboli chimici dei metalli pesanti sono i seguenti: Cd = cadmio, Hg = mercurio, Pb = piombo. Pertanto, restituire le batterie usate in un punto di raccolta comunale.



Presso la propria amministrazione comunale o cittadina è possibile ottenere ulteriori informazioni sullo smaltimento dell'apparecchiatura usata. Smaltire l'apparecchiatura e la confezione nel rispetto dell'ambiente. Conservare i materiali della confezione (come ad es. i sacchetti) in modo che non siano raggiungibili per i bambini.



Si noti la marcatura dei materiali di imballaggio durante la separazione dei rifiuti, questi sono contrassegnati da abbreviazioni (a) e numeri (b) con il seguente significato: 1-7: materiali plastici / 20-22: carta e cartone / 80-98: materiali compositi.

L'articolo e i materiali di imballaggio sono riciclabili, smaltirli separatamente per una migliore gestione dei rifiuti.

### Avvertenze sulla garanzia e sulla gestione dei servizi di assistenza

L'articolo è stato prodotto con la massima cura e sotto un continuo controllo. DELTA-SPORT HANDELSKONTOR GmbH concede ai clienti finali privati, su questo articolo, tre anni di garanzia dalla data di acquisto (termine di garanzia) sulla base delle seguenti disposizioni. La garanzia vale per difetti del materiale o di fabbricazione. Questa garanzia non si estende a componenti del prodotto esposti a normale logorio, che possono pertanto essere considerati come componenti soggetti a usura (esempio capacità della batteria, calcificazione, lampade, pneumatici, filtri, spazzole...).

La garanzia non si estende altresì a danni che si verificano su componenti delicati (esempio interruttori, batterie, parti realizzate in vetro, schermi, accessori vari) nonché a danni derivanti dal trasporto o altri incidenti.

Dalla presente garanzia sono escluse le richieste legate a casi di utilizzo non conforme oppure di abuso dell'articolo, oppure di utilizzo avvenuto non nell'ambito delle condizioni previste oppure del campo di impiego previsto, oppure in caso di non osservanza delle direttive riportate nelle istruzioni d'uso, a meno che il cliente non dimostri che sussista un vizio di materiale o di lavorazione che non sia riconducibile ad una delle circostanze riportate sopra.

Le richieste di garanzia possono essere avanzate solo entro il relativo termine, su presentazione dello scontrino originale di acquisto. Si prega quindi di conservare lo scontrino originale. Il termine di garanzia non sarà prolungato a seguito di eventuali riparazioni effettuate sulla base della garanzia, della garanzia obbligatoria prevista per legge oppure di accondiscendenza. Ciò vale anche per le parti sostituite oppure riparate.

In caso di contestazione rivolgersi dapprima alla hotline di assistenza sotto indicata oppure mettersi in contatto con noi via e-mail. Laddove sussista un caso coperto dalla garanzia, l'articolo sarà - a nostra discrezione - da noi riparato gratuitamente, sostituito oppure sarà rimborsato il prezzo di acquisto. Non sussistono ulteriori diritti derivanti dalla garanzia.

I vostri diritti giuridici, in particolare i diritti di garanzia obbligatoria prevista dalla legge nei confronti del relativo venditore, non sono limitati dalla presente garanzia.

IAN: 460721\_2401

 Assistenza Italia

Tel.: 800781188

E-Mail: [deltasport@lidl.it](mailto:deltasport@lidl.it)

Szívből gratulálunk!

Vásárlásával kiváló minőségű terméket választott. Használatba vétele előtt ismerkedjen meg a termékkel.



### **Figyelmesen olvassa el az alábbi használati útmutatót.**

A terméket kizárólag az itt ismertetett módon, a rendeltetésének megfelelően használja. Gondosan őrizze meg a használati útmutatót. A termék továbbadásakor adja át az összes kapcsolódó dokumentumot is.

## **A csomag tartalma (A ábra)**

- 1 x távirányítású tehermozdony (1)
- 1 x pótkocsi (2)
- 1 x IR (infravörös) távirányító (3)
- 1 x figura (4)
- 2 x elem (1,5V  $\equiv$  LR6, AA) (5)
- 2 x elem (1,5V  $\equiv$  LRO3, AAA) (6)
- 1 x használati útmutató

## **Műszaki adatok**

Elemes energiaellátás (tehermozdony):

1,5V  $\equiv$  LRO3, AAA

Elemes energiaellátás (IR-távirányító):

1,5V  $\equiv$  LR6, AA

$\equiv$  Egyenfeszültség jele



Gyártás dátuma (hónap/év):  
06/2024



A Delta-Sport Handelskontor GmbH kijelenti, hogy a termék megfelel az alábbi általános követelményeknek és

az egyéb vonatkozó rendelkezéseknek:

2009/48/EK - Irányelv a játékok biztonságáról

2014/30/EU - Elektromágneses összeférhetőségi irányelv

2011/65/EU - RoHS irányelv

## **Rendeltetészerű használat**

3 éven felüli gyermekeknek ajánlott játék személyes használatra.

## **⚠ Biztonsági utasítások**

- Figyelmeztetés. Csak 36 hónaposnál idősebb gyermekek számára alkalmas. Fulladásveszély. Kis alkatrészek.
- Gyermekek csak felnőtt felügyelete mellett játszhatnak a termékkel.
- Figyelmeztetés. A csomagoló- és rögzítőanyagok nem képezik a játék részét, és biztonsági okból mindenképpen el kell őket távolítani, mielőtt a terméket odaadná a gyermekeknek játszani.
- Használat előtt mindig ellenőrizze, hogy nem látható-e sérülés vagy kopás jelei a terméken. A terméket csak kifogástalan állapotban szabad használni!
- A termék kis mágneseket tartalmaz. A mágnesek lenyelése súlyos sérüléseket okozhat! A mágnes lenyelése esetén azonnal forduljon orvoshoz! A terméket a legnagyobb gondossággal állítják elő. Ha mégis előfordulna, hogy a termék megsérül, azonnal vegye el a gyermektől a terméket és selejtezze le.
- Figyelmeztetés. A játék villódzása az arra érzékeny személyeknél epilepsziát válthat ki.
- Csak a következő elemtípusokat használja: LRO3 és LR6.

## **⚠ Az elemmel kapcsolatos figyelmeztetések!**

- Távolítsa el az elemeket, ha elhasználdtak vagy a terméket hosszabb ideig nem használja.
- Ne használjon együtt egymástól eltérő típusú, márkájú, illetve használt és új elemeket, vagy eltérő kapacitású elemeket, mivel ezek károsíthatnak, ezzel károsítva a készüléket.
- A behelyezéskor ügyeljen a polarításra (+/-).
- Mindig egyszerre cserélje ki az elemeket, és gondoskodjon az előírás szerinti ártalmatlantításukról.
- Figyelmeztetés! Az elemeket tilos tölteni vagy más eszközökkel újra aktiválni, tilos őket szétzedni, tűzbe dobni vagy rövidre zární.
- Olyan helyen tárolja a készüléket, ahol a gyermekek nem érhetik el.
- Ne használjon feltölthető elemeket!



- A tisztítást és a felhasználói karbantartást a gyermekek felügyelet nélkül nem végezhetik.
- Szükség esetén és az elemek behelyezése előtt tisztítsa meg az elemek és a készülék érintkezőit.
- Ne tegye ki az elemeket extrém körülményeknek (pl. fűtőtest vagy közvetlen napsugárzás). Ellenkező esetben nő a kifolyás veszélye.
- Figyelmeztetés. A használt elemeket azonnal dobja ki. Az új és használt elemek gyermekektől elzárva tartandók! Ha úgy gyanítja, hogy elemet nyelt vagy elem jutott a szervezetébe, azonnal kérjen orvosi segítséget.

### **Veszély!**

- A károsodott vagy kifolyt elemekkel nagyon óvatosan bánjon, és haladéktalanul, előírás-szerűen ártalmatlanítsa őket. Eközben viseljen kesztyűt!
- Ha akkumulátorsavval kerül érintkezésbe, mossa le vízzel és szappannal az érintett területet. Amennyiben akkumulátorsav kerül a szemébe, mossa ki vízzel, és azonnal forduljon orvoshoz!
- A csatlakozó sorkapcsokat nem szabad rövidre zárni!

## **Elemek behelyezése/cseréje (B. ábra/E. ábra)**

### **FIGYELMEZTETÉS! A mechanikus és elektromos károk megelőzése érdekében vegye figyelembe a következő utasításokat.**

Az elemek (5)/(6) behelyezését és cseréjét a(z) B. ábra/E. ábra szerint végezze.

**Megjegyzés:** Használjon megfelelő csavarhúzózt (a csomag nem tartalmazza).

**Megjegyzés:** Ügyeljen a megfelelő polarításra és a helyes behelyezésre. Az elemeket teljesen be kell illeszteni az elemtartóba.

## **IR (infravörös) távirányító**

A tehermozdony IR-távirányítóval történő vezérléséhez az IR-távirányítót (3) és a tehermozdonyt (1) azonos csatornára kell beállítani.

1. Állítsa a váltókapcsolót (3c) az IR-távirányítón A vagy B állásba (F ábra).

2. Nyomja meg a tehermozdonyon található A vagy B csatornaválasztó gombot (1a) az IR-távirányító beállításának megfelelően (F ábra).

**Megjegyzés:** ha a csatornaválasztó gombot (1a) benyomja, akkor a B csatorna van kiválasztva. Ha a csatornaválasztó gomb (1a) nincs benyomva, akkor az A csatorna aktív (D ábra).

## **Az IR (infravörös) távirányító aktiválása**

A tehermozdony IR-távirányítóval történő irányításához aktiválni kell a tehermozdony infravörös érzékelőjét.

1. Helyezze be az elemeket az IR-távirányítóba (B ábra) és a tehermozdonyba (E ábra).
2. A fentebb leírtaknak megfelelően állítsa az IR-távirányítót és a tehermozdonyt azonos csatornára (F ábra).
3. Az aktiváláshoz nyomjon meg egy tetszőleges gombot (1b-1d) a tehermozdonyon. A tehermozdony csak ezt követően lesz képes az IR-távirányító jelének érzékelésére (F ábra).

**Megjegyzés:** kb. 5 perc inaktivitás után a termék automatikusan alvó módba vált át. Az újbóli aktiváláshoz ismét meg kell nyomni a tehermozdony egy tetszőleges gombját (F ábra).

## **Fény és hang bekapcsolása az IR-távirányítóval (C ábra)**

1. A fény bekapcsolásához nyomja meg a fény gombot (3a).
2. A hang bekapcsolásához nyomja meg a hang gombot (3b).

## **Fény és hang bekapcsolása közvetlenül a tehermozdonyon (D ábra)**

1. Az első fény és a hang bekapcsolásához, valamint az előrehaladáshoz nyomja meg az első gombot (1b).
2. A hang és a fény kikapcsolásához, valamint a tehermozdony leállításához nyomja meg a középső gombot (1c).
3. A tolatáshoz, valamint a hang bekapcsolásához nyomja meg a hátsó gombot (1d).

**Figyelmeztetés!** A tehermozdony nem hidakon vagy emelkedőkön való tolatásra lett tervezve.

**Megjegyzés:** a hang kb. 7 másodpercig szól, a fény pedig menet közben világít.

### **Tehermozdony irányítása (C ábra)**

1. A tehermozdony indításához nyomja a kart (3d) előre vagy hátra.
2. A tehermozdony megállításához engedje el a kart (3d).

**Megjegyzés:** ha a tehermozdony egy ütközés után állva maradna, akkor azt az iránygombokkal aktiválhatja újra.

**Megjegyzés:** ha a kart (3d) kb. 1,5 másodpercnél hosszabb ideig előretolva tartja, a tehermozdony automatikusan tovább halad előre felé. A megállításhoz húzza a kart (3d) egyszer hátrafelé.

Ha a kart (3d) kb. 1,5 másodpercnél hosszabban hátrafelé húzza, a tehermozdony automatikusan tolat tovább. A megállításhoz tolja a kart egyszer előre felé.

### **Tárolás, tisztítás**

A terméket mindig száraz, tiszta és szobahőmérsékletű helyen tárolja elemek nélkül, ha azt nem használja. Csak törölje tisztára egy száraz törülközővel.

**FONTOS!** Ne használjon éles tisztítószeret a tisztításhoz.

### **Tudnivalók a hulladékkezelésről**



Az oldalsó szimbólum azt jelzi, hogy a készülék a 2012/19/EU irányelv hatálya alá tartozik. Ez az irányelv kimondja, hogy ezt a készüléket a

hasznos élettartamának végén nem szabad a normál háztartási hulladékkal együtt ártalmatlanítani, hanem a speciálisan erre a célra kialakított gyűjtőhelyeken, újrahasznosító központokban vagy hulladékfeldolgozóknál kell leadni őket. Óvja a környezetet és ártalmatlanítsa szakszerűen a terméket.

Az elemeket/akkumulátorokat tilos a háztartási hulladékokkal együtt kidobni. Ugyanis mérgező nehézfémeket tartalmazhatnak, ami a különleges hulladékkezeléshez tartozik. A nehézfémek vegyjelei: Cd = kadmium, Hg = higany, Pb = ólom. Ezért a használt elemeket/akkumulátorokat a közszégi gyűjtőhelyen adja le.



Az elhasználandó készülék ártalmatlanításával kapcsolatos további információkat a települési vagy városi önkormányzattól tudhatja meg. A készüléket és a csomagolást környezetbarát módon ártalmatlanítsa. A csomagolóanyagokat (például fóliatasakokat) tartsa távol a gyermekektől.



A szelektív hulladékgyűjtés során vegye figyelembe a csomagolóanyagokon lévő jelzéseket, ahol a rövidítések (a) és számok (b) jelentése: 1-7: műanyagok / 20-22: papír és karton / 80-98: kötőanyagok. A termékek és a csomagolóanyagok újrahasznosíthatók, ezért a jobb hulladékkezelés érdekében külön gyűjtse ezeket.

### **A garanciával és a szerviz lebonyolításával kapcsolatos útmutató**

A termék nagy gondossággal és állandó ellenőrzés mellett készült. A DELTA-SPORT HANDELS-KONTOR GmbH privát végső felhasználóknak a vásárlás dátumától számított három év (garancia időtartama) garanciát ad erre a termékre a következő rendelkezések szerint. A garancia csak anyaghibára és feldolgozási hibára érvényes. A garancia nem terjed ki a szokásos elhasználódásnak kitett, ezért kopó alkatrésznak tekintendő alkatrészekre (pl. elemek), valamint a törékeny alkatrészekre sem, például a kapcsolókra vagy az üvegből készült alkatrészekre.

Kizárásra kerül a garanciaigény, ha a terméket szakszerűtlenül vagy helytelenül, nem rendeltetésszerűen vagy nem az előírt irányított felhasználási körben használták, vagy figyelmen kívül hagyták a kezelési útmutató előírásait, kivéve, ha a végső felhasználó bizonyítja, hogy olyan anyag- vagy feldolgozási hiba áll fenn, amely nem a fent említett körülmények valamelyikéből ered.

A garanciaigény csak a garancia időtartamán belül, az eredeti pénztári bizonylat bemutatásával érvényesíthető. Ezért kérjük, őrizze meg az eredeti pénztári bizonylatot. A garancia, a törvényes garancia vagy a méltányosság alapján végzett esetleges javítások a garancia időtartamát nem hosszabbítják meg. Ez vonatkozik a kicserélt és javított alkatrészekre is.

Kérjük, hogy reklamáció esetén először az alábbi szervizvonalat hívja, vagy e-mailen keressen minket. Garanciális esetekben a terméket saját döntésünk alapján ingyenesen megjavítjuk, kicseréljük vagy megtérítjük a vételárat. A garanciából további jogok nem következnek.

A jelen garancia nem korlátozza az Ön törvényes jogait, különösen a mindenkori értékesítővel szembeni garanciaigényét.

IAN: 460721\_2401

 Szerviz Magyarország  
Tel.: 06800 21225  
E-Mail: [deltasport@lidl.hu](mailto:deltasport@lidl.hu)

**FR**  
**DONNEZ**  
 OU  
**RECYCLEZ**

ASSOCIATION OU MAGASIN OU LIVRAISON OU DÉCHÈTERIE

Adresses sur [quefairedemesdechets.fr](http://quefairedemesdechets.fr)

**FR**  
 Cet appareil, ses  
 accessoires et piles  
 se recyclent



À DÉPOSER  
 EN MAGASIN

OU

À DÉPOSER  
 EN DÉCHÈTERIE

Points de collecte sur [www.quefairedemesdechets.fr](http://www.quefairedemesdechets.fr)  
 Privilégiez la réparation ou le don de votre appareil !

**FR**

**DELTA-SPORT HANDELSKONTOR GMBH**  
 Wragekamp 6 • 22397 Hamburg  
 GERMANY

 06/2024

Delta-Sport-Nr.: RC-11107

IAN 460721\_2401