

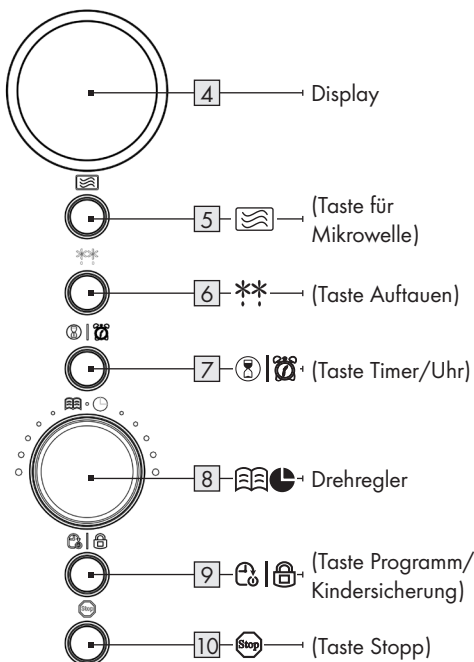

Lesen Sie vor Inbetriebnahme des Produkts die Sicherheitshinweise der beiliegenden Bedienungsanleitung aufmerksam durch!



● Garen

- **Schnellstart 1:** Im Standby-Modus: Drücken Sie den Drehregler **8** nach rechts (Drehrichtung ) . Stellen Sie die gewünschte Gardauer ein. Drücken Sie auf den Drehregler **8**, um den Garvorgang mit 700 Watt Leistung zu starten.
- **Schnellstart 2:** Drücken Sie auf den Drehregler **8**. **00:30** leuchtet im Display **4**. Das Produkt startet den Garvorgang für 30 Sekunden. Die Zeit zählt rückwärts herunter.

Falls Sie länger als 30 Sekunden garen wollen: Drücken Sie so oft auf den Drehregler **8**, bis die gewünschte Zeit angezeigt wird. Sie können bis zu 10 Minuten in 30-Sekunden-Schritten einstellen.

● Auftauen

- **Auftauen nach Zeit:** Drücken Sie ****6**. **00:00** und  leuchten im Display **4**. Stellen Sie mit dem Drehregler **8** die gewünschte Zeit ein (von 10 Sekunden bis 95 Minuten). Drücken Sie auf den Drehregler **8**. Der Auftauvorgang beginnt. Die Zeit zählt rückwärts herunter.
- **Auftauen nach Gewicht:** Drücken Sie 2 x ****6**. Im Display **4** leuchten **100 g** (100 Gramm) und . Stellen Sie mit dem Drehregler **8** das Gewicht der aufzutauenden Nahrungsmittel ein. Sie können ein Gewicht zwischen **100 g** und **1800 g** in 100-g-Schritten einstellen. Die benötigte Auftauzeit errechnet das Produkt automatisch. Drücken Sie auf den Drehregler **8**. Der Auftauvorgang beginnt. Im Display **4** erscheint die für das gewählte Gewicht voreingestellte Auftauzeit. Die Zeit zählt rückwärts herunter.

● Automatik-Menü

- Drehen Sie den Drehregler **8** im Standby-Modus nach links (Drehrichtung ) . **AUTO** und eine Nummer (z. B. **A-01** für Autoprogramm 1 (Getränke)) leuchten im Display **4**. Wählen Sie durch Drehen des Drehreglers das passende Automatik-Menü (von **A-01** bis **A-07**) aus.

- ⓘ **HINWEIS:** Um ein gleichmäßiges Garen/Auftauen zu erreichen, sollten einige Nahrungsmittel nach etwa zwei Drittel der eingestellten Zeit durchmischt bzw. gewendet werden.