



CORDLESS WET & DRY HAND-HELD VACUUM CLEANER / AKKU-HANDSTAUBSAUGER / ASPIRATEUR À MAIN SANS FIL SHST 24 A1

GB IE NI MT

CORDLESS WET & DRY HAND-HELD VACUUM CLEANER

Operating instructions

FR BE CH

ASPIRATEUR À MAIN SANS FIL

Mode d'emploi

IT CH MT

ASPIRAPOLVERE RICARICABILE

Istruzioni per l'uso

PT

ASPIRADOR DE MÃO A BATERIA

Manual de instruções

DE AT BE CH

AKKU-HANDSTAUBSAUGER

Bedienungsanleitung

NL BE

ACCU-KRUIMELDIEF

Gebbruiksaanwijzing

ES

ASPIRADOR DE MANO RECARGABLE

Instrucciones de uso

IAN 517266_2510

DE AT BE CH
FR NL ES IT PT

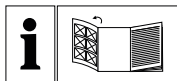

GB IE NI MT

Before reading, unfold the page containing the illustrations and familiarise yourself with all functions of the device.

DE AT BE CH

Klappen Sie vor dem Lesen die Seite mit den Abbildungen aus und machen Sie sich anschließend mit allen Funktionen des Gerätes vertraut.

FR BE CH

Avant de lire le mode d'emploi, ouvrez la page contenant les illustrations et familiarisez-vous ensuite avec toutes les fonctions de l'appareil.

NL BE

Vouw vóór het lezen de pagina met de afbeeldingen open en maak u vertrouwd met alle functies van het apparaat.

IT CH MT

Prima di leggere aprire la pagina con le immagini e prendere confidenza con le diverse funzioni dell'apparecchio.

ES

Antes de empezar a leer abra la página que contiene las imágenes y, en seguida, familiarícese con todas las funciones del dispositivo.

PT

Antes de começar a ler abra na página com as imagens e, de seguida, familiarize-se com todas as funções do aparelho.

English	Operating instructions	Page	1
Deutsch	Bedienungsanleitung	Seite	11
Français	Mode d'emploi	Page	21
Nederlands	Gebbruiksaanwijzing	Pagina	33
Italiano	Istruzioni per l'uso	Pagina	43
Español	Instrucciones de uso	Página	53
Português	Manual de instruções	Página	63

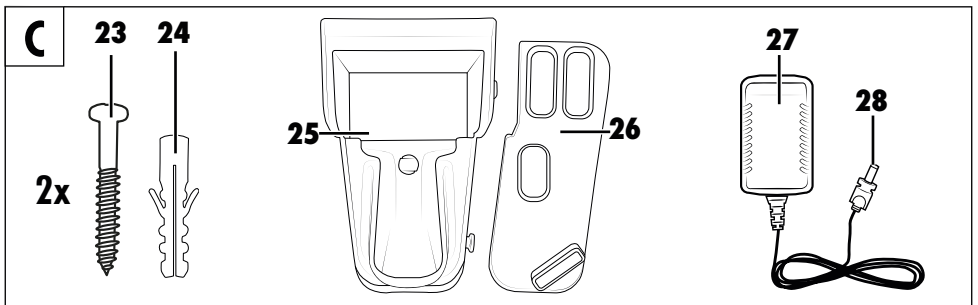
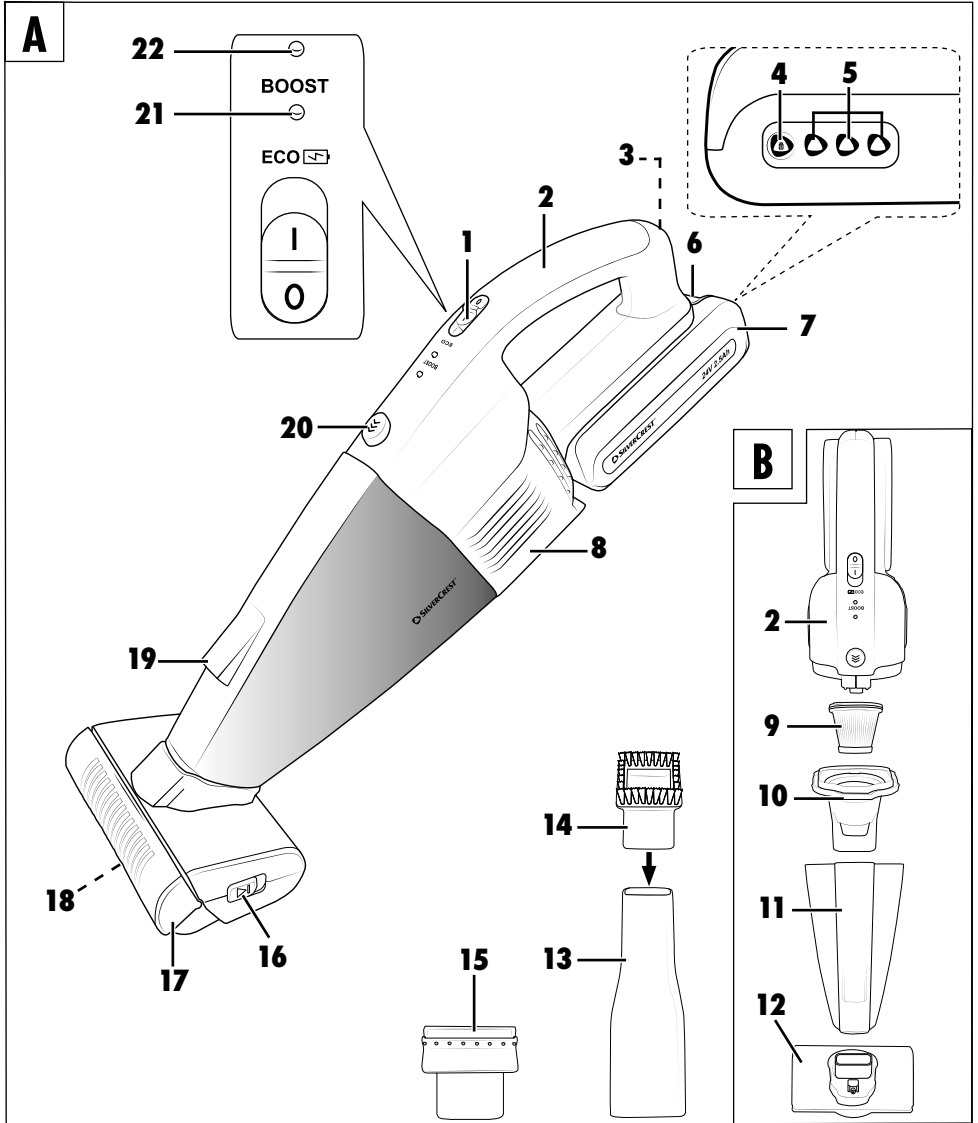

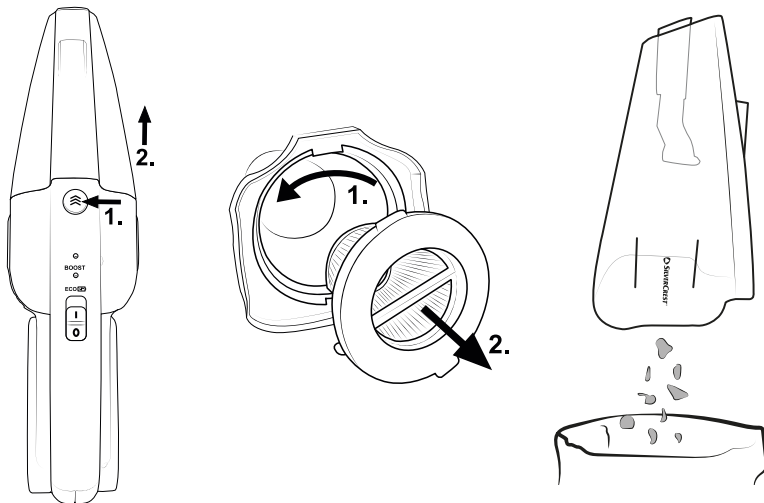
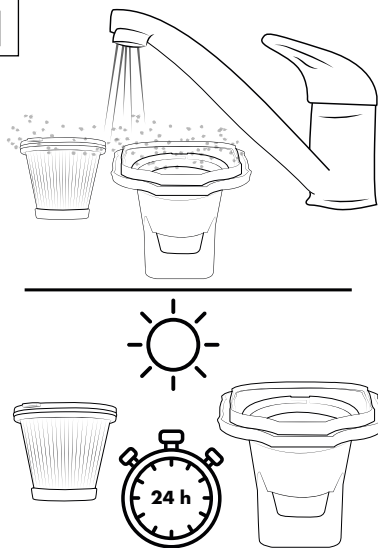
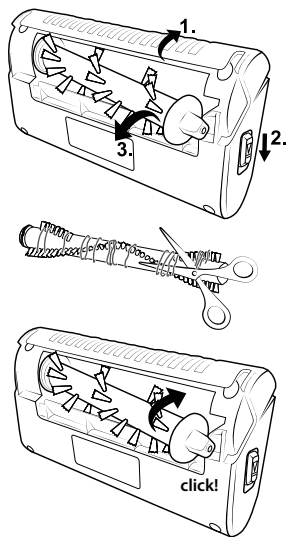
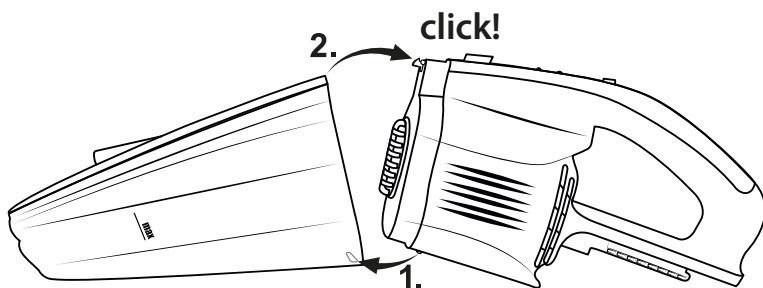
M**N****O****P**

Contents









1. Intended use	2
2. Warnings and symbols used	2
3. Important safety instructions	3
4. Package contents	4
5. Appliance description	5
6. Mounting the wall bracket and accessories holder	5
7. Getting started	6
7.1. Information about the battery	6
7.2. Inserting/removing the battery	6
7.3. Checking the battery charge level	6
7.4. Charging the battery	6
8. Using the vacuum cleaner	6
8.1. Switching the appliance on	6
8.2. Selecting an operating mode	6
8.3. Using the accessories	7
8.4. After use	7
9. Cleaning	7
9.1. Emptying the dust container and cleaning the filter	7
9.2. Cleaning the rotary brush	8
9.3. Cleaning the appliance	8
10. Storage	8
11. Disposal	8
11.1. Disposal of appliance and packaging	8
11.2. Disposal of batteries	8
12. Ordering replacement parts	9
13. Technical data	9
14. Kompernass Handels GmbH warranty	10
14.1. Service	10
14.2. Importer	10



















1. Intended use

This appliance may only be used for cleaning dry and damp surfaces or vacuuming up dry and damp substances. Do not vacuum people or animals with this appliance. Any other usage or modification of the appliance is deemed to be improper and carries a significant risk of accidents. The appliance is not intended for commercial use.

2. Warnings and symbols used

The following warnings and symbols are used in these instructions for use, on the packaging and on the appliance (where applicable):

	DANGER! A warning with this symbol and the signal word "Danger" indicates an imminently hazardous situation which will result in death or serious injury if not avoided.
	WARNING! A warning with this symbol and the signal word "WARNING" indicates a potentially hazardous situation which could result in death or serious injury if not avoided.
	CAUTION! A warning with this symbol and the signal word "CAUTION" indicates a potentially hazardous situation which could result in a minor or moderate injury if not avoided.
	ATTENTION! A warning with this symbol and the signal word "ATTENTION" indicates a potential situation that could result in property damage if not avoided.
	Note: A note identifies additional information that facilitates the use of the appliance.
	Read the operating instructions. Note all instructions regarding safety and use before using the product. Please pass all product documentation on to any future owner.
	DC current/voltage
	AC current/voltage

	This product satisfies the requirements of the applicable European and national regulations.
	Do not dispose of electrical appliances / batteries in the household waste!
 	Dispose of the packaging in an environmentally-responsible manner.
 	The packaging is made of recyclable materials. Observe the labelling on the packaging material when sorting for disposal: The material is labelled with abbreviations (a) and numbers (b) with the following meanings: 1-7: plastics, 20-22: paper and cardboard, 80-98: composites.
	The product is equipped or supplied with a lithium-ion battery.
	The packaging contains paper and/or cardboard components.
	The packaging contains plastic and/or metal components.
	
	FR Cet appareil, ses accessoires, et batterie se recyclent À DÉPOSER EN MAGASIN OU À DÉPOSER EN DÉCHÈTERIE   Points de collecte sur www.quefairedemesdechets.fr Privilégiez la réparation ou le don de votre appareil !
	FR ÉLÉMENTS D'EMBALLAGE 
	FR   FR: The product, packaging and operating instructions are recyclable.
	They are subject to extended producer responsibility and are collected separately.

3. Important safety instructions

DANGER! ELECTRIC SHOCK!

- Prior to use, check the appliance for visible external damage. Do not operate an appliance that has been damaged or dropped.
- Do not use the mains adapter if it has a damaged plug or cable.
- The mains adapter and permanently connected connection cord may not be repaired. In the event of a defect, the entire mains adapter must be replaced with another of identical design.
- To prevent accidents, have defective plugs and/or power cables replaced immediately by an authorised specialist, our Customer Service or a similarly qualified person.
- Have all repairs carried out by a specialist workshop. Under no circumstances should you open the appliance yourself. Repairs that are not carried out by a specialist workshop could lead to physical injuries.
- Before switching on the appliance, make sure that the mains voltage corresponds to the voltage indicated in the technical data for the appliance.
- Never touch the mains adapter or the appliance with wet or damp hands.

- Do not use the mains adapter with an extension cable; connect the mains adapter directly to an outlet.

-  Do not charge or use the appliance outdoors.

WARNING! RISK OF INJURY!

- Do not change any accessories while the appliance is switched on.
- Do not use the vacuum cleaner for vacuuming up sharp objects or glass shards.
- Do not use the vacuum cleaner for vacuuming up burning matches, glowing embers or cigarette butts.
- Do not use the vacuum cleaner for vacuuming up chemical products, stone dust, gypsum, cement or similar particles.
- This appliance is not suitable for use with inflammable and explosive substances or chemical and aggressive liquids.
- Always store the appliance indoors. To prevent accidents, keep the appliance in a dry location when not in use.
- Under extreme conditions, the battery cells may leak. In the event that battery fluid comes into contact with skin or eyes, the affected area must be rinsed off with water immediately. Contact a physician.

- This appliance may be used by children aged 8 years and above and by persons with limited physical, sensory or mental capabilities or lack of experience and knowledge, provided that they are under supervision or have been told how to use the appliance safely and are aware of the potential risks.
- Do not allow children to play with the appliance. Cleaning and user maintenance tasks may not be carried out by children unless they are supervised.
- Take special care when using the vacuum cleaner on stairs.

! ATTENTION! PROPERTY DAMAGE!

- Use only accessories recommended by the manufacturer.
- The mains adapter may not be used for other purposes. Never carry the wall bracket or the mains adapter by the cable. Do not pull on the cable when you want to move the appliance.
- Always grip the power plug of the mains adapter to disconnect the appliance from the power supply.
- Always be sure to keep the vacuum cleaner away from heating elements, ovens or other heated appliances and surfaces.
- Make sure that the ventilation slits are never obstructed. A blocked ventilation circuit can result in overheating and damage to the appliance.

- Do not throw the rechargeable battery into a fire and do not subject it to high temperatures. There is a risk of an explosion!
- Do not use the vacuum cleaner without the EPA filter inserted.
- Do not use the mains adapter for a different product, and do not attempt to charge this appliance with a different mains adapter. Use only the mains adapter supplied with this appliance (model SLG 24 800 A1-1).
- Never store the appliance when it is discharged. Prolonged storage in a discharged state can cause permanent damage to the battery. If the appliance is stored for a longer period of time, the charge level of the battery must be checked regularly. The optimal charge level is between 50% and 80%.
- Never try to recharge non-rechargeable batteries.

4. Package contents

The package contents include the following components (see fold-out page for illustrations):

- Cordless wet & dry hand-held vacuum cleaner
- Accessories: 1 turbo brush, 1 crevice nozzle, 1 upholstery nozzle, 1 wet nozzle
- Wall bracket
- Accessories holder
- Installation materials (2 screws, 2 wall plugs)
- Mains adapter
- Rechargeable battery
- Instructions for use

5. Appliance description

(See fold-out page for illustrations)

Fig. A-B

- 1 On/Off switch **O/I** with operating mode (ECO/BOOST)
- 2 Handle
- 3 Charging socket
- 4 Battery charge level button
- 5 Battery charge level indicator
- 6 Battery release button
- 7 Rechargeable battery
- 8 Motor unit
- 9 EPA filter
- 10 Filter basket
- 11 Dirt container
- 12 Turbo brush
- 13 Crevice nozzle
- 14 Upholstery nozzle
- 15 Wet nozzle
- 16 Rotary brush release
- 17 Cover
- 18 Rotary brush
- 19 LED light
- 20 Release button
- 21 Battery indicator / **ECO**  indicator
- 22 **BOOST** indicator

Fig. C

- 23 Screw
- 24 Wall plug
- 25 Wall bracket
- 26 Accessories holder
- 27 Power adapter
- 28 Barrel plug

6. Mounting the wall bracket and accessories holder

DANGER!

- ▶ Ensure that there are no power cables or other conduits or pipes in the wall at the location where you intend to drill the holes for the wall bracket **(25)**. Drilling into a current-carrying electric cable can be potentially fatal!
 - ◆ Find a suitable mounting location for the wall bracket:
 - The wall bracket must be mounted with sufficient distance to the floor to ensure easy insertion and removal of the appliance from the wall bracket.
 - A mains socket must be accessible for the mains adapter.
- 1) **Fig. D:** Insert the barrel plug **(28)** of the mains adapter **(27)** into the wall bracket from the rear. Secure the barrel plug by turning it clockwise.
 - 2) **Fig. E/F:** Draw two holes on the wall, spaced as indicated on the back side of the wall bracket.
 - 3) Drill the marked holes with a 5 mm drill bit.
 - 4) Insert the wall plugs **(24)** into the holes and screw in the screws **(23)** until they protrude about 1 cm from the wall.
 - 5) **Fig. F:** Hang the wall bracket on the screws. Then hang the accessories holder **(26)** on the wall bracket.
 - 6) Connect the mains adapter to a mains socket.
 - 7) **Fig. H:** You can place the nozzles **(13)/(14)/(15)** and the turbo brush **(12)** on the side accessory holder.

7. Getting started

7.1. Information about the battery

- This appliance can be operated with the rechargeable batteries from the 24 V Silvercrest series: SA 24 2.5 A1 - 2.5 Ah / SA 24 4.0 A1 - 4.0 Ah.. You therefore have the option of ordering a battery with a higher capacity to extend the running time of the vacuum cleaner (see section **12. Ordering replacement parts**).
- The battery (7) must be charged before using the vacuum cleaner for the first time.

Note



- ▶ The appliance is equipped with a temperature monitor to protect the battery. At high ambient temperatures, the charging process may be interrupted or the appliance may switch off automatically in rare cases:
 - **During charging**, the battery indicator (21) flashes at one second intervals. Charging is interrupted and automatically resumed as soon as the temperature of the appliance has dropped.
 - **During operation**, the battery indicator flashes five times at one second intervals. The appliance switches off automatically. Allow the appliance to cool down for about 20–30 minutes before switching it on again.

7.2. Inserting/removing the battery

- ◆ See Fig. G.

7.3. Checking the battery charge level

- ◆ You can check the charge level of the battery (7) on the battery itself. To do this, press the battery charge level button (4). Depending on the charge level, the battery charge level indicator (5) lights up as follows:

-  Battery capacity > 70% to ≤ 100%
-  Battery capacity > 20% to ≤ 70%
-  Battery capacity ≤ 20%

Battery indicator

- ◆ When the battery is low, the battery indicator (21) lights up red and flashes at 2-second intervals until the light goes out and the device switches off automatically. Recharge the battery.

7.4. Charging the battery

- ◆ Via the wall bracket: Place the device as shown in Fig. H. The barrel plug (28) automatically connects to the charging socket (3) on the underside of the appliance.
- ◆ Directly via the mains adapter (27): see Fig. I.
- The battery indicator (21) lights up red and charging begins.
- When charging is complete, which may take about 3.5 to 4 hours with a fully discharged battery (7), the battery indicator lights green up for 2 minutes and then automatically goes out.

8. Using the vacuum cleaner

ATTENTION!

- ▶ The suction openings of the appliance and the turbo brush (12) as well as the ventilation slits must be clear at all times and must not be blocked. Blockages lead to overheating and damage to the motor.

8.1. Switching the appliance on

- 1) Remove the vacuum cleaner from the wall bracket (25). When you are not using the wall bracket, pull the barrel plug (28) out of the charging socket (3) on the underside of the appliance.
- 2) Push the On/Off switch (1) forwards into the I position to switch on the appliance. The battery indicator (21) lights up, and the appliance begins operating in ECO mode. The LED light (19) lights up.

8.2. Selecting an operating mode

The appliance has two different operating modes, each of which differs in terms of suction power and running time.

The appliance always starts in operating mode ECO after being switched on. Push the On/Off switch (1) forwards to the stop to switch to operating mode BOOST. The boost indicator (22) lights up blue.

ECO

- For vacuuming hard floors, delicate carpets and rugs with low to medium soiling.
- Running time with fully charged battery: about 50 minutes.

BOOST

- For vacuuming hard floors and carpeting with heavy soiling.
- Running time with fully charged battery: about 28 minutes.

8.3. Using the accessories

Turbo brush (12)

- For deep-seated soiling on coarse carpets. Fold down the cover (17), if necessary, to prevent cables, carpet fringes or curtains from catching in the brush (see Fig. L).

Crevice nozzle (13)

- For cleaning narrow, hard-to-reach places such as joints or corners.

Upholstery nozzle (14)

- For furniture, upholstery or sensitive surfaces.

Wet nozzle (15)

- For vacuuming up liquids and damp dirt.

! ATTENTION!

- ▶ The appliance is not protected against splashes. You should therefore only vacuum up liquid until the dirt container (11) is filled to the MAX mark! If the MAX mark is exceeded, liquid may flow into the inside of the appliance and damage it.
- ▶ During or after vacuuming up liquids, always hold the vacuum cleaner with the suction opening down. Otherwise, the liquid may flow into the inside of the appliance and damage it (see Fig. J).

Fitting accessories: see Fig. K.

The upholstery nozzle must be connected to the crevice nozzle.

Always insert the wet nozzle firmly into the suction opening to enable vacuuming of liquids.

You can also use the vacuum cleaner without a nozzle.

To remove the accessory, simply pull it out of the appliance.

8.4. After use

- ◆ Slide the On/Off switch (1) to the **O** position to switch off the appliance.
- ◆ Remove accessories from the appliance and place them on the accessories holder (26) for storage (see Fig. H).
- ◆ Place the vacuum cleaner in the wall bracket (25).

9. Cleaning

⚠ DANGER!

- ▶ Always remove the barrel plug (28) of the mains adapter (27) from the charging socket (3) of the appliance before cleaning it. There is a risk of electric shock!

⚠ WARNING!

- ▶ Switch off the appliance and remove the battery (7) before cleaning the appliance.

! ATTENTION!

- ▶ Do not use aggressive, chemical or abrasive cleaning agents. They could damage the outer surfaces of the appliance.
- ▶ To avoid irreparable damage to the appliance, ensure that no moisture gets into it during cleaning.

The device is maintenance-free.

9.1. Emptying the dust container and cleaning the filter

! Note

- ▶ It is best to empty the dirt container (11) and clean the EPA filter (9) after every use; however, this should be done immediately when the dirt container is overfilled with dry dirt or when liquid has reached the MAX mark.

See Fig. M:

- 1) Press the release button (20) and remove the dirt container.
- 2) Pull the filter basket (10), including EPA filter, out of the dirt container.
- 3) Turn the EPA filter anticlockwise and remove it from the filter basket.
- 4) Hold the dirt container over a waste bin and empty it.

See Fig. N:

- 5) Rinse the EPA filter and the filter basket in cold or lukewarm water. Allow them to air dry completely afterwards.

Proceed in reverse order in order to reassemble the appliance.

- 1) Correctly place the filter back in the filter basket and the filter basket in the dirt container.
- 2) Place the dirt container back in the motor unit (8) so that the latching mechanism engages. Make sure that the tab on the underside of the motor unit slides into the opening on the dirt container (see Fig. P).

9.2. Cleaning the rotary brush

⚠ ATTENTION!

- ▶ Only use the appliance with the rotary brush **(18)** properly mounted.

ⓘ Note

- ▶ Clean the rotary brush a regularly to ensure proper operation of the appliance and avoid malfunctions.

1) Take the turbo brush **(12)** out of the suction opening.

See **Fig. O**:

2) Fold back the cover **(17)**.

3) Slide the rotary brush release **(16)** in the direction of the arrow to release the rotary brush.

4) Take the rotary brush out of the turbo brush.

5) Use a scissors to cut any threads or hair along the bristles of the rotary brush and then remove them.

6) Place the rotary brush back in the turbo brush so that it audibly clicks into place.

9.3. Cleaning the appliance

- ◆ Clean the appliance housing and the attachments with a slightly damp cloth. For stubborn soiling use a mild detergent on the cloth.
- ◆ Dry all parts thoroughly before using the appliance again or storing it.

10. Storage

⚠ ATTENTION!

- ▶ Never store the appliance when it is discharged.

Prolonged storage in a discharged state can cause permanent damage to the battery. If the appliance is stored for a longer period of time, the charge level of the battery must be checked regularly. The optimal charge level is between 50% and 80%.

- ◆ Store the appliance as shown in **Fig. H**.
- ◆ Store the appliance in a dust-free and dry location out of direct sunlight.

11. Disposal

11.1. Disposal of appliance and packaging



The symbol of the crossed-out wheeled bin means that this appliance may not be disposed of in regular household waste at the end of its service life.

The appliance must be deposited at an established collection point, recycling centre or disposal company.

Please erase all personal data before returning an appliance.

Before returning an appliance, please remove any batteries that are not permanently enclosed within the old appliance as well as any light sources that can be removed without destroying the appliance. Then dispose of these items separately.

The packaging is made from environmentally friendly material which can be disposed of at your local recycling plant.

Dispose of the packaging in an environmentally friendly manner.

11.2. Disposal of batteries



Batteries/rechargeable batteries must be treated as hazardous waste and must therefore be disposed of in an environmentally sound manner by appropriate bodies (dealers, specialist dealers, public municipal bodies, commercial disposal companies). Batteries/rechargeable batteries may contain toxic heavy metals.

The heavy metals contained are identified by letters below the symbol: Cd = cadmium, Hg = mercury, Pb = lead.

For this reason, do not dispose of batteries/rechargeable batteries in domestic waste. Take them to a specialist collection point.

Only return batteries that are fully discharged.

12. Ordering replacement parts

You can order replacement parts for this product on the internet at www.kompernass.com.



You can use this QR code to go directly to our website to view and order the available spare parts.

13. Technical data

Appliance	
Input voltage	27 V
Input current	0.8 A
Rated power	120 W
Polarity	

Rechargeable battery	
Model	SA 24 2.5 A1
Battery type	61NR19/66 6 cells, type 18650
Capacity	2.5 Ah/60 Wh
Rechargeable battery	24 V Lithium-ion battery
Running time with fully charged battery	Eco: approx. 50 minutes Boost: approx. 28 minutes

Mains adapter	
Manufacturer	KOMPERNASS HANDELS GMBH, BURGSTRASSE 21, 44867 BOCHUM, GERMANY Registered court: AG Bochum, Register number: HRB 4598
Model	SLG 24 800 A1-1
Input voltage	100-240 V ~
Input AC frequency	50-60 Hz
Input power	26 W
Output voltage	27.0 V
Output current	0.8 A
Output power	21.6 W
Average efficiency in operation	86.7%
Efficiency at low load (10 %)	82.7%
Power consumption at no load	0.10 W
Polarity	
Protection class	II /
Fuse	T2A

14. Kompernass Handels GmbH warranty

Dear Customer,

This appliance has a 3-year warranty valid from the date of purchase. If this product has any faults, you, the buyer, have certain statutory rights. Your statutory rights are not restricted in any way by the warranty described below.

Warranty conditions

The warranty period starts on the date of purchase. Please keep your receipt in a safe place. This will be required as proof of purchase. If any material or manufacturing fault occurs within three years of the date of purchase of the product, we will either repair or replace the product for you or refund the purchase price (at our discretion). This warranty service requires that you present the defective appliance and the proof of purchase (receipt) within the three-year warranty period, along with a brief written description of the fault and of when it occurred.

If the defect is covered by the warranty, your product will either be repaired or replaced by us. The repair or replacement of a product does not signify the beginning of a new warranty period.

Warranty period and statutory claims for defects

The warranty period is not prolonged by repairs effected under the warranty. This also applies to replaced and repaired components. Any damage and defects present at the time of purchase must be reported immediately after unpacking. Repairs carried out after expiry of the warranty period shall be subject to a fee.

Scope of the warranty

This appliance has been manufactured in accordance with strict quality guidelines and inspected meticulously prior to delivery. The warranty covers material faults or production faults. The warranty does not extend to product parts subject to normal wear and tear or to fragile parts which could be considered as consumable parts such as switches or parts made of glass.

The warranty does not apply if the product has been damaged, improperly used or improperly maintained. The directions in the operating instructions for the product regarding proper use of the product are to be strictly followed. Uses and actions that are discouraged in the operating instructions or which are warned against must be avoided.

This product is intended solely for private use and not for commercial purposes. The warranty shall be deemed void in cases of misuse or improper handling, use of force and modifications / repairs which have not been carried out by one of our authorised Service centres.

Warranty claim procedure

To ensure quick processing of your case, please observe the following instructions:

- Please have the till receipt and the item number (IAN) 517266_2510 available as proof of purchase.
- You will find the item number on the type plate on the product, an engraving on the product, on the front page of the operating instructions (below left) or on the sticker on the rear or bottom of the product.
- If functional or other defects occur, please contact the service department listed either by **telephone** or by **e-mail**.
- You can return a defective product to us free of charge to the service address that will be provided to you. Ensure that you enclose the proof of purchase (till receipt) and information about what the defect is and when it occurred.

14.1. Service

GB Service Great Britain

Tel.: 0800 404 7657

E-Mail: kompernass@lidl.co.uk

IE Service Ireland

Tel.: 1800 101010

E-Mail: kompernass@lidl.ie

MT Service Malta

Tel.: 80062230

E-Mail: kompernass@lidl.com.mt

IAN 517266_2510

14.2. Importer

KOMPERNASS HANDELS GMBH

BURGSTRASSE 21

44867 BOCHUM

GERMANY

www.kompernass.com

Inhaltsverzeichnis







1. Bestimmungsgemäßer Gebrauch	12
2. Verwendete Warnhinweise und Symbole	12
3. Wichtige Sicherheitshinweise	13
4. Lieferumfang	15
5. Gerätebeschreibung	15
6. Montage von Wand- und Zubehöralterung	15
7. Inbetriebnahme	16
7.1. Informationen zum Akku	16
7.2. Akku einsetzen/entnehmen	16
7.3. Akkuzustand prüfen	16
7.4. Akku laden	16
8. Staubsauger verwenden	16
8.1. Gerät einschalten	16
8.2. Betriebsmodus wählen	16
8.3. Zubehör verwenden	17
8.4. Nach dem Gebrauch	17
9. Reinigung	17
9.1. Staubbehälter leeren und Filter reinigen	17
9.2. Bürstenrolle reinigen	18
9.3. Gerät reinigen	18
10. Aufbewahrung	18
11. Entsorgung	18
11.1. Gerät und Verpackung entsorgen	18
11.2. Batterien entsorgen	19
12. Ersatzteilbestellung	19
13. Technische Daten	19
14. Garantie der Kompernaß Handels GmbH	20
14.1. Service	20
14.2. Importeur	20













1. Bestimmungsgemäßer Gebrauch

Das Gerät darf nur zum Saugen von trockenen und feuchten Oberflächen bzw. trockenem und feuchtem Sauggut eingesetzt werden. Menschen oder Tiere dürfen mit diesem Gerät nicht abgesaugt werden. Jede andere Verwendung oder Veränderung des Gerätes gilt als nicht bestimmungsgemäß und birgt erhebliche Unfallgefahren. Das Gerät ist nicht für den gewerblichen Gebrauch bestimmt.

2. Verwendete Warnhinweise und Symbole

In der vorliegenden Bedienungsanleitung, auf der Verpackung und dem Gerät werden folgende Warnhinweise und Symbole verwendet (falls zutreffend):

	GEFAHR! Ein Warnhinweis mit diesem Symbol und dem Signalwort „Gefahr“ kennzeichnet eine unmittelbar bevorstehende Gefährdungssituation, die, wenn sie nicht vermieden wird, den Tod oder eine schwere Verletzung zur Folge hat.
	WARNUNG! Ein Warnhinweis mit diesem Symbol und dem Signalwort „WARNUNG“ kennzeichnet eine mögliche Gefährdungssituation, die, wenn sie nicht vermieden wird, den Tod oder eine schwere Verletzung zur Folge haben könnte.
	VORSICHT! Ein Warnhinweis mit diesem Symbol und dem Signalwort „VORSICHT“ kennzeichnet eine mögliche Gefährdungssituation, die, wenn sie nicht vermieden wird, eine geringfügige oder mäßige Verletzung zur Folge haben könnte.
	ACHTUNG! Ein Warnhinweis mit diesem Symbol und dem Signalwort „ACHTUNG“ kennzeichnet eine mögliche Situation, die, wenn sie nicht vermieden wird, einen Sachschaden zur Folge haben könnte.
	Hinweis: Ein Hinweis kennzeichnet zusätzliche Informationen, die den Umgang mit dem Gerät erleichtern.
	Bedienungsanleitung lesen. Vor Benutzung des Produkts alle Bedien- und Sicherheitshinweise beachten. Bei Weitergabe des Produkts an Dritte alle Unterlagen mit aushängigen.

	Gleichstrom/-spannung
	Wechselstrom/-spannung
	Dieses Produkt erfüllt die Anforderungen der geltenden europäischen und nationalen Richtlinien.
	Elektrogerät/Akku nicht im Hausmüll entsorgen!
	Führen Sie die Verpackung einer umweltgerechten Entsorgung zu.
	Verpackung aus recyclebaren Materialien. Beachten Sie die Kennzeichnung der Verpackungsmaterialien bei der Abfalltrennung: Diese sind gekennzeichnet mit Abkürzungen (a) und Ziffern (b) mit folgender Bedeutung: 1-7: Kunststoffe, 20-22: Papier und Pappe, 80-98: Verbundstoffe.
	Das Produkt ist mit einem Lithium-Ionen-Akku ausgerüstet bzw. liegt dem Produkt bei.
	Die Verpackung enthält Bestandteile aus Papier und/oder Pappe.
	Die Verpackung enthält Bestandteile aus Plastik und/oder Metall.
	
	FR Cet appareil, ses accessoires, et batterie se recyclent À DÉPOSER EN MAGASIN À DÉPOSER EN DÉCHÈTERIE OU Points de collecte sur www.quefairedemesdechets.fr Privilégiez la réparation ou le don de votre appareil !
	FR ÉLÉMENTS D'EMBALLAGE BAC DE TRI
	FR Das Produkt, die Verpackung und die Bedienungsanleitung sind recycelbar, unterliegen einer erweiterten Herstellerverantwortung und werden getrennt gesammelt.

3. Wichtige Sicherheitshinweise

GEFAHR! ELEKTRISCHER SCHLAG!

- Kontrollieren Sie das Gerät vor der Verwendung auf äußere, sichtbare Schäden. Nehmen Sie ein beschädigtes oder heruntergefallenes Gerät nicht in Betrieb.
- Verwenden Sie den Netzadapter nicht mit beschädigtem Stecker oder Anschlusskabel.
- Der Netzadapter und das fest angeschlossene Anschlusskabel dürfen nicht repariert werden. Im Falle eines Defektes muss der komplette Netzadapter gegen einen baugleichen ausgetauscht werden.
- Lassen Sie beschädigte Netzstecker oder Netzkabel sofort von autorisiertem Fachpersonal, dem Kundenservice oder von einer ähnlich qualifizierten Person austauschen, um Gefährdungen zu vermeiden.
- Lassen Sie Reparaturen nur von einer Fachwerkstatt durchführen. Öffnen Sie unter keinen Umständen selbst das Gerät. Eingriffe, die nicht durch einen Fachbetrieb vorgenommen wurden, können zu Verletzungen führen.
- Überzeugen Sie sich vor dem Einschalten des Gerätes, dass die in den technischen Daten des Gerätes verzeichnete Spannung der Netzspannung entspricht.
- Fassen Sie den Netzadapter oder das Gerät nicht mit nassen oder feuchten Händen an.

- Verwenden Sie den Netzadapter nicht mit einem Verlängerungskabel, sondern verbinden Sie den Netzadapter direkt mit einer Steckdose.

-  Laden bzw. verwenden Sie dieses Gerät nicht im Freien.

WARNUNG! VERLETZUNGSGEFAHR!

- Wechseln Sie keine Zubehörteile aus, wenn das Gerät in Betrieb ist.
- Benutzen Sie den Staubsauger nicht zum Aufsaugen von spitzen Gegenständen oder Glasscherben.
- Benutzen Sie den Staubsauger nicht zum Aufsaugen von brennenden Streichhölzern, glimmender Asche oder Zigarettenstummeln.
- Benutzen Sie den Staubsauger nicht zum Aufsaugen von chemischen Produkten, Steinstaub, Gips, Zement, oder anderen ähnlichen Partikeln.
- Das Gerät ist nicht für entflammare und explosive Stoffe oder chemische und aggressive Flüssigkeiten geeignet.
- Lagern Sie das Gerät immer in geschlossenen Räumen. Um Unfälle zu verhindern, bewahren Sie das Gerät nach Gebrauch an einem trockenen Ort auf.

- Unter extremen Bedingungen können Leckagen an den Akkuzellen auftreten. Bei Kontakt der Flüssigkeit mit Haut oder Augen ist die betreffende Stelle sofort mit sauberem Wasser aus- bzw. abzuspülen. Suchen Sie einen Arzt auf.
 - Dieses Gerät kann von Kindern ab 8 Jahren und darüber sowie von Personen mit verringerten physischen, sensorischen oder mentalen Fähigkeiten oder Mangel an Erfahrung und Wissen benutzt werden, wenn sie beaufsichtigt oder bezüglich des sicheren Gebrauchs des Gerätes unterwiesen wurden und die daraus resultierenden Gefahren verstehen.
 - Kinder dürfen nicht mit dem Gerät spielen. Reinigung und Benutzer-Wartung dürfen nicht von Kindern ohne Beaufsichtigung durchgeführt werden.
 - Üben Sie besondere Sorgfalt aus, wenn Sie den Staubsauger auf Treppen benutzen.
- ! ACHTUNG! SACHSCHADEN!**
- Verwenden Sie nur Zubehörteile, die vom Hersteller empfohlen werden.
 - Der Netzadapter darf nicht für andere Zwecke benutzt werden. Tragen Sie die Wandhalterung oder den Netzadapter niemals am Kabel. Ziehen Sie nicht am Kabel, wenn Sie das Gerät bewegen wollen.
 - Fassen Sie immer den Netzstecker des Netzadapters an, um das Gerät von der Stromversorgung zu trennen.
 - Achten Sie unbedingt darauf, dass Sie den Staubsauger nicht neben Heizkörpern, Backöfen oder anderen erhitzten Geräten oder Flächen abstellen.
 - Achten Sie immer darauf, dass die Lüftungsschlitze frei sind. Ein blockierter Luftkreislauf kann zur Überhitzung und Beschädigung des Gerätes führen.
 - Werfen Sie den Akku nicht ins Feuer und setzen Sie ihn nicht hohen Temperaturen aus. Es besteht Explosionsgefahr!
 - Benutzen Sie den Staubsauger nicht ohne eingesetzten EPA-Filter.
 - Benutzen Sie den Netzadapter nicht für ein anderes Produkt und versuchen Sie nicht, dieses Gerät mit einem anderen Netzadapter aufzuladen. Verwenden Sie nur den mit diesem Gerät gelieferten Netzadapter (Modell SLG 24 800 A1-1).
 - Lagern Sie das Gerät niemals im entladenen Zustand. Das längere Lagern im entladenden Zustand kann zu einer dauerhaften Beschädigung des Akkus führen. Wenn das Gerät längere Zeit gelagert wird, muss regelmäßig der Ladezustand des Akkus kontrolliert werden. Der optimale Ladezustand liegt zwischen 50-80 %.
 - Laden Sie nicht-wiederaufladbare Batterien niemals wieder auf.

4. Lieferumfang

Der Lieferumfang besteht aus folgenden Komponenten (Abbildungen siehe Ausklappseite):

- Akku-Handstaubsauger
- Zubehör: 1 Turbobürste, 1 Fugendüse, 1 Polsterdüse, 1 Nassdüse
- Wandhalterung
- Zubehörhalterung
- Montagematerial (2 Schrauben, 2 Dübel)
- Netzadapter
- Akku
- Bedienungsanleitung

5. Gerätebeschreibung

(Abbildungen siehe Ausklappseite)

Abb. A-B

- 1 Ein-/Ausschalter **O/I** mit Betriebsmodus (ECO/BOOST)
- 2 Griff
- 3 Ladebuchse
- 4 Taste Akkuzustand
- 5 Akku-Ladezustandsanzeige
- 6 Akku-Entriegelungstaste
- 7 Akku
- 8 Motorblock
- 9 EPA-Filter
- 10 Filterhalter
- 11 Schmutzbehälter
- 12 Turbobürste
- 13 Fugendüse
- 14 Polsterdüse
- 15 Nassdüse
- 16 Bürstenrollenentriegelung
- 17 Abdeckung
- 18 Bürstenrolle
- 19 LED-Beleuchtung
- 20 Entriegelungstaste
- 21 Batterieanzeige / Anzeige **ECO** 
- 22 Anzeige **BOOST**

Abb. C

- 23 Schraube
- 24 Dübel
- 25 Wandhalterung
- 26 Zubehörhalterung
- 27 Netzadapter
- 28 Hohlstecker

6. Montage von Wand- und Zubehörhalterung

⚠ GEFAHR!

- ▶ Achten Sie vor dem Bohren der Löcher für die Wandhalterung (**25**) darauf, dass keine Leitungen oder Rohre in der Wand liegen. Es besteht Lebensgefahr, wenn Sie eine stromführende Leitung anbohren!
 - ◆ Suchen Sie einen geeigneten Montageplatz für die Wandhalterung:
 - Die Wandhalterung muss mit ausreichendem Abstand zum Boden montiert werden, um ein leichtes Einsetzen und Entnehmen des Gerätes aus der Wandhalterung zu gewährleisten.
 - Eine Netzsteckdose muss für den Netzadapter erreichbar sein.
- 1) **Abb. D:** Setzen Sie den Hohlstecker (**28**) des Netzadapters (**27**) von hinten in die Wandhalterung ein. Fixieren Sie den Hohlstecker, indem Sie ihn im Uhrzeigersinn drehen.
 - 2) **Abb. E/F:** Zeichnen Sie zwei Bohrlöcher an der Wand in dem Abstand, der auf der Rückseite der Wandhalterung angegeben ist.
 - 3) Bohren Sie mit einem 5 mm-Bohrer die angezeichneten Löcher.
 - 4) Schieben Sie die Dübel (**24**) in die Bohrlöcher und schrauben Sie die Schrauben (**23**) ein, bis sie ca. 1 cm herausragen.
 - 5) **Abb. F:** Hängen Sie die Wandhalterung auf die Schrauben ein. Hängen Sie dann die Zubehörhalterung (**26**) an die Wandhalterung ein.
 - 6) Schliessen Sie den Netzadapter an eine Netzsteckdose an.
 - 7) **Abb. H:** Sie können die Düsen (**13**)/(**14**)/(**15**) und die Turbobürste (**12**) auf die seitliche Zubehörhalterung aufstecken.

7. Inbetriebnahme

7.1. Informationen zum Akku

- Dieses Gerät kann mit den Akkus der 24 V Silvercrest Serie betrieben werden: SA 24 2.5 A1 - 2.5Ah / SA 24 4.0 A1 - 4.0 Ah. Sie können einen Akku mit höherer Kapazität bestellen, um die Laufzeit des Saugers zu verlängern (siehe Kapitel **12. Ersatzteilbestellung**).
- Bevor Sie den Staubsauger zum ersten Mal verwenden, muss der Akku (**7**) geladen werden.

Hinweis



- ▶ Das Gerät ist mit einer Temperaturüberwachung zum Schutz des Akkus ausgestattet. Bei hohen Umgebungstemperaturen kann es in seltenen Fällen zur Unterbrechung des Ladevorgangs bzw. zu einer automatischen Abschaltung des Gerätes kommen:
 - **Während des Ladevorgangs** blinkt die Batterieanzeige (**21**) im Abstand von einer Sekunde auf. Der Ladevorgang wird unterbrochen und automatisch wieder aufgenommen, sobald die Temperatur des Gerätes gesunken ist.
 - **Während des Betriebs** blinkt die Batterieanzeige im Abstand von einer Sekunde fünfmal auf. Das Gerät schaltet sich automatisch aus. Lassen Sie das Gerät für ca. 20–30 Minuten abkühlen, bevor Sie es erneut einschalten.

7.2. Akku einsetzen/entnehmen

- ◆ Siehe **Abb. G**.

7.3. Akkuzustand prüfen

- ◆ Sie können den Ladezustand des Akkus (**7**) am Akku selbst überprüfen. Drücken Sie hierzu die Taste Akkuzustand (**4**). Die Akku-Ladezustandsanzeige (**5**) leuchtet je nach Akkuladung wie folgt auf:

-  Akkukapazität >70 % bis ≤ 100 %
-  Akkukapazität >20 % bis ≤ 70 %
-  Akkukapazität ≤ 20 %

Batterieanzeige

- ◆ Bei schwacher Batterie leuchtet die Batterieanzeige (21) rot und blinkt alle 2 Sekunden, bis das Gerät automatisch ausschaltet. Laden Sie den Akku wieder auf.

7.4. Akku laden

- ◆ Über die Wandhalterung: Platzieren Sie das Gerät wie in **Abb. H** dargestellt. Der Hohlstecker (**28**) verbindet sich automatisch mit der Ladebuchse (**3**) an der Unterseite des Gerätes.
- ◆ Direkt über den Netzadapter (**27**): siehe **Abb. I**.
- Die Batterieanzeige (**21**) leuchtet rot auf und der Ladevorgang startet.
- Ist der Ladevorgang abgeschlossen (ca. 3,5 bis 4 Stunden), leuchtet die Batterieanzeige 2 Minuten lang grün und erlischt dann automatisch.

8. Staubsauger verwenden

ACHTUNG!

- ▶ Die Saugöffnungen des Gerätes und der Turbobürste (**12**) sowie die Lüftungsschlitze müssen jederzeit frei sein und dürfen nicht verstopft werden. Verstopfungen führen zu Überhitzung und Beschädigung des Motors.

8.1. Gerät einschalten

- 1) Nehmen Sie den Staubsauger aus der Wandhalterung (**25**). Wenn Sie die Wandhalterung nicht benutzen, ziehen Sie den Hohlstecker (**28**) aus der Ladebuchse (**3**) an der Unterseite des Gerätes.
- 2) Schieben Sie den Ein-/Ausschalter (**1**) nach vorne in die mittlere Position in Richtung **I**, um das Gerät einzuschalten. Die Batterieanzeige (**21**) leuchtet auf und das Gerät beginnt, im Betriebsmodus **ECO** zu arbeiten. Die LED-Beleuchtung (**19**) leuchtet auf.

8.2. Betriebsmodus wählen

Das Gerät verfügt über zwei verschiedene Betriebsmodi, die sich jeweils hinsichtlich Saugleistung und Laufzeit unterscheiden. Das Gerät startet nach dem Einschalten immer im Betriebsmodus **ECO**. Schieben Sie den Ein-/Ausschalter (**1**) bis zum Anschlag nach vorne, um in den Betriebsmodus **BOOST** zu wechseln. Die Anzeige Boost (**22**) leuchtet blau auf.

ECO

- Zum Saugen von Hartböden, empfindlichen Teppichen und Teppichböden bei geringer bis mittelstarker Verschmutzung.
- Laufzeit bei voller Akkuladung ca. 50 Minuten.

BOOST

- Zum Saugen von Hart- und Teppichböden und Teppichen bei starker Verschmutzung.
- Laufzeit bei voller Akkuladung ca. 28 Minuten.

8.3. Zubehör verwenden

Turbobürste (12)

- Für tiefsitzenden Schmutz bei groben Teppichen. Klappen Sie die Abdeckung (17) ggf. herunter, um zu vermeiden, dass Kabel, Teppichfransen oder Gardinen sich in der Bürste verfangen (siehe **Abb. L**).

Fugendüse (13)

- Für die Reinigung enger, schwer zu erreichender Stellen wie z. B. Fugen oder Ecken.

Polsterdüse (14)

- Für Möbel, Polster oder empfindliche Oberflächen.

Nassdüse (15)

- Zum Aufsaugen von Flüssigkeiten und feuchten Schmutz.

! ACHTUNG!

- ▶ Das Gerät ist nicht gegen Spritzwasser geschützt. Saugen Sie daher nur so viel Flüssigkeit auf, bis der Schmutzbehälter (11) bis zur MAX-Markierung gefüllt ist! Beim Überschreiten der MAX-Markierung kann Flüssigkeit ins Geräteinnere laufen und das Gerät beschädigen.
- ▶ Halten Sie den Staubsauger beim oder nach dem Aufsaugen von Flüssigkeiten immer mit der Saugöffnung nach unten. Andernfalls könnte die Flüssigkeit ins Geräteinnere laufen und das Gerät beschädigen (siehe **Abb. J**).

Zubehör aufsetzen: siehe **Abb. K**.

Die Polsterdüse muss auf die Fugendüse aufgesteckt werden. Stecken Sie die Nassdüse immer fest in die Saugöffnung, um das Aufsaugen von Flüssigkeiten zu ermöglichen. Sie können den Staubsauger auch ohne Düsen verwenden.

Um das Zubehör zu entfernen, ziehen Sie es einfach aus dem Gerät heraus.

8.4. Nach dem Gebrauch

- ◆ Schieben Sie den Ein-/Ausshalter (1) in die Position **O**, um das Gerät auszuschalten.
- ◆ Entfernen Sie Zubehör vom Gerät und stecken Sie es zur Aufbewahrung auf die Zubehöralterung (26) (siehe **Abb. H**).
- ◆ Setzen Sie den Staubsauger in die Wandhalterung (25).

9. Reinigung

⚠ GEFAHR!

- ▶ Ziehen Sie vor jeder Reinigung den Hohlstecker (28) des Netzadapters (27) aus der Ladebuchse (3) des Gerätes. Es besteht die Gefahr eines elektrischen Schlages!

⚠ WARNUNG!

- ▶ Schalten Sie vor jeder Reinigung das Gerät aus und entnehmen Sie den Akku (7).

! ACHTUNG!

- ▶ Benutzen Sie keine aggressiven, chemischen oder scheuernde Reinigungsmittel. Diese greifen die Oberfläche des Gerätes an.
- ▶ Stellen Sie sicher, dass bei der Reinigung keine Feuchtigkeit in das Gerät eindringt, um eine irreparable Beschädigung des Gerätes zu vermeiden.

Das Gerät ist wartungsfrei.

9.1. Staubbehälter leeren und Filter reinigen

i Hinweis

- ▶ Leeren Sie den Schmutzbehälter (11) und reinigen Sie den EPA-Filter (9) nach jedem Gebrauch oder spätestens bei MAX-Füllstand.

Siehe **Abb. M**:

- 1) Drücken Sie die Entriegelungstaste (20) und entnehmen Sie den Schmutzbehälter.
- 2) Ziehen Sie den Filterhalter (10) samt EPA-Filter aus dem Schmutzbehälter heraus.
- 3) Drehen Sie den EPA-Filter gegen den Uhrzeigersinn und nehmen Sie ihn aus dem Filterhalter heraus.
- 4) Halten Sie den Schmutzbehälter über einen Abfalleimer und entleeren Sie ihn.

Siehe **Abb. N:**

- 5) Spülen Sie den EPA-Filter und den Filterhalter in kaltem oder lauwarmem Wasser aus. Anschließend lassen Sie sie vollständig an der Luft trocknen.

Um das Gerät wieder zusammenzusetzen, gehen Sie in umgekehrter Reihenfolge vor.

- 1) Setzen Sie den Filter wieder korrekt in den Filterhalter und diesen in den Schmutzbehälter.
- 2) Montieren Sie den Schmutzbehälter wieder auf den Motorblock (**8**), so dass der Verriegelungsmechanismus einrastet. Achten Sie darauf, dass die Nase an der Unterseite des Motorblocks in die Öffnung am Schmutzbehälter gleitet (siehe **Abb. P**).

9.2. Bürstenrolle reinigen

! ACHTUNG!

- Benutzen Sie das Gerät nur mit ordnungsgemäß montierter Bürstenrolle (**18**).

i Hinweis

- Reinigen Sie die Bürstenrolle regelmäßig, um einen ordnungsgemäßen Betrieb des Gerätes zu gewährleisten und Ausfälle zu vermeiden.
- 1) Nehmen Sie die Turbobürste (**12**) aus der Saugöffnung ab.

Siehe **Abb. O:**

- 2) Klappen Sie die Abdeckung (**17**) zurück.
- 3) Verschieben Sie die Bürstenrollenverriegelung (**16**) in Pfeilrichtung, um die Bürstenrolle zu lösen.
- 4) Nehmen Sie die Bürstenrolle aus der Turbobürste heraus.
- 5) Schneiden Sie Fäden und Haare entlang der Borsten der Bürstenrolle mit einer Schere durch und entfernen Sie sie anschließend.
- 6) Setzen Sie die Bürstenrolle wieder in die Turbobürste, so dass sie hörbar in ihrer Aufnahme einrastet.

9.3. Gerät reinigen

- ◆ Reinigen Sie das Gehäuse des Gerätes und das Zubehör mit einem leicht angefeuchteten Tuch. Bei hartnäckigen Verschmutzungen geben Sie ein mildes Reinigungsmittel auf das Tuch.
- ◆ Trocknen Sie alle Teile gut ab, bevor Sie das Gerät wieder verwenden oder verstauen.

10. Aufbewahrung

! ACHTUNG!

- Lagern Sie das Gerät niemals im entladenen Zustand. Das längere Lagern im entladenen Zustand kann zu einer dauerhaften Beschädigung des Akkus führen. Wenn das Gerät längere Zeit gelagert wird, muss regelmäßig der Ladezustand des Akkus kontrolliert werden. Der optimale Ladezustand liegt zwischen 50–80 %.
- ◆ Bewahren Sie das Gerät wie in der **Abb. H** dargestellt auf.
- ◆ Lagern Sie das Gerät an einem staubfreien und trockenen Ort ohne direkte Sonneneinstrahlung.

11. Entsorgung

11.1. Gerät und Verpackung entsorgen



Das Symbol der durchgestrichenen Mülltonne bedeutet, dass dieses Gerät am Ende der Nutzungszeit nicht über den Haushaltsmüll entsorgt werden darf. Das Gerät ist bei eingerichteten Sammelstellen, Wertstoffhöfen oder Entsorgungsbetrieben abzugeben.

Für den deutschen Markt gilt:

Zudem sind Vertrieber von Elektro- und Elektronikgeräten sowie Vertrieber von Lebensmitteln zur Rücknahme verpflichtet. LIDL bietet Ihnen Rückgabemöglichkeiten direkt in den Filialen und Märkten an. Rückgabe und Entsorgung sind für Sie kostenfrei. Beim Kauf eines Neugerätes haben Sie das Recht, ein entsprechendes Altgerät unentgeltlich zurückzugeben. Zusätzlich haben Sie die Möglichkeit, unabhängig vom Kauf eines Neugerätes, unentgeltlich (bis zu drei) Altgeräte abzugeben, die in keiner Abmessung größer als 25 cm sind.

Bitte löschen Sie vor der Rückgabe alle personenbezogenen Daten.

Bitte entnehmen Sie vor der Rückgabe Batterien oder Akkumulatoren, die nicht vom Altgerät umschlossen sind, sowie Lampen, die zerstörungsfrei entnommen werden können und führen diese einer separaten Sammlung zu.

Die Verpackung besteht aus umweltfreundlichen Materialien, die Sie über die örtlichen Recyclingstellen entsorgen können. Entsorgen Sie die Verpackung umweltgerecht.

11.2. Batterien entsorgen



Batterien/Akkus sind als Sondermüll zu behandeln und müssen daher durch entsprechende Stellen (Händler, Fachhändler, öffentliche kommunale Stellen, gewerbliche Entsorgungsunternehmen)

umweltgerecht entsorgt werden. Batterien/Akkus können giftige Schwermetalle enthalten.

Gekennzeichnet werden die enthaltenen Schwermetalle mit Buchstaben unter dem Symbol: Cd = Cadmium, Hg = Quecksilber, Pb = Blei.

Werfen Sie Batterien/Akkus daher nicht in den Hausmüll, sondern führen Sie diese einer separaten Sammlung zu.

Geben Sie Batterien/Akkus nur im entladenen Zustand zurück.

12. Ersatzteilbestellung

Sie können Ersatzteile für dieses Produkt bequem im Internet unter www.kompernass.com dauerhaft nachbestellen.



Mit diesem QR-Code gelangen Sie direkt auf unsere Webseite und können die verfügbaren Ersatzteile einsehen und bestellen.

13. Technische Daten

Gerät	
Eingangsspannung	27 V ---
Eingangsstrom	0,8 A
Nennleistung	120 W
Polarität	$\ominus \text{---} \ominus \oplus$

Akku	
Modell	SA 24 2.5 A1
Batterietyp	6INR19/66 6 Zellen, Typ 18650
Kapazität	2,5 Ah/60 Wh

Akku	
Akku	24 V --- Lithium-Ionen-Akku
Laufzeit bei voller Akkuladung	Eco: ca. 50 Minuten Boost: ca. 28 Minuten

Netzadapter	
Hersteller	KOMPERNASS HANDELS GMBH, BURGSTRASSE 21, 44867 BOCHUM, DEUTSCHLAND Registergericht AG Bochum, Registernummer: HRB 4598
Modell	SLG 24 800 A1-1
Eingangsspannung	100-240 V \sim
Eingangswechselstromfrequenz	50-60 Hz
Eingangsleistung	26 W
Ausgangsspannung	27,0 V ---
Ausgangsstrom	0,8 A
Ausgangsleistung	21,6 W
Durchschnittliche Effizienz im Betrieb	86.7%
Effizienz bei geringer Last (10 %)	82.7%
Leistungsaufnahme bei Nulllast	0,10 W
Polarität	$\ominus \text{---} \ominus \oplus$
Schutzklasse	II / \square
Sicherung	T2A

14. Garantie der Kompernaß Handels GmbH

Sehr geehrte Kundin, sehr geehrter Kunde,

Sie erhalten auf dieses Gerät 3 Jahre Garantie ab Kaufdatum. Im Falle von Mängeln dieses Produkts stehen Ihnen gegen den Verkäufer des Produkts gesetzliche Rechte zu. Diese gesetzlichen Rechte werden durch unsere im Folgenden dargestellte Garantie nicht eingeschränkt.

Garantiebedingungen

Die Garantiefrist beginnt mit dem Kaufdatum. Bitte bewahren Sie den Kassenbon gut auf. Dieser wird als Nachweis für den Kauf benötigt. Tritt innerhalb von drei Jahren ab dem Kaufdatum dieses Produkts ein Material- oder Fabrikationsfehler auf, wird das Produkt von uns – nach unserer Wahl – für Sie kostenlos repariert, ersetzt oder der Kaufpreis erstattet. Diese Garantieleistung setzt voraus, dass innerhalb der Dreijahresfrist das defekte Gerät und der Kaufbeleg (Kassenbon) vorgelegt und schriftlich kurz beschrieben wird, worin der Mangel besteht und wann er aufgetreten ist. Wenn der Defekt von unserer Garantie gedeckt ist, erhalten Sie das reparierte oder ein neues Produkt zurück. Mit Reparatur oder Austausch des Produkts beginnt kein neuer Garantiezeitraum.

Garantiezeit und gesetzliche Mängelansprüche

Die Garantiezeit wird durch die Gewährleistung nicht verlängert. Dies gilt auch für ersetzte und reparierte Teile. Eventuell schon beim Kauf vorhandene Schäden und Mängel müssen sofort nach dem Auspacken gemeldet werden. Nach Ablauf der Garantiezeit anfallende Reparaturen sind kostenpflichtig.

Garantieumfang

Das Gerät wurde nach strengen Qualitätsrichtlinien sorgfältig produziert und vor Auslieferung gewissenhaft geprüft.

Die Garantieleistung gilt für Material- oder Fabrikationsfehler. Diese Garantie erstreckt sich nicht auf Produktteile, die normaler Abnutzung ausgesetzt sind und daher als Verschleißteile angesehen werden können oder für Beschädigungen an zerbrechlichen Teilen, z. B. Schalter oder Teile, die aus Glas gefertigt sind.

Diese Garantie verfällt, wenn das Produkt beschädigt, nicht sachgemäß benutzt oder gewartet wurde. Für eine sachgemäße Benutzung des Produkts sind alle in der Bedienungsanleitung aufgeführten Anweisungen genau einzuhalten. Verwendungszwecke und Handlungen, von denen in der Bedienungsanleitung abgeraten oder vor denen gewarnt wird, sind unbedingt zu vermeiden.

Das Produkt ist nur für den privaten und nicht für den gewerblichen Gebrauch bestimmt. Bei missbräuchlicher und unsachgemäßer Behandlung, Gewaltanwendung und bei Eingriffen, die nicht von unserer autorisierten Serviceneiederlassung vorgenommen wurden, erlischt die Garantie.

Abwicklung im Garantiefall

Um eine schnelle Bearbeitung Ihres Anliegens zu gewährleisten, folgen Sie bitte den folgenden Hinweisen:

- Bitte halten Sie für alle Anfragen den Kassenbon und die Artikelnummer (IAN) 517266_2510 als Nachweis für den Kauf bereit.
- Die Artikelnummer entnehmen Sie bitte dem Typenschild am Produkt, einer Gravur am Produkt, dem Titelblatt der Bedienungsanleitung (unten links) oder dem Aufkleber auf der Rück- oder Unterseite des Produktes.
- Sollten Funktionsfehler oder sonstige Mängel auftreten, kontaktieren Sie zunächst die nachfolgend benannte Serviceabteilung **telefonisch** oder per **E-Mail**.
- Ein als defekt erfasstes Produkt können Sie dann unter Beifügung des Kaufbelegs (Kassenbon) und der Angabe, worin der Mangel besteht und wann er aufgetreten ist, für Sie portofrei an die Ihnen mitgeteilte Serviceanschrift übersenden.

14.1. Service

DE Service Deutschland

Tel.: 0800 5435 111 (kostenfrei aus dem dt. Festnetz / Mobilfunknetz)
E-Mail: kompernass@lidl.de

AT Service Österreich

Tel.: 0800 447 744
E-Mail: kompernass@lidl.at

BE Service Belgien

Tel.: 0800 12089
E-Mail: kompernass@lidl.be

CH Service Schweiz

Tel.: 0800 56 44 33
E-Mail: kompernass@lidl.ch

IAN 517266_2510

14.2. Importeur

KOMPERNASS HANDELS GMBH

BURGSTRASSE 21 • 44867 BOCHUM • DEUTSCHLAND

www.kompernass.com

Table des matières

1. Utilisation conforme à l'usage prévu	22
2. Avertissements et symboles utilisés	22
3. Consignes de sécurité importantes	23
4. Matériel fourni	25
5. Description de l'appareil	25
6. Montage du support mural et du support d'accessoires	25
7. Mise en service	26
7.1. Informations relatives à la batterie	26
7.2. Insérer/retirer la batterie	26
7.3. Contrôler l'état de charge de la batterie.	26
7.4. Recharger la batterie	26
8. Utiliser l'aspirateur	26
8.1. Mettre l'appareil en marche	26
8.2. Sélectionner le mode de fonctionnement.	26
8.3. Utiliser les accessoires	27
8.4. Après utilisation.	27
9. Nettoyage	27
9.1. Vider le bac à poussière et nettoyer le filtre	27
9.2. Nettoyer le rouleau brosse	28
9.3. Nettoyer l'appareil	28
10. Rangement	28
11. Recyclage	28
11.1. Recyclage de l'appareil et de l'emballage	28
11.2. Recyclage des piles/batteries	29
12. Commander des pièces de rechange	29
13. Caractéristiques techniques	29
14. Garantie pour Kompernass Handels GmbH (France)	30
15. Garantie pour Kompernass Handels GmbH (Belgique/Suisse)	31
16. Service après-vente	32
17. Importateur	32

















1. Utilisation conforme à l'usage prévu

L'appareil doit être exclusivement utilisé pour aspirer des surfaces sèches et humides ou des poussières sèches et humides. Cet appareil n'est pas prévu pour aspirer sur des personnes ou des animaux. Toute autre utilisation ou modification de l'appareil est considérée comme non conforme et s'accompagne de risques d'accident non négligeables. L'appareil n'est pas destiné à un usage professionnel.

2. Avertissements et symboles utilisés

Les avertissements et symboles suivants sont utilisés (s'il y a lieu) dans le présent mode d'emploi, sur l'emballage et sur l'appareil :

	DANGER ! Un avertissement accompagné de ce symbole et de la mention « DANGER » désigne une situation dangereuse imminente qui, si elle n'est pas évitée, a pour conséquence d'entraîner la mort ou une blessure grave.
	AVERTISSEMENT ! Un avertissement accompagné de ce symbole et de la mention « AVERTISSEMENT » désigne une situation possible-ment dangereuse qui, si elle n'est pas évitée, peut entraîner la mort ou une blessure grave.
	PRUDENCE ! Un avertissement accompagné de ce symbole et de la mention « PRUDENCE » annonce une situation possiblement dangereuse qui, si elle n'est pas évitée, pourrait occasionner une blessure légère ou modérée.
	ATTENTION ! Un avertissement accompagné de ce symbole et de la mention « ATTENTION » annonce une situation susceptible d'occasionner des dégâts matériels si elle n'est pas évitée.
	Remarque : Une remarque comporte des informations supplémentaires facilitant la manipulation de l'appareil.
	Lire le mode d'emploi. Avant l'utilisation du produit, noter toutes les consignes d'utilisation et de sécurité. En cas de cession du produit à un tiers, remettre également tous les documents.
	Courant/tension continu(e)

	Courant/tension alternatif(ive)
	Ce produit répond aux exigences des directives européennes et nationales applicables.
	Ne pas jeter les appareils électriques / les batteries dans les ordures ménagères !
	Recyclez l'emballage en respectant les règles environnementales.
	Emballage en matériaux recyclables. Pour le tri des déchets, respectez l'identification des matériaux d'emballage : ils sont repérés par des abréviations (a) et des numéros (b) qui ont la signification suivante : 1-7 : plastiques, 20-22 : papier et carton, 80-98 : matériaux composites.
	Le produit est équipé ou fourni avec une batterie lithiumions.
	L'emballage se compose d'éléments en papier et/ou en carton.
	L'emballage se compose d'éléments en plastique et/ou en métal.
	
	FR Cet appareil, ses accessoires, et batterie se recyclent
	FR A DÉPOSER EN MÉTALLERIE
	FR A DÉPOSER EN MÉTALLERIE
	FR OU
	FR Points de collecte sur www.quefairendemesdechets.fr Privilégiez la réparation ou le don de votre appareil !
	FR ÉLÉMENTS D'EMBALLAGE
	FR BAC DE TRI
	FR Le produit, l'emballage et le mode d'emploi sont recyclables, soumis à une responsabilité élargie du fabricant, et sont collectés séparément.

3. Consignes de sécurité importantes

DANGER ! **RISQUE D'ÉLECTROCUTION !**

- Avant d'utiliser l'appareil, vérifiez que celui-ci ne présente aucun dégât extérieur visible. Ne mettez pas en service un appareil endommagé ou qui a chuté.
- N'utilisez pas l'adaptateur secteur avec une fiche ou un cordon d'alimentation endommagé.
- L'adaptateur secteur et son cordon d'alimentation non détachable ne doivent pas être réparés. En cas de défaut, l'adaptateur secteur complet doit être échangé contre un du même type.
- Faites immédiatement remplacer une fiche secteur ou un cordon d'alimentation endommagé(e) par des spécialistes agréés, par le service après-vente ou par une autre personne qualifiée pour éviter tous risques.
- Confiez les réparations uniquement à un atelier spécialisé. N'ouvrez en aucun cas l'appareil vous-même. Toutes les interventions qui ne sont pas réalisées par une entreprise spécialisée peuvent entraîner des blessures.
- Avant d'allumer l'appareil, assurez-vous que la tension indiquée dans les caractéristiques techniques de l'appareil correspond à la tension du secteur.
- Ne manipulez pas l'adaptateur secteur ou bien l'appareil les mains humides ou mouillées.

- N'utilisez pas l'adaptateur secteur avec une rallonge, mais branchez l'adaptateur secteur directement dans une prise de courant.

-  Ne rechargez ou n'utilisez pas cet appareil à l'extérieur.

AVERTISSEMENT ! **RISQUE DE BLESSURES !**

- Ne changez pas d'accessoires alors que l'appareil est en service.
- N'utilisez pas l'aspirateur pour aspirer des objets pointus ou des tessons de verre.
- N'utilisez pas l'aspirateur pour aspirer des allumettes en combustion, des cendres incandescentes ou des mégots de cigarettes.
- N'utilisez pas l'aspirateur pour aspirer des produits chimiques, de la poussière de pierre, du plâtre, du ciment ou toute autre particule analogue.
- L'appareil n'est pas adapté aux substances inflammables et explosives ou aux liquides chimiques et agressifs.
- Entreposez toujours l'appareil dans des locaux fermés. Pour éviter les accidents, conservez l'appareil dans un endroit sec après utilisation.
- Si l'appareil est soumis à des contraintes extrêmes, des fuites peuvent se produire au niveau des cellules de batterie. En cas de contact du liquide avec la peau ou les yeux, nettoyez immédiatement la zone concernée à l'eau claire et rincez abondamment. Consultez ensuite un médecin.

- Cet appareil peut être utilisé par des enfants à partir de 8 ans et plus et par des personnes ayant des capacités physiques, sensorielles ou mentales réduites ou disposant de peu d'expérience et/ou de connaissances, à condition qu'ils soient surveillés ou qu'ils aient été initiés à l'utilisation sécurisée de l'appareil et qu'ils en aient compris les dangers.
- Les enfants ne doivent pas jouer avec l'appareil. Le nettoyage et la maintenance utilisateur ne doivent pas être réalisés par des enfants s'ils ne sont pas surveillés.
- Soyez particulièrement prudent en utilisant l'aspirateur dans des escaliers.

! ATTENTION !

RISQUE DE DÉGÂTS MATÉRIELS !

- Utilisez uniquement les accessoires recommandés par le fabricant.
- L'adaptateur secteur ne doit pas être utilisé à d'autres fins. Ne portez jamais le support mural ou l'adaptateur secteur par le cordon. Ne tirez pas le cordon pour déplacer l'appareil.
- Saisissez toujours la fiche secteur de l'adaptateur secteur pour débrancher l'appareil de l'alimentation électrique.
- Faites absolument attention à ne pas poser l'aspirateur près de chauffages, fours ou d'autres appareils ou surfaces brûlants.
- Veillez à ce que les fentes de ventilation soient toujours dégagées. Lorsque la circulation de l'air est gênée, l'appareil risque de surchauffer et d'être endommagé.
- Ne jetez pas la batterie au feu et ne l'exposez pas à des températures élevées. Il y a risque d'explosion !
- N'utilisez pas l'aspirateur sans avoir mis en place le filtre EPA.
- N'utilisez pas l'adaptateur secteur avec un autre produit et n'essayez pas de recharger cet appareil avec un autre adaptateur secteur. Utilisez uniquement l'adaptateur secteur fourni avec cet appareil (modèle SLG 24 800 A1-1).
- Ne stockez jamais l'appareil à l'état déchargé. Un entreposage prolongé de l'appareil déchargé peut provoquer une détérioration irréversible de la batterie. Si l'appareil reste stocké pendant une période prolongée, il faut contrôler régulièrement le niveau de charge de la batterie. Le niveau de charge optimal se situe entre 50 et 80 %.
- Ne jamais recharger les piles non rechargeables.

4. Matériel fourni

Le matériel fourni comprend les éléments suivants (voir figures sur le volet dépliant) :

- Aspirateur à main sans fil
- Accessoires : 1 brosse Turbo, 1 suceur plat, 1 embout meubles, 1 suceur pour liquides
- Support mural
- Support d'accessoires
- Matériel de montage (2 vis, 2 chevilles)
- Adaptateur secteur
- Batterie
- Mode d'emploi

5. Description de l'appareil

(Figures : voir le volet dépliant)

Fig. A-B

- 1 Interrupteur Marche/Arrêt **O/I** avec mode de fonctionnement **(ECO/BOOST)**
- 2 Poignée
- 3 Port de recharge
- 4 Touche d'état de charge de la batterie
- 5 Indicateur du niveau de charge de la batterie
- 6 Touche de déverrouillage de la batterie
- 7 Batterie
- 8 Bloc moteur
- 9 Filtre EPA
- 10 Porte-filtre
- 11 Bac à poussière
- 12 Brosse Turbo
- 13 Suceur plat
- 14 Embout meubles
- 15 Suceur pour liquides
- 16 Dispositif de déverrouillage du rouleau brosse
- 17 Cache
- 18 Rouleau brosse
- 19 Éclairage LED
- 20 Touche de déverrouillage
- 21 Indicateur de batterie/indicateur **ECO** 
- 22 Indicateur **BOOST**

Fig. C

- 23 Vis
- 24 Chevilles
- 25 Support mural
- 26 Support d'accessoires
- 27 Adaptateur secteur
- 28 Fiche creuse

6. Montage du support mural et du support d'accessoires

DANGER !

- ▶ Assurez-vous qu'aucune ligne électrique ou d'autres conduites ou tuyaux ne se trouvent dans le mur dans lequel vous avez l'intention de percer des trous pour fixer le support mural **(25)**. Il y a en effet danger de mort si vous percez une ligne électrique !
 - ◆ Cherchez un endroit adéquat où monter le support mural :
 - Le support mural doit être monté à une distance suffisante du sol pour garantir une mise en place et un retrait faciles de l'appareil hors du support mural.
 - Il faut qu'une prise secteur soit facilement accessible pour l'adaptateur secteur.
- 1) **Fig. D** : Insérez la fiche creuse **(28)** de l'adaptateur secteur **(27)** dans le support mural, par l'arrière. Bloquez la fiche creuse en la tournant dans le sens horaire.
 - 2) **Fig. E/F** : Sur le mur, marquez deux trous de perçage espacés de l'écartement indiqué au dos du support mural.
 - 3) Percez les trous marqués avec un foret de 5 mm.
 - 4) Insérez les chevilles **(24)** dans les trous percés et vissez les vis **(23)** en les laissant dépasser de 1 cm env. du mur.
 - 5) **Fig. F** : Accrochez le support mural sur les vis. Accrochez ensuite le support d'accessoires **(26)** sur le support mural.
 - 6) Branchez l'adaptateur secteur dans une prise de courant.
 - 7) **Fig. H** : Vous pouvez ranger les suceurs **(13)/(14)/(15)** et la brosse Turbo **(12)** sur le support d'accessoires prévu sur le côté.

7. Mise en service

7.1. Informations relatives à la batterie

- L'appareil peut être utilisé avec les batteries de la série Silvercrest 24 V: SA 24 2.5 A1 - 2.5Ah / SA 24 4.0 A1 - 4.0 Ah. Vous avez ainsi la possibilité de commander une batterie offrant une capacité plus élevée pour obtenir une autonomie encore plus importante de l'aspirateur (voir chapitre **12. Commander des pièces de rechange**).
- Avant d'utiliser l'aspirateur pour la première fois, vous devez charger la batterie (**7**).

Remarque

- ▶ L'appareil est équipé d'une surveillance de température pour protéger la batterie. En présence de températures ambiantes élevées, une augmentation de température peut, dans de rares cas, provoquer une coupure de la recharge ou une extinction automatique de l'appareil :
 - **Pendant la recharge**, l'indicateur de batterie (**21**) clignote à intervalles d'une seconde. La recharge s'interrompt puis reprend automatiquement dès que la température de l'appareil est redescendue.
 - **Pendant le fonctionnement**, l'indicateur de batterie clignote cinq fois à intervalles d'une seconde. L'appareil s'éteint automatiquement. Laissez l'appareil refroidir 20-30 minutes environ avant de le remettre en marche.

7.2. Insérer/retirer la batterie

- ◆ Voir Fig. G.

7.3. Contrôler l'état de charge de la batterie

- ◆ Vous pouvez vérifier l'état de charge de la batterie (**7**) sur la batterie elle-même. Pour cela, appuyez sur la touche d'état de charge de la batterie (**4**). L'indicateur du niveau de charge de la batterie (**5**) s'allume de la façon suivante en fonction de la charge de la batterie :

 Capacité de la batterie entre > 70 % et ≤ 100 %

 Capacité de la batterie entre > 20 % et ≤ 70 %

 Capacité de la batterie ≤ 20 %

Indicateur de batterie

- ◆ Lorsque la batterie est faible, l'indicateur de batterie (**21**) s'allume en rouge et clignote à intervalles de 2 secondes jusqu'à ce que la lumière s'éteigne et que l'appareil s'éteigne automatiquement. Rechargez la batterie.

7.4. Recharger la batterie

- ◆ Via le support mural : Placez l'appareil comme indiqué sur la Fig. H. La fiche creuse (**28**) se connecte automatiquement au port de recharge (**3**) situé sous l'appareil.
- ◆ Directement via l'adaptateur secteur (**27**) : voir Fig. I.
- L'indicateur de batterie (**21**) s'allume en rouge et l'opération de recharge commence.
- Dès qu'est achevée la recharge, qui peut durer entre 3,5 et 4 heures env. lorsque la batterie (**7**) est entièrement déchargée, l'indicateur de batterie s'allume en vert pendant 2 minutes et s'éteint ensuite automatiquement.

8. Utiliser l'aspirateur

ATTENTION !

- ▶ Les orifices d'aspiration de l'appareil et de la brosse Turbo (**12**) ainsi que les fentes de ventilation doivent être dégagés à tout moment et ne doivent pas être obstrués. Les obstructions entraînent une surchauffe et endommagent le moteur.

8.1. Mettre l'appareil en marche

- 1) Retirez l'aspirateur du support mural (**25**). Lorsque vous n'utilisez pas le support mural, détachez la fiche creuse (**28**) du port de recharge (**3**) situé sous l'appareil.
- 2) Faites glisser l'interrupteur Marche/Arrêt (**1**) vers l'avant en position **I** pour mettre l'appareil en marche. L'indicateur de batterie (**21**) s'allume et l'appareil se met à travailler en mode de fonctionnement **ECO**. L'éclairage LED (**19**) s'allume.

8.2. Sélectionner le mode de fonctionnement

L'appareil dispose de deux modes de fonctionnement différents, qui se distinguent chacun par sa puissance d'aspiration et son autonomie.

Après la mise en marche, l'appareil démarre toujours en mode de fonctionnement **ECO**. Faites glisser l'interrupteur Marche/Arrêt (**1**) vers l'avant jusqu'en butée pour passer au mode de fonctionnement **BOOST**. L'indicateur Boost (**22**) s'allume en bleu.

ECO

- Pour aspirer les sols durs, les tapis et moquettes fragiles, peu à moyennement sales.
- Autonomie avec une batterie entièrement rechargée env. 50 minutes.

BOOST

- Pour aspirer les sols durs, les moquettes et les tapis très sales.
- Autonomie avec une batterie entièrement rechargée env. 28 minutes.

8.3. Utiliser les accessoires

Brosse Turbo (12)

- Pour les saletés incrustées sur les tapis grossiers. Abaissez éventuellement le cache (17), afin d'éviter que le câble, les franges du tapis ou les rideaux ne soient happés dans la brosse (voir Fig. L).

Suceur plat (13)

- Pour nettoyer les endroits étroits, difficiles à atteindre, p. ex. les joints ou angles.

Suceur à meubles (14)

- Pour les meubles, les tissus rembourrés ou les surfaces fragiles.

Suceur pour liquides (15)

- Pour l'aspiration de liquides et de saletés humides.

⚠ ATTENTION !

- ▶ L'appareil n'est pas protégé contre les projections d'eau. Par conséquent, aspirez du liquide jusqu'à ce que le bac à poussière (11) soit rempli jusqu'au repère MAX, mais pas plus ! Si le repère MAX est dépassé, du liquide risque de couler à l'intérieur de l'appareil et de l'endommager.
- ▶ Pendant ou après l'aspiration de liquides, maintenez toujours l'aspirateur en orientant l'orifice d'aspiration vers le bas. Du liquide risque sinon de couler à l'intérieur de l'appareil et de l'endommager (voir Fig. J).

Mettre en place les accessoires : voir Fig. K.

L'embout meubles doit être enfoncé sur le suceur plat.

Enfichez toujours fermement le suceur pour liquides dans l'orifice d'aspiration afin de pouvoir aspirer des liquides.

Vous pouvez également utiliser l'aspirateur sans suceurs.

Pour détacher l'accessoire, tirez-le simplement hors de l'appareil.

8.4. Après utilisation

- ◆ Glissez l'interrupteur Marche/Arrêt (1) en position  pour éteindre l'appareil.
- ◆ Retirez les accessoires de l'appareil et placez-les sur le support d'accessoires (26) pour les ranger (voir Fig. H).
- ◆ Introduisez l'aspirateur dans le support mural (25).

9. Nettoyage

⚠ DANGER !

- ▶ Avant chaque nettoyage, retirez la fiche creuse (28) de l'adaptateur secteur (27) hors du port de recharge (3) de l'appareil.
Il existe un risque d'électrocution !

⚠ AVERTISSEMENT !

- ▶ Avant chaque nettoyage, éteignez l'appareil et retirez la batterie (7).

⚠ ATTENTION !

- ▶ N'utilisez pas de produits de nettoyage agressifs, chimiques ou abrasifs. Ils attaquent la surface de l'appareil.
- ▶ Lors du nettoyage de l'appareil, veillez à ce qu'aucune humidité ne pénètre dans ce dernier afin d'éviter tous dégâts irréparables.

L'appareil ne nécessite aucun entretien.

9.1. Vider le bac à poussière et nettoyer le filtre

ⓘ Remarque

- ▶ Videz le bac à poussière (11) et nettoyez le filtre EPA (9) idéalement après chaque utilisation, toutefois au plus tard dès que le bac à poussière est rempli de poussières sèches ou dès que le liquide atteint le repère MAX.

Voir **Fig. M** :

- 1) Appuyez sur la touche de déverrouillage **(20)** et retirez le bac à poussière.
- 2) Retirez le porte-filtre **(10)** avec le filtre EPA hors du bac à poussière.
- 3) Tournez le filtre EPA dans le sens antihoraire et retirez-le hors du porte-filtre.
- 4) Tenez le bac à poussière dans une poubelle et videz-le.

Voir **Fig. N** :

- 5) Rincez le filtre EPA et le porte-filtre sous l'eau froide ou tiède. Laissez-les ensuite sécher entièrement à l'air libre.

Pour remonter l'appareil, procédez en sens inverse.

- 1) Remplacez correctement le filtre dans le porte-filtre, et celui-ci dans le bac à poussière.
- 2) Remplacez le bac à poussière dans le bloc moteur **(8)**, de sorte que le mécanisme de verrouillage s'enclenche. Veillez à ce que l'ergot sous le bloc moteur glisse dans l'ouverture présente sur le bac à poussière (voir **Fig. P**).

9.2. Nettoyer le rouleau brosse

⚠ ATTENTION !

- N'utilisez l'appareil qu'avec un rouleau brosse **(18)** correctement monté.

i Remarque

- Nettoyez régulièrement le rouleau brosse afin de garantir un fonctionnement conforme de l'appareil et d'éviter des pannes.
- 1) Retirez la brosse Turbo **(12)** hors de l'orifice d'aspiration.

Voir **Fig. O** :

- 2) Repoussez le cache **(17)**.
- 3) Déplacez le dispositif de déverrouillage du rouleau brosse **(16)** dans le sens de la flèche pour détacher le rouleau brosse.
- 4) Retirez le rouleau brosse de la brosse Turbo.
- 5) Coupez les fils et les cheveux le long des poils du rouleau brosse à l'aide de ciseaux, puis retirez-les.
- 6) Remplacez le rouleau brosse dans la brosse Turbo jusqu'à ce qu'il s'enclenche dans le logement avec un clic.

9.3. Nettoyer l'appareil

- ◆ Nettoyez le boîtier de l'appareil et les accessoires avec un chiffon légèrement humidifié. En cas de salissures tenaces, appliquez un produit de nettoyage doux sur le chiffon.
- ◆ Séchez soigneusement toutes les pièces avant d'utiliser à nouveau l'appareil ou de le ranger.

10. Rangement

⚠ ATTENTION !

- Ne stockez jamais l'appareil à l'état déchargé. Un entreposage prolongé de l'appareil déchargé peut provoquer une détérioration irrémédiable de la batterie. Si l'appareil reste stocké pendant une période prolongée, il faut contrôler régulièrement le niveau de charge de la batterie. Le niveau de charge optimal se situe entre 50 et 80 %.
- ◆ Conservez l'appareil selon la représentation à la **Fig. H**.
- ◆ Conservez l'appareil dans un endroit exempt de poussières et sec sans rayonnement solaire direct.

11. Recyclage

11.1. Recyclage de l'appareil et de l'emballage



Le symbole de la poubelle barrée signifie que cet appareil ne doit pas être jeté avec les ordures ménagères à la fin de sa période d'utilisation.

L'appareil doit être remis aux points de collecte établis, aux déchetteries ou aux entreprises chargées du recyclage.

Veillez effacer toutes vos données personnelles avant le retour.

Avant le retour, veuillez retirer les piles ou batteries qui ne sont pas enfermées dans l'ancien appareil, ainsi que les lampes pouvant être retirées sans destruction et recyclez-les séparément.

Pour les batteries inamovibles, il convient de signaler leur présence dans l'appareil au moment de le rapporter au recyclage.

L'emballage est constitué de matériaux écologiques que vous pouvez recycler par le biais des services de recyclage locaux.

Éliminez l'emballage dans le respect de l'environnement.

11.2. Recyclage des piles/batteries



Les piles/batteries doivent être traitées comme des déchets spéciaux devant être obligatoirement recyclés dans le respect de l'environnement par les entités correspondantes

(commerçants, revendeurs spécialisés, services municipaux, entreprises de recyclage professionnel). Les piles/batteries peuvent contenir des métaux lourds toxiques.

Les métaux lourds qu'elles contiennent sont repérés par les lettres suivantes sous le symbole : Cd = cadmium, Hg = mercure, Pb = plomb.

Par conséquent, ne jetez pas les piles/batteries dans les ordures ménagères, rappez-les au contraire à un point de collecte séparé.

Ne rappez les piles/batteries qu'à l'état déchargé.

12. Commander des pièces de rechange

Vous pouvez commander des pièces détachées pour ce produit de manière pratique sur Internet sur www.kompennass.com.



Ce code QR vous donne un accès direct à notre site web sur lequel vous pouvez visualiser et commander les pièces de rechange disponibles.

13. Caractéristiques techniques

Appareil	
Tension d'entrée	27 V ---
Courant d'entrée	0,8 A
Puissance nominale	120 W
Polarité	$\ominus \text{---} \oplus$

Batterie	
Modèle	SA 24 2.5 A1
Type de batterie	6INR19/66 6 cellules, type 18650

Batterie	
Capacité	2,5 Ah/60 Wh
Batterie	24 V --- Batterie lithium-ions
Autonomie avec une batterie entièrement chargée	Mode Eco : env. 50 minutes Mode Boost : env. 28 minutes

Adaptateur secteur	
Fabricant	KOMPENASS HANDELS GMBH, BURGSTRASSE 21, 44867 BOCHUM, ALLEMAGNE RCS Tribunal d'instance AG Bochum, Numéro d'enregistrement : HRB 4598
Modèle	SLG 24 800 A1-1
Tension d'entrée	100-240 V \sim
Fréquence du courant alternatif d'entrée	50-60 Hz
Puissance d'entrée	26 W
Tension de sortie	27.0 V ---
Courant de sortie	0,8 A
Puissance de sortie	21,6 W
Rendement moyen en service	86,7 %
Rendement à faible charge mécanique (10 %)	82,7 %
Puissance absorbée hors charge mécanique	0,10 W
Polarité	$\ominus \text{---} \oplus$
Classe de protection	II / \square
Fusible	T2A

14. Garantie pour Kompernass Handels GmbH (France)

Chère cliente, cher client,

Cet appareil est garanti 3 ans à partir de la date d'achat. Si ce produit venait à présenter des vices, vous disposez de droits légaux face au vendeur de ce produit. Vos droits légaux ne sont pas restreints par notre garantie présentée ci-dessous.

Conditions de garantie

La période de garantie débute à la date d'achat. Veuillez bien conserver le ticket de caisse. Celui-ci servira de preuve d'achat. Si dans un délai de trois ans suivant la date d'achat de ce produit, un vice de matériel ou de fabrication venait à apparaître, le produit sera réparé, remplacé gratuitement par nos soins ou le prix d'achat remboursé, selon notre choix. Cette prestation sous garantie nécessite, dans le délai de trois ans, la présentation de l'appareil défectueux et du justificatif d'achat (ticket de caisse) ainsi que la description brève du vice et du moment de son apparition. Si le vice est couvert par notre garantie, vous recevrez le produit réparé ou un nouveau produit en retour. Aucune nouvelle période de garantie ne débute avec la réparation ou l'échange du produit.

Période de garantie et réclamation légale pour vices cachés

L'exercice de la garantie ne prolonge pas la période de garantie. Cette disposition s'applique également aux pièces remplacées ou réparées. Les dommages et vices éventuellement déjà présents à l'achat doivent être signalés immédiatement après le déballage. Toute réparation survenant après la période sous garantie fera l'objet d'une facturation.

Étendue de la garantie

L'appareil a été fabriqué avec soin conformément à des directives de qualité strictes et consciencieusement contrôlé avant sa livraison. La prestation de la garantie s'applique aux vices de matériel et de fabrication. Cette garantie ne s'étend pas aux pièces du produit qui sont exposées à une usure normale et peuvent de ce fait être considérées comme pièces d'usure, ni aux détériorations de pièces fragiles, par ex. interrupteurs ou pièces en verre.

Cette garantie devient caduque si le produit est détérioré, utilisé ou entretenu de manière non conforme. Toutes les instructions listées dans le manuel d'utilisation doivent être exactement respectées pour une utilisation conforme du produit. Des buts d'utilisation et actions qui sont déconseillés dans le manuel d'utilisation, ou dont vous êtes avertis doivent également être évités.

Le produit est uniquement destiné à un usage privé et ne convient pas à un usage professionnel. La garantie est annulée en cas d'entretien incorrect et inapproprié, d'usage de la force et en cas d'intervention non réalisée par notre centre de service après-vente agréé.

Article L217-16 du Code de la consommation

Lorsque l'acheteur demande au vendeur, pendant le cours de la garantie commerciale qui lui a été consentie lors de l'acquisition ou de la réparation d'un bien meuble, une remise en état couverte par la garantie, toute période d'immobilisation d'au moins sept jours vient s'ajouter à la durée de la garantie qui restait à courir. Cette période court à compter de la demande d'intervention de l'acheteur ou de la mise à disposition pour réparation du bien en cause, si cette mise à disposition est postérieure à la demande d'intervention. Indépendamment de la garantie commerciale souscrite, le vendeur reste tenu des défauts de conformité du bien et des vices rédhibitoires dans les conditions prévues aux articles L217-4 à L217-13 du Code de la consommation et aux articles 1641 à 1648 et 2232 du Code Civil.

Article L217-4 du Code de la consommation

Le vendeur livre un bien conforme au contrat et répond des défauts de conformité existant lors de la délivrance. Il répond également des défauts de conformité résultant de l'emballage, des instructions de montage ou de l'installation lorsque celle-ci a été mise à sa charge par le contrat ou a été réalisée sous sa responsabilité.

Article L217-5 du Code de la consommation

Le bien est conforme au contrat :

1° S'il est propre à l'usage habituellement attendu d'un bien semblable et, le cas échéant :

- s'il correspond à la description donnée par le vendeur et posséder les qualités que celui-ci a présentées à l'acheteur sous forme d'échantillon ou de modèle ;
- s'il présente les qualités qu'un acheteur peut légitimement attendre eu égard aux déclarations publiques faites par le vendeur, par le producteur ou par son représentant, notamment dans la publicité ou l'étiquetage ;

2° Ou s'il présente les caractéristiques définies d'un commun accord par les parties ou être propre à tout usage spécial recherché par l'acheteur, porté à la connaissance du vendeur et que ce dernier a accepté.

Article L217-12 du Code de la consommation

L'action résultant du défaut de conformité se prescrit par deux ans à compter de la délivrance du bien.

Article 1641 du Code civil

Le vendeur est tenu de la garantie à raison des défauts cachés de la chose vendue qui la rendent impropre à l'usage auquel on la destine, ou qui diminuent tellement cet usage que l'acheteur ne l'aurait pas acquise, ou n'en aurait donné qu'un moindre prix, s'il les avait connus.

Article 1648 1er alinéa du Code civil

L'action résultant des vices rédhibitoires doit être intentée par l'acquéreur dans un délai de deux ans à compter de la découverte du vice. Les pièces détachées indispensables à l'utilisation du produit sont disponibles pendant la durée de la garantie du produit.

Procédure en cas de garantie

Afin de garantir un traitement rapide de votre demande, veuillez suivre les indications suivantes :

- Veuillez avoir à portée de main pour toutes questions le ticket de caisse et la référence article (IAN) 517266_2510 en tant que justificatif de votre achat.
- Vous trouverez la référence sur la plaque signalétique sur le produit, une gravure sur le produit, sur la page de garde du mode d'emploi (en bas à gauche) ou sur l'autocollant au dos ou sur le dessous du produit.
- Si des erreurs de fonctionnement ou d'autres vices venaient à apparaître, veuillez d'abord contacter le département service clientèle cité ci-dessous par **téléphone** ou par **e-mail**.
- Vous pouvez ensuite retourner un produit enregistré comme étant défectueux en joignant le ticket de caisse et en indiquant en quoi consiste le vice et quand il est survenu, sans devoir l'affranchir à l'adresse de service après-vente communiquée.

15. Garantie pour Kompennass Handels GmbH (Belgique/Suisse)

Chère cliente, cher client,

Cet appareil est garanti 3 ans à partir de la date d'achat. Si ce produit venait à présenter des vices, vous disposez de droits légaux face au vendeur de ce produit. Vos droits légaux ne sont pas restreints par notre garantie présentée ci-dessous.

Conditions de garantie

La période de garantie débute à la date d'achat. Veuillez bien conserver le ticket de caisse. Celui-ci servira de preuve d'achat. Si dans un délai de trois ans suivant la date d'achat de ce produit, un vice de matériel ou de fabrication venait à apparaître, le produit sera réparé, remplacé gratuitement par nos soins ou le prix d'achat remboursé, selon notre choix. Cette prestation sous garantie nécessite, dans le délai de trois ans, la présentation de l'appareil défectueux et du justificatif d'achat (ticket de caisse) ainsi que la description brève du vice et du moment de son apparition. Si le vice est couvert par notre garantie, vous recevrez le produit réparé ou un nouveau produit en retour. Aucune nouvelle période de garantie ne débute avec la réparation ou l'échange du produit.

Période de garantie et réclamation légale pour vices cachés

L'exercice de la garantie ne prolonge pas la période de garantie. Cette disposition s'applique également aux pièces remplacées ou réparées. Les dommages et vices éventuellement déjà présents à l'achat doivent être signalés immédiatement après le déballage. Toute réparation survenant après la période sous garantie fera l'objet d'une facturation.

Étendue de la garantie

L'appareil a été fabriqué avec soin conformément à des directives de qualité strictes et consciencieusement contrôlé avant sa livraison. La prestation de la garantie s'applique aux vices de matériel et de fabrication. Cette garantie ne s'étend pas aux pièces du produit qui sont exposées à une usure normale et peuvent de ce fait être considérées comme pièces d'usure, ni aux détériorations de pièces fragiles, par ex. interrupteurs ou pièces en verre. Cette garantie devient caduque si le produit est détérioré, utilisé ou entretenu de manière non conforme. Toutes les instructions listées dans le manuel d'utilisation doivent être exactement respectées pour une utilisation conforme du produit. Des buts d'utilisation et actions qui sont déconseillés dans le manuel d'utilisation, ou dont vous êtes avertis doivent également être évités.

Le produit est uniquement destiné à un usage privé et ne convient pas à un usage professionnel. La garantie est annulée en cas d'entretien incorrect et inapproprié, d'usage de la force et en cas d'intervention non réalisée par notre centre de service après-vente agréé.

Procédure en cas de garantie

Afin de garantir un traitement rapide de votre demande, veuillez suivre les indications suivantes :

- Veuillez avoir à portée de main pour toutes questions le ticket de caisse et la référence article (IAN) 517266_2510 en tant que justificatif de votre achat.
- Vous trouverez la référence sur la plaque signalétique sur le produit, une gravure sur le produit, sur la page de garde du mode d'emploi (en bas à gauche) ou sur l'autocollant au dos ou sur le dessous du produit.
- Si des erreurs de fonctionnement ou d'autres vices venaient à apparaître, veuillez d'abord contacter le département service clientèle cité ci-dessous par **téléphone** ou par **e-mail**.
- Vous pouvez ensuite retourner un produit enregistré comme étant défectueux en joignant le ticket de caisse et en indiquant en quoi consiste le vice et quand il est survenu, sans devoir l'affranchir à l'adresse de service après-vente communiquée.

16. Service après-vente

FR Service France

Tel.: 0800 919270

E-Mail: kompernass@lidl.fr

BE Service Belgique

Tel.: 0800 12089

E-Mail: kompernass@lidl.be

CH Service Suisse

Tel.: 0800 56 44 33

E-Mail: kompernass@lidl.ch

IAN 517266_2510

17. Importateur

KOMPERNASS HANDELS GMBH

BURGSTRASSE 21

44867 BOCHUM

ALLEMAGNE

www.kompernass.com

Inhoud

1. Gebruik in overeenstemming met de bestemming	34
2. Gebruikte waarschuwingen en pictogrammen	34
3. Belangrijke veiligheidsvoorschriften	35
4. Inhoud van het pakket	36
5. Apparaatbeschrijving	37
6. Montage van wand- en accessoirehouder	37
7. Ingebruikname	38
7.1. Informatie over de accu	38
7.2. Accu plaatsen/verwijderen	38
7.3. Accutoestand controleren	38
7.4. Accu opladen	38
8. Stofzuiger gebruiken	38
8.1. Apparaat inschakelen	38
8.2. Bedrijfsmodus kiezen	38
8.3. Accessoires gebruiken	39
8.4. Na gebruik	39
9. Reiniging	39
9.1. Vuilreservoir leegmaken en filter reinigen	39
9.2. Borstelrol reinigen	40
9.3. Apparaat reinigen	40
10. Opbergen	40
11. Afvoeren	40
11.1. Apparaat en verpakking afvoeren	40
11.2. Batterijen/accu's afvoeren	41
12. Vervangingsonderdelen bestellen	41
13. Technische gegevens	41
14. Garantie van Kompernaß Handels GmbH	42
14.1. Service	42
14.2. Importeur	42

1. Gebruik in overeenstemming met de bestemming

Dit apparaat mag uitsluitend worden gebruikt voor het stofzuigen van droge en vochtige oppervlakken of droge en vochtige materialen. Mensen of dieren mogen niet met dit apparaat worden afgezogen. Elk ander gebruik of elke wijziging van het apparaat geldt als niet in overeenstemming met de bestemming en brengt ernstig gevaar voor ongelukken met zich mee. Het apparaat is niet bestemd voor bedrijfsmatig of commercieel gebruik.

2. Gebruikte waarschuwingen en pictogrammen

In deze gebruiksaanwijzing, op de verpakking en op het apparaat worden de volgende waarschuwingen en pictogrammen gebruikt (indien van toepassing):

	GEVAAR! Een waarschuwing met dit pictogram en met het signaalwoord "GEVAAR" duidt op een onmiddellijk aanwezige gevaarlijke situatie, die fataal of ernstig letsel tot gevolg heeft als deze niet wordt vermeden.
	WAARSCHUWING! Een waarschuwing met dit pictogram en met het signaalwoord "WAARSCHUWING" duidt op een mogelijk gevaarlijke situatie, die fataal of ernstig letsel tot gevolg kan hebben als deze niet wordt vermeden.
	VOORZICHTIG! Een waarschuwing met dit pictogram en met het signaalwoord "VOORZICHTIG" duidt op een mogelijk gevaarlijke situatie, die licht of matig letsel tot gevolg kan hebben als deze niet wordt vermeden.
	LET OP! Een waarschuwing met dit pictogram en met het signaalwoord "LET OP" duidt op een mogelijke situatie die materiële schade tot gevolg kan hebben als deze niet wordt vermeden.
	Opmerking: Een opmerking bevat extra informatie die de omgang met het apparaat eenvoudiger maakt.
	Lees de gebruiksaanwijzing. Lees alle bedienings- en veiligheidsvoorschriften voordat u het product gebruikt. Geef alle documenten mee als u het product doorgeeft aan een derde.

	Gelijkstroom-/spanning
	Wisselstroom-/spanning
	Dit product voldoet aan de eisen van de toepasselijke Europese en nationale richtlijnen.
	Elektrisch apparaat / accu niet via het huisvuil verwijderen!
	Voer de verpakking af in overeenstemming met de milieuvorschriften.
	Verpakking van recyclebare materialen. Neem de aanduiding van de verpakkingsmaterialen in acht bij de afvalscheiding: de verpakkingsmaterialen zijn voorzien van afkortingen (a) en cijfers (b) met de volgende betekenis: 1-7: kunststoffen, 20-22: papier en karton, 80-98: composietmaterialen.
	Het product bevat een lithium-ion-accu of deze is bij het product meegeleverd.
	De verpakking bevat bestanddelen van papier en/of karton.
	De verpakking bevat bestanddelen van plastic en/of metaal.
	
	FR Cet appareil, ses accessoires, et batterie se recyclent A DÉPOSER EN MAGASIN OU A DÉPOSER EN DÉCHÈTERIE Points de collecte sur www.quefairemesdechets.fr Privilégiez la réparation ou le don de votre appareil !
	FR ÉLÉMENTS D'EMBALLAGE BAC DE TRI
	FR Het product, de verpakking en de gebruiksaanwijzing zijn recyclebaar, vallen onder de uitgebreide producentenverantwoordelijkheid en worden gescheiden ingezameld.

3. Belangrijke veiligheidsvoorschriften

GEVAAR! ELEKTRISCHE SCHOK!

- Controleer het apparaat vóór gebruik op zichtbare schade aan de buitenzijde. Gebruik geen apparaat dat beschadigd of gevallen is.
- Gebruik de netvoedingsadapter niet als de stekker of het snoer beschadigd is.
- De netvoedingsadapter en het vast aangesloten aansluitsnoer mogen niet worden gerepareerd. In geval van een defect moet de volledige netvoedingsadapter worden vervangen door eenzelfde type.
- Laat beschadigde stekkers of snoeren onmiddellijk vervangen door geautoriseerd gespecialiseerd personeel, de klantenservice of een vergelijkbaar gekwalificeerde persoon, om risico's te vermijden.
- Laat reparaties alleen uitvoeren door een gespecialiseerd bedrijf. Open in geen geval zelf het apparaat. Ingrepen die niet zijn uitgevoerd door een gespecialiseerd bedrijf, kunnen letsel tot gevolg hebben.
- Controleer vóór het inschakelen van het apparaat of de in de technische gegevens van het apparaat aangegeven spanning overeenkomt met de netspanning.
- Pak de netvoedingsadapter of het apparaat niet vast met natte of vochtige handen.

- Gebruik voor de netvoedingsadapter geen verlengsnoer, maar sluit hem rechtstreeks aan op een stopcontact.

-  Dit apparaat mag niet worden opgeladen of gebruikt in de openlucht.

WAARSCHUWING! LETSELGEVAAR!

- Verwissel de hulpstukken niet als het apparaat in werking is.
- Gebruik de stofzuiger niet voor het opzuigen van scherpe voorwerpen of glasscherven.
- Gebruik de stofzuiger niet voor het opzuigen van brandende lucifers, smeulende as of sigarettenpeuken.
- Gebruik de stofzuiger niet voor het opzuigen van chemische producten, steengruis, gips, cement of andere vergelijkbare deeltjes.
- Het apparaat is niet geschikt voor ontvlambare en explosieve stoffen of chemische en agressieve vloeistoffen.
- Berg het apparaat altijd op in een afgesloten ruimte. Berg het apparaat, om ongelukken te voorkomen, na gebruik op een droge plek op.
- Onder extreme omstandigheden kunnen de accucellen gaan lekken. Als accuvloeistof met de huid of de ogen in aanraking komt, dient de betreffende plek onmiddellijk met schoon water te worden uit- of afgespoeld. Raadpleeg een arts.

- Dit apparaat mag worden gebruikt door kinderen vanaf 8 jaar en door personen met beperkte fysieke, zintuiglijke of geestelijke vermogens of gebrek aan ervaring of kennis, mits ze onder toezicht staan of over het veilige gebruik van het apparaat zijn geïnstrueerd en de daaruit voortkomende gevaren hebben begrepen.
 - Kinderen mogen niet met het apparaat spelen. Kinderen mogen zonder toezicht geen reiniging en gebruikersonderhoud uitvoeren.
 - Wees vooral voorzichtig wanneer u de stofzuiger op trappen gebruikt.
- ! LET OP! MATERIËLE SCHADE!**
- Gebruik alleen door de fabrikant aanbevolen accessoires.
 - De netvoedingsadapter mag niet voor andere doeleinden worden gebruikt. Draag de wandhouder of de netvoedingsadapter nooit aan het snoer. Trek niet aan het snoer wanneer u het apparaat wilt bewegen.
 - Pak altijd de stekker van de netvoedingsadapter vast om het apparaat los te koppelen van de stroomvoorziening.
 - Let er altijd op dat u de stofzuiger niet naast verwarmingselementen, ovens of andere hete apparaten of oppervlakken neerzet.
 - Zorg dat de ventilatiesleuven altijd vrij van verstoppingen zijn. Een geblokkeerde luchtcirculatie kan oververhitting en beschadiging van het apparaat tot gevolg hebben.
- Gooi de accu niet in vuur en stel deze niet bloot aan hoge temperaturen. Er bestaat explosiegevaar!
 - Gebruik de stofzuiger niet zonder EPA-filter.
 - Gebruik de netvoedingsadapter niet voor een ander product en probeer niet het product met een andere netvoedingsadapter op te laden. Gebruik alleen de netvoedingsadapter die bij dit apparaat is meegeleverd (model SLG 24 800 A1-1).
 - Berg het apparaat nooit op terwijl de accu ontladen is. Langdurig opbergen in ontladen toestand kan leiden tot permanente schade aan de accu. Als het apparaat langere tijd wordt opgeborgen, moet de laadtoestand van de accu periodiek worden gecontroleerd. De optimale laadtoestand ligt tussen 50-80%.
 - Laad niet-oplaadbare batterijen nooit opnieuw op.

4. Inhoud van het pakket

Het pakket bestaat uit de volgende onderdelen (afbeeldingen: zie uitvouwpagina):

- Accu-kruimeldief
- Accessoires: 1 turboborstel, 1 spleetmondstuk, 1 meubelmondstuk, 1 vochtmondstuk
- Wandhouder
- Accessoirehouder
- Montagemateriaal (2 schroeven, 2 pluggen)
- Netvoedingsadapter
- Accu
- Gebruiksaanwijzing

5. Apparaatbeschrijving

(afbeeldingen: zie uitvoerpagina)

Afb. A-B

- 1 Aan-uitknop **O/I** met bedrijfsmodus (**ECO/BOOST**)
- 2 Handgreep
- 3 Opladaansluiting
- 4 Toets accutoestand
- 5 Indicatie laadtoestand accu
- 6 Accu-ontgrendelknop
- 7 Accu
- 8 Motorblok
- 9 EPA-filter
- 10 Filterhouder
- 11 Vuilreservoir
- 12 Turboborstel
- 13 Spleetmondstuk
- 14 Meubelmondstuk
- 15 Vochtmondstuk
- 16 Borstelontgrendeling
- 17 Afdekking
- 18 Borstelrol
- 19 Ledverlichting
- 20 Ontgrendelknop
- 21 Accu-indicatie / indicatie **ECO** 
- 22 Indicatie **BOOST**

Afb. C

- 23 Schroef
- 24 Plug
- 25 Wandhouder
- 26 Accessoirehouder
- 27 Netvoedingsadapter
- 28 Gelijkstroomstekker

6. Montage van wand- en accessoirehouder

GEVAAR!

- ▶ Let erop dat er achter de markeringen waarin u de gaten voor de wandhouder (**25**) wilt boren, geen stroomleidingen of andere leidingen of buizen lopen. Er bestaat levensgevaar als u in een stroomgeleidende leiding boort!
 - ◆ Zoek een geschikte montageplek voor de wandhouder:
 - De wandhouder moet op voldoende afstand van de vloer worden bevestigd om ervoor te zorgen dat het apparaat makkelijk in de wandhouder kan worden geplaatst en uit de wandhouder kan worden gehaald.
 - Voor de netvoedingsadapter moet een stopcontact bereikbaar zijn.
- 1) **Afb. D:** Plaats de gelijkstroomstekker (**28**) van de netvoedingsadapter (**27**) van achteren in de wandhouder. Maak de gelijkstroomstekker vast door deze rechtsom te draaien.
 - 2) **Afb. E/F:** Teken twee boorgaten af op de wand, met de afstand die op de achterkant van de wandhouder staat aangegeven.
 - 3) Boor met een boortje van 5 mm de gemarkeerde gaten.
 - 4) Plaats de pluggen (**24**) in de boorgaten en schroef de schroeven (**23**) zo ver in dat ze ca. 1 cm uit de wand steken.
 - 5) **Afb. F:** Hang de wandhouder op aan de schroeven. Hang de accessoirehouder (**26**) aan de wandhouder.
 - 6) Sluit de netvoedingsadapter aan op een stopcontact.
 - 7) **Afb. H:** U kunt de mondstukken (**13**)/(**14**)/(**15**) en de turboborstel (**12**) op de accessoirehouder aan de zijkant steken.

7. Ingebruikname

7.1. Informatie over de accu

- Dit apparaat kan worden gebruikt met de accu's van de 24 V Silvercrest-serie: SA 24 2.5 A1 - 2.5Ah / SA 24 4.0 A1 - 4.0 Ah. Hierdoor hebt u de mogelijkheid om een accu met een hogere capaciteit te bestellen, zodat de stofzuiger nog langer kan werken (zie hoofdstuk **12. Vervangingsonderdelen bestellen**).
- Voordat u de stofzuiger voor het eerst gebruikt, moet de accu **(7)** volledig worden opgeladen.

Opmerking

- ▶ Het apparaat is voorzien van een temperatuurbewaking ter bescherming van de accu. Bij hoge omgevingstemperaturen kan in zeldzame gevallen het oplaadproces worden onderbroken of het apparaat automatisch worden uitgeschakeld:
 - **Tijdens het opladen** knippert de accu-indicatie **(21)** met tussenpozen van één seconde. Het opladen wordt onderbroken en automatisch hervat zodra de temperatuur van het apparaat is gedaald.
 - **Tijdens het gebruik** knippert de accu-indicatie vijf keer met tussenpozen van één seconde. Het apparaat gaat automatisch uit. Laat het apparaat ca. 20-30 minuten afkoelen voordat u het opnieuw inschakelt.

7.2. Accu plaatsen/verwijderen

- ◆ Zie **afb. G**.

7.3. Accu-toestand controleren

- ◆ U kunt de laadtoestand van de accu **(7)** zelf controleren. Druk daarvoor op de toets Accu-toestand **(4)**. De indicatie van de acculaadtoestand **(5)** brandt afhankelijk van de acculading als volgt:

 Accucapaciteit >70% tot ≤ 100%

 Accucapaciteit >20% tot ≤ 70%

 Accucapaciteit ≤ 20%

Accu-indicatie

- ◆ Als de accu bijna leeg is, brandt de accu-indicatie **(21)** rood en knippert deze met tussenpozen van 2 seconden, tot het lampje dooft en het apparaat automatisch uitgaat. Laad de accu weer op.

7.4. Accu opladen

- ◆ Via de wandhouder: Plaats het apparaat zoals weergegeven in **afb. H**. De gelijkstroomstekker **(28)** wordt automatisch aangesloten op de oplaadaansluiting **(3)** aan de onderkant van het apparaat.
- ◆ Rechtstreeks via de netvoedingsadapter **(27)**: zie **afb. I**.
- De accu-indicatie **(21)** licht rood op en het opladen begint.
- Als het opladen gereed is, wat bij een geheel lege accu **(7)** ca. 3,5 tot 4 uur kan duren, brandt de accu-indicatie 2 minuten lang groen en gaat dan automatisch uit.

8. Stofzuiger gebruiken

LET OP!

- ▶ De zuigopeningen van het apparaat en de turboborstel **(12)** en de ventilatiesleuven moeten altijd vrij zijn en mogen niet verstopt zijn. Verstoppingen leiden tot oververhitting en beschadiging van de motor.

8.1. Apparaat inschakelen

- 1) Haal de stofzuiger uit de wandhouder **(25)**. Wanneer u de wandhouder niet gebruikt, haalt u de gelijkstroomstekker **(28)** uit de oplaadaansluiting **(3)** aan de onderkant van het apparaat.
- 2) Schuif de aan-uitknop **(1)** naar voren naar de stand **I** om het apparaat in te schakelen. De accu-indicatie **(21)** brandt en het apparaat begint te werken in de bedrijfsmodus **ECO**. De ledverlichting **(19)** gaat branden.

8.2. Bedrijfsmodus kiezen

Het apparaat heeft twee verschillende bedrijfsmodi, die verschillen qua zuigkracht en werktijd.

Het apparaat start na inschakeling altijd in de bedrijfsmodus **ECO**. Schuif de aan-uitknop **(1)** tot aan de aanslag naar voren om over te gaan naar de bedrijfsmodus **BOOST**. De indicatie Boost **(22)** brandt blauw.

ECO

- Voor het stofzuigen van harde vloeren, kwetsbare tapijten en vloerbedekkingen met weinig tot gemiddeld vuil.
- Werktijd bij volle acculading ca. 50 minuten.

BOOST

- Voor het stofzuigen van harde vloeren, vloerbedekkingen en tapijten met sterke vervuiling.
- Werktijd bij volle acculading ca. 28 minuten.

8.3. Accessoires gebruiken

Turboborstel (12)

- Voor diepliggend vuil bij grove vloerbedekkingen. Klap de afdekking (17) evt. omlaag om te voorkomen dat snoeren, franjes aan tapijten of gordijnen door de borstel worden gegrepen (zie **afb. L**).

Spleetmondstuk (13)

- Voor het reinigen van smalle, moeilijk te bereiken plekken, zoals spleten of hoeken.

Meubelmondstuk (14)

- Voor meubels, kussens of kwetsbare oppervlakken.

Vochtmondstuk (15)

- Voor het opzuigen van vloeistoffen en vochtig vuil.

! LET OP!

- ▶ Het apparaat is niet beschermd tegen spatwater. Stop daarom met het opzuigen van vloeistof wanneer het vuilreservoir (11) tot aan de MAX-markering is gevuld! Bij overschrijding van de MAX-markering kan er vloeistof in het apparaat stromen, waardoor het apparaat beschadigd kan raken.
- ▶ Houd de stofzuiger tijdens of na het opzuigen van vloeistoffen altijd met de zuigopening omlaag gericht. Anders kan er vloeistof in het apparaat stromen, waardoor het apparaat beschadigd kan raken (zie **afb. J**).

Accessoires bevestigen: zie **afb. K**.

Het meubelmondstuk moet op het spleetmondstuk worden gestoken.

Steek het vochtmondstuk altijd stevig in de zuigopening om het opzuigen van vloeistoffen mogelijk te maken.

U kunt de stofzuiger ook zonder mondstuk gebruiken.

Om een accessoire te verwijderen, trekt u het gewoon uit het apparaat.

8.4. Na gebruik

- ◆ Schuif de aan-uitknop (1) naar de stand **O** om het apparaat uit te schakelen.
- ◆ Haal een eventueel accessoire van het apparaat af en plaats het op de accessoirehouder om het op te bergen (26) (zie **afb. H**).
- ◆ Plaats de stofzuiger in de wandhouder (25).

9. Reiniging

⚠ GEVAAR!

- ▶ Haal vóór elke reiniging de gelijkstroomstekker (28) van de netvoedingsadapter (27) uit de oplaadaansluiting (3) van het apparaat. Er bestaat anders gevaar voor een elektrische schok!

⚠ WAARSCHUWING!

- ▶ Schakel het apparaat altijd uit voordat u het reinigt en verwijder de accu (7).

! LET OP!

- ▶ Gebruik geen agressieve, chemische of schurende schoonmaakmiddelen. Deze tasten het oppervlak van het apparaat aan.
- ▶ Zorg ervoor dat er tijdens de reiniging geen vocht in het apparaat binnendringt om onherstelbare schade aan het apparaat te voorkomen.

Het apparaat is onderhoudsvrij.

9.1. Vuilreservoir leegmaken en filter reinigen

i Opmerking

- ▶ Leeg het vuilreservoir (11) en reinig het EPA-filter (9) het liefst na elk gebruik, maar uiterlijk wanneer het vuilreservoir helemaal vol zit met droog vuil resp. zodra de vloeistof de MAX-markering heeft bereikt.

Zie **afb. M**:

- 1) Druk op de ontgrendelknop (20) en verwijder het vuilreservoir.
- 2) Trek de filterhouder (10) samen met het EPA-filter uit het vuilreservoir.
- 3) Draai het EPA-filter linksom en haal het uit de filterhouder.
- 4) Houd het vuilreservoir boven een afvalbak en leeg het.

Zie **afb. N**:

- 5) Spoel het EPA-filter en de filterhouder uit met koud of lauw water. Laat ze daarna volledig aan de lucht opdrogen.

Ga in omgekeerde volgorde te werk om het apparaat weer in elkaar te zetten.

- 1) Plaats het filter correct terug in de filterhouder, en deze weer in het vuilreservoir.
- 2) Plaats het vuilreservoir terug in het motorblok **(8)**, zodat het vergrendelingsmechanisme vastklikt. Zorg ervoor dat het nokje aan de onderkant van het motorblok in de opening van het vuilreservoir valt (zie **afb. P**).

9.2. Borstelrol reinigen

⚠ LET OP!

- ▶ Gebruik het apparaat alleen als de borstelrol **(18)** volgens de voorschriften is bevestigd.

ⓘ Opmerking

- ▶ Reinig de borstelrol regelmatig om ervoor te zorgen dat het apparaat correct blijft werken en niet uitvalt.
- 1) Haal de turboborstel **(12)** uit de zuigopening.

Zie **afb. O**:

- 2) Klap de afdekking **(17)** terug.
- 3) Verschuif de borstelrolontgrendeling **(16)** in de richting van de pijl om de borstelrol los te maken.
- 4) Haal de borstelrol uit de turboborstel.
- 5) Knip draden en haren langs de borstelharen van de borstelrol af met een schaar en ruim ze daarna op.
- 6) Plaats de borstelrol terug in de turboborstel, zodat die hoorbaar vastklikt.

9.3. Apparaat reinigen

- ◆ Reinig de behuizing van het apparaat en de accessoires met een licht bevochtigde doek. Doe bij hardnekkig vuil wat mild afwasmiddel op de doek.
- ◆ Droog alle onderdelen grondig af alvorens het apparaat opnieuw te gebruiken of op te bergen.

10. Opbergen

⚠ LET OP!

- ▶ Berg het apparaat nooit op terwijl de accu ontladen is. Langdurig opbergen in ontladen toestand kan leiden tot permanente schade aan de accu. Als het apparaat langere tijd wordt opgeborgen, moet de laadtoestand van de accu periodiek worden gecontroleerd. De optimale laadtoestand ligt tussen 50-80%.
- ◆ Berg het apparaat op zoals weergegeven op **afb. H**.
- ◆ Berg het apparaat op een stofvrije en droge plaats zonder rechtstreeks zonlicht op.

11. Afvoeren

11.1. Apparaat en verpakking afvoeren



Het symbool met een doorstreepte vuilnisbak betekent dat dit apparaat aan het einde van zijn levensduur niet met het normale huisvuil meegegeven mag worden. Het apparaat moet worden

ingeleverd bij speciaal hiervoor bestemde inzamelpunten, milieustraten of afvalverwerkingsbedrijven.

Verwijder alle persoonlijke gegevens voordat u het product inlevert. Breng batterijen of accu's die niet in het oude apparaat zitten, en lampen die kunnen worden verwijderd zonder ze te vernietigen, naar een apart inzamelpunt.

Bij vast ingebouwde accu's moet er bij het afvoeren op worden gewezen dat het product een accu bevat.

De verpakking bestaat uit milieuvriendelijke materialen, die u via de plaatselijke recyclepunten kunt afvoeren.

Voer de verpakking af volgens de milieuvoorschriften.

11.2. Batterijen/accu's afvoeren



Batterijen/accu's moeten als gevaarlijk afval worden behandeld en moeten daarom worden ingeleverd bij een bevoegde organisatie (winkel, vakhandel, openbaar afvalpunt, commercieel

afvalverwerkingsbedrijf). Batterijen/accu's kunnen giftige zware metalen bevatten.

De zware metalen worden aangeduid met letters onder het symbool: Cd = cadmium, Hg = kwik, Pb = lood.

Deponeer batterijen/accu's daarom niet bij het huisvuil, maar lever ze gescheiden in.

Lever batterijen/accu's uitsluitend in ontladen toestand in.

12. Vervangingsonderdelen bestellen

Vervangingsonderdelen voor dit product kunt u altijd comfortabel op internet nabestellen op www.kompennass.com.



Met deze QR-code gaat u rechtstreeks naar onze website en kunt u de beschikbare vervangingsonderdelen bestellen.

13. Technische gegevens

Apparaat	
Ingangsspanning	27 V ==
Ingangsstroom	0,8 A
Nominaal vermogen	120 W
Polariteit	

Accu	
Model	SA 24 2.5 A1
Type accu	61NR19/66 6 cellen, type 18650

Accu	
Capaciteit	2,5 Ah/60 Wh
Accu	24 V == Lithiumionaccu
Werktijd bij volle acculading	Eco: ca. 50 minuten Boost: ca. 28 minuten

Netvoedingsadapter

Fabrikant	KOMPENASS HANDELS GMBH, BURGSTRASSE 21, 44867 BOCHUM, DUITSLAND Kantongerecht AG Bochum, Registernummer: HRB 4598
Model	SLG 24 800 A1-1
Ingangsspanning	100-240 V ~
Frequentie ingangswisselstroom	50-60 Hz
Ingangsvermogen	26 W
Uitgangsspanning	27,0 V ==
Uitgangsstroom	0,8 A
Uitgangsvermogen	21,6 W
Gemiddelde efficiëntie tijdens gebruik	86,7%
Efficiëntie bij geringe belasting (10%)	82,7%
Opgenomen vermogen onbelast	0,10 W
Polariteit	
Beschermingsklasse	II /
Zekering	T2A

14. Garantie van Kompernaß Handels GmbH

Geachte klant,

U hebt op dit apparaat 3 jaar garantie vanaf de aankoopdatum. In geval van gebreken in dit product hebt u wettelijke rechten tegenover de verkoper van het product. Deze wettelijke rechten worden door onze hierna beschreven garantie niet beperkt.

Garantievoorwaarden

De garantieperiode geldt vanaf de datum van aankoop. Bewaar de kassabon zorgvuldig. U hebt hem nodig als bewijs van aankoop. Als er binnen drie jaar vanaf de aankoopdatum van dit product een materiaal- of fabricagefout optreedt, wordt - naar onze keuze - het product door ons kosteloos gerepareerd of vervangen of wordt de koopprijs terugbetaald. Voorwaarde voor deze garantie is dat het defecte apparaat en het aankoopbewijs (kassabon) binnen de termijn van drie jaar worden overlegd en dat kort wordt omschreven waaruit het gebrek bestaat en wanneer het is opgetreden.

Wanneer het defect door onze garantie wordt gedekt, krijgt u het gerepareerde product of een nieuw product retour. Met de reparatie of vervanging van het product begint er geen nieuwe garantieperiode.

Garantieperiode en wettelijke aanspraken bij gebreken

De garantieperiode wordt door deze waarborg niet verlengd. Dat geldt ook voor vervangen en gerepareerde onderdelen. Eventueel al bij aankoop aanwezige schade en gebreken moeten meteen na het uitpakken worden gemeld. Voor reparaties na afloop van de garantieperiode worden kosten in rekening gebracht.

Garantieomvang

Het apparaat is op basis van strenge kwaliteitsnormen met de grootst mogelijke zorg vervaardigd en voorafgaand aan de levering nauwkeurig gecontroleerd.

De garantie geldt voor materiaal- of fabricagefouten. Deze garantie geldt niet voor productonderdelen die onderhevig zijn aan normale slijtage en die daarom als slijtonderdelen worden beschouwd, of voor schade aan breekbare onderdelen zoals schakelaars of onderdelen die van glas zijn gemaakt.

Deze garantie vervalt wanneer het product is beschadigd, ondeskundig is gebruikt of is gerepareerd. Voor deskundig gebruik van het product moeten alle in de gebruiksaanwijzing beschreven aanwijzingen precies worden opgevolgd. Gebruiksdoeleinden en handelingen die in de gebruiksaanwijzing worden afgeraden of waarvoor wordt gewaarschuwd, moeten beslist worden vermeden.

Het product is uitsluitend bestemd voor privégebruik en niet voor bedrijfsmatige doeleinden. Bij verkeerd gebruik en ondeskundige behandeling, bij gebruik van geweld en bij reparaties die niet door ons erkend servicefiliaal zijn uitgevoerd, vervalt de garantie.

Afhandeling bij een garantiekwesitie

Voor een snelle afhandeling van uw aanvraag neemt u de volgende aanwijzingen in acht:

- Houd voor alle aanvragen de kassabon en het artikelnummer (IAN) 517266_2510 als aankoopbewijs bij de hand.
- Het artikelnummer vindt u op het typeplaatje van het product, op het product gegraveerd, op de titelpagina van de gebruiksaanwijzing (linksonder) of op de sticker op de achter- of onderkant van het product.
- Als er fouten in de werking of andere gebreken optreden, neemt u eerst contact op met de hierna genoemde serviceafdeling, **telefonisch** of **via e-mail**.
- Een als defect geregistreerd product kunt u dan zonder portokosten naar het aan u doorgegeven serviceadres sturen. Voeg het aankoopbewijs (kassabon) bij en vermeld waaruit het gebrek bestaat en wanneer het is opgetreden.

14.1. Service

NL Service Nederland

Tel.: 0800 0249630

E-Mail: kompernass@lidl.nl

BE Service België

Tel.: 0800 12089

E-Mail: kompernass@lidl.be

IAN 517266_2510

14.2. Importeur

KOMPERNASS HANDELS GMBH

BURGSTRASSE 21

44867 BOCHUM

DUITSLAND

www.kompernass.com

Indice







1. Uso conforme	44
2. Avvertenze e simboli utilizzati	44
3. Indicazioni importanti relative alla sicurezza	45
4. Materiale in dotazione	46
5. Descrizione dell'apparecchio	47
6. Montaggio del supporto a parete e del porta accessori	47
7. Messa in funzione	48
7.1. Informazioni sulla batteria	48
7.2. Inserimento/rimozione della batteria	48
7.3. Controllo della carica della batteria	48
7.4. Caricamento della batteria	48
8. Utilizzo dell'aspirapolvere	48
8.1. Accensione dell'apparecchio	48
8.2. Selezione della modalità di funzionamento	48
8.3. Utilizzo degli accessori	49
8.4. Dopo l'uso	49
9. Pulizia	49
9.1. Svuotamento del contenitore della polvere e pulizia del filtro	49
9.2. Pulizia del rullo a spazzola	50
9.3. Pulizia dell'apparecchio	50
10. Conservazione	50
11. Smaltimento	50
11.1. Smaltire l'apparecchio e l'imballaggio	50
11.2. Smaltimento delle pile	51
12. Ordinazione dei pezzi di ricambio	51
13. Dati tecnici	51
14. Garanzia della Kompernass Handels GmbH	52
14.1. Assistenza	52
14.2. Importatore	52













1. Uso conforme

L'apparecchio serve esclusivamente ad aspirare superfici asciutte e umide ovvero materiale asciutto e umido. Non utilizzare l'apparecchio su animali o persone. Qualunque altro impiego e qualunque modifica dell'apparecchio sono da considerarsi non conformi alla destinazione e comportano il rischio di infortuni. L'apparecchio non è destinato all'uso commerciale.

2. Avvertenze e simboli utilizzati

Nel presente manuale di istruzioni, sulla confezione e sull'apparecchio vengono utilizzati gli avvisi e i simboli seguenti (se pertinenti):

	PERICOLO! Un avviso con questo simbolo e la parola di segnalazione "PERICOLO" indica una situazione di pericolo immediata che, se non viene evitata, ha come conseguenza la morte o una grave lesione.
	AVVERTENZA! Un avviso con questo simbolo e la parola di segnalazione "AVVERTENZA" indica una possibile situazione di pericolo che, se non viene evitata, potrebbe avere come conseguenza la morte o una grave lesione.
	CAUTELA! Un avviso con questo simbolo e la parola di segnalazione "CAUTELA" indica una possibile situazione di pericolo che, se non viene evitata, potrebbe avere come conseguenza una lesione di entità lieve o moderata.
	ATTENZIONE! Un avviso con questo simbolo e la parola di segnalazione "ATTENZIONE" indica una possibile situazione che, se non viene evitata, potrebbe avere come conseguenza danni materiali.
	Nota: Una nota fornisce ulteriori informazioni volte a facilitare l'uso dell'apparecchio.
	Leggere le istruzioni. Prima di utilizzare il prodotto, rispettare tutte le note relative all'uso e alla sicurezza. In caso di cessione del prodotto a terze persone, consegnare anche tutta la documentazione.

	Corrente/tensione continua
	Corrente/tensione alternata
	Questo prodotto soddisfa tutti i requisiti delle vigenti direttive europee e nazionali.
	Non smaltire l'apparecchio elettrico/la batteria insieme ai rifiuti domestici!
	Smaltire l'imballaggio in modo ecologico.
	Imballaggio in materiali riciclabili. Per la differenziazione dei rifiuti tenere conto dell'identificazione dei materiali di imballaggio: presentano codici costituiti da abbreviazioni (a) e numeri (b) con il seguente significato: 1-7: materie plastiche, 20-22: carta e cartone, 80-98: materiali compositi.
	Il prodotto è dotato di una batteria agli ioni di litio ovvero la batteria è inclusa al prodotto.
	L'imballaggio contiene elementi di carta e/o cartone.
	L'imballaggio contiene elementi di plastica e/o metallo.
	FR Cet appareil, ses accessoires, et batteries se recyclent A DÉPOSER EN MAGASIN OU A DÉPOSER EN DÉCHÈTERIE Points de collecte sur www.quefaireindemesdechets.fr Privilégiez la réparation ou le don de votre appareil !
	FR ÉLÉMENTS D'EMBALLAGE BAC DE TRI
	FR: Il prodotto, l'imballaggio e il libretto di istruzioni sono riciclabili, sono soggetti ad una responsabilità estesa del produttore e vengono raccolti in maniera differenziata.

3. Indicazioni importanti relative alla sicurezza

PERICOLO!

RISCHIO DI FOLGORAZIONE!

- Controllare l'apparecchio prima dell'uso per rilevare eventuali danni visibili. Non mettere in funzione l'apparecchio se è danneggiato o nel caso in cui sia caduto.
- Non utilizzare l'alimentatore se la spina o il cavo di collegamento sono danneggiati.
- L'alimentatore e il cavo di collegamento a cui è fissato non possono essere riparati. In caso di guasto occorre sostituire l'intero alimentatore con uno equivalente.
- Per evitare rischi, fare sostituire immediatamente la spina o il cavo di alimentazione danneggiati da personale specializzato autorizzato, dal centro di assistenza clienti o da persone con qualifiche analoghe.
- Fare eseguire le riparazioni unicamente da un'officina specializzata. Non aprire mai l'apparecchio di propria iniziativa. Gli interventi non eseguiti da centri specializzati potrebbero dare luogo a lesioni.
- Prima di accendere l'apparecchio controllare che la tensione riportata nei dati tecnici corrisponda alla tensione di rete esistente.

- Non toccare mai l'alimentatore o l'apparecchio con mani bagnate o umide.
- Non usare l'alimentatore con un cavo di prolunga, bensì collegare l'alimentatore direttamente a una presa di corrente.
-  Non caricare né usare l'apparecchio all'aperto.

AVVERTENZA! PERICOLO DI LESIONI!

- Non cambiare gli accessori con l'apparecchio acceso.
- Non usare l'aspirapolvere per aspirare oggetti appuntiti o pezzi di vetro.
- Non usare l'aspirapolvere per aspirare fiammiferi accesi, cenere incandescente o mozziconi di sigarette.
- Non usare l'aspirapolvere per aspirare prodotti chimici, polvere di pietra, gesso, cemento o sostanze analoghe.
- L'apparecchio non è indicato per materiali infiammabili ed esplosivi o liquidi chimici e aggressivi.
- Riporre l'apparecchio sempre in luoghi chiusi. Per evitare infortuni, dopo l'uso riporre l'apparecchio in un luogo asciutto.
- In condizioni estreme possono verificarsi perdite dalle celle delle batterie. In caso di contatto del liquido con la pelle o con gli occhi lavare e risciacquare immediatamente con acqua pulita. Rivolgersi ad un medico.

- Questo apparecchio può essere utilizzato dai bambini di almeno 8 anni di età e da persone con capacità fisiche, sensoriali o mentali ridotte o insufficiente esperienza o conoscenza, solo se sorvegliati o istruiti sull'uso sicuro dell'apparecchio e qualora ne abbiano compreso i pericoli associati.
- I bambini non devono giocare con l'apparecchio. La pulizia e la manutenzione a cura dell'utente non devono essere eseguite da bambini, a meno che non siano sorvegliati.
- Adottare la massima cautela quando si utilizza l'aspirapolvere sulle scale.

! ATTENZIONE! DANNI MATERIALI!

- Usare solo accessori consigliati dal produttore.
- L'alimentatore non deve essere utilizzato per altri scopi. Non trasportare mai il supporto a parete o l'alimentatore tenendoli dal cavo. Non spostare mai l'apparecchio maneggiandolo dal cavo.
- Afferrare sempre la spina dell'alimentatore per scollegare l'apparecchio dall'alimentazione elettrica.
- Non collocare mai l'aspirapolvere vicino a corpi riscaldanti, forni o altri apparecchi o superfici riscaldate.
- Verificare sempre che le aperture di ventilazione non siano ostruite. L'ostruzione alla circolazione dell'aria può dare luogo al surriscaldamento dell'apparecchio e provocare danni.

- Non gettare mai la batteria nel fuoco e non esporla a temperature elevate. Pericolo di esplosione!
- Non usare l'aspirapolvere senza aver prima inserito il filtro EPA.
- Non usare l'alimentatore per altri prodotti e non cercare di ricaricare questo apparecchio con un altro alimentatore. Usare solo l'alimentatore compreso nella fornitura di questo apparecchio (modello SLG 24 800 A1-1).
- Non conservare mai l'apparecchio con la batteria scarica. La conservazione prolungata dell'apparecchio con la batteria scarica può causare danni irreparabili alla batteria. Se si intende conservare l'apparecchio per un periodo prolungato, occorre controllare periodicamente la carica della batteria. La carica ottimale è compresa tra il 50% e l'80%.
- Non ricaricare mai le pile non ricaricabili.

4. Materiale in dotazione

Il materiale in dotazione comprende i seguenti componenti (per le illustrazioni, vedere la pagina pieghevole):

- Aspirapolvere ricaricabile
- Accessori: 1 spazzola turbo, 1 bocchetta per giunti, 1 bocchetta per imbottiture, 1 bocchetta umida
- Supporto a parete
- Porta accessori
- Materiale di montaggio (2 viti, 2 tasselli)
- Alimentatore
- Batteria
- Manuale di istruzioni

5. Descrizione dell'apparecchio

(per le illustrazioni, vedere la pagina pieghevole)

Fig. A-B

- 1 Interruttore di accensione/spengimento **O/I** con modalità operativa (**ECO/BOOST**)
- 2 Manico
- 3 Presa di carica
- 4 Tasto per il livello di carica della batteria
- 5 Indicatore del livello di carica della batteria
- 6 Tasto di sblocco batteria
- 7 Batteria
- 8 Blocco motore
- 9 Filtro EPA
- 10 Cestello del filtro
- 11 Contenitore di raccolta dello sporco
- 12 Spazzola turbo
- 13 Bocchetta per giunti
- 14 Bocchetta per imbottiture
- 15 Bocchetta umida
- 16 Dispositivo di sblocco del rullo a spazzola
- 17 Copertura
- 18 Rullo a spazzola
- 19 Illuminazione con LED
- 20 Tasto di sblocco
- 21 Indicatore della batteria / indicatore **ECO** 
- 22 Indicatore **BOOST**

Fig. C

- 23 Vite
- 24 Tassello
- 25 Supporto a parete
- 26 Porta accessori
- 27 Alimentatore
- 28 Spinotto cavo

6. Montaggio del supporto a parete e del porta accessori

PERICOLO!

- ▶ Assicurarsi che nella parete non si trovino linee di corrente o di altro tipo, ovvero tubi, prima di praticare i fori per il supporto a parete (**25**). La perforazione di una linea elettrica comporta il pericolo di morte!
 - ◆ Cercare un punto di montaggio adeguato per il supporto a parete:
 - Il supporto a parete deve essere montato ad una distanza sufficiente dal pavimento per garantire un inserimento e una rimozione agevole dell'apparecchio dal supporto a parete.
 - Deve essere possibile raggiungere una presa elettrica per l'alimentatore.
- 1) **Fig. D:** inserire lo spinotto cavo (**28**) dell'alimentatore (**27**) dal lato posteriore nel supporto a parete. Fissare lo spinotto cavo ruotandolo in senso orario.
 - 2) **Fig. E/F:** tracciare due fori sulla parete alla distanza indicata sul lato posteriore del supporto a parete.
 - 3) Eseguire i fori precedentemente tracciati con una punta da 5 mm.
 - 4) Inserire i tasselli (**24**) nei fori e avvitare le viti (**23**) finché non sporgono di circa 1 cm dalla parete.
 - 5) **Fig. F:** agganciare il supporto a parete alle viti. Poi agganciare il porta accessori (**26**) al supporto a parete.
 - 6) Collegare l'alimentatore a una presa di corrente.
 - 7) **Fig. H:** È possibile applicare le bocchette (**13**)/(**14**)/(**15**) e la spazzola turbo (**12**) al porta accessori laterale.

7. Messa in funzione

7.1. Informazioni sulla batteria

- Questo apparecchio può funzionare con le batterie della serie Silvercrest da 24 V: SA 24 2.5 A1 - 2.5Ah / SA 24 4.0 A1 - 4.0 Ah. Di conseguenza, è possibile ordinare una batteria di capacità superiore per far sì che l'aspirapolvere funzioni ancora più a lungo (vedere sezione **12. Ordinazione dei pezzi di ricambio**).
- Prima di usare l'aspirapolvere per la prima volta, caricare la batteria (**7**).



Nota

- L'apparecchio è provvisto di un dispositivo di monitoraggio della temperatura che protegge la batteria. In rari casi, l'aumento della temperatura ambiente può causare l'interruzione del processo di carica o uno spegnimento automatico dell'apparecchio:
 - **Durante la ricarica** l'indicatore della batteria (**21**) lampeggia ad intervalli di un secondo. Il processo di carica si interrompe e riprende automaticamente non appena la temperatura dell'apparecchio si abbassa.
 - **Durante il funzionamento** l'indicatore della batteria lampeggia cinque volte ad intervalli di un secondo. L'apparecchio si spegne automaticamente. Lasciare raffreddare l'apparecchio per circa 20-30 minuti prima di riaccenderlo.

7.2. Inserimento/rimozione della batteria

- ◆ Vedere **fig. G**.

7.3. Controllo della carica della batteria

- ◆ È possibile verificare il livello di carica della batteria (**7**) sulla batteria stessa. Per farlo premere il tasto per il livello di carica della batteria (**4**). A seconda del livello di carica, l'indicatore del livello di carica della batteria (**5**) si illumina come segue:
 -  Capacità della batteria da > 70% a ≤ 100%
 -  Capacità della batteria da > 20% a ≤ 70%
 -  Capacità della batteria ≤ 20%

Indicatore della batteria

- ◆ Quando la batteria è quasi scarica, l'indicatore della batteria (**21**) si illumina di rosso e lampeggia ad intervalli di 2 secondi finché la luce non si spegne e l'apparecchio non si spegne automaticamente. Ricaricare la batteria.

7.4. Caricamento della batteria

- ◆ Attraverso il supporto a parete: posizionare l'apparecchio come mostrato in **fig. H**. Lo spinotto cavo (**28**) si collega automaticamente alla presa di carica (**3**) del lato inferiore dell'apparecchio.
- ◆ Direttamente mediante l'alimentatore (**27**): vedere **fig. I**.
- L'indicatore della batteria (**21**) si accende con luce rossa e il processo di carica inizia.
- Una volta concluso il processo di carica, che può durare da 3,5 a 4 ore circa in caso di batteria (**7**) completamente scarica, l'indicatore della batteria resta acceso per 2 minuti con luce verde e poi si spegne automaticamente.

8. Utilizzo dell'aspirapolvere

ATTENZIONE!

- Le aperture di aspirazione dell'apparecchio e della spazzola turbo (**12**), nonché le aperture di ventilazione, devono essere sempre libere e non ostruite. Le ostruzioni causano surriscaldamento e danni al motore.

8.1. Accensione dell'apparecchio

- 1) Prelevare l'aspirapolvere dal supporto a parete (**25**). Scollegare lo spinotto cavo (**28**) dalla presa di carica (**3**) del lato inferiore dell'apparecchio quando non si utilizza il supporto a parete.
- 2) Spingere in avanti l'interruttore di accensione/spengimento (**1**) in posizione **I** per accendere l'apparecchio. L'indicatore della batteria (**21**) si illumina e l'apparecchio inizia a funzionare in modalità operativa **ECO**. L'illuminazione LED (**19**) si accende.

8.2. Selezione della modalità di funzionamento

L'apparecchio dispone di due modalità operative con potenza di aspirazione e durata di funzionamento diverse.

All'accensione, l'apparecchio si avvia sempre nella modalità operativa **ECO**. Per passare alla modalità operativa **BOOST**, spingere in avanti l'interruttore di accensione/spengimento (**1**) fino alla battuta. L'indicatore Boost (**22**) si illumina con luce blu.

ECO

- Per aspirare pavimenti duri, tappeti delicati e moquette poco o mediamente sporchi.
- Durata di funzionamento a batteria completamente carica circa 50 minuti.

BOOST

- Per aspirare pavimenti duri, moquette e tappeti molto sporchi.
- Durata di funzionamento a batteria completamente carica circa 28 minuti.

8.3. Utilizzo degli accessori

Spazzola turbo (12)

- Per lo sporco ostinato di tappeti grezzi. Eventualmente abbassare la copertura (17) per evitare che cavi, frange di tappeti o tende restino impigliati nella spazzola (vedere fig. L).

Bocchetta per giunti (13)

- Per pulire punti stretti e difficili da raggiungere come fughe o angoli.

Bocchetta per imbottiture (14)

- Per mobili, imbottiture o superfici delicate.

Bocchetta umida (15)

- Per aspirare liquidi e sporcizia umida.

! ATTENZIONE!

- ▶ L'apparecchio non è protetto dagli schizzi d'acqua. Pertanto aspirare liquidi solo fino a quando il contenitore di raccolta dello sporco (11) si riempie fino alla tacca MAX. Se si supera il segno MAX, il liquido può penetrare all'interno dell'apparecchio danneggiandolo.
- ▶ Quando si aspirano liquidi o dopo l'aspirazione degli stessi, mantenere sempre l'aspirapolvere con l'apertura di aspirazione rivolta verso il basso. In caso contrario il liquido può penetrare all'interno dell'apparecchio danneggiandolo. (vedere fig. J).

Applicazione degli accessori: vedere fig. K.

La bocchetta per imbottiture deve essere applicata alla bocchetta per giunti.

La bocchetta umida va inserita sempre saldamente nell'apertura di aspirazione, in modo da permettere l'aspirazione dei liquidi.

È possibile utilizzare l'aspirapolvere anche senza bocchette.

Per rimuovere gli accessori basta staccarli dall'apparecchio.

8.4. Dopo l'uso

- ◆ Portare l'interruttore di accensione/spengimento (1) in posizione **O**, per spegnere l'apparecchio.
- ◆ Rimuovere gli accessori dall'apparecchio e infilarli nel porta accessori (26) per conservarli (vedere fig. H).
- ◆ Collocare l'aspirapolvere nel supporto a parete (25).

9. Pulizia

⚠ PERICOLO!

- ▶ Prima di ogni operazione di pulizia, staccare lo spinotto cavo (28) dell'alimentatore (27) dalla presa di carica (3) dell'apparecchio.
Sussiste il pericolo di folgorazione!

⚠ AVVERTENZA!

- ▶ Prima di ogni operazione di pulizia, spegnere l'apparecchio e rimuovere la batteria (7).

! ATTENZIONE!

- ▶ Non utilizzare detergenti aggressivi, chimici o abrasivi, poiché aggrediscono la superficie dell'apparecchio.
- ▶ Per evitare l'irreparabile danneggiamento dell'apparecchio, assicurarsi che durante la pulizia non vi penetri umidità.

L'apparecchio non richiede manutenzione.

9.1. Svuotamento del contenitore della polvere e pulizia del filtro

i Nota

- ▶ Svuotare il contenitore di raccolta dello sporco (11) e pulire il filtro EPA (9) possibilmente dopo ogni uso e comunque non appena il contenitore di raccolta dello sporco si riempie di sporcizia asciutta o non appena il liquido raggiunge la tacca MAX.

Vedere **fig. M**:

- 1) Premere il tasto di sblocco **(20)** e rimuovere il contenitore di raccolta dello sporco.
- 2) Estrarre il cestello del filtro **(10)** con il filtro EPA dal contenitore di raccolta dello sporco.
- 3) Ruotare il filtro EPA in senso antiorario ed estrarlo dal cestello del filtro.
- 4) Sostenere il contenitore di raccolta dello sporco sopra una pattumiera e svuotarlo.

Vedere **fig. N**:

- 5) Lavare il filtro EPA e il cestello del filtro con acqua fredda o tiepida. Poi farlo asciugare bene all'aria.

Per riassemblare l'apparecchio procedere in sequenza inversa.

- 1) Reinserrire il filtro in posizione corretta nel cestello del filtro e quest'ultimo nel contenitore di raccolta dello sporco.
- 2) Reinserrire il contenitore di raccolta dello sporco nel blocco motore **(8)** in modo che il meccanismo di blocco scatti in posizione. Assicurarsi che la sporgenza del lato inferiore del blocco motore scivoli nell'apertura del contenitore di raccolta dello sporco (vedere **fig. P**).

9.2. Pulizia del rullo a spazzola

⚠ ATTENZIONE!

- Utilizzare l'apparecchio solo con il rullo a spazzola **(18)** montato correttamente.

📌 Nota

- Pulire regolarmente il rullo a spazzola per garantire un corretto funzionamento dell'apparecchio e per evitare guasti.

- 1) Togliere la spazzola turbo **(12)** dall'apertura di aspirazione.

Vedere **fig. O**:

- 2) Sollevare la copertura **(17)**.
- 3) Spostare il dispositivo di sblocco del rullo a spazzola **(16)** nella direzione della freccia per disimpegnare il rullo a spazzola.
- 4) Togliere il rullo a spazzola dalla spazzola turbo.
- 5) Tagliare fili e capelli impigliati nelle setole del rullo a spazzola utilizzando delle forbici, poi rimuoverli.
- 6) Reinserrire il rullo a spazzola nella spazzola turbo in modo che scatti in modo udibile nella sua sede.

9.3. Pulizia dell'apparecchio

- ◆ Pulire l'alloggiamento e gli accessori dell'apparecchio con un panno leggermente inumidito. In caso di sporco resistente versare un poco di detergente delicato sul panno.
- ◆ Asciugare accuratamente tutte le parti prima di riutilizzare o conservare l'apparecchio.

10. Conservazione

⚠ ATTENZIONE!

- Non conservare mai l'apparecchio con la batteria scarica. La conservazione prolungata dell'apparecchio con la batteria scarica può causare danni irreparabili alla batteria. Se si intende conservare l'apparecchio per un periodo prolungato, occorre controllare periodicamente la carica della batteria. La carica ottimale è compresa tra il 50% e l'80%.
- ◆ Conservare l'apparecchio come illustrato nella **fig. H**.
- ◆ Conservare il dispositivo in un luogo asciutto e privo di polvere, senza irradiazione solare diretta.

11. Smaltimento

11.1. Smaltire l'apparecchio e l'imballaggio



Il simbolo del cassonetto dei rifiuti barrato significa che questo apparecchio non deve essere smaltito con i normali rifiuti domestici al termine della sua durata utile. L'apparecchio deve essere conferito a punti di raccolta autorizzati, centri di riciclaggio o aziende di smaltimento.

Si prega di eliminare tutti i dati personali prima della riconsegna.

Prima della riconsegna rimuovere le pile o batterie non integrate nell'apparecchio vecchio, nonché le luci che sia possibile togliere senza distruggerle, e conferirle ad un punto di raccolta separato.

In caso di batterie fisse, all'atto dello smaltimento fare presente che questo apparecchio contiene una batteria.

L'imballaggio è costituito da materiali ecocompatibili che possono essere smaltiti tramite gli appositi centri di raccolta e riciclaggio.

Smaltire l'imballaggio conformemente alle norme di tutela ambientale.

11.2. Smaltimento delle pile



Le pile/batterie vanno trattate come rifiuti speciali e devono essere smaltite nel rispetto dell'ambiente attraverso i punti di raccolta competenti (rivenditori, negozi specializzati, enti

pubblici comunali, aziende di smaltimento professionali).

Le pile/batterie possono contenere metalli pesanti tossici.

I metalli pesanti contenuti sono indicati con lettere sotto il simbolo: Cd = cadmio, Hg = mercurio, Pb = piombo.

Pertanto non smaltire le pile/batterie assieme ai normali rifiuti domestici, bensì conferirle ad una raccolta differenziata.

Restituire le pile/batterie solo se scariche.

12. Ordinazione dei pezzi di ricambio

È sempre possibile ordinare comodamente pezzi di ricambio per questo prodotto su Internet, all'indirizzo

www.kompernass.com.



Con questo codice QR si giunge direttamente al nostro sito web ed è possibile vedere e ordinare i ricambi disponibili.

13. Dati tecnici

Apparecchio	
Tensione di ingresso	27 V ---
Corrente di ingresso	0,8 A
Potenza nominale	120 W
Polarità	

Batteria	
Modello	SA 24 2.5 A1
Tipo di pila	61NR19/66 6 celle, tipo 18650
Capacità	2,5 Ah/60 Wh

Batteria	
Batteria	24 V --- Batteria agli ioni di litio
Durata di funzionamento a batteria completamente carica	Eco: circa 50 minuti Boost: circa 28 minuti

Alimentatore	
Produttore	KOMPERNASS HANDELS GMBH, BURGSTRASSE 21, 44867 BOCHUM, GERMANIA Registro delle imprese del tribunale di Bochum, Numero di iscrizione: HRB 4598
Modello	SLG 24 800 A1-1
Tensione di ingresso	100-240 V \sim
Frequenza corrente alternata d'ingresso	50-60 Hz
Potenza di ingresso	26 W
Tensione di uscita	27,0 V ---
Corrente di uscita	0,8 A
Potenza in uscita	21,6 W
Efficienza media durante il funzionamento	86,7%
Efficienza a carico ridotto (10%)	82,7%
Assorbimento di potenza a vuoto	0,10 W
Polarità	
Classe di protezione	II /
Sicurezza	

14. Garanzia della Kompennass Handels GmbH

Egregio Cliente,

Questo apparecchio ha una garanzia di 3 anni dalla data di acquisto. Qualora questo prodotto presentasse vizi, Le spettano diritti legali nei confronti del venditore del prodotto. La garanzia qui di seguito descritta non costituisce alcun limite a tali diritti legali.

Condizioni di garanzia

Il periodo di garanzia decorre dalla data di acquisto. Si prega di conservare bene lo scontrino di cassa. Quest'ultimo è necessario come prova d'acquisto. Qualora entro tre anni a partire dalla data d'acquisto del prodotto si presentasse un difetto del materiale o di fabbricazione, provvederemo a nostra discrezione a riparare o a sostituire gratuitamente il prodotto oppure a rimborsare il prezzo d'acquisto. Questa prestazione di garanzia ha come presupposto che l'apparecchio guasto e la prova d'acquisto (scontrino di cassa) vengano presentati entro il termine di tre anni e che si descriva per iscritto in cosa consiste il difetto e quando si è evidenziato. Se il vizio rientra nell'ambito della nostra garanzia, il Suo prodotto verrà riparato o sostituito da uno nuovo. Con la riparazione o la sostituzione del prodotto non decorre un nuovo periodo di garanzia.

Periodo di garanzia e diritti legali di rivendicazione di vizi

Il periodo di garanzia non viene prolungato da interventi in garanzia. Ciò vale anche per le parti sostituite e riparate. Danni e vizi eventualmente già presenti al momento dell'acquisto devono venire segnalati immediatamente dopo che l'apparecchio è stato disimballato. Le riparazioni eseguite dopo la scadenza del periodo di garanzia sono a pagamento.

Ambito della garanzia

L'apparecchio è stato prodotto con cura secondo severe direttive qualitative e debitamente collaudato prima della consegna.

La prestazione in garanzia vale per difetti del materiale o di fabbricazione. Questa garanzia non si estende a componenti del prodotto esposti a normale logorio, che possono pertanto essere considerati come componenti soggetti a usura (esempio capacità della batteria, calcificazione, lampade, pneumatici, filtri, spazzole...). La garanzia non si estende altresì a danni che si verificano su componenti delicati (esempio interruttori, parti realizzate in vetro, schermi, accessori vari) nonché danni derivanti dal trasporto o altri incidenti.

Questa garanzia decade se il prodotto è stato danneggiato oppure utilizzato o sottoposto a interventi di manutenzione in modo non conforme.

Per un utilizzo adeguato del prodotto si devono rigorosamente rispettare tutte le istruzioni esposte nel manuale di istruzioni per l'uso. Si devono assolutamente evitare modalità di utilizzo e azioni che il manuale di istruzioni per l'uso sconsiglia o da cui esso mette in guardia.

Il prodotto è destinato esclusivamente all'uso domestico e non a quello commerciale. La garanzia decade in caso di impiego improprio o manomissione, uso della forza e interventi non eseguiti dalla nostra filiale di assistenza autorizzata.

Trattamento dei casi di garanzia

Per garantire una rapida evasione della Sua richiesta, La preghiamo di seguire le seguenti istruzioni:

- Tenga a portata di mano per qualsiasi richiesta lo scontrino di cassa e il codice dell'articolo (IAN) 517266_2510 come prova di acquisto.
- Il codice dell'articolo è riportato sulla targhetta identificativa o su un'incisione presenti sul prodotto, sul frontespizio del manuale di istruzioni (in basso a sinistra) o su un adesivo applicato alla parte posteriore o inferiore del prodotto.
- Qualora si presentassero malfunzionamenti o altri tipi di vizi, contatti innanzitutto il reparto assistenza clienti qui di seguito indicato **telefonticamente** o via **e-mail**.
- Una volta che il prodotto è stato registrato come difettoso, lo può poi spedire a nostro carico, provvedendo ad allegare la prova di acquisto (scontrino di cassa), una descrizione del vizio e l'indicazione della data in cui si è presentato, all'indirizzo del servizio di assistenza clienti che Le è stato comunicato.

14.1. Assistenza

IT Assistenza Italia

Tel.: 800781188

E-Mail: kompennass@lidl.it

CH Assistenza Svizzera

Tel.: 0800 56 44 33

E-Mail: kompennass@lidl.ch

MT Service Malta

Tel.: 80062230

E-Mail: kompennass@lidl.com.mt

IAN 517266_2510

14.2. Importatore

KOMPENASS HANDELS GMBH

BURGSTRASSE 21 • 44867 BOCHUM • GERMANIA

www.kompennass.com

Índice

1. Uso previsto	54
2. Indicaciones de advertencia y símbolos utilizados	54
3. Indicaciones importantes de seguridad	55
4. Volumen de suministro	56
5. Descripción del aparato	57
6. Montaje del soporte mural y del soporte para accesorios	57
7. Puesta en funcionamiento	57
7.1. Información sobre la batería	57
7.2. Inserción/extracción de la batería	58
7.3. Comprobación del nivel de carga de la batería	58
7.4. Carga de la batería	58
8. Uso del aspirador	58
8.1. Encendido del aparato	58
8.2. Selección del modo de funcionamiento	58
8.3. Uso de los accesorios	59
8.4. Después del uso.	59
9. Limpieza	59
9.1. Vaciado del depósito de suciedad y limpieza del filtro.	59
9.2. Limpieza del rodillo de cepillos	60
9.3. Limpieza del aparato	60
10. Almacenamiento	60
11. Desecho	60
11.1. Desechar el aparato y el embalaje	60
11.2. Desecho de las pilas/baterías	60
12. Pedido de recambios	61
13. Características técnicas	61
14. Garantía de Kompernass Handels GmbH	62
14.1. Asistencia técnica.	62
14.2. Importador	62

1. Uso previsto

Este aparato se ha diseñado exclusivamente para la aspiración de superficies secas y húmedas o de restos de suciedad secos y húmedos. Este aparato no debe utilizarse para aspirar sobre personas o animales. La utilización del aparato para otros fines o su modificación se consideran contrarias al uso previsto y aumentan considerablemente el riesgo de accidentes. Este aparato no está previsto para su uso comercial o industrial.

2. Indicaciones de advertencia y símbolos utilizados

En estas instrucciones de uso, en el embalaje y en el aparato se utilizan las siguientes indicaciones de advertencia y símbolos (si corresponde):

	¡PELIGRO! Una indicación de advertencia marcada con este símbolo y con el término "PELIGRO" designa una situación de peligro inminente que, si no se evita, causa lesiones mortales o graves.
	¡ADVERTENCIA! Una indicación de advertencia marcada con este símbolo y con el término "ADVERTENCIA" designa una posible situación peligrosa que, si no se evita, puede causar lesiones mortales o graves.
	¡CUIDADO! Una indicación de advertencia marcada con este símbolo y con el término "CUIDADO" designa una posible situación peligrosa que, si no se evita, puede causar lesiones de gravedad leve a moderada.
	¡ATENCIÓN! Una indicación de advertencia marcada con este símbolo y con el término "ATENCIÓN" designa una posible situación que, si no se evita, puede causar daños materiales.
	Indicación: La indicación proporciona información adicional que facilita el manejo del aparato.
	Lea las instrucciones. Antes de usar el producto, lea todas las indicaciones de manejo y de seguridad. Entregue todos los documentos cuando transfiera el producto a terceros.

	Corriente/tensión continua
	Corriente/tensión alterna
	Este producto cumple los requisitos de las normas europeas y nacionales aplicables.
	¡No deseché este aparato eléctrico / la batería con la basura doméstica!
	Deseche el embalaje de forma respetuosa con el medio ambiente.
	Embalaje realizado con materiales reciclables. Observe la indicación de los materiales de embalaje para su reciclaje: se indican con abreviaciones (a) y cifras (b) que significan lo siguiente: 1-7: plásticos; 20-22: papel y cartón, 80-98: materiales compuestos.
	El producto cuenta con una batería de iones de litio instalada en el equipo o embalada con él.
	El embalaje contiene componentes de papel y/o cartón.
	El embalaje contiene componentes de plástico y/o metal.
	FR Cet appareil, ses accessoires et batterie se recyclent A DÉPOSER EN MAGASIN A DÉPOSER EN DÉCHÈTERIE OU Points de collecte sur www.quefaireindesdechets.fr Privilégiez la réparation ou le don de votre appareil !
	FR ÉLÉMENTS D'EMBALLAGE BAC DE TRI
	FR FR: El producto, el embalaje y las instrucciones de uso son reciclables, se someten a una responsabilidad ampliada del fabricante y se desechan por separado.

3. Indicaciones importantes de seguridad

¡PELIGRO! ¡DESCARGA ELÉCTRICA!

- Antes de usar el aparato, compruebe si hay signos de daños externos visibles. No ponga en funcionamiento un aparato dañado o que se haya caído.
- No utilice el adaptador de red si el enchufe o el cable de conexión están dañados.
- El adaptador de red y el cable de conexión fijo no pueden repararse. Si se detecta algún defecto, debe sustituirse el adaptador de red completo por otro idéntico.
- Encargue la sustitución inmediata del enchufe o del cable de red dañado al personal especializado autorizado, al servicio de asistencia técnica o a una persona con una cualificación similar para evitar riesgos.
- Encargue las reparaciones exclusivamente a un taller especializado. No abra nunca el aparato. Existe riesgo de lesiones si se realizan alteraciones en el aparato por cuenta propia.
- Antes de encender el aparato, asegúrese de que la tensión indicada en las características técnicas se corresponda con la tensión de la red.
- No toque el adaptador de red ni el aparato con las manos mojadas o húmedas.

- El adaptador de red no debe utilizarse con un cable alargador, sino que debe conectarse directamente a una toma eléctrica.

-  No cargue ni utilice este aparato al aire libre.

¡ADVERTENCIA! ¡PELIGRO DE LESIONES!

- No cambie ningún accesorio mientras el aparato esté en funcionamiento.
- No utilice el aspirador para aspirar objetos afilados o fragmentos de vidrio.
- No utilice el aspirador para aspirar cerillas encendidas, cenizas incandescentes o colillas.
- No utilice el aspirador para aspirar productos químicos, polvo de piedra, yeso, cemento u otras partículas similares.
- El aparato no es apto para su uso con sustancias inflamables y explosivas ni para líquidos químicos y agresivos.
- Guarde siempre el aparato en estancias cerradas. Para evitar accidentes, guarde el aparato en un lugar seco después de su uso.
- En circunstancias extremas, pueden producirse fugas en las celdas de la batería. Si el líquido entra en contacto con la piel o los ojos, limpie o enjuague inmediatamente la zona afectada con agua limpia y busque asistencia médica.

- Este aparato puede ser utilizado por niños a partir de 8 años y por personas cuyas facultades físicas, sensoriales o mentales sean reducidas o carezcan de los conocimientos y de la experiencia necesarios siempre que sean vigilados o hayan sido instruidos correctamente sobre el uso seguro del aparato y hayan comprendido los peligros que entraña.
- Los niños no deben jugar con el aparato. Los niños no deben realizar las tareas de limpieza y mantenimiento del aparato sin supervisión.
- Tenga especial cuidado al utilizar el aspirador en escaleras.

⚠ **¡ATENCIÓN! ¡DAÑOS MATERIALES!**

- Utilice exclusivamente los accesorios recomendados por el fabricante.
- El adaptador de red no debe utilizarse para otros fines. No transporte nunca el soporte mural ni el adaptador de red sujetándolos por el cable. No tire nunca del cable para mover el aparato.
- Desconecte siempre el aparato de la toma eléctrica asíéndolo por el propio enchufe del adaptador de red.
- Evite colocar el aspirador junto a radiadores, hornos o cualquier otro aparato o superficie que se caliente.
- Procure que las ranuras de ventilación estén siempre libres. Si el circuito de aire está bloqueado, pueden producirse un sobrecalentamiento y daños en el aparato.

- No arroje la batería al fuego ni la esponja a temperaturas elevadas. ¡Existe peligro de explosión!
- No utilice el aspirador sin el filtro EPA montado.
- No utilice el adaptador de red para otro producto ni intente cargar este aparato con otro adaptador de red. Utilice exclusivamente el adaptador de red suministrado con este aparato (modelo SLG 24 800 A1-1).
- No guarde nunca el aparato descargado. El almacenamiento prolongado del aparato descargado puede provocar daños permanentes en la batería. Si pretende almacenar el aparato durante un periodo prolongado de tiempo, debe comprobar regularmente el nivel de carga de la batería. El nivel de carga óptimo está entre el 50 % y el 80 %.
- No recargue nunca las pilas no recargables.

4. Volumen de suministro

El volumen de suministro consta de los siguientes componentes (consulte las ilustraciones de la página desplegable):

- Aspirador de mano recargable
- Accesorios: 1 cepillo turbo, 1 boquilla rinconera, 1 boquilla para tapicería, 1 boquilla para superficies húmedas
- Soporte mural
- Soporte para accesorios
- Material de montaje (2 tornillos y 2 tacos)
- Adaptador de red
- Batería
- Instrucciones de uso

5. Descripción del aparato

(Consulte las ilustraciones de la página desplegable)

Fig. A-B

- 1 Interruptor de encendido/apagado **O/I** con modo de funcionamiento (**ECO/BOOST**)
 - 2 Asa
 - 3 Conexión de carga
 - 4 Botón del nivel de carga de la batería
 - 5 Indicador del nivel de carga de la batería
 - 6 Botón de desenganche de la batería
 - 7 Batería
 - 8 Bloque motor
 - 9 Filtro EPA
 - 10 Soporte del filtro
 - 11 Depósito de suciedad
 - 12 Cepillo turbo
 - 13 Boquilla rinconera
 - 14 Boquilla para tapicería
 - 15 Boquilla para superficies húmedas
 - 16 Desenganche del rodillo de cepillos
 - 17 Cubierta
 - 18 Rodillo de cepillos
 - 19 Luz led
 - 20 Botón de desenganche
 - 21 Indicación del nivel de carga de la batería/
indicación **ECO** 
 - 22 Indicación **BOOST**
- ### Fig. C
- 23 Tornillo
 - 24 Taco
 - 25 Soporte mural
 - 26 Soporte para accesorios
 - 27 Adaptador de red
 - 28 Conector coaxial

6. Montaje del soporte mural y del soporte para accesorios

¡PELIGRO!

- ▶ Asegúrese de que no haya cables eléctricos ni otros conductos o tuberías en la pared justo en el sitio donde desea taladrar los orificios para el soporte mural (**25**). ¡Existe peligro de muerte si se taladra un cable eléctrico!

- ◆ Busque un lugar adecuado para montar el soporte mural:
 - El soporte mural debe montarse a suficiente distancia del suelo para facilitar la inserción y extracción del aparato del soporte mural.
 - Debe haber una toma eléctrica fácilmente accesible para el adaptador de red.

- 1) **Fig. D:** conecte el conector coaxial (**28**) del adaptador de red (**27**) en la parte trasera del soporte mural. Gire el conector coaxial en sentido horario para fijarlo.
- 2) **Fig. E/F:** marque dos taladros en la pared con la distancia indicada en la parte posterior del soporte mural.
- 3) Taladre los orificios marcados con una broca de 5 mm.
- 4) Introduzca los tacos (**24**) en los orificios y atornille los tornillos (**23**) hasta que sobresalgan aprox. 1 cm de la pared.
- 5) **Fig. F:** cuelgue el soporte mural en los tornillos. A continuación, cuelgue el soporte para accesorios (**26**) en el soporte mural.
- 6) Conecte el adaptador de red a una toma eléctrica.
- 7) **Fig. H:** puede insertar las boquillas (**13**)/(**14**)/(**15**) y el cepillo turbo (**12**) en el soporte lateral para accesorios.

7. Puesta en funcionamiento

7.1. Información sobre la batería

- Este aparato puede ponerse en funcionamiento con las baterías de la serie de 24 V de Silvercrest: SA 24 2.5 A1 - 2.5 Ah / SA 24 4.0 A1 - 4.0 Ah. Por lo tanto, puede solicitar una batería de mayor capacidad para que la duración del funcionamiento del aspirador sea aún mayor (consulte el capítulo **12. Pedido de recambios**).
- Antes de utilizar el aspirador por primera vez, debe cargarse la batería (**7**).

i Indicación



- ▶ Este aparato está equipado con un control de temperatura para proteger la batería. Si la temperatura ambiente es elevada, es posible que, en algunos casos poco frecuentes, se interrumpa el proceso de carga o el aparato se apague automáticamente:
 - Durante el proceso de carga, la indicación del nivel de carga de la batería (21) parpadea en intervalos de un segundo. El proceso de carga se interrumpe y vuelve a activarse automáticamente en cuanto se reduce la temperatura del aparato.
 - Durante el funcionamiento, la indicación del nivel de carga de la batería parpadea cinco veces en el intervalo de un segundo. El aparato se apaga automáticamente. Tras esto, deje que el aparato se enfríe durante unos 20-30 minutos antes de volver a encenderlo.

7.2. Inserción/extracción de la batería

- ◆ Consulte la fig. G.

7.3. Comprobación del nivel de carga de la batería

- ◆ Puede comprobar el nivel de carga de la batería (7) en la propia batería. Para ello, pulse el botón del nivel de carga de la batería (4). El indicador del nivel de carga de la batería (5) se ilumina de la manera siguiente según el nivel de carga:

-  Capacidad de la batería >70 % a ≤100 %
-  Capacidad de la batería >20 % a ≤70 %
-  Capacidad de la batería ≤20 %

Indicación del nivel de carga de la batería

- ◆ Si la batería tiene poca carga, la indicación del nivel de carga de la batería (21) se ilumina en rojo y parpadea en intervalos de 2 segundos hasta que la luz se apaga y el aparato se apaga automáticamente. Vuelva a cargar la batería.

7.4. Carga de la batería

- ◆ A través del soporte mural: consulte la fig. H. El conector coaxial (28) se conecta automáticamente en la conexión de carga (3) de la parte inferior del aparato.
- ◆ Directamente a través del adaptador de red (27): consulte la fig. I.

- La indicación del nivel de carga de la batería (21) se ilumina en rojo y se inicia el proceso de carga.
- Una vez finalizado el proceso de carga, que, con la batería (7) totalmente descargada, puede durar unas 3,5-4 horas, la indicación del nivel de carga de la batería se ilumina en verde durante 2 minutos y, tras esto, se apaga automáticamente.

8. Uso del aspirador

! ¡ATENCIÓN!

- ▶ Los orificios de aspiración del aparato y del cepillo turbo (12), así como las ranuras de ventilación, deben estar siempre libres y sin obstrucciones. Las obstrucciones provocan el sobrecalentamiento del motor, lo que puede ocasionar daños.

8.1. Encendido del aparato

- 1) Extraiga el aspirador del soporte mural (25). Si no está utilizando el soporte mural, desconecte el conector coaxial (28) de la conexión de carga (3) situada en la parte inferior del aparato.
- 2) Desplace el interruptor de encendido/apagado (1) hacia delante hasta ajustarlo en la posición I para encender el aparato. Tras esto, la indicación del nivel de carga de la batería (21) se ilumina y el aparato empieza a trabajar en el modo de funcionamiento ECO. Se enciende la luz led (19).

8.2. Selección del modo de funcionamiento

El aparato dispone de dos modos de funcionamiento distintos que se diferencian entre sí por la potencia de aspiración y la duración del funcionamiento.

Tras encenderlo, el aparato se activa siempre en el modo de funcionamiento ECO. Desplace el interruptor de encendido/apagado (1) hacia delante hasta el tope para cambiar al modo de funcionamiento BOOST. Tras esto, la indicación Boost (22) se ilumina en azul.

ECO

- Para aspirar suelos duros, alfombras delicadas y moquetas con un nivel de suciedad de bajo a medio.
- Duración del funcionamiento con la batería totalmente cargada: aprox. 50 minutos.

BOOST

- Para aspirar suelos duros, moquetas y alfombras con mucha suciedad.
- Duración del funcionamiento con la batería totalmente cargada: aprox. 28 minutos.

8.3. Uso de los accesorios

Cepillo turbo (12)

- Para limpiar la suciedad incrustada de alfombras o moquetas duras y resistentes. En caso necesario, desplace la cubierta (17) hacia abajo para evitar que los cables, los flecos de las alfombras o las cortinas queden atrapados en el cepillo (consulte la fig. L).

Boquilla rinconera (13)

- Para limpiar los lugares estrechos y de difícil acceso, como, p. ej., juntas o esquinas.

Boquilla para tapicería (14)

- Para muebles, tapicería o superficies delicadas.

Boquilla para superficies húmedas (15)

- Para la aspiración de líquidos y de restos húmedos de suciedad.

⚠ ¡ATENCIÓN!

- ▶ El aparato no está protegido contra las salpicaduras de agua. Por este motivo, solo debe aspirarse líquido hasta que el depósito de suciedad (11) se llene hasta la marca MAX. Si se supera la marca MAX, es posible que penetre líquido en el interior del aparato y se produzcan daños.
- ▶ Mantenga siempre el aspirador con el orificio de aspiración orientado hacia abajo tanto durante como después de la aspiración de líquidos. De lo contrario, es posible que penetre líquido en el interior del aparato y se produzcan daños (consulte la fig. J).

Montaje de accesorios: consulte la fig. K.

La boquilla para tapicería debe montarse en la boquilla rinconera. Conecte siempre la boquilla para superficies húmedas firmemente en el orificio de aspiración para permitir la aspiración de líquidos. También puede utilizar el aspirador sin ninguna boquilla.

Para desmontar los accesorios, solo tiene que tirar de ellos y extraerlos del aparato.

8.4. Después del uso

- ◆ Para apagar el aparato, ajuste el interruptor de encendido/apagado (1) en la posición **O**.
- ◆ Desmonte el accesorio del aparato y colóquelo en el soporte para accesorios (26) para guardarlo (consulte la fig. H).
- ◆ Coloque el aspirador en el soporte mural (25).

9. Limpieza

⚠ ¡PELIGRO!

- ▶ Antes de cada limpieza, desconecte el conector coaxial (28) del adaptador de red (27) de la conexión de carga (3) del aparato.
¡Existe peligro de descarga eléctrica!

⚠ ¡ADVERTENCIA!

- ▶ Antes de cada limpieza, apague el aparato y extraiga la batería (7).

⚠ ¡ATENCIÓN!

- ▶ No use productos de limpieza agresivos, químicos ni abrasivos, ya que pueden dañar la superficie del aparato.
- ▶ Durante la limpieza, asegúrese de que no penetre humedad en el aparato para evitar daños irreparables.

El aparato no requiere mantenimiento.

9.1. Vaciado del depósito de suciedad y limpieza del filtro

ⓘ Indicación

- ▶ Se recomienda vaciar el depósito de suciedad (11) y limpiar el filtro EPA (9) después de cada uso, pero, como muy tarde, debe hacerse en cuanto el depósito de suciedad esté lleno de restos secos de suciedad o en cuanto el líquido alcance la marca MAX.

Consulte la fig. M:

- 1) Pulse el botón de desencastre (20) y retire el depósito de suciedad.
- 2) Extraiga el soporte del filtro (10) con el filtro EPA del depósito de suciedad.
- 3) Gire el filtro EPA en sentido antihorario y retírelo del soporte.
- 4) Sostenga el depósito de suciedad sobre el cubo de la basura y vacíelo.

Consulte la **fig. N:**

- 5) Enjuague el filtro EPA y el soporte con agua fría o templada. A continuación, deje que se sequen bien al aire.

Proceda en el orden inverso para volver a montarlos en el aparato.

- 1) Vuelva a introducir el filtro correctamente en su soporte y este en el depósito de suciedad.
- 2) Vuelva a colocar el depósito de suciedad en el bloque motor **(8)** de forma que el mecanismo de bloqueo encastré. Asegúrese de que la pestaña de la parte inferior del bloque motor se inserte en el orificio del depósito de suciedad (consulte la **fig. P**).

9.2. Limpieza del rodillo de cepillos

⚠ ¡ATENCIÓN!

- Utilice el aparato exclusivamente con el rodillo de cepillos **(18)** montado correctamente.

ℹ Indicación

- Limpie regularmente el rodillo de cepillos para garantizar el funcionamiento correcto del aparato y evitar fallos.
- 1) Retire el cepillo turbo **(12)** del orificio de aspiración.

Consulte la **fig. O:**

- 2) Retraiga la cubierta **(17)**.
- 3) Desplace el desencastre del rodillo de cepillos **(16)** en la dirección indicada por la flecha para soltar el rodillo de cepillos.
- 4) Retire el rodillo de cepillos del cepillo turbo.
- 5) Corte los hilos y pelos enganchados a lo largo de las cerdas del rodillo de cepillos con unas tijeras y deséchelos.
- 6) Vuelva a montar el rodillo de cepillos en el cepillo turbo de forma que encastré audiblemente en su alojamiento.

9.3. Limpieza del aparato

- ◆ Limpie la carcasa del aparato y los accesorios con un paño ligeramente húmedo. En caso de suciedad persistente, añada al paño un producto de limpieza suave.
- ◆ Seque bien todas las piezas antes de volver a utilizar el aparato o de guardarlo.

10. Almacenamiento

⚠ ¡ATENCIÓN!

- No guarde nunca el aparato descargado. El almacenamiento prolongado del aparato descargado puede provocar daños permanentes en la batería. Si pretende almacenar el aparato durante un periodo prolongado de tiempo, debe comprobar regularmente el nivel de carga de la batería. El nivel de carga óptimo está entre el 50 % y el 80 %.
- ◆ Guarde el aparato de la manera ilustrada en la **fig. H**.
- ◆ Guarde el aparato en un lugar seco, sin polvo y sin radiación solar directa.

11. Desecho

11.1. Desechar el aparato y el embalaje



El símbolo de un contenedor tachado significa que este aparato no debe desecharse con la basura doméstica al final de su vida útil, sino en puntos de recogida, puntos limpios o empresas

de desechos previstas especialmente para ello.

Antes de entregar el aparato, le rogamos que elimine todos los datos personales.

Antes de entregar el aparato, retire las pilas o baterías que no estén encerradas en el aparato usado, así como las luces que puedan extraerse sin romperse, y recíclelas por separado.

Si la batería está integrada en el aparato de forma fija, debe indicarse que el aparato contiene una batería para su desecho.

El embalaje consta de materiales ecológicos que pueden desecharse a través de los centros de reciclaje locales.

Deseche el embalaje de forma respetuosa con el medio ambiente.

11.2. Desecho de las pilas/baterías



Las pilas/baterías son residuos especiales que deben desecharse de forma ecológica a través de las entidades correspondientes (comercios, distribuidores especializados, instalaciones públicas municipales o empresas de desechos industriales).

Las pilas/baterías pueden contener metales pesados tóxicos. Dichos metales pesados aparecen marcados con letras bajo el símbolo correspondiente: Cd = cadmio, Hg = mercurio, Pb = plomo.

Por lo tanto, las pilas/baterías no deben desecharse con la basura doméstica, sino reciclarse por separado.

Devuelva las pilas o baterías exclusivamente en estado descargado.

12. Pedido de recambios

Puede pedir recambios para este producto cómodamente por Internet en www.kompernass.com de forma permanente.



Con este código QR, podrá acceder directamente a nuestra página web, ver los recambios disponibles y solicitarlos.

13. Características técnicas

Aparato	
Tensión de entrada	27 V ---
Corriente de entrada	0,8 A
Potencia nominal	120 W
Polaridad	$\ominus \text{---} \oplus$

Batería	
Modelo	SA 24 2.5 A1
Tipo de batería	61NR19/66 6 celdas, tipo 18650
Capacidad	2,5 Ah/60 Wh
Batería	24 V --- Batería de iones de litio
Duración del funcionamiento con la batería totalmente cargada	Eco: aprox. 50 minutos Boost: aprox. 28 minutos

Adaptador de red	
Fabricante	KOMPERNASS HANDELS GMBH, BURGSTRASSE 21, 44867 BOCHUM (ALEMANIA) Tribunal de registro: juzgado de primera instancia de Bochum, número de registro: HRB 4598
Modelo	SLG 24 800 A1-1
Tensión de entrada	100-240 V \sim
Frecuencia de la corriente alterna de entrada	50-60 Hz
Potencia de entrada	26 W
Tensión de salida	27,0 V ---
Corriente de salida	0,8 A
Potencia de salida	21,6 W
Eficiencia media en funcionamiento	86,7 %
Eficiencia con carga baja (10 %)	82,7 %
Consumo de potencia sin carga	0,10 W
Polaridad	$\ominus \text{---} \oplus$
Clase de aislamiento	II/ \square
Fusible	T2A

14. Garantía de

Kompennass Handels GmbH

Estimado cliente:

Este aparato cuenta con una garantía de 3 años a partir de la fecha de compra. Si se detectan defectos en el producto, puede ejercer sus derechos legales frente al vendedor. Estos derechos legales no se ven limitados por la garantía descrita a continuación.

Condiciones de la garantía

El plazo de la garantía comienza con la fecha de compra. Guarde bien el comprobante de caja, ya que lo necesitará como justificante de compra. Si dentro de un periodo de tres años a partir de la fecha de compra de este producto se detecta un defecto en su material o un error de fabricación, asumiremos la reparación o sustitución gratuita del producto o restituiremos el precio de compra a nuestra elección. La prestación de la garantía requiere la presentación del aparato defectuoso y del justificante de compra (comprobante de caja), así como una breve descripción por escrito del defecto detectado y de las circunstancias en las que se haya producido dicho defecto, dentro del plazo de tres años.

Si el defecto está cubierto por nuestra garantía, le devolveremos el producto reparado o le suministraremos uno nuevo. La reparación o sustitución del producto no supone el inicio de un nuevo periodo de garantía.

Duración de la garantía y reclamaciones legales por vicios

La duración de la garantía no se prolonga por hacer uso de ella. Este principio también se aplica a las piezas sustituidas y reparadas. Si después de la compra del aparato, se detecta la existencia de daños o de defectos al desembalarlo, deben notificarse de inmediato. Cualquier reparación que se realice una vez finalizado el plazo de garantía estará sujeta a costes.

Alcance de la garantía

El aparato se ha fabricado cuidadosamente según estándares elevados de calidad y se ha examinado en profundidad antes de su entrega. La prestación de la garantía se aplica a defectos en los materiales o errores de fabricación. Esta garantía no cubre las piezas del producto normalmente sometidas al desgaste y que, en consecuencia, puedan considerarse piezas de desgaste ni los daños producidos en los componentes frágiles, p. ej., interruptores o piezas de vidrio.

Se anulará la garantía si el producto se daña o no se utiliza o mantiene correctamente. Para utilizar correctamente el producto, deben observarse todas las indicaciones especificadas en las instrucciones de uso. Debe evitarse cualquier uso y manejo que esté desaconsejado o frente al que se advierta en las instrucciones de uso. El producto está previsto exclusivamente para su uso privado y no para su uso comercial. En caso de manipulación indebida e incorrecta, uso de la fuerza y apertura del aparato por personas ajenas a nuestros centros de asistencia técnica autorizados, la garantía perderá su validez.

Proceso de reclamación conforme a la garantía

Para garantizar una tramitación rápida de su reclamación, le rogamos que observe las siguientes indicaciones:

- Mantenga siempre a mano el comprobante de caja y el número de artículo (IAN) 517266_2510 como justificante de compra.
- Podrá ver el número de artículo en la placa de características del producto, grabado en el producto, en la portada de las instrucciones de uso (parte inferior izquierda) o en el adhesivo de la parte trasera o inferior del producto.
- Si se producen errores de funcionamiento u otros defectos, póngase primero en contacto con el departamento de asistencia técnica especificado a continuación **por teléfono o por correo electrónico**.
- Podrá enviar el producto calificado como defectuoso junto con el justificante de compra (comprobante de caja) y la descripción del defecto y de las circunstancias en las que se haya producido de forma gratuita a la dirección de correo proporcionada.

14.1. Asistencia técnica

ES Servicio España

Tel.: 900 984 989

E-Mail: kompennass@lidl.es

IAN 517266_2510

14.2. Importador

KOMPERNASS HANDELS GMBH

BURGSTRASSE 21

44867 BOCHUM

ALEMANIA

www.kompennass.com

Índice







1. Utilização correta	64
2. Indicações de aviso e símbolos utilizados	64
3. Instruções de segurança importantes	65
4. Conteúdo da embalagem	66
5. Descrição do aparelho	67
6. Montagem de suportes de parede e para acessórios	67
7. Colocação em funcionamento	67
7.1. Informações sobre o acumulador	67
7.2. Inserir/remover o acumulador	68
7.3. Verificar o estado do acumulador	68
7.4. Carregar o acumulador	68
8. Utilizar o aspirador	68
8.1. Ligar o aparelho	68
8.2. Selecionar o modo de funcionamento	68
8.3. Utilizar os acessórios	69
8.4. Após a utilização	69
9. Limpeza	69
9.1. Esvaziar o reservatório de pó e limpar o filtro	69
9.2. Limpar o rolo de escova	70
9.3. Limpar o aparelho	70
10. Armazenamento	70
11. Eliminação	70
11.1. Eliminação do aparelho e da embalagem	70
11.2. Eliminação das pilhas	70
12. Encomendar peças sobresselentes	71
13. Dados técnicos	71
14. Garantia da Kompnass Handels GmbH	72
14.1. Assistência Técnica	72
14.2. Importador	72













1. Utilização correta

O aparelho só pode ser utilizado para aspirar superfícies secas e húmidas ou material aspirável seco e húmido. Não aspirar pessoas nem animais com este aparelho. Qualquer outra utilização ou alteração do aparelho é considerada incorreta e acarreta perigo de acidentes graves. O aparelho não é indicado para a utilização comercial.

2. Indicações de aviso e símbolos utilizados

No presente manual de instruções, na embalagem e no aparelho são utilizadas as seguintes indicações de aviso e símbolos (se aplicável):

	PERIGO! Uma indicação de aviso com este símbolo e com a palavra sinalizadora "PERIGO" identifica uma situação de perigo iminente que, se não for evitada, terá como consequência ferimentos graves ou mortais.
	AVISO! Uma indicação de aviso com este símbolo e com a palavra sinalizadora "AVISO" identifica uma possível situação de perigo que, se não for evitada, poderá ter como consequência ferimentos graves ou mortais.
	CUIDADO! Uma indicação de aviso com este símbolo e com a palavra sinalizadora "CUIDADO" identifica uma possível situação de perigo que, se não for evitada, poderá ter como consequência ferimentos ligeiros ou moderados.
	ATENÇÃO! Uma indicação de aviso com este símbolo e com a palavra sinalizadora "ATENÇÃO" identifica uma possível situação que, se não for evitada, poderá ter como consequência danos materiais.
	Nota: Uma nota fornece informações adicionais que facilitam o manuseamento do aparelho.
	Leia as instruções. Antes de utilizar o produto, leia atentamente todas as instruções de operação e segurança. Ao transferir o produto para terceiros, entregue todos os respetivos documentos.

	Corrente/tensão contínua
	Corrente/tensão alternada
	Este produto cumpre os requisitos das diretivas europeias e nacionais em vigor.
	Não colocar aparelhos elétricos / acumulador no lixo doméstico!
	Elimine os resíduos de embalagem de modo ecológico.
	Embalagem composta por materiais recicláveis. Tenha em atenção a identificação dos materiais de embalagem ao proceder à separação de resíduos: Estes estão identificados com abreviaturas (a) e algarismos (b), com os seguintes significados: 1-7: plásticos, 20-22: papel e cartão, 80-98: compostos.
	O produto está equipado ou é fornecido com um acumulador de iões de lítio.
	A embalagem contém componentes de papel e/ou cartão.
	A embalagem contém componentes de plástico e/ou metal.
	
	FR Cet appareil, ses accessoires et batterie se recyclent A DÉPOSER EN MAGASIN OU A DÉPOSER EN DÉCHÈTERIE Points de collecte sur www.quefairede mesdechets.fr Privilégiez la réparation ou le don de votre appareil !
	FR ÉLÉMENTS D'EMBALLAGE BAC DE TRI
	FR: O produto, a embalagem e o manual de instruções são recicláveis, estão abrangidos pelo regime de responsabilidade alargada do fabricante e sujeitos a recolha separada.

3. Instruções de segurança importantes

PERIGO! CHOQUE ELÉTRICO!

- Antes da utilização, verifique a existência de eventuais danos exteriores visíveis no aparelho. Não tente colocar em funcionamento um aparelho avariado ou que tenha sofrido uma queda.
- Não utilize a fonte de alimentação com a ficha ou o cabo de ligação danificados.
- A fonte de alimentação e o cabo de ligação fixo não podem ser reparados. Em caso de avaria, a fonte de alimentação completa deve ser trocada por outra de construção idêntica.
- Fichas elétricas ou cabos de alimentação danificados devem ser imediatamente substituídos por técnicos devidamente autorizados, pelo Serviço de Assistência Técnica ou por uma pessoa igualmente qualificada, de modo a evitar situações de perigo.
- As reparações devem ser efetuadas apenas por uma oficina qualificada. Nunca abra o aparelho, em circunstância alguma. Intervenções que não tenham sido realizadas por uma empresa especializada podem levar à ocorrência de ferimentos.
- Antes de ligar o aparelho, certifique-se de que a tensão mencionada nos dados técnicos do aparelho corresponde à tensão de alimentação.
- Não toque na fonte de alimentação ou no aparelho com as mãos molhadas ou húmidas.
- Não utilize a fonte de alimentação com uma extensão, ligue-a diretamente à tomada.

-  Não carregue nem utilize este aparelho ao ar livre.

AVISO! PERIGO DE FERIMENTOS!

- Não mude os acessórios com o aparelho em funcionamento.
- Não utilize o aspirador para aspirar objetos pontiagudos ou fragmentos de vidro.
- Não utilize o aspirador para aspirar fósforos a arder, cinzas em brasa ou beatas de cigarro acesas.
- Não utilize o aspirador para aspirar produtos químicos, pó de pedra, gesso, cimento ou outras partículas similares.
- O aparelho não é adequado para substâncias inflamáveis e explosivas ou para líquidos químicos e corrosivos.
- Guarde sempre o aparelho em espaços fechados. Para evitar acidentes, guarde o aparelho num local seco após a utilização.
- Em condições extremas pode ocorrer um derrame de líquido do acumulador. Em caso de contacto do líquido com a pele ou com os olhos, lave imediatamente a zona em questão com água limpa. Procure um médico.
- Este aparelho pode ser utilizado por crianças com idades superiores a 8 anos, bem como por pessoas com capacidades físicas, sensoriais ou mentais reduzidas, ou com falta de experiência e conhecimento, caso sejam vigiadas ou instruídas sobre a utilização segura do aparelho e compreendam os perigos daí resultantes.

- As crianças não podem brincar com o aparelho. A limpeza e a manutenção por parte do utilizador não podem ser realizadas por crianças não vigiadas.
- Tenha especial cuidado ao utilizar o aspirador em escadas.

! ATENÇÃO! DANOS MATERIAIS!

- Utilize apenas acessórios recomendados pelo fabricante.
- A fonte de alimentação não pode ser utilizada para outros fins. Nunca transporte o suporte de parede ou a fonte de alimentação pelo cabo. Não puxe pelo cabo quando desejar deslocar o aparelho.
- Para desligar o aparelho da alimentação elétrica, agarre sempre na ficha da fonte de alimentação.
- Certifique-se de que o aspirador não é colocado perto de aquecedores, fornos ou outros aparelhos ou superfícies aquecidos.
- Certifique-se sempre de que as ranhuras de ventilação não ficam cobertas. Um circuito de ar bloqueado pode resultar no sobreaquecimento e na danificação do aparelho.
- Não deite o acumulador para o lume e não o exponha a temperaturas elevadas. Existe perigo de explosão!
- Não utilize o aspirador sem o filtro EPA colocado.

- Não utilize a fonte de alimentação noutro produto nem tente carregar este aparelho com outra fonte de alimentação. Utilize apenas a fonte de alimentação fornecida com este aparelho (Modelo SLG 24 800 A1-1).
- Nunca armazene o aparelho quando este estiver completamente descarregado. O armazenamento prolongado do aparelho completamente descarregado pode levar a danos permanentes no acumulador. Se o aparelho for armazenado por um longo período de tempo, o estado de carga do acumulador tem de ser controlado regularmente. O estado de carga ideal situa-se entre 50-80%.
- Nunca recarregue pilhas não recarregáveis.

4. Conteúdo da embalagem

A embalagem inclui os seguintes componentes (figuras, ver página desdobrável):

- Aspirador de mão a bateria
- Acessórios: 1 escova turbo, 1 bocal para frestas, 1 bocal para estofos, 1 bocal para líquidos
- Suporte de parede
- Suporte para acessórios
- Material de montagem (2 parafusos, 2 buchas)
- Fonte de alimentação
- Acumulador
- Manual de instruções

5. Descrição do aparelho

(Figuras, ver página desdobrável)

Fig. A-B

- 1 Interruptor de ligar/desligar **O/I** com modo de funcionamento **(ECO/BOOST)**
- 2 Pega
- 3 Entrada de carregamento
- 4 Botão de estado do acumulador
- 5 Indicador do estado de carga
- 6 Botão de desbloqueio do acumulador
- 7 Acumulador
- 8 Bloco do motor
- 9 Filtro EPA
- 10 Suporte do filtro
- 11 Depósito de resíduos
- 12 Escova turbo
- 13 Bocal para frestas
- 14 Bocal para estofos
- 15 Bocal para líquidos
- 16 Desbloqueio do rolo de escova
- 17 Cobertura
- 18 Rolo de escova
- 19 Iluminação LED
- 20 Botão de desbloqueio
- 21 Indicador de bateria/Indicador **ECO** 
- 22 Indicador **BOOST**

Fig. C

- 23 Parafuso
- 24 Bucha
- 25 Suporte de parede
- 26 Suporte para acessórios
- 27 Fonte de alimentação
- 28 Ficha fêmea

6. Montagem de suportes de parede e para acessórios

PERIGO!

- ▶ Certifique-se de que não existe nenhum condutor de corrente ou outros condutores ou tubos na parede onde deseja fazer os furos para o suporte de parede **(25)**. Existe perigo de morte caso perfure um cabo elétrico!
 - ◆ Procure um local de montagem apropriado para o suporte de parede:
 - O suporte de parede tem de ser montado a uma distância suficiente do pavimento, a fim de permitir colocar e remover facilmente o aparelho do suporte de parede.
 - É necessário que exista uma tomada elétrica próxima da fonte de alimentação.
- 1) **Fig. D:** Introduza a ficha fêmea **(28)** da fonte de alimentação **(27)** no suporte de parede a partir de trás. Fixe a ficha fêmea, rodando-a no sentido horário.
 - 2) **Fig. E/F:** Marque dois furos na parede, à distância indicada na parte de trás do suporte de parede.
 - 3) Perfure os orifícios previamente marcados, utilizando uma broca de 5 mm.
 - 4) Insira as buchas **(24)** nos furos e aperte os parafusos **(23)** até que estes sobressaiam aprox. 1 cm da parede.
 - 5) **Fig. F:** Fixe o suporte de parede nos parafusos. De seguida, pendure o suporte para acessórios **(26)** no suporte de parede.
 - 6) Ligue a fonte de alimentação a uma tomada elétrica.
 - 7) **Fig. H:** Pode ligar os bocais **(13)/(14)/(15)** e as escovas turbo **(12)** no suporte para acessórios lateral.

7. Colocação em funcionamento

7.1. Informações sobre o acumulador

- Este aparelho pode ser operado com os acumuladores da série Silvercrest de 24 V: SA 24 2.5 A1 - 2.5Ah / SA 24 4.0 A1 - 4.0 Ah. Deste modo, tem a possibilidade de encomendar um acumulador com maior capacidade, para obter um período de funcionamento ainda mais longo do aspirador (ver capítulo **12. Encomendar peças sobresselentes**).
- Antes de utilizar o aspirador pela primeira vez, o acumulador **(7)** tem de ser carregado.

i Nota

- ▶ O aparelho está equipado com uma função de monitorização da temperatura para proteção do acumulador. Com temperaturas ambiente elevadas pode ocorrer, em casos esporádicos, uma interrupção do processo de carregamento ou uma desativação automática do aparelho:
 - Durante o processo de carregamento o indicador de bateria pisca **(21)** em intervalos de um segundo. O processo de carregamento será interrompido e automaticamente retomado assim que a temperatura do aparelho baixar.
 - Durante o funcionamento, o indicador de bateria pisca cinco vezes, em intervalos de um segundo. O aparelho desliga-se automaticamente. Deixe o aparelho arrefecer durante aprox. 20–30 minutos antes de o voltar a ligar.

7.2. Inserir/remover o acumulador

- ◆ Ver Fig. G.

7.3. Verificar o estado do acumulador

- ◆ Pode verificar o estado de carga do acumulador **(7)** no próprio acumulador. Para tal, prima o botão do estado do acumulador **(4)**. O indicador do estado de carga do acumulador **(5)** acende-se, consoante a carga do acumulador, da seguinte forma:

- ○ ○ Capacidade do acumulador >70% até ≤ 100%
- ○ Capacidade do acumulador >20% até ≤ 70%
- Capacidade do acumulador ≤ 20%

Indicador de bateria

- ◆ Quando a bateria está fraca, o indicador de bateria **(21)** acende a vermelho e pisca em intervalos de 2 segundos até que a luz se apague e o dispositivo se desligue automaticamente. Carregue o acumulador.

7.4. Carregar o acumulador

- ◆ Sobre o suporte de parede: coloque o aparelho conforme mostrado na Fig. H. A ficha fêmea **(28)** liga-se automaticamente à tomada de carregamento **(3)** na parte inferior do aparelho.
- ◆ Diretamente através da fonte de alimentação **(27)**: ver Fig. I.

- O indicador de bateria **(21)** pisca com a cor vermelha e o processo de carregamento é iniciado.
- Quando o processo de carregamento termina, o que pode demorar aprox. entre 3,5 a 4 horas no caso de um acumulador **(7)** completamente descarregado, o indicador de bateria acende a verde durante 2 minutos e depois apaga automaticamente.

8. Utilizar o aspirador

! ATENÇÃO!

- ▶ As aberturas de sucção do aparelho e da escova turbo **(12)**, bem como as ranhuras de ventilação têm de estar sempre desobstruídas e não podem ser tapadas. As obstruções provocam sobreaquecimento e danos no motor.

8.1. Ligar o aparelho

- 1) Retire o aspirador do suporte de parede **(25)**. Se não utilizar o suporte de parede, retire a ficha fêmea **(28)** da entrada de carregamento **(3)** na parte inferior do aparelho.
- 2) Para ligar o aparelho, desloque o interruptor de ligar/desligar **(1)** para a frente, para a posição **I**. O indicador de bateria **(21)** acende-se e o aparelho começa a trabalhar no modo de funcionamento **ECO**. A iluminação LED **(19)** acende.

8.2. Selecionar o modo de funcionamento

O aparelho tem dois modos de funcionamento, que divergem um do outro em termos de potência de aspiração e tempo de funcionamento.

Após ser ligado, o aparelho fica sempre no modo de funcionamento **ECO**. Deslize o interruptor de ligar/desligar **(1)** totalmente para a frente até ao batente, para passar para o modo de funcionamento **BOOST**. O indicador Boost **(22)** acende-se a azul.

ECO

- Para aspirar pavimentos rijos, tapetes e alcatifas sensíveis com um grau de sujidade reduzido a mediano.
- Tempo de funcionamento com carga completa do acumulador, aprox. 50 minutos.

BOOST

- Para aspirar pavimentos rijos e alcatifados, bem como tapetes, muito sujos.
- Tempo de funcionamento com carga completa do acumulador, aprox. 28 minutos.

8.3. Utilizar os acessórios

Escova turbo (12)

- Para sujidade muito enranhada em tapetes rústicos. Se necessário, dobre a tampa (17) para baixo para evitar que os cabos, franjas de tapetes ou cortinas fiquem presos na escova (ver Fig. L).

Bocal para frestas (13)

- Para limpar áreas estreitas e de difícil acesso, como frestas ou cantos.

Bocal para estofos (14)

- Para mobiliário, estofos ou superfícies delicadas.

Bocal para líquidos (15)

- Para aspiração de líquidos e sujidade húmida.

⚠ ATENÇÃO!

- ▶ O aparelho não está protegido contra salpicos de água. Por isso, aspire líquido apenas até o depósito de resíduos (11) estar cheio até à marcação MAX! Se a marcação MAX for excedida, o líquido pode entrar no interior do aparelho e danificá-lo.
- ▶ Quando aspirar líquidos, segure sempre o aspirador com a abertura de aspiração virada para baixo, ou após a utilização. Caso contrário, o líquido pode entrar no interior do aparelho e danificá-lo (ver Fig. J).

Colocar acessórios: ver Fig. K.

O bocal para estofos deve ser ligado ao bocal para frestas.

Introduza sempre o bocal para líquidos firmemente na abertura de aspiração, para permitir a aspiração de líquidos.

Também pode usar o aspirador sem os bocais.

Para remover o acessório, basta puxá-lo para fora do aparelho.

8.4. Após a utilização

- ◆ Para desligar o aparelho, desloque o interruptor Ligar/desligar (1) para a posição ○.
- ◆ Remova o acessório do aparelho e encaixe-o no suporte para acessórios (26) para o guardar (ver Fig. H).
- ◆ Coloque o aspirador no suporte de parede (25).

9. Limpeza

⚠ PERIGO!

- ▶ Antes de cada limpeza, desligue a ficha fêmea (28) da fonte de alimentação (27) da entrada de carregamento (3) do aparelho.
Existe perigo de choque elétrico!

⚠ AVISO!

- ▶ Desligue o aparelho antes de cada limpeza e retire o acumulador (7).

⚠ ATENÇÃO!

- ▶ Não utilize produtos de limpeza agressivos, químicos ou abrasivos. Estes danificam a superfície do aparelho.
- ▶ Certifique-se de que, durante a limpeza, não se infiltra humidade no aparelho para evitar danos irreparáveis no mesmo.

O aparelho não requer manutenção.

9.1. Esvaziar o reservatório de pó e limpar o filtro

ⓘ Nota

- ▶ Esvazie o depósito de resíduos (11) e limpe o filtro EPA (9), de preferência após cada utilização, mas o mais tardar quando o depósito de resíduos estiver demasiado cheio ou assim que o líquido atingir a marcação MAX.

Ver Fig. M:

- 1) Prima o botão de desbloqueio (20) e retire o depósito de resíduos.
- 2) Retire o suporte do filtro (10) juntamente com o filtro EPA do depósito de resíduos.
- 3) Rode o filtro EPA no sentido contrário ao dos ponteiros do relógio e retire-o do suporte do filtro.
- 4) Segure o depósito de resíduos sobre um caixote de lixo e esvazie-o.

Ver Fig. N:

- 5) Lave o filtro EPA e o suporte do filtro em água fria ou morna. De seguida, deixe-os secar por completo ao ar.

Para voltar a montar o aparelho, execute estes passos pela ordem inversa.

- 1) Volte a colocar o filtro corretamente no suporte do filtro e, de seguida, coloque o suporte do filtro no depósito de resíduos.

- 2) Volte a colocar o depósito de resíduos no bloco do motor (8), de modo a que o mecanismo de bloqueio seja acionado. Certifique-se de que a saliência na parte inferior do bloco do motor desliza para dentro da abertura do depósito de resíduos (ver Fig. P).

9.2. Limpar o rolo de escova

! ATENÇÃO!

- ▶ Utilize o aparelho apenas com o rolo de escova (18) corretamente montado.

i Nota

- ▶ Limpe o rolo de escova regularmente, a fim de garantir o bom funcionamento do aparelho e evitar falhas.

- 1) Retire a escova turbo (12) da abertura de aspiração.

Ver Fig. O:

- 2) Dobre a cobertura (17) para trás.
- 3) Deslize o desbloqueio do rolo de escova (16) na direção da seta para libertar o rolo de escova.
- 4) Remova o rolo de escova da escova turbo.
- 5) Corte com uma tesoura quaisquer fios e cabelos ao longo das cerdas do rolo de escova e, de seguida, retire-os.
- 6) Volte a colocar o rolo de escova na escova turbo até ouvir um clique ao encaixá-la.

9.3. Limpar o aparelho

- ◆ Limpe o corpo do aparelho e o acessório com um pano ligeiramente humedecido. Em caso de sujidade resistente, aplique um detergente suave no pano.
- ◆ Seque bem todas as peças antes de utilizar novamente ou armazenar o aparelho.

10. Armazenamento

! ATENÇÃO!

- ▶ Nunca armazene o aparelho quando este estiver completamente descarregado.

O armazenamento prolongado do aparelho completamente descarregado pode levar a danos permanentes no acumulador. Se o aparelho for armazenado por um longo período de tempo, o estado de carga do acumulador tem de ser controlado regularmente. O estado de carga ideal situa-se entre 50-80%.

- ◆ Guarde o aparelho como ilustrado na Fig. H.
- ◆ Guarde o aparelho num local seco e sem pó, sem incidência direta de radiação solar.

11. Eliminação

11.1. Eliminação do aparelho e da embalagem



O símbolo do contentor do lixo com uma cruz por cima indica que este aparelho, no final da sua vida útil, não deve ser eliminado juntamente com os resíduos domésticos. O aparelho deve ser entregue em pontos de recolha apropriados, ecocentros ou centros de tratamento de resíduos autorizados.

Por favor, elimine todos os dados pessoais do aparelho antes de o devolver.

Antes da devolução, remova as pilhas ou acumuladores que não estejam integrados no aparelho antigo, bem como as lâmpadas que possam ser retiradas sem danificar o equipamento, e entregue estes componentes numa recolha separada.

Se o acumulador estiver montado de forma fixa no aparelho, é importante informar a entidade responsável pela eliminação que o aparelho contém um acumulador.

A embalagem é composta por materiais amigos do ambiente e pode ser descartada nos pontos de reciclagem locais.

Elimine a embalagem de modo ecológico.

11.2. Eliminação das pilhas



As pilhas/acumuladores devem ser tratados como resíduos perigosos e, por conseguinte, eliminados de forma ecológica nos locais adequados (revendedores, revendedores especializados, entidades públicas municipais, empresas de eliminação de resíduos). As pilhas/os acumuladores podem conter metais pesados tóxicos. Os metais pesados inclusos são identificados por letras sob o símbolo: Cd = cádmio, Hg = mercúrio, Pb = chumbo.

Por este motivo, nunca elimine pilhas/acumuladores no lixo doméstico comum, mas deposite-os num centro de recolha seletiva. Entregue as pilhas/os acumuladores apenas quando estiverem completamente descarregados.

12. Encomendar peças sobresselentes

Se pretender encomendar peças sobresselentes para este produto, pode fazê-lo comodamente em qualquer altura via Internet, em www.kompernass.com.



Através deste código QR, acederá diretamente à nossa página Internet, onde é possível encomendar as peças sobresselentes disponíveis.

13. Dados técnicos

Aparelho	
Tensão de entrada	27 V ===
Corrente de entrada	0,8 A
Potência nominal	120 W
Polaridade	

Acumulador	
Modelo	SA 24 2.5 A1
Tipo de acumulador	6INR19/66 6 células, tipo 18650
Capacidade	2,5 Ah/60 Wh
Acumulador	24 V === Acumulador de iões de lítio
Tempo de funcionamento com carga completa do acumulador	Eco: aprox. 50 minutos Boost: aprox. 28 minutos

Fonte de alimentação

Fabricante	KOMPERNASS HANDELS GMBH, BURGSTRASSE 21, 44867 BOCHUM, DEUTSCHLAND Tribunal de Registo AG de Bochum, Número de registo: HRB 4598
Modelo	SLG 24 800 A1-1
Tensão de entrada	100-240 V ~
Frequência de corrente alternada de entrada	50-60 Hz
Potência de entrada	26 W
Tensão de saída	27,0 V ===
Corrente de saída	0,8 A
Potência de saída	21,6 W
Eficiência média em funcionamento	86,7%
Eficiência com pouca carga (10%)	82,7%
Consumo de energia em vazio	0,10 W
Polaridade	
Classe de proteção	II /
Fusível	

14. Garantia da

Kompnass Handels GmbH

Estimada Cliente, Estimado Cliente,

Este aparelho tem uma garantia de 3 anos a contar da data de compra. No caso deste produto ter defeitos, tem direitos legais contra o vendedor do produto. Estes direitos legais não são limitados pela nossa garantia que passamos a transcrever.

Condições de garantia

O prazo de garantia tem início na data da compra. Por favor, guarde bem o talão de compra. Este é necessário como comprovativo da compra. Se, no prazo de três anos a contar da data de compra deste produto, ocorrer um defeito de material ou de fabrico, o produto será reparado ou substituído por nós, ao nosso critério, gratuitamente, ou o preço de compra será reembolsado. Esta garantia parte do princípio que o aparelho avariado e o comprovativo da compra (talão de compra) são apresentados no prazo de três anos, junto com uma descrição breve, por escrito, da falha e das circunstâncias em que a mesma ocorreu.

Se o defeito estiver coberto pela nossa garantia, receberá o produto reparado ou um novo produto. Com a substituição do produto é iniciado um novo prazo de garantia segundo DL 67/2003.

Prazo de garantia e direitos legais

O período de garantia não é prolongado pelo acionamento da mesma. Isto também se aplica a peças substituídas e reparadas. Danos e defeitos que possam eventualmente já existir no momento da compra devem ser imediatamente comunicados, após retirar o aparelho da embalagem. Expirado o período da garantia, quaisquer reparações necessárias estão sujeitas a pagamento.

Âmbito da garantia

O aparelho foi fabricado segundo diretivas de qualidade rigorosas, com o maior cuidado, e testado escrupulosamente antes da sua distribuição. A garantia abrange apenas defeitos de material ou de fabrico. Esta garantia não abrange peças do produto sujeitas ao desgaste normal e que podem, por isso, ser consideradas peças de desgaste, ou danos em peças frágeis, p. ex., interruptores ou peças de vidro.

Esta garantia perde a validade, se o produto for danificado, utilizado incorretamente ou se a manutenção tenha sido realizada indevidamente. Para garantir uma utilização correta do produto, é necessário cumprir todas as instruções contidas no manual de instruções. Ações ou fins de utilização que são desaconselhados, ou para os quais é alertado no manual de instruções, têm de ser impreterivelmente evitados.

O produto foi concebido apenas para uso privado e não para uso comercial. A garantia extingue-se em caso de utilização incorreta, uso de força e intervenções que não tenham sido efetuadas pela nossa Filial de Assistência Técnica autorizada.

Procedimento em caso de acionamento da garantia

Para garantir um processamento rápido do seu pedido, siga, por favor, as seguintes instruções:

- Para todos os pedidos de esclarecimento, tenha à mão o talão de compra e o número do artigo (IAN) 517266_2510 como comprovativo da compra.
- O número do artigo consta da capa do manual de instruções (em baixo à esquerda), da placa de características, de uma impressão no produto ou do autocolante na traseira ou lado inferior do produto.
- Caso ocorram falhas de funcionamento ou outros defeitos, contacte primeiro o Serviço de Assistência Técnico, indicado em seguida, **telefonicamente** ou **por e-mail**.
- De seguida, pode enviar gratuitamente o produto registado como defeituoso, incluindo o comprovativo da compra (talão de compra) e indique o defeito e quando este ocorreu, para a morada do Serviço de Assistência Técnica que lhe foi indicada.

14.1. Assistência Técnica

PT Assistência Portugal

Tel.: 800849000

E-Mail: kompnass@lidl.pt

IAN 517266_2510

14.2. Importador

KOMPENASS HANDELS GMBH

BURGSTRASSE 21

44867 BOCHUM

ALEMANHA

www.kompnass.com

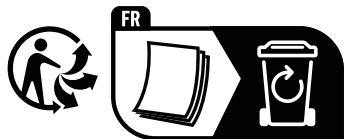

KOMPERNASS HANDELS GMBH

BURGSTRASSE 21

44867 BOCHUM

GERMANY

www.kompernass.com

Last Information Update · Stand der Informationen · Version des informations
Stand van de informatie · Versione delle informazioni · Estado de las informaciones
Estado das informações: 12 / 2025 · Ident.-No.: SHST24A1-102025-1

IAN 517266_2510