



## FOOT MASSAGER / FUSSMASSAGEGERÄT/ APPAREIL DE MASSAGE POUR PIEDS

(GB) (IE) (NI) (MT)

### FOOT MASSAGER

Operation and safety notes

(DE) (AT) (BE) (CH)

### FUSSMASSAGEGERÄT

Bedienungs- und Sicherheitshinweise

(FR) (BE) (CH)

### APPAREIL DE MASSAGE POUR PIEDS

Instructions d'utilisation et consignes de sécurité

(NL) (BE)

### VOETMASSAGE-APPARAAT

Bedienings- en veiligheidsinstructies

(IT) (CH) (MT)

### APPARECCHIO PER MASSAGGIO PLANTARE

Indicazioni per l'uso e per la sicurezza

(ES)

### MASAJADOR ELÉCTRICO DE PIES

Instrucciones de utilización y de seguridad

(PT)

### MASSAJADOR DE PÉS

Instruções de utilização e de segurança

(DE) (AT) (CH) (FR) (ES)  
(IT) (MT) (PT) (BE) (NL)

IAN 508879\_2507

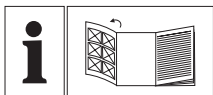

GB/IE/NI/MT	Operation and Safety Notes	Page	5
DE/AT/BE/CH	Bedienungs- und Sicherheitshinweise	Seite	14
FR/BE/CH	Instructions d'utilisation et consignes de sécurité	Page	24
NL/BE	Bedienings- en veiligheidsinstructies	Pagina	34
IT/CH/MT	Indicazioni per l'uso e per la sicurezza	Pagina	43
ES	Instrucciones de utilización y de seguridad	Página	52
PT	Instruções de utilização e de segurança	Página	61



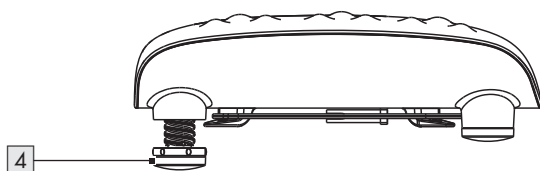
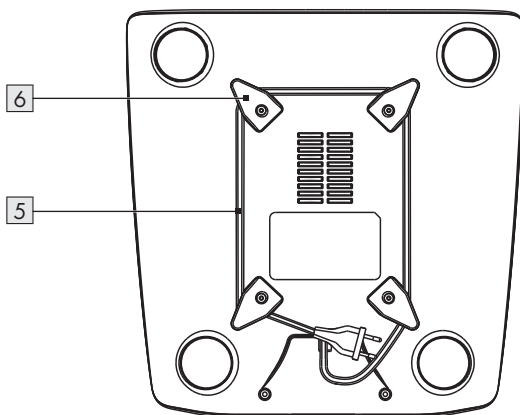
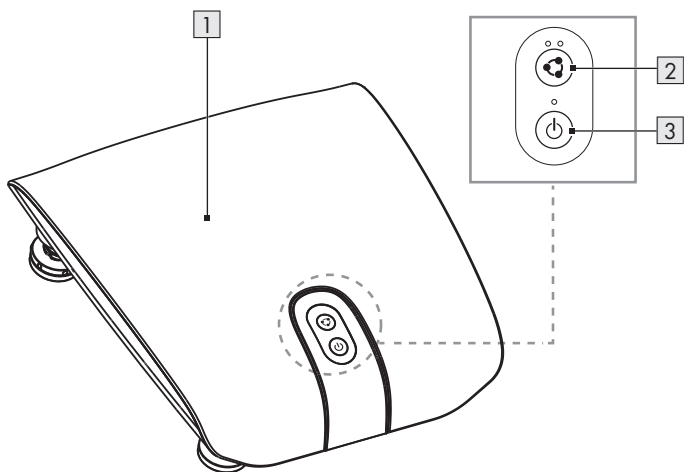











**A**



<b>Warnings and symbols used</b> .....	Page	6
<b>Introduction</b> .....	Page	6
Intended use .....	Page	7
Scope of delivery .....	Page	7
Parts description .....	Page	7
Technical data .....	Page	7
<b>Safety instructions</b> .....	Page	7
<b>Before first use</b> .....	Page	9
<b>Operation</b> .....	Page	9
Setting up the product .....	Page	10
Use massage and heat function .....	Page	10
<b>Off mode</b> .....	Page	11
Switching off the product .....	Page	11
<b>Troubleshooting</b> .....	Page	11
<b>Cleaning and care</b> .....	Page	11
<b>Storage</b> .....	Page	11
<b>Disposal</b> .....	Page	11
<b>Warranty</b> .....	Page	12
Warranty claim procedure .....	Page	12
<b>Service</b> .....	Page	13

## Warnings and symbols used

The following warnings are used in the user manual, short manual and on the packaging:

	<p><b>DANGER!</b> This symbol in combination with the signal word "Danger" marks a high-risk hazard that if not prevented could result in death or serious injury.</p>		<p>Alternating current/voltage</p>
	<p><b>WARNING!</b> This symbol in combination with the signal word "Warning" marks a medium-risk hazard that if not prevented could result in death or serious injury.</p>	<p><b>Hz</b></p>	<p>Hertz (supply frequency)</p>
	<p><b>CAUTION!</b> This symbol in combination with the signal word "Caution" marks a low-risk hazard that if not prevented could result in minor or moderate injury.</p>	<p><b>W</b></p>	<p>Watts</p>
	<p>Safety information Instructions for use</p>		<p>Danger – risk of electric shock!</p>
	<p><b>WARNING!</b> This symbol in combination with the signal word "Warning" marks a medium-risk hazard that if not prevented could result in death or serious injury.</p>		<p>Use the product in dry indoor spaces only.</p>
	<p><b>CAUTION!</b> This symbol in combination with the signal word "Caution" marks a low-risk hazard that if not prevented could result in minor or moderate injury.</p>		<p>Symbol for a Protection Class II product</p>
	<p><b>CAUTION!</b> This symbol in combination with the signal word "Caution" marks a low-risk hazard that if not prevented could result in minor or moderate injury.</p>		<p><b>NOTE:</b> This symbol in combination with "Note" provides additional useful information.</p>
	<p>Safety information Instructions for use</p>		<p>CE mark indicates conformity with relevant EU directives applicable for this product.</p>

## FOOT MASSAGER

### ● Introduction

We congratulate you on the purchase of your new product. You have chosen a high quality product. The instructions for use are part of the product. They contain important information concerning safety, use and disposal. Before using the product, please familiarise yourself with all of the safety information and instructions for use. Only use the product as described and for the specified applications. If you pass the product on to anyone else, please ensure that you also pass on all the documentation with it.



You can download and view this and numerous other manuals at [www.lidl-service.com](http://www.lidl-service.com). By scanning this QR code, you will be taken straight to the Lidl service website ([www.lidl-service.com](http://www.lidl-service.com))

where you can open your instruction manual by entering the article number (IAN) 508879\_2507.

## ● Intended use

This product can be used for foot massage in the Shiatsu style (Japanese for: shi = finger and atsu = pressure). Shiatsu is a form of body massage developed in Japan about 100 years ago and is based on the ideas of traditional Chinese medicine. It is based on the system of energy channels (meridian system) in the human body.

The product is designed for household use. The product is not suitable for commercial nor medical use.

The manufacturer accepts no liability for damages caused by improper use.



## ● Scope of delivery

After unpacking the product, make sure that the product is in orderly condition. Remove all packaging materials before use.

- 1x Foot massager
- 1x Short manual

## ● Parts description

(Fig. A)

- 1 Massage surface  
(with 9 Shiatsu massage heads on both sides)
- 2  (speed/warming button with indicator light)
- 3  (on/off button with indicator light)
- 4 Height-adjustable feet
- 5 Power cord and power plug
- 6 Power cord storage

## ● Technical data

Input voltage: 220-240 V~, 50-60 Hz  
Protection class: II/□  
Power consumption: 35 W  
Power consumption in off mode is 0.46 W.



## Safety instructions

**BEFORE USING THE PRODUCT, PLEASE FAMILIARISE YOURSELF WITH ALL OF THE SAFETY INFORMATION AND INSTRUCTIONS FOR USE! WHEN PASSING THIS PRODUCT ON TO OTHERS, PLEASE ALSO INCLUDE ALL THE DOCUMENTS!**

In the case of damage resulting from non-compliance with these operating instructions the warranty claim becomes invalid! No liability is accepted for consequential damage! In the case of material damage or personal injury caused by incorrect handling or non-compliance with the safety instructions, no liability is accepted!

## Children and persons with disabilities

**⚠ WARNING! RISK OF LOSS OF LIFE OR ACCIDENT TO INFANTS AND CHILDREN!**

Never leave children unsupervised with the packaging material. The packaging material represents a danger of suffocation.

Children frequently underestimate the dangers. Always keep children away from the packaging material.

- This product can be used by children aged from 8 years and above and persons with reduced physical, sensory or mental capabilities, or lack of experience and knowledge if they have been given supervision or instruction concerning use of the product in a safe way and understand the hazards involved.
- Children shall not play with the product.
- Cleaning and user maintenance must not be performed by children without supervision.

**⚠ CAUTION!** The product has a heated surface. Persons insensitive to heat must be careful when using the product.

### **Intended use**

**⚠ WARNING!** Misuse may lead to injury. Use this product solely in accordance with these instructions. Do not attempt to modify the product in any way.

### **Electrical safety**

**⚠ DANGER! Risk of electric shock!** Never attempt to repair the product yourself. In case of malfunction, repairs are to be conducted by qualified personnel only.

**⚠ WARNING! Risk of electric shock!** Do not immerse the product's electrical components in water or other liquids. Never hold the product under running water.

**⚠ WARNING! Risk of electric shock!** Never use a damaged product. Disconnect the product from the power supply and contact your retailer if it is damaged.

- Regularly check the power plug and the supply cord for damages. If the supply cord is damaged, it must be replaced by the manufacturer, its service agent or similarly qualified persons in order to avoid a hazard.
- Ensure the rated voltage shown on the rating label corresponds with the voltage of the power supply.
- Do not insert needles or pointed objects into the massage surface.

## Use

### **⚠ WARNING! Risk of**

**injury!** Turn off the product and disconnect it from the mains before cleaning and when the product is not in use.

- The product must be used and rested on a flat, stable surface.
- The product is not to be used if it has been dropped, or if there are visible signs of damage.
- Do not operate the product with a damaged power cord or plug, when the product malfunctions or has been damaged in any manner.
- Only use the product in dry indoor rooms.
- Do not use the product with wet feet or while the product is standing on a wet floor. Do not touch the power plug with wet hands.
- Protect the product against heat. Do not place the product close to open flames or heat sources such as stoves or heating appliances.
- Protect the power cord against damages. Ensure that nobody can pull on or trip over it unintentionally.

- Do not pull the power plug out of the power outlet by the power cord. Do not wrap the power cord around the product.
- Protect the product, its power cord and power plug against dust, direct sunlight, dripping and splashing water.
- Store the product in a cool, dry place, protected from moisture and out of the reach of children.

### ● **Before first use**

- Remove the packing materials.

### ● **Operation**

**⚠ CAUTION! Risk of injury!** Do not press any parts of the body, especially fingers, between the rotating massage heads **1** and their holders in the product.

### ① **NOTES:**

- Never stand on the product.
- Do not use the product for more than 15 minutes. Prolonged use may cause over stimulation of muscles, leading to tension.
- Do not use the product on swollen, burnt, inflamed, diseased or injured skin areas.
- Always remove your shoes before use.
- Use the product only with dry and clean feet.
- The heat function can only be switched on, if the massage function is switched on.
- The product switches off automatically after 15 minutes. Let the product cool down before switching it on again.

## ● Setting up the product

- Unroll the power cord [5] from the power cord storage [6].
- For an optimal massage position, the rear feet [4] can be adjusted. Place the product on a flat surface with the massage surface [1] facing downwards.

- Rotate the feet [4] as follows to adjust the foot height:

Direction of rotation	Foot height
Clockwise	Increasing
Counter-clockwise	Decreasing

- Place the product on a flat surface.
- Slippage of the product is prevented by the rubber feet [4] on the bottom of the product. If necessary, place the product on a mat to protect the floor.
- Check the stability of the product.



## ● Use massage and heat function

Setting	Massage level	Heat function	🔄 button [2]
1	Slow	On	Lights green
2	Slow	Off	Flashes green
3	Fast	On	Lights blue
4	Fast	Off	Flashes blue

- Connect the power plug [5] to a power outlet.
- Switching on the product:
  - Press the ⏻ button [3].
  - The indicator light of the ⏻ button [3] lights up red.
  - The massage heads [1] rotate slowly.
  - The heat function is switched on.
  - The left indicator light of the 🔄 button [2] lights up green.
  - The product is set to massage level 1.
- Assume a comfortable sitting posture. Place your feet on the massage heads [1].
- This product is equipped with 2 adjustable massage levels, each with a switchable heat function (see table).  
Change settings: Press the 🔄 button [2] again.

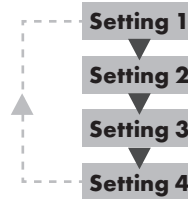
Each time you press the 🔄 button [2], the setting increases:





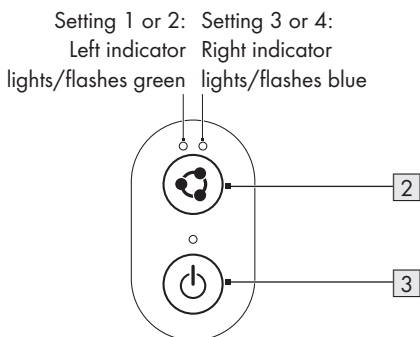



One of the indicator lights of the  button  lights up or flashes, depending on the selected setting:



## ● Off mode

- The product enters off mode once it is connected to the mains.

## ● Troubleshooting

Problem	Cause	Solution
Massage heads  rotate slowly.	Pressure on massage heads  is too strong.	Remove pressure from massage heads  .
Massage heads  do not move.	Power plug  is not connected to a power outlet.	Connect the power plug  with a power outlet. Switch on the product.

## ● Cleaning and care





### **DANGER! Risk of electric shock!**

Before cleaning or maintaining the product: Disconnect the power plug  from the power outlet.









### **WARNING! Risk of electric shock!**

Do not immerse the product in water or other liquids. Never hold the product under running water.



- Clean the product with a slightly damp cloth.
- Do not allow water or other liquids to get inside the product.
- Do not use any abrasive, aggressive cleaners to clean the product.
- After cleaning: Allow the product to dry.

- Press the on/ off button with indicator light  once, the product is on. Press the on/ off button with indicator light  one more time, the indicator lights of the  and buttons  go off and the product returns to off mode.

## ● Switching off the product

-  **NOTE:** The product is equipped with a temperature sensor. When the temperature reaches a certain level, the heat function switches off temporarily. The heat function switches on again when the product has cooled.
- Switching off the product:
  - Press the  button .
  - The massage heads  no longer rotate.
  - The indicator lights of the   and  buttons  go off.
- Switching off the product completely: Unplug the power plug  from the power outlet.

## ● Storage

- Roll the power cord  onto the power cord storage .
- Store the product in the original packaging when it is not in use.
- Store the product at a dry location out of the reach of children.

## ● Disposal

The packaging is made entirely of recyclable materials, which you may dispose of at local recycling facilities.



Observe the marking of the packaging materials for waste separation, which are marked with abbreviations (a) and numbers (b) with following meaning: 1-7: plastics / 20-22: paper and fibreboard / 80-98: composite materials.

## Product:



The product incl. accessories, manual and packaging materials are recyclable and are subject to extended producer responsibility.

Dispose them separately, following the illustrated Info-tri (sorting information), for better waste treatment.

The Triman logo is valid in France only.



Contact your local refuse disposal authority for more details of how to dispose of your worn-out product.



To help protect the environment, please dispose of the product properly when it has reached the end of its useful life and not in the household waste. Information on collection points and their opening hours can be obtained from your local authority.

## ● Warranty

The product has been manufactured to strict quality guidelines and meticulously examined before delivery. In the event of material or manufacturing defects you have legal rights against the retailer of this product. Your legal rights are not limited in any way by our warranty detailed below.

The warranty for this product is 3 years from the date of purchase. The warranty period begins on the date of purchase. Keep the original sales receipt in a safe location as this document is required as proof of purchase.

Any damage or defects already present at the time of purchase must be reported without delay after unpacking the product.

Should the product show any fault in materials or manufacture within 3 years from the date of purchase, we will repair or replace it – at our choice – free of charge to you. The warranty period is not extended as a result of a claim being granted. This also applies to replaced and repaired parts.

This warranty becomes void if the product has been damaged, or used or maintained improperly.

The warranty covers material or manufacturing defects. This warranty does not cover product parts subject to normal wear and tear, thus considered consumables (e.g. batteries, rechargeable batteries, tubes, cartridges), nor damage to fragile parts, e.g. switches or glass parts.

## ● Warranty claim procedure

To ensure quick processing of your claim, observe the following instructions:

Make sure to have the original sales receipt and the item number (IAN 508879\_2507) available as proof of purchase.

You can find the item number on the rating plate, an engraving on the product, on the front page of the instruction manual (bottom left), or as a sticker on the rear or bottom of the product.

If functional or other defects occur, contact the service department listed below either by telephone or by e-mail.

Once the product has been recorded as defective you can return it free of charge to the service address that will be provided to you. Ensure to enclose the proof of purchase (sales receipt) and a short, written description outlining the details of the defect and when it occurred.

## ● **Service**

### **GB** **Service Great Britain**

Tel.: 0800 404 7657

E-Mail: [owim@lidl.co.uk](mailto:owim@lidl.co.uk)

### **IE** **Service Ireland**

Tel.: 1800 101010

E-Mail: [owim@lidl.ie](mailto:owim@lidl.ie)

### **NI** **Service Northern Ireland**

E-Mail: [owim@lidl.ie](mailto:owim@lidl.ie)

### **MT** **Service Malta**

Tel.: 80062230









E-Mail: [owim@lidl.mt](mailto:owim@lidl.mt)



<b>Verwendete Warnhinweise und Symbole</b> .....	Seite	15
<b>Einleitung</b> .....	Seite	15
Bestimmungsgemäßer Gebrauch .....	Seite	16
Lieferumfang .....	Seite	16
Teilebeschreibung .....	Seite	16
Technische Daten .....	Seite	16
<b>Sicherheitshinweise</b> .....	Seite	16
<b>Vor der ersten Verwendung</b> .....	Seite	19
<b>Bedienung</b> .....	Seite	19
Produkt aufstellen .....	Seite	19
Massage- und Wärmefunktion verwenden .....	Seite	20
<b>Ausgeschalteter Modus</b> .....	Seite	20
Produkt ausschalten .....	Seite	20
<b>Fehlerbehebung</b> .....	Seite	21
<b>Reinigung und Pflege</b> .....	Seite	21
<b>Lagerung</b> .....	Seite	21
<b>Entsorgung</b> .....	Seite	21
<b>Garantie</b> .....	Seite	22
Abwicklung im Garantiefall .....	Seite	22
<b>Service</b> .....	Seite	23

## Verwendete Warnhinweise und Symbole

In der Bedienungsanleitung, der Kurzanleitung und auf der Verpackung werden die folgenden Warnhinweise verwendet:

 <p><b>GEFAHR!</b> Dieses Symbol mit dem Signalwort „Gefahr“ bezeichnet eine Gefährdung mit einem hohen Risikograd, die, wenn sie nicht vermieden wird, eine schwere Verletzung oder den Tod zur Folge hat.</p>	 Wechselstrom/-spannung
	<b>Hz</b> Hertz (Netzfrequenz)
	<b>W</b> Watt
 <p><b>WARNUNG!</b> Dieses Symbol mit dem Signalwort „Warnung“ bezeichnet eine Gefährdung mit einem mittleren Risikograd, die, wenn sie nicht vermieden wird, eine schwere Verletzung oder den Tod zur Folge haben kann.</p>	 Gefahr – Risiko eines Stromschlags!
	 Verwenden Sie das Produkt nur in trockenen Innenräumen.
	 Symbol für ein Produkt der Schutzklasse II
 <p><b>VORSICHT!</b> Dieses Symbol mit dem Signalwort „Vorsicht“ bezeichnet eine Gefährdung mit einem niedrigen Risikograd, die, wenn sie nicht vermieden wird, eine geringe oder mäßige Verletzung zur Folge haben kann.</p>	 <b>HINWEIS:</b> Dieses Symbol mit dem Signalwort „Hinweis“ bietet weitere nützliche Informationen.
 Sicherheitshinweise Handlungsanweisungen	 Das CE-Zeichen bestätigt Konformität mit den für das Produkt zutreffenden EU-Richtlinien.

## FUSSMASSAGEGERÄT

### ● Einleitung

Wir beglückwünschen Sie zum Kauf Ihres neuen Produkts. Sie haben sich damit für ein hochwertiges Produkt entschieden. Die Bedienungsanleitung ist Teil dieses Produkts. Sie enthält wichtige Hinweise für Sicherheit, Gebrauch und Entsorgung. Machen Sie sich vor der Benutzung des Produkts mit allen Bedien- und Sicherheitshinweisen vertraut. Benutzen Sie das Produkt nur wie beschrieben und für die

angegebenen Einsatzbereiche. Händigen Sie alle Unterlagen bei Weitergabe des Produkts an Dritte mit aus.



Sie können dieses und zahlreiche andere Handbücher unter [www.lidl-service.com](http://www.lidl-service.com) herunterladen und ansehen. Durch Scannen dieses QR-Codes werden Sie direkt auf die Lidl-Service-Website ([www.lidl-service.com](http://www.lidl-service.com)) weitergeleitet, wo Sie durch Eingabe der Artikelnummer (IAN) 508879\_2507 Ihre Bedienungsanleitung öffnen können.

## ● Bestimmungsgemäßer Gebrauch

Dieses Produkt ist zur Fußmassage im Shiatsu-Stil (japanisch für: shi = Finger und atsu = Druck) geeignet. Shiatsu ist eine vor ca. 100 Jahren in Japan entwickelte Form der Körpermassage und basiert auf den Vorstellungen der traditionellen Chinesischen Medizin. Grundlage ist das System der Energieleitbahnen (Meridiansystem) im menschlichen Körper.

Das Produkt ist für den privaten Hausgebrauch vorgesehen. Das Produkt ist nicht zur gewerblichen oder medizinischen Verwendung geeignet.

Der Hersteller übernimmt keine Haftung für Schäden aufgrund unsachgemäßer Verwendung.



## ● Lieferumfang

Überprüfen Sie nach dem Auspacken des Produkts, ob die Lieferung vollständig ist und ob alle Teile in ordnungsgemäßer Zustand sind. Entfernen Sie vor der Verwendung sämtliche Verpackungsmaterialien.

- 1x Fußmassagerät
- 1x Kurzanleitung

## ● Teilebeschreibung

(Abb. A)

- 1 Massagefläche  
(mit jeweils 9 Shiatsu-Massageköpfen auf beiden Seiten)
- 2  (Geschwindigkeits-/Wärmetaste mit Anzeigen)
- 3  (Ein-/Aus-Taste mit Anzeige)
- 4 Höhenverstellbare Füße
- 5 Anschlussleitung und Netzstecker
- 6 Netzkabel-Aufbewahrung

## ● Technische Daten

Eingangsspannung: 220-240 V~, 50-60 Hz

Schutzklasse: II/□

Leistungsaufnahme: 35 W

Die Leistungsaufnahme im ausgeschalteten Modus beträgt 0,46 W.



## Sicherheitshinweise

**MACHEN SIE SICH VOR DER VERWENDUNG DES PRODUKTS MIT ALLEN SICHERHEITSHINWEISEN UND GEBRAUCHSANWEISUNGEN VERTRAUT! WENN SIE DIESES PRODUKT AN ANDERE WEITERGEBEN, GEBEN SIE AUCH ALLE DOKUMENTE WEITER!**

Im Falle von Schäden aufgrund der Nichteinhaltung dieser Bedienungsanleitung erlischt Ihr Garantieanspruch! Für Folgeschäden wird keine Haftung übernommen! Im Falle von Sach- oder Personenschäden

aufgrund einer unsachgemäßen Benutzung oder Nichteinhaltung der Sicherheitshinweise wird keine Haftung übernommen!

## **Kinder und Personen mit Einschränkungen**

### **⚠️ WARNUNG! LEBENS-GEFAHR UND UNFALL-GEFAHR FÜR SÄUGLINGE UND KINDER!**

Lassen Sie Kinder nicht mit dem Verpackungsmaterial unbeaufsichtigt. Das Verpackungsmaterial stellt eine Erstickungsgefahr dar.

Kinder unterschätzen die damit verbundenen Gefahren häufig. Halten Sie Kinder stets von Verpackungsmaterialien fern.

- Dieses Produkt kann von Kindern ab 8 Jahren und darüber sowie von Personen mit verringerten physischen, sensorischen oder mentalen Fähigkeiten oder Mangel an Erfahrung und Wissen benutzt werden, wenn sie beaufsichtigt werden oder bezüglich des sicheren Gebrauchs des Produkts unterwiesen wurden und die daraus resultierenden Gefahren verstehen.
- Kinder dürfen nicht mit dem Produkt spielen.

- Reinigung und Benutzer-Wartung dürfen nicht von Kindern ohne Beaufsichtigung durchgeführt werden.

**⚠️ VORSICHT!** Die Produktoberfläche erwärmt sich. Verwenden Sie dieses Produkt nicht an wärmeunempfindlichen Personen.

## **Bestimmungsgemäßer Gebrauch**

**⚠️ WARNUNG!** Eine unsachgemäße Verwendung kann zu Verletzungen führen. Verwenden Sie das Produkt ausschließlich dieser Anleitung entsprechend. Versuchen Sie nicht, das Produkt in irgendeiner Weise zu verändern.

## **Elektrische Sicherheit**

**⚠️ GEFAHR! Stromschlagrisiko!** Versuchen Sie nicht, das Produkt selbst zu reparieren.

Im Fall einer Fehlfunktion dürfen Reparaturen ausschließlich von qualifiziertem Personal durchgeführt werden.

## **⚠️ WARNUNG! Stromschlag-**

**risiko!** Tauchen Sie die elektrischen Teile des Produkts nicht in Wasser oder andere Flüssigkeiten ein. Halten Sie das Produkt niemals unter fließendes Wasser.

## **⚠️ WARNUNG! Stromschlag-**

**risiko!** Verwenden Sie kein beschädigtes Produkt. Trennen Sie das Produkt vom Stromnetz und wenden Sie sich an Ihren Händler, wenn es beschädigt ist.

- Überprüfen Sie den Netzstecker und die Anschlussleitung regelmäßig auf Schäden. Wenn die Netzanschlussleitung dieses Produkts beschädigt wird, muss sie durch den Hersteller oder seinen Kundendienst oder eine ähnlich qualifizierte Person ersetzt werden, um Gefährdungen zu vermeiden.
- Achten Sie darauf, dass die Nennspannung am Typenschild mit der Netzspannung Ihrer Stromversorgung übereinstimmt.
- Stechen Sie keine Nadeln oder andere spitze Gegenstände in die Massagefläche.

## **Bedienung**

### **⚠️ WARNUNG! Verletzungs-**

**risiko!** Schalten Sie das Produkt aus und trennen Sie es vom Stromnetz, bevor Sie Reinigungsarbeiten durchführen und wenn das Produkt nicht in Verwendung ist.

- Das Produkt darf ausschließlich auf einer ebenen und stabilen Oberfläche verwendet und abgestellt werden.
- Das Produkt darf nicht verwendet werden, falls es fallen gelassen wurde, oder falls es sichtbare Anzeichen von Schäden aufweist.
- Nehmen Sie das Produkt nicht in Betrieb, wenn die Anschlussleitung oder der Stecker beschädigt sind, wenn das Produkt nicht funktioniert oder in irgendeiner Weise beschädigt ist.
- Verwenden Sie das Produkt nur in trockenen Innenräumen.
- Benutzen Sie das Produkt nicht mit nassen Füßen oder wenn das Produkt auf einem nassen Fußboden steht. Berühren Sie den Netzstecker nicht mit nassen Händen.

- Schützen Sie das Produkt vor Hitze. Stellen Sie das Produkt nicht in der Nähe von offenen Flammen oder Hitzequellen wie Öfen oder Heizgeräten auf.
- Schützen Sie die Anschlussleitung vor Schäden. Achten Sie darauf, dass niemand versehentlich daran ziehen oder darüber stolpern kann.
- Ziehen Sie den Netzstecker nicht an der Anschlussleitung aus der Steckdose und wickeln Sie die Anschlussleitung nicht um das Produkt.
- Schützen Sie Produkt, Anschlussleitung und Netzstecker vor Staub, direkter Sonneneinstrahlung, Tropf- und Spritzwasser.
- Lagern Sie das Produkt an einem kühlen, trockenen Ort, geschützt vor Feuchtigkeit und außerhalb der Reichweite von Kindern.

## ● **Vor der ersten Verwendung**

- Entfernen Sie das Verpackungsmaterial.

## ● **Bedienung**

### **⚠ VORSICHT! Verletzungsrisiko!**

Pressen Sie keine Körperteile, insbesondere keine Finger, zwischen die rotierenden Massageköpfe **1** und deren Halterungen im Produkt.

### **ⓘ HINWEISE:**

- Stellen Sie sich niemals auf das Produkt.
- Verwenden Sie das Produkt nicht länger als 15 Minuten. Bei längerem Gebrauch kann es zu einer Überreizung der Muskeln kommen, die zu Verspannungen führt.
- Verwenden Sie das Produkt nicht auf geschwollenen, verbrannten, entzündeten, erkrankten oder verletzten Hautpartien.
- Ziehen Sie vor jeder Benutzung die Schuhe aus.
- Verwenden Sie das Produkt nur mit trockenen und sauberen Füßen.
- Die Wärmefunktion kann nur eingeschaltet werden, wenn die Massagefunktion eingeschaltet ist.
- Das Produkt schaltet sich nach 15 Minuten automatisch aus. Lassen Sie das Produkt abkühlen, bevor Sie es erneut einschalten.

## ● **Produkt aufstellen**









- Rollen Sie die Anschlussleitung **5** von der Netzkabel-Aufbewahrung **6** ab.
- Für eine optimale Massageposition können die hinteren Füße **4** verstellt werden. Legen Sie das Produkt mit der Massagefläche **1** nach unten auf eine ebene Oberfläche.
- Drehen Sie die Füße **4**, um die Fußhöhe einzustellen:

Drehrichtung	Fußhöhe
Im Uhrzeigersinn	Erhöhen
Entgegen dem Uhrzeigersinn	Absenken

- Stellen Sie das Produkt auf eine ebene Oberfläche.
- Ein Verrutschen des Produkts wird durch die Gummifüße **4** auf der Produktunterseite verhindert. Stellen Sie das Produkt ggf. auf eine Matte, um den Fußboden zu schützen.
- Überprüfen Sie die Standfestigkeit des Produkts.

## ● Massage- und Wärmefunktion verwenden

Einstellung	Massagestufe	Wärmefunktion	Taste  2
1	Langsam	Ein	Leuchtet grün
2	Langsam	Aus	Blinkt grün
3	Schnell	Ein	Leuchtet blau
4	Schnell	Aus	Blinkt blau

- Verbinden Sie den Netzstecker  5 mit einer Steckdose.
- Produkt einschalten:
  - Drücken Sie die Taste  3.
  - Die Anzeige der Taste  3 leuchtet rot.
  - Die Massageköpfe  1 rotieren langsam.
  - Die Wärmefunktion ist eingeschaltet.
  - Die linke Anzeige der Taste  2 leuchtet grün.
  - Das Produkt ist auf Massagestufe 1 eingestellt.
- Nehmen Sie eine bequeme Sitzhaltung ein. Platzieren Sie Ihre Füße auf den Massageköpfen  1.
- Dieses Produkt ist mit 2 einstellbaren Massagestufen mit jeweils zuschaltbarer Wärmefunktion ausgestattet (siehe Tabelle).  
Einstellung wechseln: Drücken Sie erneut die Taste  2.  
Jedes Mal, wenn Sie die Taste  2 drücken, erhöht sich die Massagestufe:

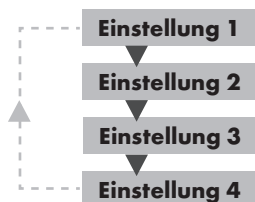



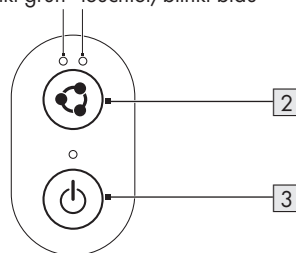

Je nach Einstellung leuchtet/blinkt eine der Anzeigen der Taste  2:



Einstellung 1 oder 2: Linke Anzeige leuchtet/blinkt grün  
Einstellung 3 oder 4: Rechte Anzeige leuchtet/blinkt blau



## ● Ausgeschalteter Modus

- Das Produkt ruft den ausgeschalteten Modus auf, sobald es an den Netzstrom angeschlossen wird.
- Drücken Sie die Ein-/Austaste mit der Anzeigeleuchte  3 einmal und das Produkt schaltet sich ein. Drücken Sie die Ein-/Austaste mit der Anzeigeleuchte  3 ein weiteres Mal, die Anzeigeleuchten der Tasten  3 und  2 erlöschen und das Produkt kehrt in den ausgeschalteten Modus zurück.

## ● Produkt ausschalten

- ① **HINWEIS:** Das Produkt ist mit einem Temperatursensor ausgestattet. Sobald die Temperatur einen bestimmten Wert erreicht, schaltet sich die Wärmefunktion vorübergehend aus. Die Wärmefunktion schaltet sich wieder ein, wenn sich das Produkt abgekühlt hat.
- Produkt ausschalten:
  - Drücken Sie die Taste  3.
  - Die Massageköpfe  1 rotieren nicht mehr.

- Die Anzeigen der Tasten  und  **2** erlöschen.

- Produkt vollständig ausschalten: Ziehen Sie den Netzstecker **5** aus der Steckdose.

## ● Fehlerbehebung

Problem	Ursache	Behebung
Massageköpfe <b>1</b> rotieren verlangsamt.	Massageköpfe <b>1</b> werden zu stark belastet.	Legen Sie die Massageköpfe <b>1</b> frei.
Massageköpfe <b>1</b> bewegen sich nicht.	Netzstecker <b>5</b> ist nicht mit einer Steckdose verbunden.	Verbinden Sie den Netzstecker <b>5</b> mit einer Steckdose. Schalten Sie das Produkt ein.

## ● Reinigung und Pflege

**⚠ GEFAHR! Stromschlagrisiko!** Ziehen Sie den Netzstecker **5** aus der Steckdose, bevor Sie das Produkt reinigen.

**⚠ WARNUNG! Stromschlagrisiko!** Tauchen Sie das Produkt nicht in Wasser oder andere Flüssigkeiten. Halten Sie das Produkt nie unter fließendes Wasser.

- Reinigen Sie das Produkt mit einem leicht angefeuchteten Tuch.
- Lassen Sie kein Wasser oder andere Flüssigkeiten in das Innere des Produkts gelangen.
- Verwenden Sie keine ätzenden oder scheuernden Reinigungsmittel, um das Produkt zu reinigen.
- Nach der Reinigung: Lassen Sie das Produkt trocknen.

## ● Lagerung

- Rollen Sie die Anschlussleitung **5** auf die Netzkabel-Aufbewahrung **6**.
- Lagern Sie das Produkt in der Originalverpackung, wenn es nicht verwendet wird.
- Bewahren Sie das Produkt an einem trockenen Ort außerhalb der Reichweite von Kindern auf.

## ● Entsorgung

Die Verpackung besteht aus umweltfreundlichen Materialien, die Sie über die örtlichen Recyclingstellen entsorgen können.



Beachten Sie die Kennzeichnung der Verpackungsmaterialien bei der Abfalltrennung, diese sind gekennzeichnet mit Abkürzungen (a) und Nummern (b) mit folgender Bedeutung: 1-7: Kunststoffe / 20-22: Papier und Pappe / 80-98: Verbundstoffe.

### Produkt:



Points de collecte sur [www.quefairemesdechets.fr](http://www.quefairemesdechets.fr)  
Privilégiez la réparation ou le don de votre appareil !

Das Produkt inkl. Zubehör, die Anleitung und die Verpackungsmaterialien sind recyclebar und unterliegen einer erweiterten Herstellerverantwortung.

Entsorgen Sie diese getrennt, den abgebildeten Info-tri (Sortierinformation) folgend, für eine bessere Abfallbehandlung.

Das Triman-Logo gilt nur für Frankreich.



Möglichkeiten zur Entsorgung des ausgedienten Produkts erfahren Sie bei Ihrer Gemeinde- oder Stadtverwaltung.



### **Gerät entsorgen**

Das Symbol der durchgestrichenen Mülltonne bedeutet, dass dieses Gerät am Ende der Nutzungszeit nicht über den Hausmüll entsorgt werden darf. Das Gerät ist bei eingerichteten Sammelstellen, Wertstoffhöfen oder Entsorgungsbetrieben abzugeben. Zudem sind Vertrieber von Elektro- und Elektronikgeräten sowie Vertrieber von Lebensmitteln zur Rücknahme verpflichtet. LIDL bietet Ihnen Rückgabemöglichkeiten direkt in den Filialen und Märkten an. Rückgabe und Entsorgung sind für Sie kostenfrei.

Beim Kauf eines Neugerätes haben Sie das Recht, ein entsprechendes Altgerät unentgeltlich zurückzugeben.

Zusätzlich haben Sie die Möglichkeit, unabhängig vom Kauf eines Neugerätes, unentgeltlich (bis zu drei) Altgeräte abzugeben, die in keiner Abmessung größer als 25 cm sind. Bitte löschen Sie vor der Rückgabe alle personenbezogenen Daten. Bitte entnehmen Sie vor der Rückgabe Batterien oder Akkumulatoren, die nicht vom Altgerät umschlossen sind, sowie Lampen, die zerstörungsfrei entnommen werden können und führen diese einer separaten Sammlung zu.

### ● **Garantie**

Das Produkt wurde nach strengen Qualitätsrichtlinien hergestellt und vor der Auslieferung sorgfältig geprüft. Im Falle von Material- oder Herstellungsfehlern haben Sie gegenüber dem Verkäufer des Produkts gesetzliche Rechte. Ihre gesetzlichen Rechte werden in keiner Weise durch unsere unten aufgeführte Garantie eingeschränkt.

Die Garantie für dieses Produkt beträgt 3 Jahre ab Kaufdatum. Die Garantiezeit beginnt mit dem

Kaufdatum. Bewahren Sie den Originalkaufbeleg an einem sicheren Ort auf, da dieses Dokument als Nachweis des Kaufs erforderlich ist.

Alle Schäden oder Mängel, die bereits zum Zeitpunkt des Kaufs vorhanden sind, müssen unverzüglich nach dem Auspacken des Produkts gemeldet werden.

Sollte das Produkt innerhalb von 3 Jahren ab Kaufdatum einen Material- oder Herstellungsfehler aufweisen, werden wir es – nach unserer Wahl – kostenlos für Sie reparieren oder ersetzen. Die Garantiezeit verlängert sich durch einen stattgegebenen Gewährleistungsanspruch nicht. Dies gilt auch für ersetzte und reparierte Teile.

Diese Garantie erlischt, wenn das Produkt beschädigt oder unsachgemäß verwendet oder gewartet wurde.

Die Garantie deckt Material- und Herstellungsfehler ab. Diese Garantie erstreckt sich weder auf Produktteile, die normalem Verschleiß unterliegen, und somit als Verschleißteile gelten (z. B. Batterien, Akkus, Schläuche, Farbpatronen), noch auf Schäden an zerbrechlichen Teilen, z. B. Schalter oder Teile aus Glas.

### ● **Abwicklung im Garantiefall**

Um eine schnelle Bearbeitung Ihres Anspruchs zu gewährleisten, beachten Sie die folgenden Hinweise:

Halten Sie den Originalkaufbeleg und die Artikelnummer (IAN 508879\_2507) als Nachweis für den Kauf bereit.

Sie finden die Artikelnummer auf dem Typenschild, einer Gravur auf dem Produkt, der Startseite der Bedienungsanleitung (unten links) oder als Aufkleber auf der Rück- oder Unterseite des Produkts.

Sollten Funktionsfehler oder sonstige Mängel auftreten, wenden Sie sich zunächst telefonisch oder per E-Mail an die unten aufgeführte Serviceabteilung.

Sobald das Produkt als defekt erfasst wurde, können Sie es kostenlos an die Ihnen mitgeteilte Service-Anschrift zurücksenden. Stellen Sie sicher, dass Sie den Originalkaufbeleg (Kassenbon)

sowie eine kurze, schriftliche Beschreibung beilegen, in der die Einzelheiten des Defekts und der Zeitpunkt des Auftretens dargelegt sind.

## ● **Service**

### **DE Service Deutschland**

Tel.: 0800 5435 111

E-Mail: [owim@lidl.de](mailto:owim@lidl.de)

### **AT Service Österreich**

Tel.: 0800 447744

E-Mail: [owim@lidl.at](mailto:owim@lidl.at)

### **BE Service Belgien**

Tel.: 0800 12089

E-Mail: [owim@lidl.be](mailto:owim@lidl.be)

### **CH Service Schweiz**

Tel.: 0800 56 44 33









E-Mail: [owim@lidl.ch](mailto:owim@lidl.ch)



<b>Avertissements et symboles utilisés</b> .....	Page	25
<b>Introduction</b> .....	Page	25
Utilisation conforme aux prescriptions .....	Page	26
Contenu de l'emballage .....	Page	26
Description des pièces .....	Page	26
Données techniques .....	Page	26
<b>Consignes de sécurité</b> .....	Page	26
<b>Avant la première utilisation</b> .....	Page	29
<b>Fonctionnement</b> .....	Page	29
Positionnement du produit .....	Page	29
Utiliser la fonction massage et chauffante .....	Page	30
<b>Mode Veille</b> .....	Page	30
Éteindre le produit .....	Page	30
<b>Dépannage</b> .....	Page	31
<b>Nettoyage et entretien</b> .....	Page	31
<b>Rangement</b> .....	Page	31
<b>Mise au rebut</b> .....	Page	31
<b>Garantie</b> .....	Page	32
Faire valoir sa garantie .....	Page	33
<b>Service après-vente</b> .....	Page	33

## Avertissements et symboles utilisés

Les avertissements suivants sont utilisés dans ce mode d'emploi et sur l'emballage :

 <p><b>DANGER !</b> Ce symbole avec ce signal important de « Danger » indique un danger avec un risque élevé de blessures graves ou de mort si la situation dangereuse n'est pas évitée.</p>	 <p>Courant alternatif/tension alternative</p>
	<p><b>Hz</b> Hertz (fréquence du secteur)</p>
	<p><b>W</b> Watt</p>
 <p><b>AVERTISSEMENT !</b> Ce symbole avec ce signal important de « Avertissement » indique un danger avec un risque moyen de blessures graves ou de mort si la situation dangereuse n'est pas évitée.</p>	 <p>Danger - risque d'électrocution !</p>
	 <p>Utilisez le produit seulement à l'intérieur de locaux secs.</p>
	 <p>Symbole pour un produit de la classe de protection II</p>
 <p><b>PRUDENCE !</b> Ce symbole avec ce signal important de « Prudence » indique un danger avec un risque faible de blessures légères à importantes si la situation dangereuse n'est pas évitée.</p>	 <p><b>REMARQUE :</b> Ce symbole avec ce signal important de « Remarque » propose plus d'informations utiles.</p>
<p>■ Informations relatives à la sécurité □ Instructions d'utilisation</p>	 <p>Le marquage CE confirme la conformité aux directives de l'UE applicables au produit.</p>

## APPAREIL DE MASSAGE POUR PIEDS

### ● Introduction

Nous vous félicitons pour l'achat de votre nouveau produit. Vous avez opté pour un produit de grande qualité. Le mode d'emploi fait partie intégrante de ce produit. Il contient des indications importantes pour la sécurité, l'utilisation et la mise au rebut. Veuillez lire consciencieusement toutes les indications d'utilisation et de sécurité du produit. Ce produit doit uniquement être utilisé conformément aux instructions et dans les domaines d'application spécifiés. Lors d'une cession à tiers, veuillez également remettre tous les documents.



Vous pouvez télécharger et consulter ce manuel ainsi que de nombreux autres sur le site [www.lidl-service.com](http://www.lidl-service.com). En scannant ce code QR, vous serez

directement redirigé vers le site du service Lidl ([www.lidl-service.com](http://www.lidl-service.com)), où vous pourrez ouvrir votre manuel d'instructions en saisissant le numéro d'article (IAN) 508879\_2507.

## ● Utilisation conforme aux prescriptions

Ce produit est conçu pour le massage des pieds dans un style Shiatsu (shi en japonais = doigts et atsu = pression). Le Shiatsu est une forme de massage corporelle développée au Japon il y a environ 100 ans et basé sur les principes de la médecine traditionnelle chinoise. Le système des voies de transmission de l'énergie (système des méridiens) dans le corps humain en forme la base.

Ce produit est conçu pour un usage domestique. Il ne convient pas à un usage commercial ou médical.

Le fabricant décline toute responsabilité pour les dommages résultant d'une utilisation inadéquate.



## ● Contenu de l'emballage

Après l'ouverture du produit, vérifiez l'exhaustivité de la livraison et si toutes les pièces sont en parfait état. Retirez tous les matériaux d'emballage avant l'utilisation.

- 1x Appareil de massage pour pieds
- 1x Mode d'emploi

## ● Description des pièces

(Ill. A)

- 1 Surface de massage  
(avec respectivement 9 têtes de massage Shiatsu de chaque côté)
- 2  (Touche de vitesse/chauffage avec voyant)
- 3  (Touche marche/arrêt avec voyant)
- 4 Pied à hauteur réglable
- 5 Cordon d'alimentation avec fiche de secteur
- 6 Enrouleur de cordon

## ● Données techniques

Tension d'entrée : 220-240 V~, 50-60 Hz  
Classe de protection : II/□  
Consommation d'énergie : 35 W  
La consommation électrique en mode Veille est 0,46 W.



## Consignes de sécurité

**AVANT D'UTILISER LE PRODUIT, FAMILIARISEZ-VOUS AVEC TOUTES LES CONSIGNES DE SÉCURITÉ ET LES INSTRUCTIONS CONCERNANT SON UTILISATION ! TRANSMETTEZ TOUS LES DOCUMENTS CONCERNANT LE PRODUIT LORSQUE VOUS LE DONNEZ À UN TIERS !**

Dans le cas de dommages résultant du non-respect des instructions du mode d'emploi, le recours à la garantie est annulé ! Toute responsabilité est déclinée pour des dommages consécutifs ! Aucune responsabilité n'est assumée dans le cas de dommages aux biens et aux personnes résultant d'une utilisation inappropriée ou du non-respect des consignes de sécurité !

## Enfants et personnes atteintes d'un handicap

### **⚠ AVERTISSEMENT ! DANGER MORTEL ET RISQUE D'ACCIDENT POUR BÉBÉS ET ENFANTS !**

Ne laissez jamais des enfants sans surveillance avec des matériaux d'emballage. Les matériaux d'emballage représentent un risque d'asphyxie.

Les enfants sous-estiment fréquemment les dangers en résultant. Maintenez toujours les enfants hors de la portée des matériaux d'emballage.

- Ce produit peut être utilisé par des enfants de plus de 8 ans et par des personnes ayant des capacités physiques, sensorielles ou mentales limitées ou ayant une expérience et des connaissances réduites, seulement s'ils sont surveillés ou s'ils ont reçu des instructions concernant l'utilisation en toute sécurité du produit et ont compris les risques encourus.
- Les enfants ne doivent pas jouer avec le produit.

- Le nettoyage et l'entretien réalisables par l'utilisateur ne doivent pas être effectués par des enfants sans surveillance.

**⚠ PRUDENCE !** La surface du produit chauffe. N'utilisez pas ce produit sur des personnes sensibles à la chaleur.

### **Utilisation conforme aux prescriptions**

**⚠ AVERTISSEMENT !** Une utilisation non conforme peut provoquer des blessures. Utilisez ce produit uniquement comme décrit dans ce mode d'emploi. N'essayez pas de modifier le produit d'une quelconque manière.

### **Sécurité électrique**

**⚠ DANGER ! Risque d'électrocution !** N'essayez pas de réparer le produit par vous-même. En cas de dysfonctionnement, les réparations doivent être effectuées par de la main d'œuvre qualifiée.

**⚠ AVERTISSEMENT ! Risque d'électrocution !** Ne plongez jamais les pièces électriques du produit dans de l'eau ou d'autres liquides. Ne maintenez jamais le produit sous l'eau courante.

**⚠ AVERTISSEMENT ! Risque d'électrocution !** N'utilisez aucun produit endommagé. Débranchez le produit endommagé du réseau électrique et adressez-vous à votre commerçant.

- Vérifiez régulièrement l'état de la fiche de secteur et du cordon d'alimentation afin de détecter tout dommage éventuel. Si le cordon d'alimentation de ce produit est endommagé, il doit être remplacé soit par le fabricant ou par son service après-vente soit par une main d'œuvre qualifiée afin d'éviter tout danger.
- Veillez à ce que la tension nominale indiquée sur l'étiquette signalétique corresponde bien à la tension de réseau de votre alimentation en électricité.
- Ne piquez pas d'aiguilles ni d'autres objets pointus dans la surface de massage.

## Fonctionnement

**⚠ AVERTISSEMENT ! Risque de blessures !** Éteignez le produit et débranchez-le du réseau électrique, lorsqu'il ne fonctionne pas et avant d'effectuer des travaux de nettoyage.

- Le produit doit être uniquement positionné et utilisé sur une surface plane et stable.
- Le produit ne doit pas être utilisé s'il est tombé ou s'il présente des signes visibles de dommages.
- Ne mettez pas le produit en service, si le cordon d'alimentation ou la fiche de secteur sont endommagés, si le produit ne fonctionne pas ou est endommagé d'une quelconque manière.
- Utilisez le produit seulement à l'intérieur de locaux secs.
- N'utilisez pas le produit avec des mains humides ou si le produit est posé sur un sol humide. Ne touchez jamais la fiche de secteur avec les mains mouillées.

- Protégez le produit de la chaleur. Ne posez pas le produit à proximité de flammes ou sources de chaleur comme des fours ou des chauffages.
- Protégez le cordon d'alimentation de tout dommage. Veillez à ce que personne ne puisse trébucher dessus ou le tirer par erreur.
- Ne débranchez jamais la fiche de secteur en tirant sur le cordon d'alimentation et n'enroulez pas ce dernier autour du produit.
- Protégez le produit, le cordon d'alimentation et la fiche de secteur de la poussière, de la lumière directe du soleil, des projections et des égouttements d'eau.
- Rangez le produit dans un endroit frais et sec, protégé contre l'humidité et hors de la portée des enfants.

## ● **Avant la première utilisation**

- Retirez les matériaux d'emballage.

## ● **Fonctionnement**

**⚠ PRUDENCE ! Risque de blessures !** Ne pressez aucune partie du corps, en particulier pas de doigts, entre les têtes de massage rotatives **1** et leur support dans le produit.

## **i** **REMARQUES :**

- Ne montez jamais sur le produit.

- N'utilisez pas le produit pendant plus de 15 minutes. Une utilisation plus longue risque de causer une surstimulation des muscles, entraînant des tensions.
- N'utilisez pas le produit sur des zones cutanées enflées, brûlées, irritées, malades ou blessées.
- Retirez vos chaussures avant chaque utilisation.
- Utilisez le produit seulement en ayant les mains sèches et propres.
- La fonction chauffante peut uniquement être éteinte une fois la fonction massage activée.
- Le produit s'éteint automatiquement après environ 15 minutes. Laissez refroidir le produit, avant de l'allumer de nouveau.

## ● **Positionnement du produit**













- Déroulez le cordon d'alimentation **5** de l'enrouleur de cordon **6**.
- Pour une position de massage optimale, vous pouvez régler les pieds arrières **4**. Posez le produit avec la surface de massage **1** vers le bas sur une surface plate.
- Tournez les pieds **4**, pour en régler la hauteur :

Sens de rotation	Hauteur de pied
Dans le sens des aiguilles d'une montre	Augmentation
Tourner dans le sens antihoraire	Abaisser



- Positionnez le produit sur une surface plane.
- Les pieds en caoutchouc **4** en dessous du produit évitent tout glissement du produit. Posez le cas échéant le produit sur un tapis pour protéger le sol.
- Vérifiez la stabilité du produit.

## ● Utiliser la fonction massage et chauffante

Réglage	Niveau de massage	Fonction chauffante	Touche  2
1	Lente	Marche	S'allume en vert
2	Lente	Arrêt	Clignote en vert
3	Rapide	Marche	S'allume en bleu
4	Rapide	Arrêt	Clignote en bleu

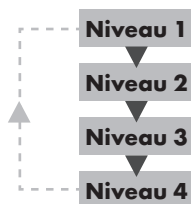
- Branchez la fiche de secteur  sur une prise de courant.
  - Allumer le produit :
    - Appuyez sur la touche  .
    - Le voyant de la touche   s'allume en rouge.
    - Les têtes de massage  tournent lentement.
    - La fonction chauffante est activée.
    - Le voyant gauche de la touche   s'allume en vert.
    - Le produit est réglé sur le niveau de massage 1.
  - Asseyez-vous confortablement. Posez vos pieds sur les têtes de massage .
  - Ce produit est doté de 2 niveaux de massage réglables avec une fonction de chauffage respectivement activable (voir tableau).  
Changer de réglage : Réappuyez sur la touche  .
- Chaque fois que vous appuyez sur la touche  , le niveau de massage augmente :





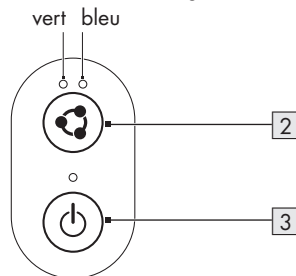

En fonction du réglage, l'un des voyants de la touche   clignote :







Réglage 1 ou 2 : Réglage 3 ou 4 :  
Le voyant gauche s'allume/clignote en vert  
Le voyant droit s'allume/clignote en bleu



## ● Mode Veille

- Le produit entre en mode Veille lorsqu'il est branché sur une prise.
- Appuyez une fois sur le bouton Marche/Arrêt avec le voyant lumineux , le produit s'allume. Appuyez à nouveau sur le bouton Marche/Arrêt avec le voyant lumineux , les voyants lumineux  et les boutons  s'éteignent et le produit retourne en mode Veille.

## ● Éteindre le produit

- ❗ **REMARQUE :** Le produit est doté d'un capteur de température. Dès que la température a atteint une certaine valeur, la fonction chauffante s'éteint provisoirement. La fonction chauffante s'allume à nouveau lorsque le produit a refroidi.
- Éteindre le produit :
  - Appuyez sur la touche  .
  - Les têtes de massage  ne tournent plus.
  - Les voyants des touches  et   s'éteignent.

- Éteindre complètement le produit :  
Débranchez la fiche de secteur **5** de la prise de courant.

## ● **Dépannage**

Problème	Cause	Solution
Les têtes de massage <b>1</b> tournent au ralenti.	Les têtes de massage <b>1</b> sont trop sollicitées.	Dégagez les têtes de massage <b>1</b> .
Les têtes de massage <b>1</b> ne bougent pas.	La fiche de secteur <b>5</b> n'est pas branchée sur une prise de courant.	Branchez la fiche de secteur <b>5</b> sur une prise de courant. Allumez le produit.

## ● **Nettoyage et entretien**

**⚠ DANGER ! Risque d'électrocution !**  
Avant de nettoyer le produit, débranchez la fiche de secteur **5** de la prise de courant.

**⚠ AVERTISSEMENT ! Risque d'électrocution !** Ne plongez pas le produit dans de l'eau ou tout autre liquide. Ne maintenez jamais le produit sous l'eau courante.

- Nettoyez le produit à l'aide d'un torchon légèrement humide.
- Ne laissez jamais d'eau ou d'autres liquides pénétrer à l'intérieur du produit.
- N'utilisez pas de produits de nettoyage corrosifs ou récurant pour nettoyer le produit.
- Après le nettoyage : Laissez le produit sécher.

## ● **Rangement**

- Enroulez le cordon d'alimentation **5** sur l'enrouleur de cordon **6**.
- Rangez le produit dans son emballage d'origine lorsqu'il n'est pas utilisé.
- Conservez le produit dans un endroit sec hors de la portée des enfants.

## ● **Mise au rebut**

L'emballage se compose de matières recyclables pouvant être mises au rebut dans les déchetteries locales.



Veuillez respecter l'identification des matériaux d'emballage pour le tri sélectif, ils sont identifiés avec des abréviations (a) et des chiffres (b) ayant la signification suivante :  
1-7 : plastiques / 20-22 : papiers et cartons / 80-98 : matériaux composite.

### Produit :



Points de collecte sur [www.quefairemesdechets.fr](http://www.quefairemesdechets.fr)  
Privilégiez la réparation ou le don de votre appareil !

Le produit, y compris les accessoires, le manuel et les matériaux d'emballage sont recyclables et font l'objet d'une responsabilité élargie du producteur.

Pour un meilleur traitement des déchets, éliminez-les séparément, en suivant les Info-tri (informations de tri) illustrés.

Le logo Triman n'est valable qu'en France.



Votre mairie ou votre municipalité vous renseigneront sur les possibilités de mise au rebut des produits usagés.



Afin de contribuer à la protection de l'environnement, veuillez ne pas jeter votre produit usagé dans les ordures ménagères, mais éliminez-le de manière appropriée. Pour obtenir des renseignements concernant les points de collecte et leurs horaires d'ouverture, vous pouvez contacter votre municipalité.

## ● Garantie

### **Article L217-16 du Code de la consommation**

Lorsque l'acheteur demande au vendeur, pendant le cours de la garantie commerciale qui lui a été consentie lors de l'acquisition ou de la réparation d'un bien meuble, une remise en état couverte par la garantie, toute période d'immobilisation d'au moins sept jours vient s'ajouter à la durée de la garantie qui restait à courir. Cette période court à compter de la demande d'intervention de l'acheteur ou de la mise à disposition pour réparation du bien en cause, si cette mise à disposition est postérieure à la demande d'intervention.

Indépendamment de la garantie commerciale souscrite, le vendeur reste tenu des défauts de conformité du bien et des vices rédhibitoires dans les conditions prévues aux articles L217-4 à L217-13 du Code de la consommation et aux articles 1641 à 1648 et 2232 du Code Civil.

### **Article L217-4 du Code de la consommation**

Le vendeur livre un bien conforme au contrat et répond des défauts de conformité existant lors de la délivrance.

Il répond également des défauts de conformité résultant de l'emballage, des instructions de montage ou de l'installation lorsque celle-ci a été mise à sa charge par le contrat ou a été réalisée sous sa responsabilité.

### **Article L217-5 du Code de la consommation**

Le bien est conforme au contrat :

- 1° S'il est propre à l'usage habituellement attendu d'un bien semblable et, le cas échéant :
  - s'il correspond à la description donnée par le vendeur et possède les qualités que celui-ci a présentées à l'acheteur sous forme d'échantillon ou de modèle ;
  - s'il présente les qualités qu'un acheteur peut légitimement attendre eu égard aux déclarations publiques faites par le vendeur, par le producteur ou par son représentant, notamment dans la publicité ou l'étiquetage ;
- 2° Ou s'il présente les caractéristiques définies d'un commun accord par les parties ou être propre à tout usage spécial recherché par l'acheteur, porté à la connaissance du vendeur et que ce dernier a accepté.

### **Article L217-12 du Code de la consommation**

L'action résultant du défaut de conformité se prescrit par deux ans à compter de la délivrance du bien.

### **Article 1641 du Code civil**

Le vendeur est tenu de la garantie à raison des défauts cachés de la chose vendue qui la rendent impropre à l'usage auquel on la destine, ou qui diminuent tellement cet usage que l'acheteur ne l'aurait pas acquise, ou n'en aurait donné qu'un moindre prix, s'il les avait connus.

### **Article 1648 1er alinéa du Code civil**

L'action résultant des vices rédhibitoires doit être intentée par l'acquéreur dans un délai de deux ans à compter de la découverte du vice.

Les pièces détachées indispensables à l'utilisation du produit sont disponibles pendant la durée de la garantie du produit.

Le produit a été fabriqué selon des critères de qualité stricts, et contrôlé consciencieusement avant sa livraison. En cas de défaut de matériau ou de fabrication, vous avez des droits légaux vis-à-vis du vendeur du produit. Vos droits légaux ne sont en aucun cas limités par notre garantie mentionnée ci-dessous.

La garantie de ce produit est de 3 ans à partir de la date d'achat. La période de garantie commence à la date d'achat. Conservez l'original de la preuve d'achat dans un endroit sûr car ce document est nécessaire pour prouver l'achat.

Tout dommage ou défaut déjà présent au moment de l'achat doit être signalé immédiatement après le déballage du produit.

Si le produit présente un défaut de matériau ou de fabrication dans les 3 ans qui suivent la date d'achat, nous le réparerons ou le remplacerons - à notre choix - gratuitement pour vous. La période de garantie n'est pas prolongée par une demande de garantie acceptée. Cette mesure s'applique également pour les pièces remplacées et réparées.

Cette garantie est annulée si le produit a été endommagé ou utilisé ou entretenu de manière incorrecte.

La garantie couvre les défauts de matériels et de fabrication. Cette garantie ne couvre pas les pièces du produit soumises à une usure normale, et qui sont donc considérées comme des pièces d'usure (par exemple les piles, les piles rechargeables, tuyaux, les cartouches d'encre), ni les dommages aux pièces fragiles, par exemple les interrupteurs ou les pièces en verre.

## ● Faire valoir sa garantie

Pour garantir la rapidité d'exécution de la procédure de garantie, veuillez respecter les indications suivantes :

Veuillez conserver le ticket de caisse et la référence du produit (IAN 508879\_2507) à titre de preuve d'achat pour toute demande.

Le numéro de référence de l'article est indiqué sur la plaque d'identification, gravé sur la page de titre de votre manuel (en bas à gauche) ou sur un autocollant apposé sur la face arrière ou inférieure du produit.

En cas de dysfonctionnement du produit, ou de tout autre défaut, contactez en premier lieu le service après-vente par téléphone ou par e-mail aux coordonnées indiquées ci-dessous.

Vous pouvez alors envoyer franco de port tout produit considéré comme défectueux au service clientèle indiqué, accompagné de la preuve d'achat (ticket de caisse) et d'une description écrite du défaut avec mention de sa date d'apparition.

## ● Service après-vente

**FR** **Service après-vente France**  
Tél.: 0800 919 270  
E-Mail: owim@lidl.fr

**BE** **Service après-vente Belgique**  
Tél.: 0800 12089  
E-Mail: owim@lidl.be

**CH** **Service après-vente Suisse**  
Tél.: 0800 56 44 33  
E-Mail: owim@lidl.ch



<b>Gebruikte waarschuwingen en symbolen</b> .....	Pagina	35
<b>Inleiding</b> .....	Pagina	35
Beoogd gebruik .....	Pagina	36
Leveringsomvang .....	Pagina	36
Onderdelenbeschrijving .....	Pagina	36
Technische gegevens .....	Pagina	36
<b>Veiligheidstips</b> .....	Pagina	36
<b>Voor het eerste gebruik</b> .....	Pagina	39
<b>Bediening</b> .....	Pagina	39
Product neerzetten .....	Pagina	39
Gebruiken van de massage- en verwarmingsfunctie .....	Pagina	39
<b>Uit-modus</b> .....	Pagina	40
Product uitschakelen .....	Pagina	40
<b>Probleemoplossing</b> .....	Pagina	40
<b>Schoonmaken en onderhoud</b> .....	Pagina	41
<b>Opbergen</b> .....	Pagina	41
<b>Afvoer</b> .....	Pagina	41
<b>Garantie</b> .....	Pagina	41
Afwikkeling in geval van garantie .....	Pagina	42
<b>Service</b> .....	Pagina	42

## Gebruikte waarschuwingen en symbolen

In deze gebruiksaanwijzing en op de verpakking worden de volgende waarschuwingen gebruikt:

 <p><b>GEVAAR!</b> Dit symbool met de aanduiding "Gevaar" duidt op een groot risico op gevaar dat, indien niet vermeden, zware verwondingen of de dood tot gevolg kan hebben.</p>	 <p>Wisselstroom/-spanning</p>
	<p><b>Hz</b> Hertz (netfrequentie)</p>
	<p><b>W</b> Watt</p>
 <p><b>WAARSCHUWING!</b> Dit symbool met de aanduiding "Waarschuwing" betekent een middelmatig risico op gevaar dat, indien niet vermeden, zware verwondingen of de dood tot gevolg kan hebben.</p>	 <p>Gevaar - Kans op elektrische schokken!</p>
	 <p>Gebruik het product alleen in droge binnenruimtes.</p>
	 <p>Symbool voor een product uit de beschermingsklasse II</p>
 <p><b>VOORZICHTIG!</b> Dit symbool met de aanduiding "Voorzichtig" duidt op een klein risico op gevaar dat, indien niet vermeden, kan leiden tot kleine of middelgrote verwondingen.</p>	 <p><b>TIP:</b> Dit symbool met de aanduiding "Tip" duidt op verdere nuttige informatie.</p>
<p>■ Veiligheidsinformatie □ Gebruiksaanwijzing</p>	<p><b>CE</b> Het CE-teken bevestigt dat het product voldoet aan de betreffende EU-richtlijnen.</p>

## VOETMASSAGE-APPARAAT

### ● Inleiding

Hartelijk gefeliciteerd met de aankoop van uw nieuwe product. U heeft voor een hoogwaardig product gekozen. De gebruiksaanwijzing is een deel van het product. Deze bevat belangrijke aanwijzingen voor veiligheid, gebruik en verwijdering. Maakt U zich voor de ingebruikname van het product met alle bedienings- en veiligheidsvoorschriften vertrouwd. Gebruik het product alleen zoals beschreven en voor de aangegeven toepassingsgebieden. Overhandig alle documenten bij doorgifte van het product aan derden.



Je kunt deze en vele andere handleidingen downloaden en bekijken op [www.lidl-service.com](http://www.lidl-service.com). Door deze QR-code te scannen, kom je meteen op de Lidl service website ([www.lidl-service.com](http://www.lidl-service.com)) waar je jouw gebruiksaanwijzing kunt openen

door het artikelnummer (IAN) 508879\_2507 in te voeren.

## ● Beoogd gebruik

Dit product is geschikt voor voetmassage in Shiatsu-stijl (Japans voor: shi = vinger en atsu = druk). Shiatsu is een vorm van lichaamsmassage die ongeveer 100 jaar geleden in Japan is ontwikkeld en is gebaseerd op het concept van traditionele Chinese geneeskunde. Het systeem van de energiebanen (meridiaansysteem) in het menselijk lichaam is de basis.

Het product is ontworpen voor huishoudelijk gebruik. Het product is niet geschikt voor commercieel of medisch gebruik.

De fabrikant aanvaardt geen aansprakelijkheid voor schade als gevolg van ondeskundig gebruik.



## ● Leveringsomvang

Controleer na het uitpakken van het product of de levering volledig is en of alle onderdelen in goede staat verkeren. Verwijder vóór gebruik al het verpakkingsmateriaal.

- 1x Voetmassage-apparaat
- 1x Gebruiksaanwijzing

## ● Onderdelenbeschrijving

(Afb. A)

- 1 Massagevlakken  
(met telkens 9 Shiatsu-massagekoppen aan beide kanten)
- 2  (snelheids-/verwarmingsknop met indicatielampjes)
- 3  (aan-/uittoets met controlelampje)
- 4 In hoogte verstelbare voetjes
- 5 Aansluitsnoer met netstekker
- 6 Kabelhaspel

## ● Technische gegevens

Voedingsspanning: 220-240 V~, 50-60 Hz  
Beschermingsklasse: II/□  
Energieverbruik: 35 W  
Energieverbruik in uit-modus is 0,46 W.



## Veiligheidstips

**MAAK U VOOR HET GEBRUIK VAN HET PRODUCT VERTROUWD MET ALLE VEILIGHEIDSTIPS EN GEBRUIKSAANWIJZINGEN! ALS U DIT PRODUCT AAN IEMAND ANDERS DOORGEEFT, GEEF DAN OOK ALLE DOCUMENTATIE MEE!**

In geval van schade als gevolg van het niet naleven van deze gebruiksaanwijzing vervalt uw aanspraak op garantie! Wij aanvaarden geen aansprakelijkheid voor gevolgschade! Er wordt geen aansprakelijkheid aanvaard voor materiële schade of persoonlijk letsel, die ontstaan als gevolg van ondeskundig gebruik of het niet opvolgen van de veiligheidsaanwijzingen!

**Kinderen en personen met beperkingen**

** WAARSCHUWING!  
LEVENSGEVAAR EN  
KANS OP ONGEVALLLEN  
VOOR PEUTERS EN  
KINDEREN!**

Laat kinderen nooit zonder toezicht achter met het verpakkingsmateriaal. Het verpakkingsmateriaal vormt een verstikkingsgevaar.

Kinderen onderschatten vaak de daaraan verbonden gevaren. Houd kinderen altijd uit de buurt van verpakkingsmateriaal.

- Dit product mag door kinderen vanaf 8 jaar alsmede door personen met verminderde fysieke, sensorische of geestelijke vermogens of gebrek aan ervaring en kennis alleen gebruikt worden als ze onder supervisie staan of geïnstrueerd zijn wat betreft veilig gebruik van het product en begrepen hebben welke gevaren uit dat gebruik voortvloeien.
- Kinderen mogen niet met het product spelen.
- Schoonmaken en onderhoud door de gebruiker mogen niet door kinderen worden uitgevoerd, tenzij ze onder toezicht staan.

**⚠ VOORZICHTIG!** Het oppervlak van het product wordt verwarmd. Gebruik dit product niet bij personen die ongevoelig zijn voor warmte.

## **Beoogd gebruik**

### **⚠ WAARSCHUWING!**

Ondeskundig gebruik kan verwondingen veroorzaken. Gebruik het product uitsluitend zoals aangegeven in deze handleiding. Probeer niet op een of andere wijze iets aan het product te veranderen.

## **Elektrische veiligheid**

### **⚠ GEVAAR! Kans op elektrische schokken!**

Probeer het product niet zelf te repareren. In geval van een storing mogen reparaties alleen door gekwalificeerde vaklieden worden uitgevoerd.

### **⚠ WAARSCHUWING! Kans op elektrische schokken!**

Dompel de elektrische onderdelen van het product nooit onder in water of andere vloeistoffen. Houd het product nooit onder stromend water.

## **⚠ WAARSCHUWING! Kans op elektrische schokken!**

Gebruik het product nooit als het is beschadigd. Koppel het product los van het elektriciteitsnet en neem contact op met uw verkoper als het beschadigd is.

- Controleer de netstekker en het aansluitsnoer regelmatig op beschadigingen. Als het aansluitsnoer van dit product beschadigd wordt, moet dit door de fabrikant, zijn klantendienst of een vergelijkbaar gekwalificeerd persoon vervangen worden om gevaar te vermijden.
- Let erop dat de nominale spanning die op het typeplaatje is aangegeven, overeenstemt met de netspanning van uw elektriciteitsnet.
- Steek geen naalden of andere scherpe voorwerpen in de massagevlakken.

## **Bediening**

### **⚠ WAARSCHUWING! Verwondingsgevaar!**

Zet het product uit en koppel het los van het elektriciteitsnet voordat u het schoonmaakt en zorg ervoor dat het op dat moment niet gebruikt wordt.

- Het product mag uitsluitend op een vlak, stabiel oppervlak gebruikt of neergezet worden.
- Het product mag niet gebruikt worden nadat het is gevallen of als het zichtbare tekenen van schade vertoont.
- Gebruik het product niet als het aansluitsnoer of de netstekker beschadigd is, als het product niet werkt of op een of andere wijze beschadigd is.
- Gebruik het product alleen in droge binnenruimtes.
- Bedien het product niet met natte voeten of als het op een natte ondergrond staat. Raak de netstekker nooit met natte handen aan.
- Bescherm het product tegen hitte. Zet het product niet neer in de buurt van open vlammen of hittebronnen zoals kachels of verwarmingsapparatuur.

- Bescherm het aansluitsnoer tegen beschadiging. Let erop dat niemand er per ongeluk aan kan trekken of erover kan struikelen.
- Trek de netstekker niet aan het aansluitsnoer uit de stekkerdoos en wikkel het aansluitsnoer niet om het product.
- Bescherm het product, het aansluitsnoer en de netstekker tegen stof, direct zonlicht, waterdruppels en opspattend water.
- Berg het product op een droge, koele plaats op, waar het beschermd is tegen vocht en het zich buiten bereik van kinderen bevindt.

### ● Voor het eerste gebruik

- Verwijder het verpakkingsmateriaal.

### ● Bediening

#### ⚠ **VOORZICHTIG! Verwondingsgevaar!**

Druk geen lichaamsdelen, vooral geen vingers, tussen de roterende massagekoppen **1** en de bevestiging hiervan in het product.

#### ❗ **TIPS:**

### ● **Gebruiken van de massage- en verwarmingsfunctie**

Instelling	Massagestand	Verwarmingsfunctie	Toets  <b>2</b>
1	Langzaam	Aan	Brandt groen
2	Langzaam	Uit	Knippergt groen
3	Snel	Aan	Brandt blauw
4	Snel	Uit	Knippergt blauw

- Ga nooit op het product staan.
- Gebruik het product niet langer dan 15 minuten. Langer gebruik kan leiden tot overstimulering van de spieren, wat leidt tot verkramping.
- Gebruik het product niet bij gezwollen, verbrande, ontstoken, ziek of beschadigde huiddelen.
- Trek voor ieder gebruik uw schoenen uit.
- Gebruik het product alleen met droge en schone voeten.
- De verwarmingsfunctie kan alleen worden ingeschakeld als de massagefunctie is ingeschakeld.
- Het product schakelt na 15 minuten automatisch uit. Laat het product afkoelen, voordat u het opnieuw inschakelt.

### ● **Product neerzetten**

- Rol het aansluitsnoer **5** uit over de kabelhaspel **6**.
- De achterste voetjes **4** kunnen worden versteld voor een optimale massagepositie. Let het product met de massagevlakken **1** naar beneden op een vlakke ondergrond.
- Draai de voetjes **4**, om de hoogte hiervan in te stellen:

Draairichting	Voethoogte
Met de wijzers van de klok mee	Verhogen
Tegen de klok in	Laten zakken

- Plaats het product op een vlakke ondergrond.
- De rubberen voetjes **4** op de onderkant van het product voorkomen dat het product wegglijdt. Zet het product eventueel op een mat, om de vloer te beschermen.
- Controleer of het product stevig staat.

- Steek de netstekker **5** in een stopcontact.
- Het product inschakelen:
  - Druk op toets **3**.
  - Het controlelampje van toets **3** brandt rood.
  - De massagekoppen **1** roteren langzaam.
  - De verwarmingsfunctie is ingeschakeld.
  - Het linker controlelampje van toets **2** brandt groen.
  - Het product is ingesteld op massagestand 1.
- Ga comfortabel zitten. Plaats uw voeten op de massagekoppen **1**.
- Dit product is voorzien van 2 instelbare massagestanden, telkens met extra inschakelbare verwarmingsfunctie (zie tabel).  
Instelling wisselen: Druk nogmaals op toets **2**.  
De massagestand wordt iedere keer verhoogd als u op toets **2** drukt:

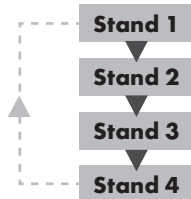

Een van de controlelampjes van de toets **2** brandt/knippert, afhankelijk van de instelling:

Instelling 1 of 2:      Instelling 3 of 4:  
 Linker controlelampje brandt/knippert groen      Rechter indicatielampje brandt/knippert blauw

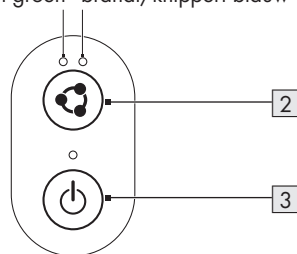

## ● **Uit-modus**

- Het product gaat naar de uit-modus wanneer het is aangesloten op de netspanning.
- Druk eenmaal op de aan/uit-knop met indicatielampje **3** en het product is aan. Druk nog een keer op de aan/uit-knop met indicatielampjes van de **3** en knoppen **2** gaan uit en het product keert terug naar uit-modus.

## ● **Product uitschakelen**

- ① **TIP:** Het product is voorzien van een temperatuursensor. Zodra de temperatuur een bepaalde waarde bereikt, wordt de verwarmingsfunctie tijdelijk uitgeschakeld. De verwarmingsfunctie wordt weer ingeschakeld als het product is afgekoeld.
- Het product uitschakelen:
  - Druk op toets **3**.
  - De massagekoppen **1** roteren niet meer.
  - De indicatielampjes van de toetsen **3** en **2** doven.
- Product helemaal uitschakelen: Trek de netstekker **5** uit het stopcontact.

## ● **Probleemoplossing**

Probleem	Oorzaak	Oplossing
Massagekoppen <b>1</b> roteren trager.	Massagekoppen <b>1</b> worden te zwaar belast.	Maak de massagekoppen <b>1</b> vrij.
Massagekoppen <b>1</b> bewegen niet.	De netstekker <b>5</b> zit niet in een stopcontact.	Steek de netstekker <b>5</b> in een stopcontact. Schakel het product in.

## ● Schoonmaken en onderhoud

⚠ **GEVAAR! Kans op elektrische schokken!** Trek de netstekker **5** altijd uit de stopcontact voordat u het product schoonmaakt.

⚠ **WAARSCHUWING! Kans op elektrische schokken!** Dompel het product nooit onder in water of andere vloeistoffen. Houd het product nooit onder stromend water.

- Maak het product schoon met een enigszins vochtig doekje.
- Laat geen water of andere vloeistoffen in het binnenste van het product terechtkomen.
- Gebruik geen bijtende of schurende schoonmaakmiddelen om het product schoon te maken.
- Na het schoonmaken: Laat het product drogen.

## ● Opbergen

- Rol het aansluitsnoer **5** op over de kabelhaspel **6**.
- Bewaar het product als het niet wordt gebruikt in de originele verpakking.
- Bewaar het product op een droge plaats buiten het bereik van kinderen.

## ● Afvoer

De verpakking bestaat uit milieuvriendelijke grondstoffen die u via de plaatselijke recyclingcontainers kunt afvoeren.



Neem de aanduiding van de verpakkingsmaterialen voor de afvalscheiding in acht. Deze zijn gemarkeerd met de afkorting (a) en een cijfers (b) met de volgende betekenis: 1-7: kunststoffen / 20-22: papier en vezelplaten / 80-98: composietmaterialen.

## Product:



Points de collecte sur [www.quefairedemesdechets.fr](http://www.quefairedemesdechets.fr)  
Privilégiez la réparation ou le don de votre appareil !

Het product incl. accessoires, handleiding en verpakkingsmaterialen kunnen worden gerecycled en zijn onderhevig aan uitgebreide verantwoordelijkheid van de producent.

Verwijder ze afzonderlijk, met het volgen van de geïllustreerde Info-tri (sorteerinformatie), voor betere afvalverwijdering.

Het Triman-logo geldt alleen voor Frankrijk.



Informatie over de mogelijkheden om het uitgediende product na gebruik te verwijderen, verstrekt uw gemeentelijke overheid.



Gooi het afgedankte product omwille van het milieu niet weg via het huisvuil, maar geef het af bij het daarvoor bestemde depot of het gemeentelijke milieupark. Over afgifteplaatsen en hun openingstijden kunt u zich bij uw aangewezen instantie informeren.

## ● Garantie

Het product werd volgens strenge kwaliteitsrichtlijnen gemaakt en voor de uitlevering zorgvuldig gecontroleerd. In geval van materiaal- of fabricagefouten hebt u tegenover de verkoper van het product wettelijke rechten. Uw wettelijke rechten worden op geen enkele manier door onze hieronder vermelde garantie beperkt.

De garantie voor dit product bedraagt 3 jaar vanaf aankoopdatum. De garantieperiode gaat in op de datum van aankoop. Bewaar het originele bewijs van aankoop op een veilige plek aangezien dit document nodig is als bewijs.

Alle beschadigingen of gebreken die reeds op het moment van aankoop aanwezig zijn, moeten meteen na het uitpakken van het product worden gemeld.

Mocht het product binnen 3 jaar na aankoopdatum een materiaal- of fabricagefout vertonen, zullen wij het – naar onze keuze – gratis voor u repareren of vervangen. De garantieperiode wordt door een plaatsgevonden garantieverlening niet verlengd. Dit geldt ook voor vervangen en gerepareerde onderdelen.

Deze garantie vervalt als het product werd beschadigd of onjuist is gebruikt of onderhouden.

De garantie dekt materiaal- en fabricagefouten af. Deze garantie dekt geen productonderdelen die aan normale slijtage onderhevig zijn en daarom als verbruiksartikelen worden beschouwd (bv. batterijen, oplaadbare batterijen, slangen, inktpatronen), noch dekt zij schade aan breekbare onderdelen, bv. schakelaars of onderdelen die van glas zijn gemaakt.

## ● Afwikkeling in geval van garantie

Om een snelle afhandeling van uw reclamatie te waarborgen dient u de volgende instructies in acht te nemen:

Houd bij alle vragen alstublieft de kassabon en het artikelnummer (IAN 508879\_2507) als bewijs van aankoop bij de hand.

Het artikelnummer vindt u op de typeplaat, ingegraveerd, op het titelblad van uw handleiding (linksonder) of als sticker op de achter- of onderzijde.

Wanneer er storingen in de werking of andere gebreken optreden, dient u eerst telefonisch of per e-mail contact met de onderstaande service-afdeling op te nemen.

Een als defect geregistreerd product kunt u dan samen met uw aankoopbewijs (kassabon) en vermelding van de concrete schade alsmede het tijdstip van optreden voor u franco aan het u meegedeelde servicepunt verzenden.

## ● Service

### Service Nederland

Tel.: 0800 0249630

E-Mail: owim@lidl.nl

### Service België

Tél.: 0800 12089











E-Mail: owim@lidl.be



<b>Avvertenze e simboli utilizzati</b> .....	Pagina	44
<b>Introduzione</b> .....	Pagina	44
Uso previsto .....	Pagina	45
Contenuto della confezione .....	Pagina	45
Descrizione dei componenti .....	Pagina	45
Dati tecnici .....	Pagina	45
<b>Istruzioni di sicurezza</b> .....	Pagina	45
<b>Prima del primo utilizzo</b> .....	Pagina	47
<b>Funzionamento</b> .....	Pagina	47
Installare il prodotto .....	Pagina	48
Utilizzo della funzione di massaggio e riscaldamento .....	Pagina	48
<b>Modalità Off</b> .....	Pagina	49
Spegnere il prodotto .....	Pagina	49
<b>Risoluzione dei problemi</b> .....	Pagina	49
<b>Pulizia e manutenzione</b> .....	Pagina	49
<b>Conservazione</b> .....	Pagina	49
<b>Smaltimento</b> .....	Pagina	50
<b>Garanzia</b> .....	Pagina	50
Gestione dei casi in garanzia .....	Pagina	51
<b>Assistenza</b> .....	Pagina	51

## Avvertenze e simboli utilizzati

Nel manuale di istruzioni, nella guida rapida e sull'imballaggio sono utilizzate le seguenti avvertenze:

 <p><b>PERICOLO!</b> Questo simbolo con il termine "Pericolo" indica una minaccia ad alto rischio che, se non evitata, può causare gravi lesioni o un esito letale.</p>	 Corrente/tensione alternata
	<b>Hz</b> Hertz (frequenza di rete)
	<b>W</b> Watt
 <p><b>AVVERTENZA!</b> Questo simbolo con il termine "Avvertenza" indica una minaccia a medio rischio che, se non evitata, può causare gravi lesioni o un esito letale.</p>	 Pericolo - Rischio di scossa elettrica!
	 Utilizzare il prodotto solo in ambiente asciutto.
	 Simbolo di un prodotto della classe di protezione II
 <p><b>CAUTELA!</b> Questo simbolo con il termine "Cautela" indica una minaccia a basso rischio che, se non evitata, può causare lesioni lievi o di media gravità.</p>	 <b>INDICAZIONE:</b> Questo simbolo con il termine "Indicazione" contiene ulteriori utili informazioni.
 Informazioni sulla sicurezza  Istruzioni per l'uso	 Il marchio CE conferma la conformità alle direttive UE applicabili al prodotto.

## APPARECCHIO PER MASSAGGIO PLANTARE

### ● Introduzione

Congratulazioni per l'acquisto del vostro nuovo prodotto. Avete optato per un prodotto di alta qualità. Le istruzioni d'uso sono parte integrante di questo prodotto. Esse contengono importanti avvertenze sulla sicurezza, l'impiego e lo smaltimento. Prima dell'utilizzo del prodotto, prendere conoscenza di tutte le istruzioni d'uso e delle avvertenze di sicurezza. Utilizzare il prodotto solo come descritto e per i campi di applicazione indicati. Consegnare tutte le documentazioni su questo prodotto quando viene ceduto a terzi.



Puoi scaricare e visualizzare questo e numerosi altri manuali sul sito [www.lidl-service.com](http://www.lidl-service.com). Scansionando questo codice QR, verrai reindirizzato subito al sito web dell'assistenza di Lidl ([www.lidl-service.com](http://www.lidl-service.com)) dove potrai aprire il tuo manuale di istruzioni per l'uso inserendo il codice prodotto (IAN) 508879\_2507.

## ● Uso previsto

Questo prodotto è adatto al massaggio dei piedi in stile Shiatsu (in giapponese: shi = dito e atsu = pressione). Lo Shiatsu è una forma di massaggio del corpo sviluppata in Giappone circa 100 anni fa e si basa sulle idee della medicina tradizionale cinese. Si basa sul sistema dei canali energetici (sistema dei meridiani) nel corpo umano.

Il prodotto è progettato per uso domestico. Il prodotto non è adatto all'uso commerciale o medico.

Il produttore non si assume alcuna responsabilità per danni derivanti da utilizzi non conformi.



## ● Contenuto della confezione

Dopo avere disimballato il prodotto, verificare che la confezione sia integra e che tutte le parti non presentino danni. Rimuovere tutti i materiali di imballaggio prima dell'uso.

- 1x Apparecchio per massaggio plantare
- 1x Guida rapida

## ● Descrizione dei componenti

(Fig. A)

- 1 Area di massaggio  
(con 9 testine di massaggio Shiatsu su ogni lato)
- 2  (Tasto velocità/calore con indicatori)
- 3  (Tasto ON/OFF on indicatore)
- 4 Piedini regolabili in altezza
- 5 Cavo di alimentazione e spina
- 6 Porta cavo di alimentazione

## ● Dati tecnici

Tensione di ingresso: 220-240 V~, 50-60 Hz

Classe di protezione: II/□

Potenza assorbita: 35 W

Il consumo in modalità Off è 0,46 W.



## Istruzioni di sicurezza

**PRIMA DI USARE IL PRODOTTO PER LA PRIMA VOLTA, FAMILIARIZZARE CON TUTTE LE ISTRUZIONI PER L'USO E LA SICUREZZA! IN CASO DI CESSIONE DEL PRODOTTO A TERZI, AVERE CURA DI CONSEGNARE TUTTA LA DOCUMENTAZIONE!**

In caso di danni dovuti al mancato rispetto di questo manuale di istruzioni, la garanzia è invalidata! La Società declina qualsiasi responsabilità per danni consequenziali!

Il Produttore declina qualsiasi responsabilità in caso di danni a cose o persone dovuti a un utilizzo non conforme o al mancato rispetto delle istruzioni di sicurezza!

## Bambini e disabili

**⚠ AVVERTENZA! PERICOLO DI MORTE E INFORTUNIO PER BAMBINI E INFANTI!**

Non lasciare mai i bambini da soli in presenza di materiale di imballaggio. Il materiale di imballaggio comporta un pericolo di soffocamento.

I bambini sottovalutano spesso i pericoli esistenti. Tenere sempre i materiali di imballaggio fuori dalla portata dei bambini.

- Questo prodotto può essere utilizzato da bambini di età superiore agli 8 anni, da persone con capacità fisiche, sensoriali o mentali ridotte o da persone inesperte solo se supervisionate o preventivamente istruite sull'utilizzo in sicurezza del prodotto e solo se informate dei pericoli legati al prodotto stesso.
- I bambini non devono giocare con il prodotto.
- La pulizia e la manutenzione utente non possono essere eseguite da bambini senza supervisione.

**⚠ CAUTELA!** La superficie del prodotto si riscalda. Non utilizzare questo prodotto su persone sensibili al calore.

## Uso previsto

**⚠ AVVERTENZA!** L'uso improprio può causare lesioni. Utilizzare il prodotto esclusivamente in conformità alle presenti istruzioni. Non tentare di modificare in alcun modo il prodotto.

## Sicurezza elettrica

**⚠ PERICOLO! Rischio di scossa elettrica!** Non tentare di riparare il prodotto autonomamente.

In caso di cattivo funzionamento le riparazioni devono essere eseguite esclusivamente da personale qualificato.

**⚠ AVVERTENZA! Rischio di scossa elettrica!** Non immergere le parti elettriche del prodotto in acqua o altri liquidi. Non tenere mai il prodotto sotto l'acqua corrente.

**⚠ AVVERTENZA! Rischio di scossa elettrica!** Non utilizzare un prodotto danneggiato. Scollegare il prodotto dalla rete di alimentazione e rivolgersi al rivenditore se il prodotto è danneggiato.

- Verificare regolarmente se sono presenti eventuali danni sulla spina e sul cavo di alimentazione. Se il cavo di alimentazione elettrica del prodotto viene danneggiato deve essere sostituito dal produttore o dal suo servizio clienti, o da persona qualificata, per evitare rischi.

- Assicurarsi che la tensione nominale indicata sulla targhetta identificativa corrisponda alla tensione nominale dell'alimentazione elettrica.
- Non inserire aghi o altri oggetti appuntiti nell'area di massaggio.

## Funzionamento

**⚠ AVVERTENZA! Rischio di lesioni!** Spegnerne il prodotto e scollegarlo dall'alimentazione prima di pulirlo e quando non viene utilizzato.

- Il prodotto può essere utilizzato e collocato solo su una superficie piana e stabile.
- Il prodotto non deve essere utilizzato se è stato fatto cadere o se presenta segni visibili di danni.
- Non utilizzare il prodotto se il cavo di alimentazione o la spina sono danneggiati, se il prodotto non funziona o se è danneggiato in qualsiasi modo.
- Utilizzare il prodotto solo in ambiente asciutto.
- Non usare il prodotto con i piani bagnati o se il prodotto si trova su un pavimento bagnato. Non toccare la spina con le mani bagnate.

- Proteggere il prodotto dal calore. Non collocare il prodotto vicino a fiamme libere o a fonti di calore come stufe o termosifoni.
- Proteggere il cavo di alimentazione da eventuali danni. Prestare attenzione affinché nessuno possa tirare il cavo o inciamparvi inavvertitamente.
- Per staccare la spina non tirare il cavo di alimentazione e non avvolgerlo attorno al prodotto.
- Proteggere il prodotto, il cavo di alimentazione e la spina dalla polvere, dai raggi diretti del sole, da gocce e spruzzi d'acqua.
- Conservare il prodotto in luogo fresco, asciutto, protetto dall'umidità e fuori dalla portata dei bambini.

## ● Prima del primo utilizzo

- Rimuovere il materiale di imballaggio.

## ● Funzionamento

**⚠ CAUTELA! Rischio di lesioni!** Non premere nessuna parte del corpo, in particolare le dita, tra le testine di massaggio rotanti **1** e i loro supporti nel prodotto.

## ① INDICAZIONI:

- Non mettersi mai in piedi sul prodotto.
- Non utilizzare il prodotto per più di 15 minuti. L'uso prolungato può causare un'eccessiva irritazione dei muscoli, con conseguenti stati di tensione.

- Non usare il prodotto su aree di pelle gonfia, bruciata, infiammata, malata o ferita.
- Togliere le scarpe prima di ogni uso.
- Utilizzare il prodotto solo con i piedi asciutti e puliti.
- La funzione di riscaldamento può essere attivata solo quando è attivata la funzione di massaggio.
- Il prodotto si spegne automaticamente dopo 15 minuti. Lasciare raffreddare il prodotto prima di riaccenderlo.

## ● Installare il prodotto

- Svolgere il cavo di alimentazione [5] dal porta cavo di alimentazione [6].
- Per una posizione di massaggio ottimale, i piedini posteriori [4] possono essere regolati. Posizionare il prodotto su una superficie piana con l'area di massaggio [1] rivolta verso il basso.



- Ruotare i piedini [4] per impostare l'altezza dei piedini:



Senso di rotazione	Altezza dei piedini
In senso orario	Aumentare
In senso antiorario	Abbassare

- Posizionare il prodotto su una superficie piana.
- Lo scivolamento del prodotto viene impedito dai piedini in gomma [4] sul lato inferiore del prodotto. Mettere il prodotto eventualmente su un tappetino per proteggere il pavimento.
- Controllare la stabilità del prodotto.

## ● Utilizzo della funzione di massaggio e riscaldamento

Impostazione	Livello di massaggio	Funzione di riscaldamento	Tasto  [2]
1	Lento	On	Si accende in verde
2	Lento	Off	Lampeggia in verde
3	Veloce	On	Si accende in blu
4	Veloce	Off	Lampeggia in blu

- Collegare la spina [5] a una presa.
- Accensione del prodotto:
  - Premere il tasto  [3].
  - L'indicatore del tasto  [3] si accende in rosso.
  - Le testine di massaggio [1] ruotano lentamente.
  - La funzione di riscaldamento è attivata.
  - L'indicatore sinistro del tasto  [2] si accende in verde.
  - Il prodotto è impostato sul livello di massaggio 1.
- Assumere una posizione seduta comoda. Posizionare i piedi sulle testine di massaggio [1].

- Questo prodotto è dotato di 2 livelli di massaggio regolabili, ciascuno con una funzione di riscaldamento commutabile (vedi tabella).  
Cambiare l'impostazione: Premere nuovamente il tasto  [2].  
Ogni volta che si preme il tasto  [2], il livello di massaggio aumenta:

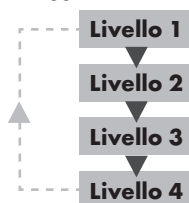

A seconda dell'impostazione, uno degli indicatori del tasto  [2] si accende/ lampeggia:

Impostazione 1 o 2: Impostazione 3 o 4:

Indicatore sinistro si accende/ lampeggia in verde  
Indicatore destro si accende/ lampeggia in blu

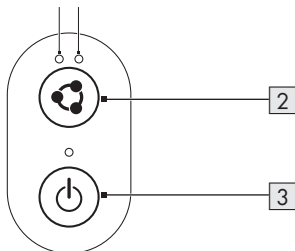



## ● Modalità Off

- Il prodotto entra in modalità Off una volta connesso alla rete elettrica.

- Premere una volta il tasto On/Off con spia luminosa [3]. Il prodotto è acceso. Premere ancora una volta il tasto On/Off con spia luminosa [3]. Le spie luminose dei tasti [3] e [2] si spengono e il prodotto torna in modalità Off.

## ● Spegner il prodotto

- ❗ **INDICAZIONE:** Questo prodotto è dotato di un sensore di temperatura. Non appena la temperatura raggiunge un certo valore, la funzione di riscaldamento si disattiva temporaneamente. La funzione di riscaldamento si riattiva quando il prodotto si è raffreddato.
- Spegnimento del prodotto:
  - Premere il tasto  [3].
  - Le testine di massaggio [1] non ruotano più.
  - Gli indicatori dei tasti  e  [2] si spengono.
- Spegner completamente il prodotto: Staccare la spina [5] dalla presa.

## ● Risoluzione dei problemi

Problema	Causa	Rimedio
Le testine di massaggio [1] ruotano lentamente.	Le testine di massaggio [1] sono caricate troppo.	Rilasciare le testine di massaggio [1].
Le testine di massaggio [1] non si muovono.	La spina [5] non è collegata alla presa.	Collegare la spina [5] a una presa. Accendere il prodotto.

## ● Pulizia e manutenzione

### ⚠ **PERICOLO! Rischio di scossa elettrica!**

Staccare la spina [5] dalla presa prima di pulire il prodotto.

### ⚠ **AVVERTENZA! Rischio di scossa elettrica!** Non immergere il prodotto in acqua o altri liquidi. Non tenere mai il prodotto sotto l'acqua corrente.

- Pulire il prodotto con un panno leggermente inumidito.
- Non permettere all'acqua o ad altri liquidi di penetrare all'interno del prodotto.

- Non utilizzare detersivi corrosivi o abrasivi per pulire il prodotto.
- Dopo la pulizia: lasciare asciugare il prodotto.

## ● Conservazione

- Avvolgere il cavo di alimentazione [5] sul porta cavo di alimentazione [6].
- Conservare il prodotto nella confezione originale quando non viene utilizzato.
- Tenere il prodotto in un luogo asciutto, fuori dalla portata dei bambini.

## ● Smaltimento

L'imballaggio è composto da materiali ecologici che possono essere smaltiti presso i siti di raccolta locali per il riciclo.



Osservare l'identificazione dei materiali di imballaggio per lo smaltimento differenziato, i quali sono contrassegnati da abbreviazioni (a) e da numeri (b) con il seguente significato: 1-7: plastiche / 20-22: carta e cartone / 80-98: materiali compositi.

### Prodotto:



Points de collecte sur [www.quefairemesdechets.fr](http://www.quefairemesdechets.fr)  
Privilégiez la réparation ou le don de votre appareil !

Il prodotto, inclusi accessori, manuale e materiali di imballaggio, sono riciclabili e sono soggetti alla responsabilità estesa del produttore.

Smaltirli separatamente, attenendosi alle informazioni illustrate Info-tri (informazioni sulla raccolta differenziata), per un migliore trattamento dei rifiuti.

Il logo Triman è valido solamente per la Francia.



È possibile informarsi circa le possibilità di smaltimento del prodotto usato presso l'amministrazione comunale o cittadina.



Per questioni di tutela ambientale non gettare il prodotto usato tra i rifiuti domestici, ma provvedere invece al suo corretto smaltimento. Presso l'amministrazione competente è possibile ricevere informazioni circa i siti di raccolta e i relativi orari di apertura.

## ● Garanzia

Il prodotto è stato fabbricato accuratamente secondo severe direttive di qualità ed è stato controllato meticolosamente prima della consegna. In caso di difetti di materiale o fabbricazione l'acquirente può far valere diritti legali nei confronti del venditore. La nostra garanzia sotto riportata non costituisce alcun limite ai diritti legali dell'acquirente.

Questo prodotto è garantito per 3 anni con decorrenza dalla data di acquisto. La garanzia decorre dalla data d'acquisto. Conservare lo scontrino originale in un posto sicuro perché questo documento viene richiesto come prova dell'avvenuto acquisto.

Tutti i danni o difetti presenti già al momento dell'acquisto devono essere comunicati subito dopo l'apertura della confezione.

Se entro 3 anni dalla data di acquisto di questo prodotto si rileva un difetto di materiale o di fabbricazione, noi procederemo, a nostra discrezione, alla riparazione o sostituzione gratuita del prodotto o al rimborso del prezzo di acquisto. Un eventuale intervento in garanzia non prolunga né rinnova il periodo di garanzia stesso. Ciò vale anche per le parti sostituite e riparate.

Questa garanzia decade in caso di danneggiamento oppure uso o manutenzione impropri del prodotto.

La prestazione in garanzia vale per difetti del materiale o di fabbricazione. Questa garanzia non si estende a componenti del prodotto esposti a normale logorio, che possono pertanto essere considerati come componenti soggetti a usura (esempio capacità della batteria, calcificazione, lampade, pneumatici, filtri, spazzole...). La garanzia non si estende altresì a danni che si verificano su componenti delicati (esempio interruttori, batterie, parti realizzate in vetro, schermi, accessori vari) nonché danni derivanti dal trasporto o altri incidenti.

## ● **Gestione dei casi in garanzia**

Per garantire un rapido disbrigo delle proprie pratiche, seguire le istruzioni seguenti:

Per ogni richiesta si prega di conservare lo scontrino e il codice dell'articolo (IAN 508879\_2507) come prova d'acquisto.

Il numero d'articolo può essere dedotto dalla targhetta, da un'incisione, dal frontespizio delle istruzioni (in basso a sinistra) oppure dall'adesivo applicato sul retro o sul lato inferiore.

In caso di disfunzioni o avarie, contattare innanzitutto i partner di assistenza elencati di seguito telefonicamente oppure via e-mail.

Si può inviare il prodotto ritenuto difettoso all'indirizzo del centro di assistenza indicato con spedizione esente da affrancatura, completo del documento di acquisto (scontrino) e della descrizione del difetto, specificando anche quando tale difetto si è verificato.

## ● **Assistenza**

### **IT Assistenza Italia**

Tel.: 800781188

E-Mail: owim@lidl.it

### **CH Assistenza Svizzera**

Tel.: 0800 56 44 33

E-Mail: owim@lidl.ch

### **MT Assistenza Malta**

Tel.: 80062230













E-Mail: owim@lidl.mt



<b>Indicaciones de advertencia y símbolos empleados</b> .....	Página	53
<b>Introducción</b> .....	Página	53
Uso previsto .....	Página	54
Volumen de suministro .....	Página	54
Descripción de las piezas .....	Página	54
Datos técnicos .....	Página	54
<b>Indicaciones de seguridad</b> .....	Página	54
<b>Antes del primer uso</b> .....	Página	57
<b>Funcionamiento</b> .....	Página	57
Colocación del producto .....	Página	57
Uso de la función de masaje y calor .....	Página	57
<b>Modo de apagado</b> .....	Página	58
Apagado del producto .....	Página	58
<b>Subsanación de problemas</b> .....	Página	59
<b>Limpieza y cuidado</b> .....	Página	59
<b>Almacenamiento</b> .....	Página	59
<b>Eliminación</b> .....	Página	59
<b>Garantía</b> .....	Página	60
Tramitación de la garantía .....	Página	60
<b>Asistencia</b> .....	Página	60

## Indicaciones de advertencia y símbolos empleados

En el manual de instrucciones, la guía rápida y el embalaje se emplean las indicaciones de advertencia siguientes:

 <p><b>¡PELIGRO!</b> Este símbolo con la palabra de señalización "Peligro" identifica un riesgo de nivel alto que, si no se evita, puede tener como consecuencia una lesión grave o incluso la muerte.</p>	 Tensión/corriente alterna
	 Hertzio (frecuencia de red)
	 Watt
 <p><b>¡ADVERTENCIA!</b> Este símbolo con la palabra de señalización "Advertencia" identifica un riesgo de nivel medio que, si no se evita, puede tener como consecuencia una lesión grave o incluso la muerte.</p>	 ¡Peligro - riesgo de descarga eléctrica!
	 Utilice el producto solo en espacios interiores secos.
	 Símbolo para un producto de la clase de protección II
 <p><b>¡CUIDADO!</b> Este símbolo con la palabra de señalización "Cuidado" identifica un riesgo de nivel bajo que, si no se evita, puede tener como consecuencia una lesión menor o de tipo leve.</p>	 <b>NOTA:</b> Este símbolo con la palabra de señalización "Nota" ofrece más información útil.
 Información de seguridad  Instrucciones de uso	 El marcado CE ratifica la conformidad con las Directivas de la UE aplicables al producto.

## MASAJEADOR ELÉCTRICO DE PIES

### ● Introducción

Enhorabuena por la adquisición de su nuevo producto. Ha optado por un producto de alta calidad. El manual de instrucciones forma parte de este producto. Contiene importantes indicaciones sobre seguridad, uso y eliminación. Antes de usar el producto, familiarícese con todas las indicaciones de manejo y de seguridad. Utilice el producto únicamente como se describe a continuación y para las aplicaciones indicadas. Adjunte igualmente toda la documentación en caso de entregar el producto a terceros.



Puede descargar y ver este y muchos otros manuales en [www.lidl-service.com](http://www.lidl-service.com). Escaneando este código QR accederá directamente a la

página web de servicio de Lidl ([www.lidl-service.com](http://www.lidl-service.com)), donde puede abrir su manual de instrucciones introduciendo el número de artículo (IAN) 508879\_2507.

## ● Uso previsto

Este producto es apropiado para el masaje de pies estilo Shiatsu (en japonés: shi = dedos y atsu = presión). Shiatsu es una forma de masaje corporal desarrollada en Japón hace unos 100 años y se basa en las ideas de la medicina tradicional china. La base es el sistema de canales de energía (sistema de meridianos) del cuerpo humano.

El producto está diseñado para uso doméstico. El producto no es adecuado para uso comercial ni médico.

El fabricante no acepta ninguna responsabilidad por los daños causados por un uso incorrecto.



## ● Volumen de suministro

Después de desembalar el producto, compruebe si la entrega está completa y todas las piezas están en perfecto estado. Antes del uso, elimine la totalidad de los materiales de embalaje.

- 1x Masajeador eléctrico de pies
- 1x Guía rápida

## ● Descripción de las piezas

(Fig. A)

- 1 Superficie de masaje  
(con 9 cabezales de masaje Shiatsu a ambos lados)
- 2  (Botón de velocidad/calor con indicadores)
- 3  (Botón de encendido/apagado con indicador)
- 4 Patas regulables en altura
- 5 Cable de conexión y enchufe
- 6 Enrollacables

## ● Datos técnicos

Tensión de entrada: 220-240 V~, 50-60 Hz

Clase de protección: II/□

Consumo de

35 W

El consumo de energía en el modo de apagado es de 0,46 W.



## Indicaciones de seguridad

**¡ANTES DE USAR EL PRODUCTO, FAMILIARÍCESE CON TODAS LAS INDICACIONES DE SEGURIDAD E INSTRUCCIONES DE USO! ¡SI TRANSFIERE ESTE PRODUCTO, HÁGALO CON TODA LA DOCUMENTACIÓN!**

¡Quedará anulada su garantía en el caso de daños resultantes de la no observación de este manual de instrucciones! ¡No se asumirá ninguna responsabilidad por daños indirectos! ¡No se asumirá ninguna responsabilidad en el caso de daños materiales o a personas si esos daños son el resultado de un uso inadecuado o de la no observación de las indicaciones de seguridad!

## Niños y personas con limitaciones

## **⚠ ¡ADVERTENCIA! ¡PELIGRO DE MUERTE Y DE ACCIDENTE PARA NIÑOS Y BEBÉS!**

No deje que los niños jueguen solos con el material de embalaje. El material de embalaje presenta riesgo de asfixia.

Los niños subestiman a menudo los peligros. Mantenga el material de embalaje fuera del alcance de los niños.

- Este producto puede ser utilizado por niños mayores de 8 años, así como por personas con capacidades físicas, sensoriales o mentales reducidas o con falta de experiencia o conocimientos, siempre y cuando se les supervise o se les haya enseñado cómo utilizar el producto de forma segura y hayan comprendido los posibles peligros.
- No permita que los niños jueguen con el producto.
- Las tareas de limpieza y mantenimiento no deben ser llevadas a cabo por niños sin supervisión.

**⚠ ¡CUIDADO!** La superficie del producto se calienta. No utilice este producto en personas sensibles al calor.

### **Uso previsto**

**⚠ ¡ADVERTENCIA!** Un uso no conforme a lo previsto puede provocar lesiones. Utilice el producto sólo conforme a este manual de instrucciones. Nunca intente modificar el producto en modo alguno.

### **Seguridad eléctrica**

**⚠ ¡PELIGRO! ¡Riesgo de descarga eléctrica!** Nunca intente reparar el producto usted mismo. En caso de fallo de funcionamiento, encargue cualquier reparación únicamente a un personal cualificado.

**⚠ ¡ADVERTENCIA! ¡Riesgo de descarga eléctrica!** No sumerja las piezas eléctricas del producto en agua u otros líquidos. Nunca ponga el producto debajo del agua corriente.

**⚠ ¡ADVERTENCIA! ¡Riesgo de descarga eléctrica!** No utilice ningún producto dañado. Desconecte el producto de la red eléctrica y póngase en contacto con su distribuidor si estuviera dañado.

- Compruebe regularmente la presencia de daños en el enchufe y el cable de conexión. A fin de evitar riesgos, si el cable de red de este producto resulta dañado, debe ser sustituido por el fabricante, su representante de servicio al cliente o una persona con una cualificación similar.
- Asegúrese de que la tensión nominal de la placa de características coincida con la tensión nominal de su suministro de corriente.
- No introduzca ninguna aguja u objeto puntiagudo en la superficie de masaje.

## Funcionamiento

**⚠ ¡ADVERTENCIA! ¡Riesgo de lesión!** Apague el producto y desconéctelo de la red eléctrica antes de realizar los trabajos de limpieza y siempre que no lo vaya a usar.

- Usar y colocar el producto únicamente sobre una superficie horizontal y estable.
- No utilizar el producto si se ha caído o presenta signos visibles de daños.
- No ponga el producto en funcionamiento si el cable de conexión o enchufe están dañados, si el producto no funciona o está dañado en modo alguno.
- Utilice el producto solo en espacios interiores secos.
- No utilice el producto con los pies mojados o si se encuentra sobre suelo mojado. No toque el enchufe con las manos húmedas.
- Proteja el producto contra el calor. No coloque el producto cerca de llamas abiertas o fuentes de calor como hornos o aparatos de calefacción.
- Proteja el cable de conexión de posibles daños. Asegúrese que nadie tire accidentalmente o pueda tropezar.
- No desconecte el enchufe de la toma tirando del cable de conexión y no enrolle el cable de conexión alrededor del producto.

- Proteja el producto, cable de conexión y enchufe del polvo, radiación solar directa, goteo y salpicaduras.
- Guarde el producto en un lugar seco, refrigerado, protegido contra la humedad y fuera del alcance de los niños.

## ● Antes del primer uso

- Retire por completo el material de embalaje.

## ● Funcionamiento

### ⚠ ¡CUIDADO! ¡Riesgo de lesión!



No presione ninguna parte del cuerpo, especialmente los dedos, entre los cabezales de masaje **1** giratorios y sus soportes en el producto.

### ⓘ **NOTA:**

- No se ponga nunca encima del producto.
- No utilice el producto durante más de 15 minutos. Un uso prolongado puede provocar una sobreestimulación de los músculos, lo que provoca tensión.
- No utilice el producto sobre zonas de la piel hinchadas, quemadas, inflamadas, enfermas o lesionadas.

## ● Uso de la función de masaje y calor

Ajuste	Nivel de masaje	Función calor	Botón  <b>2</b>
1	Despacio	Encendido	Se ilumina en verde
2	Despacio	Apagado	Parpadea en verde
3	Rápido	Encendido	Se ilumina en azul
4	Rápido	Apagado	Parpadea en azul

- Conecte el enchufe **5** a una toma de corriente.
- Encendido del producto:
  - Pulse el botón  **3**.
  - El indicador del botón  **3** se ilumina en rojo.
- Los cabezales de masaje **1** giran lentamente.
- La función calor está encendida.
- El indicador izquierdo del botón  **2** se ilumina en verde.

- Quítese el calzado antes de cada uso.
- Utilice el producto solo con los pies secos y limpios.
- La función de calor solo puede encenderse si la función de masaje está encendida.
- El producto se apaga automáticamente transcurridos 15 minutos. Deje enfriar el producto antes de volverlo a encender.

## ● Colocación del producto

- Desenrolle el cable de conexión **5** del enrollacables **6**.
- Para una posición de masaje óptima, pueden regularse las patas traseras **4**. Coloque el producto con la superficie de masaje **1** hacia abajo sobre una superficie nivelada.
- Gire las patas **4** para ajustar la altura:

Sentido de giro	Altura de las patas
En sentido horario	Subir
En sentido antihorario	Bajar

- Coloque el producto sobre una superficie nivelada.
- Las patas de goma **4** en la parte inferior del producto evitan que el producto se deslice. Coloque el producto sobre una esterilla para proteger el suelo.
- Compruebe la estabilidad del producto.

- El producto está ajustado al nivel de masaje 1.
- Adopte una postura cómoda para sentarse. Coloque sus pies en los cabezales de masaje **1**.
- Este producto está equipado con 2 niveles de masaje ajustables con función de calor conmutable (véase la tabla).  
Cambiar el ajuste: Pulse de nuevo el botón **2**.  
Cada vez que presione el botón **2**, aumenta el nivel de masaje:

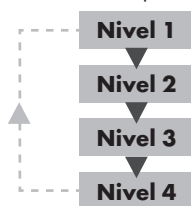

En función del ajuste se enciende/parpadea uno de los indicadores del botón **2**:

Ajuste 1 o 2: Ajuste 3 o 4:  
Indicador izquierdo se enciende/parpadea en verde    Indicador derecho se enciende/parpadea en azul

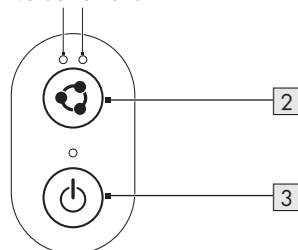

## ● **Modo de apagado**

- El producto entra en modo de apagado cuando se conecta a la red eléctrica.
- Presione una vez el botón de encendido/apagado con indicador luminoso **3**; el producto se enciende. Presione el botón de encendido/apagado con indicador luminoso **3** una vez más. Los indicadores luminosos de **3** y los botones **2** se apagan y el producto vuelve al modo de apagado.

## ● **Apagado del producto**

- ① **NOTA:** El producto está equipado con un sensor de temperatura. Una vez la temperatura alcanza un valor determinado, la función de calor se desconecta temporalmente. La función de calor se vuelve a encender cuando el producto se haya enfriado.
- Apagado del producto:
  - Pulse el botón **3**.
  - Los cabezales de masaje **1** ya no giran.
  - Los indicadores de los botones **3** y **2** se apagan.
- Apagado completo del producto: Desconecte el enchufe **5** de la toma de corriente.

## ● Subsanación de problemas

Problema	Causa	Subsanación
Los cabezales de masaje [1] giran ralentizados.	Los cabezales de masaje [1] están muy cargados.	Elimine la presión de los cabezales de masaje [1].
Los cabezales de masaje [1] no se mueven.	El enchufe [5] no está conectado a una toma de corriente.	Conecte el enchufe [5] a una toma de corriente. Encienda el producto.

## ● Limpeza y cuidado

**⚠ ¡PELIGRO! ¡Riesgo de descarga eléctrica!** Desconecte el enchufe [5] de la toma de corriente antes de limpiar el producto.

**⚠ ¡ADVERTENCIA! ¡Riesgo de descarga eléctrica!** No sumerja el producto en agua u otros líquidos. Nunca ponga el producto debajo del agua corriente.

- Limpie el producto con un paño ligeramente humedecido.
- No deje que el agua u otros líquidos penetren en el interior del producto.
- No utilice ningún producto de limpieza corrosivo o abrasivo para limpiar el producto.
- Después de la limpieza: Deje que el producto se seque.

## ● Almacenamiento

- Enrolle el cable de conexión [5] en el enrollacables [6].
- Guarde el producto en su embalaje original siempre que no esté en uso.
- Conserve el producto en un lugar seco fuera del alcance de los niños.

## ● Eliminación

El embalaje está compuesto por materiales no contaminantes que pueden ser desechados en el centro de reciclaje local.



Tenga en cuenta el distintivo del embalaje para la separación de residuos. Está compuesto por abreviaturas (a) y números (b) que significan lo siguiente: 1-7: plásticos / 20-22: papel y cartón / 80-98: materiales compuestos.

### Producto:



Points de collecte sur [www.quefairendemesdechets.fr](http://www.quefairendemesdechets.fr)  
Privilégiez la réparation ou le don de votre appareil !

El producto, incluidos los accesorios, el manual y los materiales de embalaje, son reciclables y están sujetos a la responsabilidad ampliada del productor.

Deséchelos por separado, siguiendo el tríptico ilustrado (información sobre clasificación), para un mejor tratamiento de los residuos.

El logotipo Triman se aplica solo para Francia.



Para obtener información sobre las posibilidades de desecho del producto al final de su vida útil, acuda a la administración de su comunidad o ciudad.



Para proteger el medio ambiente no tire el producto junto con la basura doméstica cuando ya no le sea útil. Deséchelo en un contenedor de reciclaje. Diríjase a la administración competente para obtener información sobre los puntos de recogida de residuos y sus horarios.

## ● **Garantía**

El producto ha sido fabricado según normas de calidad exigentes y ha sido probado minuciosamente antes de la entrega. En caso de fallos de material o de fabricación, dispone de derechos legales frente al vendedor del producto. Nuestra garantía mencionada a continuación no restringe sus derechos legales de ningún modo.

La garantía para este producto es de 3 años a partir de la fecha de compra. La garantía empieza el día de la fecha de compra. Conserve el justificante de compra original en un lugar seguro, ya que este documento es necesario para demostrar la compra.

Todos los daños o defectos ya presente en el momento de la compra deben informarse inmediatamente tras desembalar el producto.

Si el producto presenta defectos de material o fabricación en los 3 años a partir de la fecha de compra, lo repararemos o sustituiremos, según nuestra elección, gratuitamente para usted. El período de garantía no se extiende por una reclamación de garantía aprobada. Esto también es aplicable a las piezas sustituidas y reparadas.

La garantía pierde su validez si el producto se daña o se utiliza o mantiene de forma inadecuada.

La garantía cubre defectos de material y fabricación. Esta garantía no cubre las piezas del producto sujetas a un uso y desgaste normal y, por lo tanto, consideradas piezas de desgaste (por ej. pilas, baterías, mangueras, cartuchos de tinta) ni los daños a las piezas frágiles, por ej. interruptores o piezas de cristal.

## ● **Tramitación de la garantía**

Para garantizar una rápida tramitación de su consulta, tenga en cuenta las siguientes indicaciones:

Para realizar cualquier consulta, tenga a mano el recibo y el número de artículo (IAN 508879\_2507) como justificante de compra.

Encontrará el número de artículo en una inscripción de la placa identificativa, en la portada de las instrucciones (abajo a la izquierda) o en una pegatina en la parte posterior o inferior.

Si el producto fallase o presentase algún defecto, póngase primero en contacto con el departamento de asistencia indicado, ya sea por teléfono o correo electrónico.

Puede enviarnos el producto defectuoso libre de franqueo adjuntando el recibo de compra (ticket de compra) e indicando dónde está y cuándo ha ocurrido el fallo a la dirección de asistencia que le indicamos.

## ● **Asistencia**

**ES** **Asistencia en España**

Tel.: 900984989









E-Mail: owim@lidl.es



<b>Avisos e símbolos utilizados</b> .....	Página	62
<b>Introdução</b> .....	Página	62
Utilização prevista .....	Página	63
Conteúdo da embalagem .....	Página	63
Descrição dos componentes .....	Página	63
Dados técnicos .....	Página	63
<b>Instruções de segurança</b> .....	Página	63
<b>Antes da primeira utilização</b> .....	Página	65
<b>Operação</b> .....	Página	65
Configurar o produto .....	Página	66
Utilizar a função de massagem e calor .....	Página	66
<b>Modo desligado</b> .....	Página	67
Desligar o aparelho .....	Página	67
<b>Resolução de problemas</b> .....	Página	67
<b>Limpeza e cuidados</b> .....	Página	67
<b>Armazenamento</b> .....	Página	67
<b>Eliminação</b> .....	Página	68
<b>Garantia e serviço</b> .....	Página	68
Garantia .....	Página	68
Procedimento no caso de ativação da garantia .....	Página	69
<b>Assistência Técnica</b> .....	Página	69

## Avisos e símbolos utilizados

Os seguintes avisos são utilizados neste manual do utilizador, no guia de consulta rápida e na embalagem:

 <p><b>PERIGO!</b> Este símbolo, em combinação com a palavra “Perigo”, indica um risco elevado que, se não for prevenido, pode causar a morte ou ferimentos graves.</p>	 <p>Corrente/tensão alternada</p>
	<b>Hz</b> <p>Hertz (frequência de corrente)</p>
	<b>W</b> <p>Watts</p>
 <p><b>AVISO!</b> Este símbolo, em combinação com a palavra “Aviso”, indica um risco médio que, se não for prevenido, pode causar a morte ou ferimentos graves.</p>	 <p>Perigo – risco de choque elétrico!</p>
	 <p>Utilize o produto apenas em espaços secos no interior.</p>
	 <p>Símbolo para um produto de classe de proteção II</p>
 <p><b>ATENÇÃO!</b> Este símbolo, em combinação com a palavra “Atenção”, indica um risco médio que, se não for prevenido, pode provocar ferimentos menores ou moderados.</p>	 <p><b>NOTA:</b> Este símbolo, em combinação com a palavra “Nota”, fornece informações úteis adicionais.</p>
	 <p>Informações de segurança Instruções de utilização</p>

## MASSAJADOR DE PÉS

### ● Introdução

Damos-lhe os parabéns pela aquisição do seu novo produto. Acabou de adquirir um produto de grande qualidade. O manual de instruções é parte integrante deste produto. Contém indicações importantes referentes à segurança, utilização e eliminação. Familiarize-se com todas as indicações de utilização e de segurança do produto. Utilize o produto apenas como descrito e para as áreas de aplicação indicadas. Se transmitir o artigo a terceiros, entregue também os respectivos documentos.



Pode descarregar e visualizar este e muitos outros manuais em [www.lidl-service.com](http://www.lidl-service.com). Ao digitalizar este código QR, será direcionado diretamente

para o site de assistência da Lidl ([www.lidl-service.com](http://www.lidl-service.com)), onde poderá abrir o manual de instruções introduzindo o número do artigo (IAN) 508879\_2507.

## ● Utilização prevista

Este produto pode ser utilizado para massajar os pés ao estilo Shiatsu (em japonês: shi = dedo e atsu = pressão). O Shiatsu é uma forma de massagem corporal desenvolvida no Japão há cerca de 100 anos e baseada nos princípios da medicina tradicional chinesa. Baseia-se no sistema de canais de energia (sistema de meridianos) do corpo humano.

O produto foi concebido para utilização doméstica. O produto não é adequado para uso comercial ou clínico.

O fabricante não aceita quaisquer responsabilidades por danos resultantes de utilização indevida.



## ● Conteúdo da embalagem

Depois de desembalar o produto, certifique-se de que o mesmo se encontra em boas condições. Remova todos os materiais de embalagem antes de utilizar o produto.

- 1x Massajador de pés
- 1x Guia de consulta rápida

## ● Descrição dos componentes

(Fig. A)

- 1 Superfície de massagem (com 9 cabeças de massagem Shiatsu em ambos os lados)
- 2  (botão de velocidade/aquecimento com luz indicadora)
- 3  (botão para ligar/desligar com luz indicadora)
- 4 Pés com altura regulável
- 5 Cabo de alimentação e ficha
- 6 Armazenamento do cabo de alimentação

## ● Dados técnicos

Tensão de entrada: 220-240 V~, 50-60 Hz

Classe de proteção: II/□

Consumo de energia: 35 W

O consumo de energia no modo desligado é 0,46 W.



## Instruções de segurança

**ANTES DE UTILIZAR O PRODUTO, FAMILIARIZE-SE COM TODAS AS INSTRUÇÕES DE UTILIZAÇÃO E DE SEGURANÇA DO PRODUTO! QUANDO PASSAR ESTE PRODUTO PARA TERCEIROS, INCLUA TAMBÉM TODOS OS DOCUMENTOS!**

Em caso de danos resultantes do incumprimento destas instruções de utilização, a reclamação de garantia tornar-se-á inválida! Não será aceite qualquer responsabilidade por danos consequentes! Nenhuma responsabilidade será aceite em caso de danos materiais ou ferimentos pessoais causados pelo manuseamento incorreto ou incumprimento das instruções de segurança!

## **Crianças e pessoas portadoras de deficiência**

### **⚠️ AVISO! RISCO DE MORTE OU ACIDENTES PARA BEBÉS E CRIANÇAS!**

Nunca deixe crianças sem supervisão junto dos materiais de embalagem. Os materiais de embalagem apresentam perigo de asfixia.

As crianças subestimam frequentemente os perigos. Mantenha as crianças sempre afastadas dos materiais de embalagem.

- Este produto pode ser utilizado por crianças com idade superior a 8 anos e por pessoas com capacidades físicas, sensoriais ou mentais reduzidas ou que não tenham os conhecimentos e a experiência necessários, desde que as mesmas sejam supervisionadas e recebam instruções sobre a utilização do produto de forma segura e compreendam os perigos envolvidos.
- As crianças não devem brincar com o produto.
- As crianças não devem realizar operações de limpeza e manutenção sem supervisão.

**⚠️ ATENÇÃO!** O produto possui uma superfície aquecida. Pessoas insensíveis ao calor devem ter cuidado ao usar o produto.

### **Utilização prevista**

**⚠️ AVISO!** O uso indevido pode provocar ferimentos. Utilize este produto apenas de acordo com estas instruções. Não tente de forma alguma modificar o produto.

### **Segurança elétrica**

**⚠️ PERIGO! Risco de choque elétrico!** Nunca tente reparar o produto por iniciativa própria.

Em caso de avaria, as reparações devem ser executadas apenas por técnicos qualificados.

**⚠️ AVISO! Risco de choque elétrico!** Não mergulhe o produto em água ou noutros líquidos. Nunca coloque o produto quente debaixo de água corrente.

**⚠️ AVISO! Risco de choque elétrico!** Nunca utilize um produto danificado. Desligue o produto da corrente elétrica e contacte o seu revendedor caso este esteja danificado.

- Verifique regularmente se existem danos na ficha e no cabo de alimentação. Se o cabo de alimentação estiver danificado, deve ser substituído pelo fabricante, pelo seu agente de assistência ou por um profissional igualmente qualificado, para evitar qualquer perigo.
- Certifique-se de que a tensão nominal indicada na placa de identificação corresponde à tensão da corrente elétrica.
- Não insira agulhas ou objetos pontiagudos na superfície de massagem.
- Não utilize o produto com os pés molhados ou enquanto o produto estiver sobre um piso molhado. Não toque na ficha com as mãos molhadas.
- Proteja o produto contra o calor. Não aproxime o produto de chamas vivas ou fontes de calor, como fogões ou aparelhos de aquecimento.
- Proteja o cabo de alimentação contra danos. Garanta que ninguém poderá puxá-lo ou tropeçar no mesmo acidentalmente.
- Não puxe pelo cabo de alimentação para desligar a ficha da tomada. Não enrole o cabo de alimentação à volta do produto.
- Proteja o produto, o cabo de alimentação e a ficha contra pó, luz solar direta, respingos e salpicos de água.
- Guarde o produto num local fresco e seco, protegido contra humidade e afastado do alcance de crianças.

## Utilização

**⚠ AVISO! Risco de ferimentos!** Desligue o produto e desconecte-o da corrente elétrica antes de limpar e quando o mesmo não estiver a ser utilizado.

- O produto deve ser utilizado e apoiado sobre uma superfície plana e estável.
- O produto não deve ser utilizado caso tenha sofrido uma queda ou apresente sinais visíveis de danos.
- Não utilize o produto se existirem danos no cabo de alimentação ou na ficha, se o produto estiver avariado ou se tiver sofrido quaisquer danos.
- Utilize o produto apenas em ambientes interiores.

### ● **Antes da primeira utilização**

- Remova os materiais de embalagem.

### ● **Operação**

#### ⚠ **ATENÇÃO! Risco de ferimentos!**

Não introduza nenhuma parte do corpo, especialmente os dedos, entre as cabeças de massagem rotativas **1** e os seus suportes no produto.

#### **i NOTAS:**

- Nunca se coloque em cima do produto.

- Não utilize o produto durante mais de 15 minutos. Uma utilização prolongada pode provocar uma estimulação excessiva dos músculos, originando tensão.
- Não utilize o produto em zonas da pele com inflamação, queimaduras, feridas ou lesões.
- Descalce-se sempre antes de utilizar o produto.
- Utilize o produto apenas com os pés secos e limpos.
- A função de calor pode ser ativada apenas se a função de massagem estiver ativada.
- O produto desliga-se automaticamente após 15 minutos. Deixe o produto arrefecer antes de o voltar a ligar.

## ● Configurar o produto

- Desenrole o cabo de alimentação [5] do compartimento de armazenamento do cabo de alimentação [6].
- Os pés traseiros [4] podem ser regulados para proporcionar uma posição ideal para a massagem. Coloque o produto numa superfície plana com a superfície de massagem [1] virada para baixo.
- Rode os pés [4] da seguinte forma para regular a altura dos mesmos:

Sentido de rotação	Altura do pé
Para a direita	Aumentar
Para a esquerda	Diminuir

- Coloque o produto numa superfície plana.
- O deslizamento do produto é evitado pelos pés de borracha [4] existentes na parte inferior do produto. Se necessário, coloque o produto sobre um tapete para proteger o pavimento.
- Verifique a estabilidade do produto.

## ● Utilizar a função de massagem e calor

Definição	Nível de massagem	Função de calor	Botão [2]
1	Lento	Ativado	Acende em verde
2	Lento	Apagado	Pisca em verde
3	Rápido	Ativado	Acende em azul
4	Rápido	Apagado	Pisca em azul

- Ligue a ficha de alimentação [5] a uma tomada elétrica.
- Ligue o aparelho:
  - Pressione o botão [3].
  - A luz indicadora do botão [3] acende em vermelho.
  - As cabeças de massagem [1] rodam lentamente.
  - A função de aquecimento é ativada.
  - A luz indicadora esquerda do botão [2] acende em verde.
  - O produto está configurado para o nível de massagem 1.
- Sente-se com uma postura confortável. Coloque os pés nas cabeças de massagem [1].

- Este produto está equipado com 2 níveis de massagem ajustáveis, cada um com uma função de aquecimento selecionável (ver tabela).

Alterar definições:: Pressione novamente o botão [2].

Sempre que pressionar o botão [2], a definição aumenta:

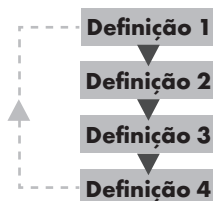

Uma das luzes indicadoras do botão  2 acende ou pisca, dependendo da definição selecionada:

Definição 1 ou 2:

Luz indicadora esquerda acende/pisca em verde  
Definição 3 ou 4:  
Luz indicadora direita acende/pisca em azul

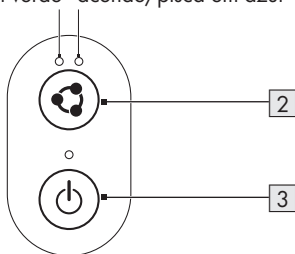



## ● Modo desligado

- O aparelho entra em modo desligado assim que for ligado à corrente elétrica.

- Pressione uma vez o botão para ligar/desligar com a luz indicadora 3 e o aparelho irá ligar. Pressione novamente o botão para ligar/desligar com as luzes indicadoras dos botões 3; as luzes indicadoras dos botões 3 e 2 se apagam e o aparelho voltará ao modo desligado.

## ● Desligar o aparelho

- ① **NOTA:** O aparelho está equipado com um sensor de temperatura. Quando a temperatura atingir um determinado nível, a função de aquecimento desligar-se-á temporariamente. A função de aquecimento voltará a ligar-se quando o aparelho arrefecer.
- Desligar o aparelho:
  - Pressione o botão  3.
  - As cabeças de massagem 1 deixarão de rodar.
  - As luzes indicadoras dos botões  3 e  2 irão apagar.
- Desligar o aparelho completamente: Desligue a ficha de alimentação 5 da tomada elétrica.

## ● Resolução de problemas

Problema	Causa	Solução
As cabeças de massagem 1 rodam lentamente.	A pressão nas cabeças de massagem 1 é demasiado forte.	Alivie a pressão das cabeças de massagem 1.
As cabeças de massagem 1 não funcionam.	A ficha de alimentação 5 não está ligada a uma tomada elétrica.	Ligue a ficha de alimentação 5 a uma tomada elétrica. Ligue o aparelho.

## ● Limpeza e cuidados

### ⚠ PERIGO! Risco de choque elétrico!

Antes de limpar ou efetuar a manutenção do produto: Desligue a ficha de alimentação 5 da tomada elétrica.

### ⚠ AVISO! Risco de choque elétrico! Não mergulhe o produto em água ou noutros líquidos. Nunca coloque o produto quente debaixo de água corrente.

- Limpe o produto com um pano ligeiramente humedecido.

- Não permita a infiltração de água ou outros líquidos no interior do produto.
- Não utilize produtos de limpeza abrasivos ou agressivos para limpar o produto.
- Após a limpeza: Deixe o produto secar.

## ● Armazenamento

- Enrole o cabo de alimentação 5 e coloque-o no compartimento de armazenamento do cabo de alimentação 6.
- Guarde o produto na embalagem original quando não estiver a ser utilizado.
- Guarde o produto num local seco fora do alcance de crianças.

## ● Eliminação

A embalagem é feita de materiais não poluentes que podem ser eliminados nos contentores de reciclagem locais.



Esteja atento à especificação dos materiais da embalagem para a separação de lixo. Estas são identificadas com abreviações (a) e números (b) com o seguinte significado: 1-7: Plásticos / 20-22: Papel e papelão / 80-98: Materiais compostos.

### Produto:



O produto, incluindo os acessórios e materiais de embalagem, são recicláveis e estão sujeitos a uma responsabilidade alargada do fabricante.

Elimine-os separadamente, seguindo as informações-tri (informações de triagem) ilustradas, para um melhor tratamento dos resíduos.

O logotipo Trimans somente vale para a França.y.



As possibilidades de reciclagem dos artigos utilizados poderão ser averiguadas no seu Município ou Câmara Municipal.



Não deposite o produto utilizado no lixo doméstico, a favor da proteção do ambiente. Elimine-o de forma responsável. Pode informar-se no seu município sobre os locais de recolha adequados e o seu período de funcionamento.

## ● Garantia e serviço

### ● Garantia

O produto foi fabricado de acordo com diretrizes de qualidade rigorosas e cuidadosamente testado antes da entrega. Em caso de defeitos materiais ou de fabrico, tem direitos legais contra o vendedor do produto. Os seus direitos legais não são limitados de forma alguma pela nossa garantia abaixo apresentada.

A garantia para este produto é de 3 anos a partir da data de compra. O período de garantia começa na data da compra. Guarde o recibo de compra original num local seguro, pois este documento é exigido como prova de compra.

Quaisquer danos ou defeitos já presentes no momento da compra devem ser comunicados imediatamente após a desembalagem do produto.

No caso de o produto apresentar um defeito de material ou de fabrico dentro de 3 anos a partir da data de compra, repará-lo-emos ou substituí-lo-emos gratuitamente, à nossa critério. O período de garantia não pode ser prolongado por uma reclamação de garantia concedida. Isto também se aplica às peças substituídas e reparadas.

Esta garantia é nula se o produto tiver sido danificado ou utilizado ou mantido de forma inadequada.

A garantia cobre defeitos de material e de fabrico. Esta garantia não cobre peças do produto sujeitas a desgaste normal e, portanto, consideradas peças consumíveis (por ex., baterias, baterias recarregáveis, mangueiras, cartuchos de tinta), nem cobre danos em peças frágeis, por ex., interruptores ou peças feitas em vidro.

Com a troca do aparelho, de acordo com DL 67/2003, o tempo de garantia se inicia novamente.

## ● Procedimento no caso de ativação da garantia

De forma a garantir um rápido processamento do seu pedido, solicitamos as seguintes indicações:

Para qualquer questão, guarde o talão de compra e o número de artigo (IAN 508879\_2507) como comprovativo da mesma.

Podes ver o número do artigo na placa de identificação, gravura, na folha título do manual (em baixo esquerda) ou no adesivo na lado de baixo ou de trás.

Caso erros de função ou outras falhas ocorram, entre em contato primeiramente com o seguinte departamento de serviço por telefone ou e-mail.

Um produto identificado como falho, pode ser enviado gratuitamente para o endereço de serviço anexando o comprovativo de compra (nota) e a indicação da falha e quando ela ocorreu.

## ● Assistência Técnica

### Serviço Portugal

Tel.: 800849000

E-Mail: [owim@lidl.pt](mailto:owim@lidl.pt)



**OWIM GmbH & Co. KG**

Stiftsbergstraße 1  
74167 Neckarsulm  
GERMANY  
Model No.: HG12748  
Version: 01/2026

IAN 508879\_2507

