



ELECTRIC TOOTHBRUSH NZAOD 600 A2

HOYER Handel GmbH

Tasköprüstraße 3
DE-22761 Hamburg
GERMANY

Status of information · Informationernes stand · Stand van de informatie
Ημερομηνία έκδοσης πληροφοριών · Stand der Informationen:

04/2020 ID: NZAOD 600 A2_20_V1.2

IE NI CY Operating instructions

ELECTRIC TOOTHBRUSH

NL Gebruiksaanwijzing

**OPLAADBARE TANDENBORSTEL
'BASIC'**

DE CH Bedienungsanleitung

AKKU-ZAHNBÜRSTE „BASIC“

DK Betjeningsvejledning

**TANDBØRSTE "BASIC" MED
GENOPLADELIGT BATTERI**

GR CY Οδηγία χρήσης

**ΕΠΑΝΑΦΟΡΤΙΖΟΜΕΝΗ
ΟΔΟΝΤΟΒΟΥΡΤΣΑ „BASIC“**

IAN 340454_1910



IAN 340454_1910





English	2
Dansk	14
Nederlands	26
Ελληνικά	38
Deutsch	50



Overview / Oversigt / Overzicht / Επισκόπηση / Übersicht

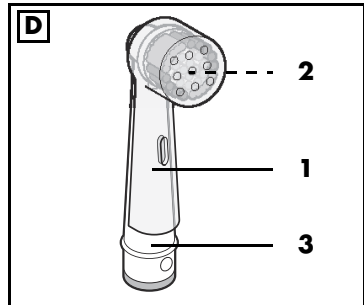
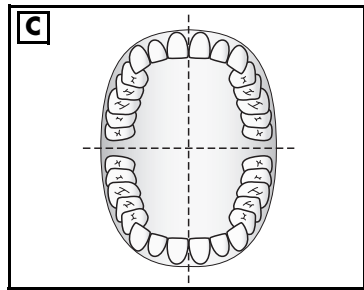
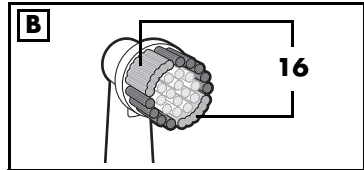
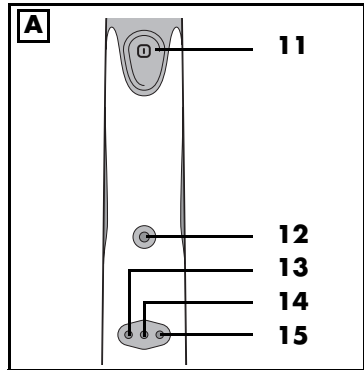
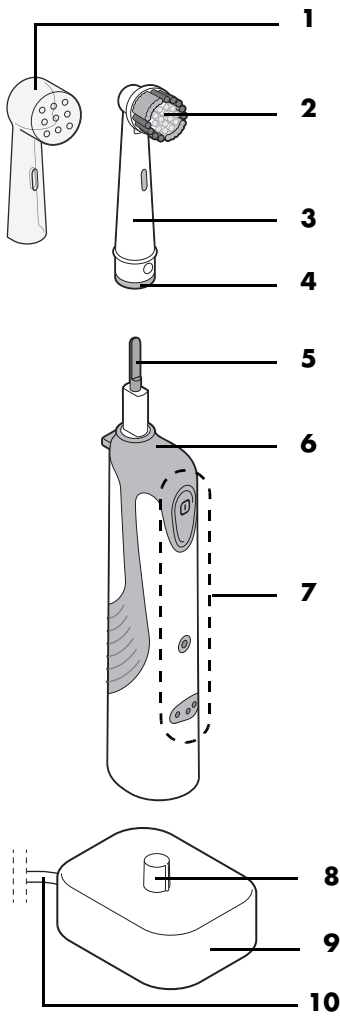

Contents

1. Overview	3
2. Intended purpose	4
3. Safety information	4
4. Items supplied	6
5. Setting up the battery charger	6
6. Charging the battery	7
7. Toothbrush heads	7
8. Operation	7
8.1 Modes	8
8.2 Brushing teeth	8
9. Transport when travelling	8
9.1 Transport lock	8
9.2 Protective cap for the brush head	9
10. Cleaning / Hygiene requirements	9
11. Storage	9
12. Disposal	9
13. Trouble-shooting	10
14. Ordering toothbrush heads	10
15. Technical specifications	10
16. Warranty of the HOYER Handel GmbH	11

1. Overview

- 1 Protective cap for the toothbrush head
- 2 Brush head
- 3 Toothbrush head (replaceable)
- 4 Marking ring
- 5 Shaft of the toothbrush
- 6 Toothbrush
- 7 Control elements
- 8 Peg of the battery charger
- 9 Battery charger
- 10 Mains power cable and mains plug

Figure A: control elements

- 11  On/off switch + transport lock for on and off switch
- 12 Charging indicator light
- 13 Red LED: normal mode
- 14 Blue LED: sensitive mode
- 15 Green LED: massage mode

Figure B: brush head

- 16 Indicator bristles

Thank you for your trust!

Congratulations on the purchase of your new electric toothbrush.

For safe handling of the device and in order to get to know the entire range of features:

- **Thoroughly read these user instructions prior to initial use.**
- **Above all, observe the safety information!**
- **The device should only be used as described in this copy of the user instructions.**
- **Keep this copy of the user instructions for reference.**
- **If you pass the device on to someone else, please include this copy of the user instructions. The user instructions are a part of the product.**

We hope you enjoy using your new electric toothbrush!

All brand and manufacturer names are the property of their respective owners. They are specified solely in order to simplify the explanation of the points illustrated.

2. Intended purpose

The electric toothbrush is intended solely for tooth cleaning and oral hygiene in humans. The device is designed for private, domestic use. This device must not be used for commercial purposes.

3. Safety information

Warnings

If necessary, the following warnings are used in this copy of the user instructions:



DANGER! High risk: failure to observe this warning may result in injury to life and limb.

WARNING! Moderate risk: failure to observe this warning may result in injury or serious material damage.

CAUTION: low risk: failure to observe this warning may result in minor injury or material damage.

NOTE: circumstances and specifics that must be observed when handling the device.

Instructions for safe operation

- ⊙ This device can be used by children and people with restricted physical, sensory or intellectual abilities or people without adequate experience and/or understanding, if they are supervised or instructed on how to use this device and if they are aware of the resulting hazards. Cleaning and user maintenance must not be performed by children unless they are supervised.
- ⊙ Children must not play with the device.
-  ⊙ The battery charger is connected to the mains voltage, and must therefore not be used in the shower, in the bath, or over washbasins filled with water.
- ⊙ The mains power cable of this device cannot be replaced. If the cable should become damaged, the device itself must be disposed of.



DANGER for children

- ⊙ Packing materials are not children's toys. Children must not be allowed to play with the plastic bags. There is a risk of suffocation.



DANGER to and from pets and livestock

- ⊙ Electrical devices can represent a danger to pets and livestock. In addition, animals can also cause damage to the device. For this reason you should keep animals away from electrical devices at all times.



DANGER! Risk of electric shock due to moisture

- ⊙ The toothbrush, the battery charger, the mains power cable and the mains plug must not be immersed in water or any other liquids.

- ⊙ Protect the device from moisture, water drops and water splashes: Failure to observe this instruction may result in an electrical shock hazard.
- ⊙ Never touch the device with wet hands.
- ⊙ Make sure that the surface under the device is dry.
- ⊙ If the battery charger has fallen into water, pull out the mains plug immediately, and only then remove the battery charger from the water. In this case do not use the battery charger again, but have it checked by a specialist workshop.



DANGER! Risk of electric shock

- ⊙ The installation of a residual current device with a nominal trip current not exceeding 30 mA in the building wiring offers additional protection. Contact a skilled electrician in this regard.
- ⊙ Do not start using the device if the device, the battery charger or the mains power cable shows visible damage, or if the device has previously been dropped.
- ⊙ Only connect the mains plug to a properly installed and easily accessible wall

socket whose voltage corresponds to the specifications on the rating plate. The wall socket must still be easily accessible after the device is plugged in.

- ⊙ The hand unit of the toothbrush must only be charged using the battery charger supplied.
- ⊙ Ensure that the mains power cable cannot be caught or crushed, and that it cannot be damaged by sharp edges or hot points.
- ⊙ To fully disconnect the battery charger from the mains power supply, pull out the mains plug.
- ⊙ When removing the mains plug from the wall socket, always pull on the plug and never the cable.
- ⊙ Pull the mains plug out of the wall socket, ...
 - ... if there is a fault,
 - ... when you are not using the device,
 - ... before you clean the device and
 - ... during thunderstorms.
- ⊙ In order to avoid any hazards, do not make modifications to the device. Repairs must be carried out by a specialist workshop or the Service Centre.
- ⊙ When using an extension cable, this must correspond to the applicable safety regulations.



DANGER from batteries

- ⊙ Protect the battery against mechanical damages. **Fire hazard!**
- ⊙ Do not expose the device to direct sunshine or heat. The ambient temperature should not be lower than 10 °C or higher than 40 °C.
- ⊙ The battery may only be charged with the original accessory (power unit).

CAUTION

- ⊙ Users could possibly experience mild bleeding of the gums during the first days of electric toothbrush usage. Should the bleeding continue over several days, a dentist should be consulted.
- ⊙ Exert only light pressure when brushing to prevent damage to the gums and to increase the service life of the bristles.

4. Items supplied

- 1 toothbrush **6**
- 4 toothbrush heads **3**
- 2 protective caps **1**
- 1 battery charger **9**
- 1 copy of the user instructions

- Remove all packing materials.
- Check that the device is undamaged.

5. Setting up the battery charger



DANGER! Risk of electric shock due to moisture!

- ⊙ The battery charger **9** is connected to the mains voltage, and must therefore not be used in the shower, in the bath, or over washbasins filled with water.
-
- Never set up the battery charger **9** anywhere it could fall into water.

6. Charging the battery

NOTES:

- Fully charge the battery before using it for the first time.
- It takes approx. 16 hours to fully charge the battery.
- Place the toothbrush **6** on the peg **8** of the battery charger after use. This ensures that the toothbrush **6** always works at full power. The battery is not damaged by regular charging.

1. Plug the mains plug **10** of the battery charger **9** into a suitable wall socket. The wall socket must still be easily accessible after connection.
2. Place the switched-off toothbrush **6** onto the peg of the battery charger **8**. The charging indicator light **12** is lit red throughout the entire charging process. When the optimal charging state has been reached, the charging indicator light **12** turns green.

Battery signals: charging indicator light 12

Toothbrush **6** on the battery charger **9**:

- Charging indicator light **12** is lit green: the battery is fully charged.
- Charging indicator light **12** is lit red: the battery is being charged.

Toothbrush **6** switched on:

- The toothbrush **6** switches itself off and the charging indicator light **12** flashes red: the battery is weak. Charge the battery.

7. Toothbrush heads

The items supplied include 4 toothbrush heads **3**.

The various marking rings **4** allow you to assign the toothbrush heads **3** to different family members.

- Take a toothbrush head **3** and slide it onto the shaft of the toothbrush **5**.
- In order to remove, carefully pull the toothbrush head **3** off upwards.
- **Figure B:** the indicator bristles **16** on the brush head **2** slowly lose their colour during use. The decolouration shows when the toothbrush heads **3** should be replaced.

NOTE: we recommend that you replace the toothbrush heads **3** every 3 months or after infections (see "Ordering toothbrush heads" on page 10).

8. Operation

CAUTION:

- ⊙ Users could possibly experience mild bleeding of the gums during the first days of electric toothbrush usage. Should the bleeding continue over several days, a dentist should be consulted.
- ⊙ If you have had dental surgery in the last two months, consult a dentist before using the toothbrush.
- ⊙ Exert only light pressure when brushing to prevent damage to the gums and to increase the service life of the bristles.

8.1 Modes

The toothbrush **6** has 3 different modes. Depending on the desired mode, press the on/off switch **11** 1, 2 or 3 times while switched off:

- **1x: normal mode**
 - the red LED **13** is lit.
 - for cleaning teeth with high pulsation
- **2x: sensitive mode**
 - the blue LED **14** is lit.
 - gentle brushing for cleaning teeth with sensitive gums

NOTE: if you are not used to using an electric toothbrush and you have comparatively sensitive gums, you can use this mode for the first 1 to 2 weeks, and then switch to normal mode later.

- **3x: massage mode**
 - the green LED **15** is lit.
 - pulsing brushing to massage your gums

8.2 Brushing teeth

1. Remove the toothbrush **6** from the battery charger **9**.
2. Moisten the bristles, squeeze some toothpaste on and switch on the toothbrush **6** only when the brush head **2** is already in your mouth.
3. Depending on the desired mode, press the on/off switch **11** 1, 2 or 3 times:
 - red LED **13**: normal mode
 - blue LED **14**: sensitive mode
 - green LED **15**: massage mode
4. Slowly guide the brush head **2** from tooth to tooth without exerting too much pressure. Carefully clean all tooth surfaces, the inner surfaces of the teeth and the tooth edges.

Figure C: the recommended brushing time is at least 2 minutes, divided up

into 30-second periods for each area of the mouth (bottom right, bottom left, top right, top left). The toothbrush **6** indicates these intervals with 2 brief interruptions. After 2 minutes there are several short interruptions to indicate that the recommended brushing time has been reached.

5. Press the on/off switch **11** repeatedly until the toothbrush **6** is switched off. Remove the brush head **2** from the mouth only when the toothbrush **6** has been switched off.

NOTES:

- We recommend that you replace the toothbrush heads **3** every 3 months or after infections (see "Ordering toothbrush heads" on page 10).
 - **Figure B:** the indicator bristles **16** on the brush head **2** slowly lose their colour during use. The decolouration shows when the toothbrush heads **3** should be replaced.
-

9. Transport when travelling

9.1 Transport lock

To secure the toothbrush **6** against accidentally being switched on, activate the transport lock.

- Switching on the transport lock: Press the on/off switch **11** until the red LED **13** flashes once.
- If you try to switch on the toothbrush **6** with the transport lock activated, the red LED **13** will flash.
- Switching off the transport lock: Press the on/off switch **11** repeatedly until the toothbrush **6** is switched on. Change the mode if required by pressing the on/off switch **11** again.

9.2 Protective cap for the brush head

- **Figure D:** for transport, push the protective cap **1** over the brush head **2**, which should be dry if possible.
- If the brush head **2** has to be transported when it is still damp, remove the protective cap **1** as quickly as possible after you have transported the toothbrush and allow the brush head **2** to dry.

10. Cleaning / Hygiene requirements



DANGER! Risk of electric shock!

- ⊙ Before cleaning the battery charger **9**, pull the mains plug **10** out from the mains socket.
- ⊙ Do not immerse the toothbrush **6** and battery charger **9** in water! The battery charger **9** must be completely dry before you reconnect it to the wall socket.

- To ensure the hygienic functionality of the toothbrush heads **3** they must be rinsed thoroughly after every use and allowed to dry.
- Remove the toothbrush head **3** once per week and clean it in hot water.
- Rinse the toothbrush **6** as well and wipe it dry.
- Wipe the battery charger **9** with a damp cloth if necessary, and rub it dry.

11. Storage

- Disconnect the device from the mains and store it in a dry location.

12. Disposal

This product is subject to the provisions of European Directive 2012/19/EC. The symbol showing a wheelie bin crossed through indicates that the product requires separate refuse collection in the European Union. This applies to the product and all accessories marked with this symbol. Products identified with this symbol may not be discarded with normal household waste, but must be taken to a collection point for recycling electric and electronic appliances.



This recycling symbol marks e.g. an object or parts of the material as valuable for recycling. Recycling helps to reduce the consumption of raw materials and protect the environment.



The battery integrated into this device must not be disposed of in household waste. The device must be disposed of properly with the battery installed.



Packaging

When disposing of the packaging, make sure you comply with the environmental regulations applicable in your country.

13. Trouble-shooting

If your device fails to function as required, please try this checklist first. Perhaps there is only a minor problem, and you can solve it yourself.

 **DANGER! Risk of electric shock!**

- ⊙ Do not attempt to repair the device yourself under any circumstances.

Fault	Possible causes / Action
The device cannot be switched on.	<ul style="list-style-type: none"> • Is the battery empty? • Is the transport lock activated? Press the on/off switch 11 repeatedly until the toothbrush 6 is switched on.
Charging indicator light 12 is not lit.	<ul style="list-style-type: none"> • The battery charger 9 is not connected to the mains power.

14. Ordering toothbrush heads

You can order additional toothbrush heads **3** on the internet:

shop.hoyerhandel.com









1. Scan the QR code with your smartphone/tablet.
2. With the QR code you will access a website where you can submit your re-order.

15. Technical specifications

Model:	NZAOD 600 A2
Mains voltage:	100-240 V ~ 50/60 Hz
Protection class:	II 
Power rating:	1.4 W standby: 0.4 W
Battery:	1x 3.7 V Li ion 600 mAh 2.22 Wh
Charging time:	16 hours
Operating time:	approx. 90 min
Dimensions:	(W x H x D): approx. 50 x 250 x 65 mm
Weight:	approx. 270 g

Protection class of battery charger:	IPX7 (protected against the effects of temporary immersion)
Protection class of hand unit:	IPX4 (protected against water splashes)
LEDs:	RG 0
Ambient conditions:	10 °C to 40 °C humidity 40 to 85 % relative

Symbols used

	Geprüfte Sicherheit (certified safety). Devices must comply with the generally acknowledged rules of technology and the German Product Safety Act (Produktsicherheitsgesetz - ProdSG). (Not for UK.)
	With the CE marking, HOYER Handel GmbH declares the conformity with EU guidelines.
	This symbol reminds you to dispose of the packaging in an environmentally friendly manner.
	Recyclable materials: cardboard (except corrugated cardboard)
	Direct current
	AC voltage

Subject to technical modifications.

16. Warranty of the HOYER Handel GmbH

Dear Customer,
your device is provided with a 3 year warranty starting with the purchase date. In the event of product defects, you are entitled to statutory rights against the vendor. These statutory rights are not restricted by our warranty presented in the following.

Warranty conditions

The warranty period starts with the purchase date. Please keep the original purchase receipt in a safe place. This document is required to verify the purchase.

If within three years from the purchase date of this product a material or factory defect occurs, the product will be repaired or replaced by us – at our discretion – free of charge to you, or the purchase price will be refunded. This warranty implies that within the period of three years the defective device and the purchase receipt are presented, including a brief written description of the defect and the time it occurred.

If the defect is covered by our warranty, the repaired or a new product will be returned to you. No new warranty period starts with a repair or replacement of the product.

Warranty period and statutory claims for defects

The warranty period is not extended when the warranty has been claimed. This also applies to replaced and repaired parts. Any damages and defects already existing at the time of purchase must be reported immediately upon unpacking. Repairs arising after the expiration of the warranty period are subject to a charge.

Warranty coverage

The device was produced carefully according to strict quality guidelines and tested diligently prior to delivery.

The warranty applies to material or factory defects.

Excluded from the warranty are wear parts subject to normal wear and damages to fragile parts, e.g. switches, batteries, lamps or other parts manufactured from glass.

This warranty expires if the product is damaged, not used as intended or not serviced. For the proper operation of the product, all instructions listed in the operating instructions must be observed carefully. Any form of use and handling that is advised against in the operating instructions or warned against must always be avoided.

The product is only intended for private and not for commercial use. In the case of incorrect and improper treatment, use of force and interventions not performed by our authorised Service Centre, the warranty shall cease.

Handling in case of a warranty claim

In order to ensure prompt processing of your matter, please observe the following notes:

- Please keep the article number **IAN: 340454_1910** and the purchase receipt as a purchase verification for all inquiries.
- The article number can be found on the rating plate, an engraving, the title page of your instructions (in the bottom left), or as a label on the rear or underside of the device.
- If faulty operation or other defects occur, first contact the Service Centre listed in the following by **telephone** or **email**.
- Then, you are able to send a product reported as defective free of charge to the service address specified to you, including the purchase receipt and the information on the defect and when it occurred.

At www.lidl-service.com you can download this and many other manuals, product videos and installation software.



This QR code takes you directly to the Lidl Service website (www.lidl-service.com), where you can enter the article number (IAN) **340454_1910** to open your user instructions.



Service Centre

GB Service Great Britain
Tel.: 0800 404 7657
E-Mail: hoyer@lidl.co.uk

IE Service Ireland
Tel.: 1 890 930 034
(0,08 EUR/Min., (peak))
(0,06 EUR/Min., (off peak))
E-Mail: hoyer@lidl.ie

MT Service Malta
Tel.: 80062230
E-Mail: hoyer@lidl.com.mt

CY Service Cyprus
Tel.: 8009 4409
E-Mail: hoyer@lidl.com.cy

IAN: 340454_1910



Supplier

Please note that the following address is **no service address**. First contact the aforementioned Service Centre.

HOYER Handel GmbH
Tasköprüstraße 3
DE-22761 Hamburg
GERMANY

Indhold

1. Oversigt	15
2. Anvend apparatet i overensstemmelse med formålet.....	16
3. Sikkerhedsanvisninger	16
4. Leveringsomfang	18
5. Opstilling af ladestation.....	18
6. Opladning af batteri	19
7. Udskiftelige tandbørstehoveder	19
8. Betjening	19
8.1 Modi	20
8.2 Tandbørstning	20
9. Transport på rejser	20
9.1 Transportsikring	20
9.2 Beskyttelseskappe til børstehoved	21
10. Rengøring og hygiejne.....	21
11. Opbevaring	21
12. Bortskaffelse	21
13. Fejlfinding	22
14. Bestilling af tandbørstehoveder	22
15. Tekniske data	22
16. HOYER Handel GmbHs garanti	23

1. **Oversigt**

- 1 Beskyttelseskappe til tandbørstehovedet
- 2 Børstehoved
- 3 Tandbørstehoved (udskifteligt)
- 4 Markeringsring
- 5 Dorn på tandbørste
- 6 Tandbørste
- 7 Betjeningsselementer
- 8 Dorn på ladestation
- 9 Ladestation
- 10 Nettilslutningsledning med netstik

Fig. A: betjeningsselementer

- 11  Tænde og slukke On-/Off-kontakt + transportsikring
- 12 Ladekontrollampe
- 13 Rød LED: modus normal
- 14 Blå LED: modus sensitiv
- 15 Grøn LED: modus massage

Fig. B: børstehoved

- 16 Indikatorbørster

Mange tak for dit køb!

Til lykke med din nye elektriske tandbørste. For at opnå sikker håndtering af apparatet og få mere at vide om dets funktioner:

- **Læs denne betjeningsvejledning grundigt igennem inden den første ibrugtagning.**
- **Følg frem for alt sikkerhedsanvisningerne!**
- **Apparatet må kun betjenes som beskrevet i denne betjeningsvejledning.**
- **Gem denne betjeningsvejledning.**
- **Hvis apparatet gives videre til anden bruger, skal denne betjeningsvejledning vedlægges. Betjeningsvejledningen er del af produktet.**

God fornøjelse med din nye elektriske tandbørste!

Alle nævnte mærke- og producentnavne tilhører de pågældende ejere. Deres anvendelse tjener kun til en forenkling af de viste sammenhænge.

2. Anvend apparatet i overensstemmelse med formålet

Denne elektriske tandbørste er udelukkende beregnet til tandrensning og mundhygiejne hos mennesker.

Apparatet er beregnet til brug i den private husholdning. Dette apparat må ikke anvendes til erhvervs-mæssige formål.

3. Sikkerhedsanvisninger

Advarselshenvisninger

Hvor det er påkrævet, anvendes følgende advarselshenvisninger i denne betjeningsvejledning:



FARE! Høj risiko: manglende overholdelse af advarslen kan forårsage skader på liv og lemmer.

ADVARSEL! Moderat risiko: ignorering af advarslen kan medføre personskader eller alvorlige materielle skader.

FORSIGTIG! Lav risiko: ignorering af advarslen kan medføre lettere personskader eller materielle skader.

ANVISNING: forhold og særlige detaljer, som skal overholdes ved brug af apparatet.

Anvisninger for sikker brug

- ⊙ Dette apparat kan benyttes af børn og personer med indskrænkede fysiske, sensoriske eller mentale evner eller mangel på erfaring og/eller viden, hvis disse bliver overvåget eller er blevet undervist i en sikker brug af apparatet og forstår de deraf resulterende farer. Rengøring og brugervedligeholdelse må ikke udføres af børn, undtagen hvis de er under opsyn.
- ⊙ Børn må ikke lege med apparatet.
-  ⊙ Ladestationen tilsluttes netspændingen og må derfor ikke bruges i brusekabinen, i badekarret eller over en vaskeskumme, der er fyldt med vand.
- ⊙ Dette apparats nettilslutningsledning kan ikke udskiftes. Ved beskadigelse af ledningen skal apparatet kasseres.



FARE for børn

- ⊙ Emballage er ikke legetøj. Børn må ikke lege med plastikposerne. Der er fare for at blive kvalt.



FARE for og på grund af kæle- og husdyr

- ⊙ Elektriske apparater kan udgøre en fare for kæle- og husdyr. Desuden kan dyr også forårsage skader på apparatet. Hold derfor altid dyr væk fra elektriske apparater.



FARE for elektrisk stød på grund af fugtighed

- ⊙ Tandbørsten, ladestationen, nettilslutningsledningen og netstikket må ikke dyppes i vand eller andre væsker.
- ⊙ Beskyt apparatet mod fugt, dråber eller stænkvand: Der er fare for elektrisk stød.
- ⊙ Brug ikke apparatet med våde hænder.

- ⊙ Sørg for, at underlaget under apparatet er tørt.
- ⊙ Hvis ladestationen alligevel skulle være faldet i vandet, skal du omgående trække netstikket ud og først derefter tage ladestationen op. Benyt i dette tilfælde ikke ladestationen mere, men få den efterset på et specialværksted.



FARE for elektrisk stød

- ⊙ Installation af en fejlstrømsbeskyttelsesanordning med en nominel udløsningsstrøm på ikke mere end 30 mA i husinstallationen vil give yderligere beskyttelse. Kontakt din elinstallatør herom.
- ⊙ Tag ikke apparatet i brug, hvis dette, ladestationen eller nettilslutningsledningen har synlige skader, eller hvis apparatet forinden er blevet tabt.
- ⊙ Sæt kun netstikket i en korrekt installeret, let tilgængelig stikkontakt, hvis spænding svarer til den på typeskiltet. Stikkontakten skal også være let tilgængelig efter tilslutningen.
- ⊙ Oplad kun tandbørstens hånddel med den medfølgende ladestation.

- ⊙ Sørg for, at nettilslutningsledningen ikke kommer i klemme og ikke bliver beskadiget af skarpe kanter eller varme steder.
- ⊙ For at afbryde ladestationen fuldstændigt fra nettet, skal du trække netstikket ud.
- ⊙ Træk altid i stikket, og aldrig i kablet, når du trækker netstikket ud af stikkontakten.
- ⊙ Træk netstikket ud af stikkontakten, ...
... hvis der opstår en fejl,
... hvis du ikke bruger apparatet,
... før du rengør apparatet samt
... ved tordenvejr.
- ⊙ For at undgå risici og farer må du ikke foretage nogen ændringer på apparatet. Få altid kun reparationer udført på et autoriseret specialværksted eller i servicecentret.
- ⊙ Ved brug af et forlængerkabel skal denne opfylde de gældende sikkerhedsbestemmelser.



FARE grundet batterier

- ⊙ Beskyt batteriet mod mekaniske skader.
Brandfare!
- ⊙ Udsæt ikke apparatet for direkte sollys eller varme. Omgivelsestemperaturen bør ikke underskride 10 °C og ikke overskride 40 °C.
- ⊙ Oplad kun batteriet med den originale tilbehørsdel (strømforsyningsdel).

FORSIGTIG

- ⊙ Mange oplever let blødning fra tandkødet i de første dage, efter at de er begyndt at bruge en elektrisk tandbørste. Hvis blødningen fortsætter i flere dage, bør man opsøge en tandlæge.
- ⊙ Undgå at trykke for hårdt under børstningen for at skåne tandkødet og forlænge børsternes levetid.

4. Leveringsomfang

1	tandbørste 6
4	tandbørstehoveder 3
2	beskyttelseskapper 1
1	ladestation 9
1	betjeningsvejledning

- Fjern al emballage.
- Kontrollér, om apparatet er ubeskadiget.

5. Opstilling af ladestation



FARE for elektrisk stød pga. fugtighed!

- ⊙ Ladestationen **9** tilsluttes netspændingen og må derfor ikke bruges i brusekabinen, i badekarret eller over en vaskeskumme, der er fyldt med vand.
- Opstil ladestationen **9** således, at den ikke kan falde i vandet.

6. Opladning af batteri

ANVISNINGER:

- Oplad batteriet helt inden den første brug.
 - Den fuldstændige opladning af batteriet varer ca. 16 timer.
 - Stil tandbørsten **6** på ladestationens dorn **8** efter brug. Således er tandbørsten **6** altid ladet helt op. Batteriet bliver ikke beskadiget af den regelmæssige opladning.
-

1. Sæt ladestationens **9** netstik **10** i en egnet stikkontakt. Stikkontakten skal også være let tilgængelig efter tilslutningen.
2. Stil den slukkede tandbørste **6** på ladestationens dorn **8**.
Ladekontrollampen **12** lyser rødt under hele opladningen. Når den optimale lade-tilstand er nået, lyser ladekontrollampen **12** grønt.

Batterisignaler:

ladekontrollampe 12

Tandbørste **6** på ladestationen **9**:

- Ladekontrollampen **12** lyser grønt: batteriet er fuldt opladet.
- Ladekontrollampen **12** lyser rødt: batteri oplades.

Tandbørste **6** tændt:

- Tandbørsten **6** slukker af sig selv og ladekontrollampen **12** blinker rødt: batteriet er svagt. Oplad batteriet.

7. Udskiftelige tandbørstehoveder

Leveringsomfanget omfatter 4 tandbørstehoveder **3**.

Via de forskelligt farvede markeringsringe **4** kan du tilordne tandbørstehovederne **3** forskellige familiemedlemmer.

- Tag et tandbørstehoved **3** og tryk det fast på tandbørstens dorn **5**.
 - For at fjerne tandbørstehovedet **3** trækker du det forsigtigt af opad.
 - **Fig. B:** børstehovedernes **2** indikatorbørster **16** affarves langsomt ved brug. Affarvningen angiver, hvornår tandbørstehovedet **3** bør udskiftes.
-

ANVISNING: det anbefales at udskifte tandbørstehovederne **3** hver 3. måned eller efter infektioner (se "Bestilling af tandbørstehoveder" på side 22).

8. Bøtjening

FORSIGTIG:

- ⊙ Mange oplever let blødning fra tandkødet i de første dage, efter at de er begyndt at bruge en elektrisk tandbørste. Hvis blødningen fortsætter i flere dage, bør man opsøge en tandlæge.
 - ⊙ Hvis du havde en tandoperation inden for de sidste to måneder, skal du spørge tandlægen inden tandbørsten benyttes.
 - ⊙ Undgå at trykke for hårdt under børstningen for at skåne tandkødet og forlænge børsternes levetid.
-

8.1 Modi

Tandbørsten **6** har 3 forskellige modi. Afhængig af den ønskede modus, trykker du på On-/Off-kontakten **⓪ 11** 1, 2 eller 3 gange i slukket tilstand:

- **1x: modus normal**
 - den røde LED **13** lyser.
 - til rengøring af tænderne med høj pudseydelse
- **2x: modus sensitiv**
 - den blå LED **14** lyser.
 - blød børstning til rengøring af tænderne ved følsomt tandkød

ANVISNING: hvis du ikke er vant til brugen af en elektrisk tandbørste og har mere sart tandkød, kan du bruge denne modus i de første 1 til 2 uger og bagefter skifte over til den normale modus.

- **3x: modus massage**
 - den grønne LED **15** lyser.
 - pulserende børster til massage af tandkødet

8.2 Tandbørstning

1. Tag tandbørsten **6** ud af ladestationen **9**.
2. Gør børsterne våde, og kom tandpasta på. Tænd først tandbørsten **6**, når børstehovedet **2** befinder sig i munden.
3. Alt efter ønsket modus trykker du 1, 2 eller 3 gange på On-/Off-kontakten **⓪ 11**:
 - rød LED **13**: modus normal
 - blå LED **14**: modus sensitiv
 - grøn LED **15**: modus massage
4. Før langsomt børstehovedet **2** fra tand til tand uden at trykke hårdt. Rengør omhyggeligt alle tændernes overflader, også indersiden af tænderne og ved tandkødsranden.

Fig. C: den anbefalede børstetid er mindst 2 minutter, inddelt i 30 sekunder for hvert mundområde (foruden til høj-

re, foruden til venstre, foroven til højre, foroven til højre venstre). Tandbørsten **6** signalerer disse tidsintervaller med 2 korte afbrydelser. Efter 2 minutter kommer der flere korte afbrydelser, som henviser til, at den anbefalede børstetid er nået.

5. Tryk på On-/Off-kontakten **⓪ 11** indtil tandbørsten **6** er slukket. Tag først børstehovedet **2** ud af munden, når tandbørsten **6** er slukket.

ANVISNINGER:

- Det anbefales at udskifte tandbørstehovederne **3** hver 3. måned eller efter infektioner (se "Bestilling af tandbørstehoveder" på side 22).
 - **Fig. B:** børstehovedernes **2** indikatorbørster **16** affarves langsomt ved brug. Affarvningen angiver, hvornår tandbørstehovedet **3** bør udskiftes.
-

9. Transport på rejser

9.1 Transportsikring

For at udgå at tænde tandbørsten **6** utilsigtet skal du aktivere transportsikringen.

- Aktivering af transportsikring: Tryk på On-/Off-kontakten **⓪ 11** indtil den røde LED **13** lyser en gang.
- Hvis du forsøger at tænde tandbørsten **6** ved aktiveret transportsikring, blinker den røde LED **13**.
- Deaktivering af transportsikring: Tryk på On-/Off-kontakten **⓪ 11** indtil tandbørsten **6** er tændt. Skift eventuelt modus ved at trykke On-/Off-kontakten igen **⓪ 11**.

9.2 Beskyttelseskappe til børstehoved

- **Fig. D:** ved transport sætter du beskyttelseskappen **1** på det muligt tørre børstehoved **2**.
- Hvis børstehovedet **2** skal transporteres i våd tilstand, skal du fjerne beskyttelseskappen **1** så hurtigt som muligt efter transporten og lade børstehovedet **2** tørre.

10. Rengøring og hygiejne



FARE for elektrisk stød!

- ⊙ Træk netstikket **10** ud af stikkontakten inden hver rengøring af ladestationen **9**.
 - ⊙ Tandbørsten **6** og ladestationen **9** må ikke nedsænkes i vand!
Ladestationen **9** skal være helt tør, før den igen kan sættes i stikkontakten.
-
- For at holde tandbørstehovederne **3** hygiejnisk rene og funktionsdygtige skal du skylle dem grundigt af og lade dem tørre efter enhver brug.
 - Tag tandbørstehovedet **3** af en gang om ugen og rengør det med varmt vand.
 - Skyl også tandbørsten **6** af og gnid den tør.
 - Ladestationen **9** tørres om nødvendigt af med en fugtig klud og tørres af.

11. Opbevaring

- Afbryd apparatet fra nettet og opbevar det tørt.

12. Bortskaffelse

Dette produkt er underlagt det europæiske direktiv 2012/19/EU. Symbolet med den overstregede skraldespand på hjul betyder, at produktet inden for den Europæiske Union skal tilføres en separat affaldsindsamling. Det gælder produktet og alt tilbehør, som er markeret med symbolet. Mærkede produkter må ikke bortskaffes med det normale husholdningsaffald, men skal afleveres til et modtagelsessted for genbrug af elektriske og elektroniske apparater.



Dette genbrugs-symbol markerer f. eks. en genstand eller materialedele, der er værdifulde til genanvendelse. Genbrug er med til at reducere forbruget af råstoffer og aflaste miljøet.



Det i dette apparat integrerede batteri må ikke komme i husholdningsaffaldet. Apparatet skal bortskaffes korrekt med det indbyggede batteri.



Emballage

Når du vil bortskaffe emballagen, skal du være opmærksom på de tilsvarende miljøbestemmelser i landet.

13. Fejlfinding

Hvis dit apparat ikke fungerer som ønsket, skal du først gå den følgende tjekliste igennem. Måske er der kun tale om et mindre problem, som du selv kan løse.



FARE for elektrisk stød!

- ⊙ Forsøg under ingen omstændigheder selv at reparere apparatet.

Fejl	Mulige årsager / foranstaltninger
Apparatet kan ikke tændes.	<ul style="list-style-type: none">• Er batteriet afladt?• Er transportsikringen aktiveret? Tryk på On-/Off-kontakten 11 indtil tandbørsten 6 er tændt.
Ladekontrol-lampen 12 lyser ikke.	<ul style="list-style-type: none">• Ladestationen 9 er ikke tilsluttet nettet.

14. Bestilling af tandbørstehoveder

Du kan bestille tandbørstehoveder **3** på internettet:

shop.hoyerhandel.com









1. Scan QR-koden med din smartphone/tablet.
2. Med QR-koden kommer du til en hjemmeside, hvor du kan foretage efterbestillingen.

15. Tekniske data

Model:	NZAOD 600 A2
Netspænding:	100-240 V ~ 50/60 Hz
Beskyttelsesklasse:	II <input type="checkbox"/>
Effekt:	1,4 W Standby: 0,4 W
Batteri:	1x 3,7 V Li-Ion 600 mAh 2,22 Wh
Opladetid:	16 timer
Levetid:	ca. 90 min
Mål:	(B x H x D): ca. 50 x 250 x 65 mm
Vægt:	ca. 270 g

Kapslingsklasse ladestation:	IPX7 (beskyttet mod virkninger fra midlertidig nedsænkning i vand/væsker)
Kapslingsklasse hånddel:	IPX4 (beskyttet mod stænkvand)
LED'er:	RG 0
Omgivelsesbetingelser:	10 °C til 40 °C luftfugtighed 40 til 85 % relativ

Anvendte symboler

	G eprüfte S icherheit (afprøvet sikkerhed). Apparater skal opfylde de almindelige anerkendte tekniske regler og være i overensstemmelse med produktsikkerhedsloven (Produktsicherheitsgesetz - ProdSG) [Tyskland].
	Med CE-mærkning erklærer HOYER Handel GmbH EU-konformiteten.
	Dette symbol minder om, at bortskaffe emballagen miljøvenligt.
	Genbrugelige materialer: pap (undtaget bølgepap)
	Jævnstrøm
	Vekselspænding

Ret til tekniske ændringer forbeholdes.

16. HOYER Handel GmbHs garanti

Kære kunde.

Du har 3 års garanti fra købsdatoen på dette apparat. I tilfælde af mangler på dette produkt gælder de lovpligtige rettigheder for dig i forhold til sælgeren af produktet. Disse lovpligtige rettigheder bliver ikke begrænset af vores i efterfølgende nævnte stillede garanti.

Garantibetingelser

Garantifristen starter på købsdatoen. Den originale kvittering bedes opbevaret godt. Dette bilag er nødvendigt for dokumentering af købet.

Hvis der inden for 3 år fra købsdatoen skulle opstå en materiale- eller fabrikationsfejl på dette produkt, vil produktet – efter vores valg – blive repareret eller udskiftet af os uden udgifter for dig eller du får dine penge igen. Denne garantiydelse forudsætter, at det defekte apparat og købsbilaget (kvitteringen) foreligger inden for den 3-årige tidsfrist, hvori fejlen består, og hvornår denne er opstået.

Hvis defekten er dækket af vores garanti, modtager du det reparerede produkt retur eller et helt nyt produkt. I forbindelse med reparation eller udskiftning af produktet starter der ikke en ny garantiperiode.

Garantiperiode og lovpligtige krav ved fejl

Garantiperioden bliver ikke forlænget som følge af garantiydelsen. Dette gælder også for udskiftede og reparerede dele. Eventuelle skader og mangler, der allerede forefindes ved købet, skal omgående meddeles efter udpakningen. Reparationer, der indtræffer efter garantiperiodens udløb, er for kundens regning.

Garantidækning

Apparatet er blevet omhyggeligt fremstillet efter strenge kvalitetsretningslinjer og kontrolleret samvittighedsfuldt inden leveringen.

Garantien gælder for materiale- eller fabriktionsfejl.

Denne garanti omfatter ikke sliddele, der er udsat for normalt slid og for skader på skrøbelige dele, f.eks. kontakter, batterier, lyskilder eller dele, der er fremstillet af glas.

Denne garanti dækker ikke, hvis det beskadigede produkt ikke er blevet anvendt til formålet eller ikke er blevet passeret. For at anvende produktet korrekt, skal alle de anførte anvisninger i betjeningsvejledningen nøje overholdes. Anvendelsesformål og handlinger, der frarådes i betjeningsvejledningen, eller som der advares imod, skal ubetinget undgås. Produktet er udelukkende bestemt til privat brug og ikke til erhvervsmæssigt brug. Ved misligholdelse og uhensigtsmæssig behandling, brug af vold og ved indgreb, som ikke er blevet udført af vores autoriserede servicecenter, ophører garantien.

Afvikling af en garantisag

For at sikre en hurtig behandling af dit anliggende, bedes du gå frem efter følgende anvisninger:

- Hav i forbindelse med alle forespørgsler artikelnummeret **IAN: 340454_1910** og kvitteringen som dokumentering for købet parat.
- Varenummeret finder du på typeskiltet, som en gravering, på forsiden af din vejledning (forneden til venstre) eller som etiket apparatets bag- eller underside.
- Hvis der skulle forekomme funktionsfejl eller specielle mangler, skal du først kontakte efterfølgende nævnte servicecenter **telefonisk** eller pr. **e-mail**.
- Et defekt produkt, der er dækket af garantien, kan du derefter portofrit fremsende til den oplyste service-adresse,

med vedhæftning af købsbilaget (kvitteringen) og angivelse af, hvori fejlen består, samt hvornår denne er opstået.

På www.lidl-service.com kan du downloade denne og mange flere håndbøger, produktvideoer og softwaren for installation.



Med denne QR-Code kommer du direkte ind på Lidl-service-siden (www.lidl-service.com) og kan ved at indtaste artikelnummeret (IAN) **340454_1910** åbne din betjeningsvejledning.



Service-center

DK Service Danmark
Tel.: 32 710005
E-Mail: hoyer@lidl.dk

IAN: 340454_1910



Leverandør

Bemærk venligst, at den følgende adresse **ikke er en service-adresse**. Kontakt først det ovennævnte service-center.

HOYER Handel GmbH
Tasköprüstraße 3
DE-22761 Hamburg
TYSKLAND

Inhoud

1. Overzicht	27
2. Correct gebruik	28
3. Veiligheidsinstructies	28
4. Levering	30
5. Laadstation opstellen	31
6. Accu opladen	31
7. Tandeborstelopzetstukken	31
8. Bediening	32
8.1 Modi	32
8.2 Tandeborsten	32
9. Vervoer tijdens de reis	33
9.1 Transportbeveiliging	33
9.2 Beschermkapje van de borstelkop	33
10. Schoonmaken / Hygiëne-eisen	33
11. Opbergen	33
12. Weggooien	34
13. Problemen oplossen	34
14. Tandeborstelopzetstukken bestellen	35
15. Technische gegevens	35
16. Garantie van HOYER Handel GmbH	36

1. **Overzicht**

- 1 Beschermkapje van het tandenborstelopzetstuk
- 2 Borstelkop
- 3 Tandенborstelopzetstuk (vervangbaar)
- 4 Markeringsring
- 5 Doorn van de tandenborstel
- 6 Tandенborstel
- 7 Bedieningselementen
- 8 Doorn van het laadstation
- 9 Laadstation
- 10 Netaansluitsnoer en stekker

Afbeelding A: bedieningselementen

- 11  In-/uitschakelknop + transportbeveiliging in- en uitschakelen
- 12 Oplaadcontrolelampje
- 13 Rode led: modus Normaal
- 14 Blauwe led: modus Gevoelig
- 15 Groene led: modus Massage

Afbeelding B: borstelkop

- 16 Indicatorborstels

Hartelijk dank voor uw vertrouwen!

Gefeliciteerd met uw nieuwe elektrische tandenborstel.

Om het apparaat veilig te gebruiken en om alle functies van het apparaat te leren kennen:

- **Lees deze handleiding vóór de eerste ingebruikname zorgvuldig door.**
- **Neem altijd de veiligheidsinstructies in acht!**
- **Het apparaat mag alleen worden bediend zoals in deze handleiding wordt beschreven.**
- **Bewaar deze handleiding goed.**
- **Wanneer u het apparaat ooit aan iemand doorgeeft, dient u deze handleiding bij te voegen. De handleiding maakt deel uit van het product.**

Wij wensen u veel plezier met uw nieuwe elektrische tandenborstel!

Alle genoemde merk- en fabrikantnamen zijn eigendom van de desbetreffende eigenaar. Het noemen ervan is uitsluitend bedoeld ter vereenvoudiging van de beschreven context.

2. Correct gebruik

De elektrische tandenborstel is uitsluitend bedoeld voor het reinigen van de tanden en de mondhygiëne bij mensen.

Het apparaat is ontworpen voor particuliere huishoudens. Dit apparaat mag niet voor commerciële doeleinden worden gebruikt.

3. Veiligheidsinstructies

Waarschuwingen

Indien nodig, worden de volgende waarschuwingen in deze handleiding gebruikt:



GEVAAR! Hoog risico: het niet in acht nemen van de waarschuwing kan tot letsel leiden.

WAARSCHUWING! Matig risico: het niet in acht nemen van de waarschuwing kan verwondingen of ernstige materiële schade veroorzaken.

LET OP: gering risico: het niet in acht nemen van de waarschuwing kan lichte verwondingen of materiële schade veroorzaken.

AANWIJZING: situaties en bijzonderheden waarop tijdens het gebruik van het apparaat moet worden gelet.

Instructies voor een veilig gebruik

- ⊙ Dit apparaat kan door kinderen en personen met verminderde fysieke, sensorische of mentale vaardigheden, of met een gebrek aan ervaring en/of kennis gebruikt worden, wanneer ze onder toezicht staan of instructies over het veilige gebruik van het apparaat gekregen hebben en de daarmee gepaard gaande risico's begrepen hebben. Reiniging en onderhoud mogen niet door kinderen uitgevoerd worden, tenzij ze onder toezicht staan.
- ⊙ Kinderen mogen niet met het apparaat spelen.
-  ⊙ Het laadstation wordt op de netspanning aangesloten en mag daarom niet worden gebruikt in de douche, in de badkuip of boven met water gevulde wastafels.
- ⊙ Het netaansluitsnoer van dit apparaat kan niet worden vervangen. Wanneer het snoer beschadigd is, moet het apparaat worden weggegooid.



GEVAAR voor kinderen

- ⊙ Verpakkingsmateriaal is geen kinderspeelgoed. Kinderen mogen niet met de plastic zakken spelen. Er bestaat verstikkingsgevaar.



GEVAAR voor en door huis- en gebruiksdieren

- ⊙ Van elektrische apparaten kunnen gevaren voor huis- en gebruiksdieren uitgaan. Verder kunnen dieren ook schade aan het apparaat veroorzaken. Houd dieren daarom altijd uit de buurt van elektrische apparaten.



GEVAAR van een elektrische schok door vocht

- ⊙ De tandenborstel, het laadstation, het netaansluitsnoer en de stekker mogen niet in water of andere vloeistoffen worden gedompeld.
- ⊙ Bescherm het apparaat tegen vocht, druppels of spatwater: anders bestaat er gevaar voor een elektrische schok.
- ⊙ Bedien het apparaat niet met vochtige handen.
- ⊙ Let erop dat het apparaat op een droge ondergrond staat.
- ⊙ Als het laadstation toch een keer in het water gevallen is, dient u de stekker onmiddellijk los te koppelen en daarna pas het laadstation te verwijderen. Gebruik het laadstation in dat geval niet meer, maar laat het door een gespecialiseerd bedrijf controleren.



GEVAAR voor een elektrische schok

- ⊙ De inbouw van een aardlekbeveiliging met een nominale activeringsstroom van niet meer dan 30 mA in de huisinstallatie biedt extra bescherming. Neem daarvoor contact op met uw elektricien.
- ⊙ Neem het apparaat niet in gebruik wanneer het apparaat, het laadstation of het netaansluitsnoer zichtbaar beschadigd is of wanneer het apparaat voorheen is gevallen.
- ⊙ Sluit de stekker alleen aan op een op de juiste wijze geïnstalleerd, gemakkelijk toegankelijk stopcontact, waarvan de spanning overeenkomt met de gegevens op het typeplaatje. Het stopcontact moet ook na het aansluiten gemakkelijk toegankelijk blijven.
- ⊙ Laad het handdeel van de tandenborstel alleen op met het bijgeleverde laadstation.
- ⊙ Let erop dat het netaansluitsnoer niet ingeklemd wordt of bekneld raakt en niet kan worden beschadigd door scherpe randen of hete plaatsen.
- ⊙ Om de stroomtoevoer naar het laadstation volledig te onderbreken, dient u de stekker uit het stopcontact te trekken.
- ⊙ Trek de stekker altijd aan de stekker uit het stopcontact en nooit aan de kabel.
- ⊙ Trek de stekker uit het stopcontact, ...
 - ... wanneer er zich een storing voordoet,
 - ... wanneer u het apparaat niet gebruikt,
 - ... voordat u het apparaat reinigt en ... bij onweer.
- ⊙ Breng geen veranderingen aan het apparaat aan, dit om gevaarlijke situaties te voorkomen. Laat reparaties alleen door een gespecialiseerd bedrijf of in het servicecenter uitvoeren.

- ⊙ Wanneer een verlengkabel wordt gebruikt, moet dit voldoen aan de geldige veiligheidsbepalingen.



GEVAAR door accu's

- ⊙ Bescherm de accu tegen mechanische beschadigingen. **Brandgevaar!**
- ⊙ Stel het apparaat niet bloot aan direct zonlicht of hitte. De omgevingstemperatuur mag niet minder dan 10 °C en niet meer dan 40 °C bedragen.
- ⊙ Laad de accu uitsluitend op met de originele accessoires (netadapter).

LET OP

- ⊙ In de eerste paar dagen van het gebruik van een elektrische tandenborstel kan het tandvlees van sommige gebruikers licht bloeden. Als het bloeden meerdere dagen aanhoudt, moet u een tandarts raadplegen.
- ⊙ Vermijd overmatige druk bij het poetsen, zodat het tandvlees niet beschadigd raakt en om de levensduur van de borstel te verlengen.

4. Levering

1	tandenborstel 6
4	tandenborstelopzetstukken 3
2	beschermkapjes 1
1	laadstation 9
1	handleiding

- Verwijder al het verpakkingsmateriaal.
- Controleer of het apparaat onbeschadigd is.

5. Laadstation opstellen



GEVAAR voor een elektrische schok door vocht!

- ⊙ Het laadstation **9** wordt op de netspanning aangesloten en mag daarom niet worden gebruikt in de douche, in de badkuip of boven met water gevulde wastafels.
- Plaats het laadstation **9** dusdanig dat het niet in het water kan vallen.

6. Accu opladen

AANWIJZINGEN:

- Laad de accu vóór het eerste gebruik volledig op.
 - Het duurt ca. 16 uur voordat de accu volledig is opgeladen.
 - Zet de tandenborstel **6** na gebruik op de doorn **8** van het laadstation. Zo beschikt de tandenborstel **6** altijd over het volledige prestatievermogen. De accu raakt niet beschadigd door het regelmatige opladen.
1. Steek de stekker **10** van het laadstation **9** in een geschikt stopcontact. Het stopcontact moet ook na het aansluiten altijd goed toegankelijk zijn.
 2. Plaats de uitgeschakelde tandenborstel **6** op de doorn van het laadstation **8**.
Het oplaadcontrolelampje **12** brandt tijdens het gehele oplaadproces rood. Wanneer de optimale oplaadstatus is bereikt, brandt het oplaadcontrolelampje **12** groen.

Accusignalen: oplaadcontrolelampje **12**

- Tandenborstel **6** op het laadstation **9**:
- oplaadcontrolelampje **12** brandt groen: de accu is volledig opgeladen.
 - oplaadcontrolelampje **12** brandt rood: de accu wordt opgeladen.
- Tandenborstel **6** ingeschakeld:
- De tandenborstel **6** schakelt uit en het oplaadcontrolelampje **12** knippert rood: de accu is zwak. Laad de accu op.

7. Tandенborstelopzetstukken

Bij de leveringsomvang zijn 4 tandenborstelopzetstukken **3** inbegrepen. Met behulp van de verschillend gekleurde markeringsringen **4** kunt u de tandenborstelopzetstukken **3** aan verschillende gezinsleden toewijzen.

- Neem een tandenborstelopzetstuk **3** en schuif het van boven op de doorn van de tandenborstel **5**.
- Om het tandenborstelopzetstuk **3** te verwijderen, trekt u het er voorzichtig naar boven toe af.
- **Afbeelding B:** de indicatorborstels **16** van de borstelkop **2** verliezen bij gebruik langzaam hun kleur. Dit kleurverlies laat zien, wanneer het tandenborstelopzetstuk **3** dient te worden vervangen.

AANWIJZING: wij raden aan om de tandenborstelopzetstukken **3** elke 3 maanden of na infecties te vervangen (zie "Tandenborstelopzetstukken bestellen" op pagina 35).

8. Bediening

LET OP:

- ⊙ In de eerste paar dagen van het gebruik van een elektrische tandenborstel kan het tandvlees van sommige gebruikers licht bloeden. Als het bloeden meerdere dagen aanhoudt, moet u een tandarts raadplegen.
 - ⊙ Wanneer er gedurende de laatste twee maanden een chirurgische ingreep in de mond heeft plaatsgevonden, dient u een tandarts te raadplegen alvorens de tandenborstel te gebruiken.
 - ⊙ Vermijd overmatige druk bij het poetsen, zodat het tandvlees niet beschadigd raakt en om de levensduur van de borstel te verlengen.
-

8.1 Modi

De tandenborstel **6** beschikt over 3 verschillende modi. Afhankelijk van de gewenste modus, drukt u de in-/uitschakelknop **Ⓛ 11** in de uitgeschakelde toestand 1, 2 of 3 keer in:

- **1x: modus Normaal**
 - de rode led **13** brandt.
 - voor het reinigen van de tanden met een hoog poetsvermogen
 - **2x: modus Gevoelig**
 - de blauwe led **14** brandt.
 - zacht borstelen voor het reinigen van de tanden bij gevoelig tandvlees
-

AANWIJZING: wanneer u niet gewend bent om een elektrische tandenborstel te gebruiken en eerder gevoelig tandvlees hebt, kunt u deze modus in de eerste 1 tot 2 weken gebruiken en later naar de normale modus overstappen.

- **3x: modus Massage**
 - de groene led **15** brandt.
 - pulserend borstelen voor massage van het tandvlees

8.2 Tandenvoetsen

1. Pak de tandenborstel **6** van het laadstation **9**.
 2. Bevochtig de borstels, breng de tandpasta aan op de tandenborstel **6** en schakel deze in, als de borstelkop **2** zich in de mond bevindt.
 3. Afhankelijk van de gewenste modus, drukt u de in-/uitschakelknop **Ⓛ 11** 1, 2 of 3 keer in:
 - rode led **13**: modus Normaal
 - blauwe led **14**: modus Gevoelig
 - groene led **15**: modus Massage
 4. Beweeg de borstelkop **2** zonder harde druk langzaam van tand naar tand. Poets daarbij zorgvuldig alle tandoppervlakken, de binnenkanten van de tanden en de tandranden.

Afbeelding C: de aanbevolen poetsduur bedraagt ten minste 2 minuten, ingedeeld in telkens 30 seconden per mondzone (rechtsonder, linksonder, rechtsboven, linksboven). De tandenborstel **6** meldt deze tijdsintervallen door 2 korte onderbrekingen. Na 2 minuten zijn er meerdere korte onderbrekingen, die erop wijzen dat de aanbevolen poetsduur is bereikt.
 5. Druk zo vaak op de in-/uitschakelknop **Ⓛ 11**, totdat de tandenborstel **6** is uitgeschakeld. Haal de borstelkop **2** pas uit de mond als de tandenborstel **6** is uitgeschakeld.
-

AANWIJZINGEN:

- Wij raden aan om de tandenborstelopzetstukken **3** elke 3 maanden of na infecties te vervangen (zie "Tandenborstelopzetstukken bestellen" op pagina 35).

- **Afbeelding B:** de indicatorborstels **16** van de borstelkop **2** verliezen bij gebruik langzaam hun kleur. Dit kleurverlies laat zien, wanneer het tandenborstelopzetstuk **3** dient te worden vervangen.

9. Vervoer tijdens de reis

9.1 Transportbeveiliging

Om de tandenborstel **6** tegen onopzettelijk inschakelen te beveiligen, activeert u de transportbeveiliging.

- Transportbeveiliging inschakelen:
Druk op de in-/uitschakelknop **11** totdat de rode led **13** één keer knippert.
- Wanneer u de tandenborstel **6** bij een ingeschakelde transportbeveiliging probeert in te schakelen, gaat de rode led **13** knipperen.
- Transportbeveiliging uitschakelen:
Druk zo lang op de in-/uitschakelknop **11** totdat de tandenborstel **6** wordt ingeschakeld. Verwissel eventueel van modus door opnieuw op de in-/uitschakelknop te drukken **11**.

9.2 Beschermkapje van de borstelkop

- **Afbeelding D:** voor het transport schuift u het beschermkapje **1** over de – indien mogelijk – droge borstelkop **2**.
- Als de borstelkop **2** in vochtige toestand getransporteerd moet worden, verwijdert u na het transport zo snel mogelijk het beschermkapje **1** en laat u de borstelkop **2** drogen.

10. Schoonmaken / Hygiëne-eisen



GEVAAR voor een elektrische schok!

- ⊙ Trek vóór elke schoonmaakbeurt van het laadstation **9** de stekker **10** uit het stopcontact.
- ⊙ Dompel de tandenborstel **6** en het laadstation **9** niet onder in water! Het laadstation **9** moet helemaal droog zijn, voordat het weer op het stopcontact wordt aangesloten.

- Voor een hygiënische werking van de tandenborstelopzetstukken **3** spoelt u deze na ieder gebruik grondig af en laat u ze drogen.
- Eenmaal per week verwijdert u het tandenborstelopzetstuk **3** van de tandenborstel en maakt u het schoon met warm water.
- Spoel de tandenborstel **6** eveneens af en wrijf hem droog.
- Veeg het laadstation **9** evt. af met een vochtige doek en wrijf het daarna droog.

11. Opbergen

- Onderbreek de stroomtoevoer naar het apparaat en berg het droog op.

12. Weggoaien

Dit product valt onder de Europese richtlijn 2012/19/EU.

Het symbool van de doorgestreepte afvalton op wieljies betekent dat het product in de



Europese Unie gescheiden moet worden weggegooid. Dat geldt voor het product en alle met dit symbool aangeduide accessoires. Aldus aangeduide producten mogen niet met het normale huisvuil worden weggegooid, maar moeten bij een innamepunt voor recycling van elektrische en elektronische apparaten worden afgegeven.

Dit recyclingsymbool markeert bijv. een voorwerp of materiaaldelen als waardevol voor de terugwinning. Recycling help het verbruik van grondstoffen te reduceren en het milieu te ontlasten.



De in dit apparaat geïntegreerde accu mag niet bij het huisvuil worden gegooid. Het apparaat moet met de ingebouwde accu op verantwoorde wijze worden afgevoerd.



Verpakking

Als u de verpakking wilt weggoaien, houdt u dan aan de betreffende milieuvoorschriften in uw land.

13. Problemen oplossen

Wanneer uw apparaat een keer niet functioneert zoals gewenst, doorloopt u eerst deze checklist. Misschien is het een klein probleem dat u zelf kunt oplossen.



GEVAAR voor een elektrische schok!

- ⊙ Probeer in geen geval het apparaat zelf te repareren.

Storing	Mogelijke oorzaken / maatregelen
Het apparaat kan niet worden ingeschakeld.	<ul style="list-style-type: none">• Is de accu leeg?• Is de transportbeveiliging geactiveerd? Druk zo lang op de in-/uitschakelknop 11 totdat de tandenborstel 6 wordt ingeschakeld.
Oplaadcontrolelampje 12 brandt niet.	<ul style="list-style-type: none">• Het laadstation 9 is niet met het elektriciteitsnet verbonden.

14. Tandенborstelopzetstukken bestellen

U kunt de tandenborstelopzetstukken **3** nabestellen via internet:

shop.hoyerhandel.com



1. Scan de QR-code met uw smartphone/tablet.
2. Met de QR-code komt u op een website terecht waar u de nabestelling kunt plaatsen.

15. Technische gegevens

Model:	NZAOD 600 A2
Netspanning:	100-240 V ~ 50/60 Hz
Beschermingsklasse:	II 
Vermogen:	1,4 W Stand-by: 0,4 W
Accu:	1x 3,7 V li-ion 600 mAh 2,22 Wh
Oplaadtijd:	16 uur
Werkingsduur:	ca. 90 min
Afmetingen:	(b x h x d): ca. 50 x 250 x 65 mm
Gewicht:	ca. 270 g

Type bescherming van het laadstation:	IPX7 (beschermd tegen de effecten van het tijdelijk onderdompelen)
Type bescherming handdeel:	IPX4 (beschermd tegen spatwater)
Led's:	RG 0
Omgevingsvoorwaarden:	10 °C tot 40 °C relatieve luchtvochtigheid 40 tot 85 %

Gebruikte symbolen

	Geprüfte S icherheit (geteste veiligheid). Apparaten moeten aan de algemeen erkende regels van de techniek voldoen en zijn conform de Wet betreffende productveiligheid (Produktsicherheitsgesetz - ProdSG).
	Met het CE-keurmerk verklaart HOYER Handel GmbH de EU-conformiteit.
	Dit symbool herinnert u eraan om de verpakking op een milieuvriendelijke manier weg te gooien.
	Herbruikbare materialen: karton (behalve golfkarton)
	Gelijkstroom
	Wisselspanning

Technische wijzigingen voorbehouden.

16. Garantie van **HOYER Handel GmbH**

Geachte klant,

U heeft op dit apparaat 3 jaar garantie vanaf de koopdatum. Wanneer dit product onvolkomenheden vertoont, heeft u wettelijke rechten ten opzichte van de verkoper van het product. Deze wettelijke rechten worden niet beperkt door onze hiernavolgend beschreven garantie.

Garantievoorwaarden

De garantietermijn begint op de koopdatum. Bewaar de originele kassabon goed. Deze bon is nodig als bewijs dat u het apparaat heeft gekocht.

Indien binnen drie jaar na de koopdatum van dit product een materiaal- of fabricagefout optreedt, wordt het product door ons – naar onze keus – gratis voor u gerepareerd of vervangen, of ontvangt u de aankoopprijs retour. Deze garantie stelt als voorwaarde, dat het defecte apparaat en het koopbewijs (kassabon) binnen de termijn van drie jaar wordt overlegd en dat er kort schriftelijk wordt beschreven, waaruit de onvolkomenheid bestaat en wanneer deze zich heeft voorgedaan. Wanneer het defect door onze garantie wordt gedekt, ontvangt u het gerepareerde product terug of u krijgt een nieuw exemplaar. Met reparatie of vervanging van het product begint geen nieuwe garantieperiode.

Garantieperiode en wettelijke garantieaanspraken wegens gebreken

De garantieperiode wordt door de vrijwaring niet verlengd. Dat geldt ook voor vervangen en gerepareerde onderdelen. Schades en onvolkomenheden die eventueel al bij de koop aanwezig waren, moeten direct na het uitpakken worden gemeld. Aan reparaties die zich voordoen na het verstrijken van de garantieperiode zijn kosten verbonden.

Omvang van de garantie

Het apparaat werd zorgvuldig geproduceerd volgens strenge kwaliteitsrichtlijnen en nauwgezet gecontroleerd vóór levering.

De garantie geldt voor materiaal- of fabricagefouten.

Van de garantie uitgesloten zijn slijtonderdelen die onderhevig zijn aan normale slijtage en beschadigingen van breekbare onderdelen, bijv. schakelaars, accu's, lichtbronnen of andere onderdelen die van glas zijn gemaakt.

Deze garantie vervalt, wanneer het product werd beschadigd of ondeskundig werd gebruikt of onderhouden. Voor een juist gebruik van het product moeten alle instructies die in de handleiding staan vermeld, nauwkeurig worden nageleefd. Gebruiksdoeleinden en handelingen die in de handleiding worden afgeraden of waarvoor wordt gewaarschuwd, moeten beslist worden vermeden. Het product is uitsluitend bedoeld voor particulier gebruik en niet voor commercieel gebruik. Bij een oneigenlijke of ondeskundige behandeling, bij gebruikmaking van geweld en bij ingrepen die niet werden uitgevoerd door ons erkende servicecenter, vervalt de garantie.

Afhandeling in geval van garantie

Om een snelle behandeling van uw verzoek te waarborgen, dient u de volgende aanwijzingen te volgen:

- Houd voor alle aanvragen het artikelnummer **IAN: 340454_1910** en de kassabon als bewijs voor de koop bij de hand.
- Het artikelnummer vindt u op het typeplaatje, ingegraveerd, op de titelpagina van uw handleiding (linksonder) of als sticker op de achter- of onderkant van het apparaat.

- Wanneer zich functiestoringen of andere onvolkomenheden voordoen, neemt u eerst **telefonisch** of per **e-mail** contact op met het hierna genoemde servicecenter.
- Een product dat geregistreerd staat als defect, kunt u dan met bijvoeging van de aankoopnota (kassabon) en de vermelding waaruit de onvolkomenheid bestaat en wanneer deze zich heeft voorgedaan, franco naar het serviceadres sturen dat u is meegedeeld.



Leverancier

Let erop, dat het onderstaande adres **geen serviceadres** is. Neem eerst contact op met het bovengenoemde servicecenter.

HOYER Handel GmbH
 Tasköprüstraße 3
 DE-22761 Hamburg
 DUITSLAND

Op www.lidl-service.com kunt u deze en nog veel meer handleidingen, product-video's en installatiesoftware downloaden.



Met deze QR-code gaat u direct naar de Lidl-service-pagina (www.lidl-service.com) en kunt u door middel van het invoeren van het artikelnummer (IAN) **340454_1910** uw handleiding openen.



Servicecenters



Service Nederland

Tel.: 0900 0400223 (0,10 EUR/Min.)

E-Mail: hoyer@lidl.nl



Service België

Tel.: 070 270 171 (0,15 EUR/Min.)

E-Mail: hoyer@lidl.be

IAN: 340454_1910

Περιεχόμενα

1. Επισκόπηση	39
2. Ενδεδειγμένη χρήση.....	40
3. Υποδείξεις ασφαλείας	40
4. Σύνολο παράδοσης	42
5. Τοποθέτηση φορτιστή.....	43
6. Φόρτιση επαναφορτιζόμενης μπαταρίας.....	43
7. Εξαρτήματα οδοντόβουρτσας	43
8. Χειρισμός.....	44
8.1 Τρόποι λειτουργίας	44
8.2 Πλύσιμο δοντιών.....	44
9. Μεταφορά σε ταξίδια	45
9.1 Ασφάλεια μεταφοράς.....	45
9.2 Προστατευτικό κάλυμμα για κεφαλή βουρτσίσματος	45
10. Καθαρισμός / Απαιτήσεις υγιεινής.....	45
11. Αποθήκευση.....	46
12. Απόρριψη.....	46
13. Επίλυση προβλημάτων	46
14. Παραγγελία εξαρτημάτων οδοντόβουρτσας.....	47
15. Τεχνικά χαρακτηριστικά.....	47
16. Εγγύηση της εταιρίας HOYER Handel GmbH	48

1. **Επισκόπηση**

- 1 Προστατευτικό κάλυμμα για το εξάρτημα οδοντόβουρτσας
- 2 Κεφαλή βουρτσίσματος
- 3 Εξάρτημα οδοντόβουρτσας (ανταλλακτικό)
- 4 Δακτύλιος σήμανσης
- 5 Άξονας της οδοντόβουρτσας
- 6 Οδοντόβουρτσα
- 7 Στοιχεία χειρισμού
- 8 Άξονας του φορτιστή
- 9 Φορτιστής
- 10 Καλώδιο τροφοδοσίας και φισ τροφοδοσίας

Εικόνα Α: στοιχεία χειρισμού

- 11  Διακόπτης On/Off + ενεργοποίηση και απενεργοποίηση ασφάλειας μεταφοράς
- 12 Λυχνία ελέγχου φόρτισης
- 13 Κόκκινο LED: λειτουργία κανονική
- 14 Μπλε LED: λειτουργία για ευαίσθητα ούλα
- 15 Πράσινο LED: λειτουργία μασάζ

Εικόνα Β: κεφαλή βουρτσίσματος

- 16 Τρίχες ένδειξης φθοράς

Ευχαριστούμε για την εμπιστοσύνη σας!

Συγχαρητήρια για τη νέα σας ηλεκτρική οδοντόβουρτσα.

Για τον ασφαλή χειρισμό και για να γνωρίσετε το σύνολο δυνατοτήτων της συσκευής:

- Πριν την πρώτη θέση σε λειτουργία, διαβάστε προσεκτικά αυτές τις οδηγίες χρήσης.
- Τηρήστε οπωσδήποτε τις υποδείξεις ασφαλείας!
- Η χρήση της συσκευής επιτρέπεται μόνο με τον τρόπο που περιγράφεται στις παρούσες οδηγίες χρήσης.
- Φυλάξτε αυτές τις οδηγίες χρήσης.
- Αν χρειαστεί να παραδώσετε τη συσκευή σε τρίτους, συμπεριλάβετε και τις παρούσες οδηγίες χρήσης. Οι οδηγίες χρήσης αποτελούν αναπόσπαστο μέρος του προϊόντος.

Σας ευχόμαστε να απολαύσετε τη νέα σας ηλεκτρική οδοντόβουρτσα!

Όλες οι εμπορικές ονομασίες και οι ονομασίες κατασκευαστών είναι ιδιοκτησία των εκάστοτε κατόχων. Η αναφορά τους εξυπηρετεί αποκλειστικά την απλοποίηση των περιγραφόμενων κειμένων.

2. Ενδεδειγμένη χρήση

Η ηλεκτρική οδοντόβουρτσα προορίζεται αποκλειστικά για τον καθαρισμό των δοντιών και τη στοματική υγιεινή ανθρώπων. Η συσκευή προορίζεται μόνο για ιδιωτική χρήση. Απαγορεύεται η χρήση της συσκευής για επαγγελματικούς σκοπούς.

3. Υποδείξεις ασφαλείας

Προειδοποιήσεις

Στις παρούσες οδηγίες χρήσης χρησιμοποιούνται, εφόσον απαιτείται, οι ακόλουθες προειδοποιήσεις:



ΚΙΝΔΥΝΟΣ! Μεγάλος κίνδυνος: η μη τήρηση της προειδοποίησης μπορεί να προκαλέσει βλάβες για τη σωματική ακεραιότητα και τη ζωή.

ΠΡΟΕΙΔΟΠΟΙΗΣΗ! Μέτριος κίνδυνος: η μη τήρηση της προειδοποίησης μπορεί να προκαλέσει τραυματισμούς ή σοβαρές υλικές ζημιές.

ΠΡΟΣΟΧΗ: μικρός κίνδυνος: η μη τήρηση της προειδοποίησης μπορεί να προκαλέσει ελαφρούς τραυματισμούς ή υλικές ζημιές.

ΥΠΟΔΕΙΞΗ: περιστατικά και ιδιαιτερότητες που πρέπει να λαμβάνετε υπόψη όταν χειρίζεστε τη συσκευή.

Οδηγίες για την ασφαλή λειτουργία

- ⊙ Η συσκευή αυτή μπορεί να χρησιμοποιηθεί από παιδιά και από άτομα με μειωμένες σωματικές, αισθητικές ή πνευματικές ικανότητες ή έλλειψη εμπειρίας και/ή γνώσης, αν επιτηρούνται ή έχουν εκπαιδευτεί στην ασφαλή χρήση της συσκευής και έχουν κατανοήσει τους κινδύνους που μπορεί να προκύψουν. Ο καθαρισμός και η συντήρηση χρήστη δεν επιτρέπεται να διεξάγονται από παιδιά, εκτός και αν αυτά επιτηρούνται.
- ⊙ Η συσκευή δεν επιτρέπεται να χρησιμοποιείται από τα παιδιά ως παιχνίδι.
-  ⊙ Ο φορτιστής συνδέεται στην τάση δικτύου και για αυτόν τον λόγο δεν επιτρέπεται να χρησιμοποιείται στο ντους, στην μπανιέρα ή πάνω από νιπτήρα που είναι γεμάτος με νερό.
- ⊙ Δεν είναι δυνατή η αντικατάσταση του καλωδίου τροφοδοσίας αυτής της συσκευής. Σε περίπτωση ζημιών στο καλώδιο, πρέπει να αχρηστεύσετε τη συσκευή.



ΚΙΝΔΥΝΟΣ για παιδιά

- ⊙ Τα υλικά συσκευασίας δεν είναι παιδικά παιχνίδια. Τα παιδιά απαγορεύεται να παίζουν με τις πλαστικές σακούλες. Υπάρχει κίνδυνος ασφυξίας.



ΚΙΝΔΥΝΟΣ για και από κατοικίδια και ζώα εκμετάλλευσης

- ⊙ Οι ηλεκτρικές συσκευές μπορεί να αποτελέσουν πηγή κινδύνων για κατοικίδια και ζώα εκμετάλλευσης. Τα ζώα μπορεί εκτός αυτού να προκαλέσουν ζημιά στη συσκευή. Για τον λόγο αυτό πρέπει τα ζώα να παραμένουν γενικά μακριά από ηλεκτρικές συσκευές.



ΚΙΝΔΥΝΟΣ ηλεκτροπληξίας λόγω υγρασίας

- ⊙ Η οδοντόβουρτσα, ο φορτιστής, το καλώδιο τροφοδοσίας και το φινι τροφοδοσίας δεν επιτρέπεται να βυθίζονται σε νερό ή άλλα υγρά.
- ⊙ Προστατέψτε τη συσκευή από υγρασία και νερό που στάζει ή ψεκάζεται: Υπάρχει κίνδυνος ηλεκτροπληξίας.
- ⊙ Μην χειρίζεστε τη συσκευή με βρεγμένα χέρια.
- ⊙ Φροντίστε ώστε η βάση κάτω από τη συσκευή να είναι στεγνή.
- ⊙ Αν ο φορτιστής πέσει στο νερό, αποσυνδέστε αμέσως το φινι τροφοδοσίας από την πρίζα και μετά μόνο βγάλτε τον φορτιστή από το νερό. Σε αυτή την περίπτωση, μη χρησιμοποιείτε πλέον το φορτιστή, αλλά αναθέστε τον έλεγχό του σε ένα εξειδικευμένο κέντρο επισκευών.



ΚΙΝΔΥΝΟΣ ηλεκτροπληξίας

- ⊙ Επιπλέον προστασία προσφέρει η εγκατάσταση μιας διάταξης προστασίας ρεύματος διαρροής με ονομαστικό ρεύμα ενεργοποίησης όχι μεγαλύτερο από 30 mA στην ηλεκτρική εγκατάσταση του σπιτιού.
Για τον σκοπό αυτό απευθυνθείτε στον ηλεκτρολόγο σας.
- ⊙ Μην θέτετε τη συσκευή σε λειτουργία, αν η συσκευή, ο φορτιστής ή το καλώδιο τροφοδοσίας παρουσιάζουν εμφανείς ζημιές ή αν η συσκευή έχει προηγουμένως πέσει κάτω.
- ⊙ Συνδέστε το φως τροφοδοσίας μόνο σε πρίζα που έχει εγκατασταθεί σωστά, είναι εύκολα προσβάσιμη και η τάση της αντιστοιχεί στην τάση της πινακίδας τύπου. Η πρίζα πρέπει να συνεχίζει να είναι εύκολα προσβάσιμη και μετά τη σύνδεση.
- ⊙ Φορτίζετε τη λαβή της οδοντόβουρτσας μόνο με τον φορτιστή που τη συνοδεύει.
- ⊙ Φροντίστε ώστε το καλώδιο τροφοδοσίας να μην μαγκώνει ή συμπιέζεται και να μην υποστεί ζημιές από αιχμηρές ακμές ή καυτά σημεία.
- ⊙ Για πλήρη αποσύνδεση του φορτιστή από το δίκτυο, αποσυνδέστε το φως τροφοδοσίας.
- ⊙ Για να βγάλετε το φως τροφοδοσίας από την πρίζα, τραβάτε πάντα από το φως, ποτέ από το καλώδιο.
- ⊙ Αποσυνδέετε το φως τροφοδοσίας από την πρίζα, ...
... σε περίπτωση που παρουσιαστεί βλάβη,
... όταν δεν χρησιμοποιείτε τη συσκευή,
... πριν από τον καθαρισμό της συσκευής και
... σε περίπτωση καταιγίδας.
- ⊙ Για την αποφυγή κινδύνων, μην πραγματοποιείτε τροποποιήσεις στη συ-

σκευή. Αναθέστε τις επισκευές σε εξειδικευμένο κέντρο επισκευών ή στο κέντρο σέρβις.

- ⊙ Κατά τη χρήση μιας προέκτασης καλωδίου, η προέκταση αυτή πρέπει να ανταποκρίνεται στις ισχύουσες διατάξεις ασφαλείας.



ΚΙΝΔΥΝΟΣ από επαναφορτιζόμενες μπαταρίες

- ⊙ Προστατέψτε την επαναφορτιζόμενη μπαταρία από μηχανικές ζημιές. **Κίνδυνος πυρκαγιάς!**
- ⊙ Μην εκθέτετε τη συσκευή σε άμεση ηλιακή ακτινοβολία ή υψηλή θερμοκρασία. Η θερμοκρασία περιβάλλοντος δεν πρέπει να είναι χαμηλότερη των 10 °C ή ανώτερη των 40 °C.
- ⊙ Φορτίζετε την επαναφορτιζόμενη μπαταρία αποκλειστικά με το γνήσιο αξεσουάρ (τροφοδοτικό).

ΠΡΟΣΟΧΗ

- ⊙ Κατά τις πρώτες μέρες της χρήσης μιας ηλεκτρικής οδοντόβουρτσας ενδέχεται να προκληθεί ελαφριά αιμορραγία στα ούλα. Σε περίπτωση που η αιμορραγία διαρκέσει αρκετές μέρες, απευθυνθείτε σε οδοντίατρο.
- ⊙ Αποφύγετε την έντονη πίεση κατά το βούρτσισμα για να μην τραυματίσετε τα ούλα και για να παρατείνετε τη διάρκεια ζωής των τριχών της βούρτσας.

4. Σύνολο παράδοσης

1	οδοντόβουρτσα 6
4	εξαρτήματα οδοντόβουρτσας 3
2	προστατευτικά καλύμματα 1
1	φορτιστής 9
1	εγχειρίδιο οδηγιών χρήσης

- Αφαιρέστε όλα τα υλικά συσκευασίας.
- Ελέγξτε τη συσκευή για ζημιές.

5. Τοποθέτηση φορτιστή



ΚΙΝΔΥΝΟΣ ηλεκτροπληξίας λόγω υγρασίας!

- ⊙ Ο φορτιστής **9** συνδέεται στην τάση δικτύου και για αυτόν τον λόγο δεν επιτρέπεται να χρησιμοποιείται στο ντους, στην μπανιέρα ή πάνω από νιπτήρα που είναι γεμάτος με νερό.
- Τοποθετείτε τον φορτιστή **9** έτσι, ώστε να μην μπορεί να πέσει στο νερό.

6. Φόρτιση επαναφορτιζόμενης μπαταρίας

ΥΠΟΔΕΙΞΕΙΣ:

- Φορτίστε πλήρως την επαναφορτιζόμενη μπαταρία πριν από την πρώτη χρήση.
 - Η πλήρης φόρτιση της επαναφορτιζόμενης μπαταρίας διαρκεί περ. 16 ώρες.
 - Μετά τη χρήση, τοποθετήστε την οδοντόβουρτσα **6** επάνω στον άξονα **8** του φορτιστή. Με τον τρόπο αυτό η οδοντόβουρτσα **6** σας θα έχει πάντα πλήρη απόδοση. Η επαναφορτιζόμενη μπαταρία δεν χαλάει από την τακτική φόρτιση.
1. Εισάγετε το φινις τροφοδοσίας **10** του φορτιστή **9** σε κατάλληλη πρίζα. Η πρίζα πρέπει να συνεχίζει να είναι ανά πάσα στιγμή προσβάσιμη και μετά τη σύνδεση.
 2. Τοποθετήστε την απενεργοποιημένη οδοντόβουρτσα **6** επάνω στον άξονα του φορτιστή **8**.
Η λυχνία ελέγχου φόρτισης **12** ανάβει κόκκινη καθ' όλη τη διάρκεια της διαδικασίας φόρτισης. Μόλις επιτευχθεί η ιδανική κατάσταση φόρτισης, ανάβει η

λυχνία ελέγχου φόρτισης **12** με πράσινο χρώμα.

Σήματα επαναφορτιζόμενης μπαταρίας: λυχνία ελέγχου φόρτισης 12

Οδοντόβουρτσα **6** στον φορτιστή **9**:

- Η λυχνία ελέγχου φόρτισης **12** ανάβει πράσινη: η επαναφορτιζόμενη μπαταρία έχει φορτιστεί πλήρως.
- Η λυχνία ελέγχου φόρτισης **12** ανάβει κόκκινη: η επαναφορτιζόμενη μπαταρία φορτίζει.

Οδοντόβουρτσα **6** ενεργοποιημένη:

- Η οδοντόβουρτσα **6** απενεργοποιείται και η λυχνία ελέγχου φόρτισης **12** αναβοσβήνει με κόκκινο χρώμα: η επαναφορτιζόμενη μπαταρία είναι αδύναμη. Φορτίστε την επαναφορτιζόμενη μπαταρία.

7. Εξαρτήματα οδοντόβουρτσας

Στο σύνολο παράδοσης περιλαμβάνονται 4 εξαρτήματα οδοντόβουρτσας **3**.

Με τους δακτυλίους σήμανσης **4** διαφορετικού χρώματος μπορείτε να αντιστοιχίσετε τα εξαρτήματα της οδοντόβουρτσας **3** σε διαφορετικά μέλη της οικογένειας.

- Διαλέξτε ένα εξάρτημα οδοντόβουρτσας **3** και περάστε το από επάνω στον άξονα της οδοντόβουρτσας **5**.
- Για να αφαιρέσετε το εξάρτημα οδοντόβουρτσας **3** τραβήξτε το απλά με προσοχή προς τα επάνω.
- **Εικόνα Β:** οι τρίχες ένδειξης φθοράς **16** της κεφαλής βουρτσίσματος **2** αποχρωματίζονται αργά κατά την χρήση. Ο αποχρωματισμός δείχνει, τότε θα πρέπει να αντικατασταθεί το εξάρτημα οδοντόβουρτσας **3**.

ΥΠΟΔΕΙΞΗ: συνιστάται η αντικατάσταση των εξαρτημάτων οδοντόβουρτσας **3** κάθε 3 μήνες ή μετά από μολύνσεις (βλέπε “Παραγγελία εξαρτημάτων οδοντόβουρτσας” σελίδα 47).

8. Χειρισμός

ΠΡΟΣΟΧΗ:

- ⊙ Κατά τις πρώτες μέρες της χρήσης μιας ηλεκτρικής οδοντόβουρτσας ενδέχεται να προκληθεί ελαφριά αιμορραγία στα ούλα. Σε περίπτωση που η αιμορραγία διαρκέσει αρκετές μέρες, απευθυνθείτε σε οδοντίατρο.
- ⊙ Στην περίπτωση που έχετε υποβληθεί τους τελευταίους δύο μήνες σε οδοντιατρική χειρουργική επέμβαση, ρωτήστε τον οδοντίατρό σας πριν τη χρήση της οδοντόβουρτσας.
- ⊙ Αποφύγετε την έντονη πίεση κατά το βούρτσισμα για να μην τραυματίσετε τα ούλα και για να παρατείνετε τη διάρκεια ζωής των τριχών της βούρτσας.

8.1 Τρόποι λειτουργίας

Η οδοντόβουρτσα **6** διαθέτει 3 διαφορετικούς τρόπους λειτουργίας. Ανάλογα με τον επιθυμητό τρόπο λειτουργίας, πατήστε το διακόπτη On/Off **Ⓚ 11 1**, 2 ή 3 φορές με την οδοντόβουρτσα απενεργοποιημένη:

- **1x: λειτουργία κανονική**
 - το κόκκινο LED **13** ανάβει.
 - για καθαρισμό των δοντιών με μεγάλη απόδοση καθαρισμού
- **2x: λειτουργία για ευαίσθητα ούλα**
 - το μπλε LED **14** ανάβει.
 - απαλό βούρτσισμα για καθαρισμό των δοντιών σε περίπτωση ευαίσθητων ούλων

ΥΠΟΔΕΙΞΗ: εάν δεν είστε συνηθισμένοι στη χρήση μιας ηλεκτρικής οδοντόβουρτσας και έχετε μάλλον ευαίσθητα ούλα, μπορείτε να χρησιμοποιήσετε αυτή τη λειτουργία στις πρώτες 1 έως 2 εβδομάδες και αργότερα να αλλάξετε στην κανονική λειτουργία.

- **3x: λειτουργία μασάζ**
 - το πράσινο LED **15** ανάβει.
 - παλμικό βούρτσισμα για μασάζ των ούλων

8.2 Πλύσιμο δοντιών

1. Αφαιρέστε την οδοντόβουρτσα **6** από τον φορτιστή **9**.
2. Βρέξτε τις τρίχες της οδοντόβουρτσας, προσθέστε οδοντόκρεμα και ενεργοποιήστε την οδοντόβουρτσα **6**, μόνο όταν η κεφαλή βουρτσίσματος **2** βρεθεί μέσα στο στόμα.
3. Ανάλογα με τον επιθυμητό τρόπο λειτουργίας, πατήστε το διακόπτη On/Off **Ⓚ 11 1**, 2 ή 3 φορές:
 - κόκκινο LED **13**: λειτουργία κανονική
 - μπλε LED **14**: λειτουργία για ευαίσθητα ούλα
 - πράσινο LED **15**: λειτουργία μασάζ
4. Οδηγήστε την κεφαλή βουρτσίσματος **2** χωρίς δυνατή πίεση αργά από το ένα δόντι στο άλλο. Καθαρίστε σχολαστικά όλες τις επιφάνειες, τις εσωτερικές πλευρές και τις άκρες των δοντιών. **Εικόνα C:** η συνιστώμενη διάρκεια καθαρισμού ανέρχεται σε τουλάχιστον 2 λεπτά, διαιρεμένη σε 30 δευτερόλεπτα ανά στοματική περιοχή (κάτω δεξιά, κάτω αριστερά, επάνω δεξιά, επάνω αριστερά). Η οδοντόβουρτσα **6** υποδεικνύει αυτά τα χρονικά διαστήματα με 2 μικρές διακοπές λειτουργίας. Μετά από 2 λεπτά παρουσιάζονται περισσότερες σύντομες διακοπές, που

επισημαίνουν ότι έχει επιτευχθεί η συνιστώμενη διάρκεια καθαρισμού.

5. Πατήστε τόσες φορές τον διακόπτη On/Off **Ⓛ 11** μέχρι να απενεργοποιηθεί η οδοντόβουρτσα **6**. Αφαιρέστε την κεφαλή βουρτσίσματος **2** από το στόμα μόνο, όταν η οδοντόβουρτσα **6** έχει απενεργοποιηθεί.

ΥΠΟΔΕΙΞΕΙΣ:

- Συνιστάται η αντικατάσταση των εξαρτημάτων οδοντόβουρτσας **3** κάθε 3 μήνες ή μετά από μολύνσεις (βλέπε “Παραγγελία εξαρτημάτων οδοντόβουρτσας” σελίδα 47).
- **Εικόνα Β:** οι τρίχες ένδειξης φθοράς **16** της κεφαλής βουρτσίσματος **2** αποχρωματίζονται αργά κατά την χρήση. Ο αποχρωματισμός δείχνει, πότε θα πρέπει να αντικατασταθεί το εξάρτημα οδοντόβουρτσας **3**.

9. Μεταφορά σε ταξίδια

9.1 Ασφάλεια μεταφοράς

Για να ασφαλίσετε την οδοντόβουρτσα **6** από ακούσια ενεργοποίηση, ενεργοποιήστε την ασφάλεια μεταφοράς.

- Ενεργοποίηση ασφάλειας μεταφοράς: Πατήστε τον διακόπτη On/Off **Ⓛ 11**, μέχρι να αναβοσβήσει το κόκκινο LED **13** μία φορά.
- Εάν προσπαθήσετε να ενεργοποιήσετε την οδοντόβουρτσα **6** με ενεργοποιημένη την ασφάλεια μεταφοράς, αναβοσβήνει το κόκκινο LED **13**.
- Απενεργοποίηση ασφάλειας μεταφοράς: Πατήστε τον διακόπτη On/Off **Ⓛ 11** μέχρι να ενεργοποιηθεί η οδοντόβουρτσα **6**. Αλλάξτε ενδεχομένως τη λειτουργία πατώντας ξανά τον διακόπτη On/Off **Ⓛ 11**.

9.2 Προστατευτικό κάλυμμα για κεφαλή βουρτσίσματος

- **Εικόνα D:** για τη μεταφορά, ωθήστε το προστατευτικό κάλυμμα **1** πάνω στην κεφαλή βουρτσίσματος **2**, που πρέπει να είναι όσο το δυνατόν πιο στεγνή.
- Αν η κεφαλή βουρτσίσματος **2** πρέπει να μεταφερθεί σε υγρή κατάσταση, απομακρύνετε μετά τη μεταφορά το προστατευτικό κάλυμμα **1** όσο το δυνατόν γρηγορότερα, και αφήστε την κεφαλή βουρτσίσματος **2** να στεγνώσει.

10. Καθαρισμός / Απαιτήσεις υγιεινής



ΚΙΝΔΥΝΟΣ ηλεκτροπληξίας!

- Ⓞ Πριν από κάθε καθαρισμό του φορτιστή **9** αποσυνδέετε το φως τροφοδοσίας **10** από την πρίζα.
- Ⓞ Μη βυθίζετε την οδοντόβουρτσα **6** και το φορτιστή **9** στο νερό! Ο φορτιστής **9** πρέπει να είναι τελείως στεγνός πριν τον συνδέσετε ξανά στην πρίζα.
- Για τη διατήρηση της υγιεινής και της λειτουργίας των εξαρτημάτων οδοντόβουρτσας **3**, ξεπλένετε τα εξαρτήματα σχολαστικά μετά από κάθε χρήση και αφήνετέ τα να στεγνώνουν.
- Μια φορά την εβδομάδα αφαιρείτε το εξάρτημα οδοντόβουρτσας **3** και καθαρίζετε το με ζεστό νερό.
- Ξεπλένετε επίσης την οδοντόβουρτσα **6** και τρίβετέ την μέχρι να στεγνώσει.
- Σκουπίζετε τον φορτιστή **9** ενδεχομένως με ένα βρεγμένο πανί και στεγνώνετε τον.

11. Αποθήκευση

- Αποσυνδέστε τη συσκευή από το ηλεκτρικό δίκτυο και αποθηκεύστε τη στεγνή.

12. Απόρριψη

Το προϊόν αυτο υπόκειται στην Ευρωπαϊκή Οδηγία 2012/19/ΕΕ. Το σύμβολο με το διαγραμμένο κάδο απορριμμάτων πάνω σε τροχούς σημαίνει ότι το προϊόν πρέπει να οδηγηθεί σε ξεχωριστή συλλογή απορριμμάτων σύμφωνα με την Ευρωπαϊκή Ένωση. Το ίδιο ισχύει για το προϊόν και όλα τα εξαρτήματα με το σύμβολο αυτό. Τα επισήμασμένα προϊόντα απαγορεύεται να απορριφθούν μαζί με τα οικιακά απορρίμματα, αλλά πρέπει να παραδοθούν σε μία θέση συλλογής για την ανακύκλωση ηλεκτρικών και ηλεκτρονικών συσκευών.



Αυτό το σύμβολο ανακύκλωσης σηματοδοτεί π.χ. ένα αντικείμενο ή τμήματα υλικών ως πολύτιμα για ανάκτηση. Η ανακύκλωση συμβάλλει στη μείωση κατανάλωσης πρώτων υλών και στην προστασία του περιβάλλοντος.



Ο ενσωματωμένος συσσωρευτής σε αυτή τη συσκευή δεν επιτρέπεται να πετιέται στα οικιακά απορρίμματα. Η συσκευή πρέπει να απορριπτεί σωστά μαζί με τον ενσωματωμένο συσσωρευτή.



Συσκευασία

Όταν θελήσετε να απορρίψετε τη συσκευασία, πρέπει να λάβετε υπόψη σας τις αντίστοιχες περιβαλλοντικές διατάξεις της χώρας σας.

13. Επίλυση προβλημάτων

Εάν η συσκευή σας δεν λειτουργεί όπως πρέπει, ανατρέξτε πρώτα σε αυτή τη λίστα ελέγχου. Ενδέχεται να πρόκειται για κάποιο μικρό πρόβλημα, το οποίο μπορείτε να αντιμετωπίσετε μόνοι σας.



ΚΙΝΔΥΝΟΣ ηλεκτροπληξίας!

- Σε καμία περίπτωση μην προσπαθήσετε να επισκευάσετε μόνοι σας τη συσκευή.

Πρόβλημα	Πιθανές αιτίες / μέτρα αντιμετώπισης
Δεν είναι δυνατή η ενεργοποίηση της συσκευής.	<ul style="list-style-type: none">Είναι άδεια η επαναφορτιζόμενη μπαταρία;Είναι ενεργοποιημένη η ασφάλεια μεταφοράς; Πατήστε τον διακόπτη On/Off 11 μέχρι να ενεργοποιηθεί η οδοντόβουρτσα 6.
Η λυχνία ελέγχου φόρτισης 12 δεν ανάβει.	<ul style="list-style-type: none">Ο φορτιστής 9 δεν είναι συνδεδεμένος στο ηλεκτρικό δίκτυο.

14. Παραγγελία εξαρτημάτων οδοντόβουρτσας

Μπορείτε να παραγγείλετε τα εξαρτήματα οδοντόβουρτσας 3 από το διαδίκτυο:

shop.hoyerhandel.com









1. Σαρώστε τον κώδικα QR με το smartphone/tablet.
2. Με τον κώδικα QR μεταβαίνετε σε μια ιστοσελίδα, όπου μπορείτε να προβείτε στην παραγγελία.

15. Τεχνικά χαρακτηριστικά

Μοντέλο:	NZAOD 600 A2
Τάση δικτύου:	100-240 V ~ 50/60 Hz
Κατηγορία προστασίας:	II 
Ισχύς:	1,4 W Σε αναμονή: 0,4 W
Επαναφορτιζόμενη μπαταρία:	1x 3,7 V ιόντων λιθίου 600 mAh 2,22 Wh
Διάρκεια φόρτισης:	16 ώρες
Χρόνος λειτουργίας:	περ. 90 λεπτά
Διαστάσεις:	(Π x Υ x Β): περ. 50 x 250 x 65 mm

Βάρος:	περ. 270 g
Κατηγορία προστασίας φορτιστή:	IPX7 (προστασία έναντι επιδράσεων σε προσωρινή βύθιση)
Κατηγορία προστασίας λαβής:	IPX4 (προστασία από ψεκασμό νερού)
LED:	RG 0
Συνθήκες περιβάλλοντος:	10 °C έως 40 °C σχετική ατμοσφαιρική υγρασία 40 έως 85 %

Σύμβολα που χρησιμοποιούνται

	Geprüfte Sicherheit (Έλεγχος Ασφαλείας). Οι συσκευές πρέπει να πληρούν τους γενικούς κανόνες της τεχνολογίας και να συμμορφώνονται με το Διάταγμα για την Ασφάλεια Προϊόντων (Produktsicherheitsgesetz - ProdSG).
	Με τη σήμανση CE η HOYER Handel GmbH δηλώνει τη συμμόρφωσή της με την ΕΕ.
	Αυτό το σύμβολο σας υπενθυμίζει να απορρίψετε τη συσκευή με τρόπο φιλικό προς το περιβάλλον.
	Ανακυκλώσιμα υλικά: χαρτόνι (πλην κυματοειδούς χαρτονιού)
	Συνεχές ρεύμα
	Εναλλασσόμενη τάση

Διατηρούμε το δικαίωμα τεχνικών αλλαγών.

16. Εγγύηση της εταιρίας **HOYER Handel GmbH**

Αξιότιμη πελάτισσα, αξιότιμε πελάτη, για τη συσκευή αυτή λαμβάνετε εγγύηση 3 ετών από την ημερομηνία αγοράς. Σε περίπτωση ελαττώματος του προϊόντος αυτού έχετε νομικά δικαιώματα έναντι του πωλητή του προϊόντος. Αυτά τα νομικά δικαιώματα δεν περιορίζονται από την εγγύηση που παρουσιάζεται παρακάτω.

Όροι εγγύησης

Η προθεσμία της εγγύησης ξεκινά με την ημερομηνία αγοράς. Παρακαλούμε, φυλάξτε καλά την πρωτότυπη απόδειξη αγοράς. Το έγγραφο αυτό είναι απαραίτητο ως αποδεικτικό στοιχείο αγοράς.

Αν εντός τριών ετών από την ημερομηνία αγοράς του προϊόντος αυτού εμφανιστεί ελάττωμα που οφείλεται στο υλικό ή την κατασκευή, θα επισκευάσουμε ή θα αντικαταστήσουμε το προϊόν δωρεάν ή θα επιστρέψουμε την τιμή αγοράς, κατά την κρίση μας. Προϋπόθεση για την παροχή εγγύησης είναι πως εντός της προθεσμίας των τριών ετών το ελαττωματικό προϊόν θα παρουσιαστεί συνοδευόμενο από την απόδειξη αγοράς, και πως ο πελάτης θα δώσει σύντομη γραπτή περιγραφή του είδους της βλάβης και της χρονικής στιγμής που παρουσιάστηκε.

Αν το ελάττωμα καλύπτεται από την εγγύησή μας, το προϊόν θα σας επιστραφεί επισκευασμένο ή θα αντικατασταθεί.

Για την Ελλάδα ισχύει: Η αντικατάσταση του προϊόντος συνεπάγεται, σύμφωνα με τον ΝΟΜΟ 2251/1994, ανανέωση του χρόνου εγγύησης.

Για την Κύπρο ισχύει: Η επισκευή ή η αντικατάσταση του προϊόντος δε συνεπάγεται ανανέωση του χρόνου εγγύησης.

Χρόνος εγγύησης και νομικές αξιώσεις έναντι ελαττώματος

Ο χρόνος εγγύησης δεν παρατείνεται μέσω της ευθύνης του πωλητή. Τα παραπάνω ισχύουν και για τα τεμάχια που αντικαταστάθηκαν ή επισκευάστηκαν. Τυχόν ζημιές και ελαττώματα που υφίστανται κατά την αγορά πρέπει να δηλώνονται αμέσως μετά την αφαίρεση της συσκευασίας. Επισκευές που εκτελούνται μετά τη λήξη της εγγύησης είναι πληρωτέες.

Εύρος εγγύησης

Η συσκευή αυτή κατασκευάστηκε σύμφωνα με αυστηρούς κανονισμούς ποιότητας και υποβλήθηκε σε σχολαστικό έλεγχο πριν την παράδοση.

Η εγγύηση περιλαμβάνει ελαττώματα που οφείλονται τόσο στο υλικό, όσο και στην κατασκευή.

Στην εγγύηση δεν περιλαμβάνονται αναλώσιμα τμήματα που υπόκεινται σε φυσιολογική φθορά και ζημιές που προκλήθηκαν σε εύθραυστα τμήματα, π.χ. διακόπτες, συσσωρευτές, φωτιστικά μέσα ή άλλα γυάλινα τεμάχια.

Η εγγύηση αυτή εκπίπτει, σε περίπτωση που το προϊόν υπέστη ζημιά από απροσεξία, ακατάλληλη χρήση ή συντήρηση με πρωτοβουλία του αγοραστή. Για να γίνεται σωστή χρήση του προϊόντος πρέπει να τηρούνται όλες οι υποδείξεις που αναφέρονται στις οδηγίες χειρισμού. Αποφεύγετε οπσωδήποτε χρήσεις και χειρισμούς, για τα οποία οι οδηγίες χειρισμού προειδοποιούν πως πρέπει να αποφεύγονται.

Το προϊόν προορίζεται μόνο για ιδιωτική και όχι για επαγγελματική χρήση. Σε περίπτωση κακού και ακατάλληλου χειρισμού και χρήσης βίας, καθώς και στην περίπτωση επέμβασης στη συσκευή, η οποία δε διεξήχθη από το διαπιστευμένο κέντρο σέρβις μας, η εγγύηση εκπίπτει.

Διαδικασία σε περίπτωση αξίωσης εγγύησης

Για να μπορέσουμε να επεξεργαστούμε το αίτημά σας το συντομότερο δυνατό, παρακαλούμε, ακολουθήστε τις παρακάτω υποδείξεις:

- Έχετε πάντα διαθέσιμα, για όποτε σας ζητηθούν, τον αριθμό προϊόντος **IAN: 340454_1910** και την απόδειξη ως αποδεικτικό στοιχείο αγοράς.
- Θα βρείτε τον αριθμό προϊόντος στην πινακίδα τύπου, σε κάποια εγχάραξη, στο εξώφυλλο των οδηγιών χειρισμού (κάτω αριστερά) ή ως αυτοκόλλητο στην πίσω ή κάτω πλευρά της συσκευής.
- Αν εμφανιστούν λειτουργικές βλάβες ή άλλα ελαττώματα, επικοινωνήστε πρώτα με το ακόλουθο κέντρο σέρβις **τηλεφωνικά** ή με **email**.
- Στη συνέχεια, και εφόσον το προϊόν θεωρηθεί ελαττωματικό, μπορείτε να το αποστείλετε στη διεύθυνση που σας δόθηκε, ελεύθερο από ταχυδρομικά τέλη, συνοδευόμενο από την απόδειξη αγοράς και ένα σημείωμα σχετικά με το είδος της βλάβης και τη χρονική στιγμή που εμφανίστηκε.

Στον ιστότοπο www.lidl-service.com μπορείτε να μεταφορτώσετε το παρόν ή περισσότερα εγχειρίδια, βίντεο προϊόντων και λογισμικά εγκατάστασης.



Με αυτόν τον κωδικό QR μεταβαίνετε απευθείας στη σελίδα του σέρβις της Lidl (www.lidl-service.com) και καταχωρώντας τον αριθμό προϊόντος (IAN) **340454_1910** μπορείτε να ανοίξετε τις οδηγίες χρήσης του προϊόντος σας.



Κέντρο σέρβις

GR Σέρβις Ελλάδα
Tel.: 801 5000 019 (0,03 EUR/Min.)
E-Mail: hoyer@lidl.gr

CY Σέρβις Κύπρος
Tel.: 8009 4409
E-Mail: hoyer@lidl.com.cy

IAN: 340454_1910



Προμηθευτής

Παρακαλούμε, λάβετε υπόψη σας πως η ακόλουθη διεύθυνση **δεν είναι διεύθυνση σέρβις**. Επικοινωνήστε πρώτα με το κέντρο σέρβις που αναγράφεται παραπάνω.

HOYER Handel GmbH
Tasköprüstraße 3
DE-22761 Hamburg
GERMANIA

Inhalt

1. Übersicht	51
2. Bestimmungsgemäßer Gebrauch	52
3. Sicherheitshinweise	52
4. Lieferumfang	54
5. Ladestation aufstellen	55
6. Akku laden	55
7. Zahnbürsten-Aufsätze	55
8. Bedienen	56
8.1 Modi	56
8.2 Zähne putzen	56
9. Transport auf Reisen	57
9.1 Transportsicherung	57
9.2 Schutzkappe für den Bürstenkopf	57
10. Reinigen / Hygieneanforderungen	57
11. Lagern	57
12. Entsorgen	58
13. Problemlösungen	58
14. Zahnbürsten-Aufsätze bestellen	59
15. Technische Daten	59
16. Garantie der HOYER Handel GmbH	60

1. Übersicht

- 1 Schutzkappe für den Zahnbürstenaufsatz
- 2 Bürstenkopf
- 3 Zahnbürsten-Aufsatz (austauschbar)
- 4 Markierungsring
- 5 Dorn der Zahnbürste
- 6 Zahnbürste
- 7 Bedienelemente
- 8 Dorn der Ladestation
- 9 Ladestation
- 10 Netzanschlussleitung und Netzstecker

Bild A: Bedienelemente

- 11 ⓘ Ein-/Ausschalter + Transportsicherung ein- und ausschalten
- 12 Ladekontrollleuchte
- 13 Rote LED: Modus normal
- 14 Blaue LED: Modus sensitiv
- 15 Grüne LED: Modus Massage

Bild B: Bürstenkopf

- 16 Indikatorborsten

Herzlichen Dank für Ihr Vertrauen!

Wir gratulieren Ihnen zu Ihrer neuen elektrischen Zahnbürste.

Für einen sicheren Umgang mit dem Gerät und um den ganzen Leistungsumfang kennenzulernen:

- **Lesen Sie vor der ersten Inbetriebnahme diese Bedienungsanleitung gründlich durch.**
- **Befolgen Sie vor allen Dingen die Sicherheitshinweise!**
- **Das Gerät darf nur so bedient werden, wie in dieser Bedienungsanleitung beschrieben.**
- **Bewahren Sie diese Bedienungsanleitung auf.**
- **Falls Sie das Gerät einmal weitergeben, legen Sie bitte diese Bedienungsanleitung dazu. Die Bedienungsanleitung ist Bestandteil des Produktes.**

Wir wünschen Ihnen viel Freude mit Ihrer neuen elektrischen Zahnbürste!

Alle genannten Marken- und Herstellername sind Eigentum der jeweiligen Inhaber. Ihre Nennung dient lediglich der Vereinfachung der dargestellten Zusammenhänge.

2. Bestimmungsgemäßer Gebrauch

Die elektrische Zahnbürste ist ausschließlich zur Zahnreinigung und Mundhygiene beim Menschen vorgesehen.

Das Gerät ist für den privaten Haushalt konzipiert. Dieses Gerät darf nicht für gewerbliche Zwecke eingesetzt werden.

3. Sicherheitshinweise

Warnhinweise

Falls erforderlich, werden folgende Warnhinweise in dieser Bedienungsanleitung verwendet:



GEFAHR! Hohes Risiko: Missachtung der Warnung kann Schaden für Leib und Leben verursachen.

WARNUNG! Mittleres Risiko: Missachtung der Warnung kann Verletzungen oder schwere Sachschäden verursachen.

VORSICHT: geringes Risiko: Missachtung der Warnung kann leichte Verletzungen oder Sachschäden verursachen.

HINWEIS: Sachverhalte und Besonderheiten, die im Umgang mit dem Gerät beachtet werden sollten.

Anweisungen für den sicheren Betrieb

- ⊙ Dieses Gerät kann von Kindern und von Personen mit reduzierten physischen, sensorischen oder mentalen Fähigkeiten oder Mangel an Erfahrung und/oder Wissen benutzt werden, wenn sie beaufsichtigt oder bezüglich des sicheren Gebrauchs des Gerätes unterwiesen wurden und die daraus resultierenden Gefahren verstanden haben. Reinigung und Benutzer-Wartung dürfen nicht durch Kinder durchgeführt werden, es sei denn, sie sind beaufsichtigt.
- ⊙ Kinder dürfen nicht mit dem Gerät spielen.
-  ⊙ Die Ladestation wird an die Netzspannung angeschlossen und darf deshalb nicht in der Dusche, in der Badewanne oder über mit Wasser gefüllten Waschbecken benutzt werden.
- ⊙ Die Netzanschlussleitung dieses Gerätes kann nicht ersetzt werden. Bei Beschädigungen der Leitung muss das Gerät verschrottet werden.



GEFAHR für Kinder

- ⊙ Verpackungsmaterial ist kein Kinderspielzeug. Kinder dürfen nicht mit den Kunststoffbeuteln spielen. Es besteht Erstickungsgefahr.



GEFAHR für und durch Haus- und Nutztiere

- ⊙ Von Elektrogeräten können Gefahren für Haus- und Nutztiere ausgehen. Des Weiteren können Tiere auch einen Schaden am Gerät verursachen. Halten Sie deshalb Tiere grundsätzlich von Elektrogeräten fern.



GEFAHR von Stromschlag durch Feuchtigkeit

- ⊙ Die Zahnbürste, die Ladestation, die Netzanschlussleitung und der Netzstecker dürfen nicht in Wasser oder andere Flüssigkeiten getaucht werden.
- ⊙ Schützen Sie das Gerät vor Feuchtigkeit, Tropf- oder Spritzwasser: Es besteht die Gefahr eines elektrischen Schlages.
- ⊙ Bedienen Sie das Gerät nicht mit feuchten Händen.
- ⊙ Achten Sie darauf, dass die Unterlage unter dem Gerät trocken ist.
- ⊙ Sollte die Ladestation doch einmal ins Wasser gefallen sein, ziehen Sie sofort den Netzstecker und nehmen Sie erst danach die Ladestation heraus. Benutzen Sie die Ladestation in diesem Fall nicht mehr, sondern lassen Sie diese von einer Fachwerkstatt überprüfen.



GEFAHR durch Stromschlag

- ⊙ Der Einbau einer Fehlerstromschutzeinrichtung mit einem Nennauslösestrom von nicht mehr als 30 mA in der Hausinstallation bietet zusätzlichen Schutz. Wenden Sie sich dazu an Ihren Elektroinstallateur.
- ⊙ Nehmen Sie das Gerät nicht in Betrieb, wenn das Gerät, die Ladestation oder die Netzanschlussleitung sichtbare Schäden aufweist oder wenn das Gerät zuvor fallen gelassen wurde.
- ⊙ Schließen Sie den Netzstecker nur an eine ordnungsgemäß installierte, leicht zugängliche Steckdose an, deren Spannung der Angabe auf dem Typenschild entspricht. Die Steckdose muss auch nach dem Anschließen weiterhin leicht zugänglich sein.
- ⊙ Das Handteil der Zahnbürste nur mit der mitgelieferten Ladestation laden.
- ⊙ Achten Sie darauf, dass die Netzanschlussleitung nicht eingeklemmt oder gequetscht und nicht durch scharfe Kanten oder heiße Stellen beschädigt werden kann.
- ⊙ Um die Ladestation vollständig vom Netz zu trennen, ziehen Sie den Netzstecker.
- ⊙ Um den Netzstecker aus der Steckdose zu ziehen, immer am Stecker, nie am Kabel ziehen.
- ⊙ Ziehen Sie den Netzstecker aus der Steckdose, ...
... wenn eine Störung auftritt,
... wenn Sie das Gerät nicht benutzen,
... bevor Sie das Gerät reinigen und ... bei Gewitter.
- ⊙ Um Gefährdungen zu vermeiden, nehmen Sie keine Veränderungen am Gerät vor. Lassen Sie Reparaturen nur von einer Fachwerkstatt bzw. im Service-Center durchführen.

- ⊙ Bei Verwendung eines Verlängerungskabels muss dieses den gültigen Sicherheitsbestimmungen entsprechen.



GEFAHR durch Akkus

- ⊙ Schützen Sie den Akku vor mechanischen Beschädigungen. **Brandgefahr!**
- ⊙ Setzen Sie das Gerät nicht direkter Sonne oder Hitze aus. Die Umgebungstemperatur soll 10 °C nicht unter- und 40 °C nicht überschreiten.
- ⊙ Laden Sie den Akku ausschließlich mit dem Original-Zubehörteil (Netzteil) auf.

VORSICHT

- ⊙ In den ersten Tagen der Verwendung einer elektrischen Zahnbürste kann es bei manchen Anwendern zu leichtem Zahnfleischbluten kommen. Falls das Bluten mehrere Tage andauert, ist ein Zahnarzt aufzusuchen.
- ⊙ Vermeiden Sie zu starken Druck beim Bürsten, um das Zahnfleisch nicht zu verletzen und die Lebensdauer der Borsten zu verlängern.

4. Lieferumfang

1	Zahnbürste 6
4	Zahnbürsten-Aufsätze 3
2	Schutzkappen 1
1	Ladestation 9
1	Bedienungsanleitung

- Entfernen Sie sämtliches Verpackungsmaterial.
- Überprüfen Sie, ob das Gerät unbeschädigt ist.

5. Ladestation aufstellen



GEFAHR von Stromschlag durch Feuchtigkeit!

- ⊙ Die Ladestation **9** wird an die Netzspannung angeschlossen und darf deshalb nicht in der Dusche, in der Badewanne oder über mit Wasser gefüllten Waschbecken benutzt werden.
-
- Stellen Sie die Ladestation **9** so auf, dass sie nicht ins Wasser fallen kann.

6. Akku laden

HINWEISE:

- Laden Sie den Akku vor dem ersten Gebrauch vollständig auf.
 - Das vollständige Aufladen des Akkus dauert ca. 16 Stunden.
 - Stellen Sie die Zahnbürste **6** nach dem Gebrauch auf den Dorn **8** der Ladestation. So haben Sie immer die volle Leistungsfähigkeit der Zahnbürste **6**. Der Akku wird durch das regelmäßige Laden nicht geschädigt.
-
1. Stecken Sie den Netzstecker **10** der Ladestation **9** in eine geeignete Steckdose. Die Steckdose muss auch nach dem Anschließen jederzeit gut zugänglich sein.
 2. Stellen Sie die ausgeschaltete Zahnbürste **6** auf den Dorn der Ladestation **8**. Die Ladekontrollleuchte **12** leuchtet während des gesamten Ladevorgangs rot. Ist der optimale Ladezustand erreicht, so leuchtet die Ladekontrollleuchte **12** grün.

Akku-Signale:

Ladekontrollleuchte **12**

Zahnbürste **6** auf der Ladestation **9**:

- Ladekontrollleuchte **12** leuchtet grün: Der Akku ist voll geladen.
- Ladekontrollleuchte **12** leuchtet rot: Der Akku wird geladen.

Zahnbürste **6** eingeschaltet:

- Die Zahnbürste **6** schaltet sich aus und die Ladekontrollleuchte **12** blinkt rot: Der Akku ist schwach. Laden Sie den Akku auf.

7. Zahnbürsten-Aufsätze

Im Lieferumfang sind 4 Zahnbürsten-Aufsätze **3** enthalten.

Über die verschiedenfarbigen Markierungsringe **4** können Sie die Zahnbürsten-Aufsätze **3** unterschiedlichen Familienmitgliedern zuordnen.

- Nehmen Sie einen Zahnbürsten-Aufsatz **3** und schieben ihn oben auf den Dorn der Zahnbürste **5**.
- Zum Entfernen ziehen Sie den Zahnbürsten-Aufsatz **3** vorsichtig nach oben ab.
- **Bild B:** Die Indikatorborsten **16** des Bürstenkopfes **2** werden beim Gebrauch langsam entfärbt. Die Entfärbung zeigt an, wann der Zahnbürsten-Aufsatz **3** ausgetauscht werden sollte.

HINWEIS: Es empfiehlt sich, die Zahnbürsten-Aufsätze **3** alle 3 Monate oder nach Infektionen auszutauschen (siehe "Zahnbürsten-Aufsätze bestellen" auf Seite 59).

8. Bedienen

VORSICHT:

- ⊙ In den ersten Tagen der Verwendung einer elektrischen Zahnbürste kann es bei manchen Anwendern zu leichtem Zahnfleischbluten kommen. Falls das Bluten mehrere Tage andauert, ist ein Zahnarzt aufzusuchen.
 - ⊙ Falls Sie in den letzten zwei Monaten einen zahnchirurgischen Eingriff hatten, fragen Sie einen Zahnarzt vor der Benutzung der Zahnbürste.
 - ⊙ Vermeiden Sie zu starken Druck beim Bürsten, um das Zahnfleisch nicht zu verletzen und die Lebensdauer der Borsten zu verlängern.
-

8.1 Modi

Die Zahnbürste **6** verfügt über 3 verschiedene Modi. Je nach gewünschtem Modus drücken Sie den Ein-/Ausschalter **Ⓚ 11** im ausgeschalteten Zustand 1-, 2- oder 3-mal:

- **1x: Modus normal**
 - Die rote LED **13** leuchtet.
 - zur Reinigung der Zähne mit hoher Putzleistung
- **2x: Modus sensitiv**
 - Die blaue LED **14** leuchtet.
 - sanftes Bürsten zur Reinigung der Zähne bei empfindlichem Zahnfleisch

HINWEIS: Wenn Sie nicht an die Verwendung einer elektrischen Zahnbürste gewöhnt sind und eher empfindliches Zahnfleisch haben, können Sie diesen Modus in den ersten 1 bis 2 Wochen verwenden und später auf den normalen Modus umsteigen.

- **3x: Modus Massage**
 - Die grüne LED **15** leuchtet.
 - pulsierendes Bürsten zur Massage des Zahnfleisches

8.2 Zähne putzen

1. Nehmen Sie die Zahnbürste **6** aus der Ladestation **9**.
2. Feuchten Sie die Borsten an, tragen Sie Zahncreme auf und schalten Sie die Zahnbürste **6** erst ein, wenn sich der Bürstenkopf **2** im Mund befindet.
3. Je nach gewünschtem Modus drücken Sie den Ein-/Aus-Schalter **Ⓚ 11** 1-, 2- oder 3-mal:
 - rote LED **13**: Modus normal
 - blaue LED **14**: Modus sensitiv
 - grüne LED **15**: Modus Massage
4. Führen Sie den Bürstenkopf **2** ohne festen Druck langsam von Zahn zu Zahn. Reinigen Sie dabei sorgfältig alle Zahnoberflächen, die Innenseiten der Zähne und die Zahnränder.

Bild C: Die empfohlene Putzdauer beträgt mindestens 2 Minuten, eingeteilt in je 30 Sekunden pro Mundbereich (unten rechts, unten links, oben rechts, oben links). Die Zahnbürste **6** signalisiert diese Zeitintervalle durch 2 kurze Unterbrechungen. Nach 2 Minuten gibt es mehrere kurze Unterbrechungen, die darauf hinweisen, dass die empfohlene Putzdauer erreicht ist.

5. Drücken Sie den Ein-/Ausschalter **Ⓚ 11** so oft, bis die Zahnbürste **6** ausgeschaltet ist. Nehmen Sie den Bürstenkopf **2** erst aus dem Mund, wenn die Zahnbürste **6** ausgeschaltet ist.

HINWEISE:

- Es empfiehlt sich, die Zahnbürsten-Aufsätze **3** alle 3 Monate oder nach Infektionen auszutauschen (siehe "Zahnbürsten-Aufsätze bestellen" auf Seite 59).
 - **Bild B:** Die Indikatorborsten **16** des Bürstenkopfes **2** werden beim Gebrauch langsam entfärbt. Die Entfärbung zeigt an, wann der Zahnbürsten-Aufsatz **3** ausgetauscht werden sollte.
-

9. Transport auf Reisen

9.1 Transportsicherung

Um die Zahnbürste **6** gegen versehentliches Einschalten zu sichern, aktivieren Sie die Transportsicherung.

- Transportsicherung einschalten:
Drücken Sie den Ein-/Ausschalter **Ⓚ 11**, bis die rote LED **13** einmal aufblinkt.
- Wenn Sie die Zahnbürste **6** bei aktivierter Transportsicherung versuchen einzuschalten, blinkt die rote LED **13** auf.
- Transportsicherung ausschalten:
Drücken Sie den Ein-/Ausschalter **Ⓚ 11** so lange, bis die Zahnbürste **6** eingeschaltet wird. Wechseln Sie gegebenenfalls den Modus durch erneutes Drücken des Ein-/Ausschalters **Ⓚ 11**.

9.2 Schutzkappe für den Bürstenkopf

- **Bild D:** Für den Transport schieben Sie die Schutzkappe **1** über den möglichst trockenen Bürstenkopf **2**.
- Wenn der Bürstenkopf **2** in feuchtem Zustand transportiert werden muss, entfernen Sie nach dem Transport so schnell wie möglich die Schutzkappe **1** und lassen den Bürstenkopf **2** trocknen.

10. Reinigen / Hygieneanforderungen



GEFAHR durch Stromschlag!

- ⊙ Ziehen Sie vor jeder Reinigung der Ladestation **9** den Netzstecker **10** aus der Netzsteckdose.
 - ⊙ Die Zahnbürste **6** und die Ladestation **9** nicht ins Wasser tauchen!
Die Ladestation **9** muss komplett trocken sein, ehe sie wieder an die Steckdose angeschlossen wird.
-
- Zum hygienischen Funktionserhalt der Zahnbürsten-Aufsätze **3** spülen Sie diese nach jedem Gebrauch gründlich ab und lassen sie trocknen.
 - Einmal pro Woche nehmen Sie den Zahnbürsten-Aufsatz **3** ab und reinigen ihn mit warmem Wasser.
 - Spülen Sie die Zahnbürste **6** ebenfalls ab und reiben Sie diese trocken.
 - Die Ladestation **9** ggf. mit einem feuchten Tuch abwischen und trockenreiben.

11. Lagern

- Trennen Sie das Gerät vom Netz und lagern Sie es trocken.

12. Entsorgen

Dieses Produkt unterliegt der europäischen Richtlinie 2012/19/EU. Das Symbol der durchgestrichenen Abfalltonne auf Rädern bedeutet, dass das Produkt in der Europäischen Union einer getrennten Müllsammlung zugeführt werden muss. Dies gilt für das Produkt und alle mit diesem Symbol gekennzeichneten Zubehörteile. Gekennzeichnete Produkte dürfen nicht über den normalen Hausmüll entsorgt werden, sondern müssen an einer Annahmestelle für das Recycling von elektrischen und elektronischen Geräten abgegeben werden.



Dieses Recycling-Symbol markiert z. B. einen Gegenstand oder Materialteile als für die Rückgewinnung wertvoll. Recycling hilft, den Verbrauch von Rohstoffen zu reduzieren und die Umwelt zu entlasten. Informationen zur Entsorgung und der Lage des nächsten Recyclinghofes erhalten Sie z. B. bei Ihrer Stadtreinigung oder in den Gelben Seiten.



Der in diesem Gerät integrierte Akku darf nicht in den Hausmüll. Das Gerät muss mit dem eingebauten Akku fachgerecht entsorgt werden. Bei der Entsorgung des Gerätes ist an der zuständigen Entsorgungsstelle darauf hinzuweisen, dass das Gerät einen integrierten Akku enthält.



Verpackung

Wenn Sie die Verpackung entsorgen möchten, achten Sie auf die entsprechenden Umweltvorschriften in Ihrem Land.

13. Problemlösungen

Sollte Ihr Gerät einmal nicht wie gewünscht funktionieren, gehen Sie bitte erst diese Checkliste durch. Vielleicht ist es nur ein kleines Problem, das Sie selbst beheben können.



GEFAHR durch Stromschlag!

- ⊙ Versuchen Sie auf keinen Fall, das Gerät selbstständig zu reparieren.

Fehler	Mögliche Ursachen / Maßnahmen
Das Gerät lässt sich nicht einschalten.	<ul style="list-style-type: none"> • Ist der Akku leer? • Ist die Transportsicherung aktiviert? Drücken Sie den Ein-/Ausschalter 11 so lange, bis die Zahnbürste 6 eingeschaltet wird.
Ladekontrollleuchte 12 leuchtet nicht.	<ul style="list-style-type: none"> • Die Ladestation 9 ist nicht mit dem Netz verbunden.

14. Zahnbürsten-Aufsätze bestellen

Sie können die Zahnbürsten-Aufsätze **3** per Internet nachbestellen:

shop.hoyerhandel.com



1. Scannen Sie den QR-Code mit Ihrem Smartphone/Tablet.
2. Mit dem QR-Code gelangen Sie auf eine Webseite, wo Sie die Nachbestellung vornehmen können.

15. Technische Daten

Modell:	NZAOD 600 A2
Netzspannung:	100 - 240 V ~ 50/60 Hz
Schutzklasse:	II
Leistung:	1,4 W Stand-by: 0,4 W
Akku:	1x 3,7 V Li-Ion 600 mAh 2,22 Wh
Ladezeit:	16 Stunden
Betriebszeit:	ca. 90 min
Abmessungen:	(B x H x T): ca. 50 x 250 x 65 mm
Gewicht:	ca. 270 g
Schutzart Ladestation:	IPX7 (geschützt gegen die Wirkungen beim zeitweiligen Untertauchen)

Schutzart Handteil:	IPX4 (geschützt gegen Spritzwasser)
LEDs:	RG 0
Umgebungsbedingungen:	10 °C bis 40 °C Luftfeuchtigkeit 40 bis 85 % relativ

Verwendete Symbole

	Geprüfte S icherheit. Geräte müssen den allgemein anerkannten Regeln der Technik genügen und gehen mit dem Produktsicherheitsgesetz (ProdSG) konform.
	Mit der CE-Kennzeichnung erklärt die HOYER Handel GmbH die EU-Konformität.
	Dieses Symbol erinnert daran, die Verpackung umweltfreundlich zu entsorgen.
	Wiederverwertbare Materialien: Pappe (außer Wellpappe)
	Gleichstrom
	Wechselspannung

Technische Änderungen vorbehalten.

16. Garantie der HOYER Handel GmbH

Sehr geehrte Kundin, sehr geehrter Kunde, Sie erhalten auf dieses Gerät 3 Jahre Garantie ab Kaufdatum. Im Falle von Mängeln dieses Produkts stehen Ihnen gegen den Verkäufer des Produkts gesetzliche Rechte zu. Diese gesetzlichen Rechte werden durch unsere im Folgenden dargestellte Garantie nicht eingeschränkt.

Garantiebedingungen

Die Garantiefrist beginnt mit dem Kaufdatum. Bitte bewahren Sie den Original Kassenbon gut auf. Diese Unterlage wird als Nachweis für den Kauf benötigt. Tritt innerhalb von drei Jahren ab dem Kaufdatum dieses Produkts ein Material- oder Fabrikationsfehler auf, wird das Produkt von uns – nach unserer Wahl – für Sie kostenlos repariert oder ersetzt. Diese Garantieleistung setzt voraus, dass innerhalb der Dreijahresfrist das defekte Gerät und der Kaufbeleg (Kassenbon) vorgelegt und schriftlich kurz beschrieben wird, worin der Mangel besteht und wann er aufgetreten ist. Wenn der Defekt von unserer Garantie gedeckt ist, erhalten Sie das reparierte oder ein neues Produkt zurück. Mit Reparatur oder Austausch des Produkts beginnt kein neuer Garantiezeitraum.

Garantiezeit und gesetzliche Mängelansprüche

Die Garantiezeit wird durch die Gewährleistung nicht verlängert. Dies gilt auch für ersetzte und reparierte Teile. Eventuell schon beim Kauf vorhandene Schäden und Mängel müssen sofort nach dem Auspacken gemeldet werden. Nach Ablauf der Garantiezeit anfallende Reparaturen sind kostenpflichtig.

Garantieumfang

Das Gerät wurde nach strengen Qualitätsrichtlinien sorgfältig produziert und vor Auslieferung gewissenhaft geprüft.

Die Garantieleistung gilt für Material- oder Fabrikationsfehler.

Von der Garantie ausgeschlossen sind Verschleißteile, die normaler Abnutzung ausgesetzt sind und Beschädigungen an zerbrechlichen Teilen, z. B. Schalter, Akkus, Leuchtmittel oder andere Teile, die aus Glas gefertigt sind.

Diese Garantie verfällt, wenn das Produkt beschädigt, nicht sachgemäß benutzt oder gewartet wurde. Für eine sachgemäße Benutzung des Produkts sind alle in der Bedienungsanleitung aufgeführten Anweisungen genau einzuhalten. Verwendungszwecke und Handlungen, von denen in der Bedienungsanleitung abgeraten oder vor denen gewarnt wird, sind unbedingt zu vermeiden. Das Produkt ist lediglich für den privaten und nicht für den gewerblichen Gebrauch bestimmt. Bei missbräuchlicher und unsachgemäßer Behandlung, Gewaltanwendung und bei Eingriffen, die nicht von unserem autorisierten Service-Center vorgenommen wurden, erlischt die Garantie.

Abwicklung im Garantiefall

Um eine schnelle Bearbeitung Ihres Anliegens zu gewährleisten, folgen Sie bitte den folgenden Hinweisen:

- Bitte halten Sie für alle Anfragen die Artikelnummer **IAN: 340454_1910** und den Kassenbon als Nachweis für den Kauf bereit.
- Die Artikelnummer finden Sie auf dem Typenschild, einer Gravur, auf dem Titelblatt Ihrer Anleitung (unten links) oder als Aufkleber auf der Rück- oder Unterseite des Gerätes.

- Sollten Funktionsfehler oder sonstige Mängel auftreten, kontaktieren Sie zunächst das nachfolgend benannte Service-Center **telefonisch** oder per **E-Mail**.
- Ein als defekt erfasstes Produkt können Sie dann unter Beifügung des Kaufbelegs (Kassenbonn) und der Angabe, worin der Mangel besteht und wann er aufgetreten ist, für Sie portofrei an die Ihnen mitgeteilte Service Anschrift übersenden.

Auf www.lidl-service.com können Sie diese und viele weitere Handbücher, Produktvideos und Installationssoftware herunterladen.



Mit diesem QR-Code gelangen Sie direkt auf die Lidl-Service-Seite (www.lidl-service.com) und können mittels der Eingabe der Artikelnummer (IAN) **340454_1910** Ihre Bedienungsanleitung öffnen.



Service-Center

DE Service Deutschland
Tel.: 0800 5435 111
(kostenfrei)
E-Mail: hoyer@lidl.de

AT Service Österreich
Tel.: 0820 201 222
(0,15 EUR/Min.)
E-Mail: hoyer@lidl.at

CH Service Schweiz
Tel.: 0842 665566
(0,08 CHF/Min.,
Mobilfunk max. 0,40 CHF/Min.)
E-Mail: hoyer@lidl.ch

IAN: 340454_1910



Lieferant

Bitte beachten Sie, dass die folgende Anschrift **keine Serviceanschrift** ist. Kontaktieren Sie zunächst das genannte Service-Center.

HOYER Handel GmbH
Tasköprüstraße 3
DE-22761 Hamburg
DEUTSCHLAND