

OWIM GmbH & Co. KG

Stiftsbergstraße 1
74167 Neckarsulm
GERMANY

Model No.: HG13697

Version: 10/2025

IAN 500200_2504

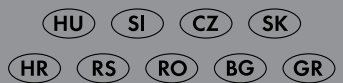



HAND-HELD STEAM CLEANER SDR 1050 D2

(GB) (CY)

HAND-HELD STEAM CLEANER

Operation and safety notes

(HU)

KÉZI GŐZTISZÍTÓ

Kezelési és biztonsági utalások

(SI)

ROČNI PARNI ČISTILNIK

Navodila za upravljanje in varnostna opozorila

(CZ)

RUČNÍ PARNÍ ČISTIČ

Pokyny pro obsluhu a bezpečnostní pokyny

(SK)

RUČNÝ PARNÝ ČISTIACI PRÍSTROJ

Pokyny pre obsluhu a bezpečnostné pokyny

(HR)

RUČNI PARNI ČISTAČ

Upute za posluživanje i za Vašu sigurnost

(RS)

RUČNI PAROČISTAČ

Napomene o upotrebi i bezbednosti

(RO)

APARAT MANUAL DE CURĂȚAT CU ABURI

Instrucțiuni de utilizare și de siguranță

(BG)

РЪЧНА ПАРОЧИСТАЧКА

Инструкции за обслужване и безопасност

(GR) (CY)

ΑΤΜΟΚΑΘΑΡΙΣΤΗΣ ΧΕΙΡΟΣ

Υποδείξεις χειρισμού και ασφαλείας

(DE) (AT) (BE) (CH)

HAND-DAMPFREINIGER

Bedienungs- und Sicherheitshinweise

IAN 500200_2504

(HU) (SI) (CZ) (SK)

(HR) (RS) (RO) (BG) (GR)

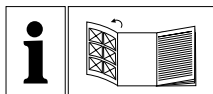

GB/CY	Operation and safety notes	Page	5
HU	Kezelési és biztonsági utalások	Oldal	15
SI	Navodila za upravljanje in varnostna opozorila	Stran	26
CZ	Pokyny pro obsluhu a bezpečnostní pokyny	Strana	38
SK	Pokyny pre obsluhu a bezpečnostné pokyny	Strana	48
HR	Upute za posluživanje i za Vašu sigurnost	Stranica	58
RS	Napomene o upotrebi i bezbednosti	Strana	68
RO	Instrucțiuni de utilizare și de siguranță	Pagina	79
BG	Инструкции за обслужване и безопасност	Страница	90
GR/CY	Υποδείξεις χειρισμού και ασφαλείας	Σελίδα	103
DE/AT/BE/CH	Bedienungs- und Sicherheitshinweise	Seite	114

A

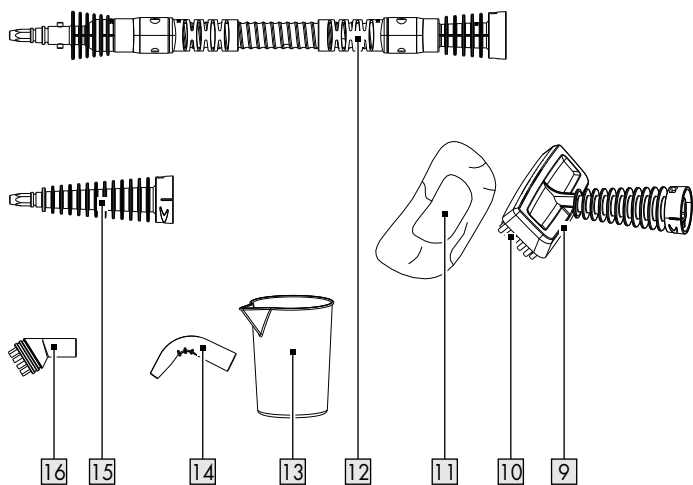
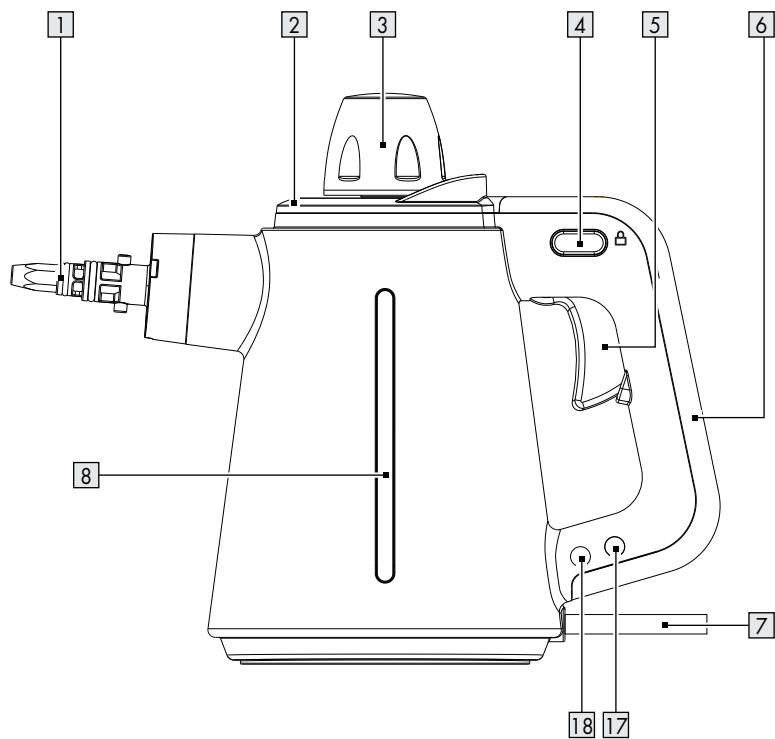

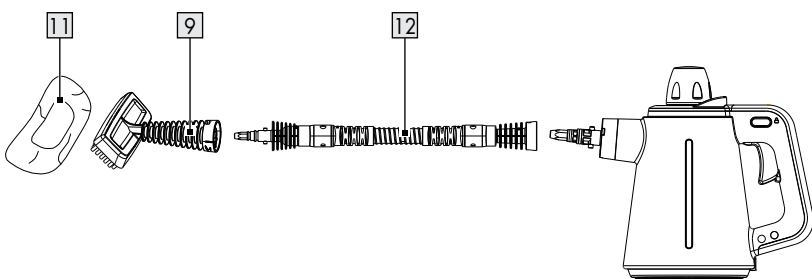
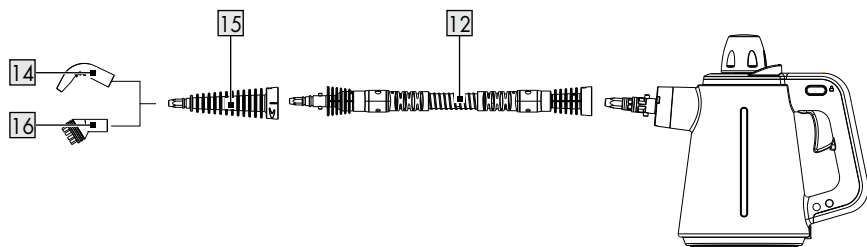
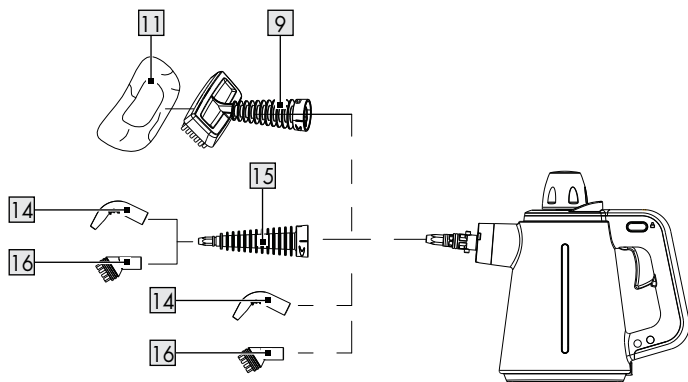



















B

Warnings and symbols used	Page	6
Introduction	Page	7
Intended use	Page	7
Scope of delivery	Page	8
Description of parts	Page	8
Technical data	Page	8
Safety instructions	Page	8
Before first use	Page	11
Accessories and areas of application	Page	11
Assembly	Page	12
Operation	Page	12
Filling the water tank	Page	12
Turning on/off	Page	12
Child safety lock	Page	12
Steaming	Page	12
Cleaning and care	Page	13
Cleaning the main unit	Page	13
Cleaning the accessories	Page	13
Removing limescale	Page	13
Storage	Page	13
Disposal	Page	13
Warranty	Page	14
Warranty claim procedure	Page	14
Service	Page	14

Warnings and symbols used

The following warnings are used in this user manual and on the packaging:

 <p>DANGER! This symbol in combination with the signal word “Danger” marks a high-risk hazard that if not prevented could result in death or serious injury.</p>	 Alternating current / voltage
	 Hertz (supply frequency)
	 Watt
 <p>WARNING! This symbol in combination with the signal word “Warning” marks a medium-risk hazard that if not prevented could result in death or serious injury.</p>	 Protected against splashing water from all directions
	 NOTE: This symbol in combination with “Note” provides additional useful information.
 <p>CAUTION! This symbol in combination with the signal word “Caution” marks a low-risk hazard that if not prevented could result in minor or moderate injury.</p>	 Use the product in dry indoor spaces only.
	 Danger – risk of electric shock!
 <p>WARNING: Danger of scalding! Escaping steam!</p>	 CAUTION: Hot surface!
 Washable at 60 °C	 Symbol for protective earth
 Do not tumble dry	 Do not use bleach
 Do not dry clean symbol	 Do not iron
 Safety information Instructions for use	 CE mark indicates conformity with relevant EU directives applicable for this product.
 Tested product. May contain residual water droplets	

HAND-HELD STEAM CLEANER

● Introduction

We congratulate you on the purchase of your new product. You have chosen a high quality product. The instructions for use are part of the product. They contain important information concerning safety, use and disposal. Before using the product, please familiarise yourself with all of the safety information and instructions for use. Only use the product as described and for the specified applications. If you pass the product on to anyone else, please ensure that you also pass on all the documentation with it.



You can download and view this and numerous other manuals at www.lidl-service.com. By scanning this QR code, you will be taken straight to the Lidl service website (www.lidl-service.com) where you can open your instruction manual by entering the article number (IAN) 500200_2504.

● Intended use

This product is designed only to clean indoor surfaces that withstand prolonged exposure to hot steam.

- **Suitable for:** Tiles, work surfaces, glazed tiles, mirrors and windows, blinds, WC's, bathroom fittings, curtains, cushions, clothing, car seats.
- **Not suitable for:** Leather, polished furniture, waxed floors, synthetic fabrics, velvet or other delicate, steam sensitive materials. Use on waxed or some unwaxed floors may result in diminished glossiness.
- **Before use:** We recommended to perform a material test on an isolated area of the working surface.

- **For best cleaning results:** Check the care instructions from the corresponding manufacturer (if any).
- Do not use the product for any other purpose.

This product is only intended for private household use, not for commercial purposes.

The manufacturer accepts no liability for damages caused by improper use.

Before use: Carry out a test on an isolated area. Thus you may ascertain that the material is suitable for steam cleaning.

Examples:

- Painted/varnished wood or leather can be bleached by steam.
- Unprotected wood can swell up because of steam.
- Protective wax coatings can be dissolved by steam.
- Plastics can become tarnished from the effects of steam.
- Soft plastics can deform when exposed to steam.
- Cold glass or mirror surfaces can crack when sprayed with hot steam.
- Acrylics, velvet and silk react sensitively to hot steam.
- If you wish to clean windows, preheat them first: Apply the steam over large areas from a greater distance. Then, move in progressively closer.

● Scope of delivery

After unpacking the product, check if the delivery is complete and if all parts are in good condition. Remove all packing materials before use.

- 1 Hand-held steam cleaner
- 1 Extension hose
- 1 Extension nozzle
- 1 Upholstery nozzle
- 1 Angle nozzle
- 1 Round brush
- 1 Fiber cover
- 1 Measuring cup
- 1 Instruction manual

● Description of parts

Before reading, unfold the page containing the illustrations and familiarise yourself with all the functions of the product.

- 1 Steam outlet
- 2 Water inlet and water tank
- 3 Safety valve
- 4 Child safety lock
- 5 Steam trigger
- 6 Handle
- 7 Power cord with power plug
- 8 Decorative strip
- 9 Upholstery nozzle
- 10 Upholstery nozzle hair
- 11 Fiber cover
- 12 Extension hose
- 13 Measuring cup
- 14 Angle nozzle
- 15 Extension nozzle
- 16 Round brush
- 17 Power indicator (red)
- 18 Steam indicator (green)

● Technical data

- Rated voltage/frequency: 220-240 V~, 50/60 Hz
- Power consumption: 900-1050 W
- Water tank capacity: 350 ml (250 ml fill capacity)
- Measuring cup capacity: 250 ml fill capacity
- Protection class: I
- Ingress protection class: IPX4 (splash proof)



Safety instructions

BEFORE USING THE PRODUCT, PLEASE FAMILIARISE YOURSELF WITH ALL OF THE SAFETY INFORMATION AND INSTRUCTIONS FOR USE! WHEN PASSING THIS PRODUCT ON TO OTHERS, PLEASE ALSO INCLUDE ALL THE DOCUMENTS!

In the case of damage resulting from non-compliance with these operating instructions the warranty claim becomes invalid!

No liability is accepted for consequential damage! In the case of material damage or personal injury caused by incorrect handling or non-compliance with the safety instructions, no liability is accepted!

Children and persons with disabilities

⚠️ WARNING! RISK OF LOSS OF LIFE OR ACCIDENT TO INFANTS AND CHILDREN!

Never leave children unsupervised with the packaging material.

The packaging material represents a danger of suffocation. Children frequently underestimate the dangers.

Always keep children away from the packaging material.

- This product can be used by persons with reduced physical, sensory or mental capabilities or lack of experience and knowledge if they have been given supervision or instruction concerning use of the product in a safe way and understand the hazards involved.
- Children shall not play with the product.
- Cleaning and user maintenance shall not be made by children without supervision. Clean the product (see "cleaning and care" section)
- Keep the product and its cord out of reach of children when it is energized or cooling down.

Intended use

⚠️ WARNING! Misuse may lead to injury. Use this product solely in accordance with these instructions.

⚠️ Do not attempt to modify the product in any way.

Electrical safety

⚠️ DANGER! Risk of electric shock! Never attempt to repair the product yourself.

In case of malfunction, repairs are to be conducted by qualified personnel only.

⚠️ WARNING! Risk of electric shock! Do not immerse the product's electrical components in water or other liquids. Never hold the product under running water.

⚠️ WARNING! Risk of electric shock! Never use a damaged product. Disconnect the product from the power supply and contact your retailer if it is damaged.

⚠️ WARNING! Risk of injury! The product has to be unplugged after use and before carrying out user maintenance on the product.

- The product is not to be used if it has been dropped, if there are visible signs of damage or if it is leaking.
- Before connecting the product to the power supply, check that the voltage and current rating corresponds with the power supply details shown on the product's rating label.
- Regularly check the power plug and the power cord for damages. If the power cord is damaged, it must be replaced by the manufacturer, its service agent or similarly qualified persons in order to avoid a hazard.
- Protect the power cord against damages. Do not let it hang over sharp edges, do not squeeze or bend it.
Keep the power cord away from hot surfaces and open flames and ensure that nobody can pull on or trip over it unintentionally.
- The product must not be left unattended while it is connected to the power supply.
- The liquid or steam must not be directed towards equipment containing electrical components, such as the interior of ovens.
- The filling aperture must not be opened during use.

Burn hazards

⚠ DANGER! Risk of burns!

Do not touch hot surfaces and beware of escaping steam. Hold the product by its handle only.

- Steam is very hot. Never put your hands in front of the steam jet.

Operation

- Only use the product in dry indoor rooms.
- The power plug must be removed from the power supply before the water tank is filled with water.
- The use of extension cords is not recommended. If the use of an extension cord is necessary, it must be designed for a current flow of at least 10 A. Lay cords in such a way that they may not be tripped over or otherwise damaged.
- Do not operate the product with wet hands or while standing on a wet floor. Do not touch the power plug with wet hands.
- Use only accessories recommended by the manufacturer.
- Do not operate the product with an empty water tank.
- Never direct the steam toward people or animals. Hot steam can cause serious injuries!

- Do not add cleaning solutions, scented perfumes, oils or any other chemicals to the water tank as this may damage the product.
- No action is needed from users to shift the product between 50 and 60 Hz. The product adapts itself for both 50 and 60 Hz.

Cleaning and storage

- Always activate child safety lock **4** before disconnecting it from the power supply.
- Do not pull the power plug out of the electrical outlet by the power cord. Do not wrap the power cord around the product.
- Protect the product, its power cord and power plug against dust, direct sunlight, dripping and splashing water.
- Store the product in a cool, dry place, protected from moisture and out of the reach of children.
- Protect the product against heat. Do not place the product close to open flames or heat sources such as stoves or heating appliances.

● Before first use













- Remove all packaging materials. Check if all parts are complete.

● Accessories and areas of application

Accessory	Function
Upholstery nozzle	9 For cleaning small areas such as shower cubicles, wall tiles, mirrors, etc. Suitable for use with or without fiber cover.
Fiber cover	11 Designed to absorb excess moisture. The Fiber cover also helps to prevent water spotting. This allows an effective steaming of fabrics and upholstery.
Extension hose	12 Useful for hard-to-reach areas.
Angle nozzle	14 For precision cleaning of items with hard-to-reach areas (faucets, sinks, etc.).
Extension nozzle	15 Useful for hard-to-reach areas.
Round brush	16 For scrubbing especially tough stains. Ideal to use on ceramic tile, grouting, and other similar surfaces.

● Assembly



(Fig. B)

Accessory	Assembly
Fiber cover 	■ Fix on the upholstery nozzle  .
Upholstery nozzle 	■ Attach the intake to the steam outlet  of the product/extension hose  .
Extension hose 	■ Screw in a clockwise direction until tight.
Extension nozzle 	
Angle nozzle 	■ Attach the intake to the steam outlet  of the product, extension hose  .
Round brush 	■ Attach the intake to the steam outlet  of the product, extension hose  .

- Dismount all the accessories in a reverse order.









● Operation

● Filling the water tank





⚠ DANGER! Risk of electric shock! Before filling the water tank : Disconnect the power plug  from the mains socket.

⚠ CAUTION! Fill the water tank  with tap water or distilled water without any additives.
If your tap water is hard: Use distilled water.
If your tap water is moderately hard: Mix distilled water and tap water (ratio of 1:1).

① NOTES:

- As long as there are steam and pressure in the water tank  you cannot open the safety valve . To open the water tank:
 - Release steam or
 - wait until the product has cooled down.
- Do not exceed the water tank's  maximum fill capacity of 250 ml.
- Slowly open the safety valve . Before fully opening, wait a few seconds until the steam stops hissing.
- Use the measuring cup  to fill the water tank  through the water inlet .
- Close the safety valve .

● Turning on/off

- Connect the power plug  to a suitable mains socket.
- The power indicator  lights up. The product starts to produce steam immediately.
- The product is ready to use when the steam indicator  lights up.
- Turning off the product: Disconnect the product from the mains socket. The power indicator (red)  goes off.

① NOTES:

- The product takes around 3 minutes to preheat.
- The product has to be unplugged
 - after use,
 - before cleaning, and
 - before maintenance.



● Child safety lock

(Fig. A)



This product is equipped with a child safety lock .

Child safety lock

Activate (position: )

- Fully push in the  symbol of the child safety lock .
- The steam trigger  can now no longer be pressed down.

Deactivate (position: )

- Fully push in the  symbol of the child safety lock .
- The steam trigger  can now be used again.

● Steaming

⚠ WARNING! The product has to be maintained in an upright position

- while being used,
- under pressure or
- filled with water.

- Hold the product by its handle .

① NOTES:

- Controlling the steam output: Gradually press the steam trigger .

- Stop steaming when the steam indicator **18** goes off. Wait until the steam indicator lights up again. You may now resume with the work.
- If there is no steam output, although the steam indicator **18** is on: Disconnect the power plug **7** from the mains socket. Refill the water tank **2**.

● **Cleaning and care**

● **Cleaning the main unit**

⚠ DANGER! Risk of electric shock! Before cleaning and maintenance: Disconnect the power plug **7** from the mains socket.

⚠ WARNING! Do not immerse the product's electrical components in water or other liquids. Never hold the product under running water.

- Wipe down the product with a slightly damp cloth.
- Do not let any water or other liquids enter the product interior.
- Do not use any abrasive, aggressive cleaners or hard brushes to clean the product.
- After cleaning: Let all parts dry completely.

● **Cleaning the accessories**

- Clean the accessories in warm, soapy water.
- After cleaning: Let all accessories dry completely.

Cleaning the Fiber cover **11**



- Wash the fiber cover **11** and covers at a max. temperature of 60 °C in the washing machine.
- Remark: When washing the fiber cover, observe the instructions on the washing tag. Do not use any liquid softeners as this will affect the ability of the cloths to pick up dirt.

● **Removing limescale**

If the steam power reduces drastically, it may be needed to remove the limescale from the water tank **2**/accessories:

Water tank **2:**

- Disconnect the power plug **7** from the mains socket.

- Fill the water tank **2** with a mixture of tap water and vinegar (ratio of 2:1).
- Wait 24 hours.
- Drain the mixture into a sink.
- Flush the water tank **2** with fresh water (see "Filling the water tank").

Accessories:

- Disconnect the power plug **7** from the mains socket.
- Fill the water tank **2** with a mixture of tap water and vinegar (ratio of 2:1).
- Install the accessory you wish to remove the limescale from.
- Secure the position of the product to ensure that the steam is aimed away from the surrounding objects and surfaces.
- Turn on the product. Operate the product until all the mixture is used up.

● **Storage**

- Store the product in the original packaging when it is not in use.
- Store the product at a dry location out of the reach of children.
- Store the product with an emptied water tank **2** only.

● **Disposal**

The packaging is made of environmentally friendly materials, which may be disposed of through your local recycling facilities.



Observe the marking of the packaging materials for waste separation, which are marked with abbreviations (a) and numbers (b) with following meaning: 1-7: plastics/20-22: paper and fibreboard/80-98: composite materials.



Contact your local refuse disposal authority for more details of how to dispose of your wornout product.



To help protect the environment, please dispose of the product properly when it has reached the end of its useful life and not in the household waste. Information on collection points and their opening hours can be obtained from your local authority.

● **Warranty**

The product has been manufactured to strict quality guidelines and meticulously examined before delivery. In the event of material or manufacturing defects you have legal rights against the retailer of this product. Your legal rights are not limited in any way by our warranty detailed below.

The warranty for this product is 3 years from the date of purchase. The warranty period begins on the date of purchase. Keep the original sales receipt in a safe location as this document is required as proof of purchase.

Any damage or defects already present at the time of purchase must be reported without delay after unpacking the product.

Should the product show any fault in materials or manufacture within 3 years from the date of purchase, we will repair or replace it – at our choice – free of charge to you. The warranty period is not extended as a result of a claim being granted. This also applies to replaced and repaired parts.

This warranty becomes void if the product has been damaged, or used or maintained improperly.

The warranty covers material or manufacturing defects. This warranty does not cover product parts subject to normal wear and tear, thus considered consumables (e.g. batteries, rechargeable batteries, tubes, cartridges), nor damage to fragile parts, e.g. switches or glass parts.

● **Warranty claim procedure**

To ensure quick processing of your claim, observe the following instructions:

Make sure to have the original sales receipt and the item number (IAN 500200_2504) available as proof of purchase.

You can find the item number on the rating plate, an engraving on the product, on the front page of the instruction manual (bottom left), or as a sticker on the rear or bottom of the product.

If functional or other defects occur, contact the service department listed below either by telephone or by e-mail.

Once the product has been recorded as defective you can return it free of charge to the service address that will be provided to you. Ensure to enclose the proof of purchase (sales receipt) and a short, written description outlining the details of the defect and when it occurred.

● **Service**

Service Great Britain

Tel.: 0800 404 7657

E-Mail: owim@lidl.gb

Service Cyprus

Tel.: 8009 4241

E-Mail: owim@lidl.cy



Serbian mark of conformity

CE IPX4

Felhasznált figyelmeztető jelzések és szimbólumok	Oldal	16
Bevezető	Oldal	17
Rendeltetésszerű használat	Oldal	17
A csomagolás tartalma	Oldal	18
A részegységek leírása	Oldal	18
Műszaki adatok	Oldal	18
Biztonsági utasítások	Oldal	18
Első használat előtt	Oldal	22
Alkatrészek és azok felhasználási területei	Oldal	22
Összeszerelés	Oldal	22
Kezelés	Oldal	22
Víztartály feltöltése	Oldal	22
Be-/kikapcsolás	Oldal	23
Gyerekszár	Oldal	23
Gőztisztítás	Oldal	23
Tisztítás és ápolás	Oldal	23
A főegység tisztítása	Oldal	23
Az alkatrészek tisztítása	Oldal	23
A vízkőlerakódások eltávolítása	Oldal	24
Tárolás	Oldal	24
Mentesítés	Oldal	24
Garancia	Oldal	24
Garanciális ügyek lebonyolítása	Oldal	25
Szerviz	Oldal	25

Felhasznált figyelmeztető jelzések és szimbólumok

Ebben a használati útmutatóban és a csomagoláson az alábbi figyelmeztető jelzésekkel találkozhat:

	<p>VESZÉLY! Ez a szimbólum a „Veszély” szó mellett nagy kockázati tényezőre hívja fel a figyelmet, melyet ha nem kerülnek el, az súlyos sérülésekhez vagy halálesethez vezet.</p>		<p>Váltóáram/-feszültség</p>
	<p>FIGYELMEZTETÉS! Ez a szimbólum a „Figyelmeztetés” szó mellett közepes kockázati tényezőre hívja fel a figyelmet, melyet ha nem kerülnek el, az súlyos sérülésekhez vagy akár halálesethez is vezethet.</p>	<p>H_z</p>	<p>Hertz (hálózati frekvencia)</p>
	<p>VIGYÁZAT! Ez a szimbólum a „Vigyázat” szó mellett alacsony kockázati tényezőre hívja fel a figyelmet, melyet ha nem kerülnek el, az kisebb vagy mérsékelt sérülésekhez vezethet.</p>	<p>W</p>	<p>Watt</p>
	<p>FIGYELMEZTETÉS: Égési sérülés veszélye! A készülékből gőz távozik!</p>		<p>A terméket csak száraz helyiségekben, beltéren használja.</p>
	<p>Mosás 60 °C-on</p>		<p>Veszély - áramütésveszély!</p>
	<p>Ne szárítsa szárítógépben</p>		<p>VIGYÁZAT: Forró felületek!</p>
	<p>Ne vegytisztítsa</p>		<p>A földelés szimbóluma</p>
	<p>Biztonsági információk Használati útmutató</p>		<p>Fehéríteni tilos</p>
	<p>Tesztelt termék. Maradék vízcseppeket tartalmazhat.</p>		<p>Ne vasalja</p>
		<p>CE</p>	<p>A CE-jelzés azt jelzi, hogy a termék megfelel a rá vonatkozó EU előírásoknak.</p>

KÉZI GŐZTISZÍTÓ

● Bevezető

Gratulálunk új termékének vásárlása alkalmából. Ezzel a döntésével vállalatunk értékes terméke mellett döntött. A használati utasítás ezen termék része. A biztonságra, a használatára és a megsemmisítésre vonatkozó fontos tudnivalókat tartalmazza. A termék használata előtt ismerje meg az összes használati és biztonsági tudnivalót. A terméket csak a leírtak szerint és a megadott felhasználási területeken alkalmazza. A termék harmadik személy számára való továbbadása esetén kézbesítse vele annak a teljes dokumentációját is.



Ez és számos más használati útmutató letölthető és megtekinthető a www.lidl-service.com weboldalon. A QR-kódot beolvasva egyenesen a Lidl szolgáltatási weboldalára (www.lidl-service.com) juthat, ahol a cikkszám (IAN) 500200_2504 megadásával megnyithatja használati útmutatóját.

● Rendeltetészerű használat

A termék kizárólag olyan beltéri felületek tisztítására alkalmas, melyek elbírnak egy tartós kezelést forró gőzzel.

- **Mihez ajánlott:** Csempék, munkafelületek, járólapok, tükrök, ablakok, árnyékolók, WC-k, szerelvények, függönyök, kárpitok, ruhadarabok, autóülések.
- **Ne alkalmas az alábbiakhoz:** Bőr, polírozott bútorok, viaszolt padlók, szintetikus anyagok, bársony és egyéb érzékeny, nem gőzálló anyagok. Viaszolt és egyes nem viaszolt padlófelületeken történő használat a fényesség csökkenéséhez vezethet.

- **Használat előtt:** Javasolt a tisztítandó anyagon egy nem látható részen próbát végezni.
- **A legjobb eredményekhez:** Vegye figyelembe az egyes anyagok gyártóinak utasításait, amennyiben ilyenek rendelkezésre állnak.
- A termék más célra nem használható.

A termék kizárólag háztartási használatra alkalmas, üzleti célra nem használható.

A gyártó nem vállal felelősséget a szakszerűtlen használatból adódó károkért.

Használat előtt: Végezzen el egy próbát egy nem látható helyen. Ezzel letesztelheti, hogy az adott anyag alkalmas-e gőztisztításra. Példák:

- A festett vagy lakkozott fa vagy bőr a gőztől kifehéredhet.
- A megmunkálatlan faanyagok a gőztől felduzzadhatnak.
- A védőviaszos bevonatok a gőztől leoldódhatnak.
- A műanyagok a gőztől kifakulnak.
- A lágyabb műanyagok a gőztől deformálódhatnak.
- A hideg üvegek vagy tükrök a forró gőzzel érintkezve eltörhetnek.
- Az akril, a bársony és a selyem érzékenyen reagálnak a gőzre.
- Ha ablakokat szeretne tisztítani, azokat először fel kell melegíteni: A nagyobb felületekre a gőzt nagyobb távolságból fújja. Ezután csökkentse a távolságot lépésenként.

● A csomagolás tartalma

A termék kicsomagolása után ellenőrizze a csomagolás teljességét és az alkatrészek megfelelő állapotát.

Használat előtt távolítson el minden csomagolóanyagot.

- 1 Kézi gőztisztító
- 1 Hosszabbítócső
- 1 Hosszabbító fej
- 1 Kárpittisztító fej
- 1 Saroktisztító fej
- 1 Körkefe
- 1 Szálasanyag huzat
- 1 Mérőpohár
- 1 Használati útmutató

● A részegységek leírása

Hajtsa ki az ábrákat tartalmazó oldalt. Ismerkedjen meg a termék összes funkciójával.

- 1 Gőzkifúvó nyílás
- 2 Vízbetöltő nyílás és víztartály
- 3 Biztonsági szelep
- 4 Gyerekzár
- 5 Gőzkioldó
- 6 Fogó
- 7 Elektromos vezeték csatlakozóval
- 8 Dekorációs csík
- 9 Kárpittisztító fej
- 10 Kárpittisztító fej sörte
- 11 Szálasanyag huzat
- 12 Hosszabbítócső
- 13 Mérőpohár
- 14 Saroktisztító fej
- 15 Hosszabbító fej
- 16 Körkefe
- 17 „Power” működési jelzőfény (Piros)
- 18 A gőzölés ellenőrző fény (Zöld)

● Műszaki adatok

Névleges feszültség,	
névleges frekvencia:	220–240 V~, 50/60 Hz
Teljesítményfelvétel:	900–1050 W
A víztartály űrtartalma:	350 ml (250 ml betöltési űrtartalom)
A mérőpohár-kapacitása:	250 ml betöltési űrtartalom
Védelmi osztály:	I
IP védelmi osztály:	IPX4 (ráfröccsenő víz elleni védelem)



Biztonsági utasítások

A TERMÉK HASZNÁLATA ELŐTT ISMERKEDJEN MEG MINDEN BIZTONSÁGI ÉS KEZELÉSI UTASÍTÁSSAL! HA A TERMÉKET TOVÁBBADJA, ADJA MELLÉ EZEKET A DOKUMENTUMOKAT IS!

A jelen használati útmutatóban leírtak figyelmen kívül hagyásából adódó károk esetén a garancia érvényét veszti! A következményes károkért nem vállalunk felelősséget!

A szakszerűtlen használat vagy a biztonsági utasítások figyelmen kívül hagyása miatti anyagi károkért és személyi sérülésekért nem vállalunk felelősséget!

Gyermekek és fogyatékkal élők

⚠ **FIGYELMEZTETÉS! ÉLET-ÉS BALESETVESZÉLY CSECSEMŐKRE ÉS GYERMEKEKRE NÉZVE!**

Ne hagyja a gyermekeket a csomagolóanyagokkal felügyelet nélkül.

A csomagolóanyagok fulladást okozhatnak. A gyermekek gyakran alábecsülik az ezzel kapcsolatos veszélyeket.

Tartsa a csomagolóanyagokat gyermekektől távol.

- A terméket akkor használhatják csökkent testi, érzékszervi és szellemi képességű, valamint a kellő tapasztalattal és tudással nem rendelkező személyek, amennyiben felügyeletet biztosítanak számukra, vagy megfelelő utasítást kaptak a termék biztonságos használatával kapcsolatban és megértik az azzal járó veszélyeket.
- Gyermekek nem játszhatnak a termékkel.
- A tisztítást és a felhasználói karbantartást gyermekek felügyelet nélkül nem végezhetik. Tisztítsa meg a terméket (lásd: „Tisztítás és ápolás” fejezet).

- A terméket és az elektromos vezetékét a termék bekapcsolt állapotában és amíg lehül, tartsa gyermekek számára nem elérhető helyen.

Rendeltetésszerű használat

⚠ **FIGYELMEZTETÉS!** A szakszerűtlen kezelés sérülésekhez vezethet. A terméket kizárólag ezen használati útmutatónak megfelelően használja.

⚠ Ne próbálja meg a terméket bármilyen módon módosítani.

Elektromos biztonság

⚠ **VESZÉLY! Áramütésveszély!**

Ne próbálja meg saját kezűleg megjavítani a terméket.

Hibás működés esetén a termék javítási munkáit bízza képzett szakemberre.

⚠ **FIGYELMEZTETÉS!**

Áramütésveszély! A termék elektromos részeit ne merítse vízbe vagy más folyadékokba. Soha ne tartsa a terméket folyó víz alá.

⚠ **FIGYELMEZTETÉS!**

Áramütésveszély! Ne használja a terméket, ha sérült. Ha a termék megsérült, válassza le a hálózati áramról és forduljon az eladójához.

⚠ FIGYELMEZTETÉS!

Sérülésveszély! Kapcsolja ki a terméket és szüntesse meg az áramellátását tisztítás előtt, vagy ha már nem használja.

- Ne használja a terméket, ha az leesett, azon látható sérüléseket észlel, vagy ha szivárog.
- Mielőtt a terméket az elektromos hálózatra csatlakoztatná ellenőrizze, hogy a hálózat feszültsége és frekvenciája megegyezik-e a termék adattábláján feltüntetett értékekkel.
- Rendszeresen ellenőrizze az elektromos csatlakozó és az elektromos vezeték épségét. Ha a termék elektromos vezetéke megsérül, a kockázatok elkerülése érdekében azt a gyártónak, annak az ügyfélszolgálatának, vagy egy hasonló képzettségű szakembernek kell kicserélnie.
- Óvja az elektromos vezetéket a sérülésektől. Ne hagyja éles sarkokon átlógni, becsípődni, és ne hajlítsa meg. Az elektromos vezetéket tartsa forró felületektől és nyílt lángoktól távol. Ügyeljen arra, hogy senki se tudja véletlenül kirántani, és senki ne botoljon meg benne.

- Ne hagyja a terméket felügyelet nélkül, amíg az az elektromos hálózatra csatlakozik.
- Folyadékot vagy gőzt ne irányítson elektromos alkatrészeket tartalmazó készülékekre (pl. sütő belsejébe).
- A betöltőnyílást a használat közben ne nyissa fel.

Égési sérülés veszélye

⚠ VESZÉLY! Égési sérülés veszélye! Ne érjen a forró felületekhez és figyeljen a kifújódó gőzre. A termékhez csak a fogónál érjen.

- A gőz nagyon forró. Soha ne tartsa a kezeit a gőzáram elé.

Kezelés

- A terméket csak száraz helyiségekben, beltéren használja.
- Az elektromos csatlakozót húzza ki a konnektorból, mielőtt a tartályba vizet töltene.
- Hosszabbító kábelek használata nem javasolt. Amennyiben mégis szükség van hosszabbítókábelre, annak alkalmasnak kell lennie legalább 10 A áram vezetésére. A vezetékeket helyezze el úgy, hogy azokban senki ne tudjon elbotlani, és semmiben ne eshessen kár.

- Ne üzemeltesse a terméket nedves kézzel vagy vizes talajon állva. Soha ne érjen az elektromos csatlakozóhoz vizes, nedves kézzel.
- Kizárólag a gyártó által ajánlott alkatrészeket használjon.
- Ne használja a terméket üres víztartállyal.
- A gőzt soha ne irányítsa emberekre vagy állatokra. A forró gőz súlyos sérüléseket okozhat!
- A víztartályba ne töltsön tisztítószereket, oldatokat, illatanyagokat, olajokat és más vegyi anyagokat, mert azok kárt tehetnek a termékben.
- A termék 50 vagy 60 Hz értékre történő átváltásához a felhasználó részéről semmilyen művelet nem szükséges. A termék automatikusan áll át 50, illetve 60 Hz-re.
- A terméket, az elektromos vezetékét és a csatlakozót óvja a portól, a közvetlen napfénytől, a rácseppenő vagy ráfröccsenő víztől.
- A terméket hűvös, száraz, nedvességtől védett, gyermekektől elzárt helyen tárolja.
- Óvja a terméket a hőhatásoktól. Ne tegye a terméket nyílt lángok vagy hőforrások (tűzhelyek, fűtőberendezések) közelébe.

Tisztítás és tárolás

- Mindig aktiválja a gyerekzár **4** funkciót, mielőtt kihúzza a hálózati aljzatból.
- Az elektromos csatlakozót ne a vezetéknél fogva húzza ki a konnektorból. Az elektromos vezetékét ne tekerje a termék köré.

● Első használat előtt

- Távolítsa el a csomagolóanyagokat. Ellenőrizze az alkatrészek hiánytalanságát.

● Alkatrészek és azok felhasználási területei

Alkatrész	Funkció
Kárpittisztító fej 9	Kis területek, például zuhanykabinok, falburkolatok, tükrök stb. tisztításához Szálás huzattal vagy anélkül is használható.
Szálasanyag huzat 11	A felesleges folyadék felszívására. A szálasanyag huzat segít a kifröccsenő víz megfékezésében is. Ez lehetővé teszi a textilek, kárpitok hatékony tisztítását.
Hosszabbítócső 12	Hasznos a nehezen elérhető részekben.
Saroktisztító fej 14	A nehezen elérhető helyeken lévő tárgyak alapos tisztítására (szerelvények, mosdótálcák stb.)
Hosszabbító fej 15	Hasznos a nehezen elérhető részekben.
Körkefe 16	Különösen makacs szennyeződések lesúrolására. Használható kerámiaacsempékhez, cementfelületeken vagy hasonló talajokon.

● Összeszerelés

(B ábra)

Alkatrész	Összeszerelés
Szálasanyag huzat 11	■ A kárpittisztító fejre 9 kell felrögzíteni.
Kárpittisztító fej 9	■ Rögzítse a bemenetet a gőzkimeneti nyílásra 1 a termék hosszabbítócsövén 12 .
Hosszabbítócső 12	■ Tekerje a fúvókát az óramutató járásával megegyező irányba, amíg az be nem rögzül.
Hosszabbító fej 15	
Saroktisztító fej 14	■ Rögzítse a bemenetet a gőzkimeneti nyílásra 1 a termék hosszabbítócsövén 12 vagy hosszabbító fején 15 .
Körkefe 16	

- Az alkatrészeket ezzel megfordított sorrendben vegye le.

● Kezelés

● Vízartály feltöltése

⚠ VESZÉLY! Áramütésveszély! A vízartály 2 feltöltése előtt: Húzza ki az elektromos csatlakozót 7 a konnektorból.

⚠ VIGYÁZAT! A vízartályba 2 vezetékes- vagy desztillált vizet töltsön, adalékok nélkül.

Ha a vezetékes vize túl kemény: Használjon desztillált vizet.

Ha a vezetékes vize közepesen kemény: Keverje a vezetékes vizet desztillált vízzel (1:1 arányban).

① MEGJEGYZÉSEK:

- Amíg a vízartályban 2 gőz és nyomás van, nem szabad a biztonsági szelepet 3 kinyitni. A vízartály kinyitása:
 - Engedje ki a gőzt vagy
 - Várja meg, amíg a termék lehűl.

- Ne haladja meg a víztartály **2** maximális, 250 ml-es betöltési űrtartalmát.
- Lassan nyissa ki a biztonsági szelepet **3**. A teljes kinyitás előtt várjon pár másodpercet, amíg már távozik több gőz.
- Mérőpohár **13** a víztartály **2** feltöltéséhez a vízbemeneten **2** keresztül.
- Zárja le a biztonsági szelepet **3**.

● Be-/kikapcsolás

- Dugja be az elektromos csatlakozót **7** egy megfelelő konnektorba.
- A „Power” működési jelzőfény **17** kigyullad. A termék azonnal elkezd gőzt kelteni.
- A termék akkor áll használatra készen, amint a gőzölés ellenőrző fénye **18** kigyullad.
- A termék kikapcsolása: Húzza ki a termék csatlakozóját a konnektorból. A „Power” működési jelzőfény (Piros) **17** kialszik.

① MEGJEGYZÉSEK:





- A terméknek a felmelegedéshez körülbelül 3 percre van szüksége.
- A termék csatlakozóját húzza ki a konnektorból:
 - Használat után,
 - Használat után és
 - Karbantartás előtt.

● Gyerekzár

(A ábra)

A termék gyerekzárral **4** rendelkezik:

Gyerekzár

- | | |
|--|---|
| Bekapcsolás
(Állás: ) | <ul style="list-style-type: none"> ■ Nyomja be teljesen a gyerekzár 4  szimbólumát. ■ A gőzkioldót 5 ezután már nem lehet megnyomni. |
| Kikapcsolás
(Állás: ) | <ul style="list-style-type: none"> ■ Nyomja be teljesen a gyerekzár 4  szimbólumát. ■ A gőzkioldót 5 ezután ismét meg lehet nyomni. |

● Gőztisztítás

- ⚠ **FIGYELMEZTETÉS!** A termék legyen felállított helyzetben, amikor
- Használatban van,
 - Nyomás alatt van, illetve
 - Vízet töltenek bele.

- A terméket a fogójánál **6** tartsa.

① MEGJEGYZÉSEK:

- A gőzölés szabályozása: Nyomja le egyenletesen a gőzkioldót **5**.
- A gőztisztítást fejezze be, ha a gőzölés ellenőrző fénye **18** kialszik. Várja meg, míg a gőzölés ellenőrző fénye újra kigyullad. Csak akkor folytassa.
- Ha nem távozik gőz akkor sem, amikor a gőzölés ellenőrző fénye **18** világít: Húzza ki az elektromos csatlakozót **7** a konnektorból. Töltse fel a víztartályt **2** újra.

● Tisztítás és ápolás

● A főegység tisztítása

- ⚠ **VESZÉLY! Áramütésveszély!** Tisztítás/ karbantartás előtt: Húzza ki az elektromos csatlakozót **7** a konnektorból.

- ⚠ **FIGYELMEZTETÉS!** A termék elektromos részeit ne merítse vízbe vagy más folyadékokba. Soha ne tartsa a terméket folyó víz alá.

- A terméket csak egy enyhén nedves ruhával tisztítsa.
- Ügyeljen arra, hogy ne jusson víz vagy más folyadék a termék belsejébe.
- A termék tisztításához ne használjon maró anyagokat, durva tisztítószerket vagy kemény keféket.
- Tisztítás után: Hagyja az alkatrészeket teljes mértékben megszáradni.

● Az alkatrészek tisztítása

- Az alkatrészeket tisztítsa meleg, mosogatószeres vízzel.
- Tisztítás után: Hagyja az alkatrészeket teljes mértékben megszáradni.

A szálanyag huzat ¹¹ tisztítása



- Mosógépben max. 60 °C-on mossa ki a szálanyag huzatot ¹¹ és a huzatokat.
- Megjegyzés: A szálás huzat mosásakor tartsa be a mosási címkén található utasításokat. Ne használjon folyékony öblítőt, mert az befolyásolja a ruhadarabok azon képességét, hogy felszedjék a szennyeződést.

● A vízkőlerakódások eltávolítása

Ha a gőz erőssége jelentősen legyengül, szükség lehet a vízkőlerakódások eltávolítására a víztartályból ² és az alkatrészekről:

Víztartály ²:

- Húzza ki az elektromos csatlakozót ⁷ a konnektorból.
- Töltse fel a víztartályt ² vezetékes víz és ecet keverékével (2:1 arányban).
- Várjon 24 órát.
- Öntse ki a vizet egy mosdótálba.
- Öblítse ki a víztartályt ² friss vízzel (lásd a „Víztartály feltöltése” c. részt).

Alkatrészek:

- Húzza ki az elektromos csatlakozót ⁷ a konnektorból.
- Töltse fel a víztartályt ² vezetékes víz és ecet keverékével (2:1 arányban).
- Szükség esetén helyezze fel azt az alkatrészt, melyről a vízkőlerakódásokat el kívánja távolítani.
- Rögzítse le a terméket, hogy a környező tárgyakat, felületeket ne érhesse gőz.
- Kapcsolja be a terméket. Járassa a készüléket addig, míg az el nem használta a keveréket.

● Tárolás

- Ha a terméket nem használja, tárolja azt az eredeti csomagolásában.
- A terméket száraz, gyermekek számára nem elérhető helyen tárolja.
- A terméket mindig kiürített víztartállyal ² tárolja.

● Mentésítés

A csomagolás környezetbarát anyagokból készült, amelyeket a helyi újrahasznosító helyeken adhat le ártalmatlanítás céljából.



A hulladék elkülönítéséhez vegye figyelembe a csomagolóanyagban található jelzéseket. Ezek rövidítéseket (a) és számokat (b) tartalmaznak a következő jelentéssel: 1–7: műanyagok / 20–22: papír és karton / 80–98: kötőanyagok.



A kiszolgált termék megsemmisítési lehetőségeiről lakóhelye illetékes önkormányzatánál tájékozódhat.



A környezete érdekében, ne dobja a kiszolgált terméket a háztartási szemétkébe, hanem adja le szakszerű ártalmatlanításra. A gyűjtőhelyekről és azok nyitvatartási idejéről az illetékes önkormányzatnál tájékozódhat.

● Garancia

A terméket gondosan, szigorú minőségi előírások betartásával gyártottuk, és a szállítás előtt gondosan ellenőriztük. Anyag- vagy gyártási hibák esetén a termék eladójával szemben törvényes jogok illetik meg. Az Ön törvényes jogait az általunk alább meghatározott garancia semmilyen módon nem korlátozza.

Erre a termékre 3 év garanciát adunk a vásárlás dátumától számítva. A garancia idő a vásárlás dátumával kezdődik. Biztonságos helyen őrizze meg az eredeti vásárlói bizonylatot, mert ez a dokumentum szükséges a vásárlás bizonyításához.

A vásárláskor fennálló károkat és hiányosságokat a termék kicsomagolása után haladéktalanul jelezze.

Ha ezen a terméken a vásárlástól számított 3 éven belül anyag- vagy gyártási hibát észlel, választásunk szerint ingyenesen megjavítjuk vagy kicseréljük a terméket. A garancia idő nem hosszabbodik meg a helyette nyújtott szavatossági igény által. Ez a kicserélt vagy javított alkatrészekre is érvényes.

A garancia megszűnik, ha a terméket megrongálták, ill. nem szakszerűen kezelték vagy végezték a karbantartást.

A garancia az anyag- és gyártási hibákra vonatkozik. Ez a garancia nem terjed ki azokra a termékalkatrészekre, amelyek normál kopásnak vannak kitéve, és ezért gyorsan kopó alkatrésznek minősülnek (pl. elemekre, akkumulátorokra, tömlőkre, tintapatronokra), illetve a törékeny alkatrészek sérülésére, pl. kapcsolókra vagy üveg alkatrészekre.

● Garanciális ügyek lebonyolítása

Ügyének gyors elintézhetsége céljából, kérjük kövesse az alábbi útmutatást:

Kérjük, kérdések esetére készítse elő a pénztárblokkot és a cikkszámot (IAN 500200_2504) a vásárlás tényének az igazolására.

Kérjük, hogy a cikkszámot olvassa le a típustábláról, a gravírozásból, az Útmutató címloldaláról (balra lent), illetve a hátoldalon, vagy a termék alján található matricáról.

Amennyiben működési hibák, vagy egyéb hiányosság lépne fel, előszöris vegye fel a kapcsolatot a következőkben megnevezett szervizek egyikével telefonon, vagy e-mailen.

A hibásnak ítélt terméket ezután a vásárlást igazoló blokk, valamint a hiba leírásának és keletkezési idejének mellékelésével díjmentesen postázhatja az Önnel közölt szervizcímre.

● Szerviz

 **Szerviz Magyarország**

Tel.: 0680021225

E-mail: owim@lidl.hu



















 Szerb megfelelőségi jel

CE IPX4

Uporabljena opozorila in simboli	Stran 27
Uvod	Stran 28
Predvidena uporaba	Stran 28
Obseg dobave	Stran 29
Opis delov	Stran 29
Tehnični podatki	Stran 29
Varnostna navodila	Stran 29
Pred prvo uporabo	Stran 32
Dodatki in področja uporabe	Stran 32
Sestavljanje	Stran 33
Delovanje	Stran 33
Polnjenja rezervoarja za vodo	Stran 33
Vkllop/izklop	Stran 33
Otroško varovalo	Stran 33
Čiščenje s paro	Stran 34
Čiščenje in nega	Stran 34
Čiščenje glavne enote	Stran 34
Čiščenje dodatkov	Stran 34
Odstranjevanje vodnega kamna	Stran 34
Shranjevanje	Stran 34
Odstranjevanje	Stran 35
Garancija	Stran 35
Postopek pri uveljavljanju garancije	Stran 35
Servis	Stran 35
Garancijski list	Stran 36

Uporabljeni opozorila in simboli

V teh navodilih za uporabo in na embalaži se uporabljajo naslednja opozorila:

	NEVARNOST! Ta simbol v kombinaciji s signalno besedo »Nevarnost« označuje nevarnost z visokim tveganjem, ki lahko, če ni preprečena, vodi v smrt ali resno telesno poškodbo.		Izmenični tok/napetost
		Hz	Hertz (frekvenca napajanja)
		W	Watt
	OPOZORILO! Ta simbol v kombinaciji s signalno besedo »Opozorilo« označuje nevarnost s srednjim tveganjem, ki lahko, če ni preprečena, vodi v smrt ali resno telesno poškodbo.	IPX4	Zaščiteno pred pljuski vode iz vseh smeri
			OPOMBA: Ta simbol v kombinaciji z besedo »Opomba« zagotavlja dodatne uporabne informacije.
	SVARILO! Ta simbol v kombinaciji s signalno besedo »Svarilo« označuje nevarnost z nizkim tveganjem, ki lahko, če ni preprečena, vodi v manjšo ali zmerno telesno poškodbo.		Izdelek uporabljajte le v zaprtih notranjih prostorih.
			Nevarnost – tveganje za električni udar!
	OPOZORILO: Nevarnost opekline! Izpust pare!		SVARILO: Vroča površina!
	Pralno na 60 °C		Simbol za zaščitno ozemljitev
	Ne sušite v sušilnem stroju		Ne uporabljajte belila
	Ni za kemično čiščenje		Ne likajte
	Varnostne informacije	CE	Oznaka CE označuje skladnost z veljavnimi direktivami EU, ki veljajo za ta izdelek.
	Navodila za uporabo		
	Testiran izdelek. V notranjosti lahko ostanejo kapljice vode.		

ROČNI PARNI ČISTILNIK

● Uvod

Iskrene čestitke ob nakupu vašega novega izdelka. Odločili ste se za zelo kakovosten izdelek. To navodilo za uporabo je sestavni del tega izdelka. Vsebuje pomembna navodila za varnost, uporabo in odstranitvev. Preden začnete izdelek uporabljati, se seznanite z vsemi navodili za uporabo in varnostnimi napotki. Izdelek uporabljajte samo tako, kot je opisano, in samo za navedena področja uporabe. Če izdelek odstopite novemu lastniku, mu zraven izročite tudi vse dokumente.



Prenesete in ogledate si lahko ta priročnik in številne druge s spletnega mesta www.lidl-service.com. S skeniranjem te kode QR se neposredno odpre spletno mesto Lidl service (www.lidl-service.com), na katerem lahko odprete navodila za uporabo z vnosom številke izdelka (IAN) 500200_2504.

● Predvidena uporaba

Ta izdelek je zasnovan samo za čiščenje notranjih površin, ki prenesejo dolgotrajno izpostavljenost vroči pari.

- **Primerno za:** ploščice, delovne površine, glazirane ploščice, ogledala in okna, žalužije, WC-je, kopalniško opremo, zavese, blazine, oblačila, avtomobilske sedeže.
- **Ni primerno za:** usnje, polirano pohištvo, povoskana tla, sintetične tkanine, žamet ali druge občutljive materiale, občutljive na paro. Uporaba na voskanih oziroma nekaterih nevoskanih tleh lahko povzroči zmanjšanje sijaja.
- **Pred uporabo:** Priporočamo, da opravite test materiala na skritem predelu obdelovane površine.

- **Za najboljše rezultate čiščenja:** Preverite navodila za nego ustreznega proizvajalca (če obstajajo).
- Izdelka ne uporabljajte za nobene druge namene.

Izdelek je namenjen samo za uporabo v zasebnih gospodinjstvih in ne za komercialno uporabo.

Proizvajalec ne sprejema nikakršne odgovornosti za poškodbe, ki so posledica neprimerne uporabe.

Pred uporabo: Izvedite test na skritem predelu. Tako se lahko prepričate, da je material primeren za čiščenje s paro.

Primeri:

- Pobarvan/lakiran les ali usnje lahko s paro pobelate.
- Nezaščiten les lahko zaradi pare nabrekne.
- Zaščitne voščene obloge se lahko raztopijo s paro.
- Plastika lahko zaradi učinkov pare potemni.
- Mehka plastika se lahko deformira, če je izpostavljena pari.
- Hladne steklene ali zrcalne površine lahko počijo, če jih poskropite z vročo paro.
- Akril, žamet in svila občutljivo reagirajo na vročo paro.
- Če želite očistiti okna, jih najprej segrejte: na velike površine z večje razdalje nanesite paro. Nato se postopoma približujte.

● Obseg dobave

Ko izdelek odstranite iz embalaže, preverite, ali ste prejeli vse sestavne dele ter ali so vsi deli v dobrem stanju. Pred uporabo odstranite ves embalažni material.

- 1 Ročni parni čistilnik
- 1 Podaljšek cevi
- 1 Podaljšek šobe
- 1 Nastavek za oblazinjene predmete
- 1 Kotni nastavek
- 1 Okrogla krtača
- 1 Tekstilna prevleka
- 1 Merilna skodelica
- 1 Priročnik za uporabo

● Opis delov

Pred branjem razgrnite stran z ilustracijami in se seznanite z vsemi funkcijami izdelka.

- 1 Izhodna odprtina za paro
- 2 Vhodna odprtina za vodo in rezervoar za vodo
- 3 Varnostni ventil
- 4 Otroško varovalo
- 5 Sprožilec pare
- 6 Ročaj
- 7 električni kabel z vtičem
- 8 Dekorativni trak
- 9 Nastavek za oblazinjene predmete
- 10 Nastavek za oblazinjene predmete s ščetinami
- 11 Tekstilna prevleka
- 12 Podaljšek cevi
- 13 Merilna skodelica
- 14 Kotni nastavek
- 15 Podaljšek šobe
- 16 Okrogla krtača
- 17 Kazalnik delovanja (rdeč)
- 18 Indikator pare (zelen)

● Tehnični podatki

Nazivna napetost/ frekvenca:	220–240 V~, 50/60 Hz
Poraba energije:	900–1050 W
Prostornina rezervoarja za vodo:	350 ml (250 ml zapolnjena prostornina)
Prostornina merilne skodelice:	250 ml zapolnjena prostornina
Razred zaščite:	I
Razred zaščite pred vdorom:	IPX4 (odporno na brizganje)



Varnostna navodila

PRED UPORABO IZDELKA SE SEZNANITE Z VSEMI VARNOSTNIMI INFORMACIJAMI IN NAVODILI ZA UPORABO! ČE IZDELEK IZROČITE TRETJI OSEBI, PRILOŽITE TUDI VSO DOKUMENTACIJO!

V primeru poškodb, ki so posledica neupoštevanja teh navodil za uporabo, je jamstveni zahtevek neveljaven!

Za posledične poškodbe ne prevzemamo nikakršne odgovornosti! V primeru materialne škode ali telesnih poškodb, ki so posledica nepravilnega ravnanja oziroma neupoštevanja varnostnih navodil, ne sprejemamo nobene odgovornosti!

Otroci in osebe s posebnimi potrebami

⚠ OPOZORILO! TVEGANJE ZA SMRT OZIROMA NEVARNOST NESREČ ZA MALČKE IN OTROKE!

Otrok v bližini embalažnega materiala nikoli ne pustite brez nadzora.

Embalažni material predstavlja nevarnost zadušitve. Otroci pogosto podcenjujejo nevarnosti. Otroci naj se ne približujejo embalažnemu materialu.

- Ta izdelek lahko uporabljajo osebe z zmanjšanimi fizičnimi, senzornimi ali mentalnimi sposobnostmi oziroma pomanjkanjem izkušenj in znanja, če so pod nadzorom ali so prejele navodila glede varne uporabe izdelka in razumejo prisotna tveganja.
- Otroci se z izdelkom ne smejo igrati.
- Otroci ne smejo opravljati čiščenja in uporabniškega vzdrževanja, če niso pod nadzorom. Izdelek očistite (glejte razdelek »Čiščenje in nega«).
- Izdelek in njegov kabel hranite izven dosega otrok, ko je pod napetostjo ali se ohlaja.

Predvidena uporaba

⚠ OPOZORILO! Zaradi napačne uporabe lahko pride do telesnih poškodb. Ta izdelek uporabljajte samo v skladu s temi navodili.

⚠ Izdelka nikakor ne poskušajte spreminjati.

Električna varnost

⚠ NEVARNOST! Tveganje za električni udar! Izdelka nikoli ne poskušajte popraviti sami. V primeru okvar lahko popravila opravi le usposobljeno osebje.

⚠ OPOZORILO! Tveganje za električni udar! Električnih komponent izdelka ne potaplajte v vodo ali druge tekočine. Izdelka nikoli ne držite pod tekočo vodo.

⚠ OPOZORILO! Tveganje za električni udar! Nikoli ne uporabljajte poškodovanega izdelka. Če je izdelek poškodovan, ga izklopite iz vtičnice in se obrnite na svojega prodajalca.

⚠ OPOZORILO! Tveganje za telesne poškodbe! Izdelek je treba po uporabi in pred izvajanjem uporabniškega vzdrževanja izdelka izključiti iz električnega omrežja.

- Izdelka ne smete uporabljati, če je padel, če so na njem vidni znaki poškodb, ali če pušča.
- Preden izdelek priključite v električno, preverite, ali se napetost in nazivni tok ujemata s podatki o napajanju, ki so navedeni na tipski ploščici izdelka.
- Redno preverjajte, ali sta vtič in kabel poškodovana. Če je kabel poškodovan, ga mora zamenjati proizvajalec, njegov servisni agent ali podobno usposobljena oseba, da preprečite nevarnost.
- Kabel zaščitite pred nevarnostmi. Pazite, da ne visi čez ostre robove, ne stiskajte in ne ukrivljajte ga. Napajalni kabel hranite proč od vročih površin in odprtega ognja ter poskrbite, da ga nihče ne more nenamerno potegniti ali se spotakniti obenj.
- Izdelka ne smete pustiti brez nadzora, ko je priključen na napajanje.
- Tekočina ali para ne smeta biti usmerjeni proti opremi, ki vsebuje električne komponente, kot je notranjost pečic.
- Polnilne odprtine med uporabo ne smete odpreti.

Nevarnost opeklin

⚠ NEVARNOST! Tveganje za opekline! Ne dotikajte se vročih površin in pazite na uhajanje pare. Izdelek vedno držite samo za ročaj.

- Para je zelo vroča. Nikoli ne postavljajte dlani pred parne šobe.

Delovanje

- Izdelek uporabljajte samo v suhih zaprtih prostorih.
- Napajalni vtič morate izvleči iz električne vtičnice, preden rezervoar za vodo napolnite z vodo.
- Uporaba podaljševalnih kablov ni priporočljiva. Če je potrebna uporaba podaljška, mora biti zasnovan tako, da omogoča pretok električnega toka najmanj 10 A. Kable položite tako, da se obnje ne morete spotakniti ali kako drugače poškodovati.
- Izdelka ne upravljajte, kadar imate mokre roke ali ko stojite na mokrih tleh. Izdelka se ne dotikajte z mokrimi rokami.
- Uporabljajte le dodatke, ki jih priporoča proizvajalec.
- Izdelka ne uporabljajte s praznim rezervoarjem za vodo.

- Nikoli ne usmerjajte pare proti ljudem ali živalim. Vroča para lahko povzroči resne poškodbe!
- V rezervoar za vodo ne dodajajte čistilnih raztopin, dišečih parfumov, olj ali drugih kemikalij, ker lahko poškodujete izdelek.
- Uporabnikom ni treba ukrepati, da bi izdelek preklpili med 50 in 60 Hz. Izdelek se sam prilagodi na 50 in 60 Hz.

Čiščenje in shranjevanje

- Vedno aktivirajte otroško varovalo **4**, preden odklopite iz električnega omrežja.
- Omrežnega vtiča ne izvlecite iz električne vtičnice za omrežni kabel. Kabla ne ovijajte okoli izdelka.
- Izdelek, električni kabel in vtič zaščitite pred prahom, neposredno sončno svetlobo, kapljanjem in brizganjem vode.
- Izdelek shranjujte na hladnem in suhem mestu, zaščitenem pred vlago in izven dosega otrok.
- Izdelek zaščitite pred vročino. Izdelka ne postavljajte v bližino odprtih plamen in virov toplote, kot so pečice ali naprave za ogrevanje.

● Pred prvo uporabo

- Odstranite ves embalažni material. Preverite, ali so vsi deli popolni.

● Dodatki in področja uporabe

Pripomočki	Funkcija
Nastavek za oblazinjene predmete	9 Za čiščenje majhnih površin, kot so tuš kabine, stenske ploščice, ogledala itd. Primereno za uporabo z ali brez tekstilne prevleke.
Tekstilna prevleka	11 Zasnovana za absorpcijo odvečne vlage. Prevleka iz vlaken pomaga tudi pri preprečevanju madežev vode. To omogoča učinkovito čiščenje tkanin in oblazinjenja.
Podaljšek cevi	12 Koristno za težko dosegljiva območja.
Kotni nastavek	14 Za natančno čiščenje predmetov s težko dostopnimi predeli (pipe, umivalniki itd.).
Podaljšek šobe	15 Koristno za težko dosegljiva območja.
Okrogla krtača	16 Za čiščenje posebej trdovratnih madežev. Idealen za uporabo na keramičnih ploščicah, fugah in drugih podobnih površinah.

● Sestavljanje

(Sl. B)

Pripomočki	Sestavljanje
Tekstilna prevleka 11	■ Pritrdite nastavek za oblazinjene 9 .
Nastavek za oblazinjene predmete 9	■ Pritrdite dovod na izhodno odprtino za paro 1 cevi izdelka/podaljška 12 .
Podaljšek cevi 12	■ Privijte v smeri urinega kazalca, dokler ne zategnete.
Podaljšek šobe 15	
Kotni nastavek 14	■ Pritrdite dovod na izhodno odprtino za paro 1 izdelka, podaljšek cevi 12 ali podaljšek šobe 15 .
Okrogla krtača 16	

- Vse dodatke odstranite v obratnem vrstnem redu.

● Delovanje

● Polnjenja rezervoarja za vodo

⚠ NEVARNOST! Tveganje za električni udar! Pred polnjenjem rezervoarja za vodo 2: Električni vtič 7 izklopite iz električne vtičnice.

⚠ SVARILO! Rezervoar za vodo 2 napolnite z vodo iz pipe ali destilirano vodo brez dodatkov. Če je vaša voda iz pipe trda: Uporabite destilirano vodo. Če je vaša voda iz pipe zmerno trda: Destilirana voda in voda iz pipe (razmerje 1:1)

❗ OPOMBE:

- Dokler sta v rezervoarju za vodo para in tlak 2, ne smete odpreti varnostnega ventila 3. Za odpiranje rezervoarja za vodo:
 - Spustite paro ali
 - počakajte, dokler se izdelek ne ohladi.
- Ne prekoračite največje kapacitete polnjenja rezervoarja za vodo 2 250 ml.
- Počasi odprite varnostni ventil 3. Preden popolnoma odprete, počakajte nekaj sekund, da para preneha sikati.

- Z merilno skodelico 13 napolnite rezervoar za vodo 2 skozi odprtino za dovod vode 2.
- Zaprite varnostni ventil 3.

● Vklop/izklop

- Omrežni vtič 7 priključite v ustrezno omrežno vtičnico.
- Kazalnik delovanja 17 zasveti. Izdelek takoj začne proizvajati paro.
- Izdelek je pripravljen za uporabo, ko zasveti indikator pare 18.
- Izklop izdelka: Izdelek odklopite iz vtičnice. Kazalnik delovanja (rdeč) 17 ugasne.

❗ OPOMBE:





- Predgrete izdelka traja približno 3 minute.
- Izdelek mora biti odklopljen
 - po uporabi,
 - pred čiščenjem in
 - pred vzdrževanjem.

● Otroško varovalo

(Sl. A)

Izdelek je opremljen z otroškim varovalom 4:

Otroško varovalo

- | | |
|---|--|
| Aktiviraj (položaj: ) | ■  Simbol otroške varnostne ključavnice 4 potisnite do konca. |
| | ■ Sprožilca za paro 5 zdaj ni več mogoče pritisniti. |
| Deaktiviraj (položaj: ) | ■  Simbol otroške varnostne ključavnice 4 potisnite do konca. |
| | ■ Sprožilec za paro 5 lahko zdaj spet uporabite. |

● Čiščenje s paro

- ⚠ **OPOZORILO!** Izdelek je treba vzdrževati v pokončnem položaju
- ko je v uporabi,
 - pod pritiskom ali
 - napolnjen z vodo.

- Izdelek držite za ročaj [6].

① OPOMBE:

- Nadzor izpusta pare: Postopoma pritisnite na sprožilec pare [5].
- Prenehajte čistiti s paro, ko indikator pare [18] ugasne. Počakajte, da se spet prižge indikator pare. Zdaj lahko nadaljujete z delom.
- Če ni pare, čeprav indikator pare [18] sveti: Električni vtič [7] izklopite iz električne vtičnice. Znova napolnite rezervoar za vodo [2].

● Čiščenje in nega

● Čiščenje glavne enote

- ⚠ **NEVARNOST! Tveganje za električni udar!** Pred čiščenjem in vzdrževanjem: Električni vtič [7] izklopite iz električne vtičnice.

- ⚠ **OPOZORILO!** Električnih komponent izdelka ne potaplajte v vodo ali druge tekočine. Izdelka nikoli ne držite pod tekočo vodo.

- Izdelek očistite z nekoliko vlažno krpo.
- V notranjost izdelka ne smete spustiti vode ali drugih tekočin.
- Za čiščenje izdelka ne uporabljajte abrazivnih ali agresivnih čistil oziroma trdih krtač.
- Po čiščenju: Vsi deli naj se popolnoma posušijo.

● Čiščenje dodatkov

- Dodatke očistite v topli vodi z milnico.
- Po čiščenju: Pustite, da se vsi dodatki popolnoma posušijo.

Čiščenje tekstilne prevleke [11]



- Tekstilno prevleko [11] in prevleke perite v pralnem stroju pri temperaturi največ 60 °C.
- Opomba: Pri pranju tekstilne prevleke upoštevajte navodila na etiketi za pranje. Ne uporabljajte tekočih mehčalcev, saj ti vplivajo na krpe oziroma njihovo sposobnost odstranjevanja umazanije.

● Odstranjevanje vodnega kamna

Če se moč pare drastično zmanjša, bo morda treba odstraniti vodni kamen iz rezervoarja za vodo [2] / dodatkov:

Rezervoar za vodo [2]:

- Električni vtič [7] izklopite iz električne vtičnice.
- Rezervoar za vodo [2] napolnite z mešanico vode iz pipe in kisa (razmerje 2:1).
- Počakajte 24 ur.
- Mešanico odcedite v umivalnik.
- Rezervoar za vodo [2] izperite s svežo vodo (glejte »Polnjenje rezervoarja za vodo«).

Dodatki:

- Električni vtič [7] izklopite iz električne vtičnice.
- Rezervoar za vodo [2] napolnite z mešanico vode iz pipe in kisa (razmerje 2:1).
- Namestite dodatek, s katerega želite odstraniti vodni kamen.
- Zavarujte položaj izdelka, da zagotovite, da je para usmerjena stran od okoliških predmetov in površin.
- Vključite izdelek. Izdelek uporabljajte, dokler ne porabite vse mešanice.

● Shranjevanje

- Kadar izdelek ni v uporabi, ga hranite v originalni embalaži.
- Izdelek shranjujte na suhem, zunaj dosega otrok.
- Izdelek shranjujte samo s izpraznjenim rezervoarjem za vodo [2].

● Odstranjevanje

Embalaža je narejena iz okolju primernih materialov, ki jih lahko oddate za recikliranje na lokalnih zbirališčih odpadkov.



Upoštevajte oznake embalažnih materialov za ločevanje odpadkov, ki so označene s kraticami (a) in številkami (b) z naslednjim pomenom: 1–7: umetne mas / 20–22: papir in karton / 80–98: vezni materiali.



O možnostih odstranjevanja odsluženega izdelka se lahko pozanimате pri svoji občinski ali mestni upravi.



Ko je vaš izdelek dotrajan, ga zaradi varovanja okolja ne odvrzite med gospodinjske odpadke, temveč ga oddajte na ustreznem zbirališču tovrstnih odpadkov. O zbirnih mestih in njihovih delovnih časih se lahko pozanimате pri svoji pristojni občinski upravi.

● Garancija

● Postopek pri uveljavljanju garancije

Za zagotovitev hitre obdelave vašega primera vas prosimo, da sledite naslednjim napotkom:

Prosimo, da za vsa vprašanja pripravite račun in številko izdelka (IAN 500200_2504) kot dokazilo o nakupu.

Številko izdelka najdete na identifikacijski ploščici, gravuri, naslovni strani v navodilih (spodaj levo) ali na nalepki na hrbtni ali spodnji strani.

Če pride do napačnega delovanja ali drugih pomanjkljivosti, se obrnite najprej na v nadaljevanju navedeni servisni oddelek po telefonu ali prek e-pošte.

Izdelek, označen kot okvarjen, lahko nato brez poštnine pošljete na navedeni naslov servisa, zraven pa priložite potrdilo o nakupu (blagajniški račun) in navedite, za kakšno pomanjkljivost gre in kdaj je nastala.

● Servis

 **Servis Slovenija**

Tel.: 080 080917

E-Mail: owim@lidl.si



Srbska oznaka o skladnosti

CE IPX4

Pooblašчени serviser:

OWIM GmbH & Co. KG
Stiftsbergstraße 1
74167 Neckarsulm
NEMČIJA

Servisna telefonska številka: 080 080917

Garancijski list

1. S tem garancijskim listom OWIM GmbH & Co. KG, Stiftsbergstraße 1, 74167 Neckarsulm, Nemčija jamčimo, da bo izdelek v garancijskem roku ob normalni in pravilni uporabi brezhibno deloval in se zavezuje, da bomo ob izpolnjenih spodaj navedenih pogojih odpravili morebitne pomanjkljivosti in okvare zaradi napak v materialu ali izdelavi oziroma po svoji presoji izdelek zamenjali ali vrnili kupnino.
2. Garancija je veljavna na ozemlju Republike Slovenije.
3. Garancijski rok za proizvod je 3 leta od datuma izročitve blaga. Datum izročitve blaga je razviden iz računa.
4. Če izdelek ne izpolnjuje specifikacij ali nima lastnosti, navedenih v garancijskem listu ali oglaševalskem sporočilu, lahko potrošnik najprej zahteva odpravo napak. O napaki mora potrošnik obvestiti proizvajalca ali pooblaščen servis (kontaktna številka in elektronski naslov navedena zgoraj) in zahtevati odpravo napak. Kupec je dolžan ob uveljavljanju zahtevka predložiti garancijski list in račun, kot potrdilo in dokazilo o nakupu ter dnevu izročitve blaga. Svetujemo vam, da pred tem natančno preberete navodila o sestavi in uporabi izdelka.
5. Rok za odpravo napake je 30 dni od dneva, ko je proizvajalec ali pooblaščen servis prejel zahtevo za odpravo napake. Če napake v tem roku niso odpravljene, mora proizvajalec potrošniku brezplačno zamenjati blago z enakim, novim in brezhibnim blagom. Rok se lahko zaradi narave in kompleksnosti blaga, narave in resnosti neskladnosti ter napora, ki je potreben za dokončanje popravila ali zamenjave podaljša za najkrajši čas, ki je potreben za dokončanje popravila, vendar največ za 15 dni. O številu dni podaljšanega roka in razlogih za podaljšanje mora biti potrošnik obveščen pred potekom 30 dnevnega roka za odpravo napak.
6. Če v roku 30 dni oz. v primeru podaljšanja v roku 45 dni blago ni popravljeno ali blago ni zamenjano z novim, lahko potrošnik od proizvajalca zahteva vračilo celotne kupnine ali zahteva sorazmerno znižanje kupnine. Sorazmerno znižanje kupnine je sorazmerno zmanjšanju vrednosti blaga, ki ga je potrošnik prejel, v primerjavi z vrednostjo, ki bi jo imelo blago, če bi bilo skladno.
7. Če se neskladnost pojavi v manj kot 30 dneh od dobave blaga, lahko potrošnik ob predložitvi blaga od proizvajalca takoj zahteva vračilo plačanega zneska.
8. Proizvajalec oziroma pooblaščen servis lahko potrošniku za čas popravila blaga, za katero je bila izdana obvezna garancija, zagotovi brezplačno uporabo podobnega blaga. Če proizvajalec potrošniku ne zagotovi nadomestnega blaga v začasno uporabo, ima potrošnik pravico uveljavljati škodo, ki jo je utrpel, ker blaga ni mogel uporabljati od trenutka, ko je zahteval popravilo ali zamenjavo, do njune izvršitve.
9. Stroške za material, nadomestne dele, delo, prenos in prevoz izdelkov, ki nastanejo pri odpravljanju okvar oziroma nadomestitvi blaga z novim, krije proizvajalec.
10. V primeru zamenjave blaga ali zamenjave bistvenega dela blaga z novim se potrošniku izda nov garancijski list.
11. V primeru, da proizvod popravlja nepooblaščen servis ali nepooblaščen oseba, kupec ne more uveljavljati zahtevkov iz te garancije.

- 
12. Vzroki za okvaro oziroma nedelovanje izdelka morajo biti lastnosti stvari same in ne vzroki, ki so zunaj proizvajalčeve oziroma prodajalčeve sfere. Kupec ne more uveljavljati zahtevkov iz te garancije, če se ni držal priloženih navodil za sestavo in uporabo izdelka ali če je izdelek kakorkoli spremenjen ali nepravilno vzdrževan.
 13. Proizvajalec zagotavlja proti plačilu popravilo, vzdrževanje blaga, nadomestne dele in priklopne aparate vsaj tri leta po poteku garancijskega roka,
 14. Obrabni deli oz. potrošni material so izvzeti iz garancije.
 15. Vsi potrebni podatki za uveljavljanje garancije in podatki, ki identificirajo blago za katerega velja garancija se nahajajo na dveh ločenih dokumentih (garancijski list, račun).
 16. Ta garancija proizvajalca ne izključuje zakonske pravice potrošnika, da zoper prodajalca v primeru neskladnosti blaga brezplačno uveljavlja jamčevalne zahtevke. Ta garancija prav tako ne izključuje pravic potrošnika, ki izhajajo iz obveznega jamstva za skladnost blaga.

Prodajalec:

















Lidl Slovenija d.o.o. k.d., Pod lipami 1,

SI-1218 Komenda

Použitá výstražná upozornění a symboly	Strana	39
Úvod	Strana	40
Použití ke stanovenému účelu	Strana	40
Rozsah dodávky	Strana	41
Popis dílů	Strana	41
Technické údaje	Strana	41
Bezpečnostní pokyny	Strana	41
Před prvním použitím	Strana	44
Příslušenství a oblasti použití	Strana	44
Montáž	Strana	45
Obsluha	Strana	45
Naplnění nádržky na vodu	Strana	45
Zapnutí/vypnutí napájení	Strana	45
Dětská pojistka	Strana	45
Parní čištění	Strana	46
Čištění a péče	Strana	46
Čištění hlavní jednotky	Strana	46
Čištění příslušenství	Strana	46
Odstranění usazenin vodního kamene	Strana	46
Skladování	Strana	46
Zlikvidování	Strana	47
Záruka	Strana	47
Postup v případě uplatňování záruky	Strana	47
Servis	Strana	47

Použitá výstražná upozornění a symboly

V tomto návodu k obsluze a na obalu jsou používána následující upozornění:

	NEBEZPEČÍ! Tento symbol se signální slovem „Nebezpečí“ označuje ohrožení s vysokým stupněm rizika, které má, pokud se mu nezabrání, za následek těžké zranění nebo smrt.		Střídavý proud/napětí
		Hz	Hertz (síťová frekvence)
		W	Watt
	VAROVÁNÍ! Tento symbol se signální slovem „Varování“ označuje ohrožení se středním stupněm rizika, které může mít, pokud se mu nezabrání, za následek těžké zranění nebo smrt.	IPX4	Chráněné proti odstříkující vodě ze všech směrů
			UPOZORNĚNÍ: Tento symbol se signálním slovem „Upozornění“ poskytuje další užitečné informace.
	OPATRNĚ! Tento symbol se signální slovem „Opatrně“ označuje ohrožení s nízkým stupněm rizika, které může mít, pokud se mu nezabrání, za následek malé nebo lehké zranění.		Používejte výrobek jen v suchých vnitřních prostorách.
			Nebezpečí – riziko úrazu elektrickým proudem!
	VAROVÁNÍ: Nebezpečí opaření! Unikající pára!		OPATRNĚ: Horký povrch!
	Praní 60 °C		Symbol ochranného uzemnění
	Nesušte v bubnové sušičce		Bělení není dovoleno
	Nečistit chemicky		Nežehlit
	Bezpečnostní informace Návod k použití	CE	Značka CE potvrzuje shodu se směrnicemi EU, které se na výrobek vztahují.
	Testovaný výrobek. Může obsahovat zbytky kapek vody		

RUČNÍ PARNÍ ČISTIČ

● Úvod

Blahopřejeme Vám ke koupi nového výrobku. Rozhodli jste se pro kvalitní produkt. Návod k obsluze je součástí tohoto výrobku. Obsahuje důležité pokyny pro bezpečnost, použití a likvidaci. Před použitím výrobku se seznamte se všemi pokyny k obsluze a bezpečnostními pokyny. Používejte výrobek jen popsaným způsobem a na uvedených místech. Při předání výrobku třetí osobě předejte i všechny podklady.



Tento a další návody si můžete stáhnout a prohlédnout na stránkách www.lidl-service.com. Po naskenování tohoto QR kódu budete přesměrováni přímo na stránky Lidl service (www.lidl-service.com) na kterých si můžete po zadání čísla výrobku (IAN) 500200_2504 otevřít příslušný návod k obsluze.

● Použití ke stanovenému účelu

Tento výrobek je určen výhradně pro čištění povrchů v interiérech, které vydrží dlouhé ošetřování horkou párou.

- **Vhodné pro:** Kachlíky, pracovní desky, dlaždice, zrcátka, okna, rolety, WC, kování, závěsy, čalouněný nábytek, oblečení, autosedačky.
- **Nevhodné pro:** Kůži, leštěný nábytek, voskované podlahy, syntetické materiály, samet a další jemné, páře neodolné materiály. Použití na voskovaných nebo některých nevoskovaných podlahách může mít za následek snížení lesku.
- **Před použitím:** Doporučujeme, abyste provedli test materiálu na nenápadné ploše povrchu, který má být ošetřen.

- **Pro dosažení nejlepších výsledků čištění:** Dbejte pokynů pro péči poskytnuté výrobcem (pokud jsou k dispozici).
- Výrobek nepoužívejte pro jiné účely.

Výrobek je určen výhradně pro použití v domácnostech, nikoliv pro komerční účely.

Výrobce nepřebírá žádnou odpovědnost za škody způsobené neodborným použitím.

Před použitím: Proveďte test na nenápadném místě. Tím můžete zkontrolovat, zda je materiál vhodný pro čištění párou. Příklady:

- Natřené/lakované dřevo nebo kůže může působením páry vyblednout.
- Neošetřené dřevo může působením páry nabobtnat.
- Ochranné voskové povlaky mohou být parou rozloženy.
- Plasty mohou působením páry zmatnět.
- Měkké plasty se mohou deformovat, když jsou vystaveny páře.
- Studené skleněné nebo zrcadlové povrchy mohou popraskat, když se postříkají horkou párou.
- Akryl, hedvábí a samet reagují citlivě na horkou párou.
- Chcete-li čistit okna, měli byste je nejdříve predehřát: Aplikujte páru z větší vzdálenosti na velkou plochu. Potom postupně snižujte odstup.

● Rozsah dodávky

Po vybalení výrobku zkontrolujte, zda je dodávka kompletní a všechny díly jsou v řádném stavu. Před použitím odstraňte všechny obalové materiály.

- 1 Ruční parní čistič
- 1 Prodlužovací hadice
- 1 Prodlužovací tryska
- 1 Hubice na čalounění
- 1 Úhlová tryska
- 1 Kulatý kartáč
- 1 Potah z vláken
- 1 Odměrka
- 1 Návod na obsluhu

● Popis dílů

Rozložte před čtením poskládanou stránku s výkresy. Seznamte se se všemi funkcemi výrobku.

- 1 Výstup páry
- 2 Přívod vody a nádržka na vodu
- 3 Pojistný ventil
- 4 Dětská pojistka
- 5 Parní spoušť
- 6 Rukojeť
- 7 Přípojné vedení se síťovou zástrčkou
- 8 Ozdobný proužek
- 9 Hubice na čalounění
- 10 Tryska na čalounění
- 11 Potah z vláken
- 12 Prodlužovací hadice
- 13 Odměrka
- 14 Úhlová tryska
- 15 Prodlužovací tryska
- 16 Kulatý kartáč
- 17 Kontrolka „Napájení“ (červená)
- 18 Kontrolka páry (zelená)

● Technické údaje

Jmenovité napětí,	
Jmenovité frekvence:	220–240 V~, 50/60 Hz
Příkon:	900–1050 W
Kapacita nádržky na vodu:	350 ml (objem náplně 250 ml)
Objem odměrky:	Objem náplně 250 ml
Ochranná třída:	I
Druh ochrany IP:	IPX4 (odolné vůči stříkající vodě)



Bezpečnostní pokyny

SEZNAMTE SE PŘED POUŽITÍM VÝROBKU SE VŠEMI BEZPEČNOSTNÍMI POKYNY A POKYNY PRO OBSLUHU! KDYŽ PŘEDÁVÁTE TENTO VÝROBEK JINÝM LIDEM, PŘEDEJTE JIM I VŠECHNY DOKUMENTY!

V případě poškození v důsledku nedodržení tohoto návodu na obsluhu se vaše záruka ruší! Za následné škody se nepřebírá žádná odpovědnost!

V případě škody na majetku nebo zranění způsobené nesprávným používáním nebo nedodržením bezpečnostních pokynů se nepřebírá žádná odpovědnost!

Děti a osoby se zdravotním omezením

⚠ VAROVÁNÍ! NEBEZPEČÍ ŽIVOTA A NEHOD PRO KOJENCE A DĚTI!

Nenechte děti hrát si bez dozoru s balicími materiály.

Balicí materiál představuje nebezpečí udušení. Děti často podceňují s tím spojená nebezpečí.

Vždy udržujte balicí materiál mimo dosah dětí.

- Tento výrobek mohou používat osoby s omezenými fyzickými, smyslovými či mentálními schopnostmi nebo s nedostatkem zkušeností a znalostí, pokud jsou pod dohledem nebo byly poučeny ohledně bezpečného používání výrobku a chápou z toho vyplývající rizika.
- Děti si nesmí s výrobkem hrát.
- Děti nesmí provádět čištění a údržbu bez dohledu. Vyčistěte výrobek (viz oddíl „Čištění a péče“).
- Udržujte výrobek a přípojné vedení mimo dosah dětí, když je zapnut nebo se chladí.

Použití v souladu s určením

⚠ VAROVÁNÍ! Neodborné použití může vést k zraněním. Používejte tento výrobek výhradně podle tohoto návodu.

⚠ Nepokoušejte se výrobek jakýmkoliv způsobem měnit.

Elektrická bezpečnost

⚠ NEBEZPEČÍ! Nebezpečí zranění elektrickým proudem!

Nepokoušejte se nikdy výrobek sami opravovat. V případě poruchy smí opravy provádět výhradně kvalifikovaný personál.

⚠ VAROVÁNÍ! Nebezpečí zranění elektrickým proudem!

Neponořujte elektrické části výrobku do vody nebo jiných kapalin. Nikdy výrobek nedržte pod tekoucí vodou.

⚠ VAROVÁNÍ! Nebezpečí zranění elektrickým proudem!

Poškozený výrobek nepoužívejte. Když je výrobek poškozen odpojte výrobek z elektrické sítě a obraťte se na svého prodejce.

⚠ VAROVÁNÍ! Nebezpečí

poranění! Výrobek vypněte a odpojte jej od elektrické sítě předtím, než začnete provádět čisticí práce, a v případě, že výrobek nebude dále používán.

- Výrobek nesmí být používán, pokud spadl, má viditelné známky poškození nebo pokud je netěsný.
- Před připojením výrobku k elektrické síti, zkontrolujte, zda napětí a síťová frekvence odpovídají údajům k napájení na typovém štítku výrobku.
- Pravidelně kontrolujte síťovou zástrčku a přípojně vedení na poškození. Když je přípojně vedení poškozeno, musí být nahrazeno výrobcem nebo jeho zákaznickou službou nebo podobně kvalifikovanou osobou, aby se zabránilo ohrožení.
- Chraňte přípojně vedení před poškozením. Nenechte ho viset přes ostré hrany a nelámejte ani neohýbejte jej. Chraňte přípojně vedení před horkými povrchy a otevřenými plameny. Dbejte na to, aby za něj nikdo nemohl neúmyslně tahat nebo přes něj zakopnout.
- Nenechávejte výrobek bez dozoru, když je připojen k síti.

- Kapalina nebo pára nesmí směřovat na přístroje, které obsahují elektrické díly, jako třeba vnitřek trouby.
- Plnicí otvor nesmí být během používání otevřen.

Nebezpečí popálenin

⚠ NEBEZPEČÍ! Nebezpečí

popálenin! Nedotýkejte se horkých povrchů a dávejte pozor na unikající páru. Výrobek držte výhradně za rukojeť.

- Pára je velmi horká. Nikdy nedržte ruce před parní tryskou.

Obsluha

- Používejte výrobek jen v suchých vnitřních prostorách.
- Síťová zástrčka musí být odpojena od sítě předtím, než nádržku naplníte vodou.
- Používání prodlužovacích vedení se nedoporučuje. Pokud je však použití prodlužovacího vedení nezbytné, musí být určeno pro proud nejméně 10 A. Prodlužovací vedení položte tak, aby o něj nikdo nemohl zakopnout ani aby se nemohlo nic poškodit.

- Nikdy výrobek neuvádějte do provozu s mokřýma rukama, nebo když stojíte na mokré podlaze. Nikdy se nedotýkejte síťové zástrčky mokřýma nebo vlhkýma rukama.
- Používejte pouze díly příslušenství, které doporučuje výrobce.
- Neuvádějte výrobek do provozu s prázdnou nádržkou na vodu.
- Nikdy párou nemiřte na osoby nebo zvířata. Horká pára může způsobit těžká zranění!
- Nedávejte do nádržky na vodu žádné čisticí roztoky, vonné parfémy, oleje nebo jiné chemické látky, protože ty by mohly výrobek poškodit.
- Ze strany uživatele nejsou zapotřebí žádná opatření, aby se výrobek nastavil na 50 nebo 60 Hz. Výrobek se automaticky nastaví na 50 nebo 60 Hz.
- Uchovávejte výrobek na suchém, studeném místě chráněném před vlhkostí a mimo dosah dětí.
- Chraňte výrobek proti horku. Nepokládejte výrobek do blízkosti otevřených plamenů nebo zdrojů tepla, jako jsou kamna nebo ohřívače.

● **Před prvním použitím**

- Odstraňte veškeré balicí materiály. Zkontrolujte, zda jsou všechny díly úplné.

● **Příslušenství a oblasti použití**

Příslušenství	Funkce
Hubice na čalounění	9 K čištění malých ploch, jako jsou sprchové kouty, obklady stěn, zrcadla atd. Vhodné pro použití s vláknitým hadříkem nebo bez něj.
Potah z vláken	11 Absorbuje přebytečnou vlhkost. Potah z vláken také pomáhá předcházet skvrnám od vody. To umožňuje efektivní parní čištění textilií a čalounění.
Prodlužovací hadice	12 Vhodná pro těžko dostupná místa.
Úhlová tryska	14 Pro přesné čištění objektů s těžko dostupnými místy (armatury, umyvadla apod.)
Prodlužovací tryska	15 Vhodná pro těžko dostupná místa.
Kulatý kartáč	16 Pro okartáčování obzvlášť odolných skvrn. Vhodné pro keramické obkladačky, cementové plochy a podobné povrchy.

Čištění a uložení

- Před odpojením od napájení vždy aktivujte dětskou pojistku **4**.
- Nevytahujte síťovou zástrčku ze zásuvky za přípojně vedení. Přípojně vedení nenavíjejte kolem výrobku.
- Chraňte výrobek, přípojně vedení a síťovou zástrčku před prachem, přímým slunečním zářením, kapající a stříkající vodou.

● Montáž

(Obr. B)

Příslušenství	Montáž
Potah z vláken	11 ■ Upevněte na hubici na čalounění 9 .
Hubice na čalounění	9
Prodlužovací hadice	12 ■ Připojte vstup k výstupu páry 1 výrobku/ prodlužovací hadice 12 .
Prodlužovací tryska	15 ■ Trysku našroubujte tak, až pevně sedí.

Úhlová tryska	14 ■ Připojte vstup k výstupu páry 1 výrobku, prodlužovací hadice 12
Kulatý kartáč	16 ■ nebo prodlužovací trysky 15 .

- Odeberte díly příslušenství zase v obráceném pořadí.

● Obsluha

● Naplnění nádržky na vodu

⚠ NEBEZPEČÍ! Nebezpečí zranění elektrickým proudem! Předtím, než naplníte nádržku na vodu **2**: Vytáhněte síťovou zástrčku **7** ze zásuvky.

⚠ OPATRNĚ! Naplňte nádržku na vodu **2** vodou z vodovodu nebo destilovanou vodou bez přísad. Pokud je vaše voda z kohoutku tvrdá: Používejte destilovanou vodu. Pokud je vaše voda z kohoutku mírně tvrdá: Smíchejte destilovanou vodu s vodou z vodovodu (v poměru 1:1).

ⓘ UPOZORNĚNÍ:

- Dokud je pára a tlak uvnitř nádržky na vodu **2**, nemůžete pojistný ventil **3** otevřít. Nádržku na vodu otevřete:
 - Vypusťte páru nebo
 - počkejte, dokud výrobek zcela nevychladne.
- Nepřekračujte maximální kapacitu nádržky na vodu **2**, což je 250 ml.
- Pomalu otevřete pojistný ventil **3**. Před plným otevřením počkejte několik sekund, až pára přestane sčít.
- Použijte odměrku **13** naplňte nádržku na vodu **2** přes přívod vody **2**.
- Zavřete pojistný ventil **3**.

● Zapnutí/vypnutí napájení

- Zapojte síťovou zástrčku **7** do vhodné zásuvky.
- Kontrolka „Napájení“ **17** svítí. Výrobek začne okamžitě vyrábět páru.
- Výrobek je připraven k použití, když svítí kontrolka páry **18**.
- Vypněte výrobek: Odpojte výrobek ze zásuvky. Kontrolka „Napájení“ (červená) **17** zhasne.

ⓘ UPOZORNĚNÍ:





- Výrobek potřebuje asi 3 minuty k zahřátí.
- Výrobek musí být odpojen od sítě:
 - po použití,
 - před čištěním a
 - před údržbou.

● Dětská pojistka

(obr. A)

Výrobek je vybaven dětskou pojistkou **4**:

Dětská pojistka

- | | |
|---|--|
| Aktivovat
(Poloha: ) | ■ Zatlačte ikonu  dětské pojistky 4 úplně dovnitř. |
| | ■ Nyní již nelze parní spoušť 5 zatlačit. |
| Deaktivovat
(Poloha: ) | ■ Zatlačte ikonu  dětské pojistky 4 úplně dovnitř. |
| | ■ Nyní může být parní spoušť 5 znovu použita. |

● Parní čištění

⚠ **VAROVÁNÍ!** Výrobek musí být ve vzpřímené poloze, když

- je v provozu,
- je pod tlakem nebo
- se plní vodou.

■ Držte výrobek za rukojeť [6].

① UPOZORNĚNÍ:

- Kontrolujte výstup páry: Tlačte rovnoměrně na parní spoušť [5].
- Přerušete parní čištění, když kontrolka páry [18] zhasne. Počkejte, až se kontrolka páry znovu rozsvítí. Teprve potom pokračujte.
- Když se nevypouští žádná pára, ačkoli kontrolka páry [18] svítí: Vytáhněte síťovou zástrčku [7] ze zásuvky. Znovu naplňte nádržku na vodu [2].

● Čištění a péče

● Čištění hlavní jednotky

⚠ **NEBEZPEČÍ! Nebezpečí zranění elektrickým proudem!** Před čištěním/údržbou: Vytáhněte síťovou zástrčku [7] ze zásuvky.

⚠ **VAROVÁNÍ!** Neponořujte elektrické části výrobku do vody nebo jiných kapalin. Nikdy výrobek nedržte pod tekoucí vodou.

- Ořete výrobek lehce navlhčeným hadříkem.
- Nedovolte, aby dovnitř výrobku pronikla voda nebo jiné kapaliny.
- K čištění výrobku a jeho příslušenství nepoužívejte žádné drsné, agresivní čisticí prostředky nebo tvrdé kartáče.
- Po čištění: Nechte všechny díly úplně uschnout.

● Čištění příslušenství

- Vyčistěte všechny díly v teplé mýdlové vodě.
- Po čištění: Nechte všechny díly příslušenství úplně uschnout.

Čištění potahu z vláken [11]



- Potah z vláken [11] a tkaniny perte v pračce při maximální teplotě 60 °C.
- Poznámka: Při praní vláknitého hadříku dodržujte pokyny uvedené na štítku s pokyny pro praní. Nepoužívejte žádné tekuté změkčovače, protože to ovlivní schopnost tkanin zachytávat nečistoty.

● Odstranění usazenin vodního kamene

Když se intenzita páry drasticky sníží, může být případně nezbytné odstranit usazeniny vodního kamene z nádržky na vodu [2]/příslušenství:

Nádržka na vodu [2]:

- Vytáhněte síťovou zástrčku [7] ze zásuvky.
- Naplňte nádržku na vodu [2] směsí vody z vodovodu a octa (v poměru 2:1).
- Počkejte 24 hodin.
- Vyprázdněte směs do umyvadla.
- Vypláchněte nádržku na vodu [2] čerstvou vodou (viz „Plnění vodní nádržky“).

Příslušenství:

- Vytáhněte síťovou zástrčku [7] ze zásuvky.
- Naplňte nádržku na vodu [2] směsí vody z vodovodu a octa (v poměru 2:1).
- Nasadte příslušenství, ze kterého chcete odstranit usazeniny vodního kamene.
- Zajistěte polohu výrobku, abyste se ujistili, že pára není namířena na okolní předměty a povrchy.
- Výrobek zapněte. Nechte výrobek do provozu, až se směs zcela spotřebuje.

● Skladování

- Pokud není výrobek používán, skladujte ho v originálním obalu.
- Uchovávejte výrobek a suchém místě mimo dosah dětí.
- Skladujte výrobek pouze v vyprázdněnou nádržkou na vodu [2].

● Zlikvidování

Obal se skládá z ekologických materiálů, které můžete zlikvidovat prostřednictvím místních sběrů recyklovatelných materiálů.



Při třídění odpadu se řiďte podle označení obalových materiálů zkratkami (a) a čísly (b), s následujícím významem: 1–7: umělé hmoty / 20–22: papír a lepenka / 80–98: složené látky.



O možnostech likvidace vysloužilých zařízení se informujte u správy vaší obce nebo města.



V zájmu ochrany životního prostředí vysloužilý výrobek nevyhazujte do domovního odpadu, ale předejte k odborné likvidaci. O sběrnách a jejich otevíracích hodinách se můžete informovat u příslušné správy města nebo obce.

● Záruka

Výrobek byl vyroben podle přísných směrnic kvality a před dodáním pečlivě otestován. V případě materiálních nebo výrobních vad máte zákonná práva vůči prodejci výrobku. Vaše zákonná práva nejsou níže uvedenou zárukou nijak omezená.

Záruka na tento výrobek je 3 roky od data zakoupení. Záruční doba začíná dnem zakoupení. Originál dokladu o zakoupení si uschovejte na bezpečném místě, protože tento doklad je vyžadován jako doklad o koupi.

Jakékoli poškození nebo závady, které se vyskytly již v okamžiku nákupu, musí být nahlášeny ihned po vybalení výrobku.

Pokud se u výrobku během 3 let od data zakoupení projeví vada materiálu nebo výrobní vada, pak vám ho podle naší volby bezplatně opravíme nebo vyměníme. Záruční doba se po uznané reklamaci neprodlužuje. To platí také pro vyměněné a opravené díly.

Tato záruka je neplatná, pokud byl výrobek poškozený nebo nesprávně používán anebo udržovaný.

Záruka se kryje na materiálové a výrobní vady. Tato záruka se nevztahuje na díly výrobku, které podléhají běžnému opotřebením, a tím platí jako opotřebitelné díly (např. baterie, hadice, inkoustové barevné patrony), ani se nevztahuje na poškození rozbitných dílů, např. spínačů nebo dílů ze skla.

● Postup v případě uplatňování záruky

Pro zajištění rychlého zpracování Vašeho případu se řiďte následujícími pokyny:

Pro všechny požadavky si připravte pokladní stvrzenku a číslo artiklu (IAN 500200_2504) jako doklad o zakoupení.

Číslo artiklu najdete na typovém štítku, gravuře, titulní stránce návodu (vlevo dole) nebo na nálepce na zadní nebo spodní straně.

V případě poruch funkce nebo jiných závad nejdříve kontaktujte, telefonicky nebo e-mailem, v následujícím textu uvedené servisní oddělení.

Výrobek registrovaný jako vadný potom můžete s přiloženým dokladem o zakoupení (pokladní stvrzenkou) a údaji k závadě a kdy k ní došlo, bezplatně zaslat na adresu servisu, která Vám byla sdělena.

● Servis

 **Servis Česká republika**
Tel.: 800 143 873
E-Mail: owim@lidl.cz



















Srbské označení shody

CE IPX4

Použité výstražné upozornenia a symboly	Strana 49
Úvod	Strana 50
Použitie v súlade s určením.	Strana 50
Rozsah dodávky.	Strana 51
Popis súčiastok.	Strana 51
Technické údaje.	Strana 51
Bezpečnostné upozornenia	Strana 51
Pred prvým použitím	Strana 54
Príslušenstvo a možnosti použitia	Strana 54
Montáž	Strana 55
Obsluha	Strana 55
Naplnenie nádrže na vodu.	Strana 55
Zapnutie/vypnutie.	Strana 55
Detská poistka.	Strana 55
Parné čistenie.	Strana 56
Čistenie a starostlivosť	Strana 56
Čistenie hlavnej jednotky.	Strana 56
Čistenie príslušenstva.	Strana 56
Odstránenie vápenatých usadenín.	Strana 56
Skladovanie	Strana 56
Likvidácia	Strana 57
Záruka	Strana 57
Postup v prípade poškodenia v záruke.	Strana 57
Servis.	Strana 57

Použité výstražné upozornenia a symboly

V tejto príručke a na obale sa používajú nasledujúce upozornenia:

	NEBEZPEČENSTVO! Tento symbol so signálnym slovom „Nebezpečenstvo“ označuje nebezpečenstvo s vysokým stupňom rizika, ktoré, ak sa mu nevyhnete, bude mať za následok smrť alebo vážne zranenie.		Striedavý prúd/striedavé napätie
		Hz	Hertz (sieťová frekvencia)
		W	Watt
	VÝSTRAHA! Tento symbol so signálnym slovom „Výstraha“ označuje nebezpečenstvo so stredným stupňom rizika, ktoré, ak sa mu nevyhnete, bude mať za následok vážne zranenie alebo smrť.	IPX4	Chránené pred striekajúcou vodou zo všetkých smerov
			UPOZORNENIE: Tento symbol so signálnym slovom „Upozornenie“ ponúka ďalšie užitočné informácie.
	POZOR! Tento symbol so signálnym slovom „Pozor“ označuje nebezpečenstvo s nízkym stupňom rizika, ktoré, ak sa mu nevyhnete, bude mať za následok ľahké alebo stredne ťažké zranenie.		Produkt používajte len v suchých interiéroch.
			Nebezpečenstvo – úraz elektrickým prúdom!
	VÝSTRAHA: Nebezpečenstvo obarenia! Unikajúca para!		POZOR: Horúci povrch!
	Pranie pri teplote 60 °C		Symbol ochranného uzemnenia
	Nesušte v bubnovej sušičke		Bielenie nie je povolené
	Nečistite chemicky		Nežehlite
	Bezpečnostné informácie Návod na obsluhu	CE	Značka CE potvrdzuje zhodu so smernicami EÚ, ktoré sú relevantné pre produkt.
	Testovaný výrobok. Môže obsahovať zvyšky kvapiek vody		

RUČNÝ PARNÝ ČISTIACI PRÍSTROJ

● Úvod

Blahoželáme Vám ku kúpe Vášho nového výrobku. Rozhodli ste sa pre veľmi kvalitný výrobok. Návod na obsluhu je súčasťou tohto výrobku. Obsahuje dôležité upozornenia týkajúce sa bezpečnosti, používania a likvidácie. Skôr ako začnete výrobok používať, oboznámte sa so všetkými pokynmi k obsluhu a bezpečnosti. Výrobok používajte iba v súlade s popisom a v uvedených oblastiach používania. V prípade postúpenia výrobku ďalším osobám odovzdajte aj všetky dokumenty patriace k výrobku.



Tento a mnohé ďalšie návody si môžete stiahnuť a prezrieť na stránke www.lidl-service.com. Po naskenovaní tohto QR kódu sa dostanete priamo na stránku www.lidl-service.com, kde si po zadaní čísla IAN 500200_2504 môžete otvoriť svoj návod na obsluhu.

● Použitie v súlade s určením

Tento výrobok je určený výlučne na čistenie povrchov v interiéroch, ktoré sú vhodné na dlhé čistenie horúcou parou.

- **Vhodné pre:** Dlaždice, pracovné plochy, obkladačky, zrkadlá, okná, žalúzie, WC, armatúry, závesy, čalúnený nábytok, odevy, sedadlá v automobiloch.
- **Nevhodné pre:** Kožu, leštený nábytok, voskované podlahy, syntetické materiály, zamat a všetky iné citlivé materiály nevhodné na čistenie parou. Používanie na voskovaných alebo na niektorých nevoskovaných podlahách môže spôsobiť zníženie ich lesku.

- **Pred použitím:** Odporúčame vykonať test materiálu na nenápadnom mieste čisteného povrchu.
- **Pre lepšie výsledky po vyčistení:** Dbajte na pokyny o starostlivosti od príslušného výrobcu (ak sú uvedené).
- Produkt nepoužívajte na iné účely.

Produkt je určený len na použitie v súkromných domácnostiach a nie na komerčné účely.

Výrobca nepreberá žiadnu zodpovednosť za škody spôsobené neodborným používaním.

Pred použitím: Vykonajte test na nenápadnom mieste. Takto si môžete overiť, či je materiál vhodný na čistenie parou. Príklady:

- Natierané/lakované drevo alebo koža môžu po čistení parou vyblednúť.
- Neošetrené drevo môže pôsobením pary napučať.
- Ochranné voskové nátery sa môžu pôsobením pary zničiť.
- Plasty sa môžu pôsobením pary stať matnými.
- Mäkké plasty sa môžu po vystavení účinkom pary zdeformovať.
- Studené sklenené alebo zrkadlové povrchy sa môžu pri postriekaní horúcou parou prasknúť.
- Akryl, zamat a hodváb reagujú na horúcu paru citlivo.
- Ak chcete očistiť okno, mali by ste ho najprv ohriať: Použite paru z väčšej vzdialenosti a na veľkú plochu. Vzdialenosť postupne znižujte.

● Rozsah dodávky

Po vybalení produktu skontrolujte, či je dodávka kompletná a či sú všetky časti v požadovanom stave. Pred používaním odstráňte všetky obalové materiály.

- 1 Ručný parný čistiaci prístroj
- 1 Predlžovacia hadica
- 1 Predlžovacia dýza
- 1 Dýza na čalúnenie
- 1 Ohnutá dýza
- 1 Guľatá kefa
- 1 Návlek z vlákien
- 1 Odmerka
- 1 Návod na používanie

● Popis súčastok

Pred čítaním si rozložte stranu s nákresmi. Oboznámte sa so všetkými funkciami produktu.

- 1 Výstup pary
- 2 Vstup a nádrž na vodu
- 3 Bezpečnostný ventil
- 4 Detská poisťka
- 5 Spúšťač pary
- 6 Rukoväť
- 7 Napájací kábel so sieťovou zástrčkou
- 8 Dekoratívny prúžok
- 9 Dýza na čalúnenie
- 10 Tryska na čistenie čalúnenia
- 11 Návlek z vlákien
- 12 Predlžovacia hadica
- 13 Odmerka
- 14 Ohnutá dýza
- 15 Predlžovacia dýza
- 16 Guľatá kefa
- 17 Kontrolka „Power“ (červená)
- 18 Kontrolka pary (zelená)

● Technické údaje

Menovité napätie,	
menovitá frekvencia:	220–240 V~, 50/60 Hz
Príkon:	900–1050 W
Kapacita nádrže na vodu:	350 ml (250 ml plná kapacita)
Kapacita odmerky:	250 ml plná kapacita
Trieda ochrany:	I
IP druh ochrany:	IPX4 (odolný proti striekajúcej vode)



Bezpečnostné upozornenia

PRED POUŽITÍM PRODUKTU SA OBOZNÁMTE SO VŠETKÝMI BEZPEČNOSTNÝMI POKYNNI A POKYNNI NA OBSLUHU! KEĎ BUDETE TENTO PRODUKT ODOVZDÁVAŤ ĎALEJ, ODOVZDAJTE AJ KOMPLETNÚ DOKUMENTÁCIU K PRODUKTU!

V prípade poškodenia z dôvodu nedodržania tohto návodu na používanie zaniká nárok na záruku! Za následne vzniknuté škody nepreberáme žiadnu záruku!

V prípade majetkových alebo personálnych škôd z dôvodu neodborného používania alebo nedodržania bezpečnostných upozornení nepreberáme žiadnu zodpovednosť!

Deti a osoby s postihnutím

⚠ **VÝSTRAHA!**

NEBEZPEČENSTVO OHROZENIA ŽIVOTA A ÚRAZU PRE DOJČATÁ A DETI!

Deti nenechávajte bez dozoru v blízkosti obalových materiálov. Obalový materiál predstavuje nebezpečenstvo udusenía. Deti často podceňujú nebezpečenstvo spojené s obalovými materiálmi. Nedovoľte, aby sa deti dostali sa do blízkosti obalového materiálu.

- Tento produkt môžu používať osoby so zníženými fyzickými, zmyslovými alebo duševnými schopnosťami, alebo s nedostatkom skúseností a vedomostí, ak sú pod dozorom inej osoby alebo boli poučené ohľadom bezpečného používania výrobku a z toho vyplývajúcich nebezpečenstiev.
- Deti sa nesmú s produktom hrať.
- Čistenie a údržbu nesmú vykonávať deti bez dozoru. Vyčistíte výrobok (pozri časť „Čistenie a starostlivosť“).
- Po zapnutí alebo pri chladení držte výrobok a napájací kábel mimo dosahu detí.

Používanie v súlade s určením

⚠ **VÝSTRAHA!** Neodborné použitie môže spôsobiť zranenia. Tento produkt používajte výlučne podľa tohto návodu.

⚠ Nepokúšajte sa produkt žiadnym spôsobom meniť.

Elektrická bezpečnosť

⚠ **NEBEZPEČENSTVO!**

Nebezpečenstvo zásahu elektrickým prúdom!

Nepokúšajte sa opravovať produkt svojpomocne. V prípade poruchy môžu opravy vykonávať výlučne kvalifikovaní odborníci.

⚠ **VÝSTRAHA!**

Nebezpečenstvo zásahu elektrickým prúdom!

Elektrické časti produktu neponárajte do vody alebo iných kvapalín. Produkt nikdy nedržte pod tečúcou vodou.

⚠ **VÝSTRAHA!**

Nebezpečenstvo zásahu elektrickým prúdom!

Nepoužívajte poškodený produkt. Ak je produkt poškodený, odpojte ho od elektrickej siete a obráťte sa na predajcu.

⚠ VÝSTRAHA!

Nebezpečenstvo

poranenia! Produkt vypnite a odpojte ho od elektrickej siete pred jeho čistením a tiež vtedy, keď produkt nebudete používať.

- Produkt sa nesmie používať, ak spadne, ak má viditeľné poškodenia alebo je netesný.
- Pred pripojením produktu do napájania skontrolujte, či súhlasia napätie a frekvencia uvedené na typovom štítku produktu s hodnotami napájania.
- Sieťovú zástrčku a napájací kábel pravidelne kontrolujte, či nie sú poškodené. Ak je napájací kábel poškodený, musí ho vymeniť výrobca, jeho oddelenie služieb zákazníkom alebo osoba s podobnou kvalifikáciou, aby sa predišlo vzniku ohrozenia.
- Napájací kábel chráňte pred poškodením. Nenechajte ho visieť nad ostrými hranami a nestláčajte ho, ani ho neohýbajte. Napájací kábel držte v dostatočnej vzdialenosti od horúcich plôch a otvoreného plameňa. Dávajte pozor na to, aby nikto omylom nemohol za vedenie potiahnuť alebo oň zakopnúť.
- Výrobok nenechávajte bez dozoru potom, ako ste ho zapojili do rozvodnej siete.

- Kvapalina alebo para nesmú smerovať na zariadenia, ktoré obsahujú elektrické súčiastky ako napr. vo vnútri rúr na pečenie.
- Pri používaní nesmie byť plniaci otvor otvorený.

Nebezpečenstvo popálenia

⚠ NEBEZPEČENSTVO!

Nebezpečenstvo

popálenia! Nedotýkajte sa horúcich povrchov a dávajte pozor na unikajúcu paru. Produkt držte výhradne iba za rukoväť.

- Para je veľmi horúca. Ruky nikdy nedávajte pred parnú dýzu.

Obsluha

- Produkt používajte len v suchých interiéroch.
- Napájací konektor musíte odpojiť od napájania ešte predtým, ako začnete s plnením nádrže na vodu.
- Neodporúčame používať predlžovacie káble. Ak by bolo nevyhnutné použiť predlžovací kábel, musí byť určený pre hodnotu prúdu minimálne 10 A. Káble pokladajte tak, aby netvorili nebezpečenstvo potknutia a nemohli sa poškodiť.

- Výrobok nezapínajte mokrými rukami alebo ak stojíte na mokrej podlahe. Sieťovú zástrčku nikdy nechytajte mokrými alebo vlhkými rukami.
- Používajte výhradne príslušenstvo, ktoré odporučil výrobca.
- Neprevádzkujte výrobok s prázdnu nádržou na vodu.
- Paru nikdy nemierite na osoby alebo zvieratá. Horúca para môže spôsobiť závažné poranenia!
- Do nádrže na vodu nepridávajte žiadne čistiace roztoky, parfumované látky, oleje alebo iné chemikálie, pretože by mohli poškodiť výrobok.
- Od používateľa sa nevyžaduje žiadna činnosť pri nastavovaní produktu na 50 alebo 60 Hz. Produkt sa na 50 resp. 60 Hz nastaví automaticky.

Čistenie a skladovanie

- Pred odpojením od napájania vždy aktivujte detskú poistku **4**.
- Sieťovú zástrčku neťahajte zo zásuvky za napájací kábel. Napájací kábel neovíjajte okolo produktu.
- Výrobok, jeho napájací kábel a konektor chráňte pred prachom, priamym slnečným žiarením, kvapkajúcou a striekajúcou vodou.

- Produkt skladujte na chladnom, suchom mieste, chránený pred vlhkosťou a mimo dosahu detí.
- Produkt chráňte pred teplom. Produkt neumiestňujte do blízkosti otvoreného ohňa alebo zdrojov tepla, ako sú kachle alebo ohrievače.

● **Pred prvým použitím**

- Odstráňte celý obalový materiál. Skontrolujte, či sú všetky časti kompletne.

● **Príslušenstvo a možnosti použitia**

Časť príslušenstva		Funkcia
Dýza na čalúnenie	9	Na čistenie malých plôch, ako sú sprchové kúty, obklady stien, zrkadlá atď. Vhodné na použitie s vláknotou utierkou alebo bez nej.
Návlek z vlákien	11	Absorbovanie prebytočnej vlhkosti. Návlek z vlákien pomôže zabrániť postriekaniu vodu. To umožní efektívne parné čistenie textílií a čalúneného nábytku.
Predlžovacia hadica	12	Užitočná pre ťažko dostupné miesta.
Ohnutá dýza	14	Na presné čistenie predmetov s ťažko dostupnými miestami (armatúry, umývadlá atď.)
Predlžovacia dýza	15	Užitočná pre ťažko dostupné miesta.
Gulatá kefa	16	Na čistenie mimoriadne odolných flakov. Vhodná na keramické dlaždice, betónové povrchy a podobne.

● Montáž

(Obr. B)

Časť príslušenstva	Montáž
Návlek z vlákien [11]	■ Upevnite na dýzu na čalúnenie [9].
Čalúnená dýza [9]	■ Vstup upevnite na výstup pary [1] produktu/predĺžovacej hadice [12].
Predĺžovacia hadica [12]	■ Dýzu točte v smere pohybu hodinových ručičiek, až je dobre upevnená.
Predĺžovacia dýza [15]	
Ohnutá dýza [14]	■ Vstup upevnite na výstup pary [1] produktu, predĺžovacej hadice [12] alebo predĺžovacej dýzy [15].
Gulatá kefa [16]	

- Časti príslušenstva odmontujete v opačnom poradí.

● Obsluha

● Naplnenie nádrže na vodu

⚠ NEBEZPEČENSTVO! Nebezpečenstvo zásahu elektrickým prúdom! Pred plnením nádrže na vodu [2]: Vytiahnite sieťovú zástrčku [7] zo zásuvky.

⚠ POZOR! Nádrž na vodu [2] naplňte vodou z vodovodu alebo destilovanou vodou bez prísad. Ak je vaša voda z vodovodu tvrdá: Použite destilovanú vodu. Ak je vaša voda z vodovodu stredne tvrdá: Zmiešajte destilovanú vodu s vodou z vodovodu (v pomere 1:1).

ⓘ UPOZORNENIA:

- Ak je v nádrži na vodu [2] para a tlak, bezpečnostný ventil [3] sa nedá otvoriť. Otvorenie nádrže na vodu:
 - Vypustíte paru alebo
 - počkajte, kým sa výrobok ochladí.
- Neprekračujte maximálnu kapacitu plnenia nádrže na vodu [2] 250 ml.
- Pomaly otvorte bezpečnostný ventil [3]. Pred úplným otvorením počkajte niekoľko sekúnd, kým už nebude unikať žiadna para.
- Použite odmerku [13] naplňte nádrž na vodu [2] cez prívod vody [2].
- Zatvorte bezpečnostný ventil [3].

● Zapnutie/vypnutie

- Sieťovú zástrčku [7] zapojte do vhodnej zásuvky.
- Rozsvieti sa kontrolka „Power“ [17]. Výrobok začne okamžite vytvárať paru.
- Výrobok je pripravený do prevádzky, keď svieti kontrolka pary [18].
- Vypnutie produktu: Výrobok odpojte zo zásuvky. Kontrolka „Power“ (červená) [17] zhasne.

ⓘ UPOZORNENIA:





- Výrobok potrebuje asi 3 minúty na nahriatie.
- Výrobok musíte odpojiť od napájania:
 - po použití,
 - pred čistením a
 - pred údržbou.

● Detská poistka

(Obr. A)

Produkt obsahuje detskú poistku [4]:

Detská poistka

- | | |
|---|--|
| Aktivovať
(Poloha: ) | ■ Úplne zatlačte symbol  detskej poistky [4]. |
| | ■ Spúšťač pary [5] teraz nie je možné stlačiť. |
| Deaktivovať
(Poloha: ) | ■ Úplne zatlačte symbol  detskej poistky [4]. |
| | ■ Spúšťač pary [5] je teraz možné znova používať. |

● Parné čistenie

- ⚠ VÝSTRAHA!** Výrobok musí byť v vzpriamenej polohe, ak
- sa používa,
 - je pod tlakom alebo
 - plní sa vodou.

- Výrobok držte za rukoväť [6].

① UPOZORNENIA:

- Kontrola výstupu pary: Rovnomerne stláčajte spúšťač pary [5].
- Parné čistenie prerušte, keď kontrolka pary [18] zhasne. Počkajte, kým sa kontrolka pary znova nerozsvieti. Až potom môžete pokračovať.
- Ak sa netvorí žiadna para, hoci kontrolka pary [18] svieti: Vytiahnite sieťovú zástrčku [7] zo zásuvky. Nádrž na vodu [2] znova naplňte.

● Čistenie a starostlivosť

● Čistenie hlavnej jednotky

- ⚠ NEBEZPEČENSTVO! Nebezpečenstvo zásahu elektrickým prúdom!** Pred čistením/údržbou: Vytiahnite sieťovú zástrčku [7] zo zásuvky.

- ⚠ VÝSTRAHA!** Elektrické časti výrobku neponárajte do vody alebo iných kvapalín. Produkt nikdy nedržte pod tečúcou vodou.

- Produkt čistite mierne navlhčenou handrou.
- Zabráňte vode alebo iným kvapalinám vniknúť do vnútra produktu.
- Na čistenie produktu nepoužívajte abrazívne alebo agresívne čistiace prostriedky ani tvrdé kefy.
- Po vyčistení: Nechajte všetky časti úplne vyschnúť.

● Čistenie príslušenstva

- Časti príslušenstva očistite v teplej mydlovej vode.
- Po vyčistení: Časti príslušenstva nechajte kompletne vyschnúť.

Čistenie návleku z vlákien [11]



- Návlek z vlákien [11] a tkaniny perte v práčke pri maximálnej teplote 60 °C.
- Poznámka: Pri praní vláknoitej utierky dodržiavajte pokyny uvedené na štítku s pokynmi na pranie. Nepoužívajte žiadne tekuté zmäkčovače, pretože to ovplyvní schopnosť tkanín zachytávať nečistoty.

● Odstránenie vápenatých usadenín

Ak sa drasticky zníži intenzita pary, je možno potrebné odstrániť vápenaté usadeniny z nádrže na vodu [2]/časti príslušenstva:

Nádrž na vodu [2]:

- Vytiahnite sieťovú zástrčku [7] zo zásuvky.
- Nádrž na vodu [2] naplňte roztokom vody z vodovodu a octu (v pomere 2:1).
- Počkajte 24 hodín.
- Roztok vylejte do umývadla.
- Nádrž na vodu [2] opláchnite čerstvou vodou (pozri „Plnenie nádrže na vodu“).

Príslušenstvo:

- Vytiahnite sieťovú zástrčku [7] zo zásuvky.
- Nádrž na vodu [2] naplňte roztokom vody z vodovodu a octu (v pomere 2:1).
- Nainštalujte časť príslušenstva, z ktorej chcete vyčistiť vápenaté usadeniny.
- Zaisťte polohu produktu tak, aby bolo zabezpečené, že para nebude smerovať na okolité predmety a povrchy.
- Zapnite produkt. Produkt nechajte v prevádzke až do úplného spotrebovania roztoku.

● Skladovanie

- Keď produkt nepoužívate, skladujte ho v originálnom balení.
- Produkt uchovávajte na suchom mieste mimo dosahu detí.
- Produkt skladujte výhradne s prázdnu nádržou na vodu [2].

● **Likvidácia**

Obal pozostáva z ekologických materiálov, ktoré môžete odovzdať na miestnych recyklačných zberných miestach.



Všimajte si prosím označenie obalových materiálov pre triedenie odpadu, sú označené skratkami (a) a číslami (b) s nasledujúcim významom: 1–7: Plasty / 20–22: Papier a kartón / 80–98: Spojené látky.



O možnostiach likvidácie opotrebovaného výrobku sa môžete informovať na Vašej obecnej alebo mestskej správe.



Ak výrobok doslúžil, v záujme ochrany životného prostredia ho neodhodte do domového odpadu, ale odovzdajte na odbornú likvidáciu. Informácie o zberných miestach a ich otváracích hodinách získate na Vašej príslušnej správe.

● **Záruka**

Výrobok bol starostlivo vyrobený v súlade s prísnyimi smernicami kvality a pred dodaním dôkladne otestovaný. V prípade materiálových alebo výrobných chýb máte zákonné práva voči predajcovi výrobku. Vaše zákonné práva nie sú žiadnym spôsobom obmedzené našou zárukou uvedenou nižšie.

Záruka na tento výrobok je 3 roky od dátumu nákupu. Záručná doba začína plynúť dátumom kúpy. Originál dokladu o kúpe si uschovajte na bezpečnom mieste, pretože tento doklad je potrebný ako dôkaz o kúpe.

Akékoľvek poškodenie alebo nedostatky prítomné už v čase nákupu je potrebné nahlásiť ihneď po vybalení výrobku.

Ak sa v priebehu 3 rokov od dátumu zakúpenia preukáže, že výrobok vykazuje chyby materiálu alebo spracovania, podľa vlastného uváženia Vám ho bezplatne opravíme alebo vymeníme. Záručná doba sa na základe poskytnutej záručnej reklamácie nepredlžuje. To platí aj pre vymenené alebo opravené diely.

Táto záruka je neplatná, ak bol výrobok poškodený alebo nesprávne používaný alebo udržiavaný.

Záruka sa vzťahuje na chyby materiálu a výrobné chyby. Táto záruka sa nevzťahuje na časti výrobku, ktoré podliehajú bežnému opotrebovaniu, a preto sa považujú za opotrebovateľné diely (napr. batérie, nabíjateľné batérie, hadice, atramentové kazety), ani na poškodenie krehkých častí, napr. spínačov alebo častí zo skla.

● **Postup v prípade poškodenia v záruke**

Pre zaručenie rýchleho spracovania Vašej požiadavky dodržte prosím nasledujúce pokyny:

Pre všetky otázky majte pripravený pokladničný doklad a číslo výrobku (IAN 500200_2504) ako dôkaz o kúpe.

Číslo výrobku nájdete na typovom štítku, gravúre, na prednej strane Vášho návodu (dole vľavo) alebo ako nálepku na zadnej alebo spodnej strane.

Ak sa vyskytnú funkčné poruchy alebo iné nedostatky, najskôr telefonicky alebo e-mailom kontaktujte následne uvedené servisné oddelenie.

Produkt označený ako defektný potom môžete s priloženým dokladom o kúpe (pokladničný lístok) a uvedením, v čom spočíva nedostatok a kedy sa vyskytol, bezplatne odoslať na Vám oznámenú adresu servisného pracoviska.

● **Servis**

 **Servis Slovensko**
Tel.: 0850 232001
E-pošta: owim@lidl.sk





















Srbské označenie zhody

CE IPX4

Korištene upozoravajuće napomene i simboli	Stranica 59
Uvod	Stranica 60
Uvjeti korištenja	Stranica 60
Sadržaj isporuke	Stranica 61
Opis dijelova	Stranica 61
Tehnički podaci	Stranica 61
Sigurnosne napomene	Stranica 61
Prije prve uporabe	Stranica 64
Pribor i primjena	Stranica 64
Montaža	Stranica 65
Uporaba	Stranica 65
Punjenje spremnika za vodu	Stranica 65
Uključivanje/isključivanje	Stranica 65
Zaštita od djece	Stranica 65
Parno čišćenje	Stranica 66
Čišćenje i njega	Stranica 66
Čišćenje glavne jedinice	Stranica 66
Čišćenje pribora	Stranica 66
Uklanjanje naslaga kamenca	Stranica 66
Skladištenje	Stranica 66
Zbrinjavanje	Stranica 67
Jamstvo	Stranica 67
Postupak u slučaju koji je pokriven jamstvom	Stranica 67
Servis	Stranica 67

Korištene upozoravajuće napomene i simboli

U ovim Uputama za uporabu ili na pakiranju korištene su sljedeće upozoravajuće napomene:

	<p>OPASNOST! Ovaj simbol s izrazom „Opasnost“ označava opasnost visokog stupnja rizika koja, ako se ne izbjegne, uzrokuje tešku ozljedu ili smrt.</p>	 Izmjenična struja/napon
		<p>Hz Hertz (mrežna frekvencija)</p>
		<p>W Watt</p>
	<p>UPOZORENJE! Ovaj simbol s izrazom „Upozorenje“ označava opasnost srednjeg stupnja rizika koja, ako se ne izbjegne, može dovesti do teške ozljede ili smrti.</p>	<p>IPX4 Zaštićeno od prskanja vode iz svih smjerova</p>
		<p> NAPOMENA: Ovaj simbol s izrazom „Napomena“ pruža dodatne korisne informacije.</p>
	<p>OPREZ! Ovaj simbol s izrazom „Oprez“ označava opasnost niskog stupnja rizika koja, ako se ne izbjegne, može dovesti do manje ili srednje ozljede.</p>	<p> Proizvod upotrebljavajte samo u suhim prostorijama.</p>
		<p> Opasnost – opasnost od električnog udara!</p>
	<p>UPOZORENJE: Opasnost od oparenja! Izlazna para!</p>	<p> OPREZ: Vruća površina!</p>
	<p>Pranje na 60 °C</p>	<p> Simbol za uzemljenje</p>
	<p>Nemojte sušiti u sušilici s bubnjem</p>	<p> Izbjeljivanje nije dopušteno</p>
	<p>Ne čistiti kemijski</p>	<p> Ne glačati</p>
	<p>Informacije o sigurnosti</p>	<p>CE Oznaka CE potvrđuje sukladnost sa smjericama EU-a koje se primjenjuju na proizvod.</p>
	<p>Upute za uporabu</p>	
	<p>Ispitani proizvod. Proizvod može sadržavati preostale kapljice vode.</p>	

RUČNI PARNI ČISTAČ

● Uvod

Čestitamo vam na kupnji novog proizvoda. Ovom kupnjom odlučili ste se za visokokvalitetan proizvod. Uputa za uporabu je sastavni dio ovog proizvoda. Ona sadrži važne upute o sigurnosti, uporabi i uklanjanju otpada. Prije upotrebe proizvoda upoznajte se sa svim njegovim uputama za korištenje i sigurnosnim uputama. Koristite ovaj proizvod u skladu s navedenim uputama te u navedene svrhe. Ukoliko proizvod dajete nekoj drugoj osobi, predajte toj osobi također i sve upute.



Ovaj i brojne druge priručnike možete preuzeti i pregledati na stranici www.lidl-service.com. Skeniranjem ovog QR koda otvorit će vam se internetska stranica Lidl usluga (www.lidl-service.com) na kojoj možete otvoriti priručnik s uputama unošenjem broj artikla (IAN) 500200_2504.

● Uvjeti korištenja

Ovaj je proizvod namijenjen isključivo za čišćenje unutarnjih površina koje mogu izdržati dugotrajnu izloženost vrućoj pari.

- **Prikladno za:** Pločice, radne površine, pločice, ogledala, prozori, rolete, sanitarije, svjetiljke, zavjese, tapecirani namještaj, odjeća, sjedala za automobile.
- **Nije prikladan za:** Koža, polirani namještaj, podovi s voskom, sintetički materijali, baršun i drugi osjetljivi materijali koji nisu otporni na paru. Uporabom na podovima s voskom ili nekim plastičnim podovima može se umanjiti sjaj.
- **Prije uporabe:** Preporučujemo da izvršite probu materijala na neprimjetnom dijelu površine koju treba tretirati.

- **Za najbolje rezultate čišćenja:** Pridržavajte se uputa za njegu proizvođača (ako su dostupne).
- Proizvod nemojte koristiti u druge svrhe.

Proizvod je predviđen isključivo za uporabu u privatnim kućanstvima, a ne u komercijalne svrhe.

Proizvođač neće biti odgovoran za štete nastale zbog nepravilne uporabe.

Prije uporabe: Izvršite probu na neprimjetnom mjestu. To će vam omogućiti da provjerite je li materijal pogodan za čišćenje parom. Primjeri:

- Oslikano / lakirano drvo ili koža mogu izbljediti s parom.
- Neobrađeno drvo može nabubriti zbog pare.
- Zaštitni premazi s voskom mogu se otopiti parom.
- Plastika se može matirati zbog pare.
- Meka plastika može se deformirati kad se izloži pari.
- Hladna stakla ili zrcala mogu puknuti kad se poprskaju vrućom parom.
- Akрил, baršun i svila osjetljivi su na vruću paru.
- Ako želite očistiti prozore, najprije ih morate prethodno zagrijati: Nanesite paru iz daljine na veliku površinu. Zatim postupno smanjite udaljenost.

● Sadržaj isporuke

Nakon raspakiravanja proizvoda, provjerite jesu li isporučeni i ispravni svi dijelovi.

Prije uporabe uklonite svu ambalažu.

- 1 Ručni parni čistač
- 1 Produžno crijevo
- 1 Produžna mlaznica
- 1 Nastavak za jastuke
- 1 Kutni nastavak
- 1 Okrugla četka
- 1 Navlaka od vlakana
- 1 Mjerna posuda
- 1 Upute za uporabu

● Opis dijelova

Prije čitanja rasklopite stranicu s crtežima. Upoznajte se sa svim funkcijama proizvoda.

- 1 Ispust za paru
- 2 Dovod vode i spremnik za vodu
- 3 Sigurnosni ventil
- 4 Zaštita od djece
- 5 Tipka za izbacivanje pare
- 6 Ručka
- 7 Priključni kabel s mrežnim utikačem
- 8 Ukrasna traka
- 9 Nastavak za jastuke
- 10 Nastavak za tapecirani namještaj i uklanjanje dlaka
- 11 Navlaka od vlakana
- 12 Produžno crijevo
- 13 Mjerna posuda
- 14 Kutni nastavak
- 15 Produžna mlaznica
- 16 Okrugla četka
- 17 Kontrolna lampica „Power“ (crvena)
- 18 Kontrolna lampica za paru (zeleni)

● Tehnički podaci

Nazivni napon, nazivna struja:	220-240 V~, 50/60 Hz
Snaga:	900-1050 W
Kapacitet spremnika za vodu:	350 ml (kapacitet za punjenje 250 ml)
Kapacitet mjerne posude:	Kapacitet za punjenje 250 ml
Razred zaštite:	I
Vrsta IP zaštite:	IPX4 (zaštita od prskanja vodom)



Sigurnosne napomene

PRIJE UPORABE PROIZVODA UPOZNAJTE SE SA SVIM SA SVIM UPUTAMA ZA UPORABU I SIGURNOSNIM NAPOMENAMA! AKO OVAJ PROIZVOD DAJETE NOVOM VLASNIKU, URUČITE MU I DOKUMENTACIJU!

U slučaju oštećenja zbog nepridržavanja ovih uputa za uporabu bit će poništeno pravo na primjenu jamstva! Ne preuzimamo odgovornost za posljedične štete!

Proizvođač neće biti odgovoran za oštećenja ili ozljeda zbog nepravilne uporabe ili nepridržavanja sigurnosnih napomena!

Djeca i osobe s poteškoćama

⚠ UPOZORENJE! OPASNOST PO ŽIVOT I OPASNOST OD NEZGODA ZA NOVOROĐENČAD I DJECU!

Ne ostavljajte djecu s ambalažnim materijalom bez nadzora.

Ambalažni materijal može izazvati rizik od gušenja. Djeca često podcjenjuju opasnosti koje su s time povezane.

Djecu držite podalje od ambalažnog materijala.

- Ovaj proizvod smiju koristiti djeca osobe s ograničenim psihičkim, osjetilnim ili mentalnim sposobnostima ili osobe s nedostatkom iskustva i/ili znanja kada su pod nadzorom ili ako su upoznati s uputama o sigurnom korištenju proizvoda i ako shvaćaju povezane opasnosti.
- Djeca se ne smiju igrati proizvodom.
- Čišćenje i održavanje ne smiju vršiti djeca bez nadzora odraslih. Očistite proizvod (vidjeti odjeljak „Čišćenje i njega“).
- Držite proizvod i priključni kabel za napajanje izvan dohvata djece dok je uključen ili se hladi.

Uporaba u skladu s odredbama

⚠ UPOZORENJE! Nepravilna uporaba može uzrokovati ozljede. Proizvodom se koristite samo u skladu s uputama.

⚠ Nikada nemojte sami pokušavati mijenjati proizvod ni na koji način.

Električna sigurnost

⚠ OPASNOST! Opasnost od strujnog udara! Nikada nemojte sami pokušavati popraviti proizvod.

U slučaju kvara, popravke smije izvršiti samo kvalificirano osoblje.

⚠ UPOZORENJE! Opasnost od strujnog udara! Električne dijelove proizvoda ne uranjajte pod vodu ni druge tekućine. Proizvod nikada nemojte držati pod tekućom vodom.

⚠ UPOZORENJE! Opasnost od strujnog udara! Nikada se nemojte koristiti oštećenim proizvodom. Ako je oštećen, proizvod isključite iz mreže i obratite se svom trgovcu.

⚠ UPOZORENJE! Opasnost od ozljeda! Prije radova čišćenja i ako ga ne upotrebljavate, isključite proizvod pa ga odvojite od električne mreže.

- Proizvod se ne smije upotrebljavati ako je pao, ako ima vidljive znakove oštećenja ili ako iz njega curi.
- Prije spajanja proizvoda na napajanje, provjerite odgovaraju li napon i nazivna struja podacima na označnoj pločici za dovod električne energije.
- Redovito provjeravajte nisu li mrežni utikač i priključni kabel oštećeni. Ukoliko je priključni kabel oštećen, proizvođač ili njegova služba za kupce ili slična kvalificirana osoba mora ga zamijeniti kako bi se izbjegla ugroženost.
- Zaštitite priključni kabel od oštećenja. Ne ostavljajte ga obješenog o oštrem rubu i nemojte ga prelamati. Priključni kabel držite ga podalje od vrućih površina i otvorenog plamena. Pazite da ga ne nehотиčno ne povučete ili zapnete o njega.
- Proizvod nemojte ostavljati bez nadzora sve dok je priključen na električnu mrežu.
- Tekućina ili para ne smiju se usmjeravati na uređaje koji sadrže električne dijelove, kao što je unutrašnjost pećnica.
- Otvor za punjenje ne smije se otvarati tijekom uporabe.

Opasnost od opekline

- ⚠ OPASNOST! Opasnost od opekline!** Nemojte dirati vruće površine i pazite na izlaznu paru. Proizvod držite isključivo za ručku.
- Para je vrlo vruća. Nikada ne držite ruke ispred nastavka za paru.

Uporaba

- Proizvod upotrebljavajte samo u suhim prostorijama.
- Mrežni utikač se treba iskopčati iz električne mreže prije punjenja spremnika za vodu vodom.
- Upotreba produžnih kabela nije preporučljiva. Ako je produžni kabel nužan, mora biti dimenzioniran za protok struje od najmanje 10 A. Produžni kabel položite tako da se nitko ne može spotaknuti o nj i da se ne može oštetiti.
- Proizvod nemojte pokretati vlažnim rukama ili kada stojite na mokrom podu. Mrežni utikač nikada nemojte doticati mokrim ili vlažnim rukama.
- Koristite se isključivo priborom koji je preporučio proizvođač.
- Proizvod nemojte koristiti s praznim spremnikom za vodu.

- Paru nemojte nikada usmjeravati prema ljudima niti prema životinjama. Vruća para može prouzročiti teške ozljede!
- Ne stavljajte otopine za čišćenje, mirisne parfeme, ulja ili druge kemikalije u spremnik za vodu jer mogu oštetiti proizvod.
- Korisnika ne treba postavljati proizvod na 50 ili 60 Hz. Proizvod se automatski prilagođava na 50 ili 60 Hz.

Čišćenje i čuvanje

- Zaštitu od djece **4** uvijek aktivirajte prije odspajanja od strujnog napajanja.
- Nemojte povlačiti mrežni utikač iz utičnice za priključni kabel. Ne namatajte priključni kabel oko proizvoda.
- Proizvod, priključni kabel i mrežni utikač zaštitite od prašine, izravnog sunčeva zračenja te kapanja i prskanja vode.
- Proizvod čuvajte na hladnom suhom mjestu zaštićenom od vlage i izvan dohvata djece.
- Proizvod zaštitite od vrućine. Proizvod ne stavljajte u blizinu otvorenog plamena ili izvora topline, npr. pećnice ili grijalica.

● Prije prve uporabe

- Uklonite sav ambalažni materijal. Provjerite jesu li isporučeni svi potrebni dijelovi.

● Pribor i primjena

Nastavak	Funkcija
Nastavak za jastuke	9 Za čišćenje manjih površina kao što su tuš kabine, zidne pločice, zrcala i sl. Prikladno za upotrebu s navlakom od mikrovlakana i bez nje.
Navlaka od vlakana	11 Apsorbira višak vlage. Navlaka od vlakana također pomaže u izbjegavanju prskanja vode. To omogućuje učinkovito parno čišćenje tkanine i tapeciranog namještaja.
Produžno crijevo	12 Koristite za teško dostupna mjesta.
Kutni nastavak	14 Za precizno čišćenje predmeta na teško dostupnim mjestima (armature, umivaonici, itd.)
Produžna mlaznica	15 Koristite za teško dostupna mjesta.
Okrugla četka	16 Za čišćenje osobito tvrdokornih mrlja. Prikladno za keramičke pločice, cementne i slične površine.

● **Montaža**

(Sl. B)

Nastavak	Montaža
Navlaka od vlakana	11 ■ Pričvrstite nastavak za jastuke 9 .
Nastavak za jastuke	9 ■ Pričvrstite ulaz na ispušt za paru 1 proizvoda/ produžnog crijeva 12 .
Produžno crijevo	12 ■ Okrenite nastavak u smjeru kazaljke na satu sve dok se ne učvrsti.
Produžna mlaznica	15

Kutni nastavak	14 ■ Pričvrstite ulaz na ispušt za paru 1 proizvoda/ produžnog crijeva 12 ili produžne mlaznice 15 .
Okrugla četka	16

- Izvadite pribor obrnutim redosljedom.

● **Uporaba**

● **Punjenje spremnika za vodu**

⚠ OPASNOST! Opasnost od strujnog udara! Prije punjenja spremnika za vodu **2**: Izvucite mrežni utikač **7** iz utičnice.

⚠ OPREZ! Spremnik za vodu **2** punite vodom iz vodovoda ili destiliranom vodom bez dodataka. Ako je vaša voda iz vodovoda jako tvrda: Upotrebljavajte destiliranu vodu.

Ako je vaša voda iz vodovoda umjereno tvrda: Pomiješajte destiliranu vodu s vodom iz vodovoda (omjer 1:1).

① **NAPOMENA:**

- Dok god postoji para i tlak u spremniku za vodu **2**, ne možete otvoriti sigurnosni ventil **3**. Otvorite spremnik za vodu:
 - Pustite paru ili
 - pričekajte da se proizvod ohladi.
- Nemojte prekoračiti maksimalni kapacitet za punjenje spremnika za vodu **2** od 250 ml.
- Polako otvorite sigurnosni ventil **3**. Pričekajte nekoliko sekundi prije nego što do kraja otvorite ventil, kako bi prestalo pištanje pare.

- Za ulijevanje vode u spremnik za vodu **2** kroz ulazni otvor za vodu **2** upotrebljavajte mjernu posudu **13**.
- Zatvorite sigurnosni ventil **3**.

● **Uključivanje/isključivanje**

- Priključite mrežni utikač **7** u odgovarajuću utičnicu.
- Zasnijelit će kontrolna lampica „Power“ **17**. Proizvod odmah počinje proizvoditi paru.
- Proizvod je spreman za uporabu kada zasvijetli kontrolna lampica za paru **18**.
- Isključivanje proizvoda: Proizvod iskopčajte iz utičnice. Isključuje će kontrolna lampica „Power“ (crveni) **17**.

① **NAPOMENA:**





- Proizvod oko 3 minute da se zagrije.
- Proizvod se mora iskopčati iz električne mreže:
 - nakon uporabe,
 - prije čišćenja i
 - prije održavanja.

● **Zaštita od djece**

(Sl. A)

Proizvod je opremljen zaštitom od djece **4**:

Zaštita od djece

- | | |
|---|---|
| Omogućiti (Položaj: ) | ■ Pritisnite simbol  zaštite od djece 4 do kraja. |
| | ■ Tipka za izbacivanje pare 5 više se ne može pritisnuti. |
| Onemogućiti (Položaj: ) | ■ Pritisnite simbol  zaštite od djece 4 do kraja. |
| | ■ Tipka za izbacivanje pare 5 sada se može ponovno koristiti. |

● Parno čišćenje

- ⚠ UPOZORENJE!** Proizvod mora biti u uspravnom položaju u sljedećim slučajevima
- tijekom uporabe,
 - kada je pod tlakom ili
 - kada se puni vodom.

- Proizvod držite za ručku [6].

① **NAPOMENA:**

- Provjerite izlaz pare: Jednoliko pritisnite tipku za izbacivanje pare [5].
- Prekinite parno čišćenje kada se isključi kontrolna lampica za paru [18]. Pričekajte da se ponovno uključi kontrolna lampica za paru. Tada nastavite uporabu.
- Ako se para ne oslobađa - iako svijetli kontrolna lampica za paru [18]: Izvucite mrežni utikač [7] iz utičnice. Ponovno napunite spremnik za vodu [2].

● Čišćenje i njega

● Čišćenje glavne jedinice

- ⚠ OPASNOST! Opasnost od strujnog udara!** Prije čišćenja/održavanja: Izvucite mrežni utikač [7] iz utičnice.

- ⚠ UPOZORENJE!** Električne dijelove proizvoda ne uranjajte pod vodu ni druge tekućine. Proizvod nikada nemojte držati pod tekućom vodom.

- Proizvod očistite lagano navlaženom krpom.
- Spriječite da voda ili druge tekućine proдре unutar proizvoda.
- Za čišćenje proizvoda nemojte upotrebljavati abrazivna, agresivna sredstva za čišćenje niti tvrde četke.
- Nakon čišćenja: Pustite da se dijelovi potpuno osuše.

● Čišćenje pribora

- Očistite pribor u toploj sapunici.
- Nakon čišćenja: Pustite da se pribor potpuno osuši.

Čišćenje navlake od vlakana [11]



- Navlaka od vlakana [11] i navlake perite u perilici rublja na maks. temperaturi od 60 °C.
- Napomena! Pri pranju navlake od mikrovlakana pridržavajte se uputa na etiketi za pranje. Nemojte upotrebljavati tekuće omekšivače za rublje jer oni negativno utječu na sposobnost krpa da upijaju nečistoću.

● Uklanjanje naslaga kamenca

Ako intenzitet pare drastično pada, može biti potrebno ukloniti kamenac iz spremnika za vodu [2]/ pribora:

Spremnik za vodu [2]:

- Izvucite mrežni utikač [7] iz utičnice.
- Spremnik za vodu [2] napunite mješavinom vode iz vodovoda i octa (u omjeru 2:1).
- Pričekajte 24 sata.
- Ispraznite mješavinu u sudoper.
- Spremnik za vodu [2] isperite svježom vodom (pogledajte „Punjenje spremnika za vodu“).

Pribor:

- Izvucite mrežni utikač [7] iz utičnice.
- Spremnik za vodu [2] napunite mješavinom vode iz vodovoda i octa (u omjeru 2:1).
- Stavite pribor s kojeg želite ukloniti naslage kamenca.
- Osigurajte položaj proizvoda kako biste se pobrinuli da para ne bude usmjerena na okolne predmete i površine.
- Uključite proizvod. Uključite proizvod sve dok se mješavina potpuno ne potroši.

● Skladištenje

- Čuvajte proizvod u originalnoj ambalaži kada se ne koristi.
- Proizvod čuvajte na suhom mjestu izvan dohvata djece.
- Spremite proizvod samo s praznim spremnikom za vodu [2].

● **Zbrinjavanje**

Ambalaža se sastoji od ekološki neškodljivih materijala koje možete zbrinuti na lokalnim mjestima za reciklažu.



Uvažavajte obilježavanje ambalaže za odvajanje otpada, ono je obilježeno s kraticama (a) i brojevima (b) sa slijedećim značenjem: 1–7: plastika / 20–22: papir i karton / 80–98: miješani materijali.



O mogućnostima zbrinjavanja dotrajalog proizvoda možete se raspitati kod vaše općinske ili gradske uprave.



Zbog zaštite okoliša ne bacajte dotrajali proizvod u kućni otpad, već ga predajte stručnom zbrinjavanju. Informacije o mjestima za sakupljanje otpada i njihovom radnom vremenu možete dobiti pri Vašem nadležnom općinskom uredu.

● **Jamstvo**

Ovaj proizvod je pažljivo proizveden prema strogim smjernicama kvalitete i temeljito je ispitan prije isporuke. U slučaju pogreške u materijalu ili izradi, imate zakonska prava protiv prodavatelja proizvoda. Vaša zakonska prava ni na koji način nisu ograničena našom garancijom navedenom u nastavku.

Garancija za ovaj proizvod je 3 godine od datuma kupnje. Garantni rok počinje s datumom kupovine. Čuvajte originalni račun na sigurnom mjestu jer je ovaj dokument potreban kao dokaz kupnje.

Sva oštećenja ili nedostaci koji su već prisutni u trenutku kupnje moraju se prijaviti odmah nakon raspakiranja proizvoda.

Ako se u roku od 3 godine od datuma kupnje pokaže da je proizvod neispravan u materijalu ili izradi, mi ćemo ga, po našem izboru, besplatno popraviti ili zamijeniti. Garantni rok se ne produljuje odobrenim zahtjevom za garanciju. To vrijedi i za zamijenjene i popravljene dijelove.

Ova garancija ne vrijedi ako je proizvod bio oštećen ili nepropisno korišten ili održavan.

Garancija pokriva greške u materijalu i proizvodnji. Ova se garancija ne odnosi na dijelove proizvoda koji su podložni uobičajenom habanju, te se stoga smatraju potrošnim dijelovima (npr. baterije, punjive baterije, crijeva, spremnici s tintom), niti na oštećenja lomljivih dijelova, npr. prekidača ili dijelova od stakla.

U slučaju manjeg popravka jamstveni rok se produljuje onoliko koliko je kupac bio lišen uporabe stvari.

Međutim, kad je zbog neispravnosti stvari izvršena njezina zamjena ili njezin bitni popravak, jamstveni rok počinje teći ponovno od zamjene, odnosno od vraćanja popravljene stvari.

Ako je zamijenjen ili bitno popravljen samo neki dio stvari, jamstveni rok počinje teći ponovno samo za taj dio.

● **Postupak u slučaju koji je pokriven jamstvom**

Kako biste osigurali brzu obradu svojeg zahtjeva, molimo vas da slijedite sljedeće upute:

Za sve upite pripremite račun i broj artikla (IAN 500200_2504) kao dokaz o kupnji.

Broj artikla možete naći na tipskoj pločici, na gravuri, na naslovnoj stranici vaših uputa (dolje lijevo) ili na naljepnici na stražnjoj ili donjoj strani.

Ukoliko nastanu greške u funkcioniranju ili drugi kvarovi, kontaktirajte najprije u nastavku navedeno odjeljenje servisa putem telefona ili e-maila.

Otkriven kao neispravan proizvod, možete ga onda poslati na spomenutu adresu servisa bez poštarine za vas, s dokazom o kupnji (račun) i opisom kakav je kvar i kada je nastao.

● **Servis**

 **Servis Hrvatska**

Tel.: 0800 777 999

E-Mail: owim@lidl.hr





















Srpska oznaka sukladnosti

CE IPX4

Upozorenja i simboli koji se upotrebljavaju	Strana	69
Uvod	Strana	70
Namenska upotreba	Strana	70
Opseg isporuke	Strana	71
Opis delova	Strana	71
Tehnički podaci	Strana	71
Bezbednosne napomene	Strana	71
Pre prve upotrebe	Strana	74
Dodatna oprema i područje primene	Strana	74
Sklapanje	Strana	75
Rukovanje	Strana	75
Punjenje rezervoara za vodu	Strana	75
Uključivanje/isključivanje	Strana	75
Zaključavanje protiv dece	Strana	75
Čišćenje parom	Strana	76
Čišćenje i održavanje	Strana	76
Čišćenje glavne jedinice	Strana	76
Čišćenje pribora	Strana	76
Uklanjanje kamenca	Strana	76
Skladištenje	Strana	76
Odlaganje	Strana	77
Garancija	Strana	77
GARANCIJA I GARANTNI LIST	Strana	77
Postupak garancije	Strana	78
Servis	Strana	78

Upozorenja i simboli koji se upotrebljavaju

Sledeća upozorenja se upotrebljavaju u ovom uputstvu za upotrebu i na ambalaži:

	<p>OPASNOST! Ovaj simbol u kombinaciji sa signalnom rečju „Opasnost“ označava opasnost sa visokim nivoom rizika koja, ako se ne izbegne, može rezultirati smrću ili teškim povredama.</p>	 Naizmenična struja/napon
		Hz Herc (frekvencija napajanja)
		W Vat
	<p>UPOZORENJE! Ovaj simbol u kombinaciji sa signalnom rečju „Upozorenje“ označava opasnost sa srednjim nivoom rizika koja, ako se ne izbegne, može rezultirati smrću ili teškim povredama.</p>	IPX4 Zaštićeno od prskanja vode iz svih pravaca
		 <p>NAPOMENA: Ovaj simbol u kombinaciji sa rečju „Napomena“ pruža dodatne korisne informacije.</p>
	<p>OPREZ! Ovaj simbol u kombinaciji sa signalnom rečju „Oprez“ označava opasnost sa niskim nivoom rizika koja, ako se ne izbegne, može rezultirati malim ili umjerenim povredama.</p>	 Proizvod upotrebljavajte samo u suvim zatvorenim prostorima.
		 Opasnost – rizik od strujnog udara!
	<p>UPOZORENJE: Opasnost od opekotina! Izlazeća para!</p>	 <p>OPREZ: Vruća površina!</p>
	<p>Perivo na 60 °C</p>	 Simbol za zaštitno uzemljenje
	<p>Ne sušiti u sušilici za veš</p>	 Ne koristiti izbeljivač
	<p>Nije za hemijsko čišćenje</p>	 Ne peglati
	<p>Informacije o bezbednosti Uputstvo za upotrebu</p>	 CE oznaka označava usklađenost sa relevantnim direktivama EU koje se primenjuju za ovaj proizvod.
	<p>Ispitan proizvod. Proizvod može da sadrži preostale kapljice vode.</p>	

RUČNI PAROČISTAČ

● Uvod

Čestitamo vam na kupovini vašeg novog proizvoda. Tako ste se odlučili za visokokvalitetan proizvod.

Uputstvo za upotrebu je deo ovog proizvoda. Sadrži važna bezbednosna uputstva, uputstva za upotrebu i odlaganje. Pre korišćenja proizvoda upoznajte se sa svim uputstvima za rukovanje i bezbednost. Koristite proizvod samo onako kako je opisano i za navedene oblasti primene. Predajte sve dokumente prilikom isporuke proizvoda trećem licu.



Ovaj i brojne druge priručnike možete preuzeti i pogledati na www.lidl-service.com. Skeniranjem ovog QR koda bićete direktno preusmereni na veb stranicu Lidl servisa (www.lidl-service.com) gde možete otvoriti uputstvo za upotrebu unosom broja artikla (IAN) 500200_2504.

● Namenska upotreba

Ovaj proizvod je namenjen isključivo za čišćenje unutrašnjih površina koje mogu izdržati dugo izlaganje vrućoj pari.

- **Pogodno za:** Kamene ploče, radne površine, glazirane pločice, ogledala i prozore, roletne, toalete, kupatilske slavine, zavese, tapacirung na nameštaju, odeću, automobilska sedišta.
- **Nije pogodno za:** Kožu, polirani nameštaj, voskirane podove, sintetičke tkanine, somot i druge osetljive materijale koji nisu otporni na paru. Upotreba na voskiranim ili nekim nevoskiranim podovima može rezultovati smanjenim sjajem.
- **Pre upotrebe:** Preporučujemo da izvršite testiranje materijala na nekom izolovanom području radne površine.

- **Za najbolje rezultate čišćenja:** Sledite uputstva za održavanje odgovarajućeg proizvođača (ako su dostupna).
- Ovaj proizvod nemojte da upotrebljavate u druge svrhe.

Ovaj proizvod je namenjen samo za privatnu upotrebu u domaćinstvu, ne za komercijalne svrhe.

Proizvođač nije odgovoran za štete uzrokovane nepravilnom upotrebom.

Pre upotrebe: Izvršite test na nekom neupadljivom mestu. Tako ćete proveriti da li je materijal pogodan za čišćenje parom.

Primeri:

- Farbano/lakirano drvo ili koža mogu da izblede od pare.
- Nezaštićeno drvo može da nabrekne od pare.
- Zaštitni voštani premaz može se rastvoriti zbog pare.
- Plastika može da matira od dejstva pare.
- Meka plastika može da se deformiše kad je izložena pari.
- Hladne površine stakla ili ogledala mogu da napuknu kad se isprskaju vrućom parom.
- Akрил, somot i svila su osetljivi na vruću paru.
- Ako želite da čistite prozore, prvo ih zagrejte: Pustite paru sa veće udaljenosti pokrivajući velika područja. Zatim postepeno smanjujite rastojanje.

● Opseg isporuke

Nakon raspakivanja proizvoda, proverite da li je isporuka potpuna i da li su svi delovi u dobrom stanju. Pre upotrebe uklonite sav ambalažni materijal.

- 1 Ručni paročistač
- 1 Produžno crevo
- 1 Produžna mlaznica
- 1 Mlaznica za presvlake
- 1 Ugaona mlaznica
- 1 Okrugla četka
- 1 Navlaka od vlakana
- 1 Merna posuda
- 1 Priručnik sa uputstvom

● Opis delova

Pre čitanja, otvorite stranicu koja sadrži ilustracije i upoznajte se sa svim funkcijama proizvoda.

- 1 Izlaz pare
- 2 Ulaz vode i rezervoar vode
- 3 Sigurnosni ventil
- 4 Zaključavanje protiv dece
- 5 Okidač za paru
- 6 Ručka
- 7 Strujni kabl sa strujnim utikačem
- 8 Dekorativna traka
- 9 Mlaznica za presvlake
- 10 Nastavak za presvučeni nameštaj i uklanjanje dlaka
- 11 Navlaka od vlakana
- 12 Produžno crevo
- 13 Merna posuda
- 14 Ugaona mlaznica
- 15 Produžna mlaznica
- 16 Okrugla četka
- 17 Indikator napajanja (crveni)
- 18 Indikator pare (zeleni)

● Tehnički podaci

Nominalni napon/ frekvencija:	220-240 V~, 50/60 Hz
Potrošnja struje:	900-1050 W
Kapacitet rezervoara za vodu:	350 mL (250 mL kapacitet punjenja)
Kapacitet merne posude:	250 mL kapacitet punjenja
Klasa zaštite:	I
IP klasa zaštite:	IPX4 (otporno na prskanje)



Bezbednosne napomene

**PRE UPOTREBE PROIZVODA
UPOZNAJTE SE SA SVIM
INFORMACIJAMA O
BEZBEDNOSTI I UPUTSTVIMA ZA
UPOTREBU! KAD DAJETE OVAJ
PROIZVOD DRUGIMA, PRILOŽITE
I SVE DOKUMENTE!**

U slučaju oštećenja uzrokovanih nepoštovanjem ovog uputstva za upotrebu, garancija prestaje da važi!

Ne preuzimamo odgovornost za posledičnu štetu! Ne preuzimamo odgovornost za materijalnu štetu ili telesne povrede uzrokovane nepravilnim rukovanjem ili nepoštovanjem bezbednosnih napomena!

Deca i osobe sa invaliditetom

⚠ UPOZORENJE! OPASNOST PO ŽIVOT ILI OPASNOST OD NESREĆE ZA BEBE I DECU!

Nemojte nikada da ostavljate decu bez nadzora sa ambalažnim materijalom.

Ambalažni materijal predstavlja opasnost od gušenja. Deca često potcenjuju opasnosti.

Decu uvek držite dalje od ambalažnog materijala.

- Ovaj proizvod mogu da koriste osobe sa smanjenim fizičkim, senzornim ili mentalnim sposobnostima, ili koje nemaju dovoljno iskustva i znanja, ako su pod nadzorom ili ako su dobile uputstva o bezbednom korišćenju proizvoda i razumeju potencijalne opasnosti.
- Deca ne smeju da se igraju proizvodom.
- Čišćenje i održavanje koje obavlja korisnik ne smeju da obavljaju deca bez nadzora. Očistite proizvod (pogledajte odeljak „Čišćenje i održavanje“)
- Čuvajte proizvod i kabl za napajanje van domašaja dece kad su uključeni ili kad se hlade.

Predviđena upotreba

⚠ UPOZORENJE! Nepravilna upotreba može dovesti do povrede. Koristite ovaj proizvod samo prema instrukcijama ovog priručnika.

⚠ Ne pokušavajte da modifikujete proizvod na bilo koji način.

Električna bezbednost

⚠ OPASNOST! Rizik od strujnog udara! Nikada ne pokušavajte da popravite proizvod lično.

U slučaju kvara, popravke treba da obavljaju samo kvalifikovane osobe.

⚠ UPOZORENJE! Opasnost od strujnog udara! Nemojte da potapate električne komponente proizvoda u vodu ili druge tečnosti. Nemojte nikada da držite proizvod pod tekućom vodom.

⚠ UPOZORENJE! Rizik od strujnog udara! Nemojte nikada da upotrebljavate oštećeni proizvod. Ako je oštećen, isključite proizvod iz strujnog napajanja i obratite se svom prodavcu.

⚠ UPOZORENJE! Postoji rizik od povreda! Proizvod se mora isključiti iz utičnice nakon upotrebe i pre održavanja proizvoda.

- Proizvod ne sme da se upotrebljava ako je pao, ako ima vidljive znakove oštećenja ili ako curi.
- Pre priključivanja proizvoda na strujno napajanje, proverite da li vrednosti napona i struje odgovaraju vrednostima na tipskoj pločici proizvoda.
- Redovno pregledajte kabl i utikač za oštećenja. Ako se strujni kabl ovog proizvoda ošteti, mora da ga zameni proizvođač, njegov serviser ili slično kvalifikovane osobe, da bi se izbegle opasnosti.
- Zaštitite strujni kabl od oštećivanja. Nemojte dozvoliti da kabl visi preko oštih ivica, nemojte da ga pritiskate ili savijate.
Držite kabl dalje od vrućih površina i otvorenog plamena i osigurajte da niko ne može nehotično povući kabl ili se saplesti preko njega.
- Proizvod se ne sme ostaviti bez nadzora dok je uključen u struju.
- Tečnost ili para se ne smeju uperiti prema opremi koja sadrži električne komponente, kao što je unutrašnjost rerne.
- Otvor za punjenje se ne sme otvarati tokom upotrebe.

Opasnosti od opekotina

⚠ **OPASNOST! Rizik od opekotina!**

Ne dodirujte vruće površine i pazite na izlazeću paru. Držite proizvod samo za ručku.

- Para je veoma vruća. Nikad nemojte stavljati ruke ispred mlaza pare.

Rukovanje

- Proizvod upotrebljavajte samo u suvom zatvorenom prostoru.
- Strujni utikač se mora izvaditi iz utičnice pre punjenja rezervoara vodom.
- Upotreba produženog kabla nije preporučena. Ako je upotreba produžnog kabla neophodna, on mora biti dizajniran za protok struje od najmanje 10 A. Postavite kablove na takav način da se ne može saplesti preko njih ili ih na drugi način oštetiti.
- Nemojte rukovati proizvodom mokrim rukama ili dok stojite na mokrom podu. Ne dodirujte strujni utikač mokrim rukama.
- Koristite samo pribor koji preporučuje proizvođač.
- Nemojte koristiti proizvod sa praznim rezervoarom za vodu.
- Nikad nemojte usmeravati paru prema ljudima ili životinjama. Vruća para može izazvati ozbiljne povrede!

- Nemojte dodavati sredstva za čišćenje, mirise, ulja ili bilo koje druge hemikalije u rezervoar za vodu jer to može oštetiti proizvod.
- Korisnik ništa ne mora da radi da bi se proizvod prebacio između 50 i 60 Hz. Proizvod se sam prilagođava na 50 i 60 Hz.

Čišćenje i skladištenje

- Uvek aktivirajte zaključavanje protiv dece [4] pre odvajanja od napajanja strujom.
- Nemojte da izvlačite strujni utikač iz strujne utičnice povlačenjem za strujni kabl. Nemojte namotavati strujni kabl oko proizvoda.
- Zaštitite proizvod, pripadajući strujni kabl i strujni utikač od prašine, direktnog sunčevog zračenja, vode koja kapa i prska.
- Skladištite proizvod na hladnom, suvom mestu, zaštićenom od vlage i van domašaja dece.
- Zaštitite proizvod od toplote. Nemojte postavljati proizvod blizu plamenova ili izvora toplote kao što su ringle ili uređaja za zagrevanje.

● Pre prve upotrebe

- Uklonite svu ambalažu. Proverite da li su svi delovi kompletni.

● Dodatna oprema i područje primene

Dodatna oprema	Funkcija
Mlaznica za presvlake	[9] Za čišćenje manjih površina kao što su tuš kabine, zidne pločice, ogledala i sl. Pogodno za upotrebu s navlakom od mikrovlakana i bez nje.
Navlaka od vlakana	[11] Namenjena da upije višak vlage. Navlaka od vlakana takođe pomaže u prevenciji vodenih mrlja. To omogućava efikasno parenje tkanina i tapacirunga.
Produžno crevo	[12] Korisno za teško dostupna mesta.
Ugaona mlaznica	[14] Za precizno čišćenje predmeta sa teško dostupnim mestima (slavine, lavaboi itd).
Produžna mlaznica	[15] Korisno za teško dostupna mesta.
Okrugla četka	[16] Za ribanje naročito tvrdokornih fleka. Idealno za upotrebu na keramičkim pločicama, fugama i drugim sličnim površinama.

● Sklapanje

(Slika B)

Dodatna oprema	Sklapanje
Navlaka od vlakana	11 ■ Fiksirajte na mlaznicu za presvlake 9 .
Mlaznica za presvlake	9 ■ Pričvrstite ulaz na izlaz pare 1 na proizvodu/produžnom crevu 12 .
Produžno crevo	12 ■ Zavrните do tačke otpora u smeru kazaljke na satu.
Produžna mlaznica	15
Ugaona mlaznica	14 ■ Pričvrstite ulaz na izlaz pare 1 na proizvodu, produžnom crevu 12 ili produžnoj mlaznici 15 .
Okrugla četka	16

- Rasklopite sav pribor obrnutim redosledom.

● Rukovanje

● Punjenje rezervoara za vodu

⚠ **OPASNOST! Rizik od strujnog udara!**

Pre punjenja rezervoara za vodu **2**: Iskopčajte strujni utikač **7** iz utičnice.

⚠ **OPREZ!** Napunite rezervoar za vodu **2** vodom sa česme ili destilovanom vodom bez aditiva. Ako je voda sa česme tvrda: Koristite destilovanu vodu.

Ako je voda sa česme umereno tvrda: Pomešajte destilovanu vodu i vodu sa česme (u razmeri 1:1).

① **NAPOMENE:**

- Dok god ima pare i pritiska u rezervoaru za vodu **2**, ne možete otvoriti sigurnosni ventil **3**. Da biste otvorili rezervoar za vodu:
 - Ispustite paru ili
 - sačekajte dok se proizvod ne ohladi.
- Nemojte prekoračiti maksimalni kapacitet punjenja rezervoara za vodu **2** od 250 mL.
- Polako otvorite sigurnosni ventil **3**. Pre nego što ga potpuno otvorite, sačekajte nekoliko sekundi dok para ne prestane da šišti.

- Za sipanje vode u rezervoar za vodu **2** kroz ulazni otvor za vodu **2** upotrebljavajte mernu posudu **13**.
- Zatvorite sigurnosni ventil **3**.

● Uključivanje/isključivanje

- Priključite strujni utikač **7** u odgovarajuću strujnu utičnicu.
- Indikator napajanja **17** će se osvetliti. Proizvod odmah počinje da proizvodi paru.
- Proizvod je spreman za upotrebu kad se osvetli indikator pare **18**.
- Isključivanje proizvoda: Iskopčajte proizvod iz strujne utičnice. Isključuje se indikator napajanja (crveni) **17**.

① **NAPOMENE:**





- Proizvodu treba oko 3 minuta da sa zagreje.
- Proizvod mora biti iskopčan iz struje
 - posle upotrebe,
 - pre čišćenja i
 - pre održavanja.

● Zaključavanje protiv dece

(Slika A)

Ovaj proizvod ima funkciju zaključavanja protiv dece **4**:

Zaključavanje protiv dece

- | | |
|--|--|
| Aktiviranje (pozicija: ) | ■ Potpuno pritisnite  simbol zaključavanja protiv dece 4 . |
| | ■ Okidač za paru 5 se više ne može pritisnuti. |
| Deaktiviranje (pozicija: ) | ■ Potpuno pritisnite  simbol zaključavanja protiv dece 4 . |
| | ■ Okidač za paru 5 se sada može ponovo koristiti. |

● Čišćenje parom

- ⚠ UPOZORENJE!** Proizvod se mora držati u uspravnom položaju
- dok je u upotrebi,
 - pod pritiskom ili
 - je napunjen vodom.

- Držite proizvod za ručku [6].

① NAPOMENE:

- Kontrolisanje izlaza pare: Postepeno pritiskajte okidač za paru [5].
- Prekinite čišćenje parom kad se indikator pare [18] isključi. Sačekajte dok se indikator pare ne osvetli ponovo. Sad možete da nastavite sa radom.
- Ako para ne izlazi, iako je indikator pare [18] uključen: Iskopčajte strujni utikač [7] iz utičnice. Napunite rezervoar za vodu [2].

● Čišćenje i održavanje

● Čišćenje glavne jedinice

- ⚠ OPASNOST! Rizik od strujnog udara!** Pre čišćenja i održavanja: Iskopčajte strujni utikač [7] iz utičnice.

- ⚠ UPOZORENJE!** Nemojte da potapate električne komponente proizvoda u vodu ili druge tečnosti. Nemojte nikada da držite proizvod pod tekućom vodom.

- Obrišite proizvod blago vlažnom krpom.
- Ne dozvolite da voda ili bilo koja druga tečnost uđe u unutrašnjost proizvoda.
- Nemojte koristiti abrazivna, agresivna sredstva ili tvrde četke da biste očistili proizvod.
- Nakon čišćenja: Ostavite sve delove da se potpuno osuše.

● Čišćenje pribora

- Operite pribor u toploj sapunjavoj vodi.
- Nakon čišćenja: Ostavite sav pribor da se potpuno osuši.

Čišćenje navlake od vlakana [11].



- Navlaku od vlakana [11] i navlake perite u mašini za veš na maks. temperaturi od 60 °C.
- Napomena! Za pranje navlake od mikrovlakana pridržavajte se uputstava na etiketi za pranje. Nemojte da upotrebljavate tečne omekšivače za veš jer oni umanjuju sposobnost krpa da upijaju prljavštinu.

● Uklanjanje kamenca

Ako se snaga pare drastično smanji, možda je potrebno da se ukloni kamenac iz rezervoara za vodu [2] ili pribora:

Rezervoar za vodu [2]:

- Iskopčajte strujni utikač [7] iz utičnice.
- Napunite rezervoar za vodu [2] mešavinom vode sa česme i sirćeta (u razmeri 2:1).
- Sačekajte 24 sata.
- Prospite mešavinu u sudoper.
- Isperite rezervoar za vodu [2] čistom vodom (pogledajte „Punjenje rezervoara za vodu“).

Pribor:

- Iskopčajte strujni utikač [7] iz utičnice.
- Napunite rezervoar za vodu [2] mešavinom vode sa česme i sirćeta (u razmeri 2:1).
- Instalirajte pribor sa kojeg želite da uklonite kamenac.
- Obezbedite položaj proizvoda u kojem će para biti usmerena dalje od okolnih predmeta i površina.
- Uključite proizvod. Držite proizvod uključenim dok se sva mešavina ne potroši.

● Skladištenje

- Kada ga ne upotrebljavate, proizvod skladištite u originalnoj ambalaži.
- Proizvod skladištite na suvom mestu van domašaja dece.
- Skladištite proizvod samo sa praznim rezervoarom za vodu [2].

● Odlaganje

Pakovanje se sastoji od ekološki prihvatljivih materijala koje možete odlagati na lokalnim mestima za reciklažu.



Obratite pažnju na označavanje materijala za pakovanje pri odvajanju otpada, koji je označen skraćenicama (a) i brojevima (b) sa sledećim značenjem: 1–7: plastika / 20–22: papir i karton / 80–98: mešavine.



Mogućnosti za uklanjanje iskorišćenog proizvoda možete saznati u vašoj opštinskoj ili gradskoj upravi.



U interesu zaštite životne sredine nemojte bacati vaš proizvod kada je iskorišćen kućnom otpadu, nego ga ponesite na odgovarajuće mesto za odlaganje otpada. Informacije o mestima za sakupljanje i njihovom radnom vremenu možete dobiti u vašoj lokalnoj administraciji.

● Garancija

Lidl i proizvođač nisu u mogućnosti da garantuju obezbeđivanje servisiranja i dostupnost rezervnih delova nakon isteka garantnog perioda/ perioda saobraznosti. Ukoliko za tim bude potrebe, putem naše Službe za potrošače možete proveriti dostupnost rezervnih delova i opcije za popravku. Hvala na razumevanju.

Kako izjaviti reklamaciju?

Molimo Vas:

- da pozovete korisnički servis: 0800 300 180
- pošaljete e-mail na: owim@lidl.rs
- posetite najbližu Lidl prodavnicu.

Da bismo osigurali najbržu asistenciju, molimo da sačuvate fiskalni račun i date ga na uvid prilikom izjavljivanja reklamacije.

GARANCIJA I GARANTNI LIST

Poštovani,

Ovim putem Vas upoznajemo sa Vašim pravima i obavezama koje proističu iz Zakona o zaštiti potrošača, a u pogledu ostvarivanja prava iz garancije.

Ova garancija ni na koji način ne utiče, niti isključuje prava koja kupac ima u skladu sa važećim Zakonom o zaštiti potrošača po osnovu zakonske odgovornosti prodavca za nesaobraznost robe ugovoru koja traje 2 godine od dana kada je roba predata kupcu.

Davalac garancije ovom izjavom preuzima obavezu da kupcima svojih aparata, a pod uslovima definisanim u ovoj izjavi, obezbedi:

- besplatno otklanjanje kvarova u garantnom roku, koji bi nastali kod uobičajene upotrebe ili zbog grešaka u proizvodnji i materijalu, ili
- zamenu aparata, u garantnom roku predviđenim ovom garancijskom izjavom, u slučaju da opravka nije moguća, ili
- ako otklanjanje kvara nije moguće, kupac ima pravo da zahteva od prodavca povrat novca.

Ukupan rok garancije je 3 godine.

Garantni rok počinje da važi od datuma kupovine proizvoda, odnosno od prijema istog od strane kupca, a što se dokazuje fiskalnim računom.

Garancija važi na teritoriji Republike Srbije.

Kupac može da izjavi reklamaciju usmeno u nekom od prodajnih objekata Lidl Srbija KD, odnosno telefonom, pisanim putem ili elektronskim putem na kontakte kompanije Lidl Srbija KD, uz dostavu fiskalnog računa na uvid.

U cilju ispravnog funkcionisanja proizvod se koristi u skladu sa njegovom namenom i Uputstvom za upotrebu.

Na zahtev kupca, koji je izjavljen u garantnom roku, prodavac će izvršiti otklanjanje kvarova i nedostataka na proizvodu u roku predviđenom Zakonom.

Garantni uslovi:

Pre obraćanja prodavcu za tehničku pomoć, potrebno je proveriti ispravnost instalacije i ostalih potrebnih uslova naznačenih u Uputstvu za upotrebu.

Kupac je dužan da prodavcu preda sve pripadajuće delove proizvoda koje je preuzeo u trenutku kupovine.

Popravke u roku garancije:

Garancija važi počev od dana kada je roba predata kupcu, a na osnovu fiskalnog odsečka. U istom periodu davalac garancije, odnosno prodavac je u obavezi da otkloni sve tehničke kvarove bez naknade, u zakonskom roku.

Garancija ne važi u sledećim slučajevima:

1. Ukoliko prodavcu uz aparat nije priložen fiskalni račun sa datumom prodaje.
2. Ukoliko je kvar prouzrokovan udarom groma, strujnim udarom ili sličnim delovanjem spoljne sile na sam uređaj (požar, poplava, naponski udar...).
3. Ukoliko su nastali kvarovi i oštećenja na uređaju posledica delovanja spoljnih uticaja, kao što su: velika vlaga, previsoka i suviše niska temperatura (pucanje cevi usled smrzavanja, oštećenja gumenih delova, rđanje, itd.)
4. Ukoliko proizvod nije korišćen u skladu sa Uputstvom za upotrebu.
5. Ukoliko je proizvod pokušalo da popravi treće neovlašćeno lice.
6. Ukoliko proizvod nije korišćen u skladu sa namenom.
7. Ukoliko je čišćenje i održavanje uređaja urađeno protivno Uputstvu za upotrebu.
8. Ukoliko je proizvod korišćen u profesionalne svrhe.

Naziv proizvoda:	Ručni paročištač
Model:	HG13697
IAN / Serijski broj:	500200_2504
Proizvođač:	OWIM GmbH & Co. KG Stiftsbergstraße 1 74167 Neckarsulm Nemačka

Davalac garancije- uvoznik:	Lidl Srbija KD Prva južna radna 3 22330 Nova Pazova Republika Srbija Tel. 0800 300 180 E-mail: kontakt@lidl.rs
Datum predaje robe potrošaču:	datum sa fiskalnog računa
Uvozi i stavlja u promet:	Lidl Srbija KD Prva južna radna 3 22330 Nova Pazova Republika Srbija Tel. 0800 300 180 E-mail: kontakt@lidl.rs

● Postupak garancije

Da biste osigurali brzo obradu vašeg slučaja, molimo vas da pratite sledeća uputstva:

Molimo vas da priložite račun i broj artikla (IAN 500200_2504) kao dokaz o kupovini.

Broj artikla ćete naći na tipskoj pločici, kao gravuru na prednjoj strani uputstva (dole levo) ili kao nalepnicu na zadnjoj ili donjoj strani uređaja.

Ukoliko dođe do funkcionalnih ili drugih nedostataka, molimo vas da kontaktirate službu za pomoć telefonom ili e-mailom.

Neispravan proizvod možete vratiti besplatno na adresu servisa koju ste dobili. Uverite se da ste priložili dokaz o kupovini (dok ga ne dobijete) i informacije o tome šta je kvar i kada se to dogodilo.

● Servis

 **Servis Srbija**
Tel.: 0800 300 180
E-Mail: owim@lidl.rs

 Srpka oznaka usaglašenosti

CE IPX4

Avertismente și simboluri utilizate	Pagina	80
Introducere	Pagina	81
Scopul utilizării	Pagina	81
Conținut	Pagina	82
Descrierea pieselor	Pagina	82
Date tehnice	Pagina	82
Instrucțiuni de siguranță	Pagina	82
Înainte de prima utilizare	Pagina	85
Accesorii și zonele de aplicare	Pagina	85
Asamblarea	Pagina	86
Utilizarea	Pagina	86
Umplerea rezervorului de apă	Pagina	86
Pornirea/oprirea	Pagina	86
Dispozitiv de protecție copii	Pagina	86
Producerea aburului	Pagina	87
Curățarea și îngrijirea	Pagina	87
Curățarea unității principale	Pagina	87
Curățarea accesoriilor	Pagina	87
Îndepărtarea depunerilor minerale	Pagina	87
Depozitarea	Pagina	87
Înlăturare	Pagina	88
Garanție	Pagina	88
Modul de desfășurare în caz de garanție	Pagina	88
Service	Pagina	89

Avertismente și simboluri utilizate

Următoarele avertismente sunt utilizate în acest manual de utilizare și pe ambalaj:

	<p>PERICOLI! Acest simbol în combinație cu cuvântul de semnalizare „Pericol” marchează un pericol de mare risc care, dacă nu este prevenit, poate duce la deces sau la vătămări grave.</p>	 Curent alternativ/tensiune
		Hz Hertz (frecvență de alimentare)
		W Watt
	<p>AVERTISMENT! Acest simbol în combinație cu cuvântul de avertizare „Avertisment” marchează un pericol cu risc mediu care, dacă nu este prevenit, poate duce la deces sau la vătămări grave.</p>	IPX4 Protejat împotriva împrăscării cu apă din toate direcțiile
		 NOTĂ: Acest simbol în combinație cu „Notă” oferă informații suplimentare utile.
	<p>ATENȚIE! Acest simbol în combinație cu cuvântul de semnalizare „Atenție” marchează un pericol cu risc scăzut care, dacă nu este prevenit, ar putea duce la vătămări minore sau moderate.</p>	 Utilizați produsul numai în spații interioare uscate.
		 Pericol – risc de electrocutare!
	<p>AVERTISMENT: Pericol de opărire! Abur evacuat!</p>	 ATENȚIE: Suprafață fierbinte!
	<p>Lavabil la 60 °C</p>	 Simbol pentru împământare de protecție
	<p>A nu se usca la mașină</p>	 Nu utilizați înălbitori
	<p>Simbol de a nu se curăța chimic</p>	 A nu se călca
	<p>Informații de siguranță Instrucțiuni de utilizare</p>	CE Marcajul CE indică conformitatea cu directivele UE relevante aplicabile pentru acest produs.
	<p>Produs testat. Poate conține stropi reziduali de apă</p>	

APARAT MANUAL DE CURĂȚAT CU ABURI

● Introducere

Vă felicităm pentru achiziționarea noului dumneavoastră produs. Ați ales un produs de înaltă calitate. Manualul de utilizare reprezintă o parte integrantă a acestui produs. Acesta conține informații importante referitoare la siguranță, la utilizare și la eliminarea ca deșeu. Înainte de utilizarea acestui produs, familiarizați-vă mai întâi cu instrucțiunile de utilizare și de siguranță. Folosiți produsul numai în modul descris și numai în domeniile de utilizare indicate. Predați toate documentele aferente în cazul în care înstrăinați produsul.



Puteți descărca și vizualiza acest manual și numeroase alte manuale pe www.lidl-service.com. Prin scanarea acestui cod QR, dumneavoastră veți fi direcționat direct către pagina de internet pentru asistență Lidl (www.lidl-service.com), unde puteți deschide manualul de instrucțiuni prin introducerea numărului de articol (IAN) 500200_2504.

● Scopul utilizării

Acest produs a fost proiectat numai pentru curățarea suprafețelor interioare care suportă expunere prelungită la abur fierbinte.

- **Adecvat pentru:** Gresie, suprafețe de lucru, gresie smălțuită, oglinzi și geamuri, jaluzele, toalete, armături de baie, perdele, perne, îmbrăcăminte, scaune de mașină pentru copii.
- **Neadevat pentru:** Piele, mobilier lustruit, pardoseli ceruite, țesături sintetice, catifea sau alte materiale delicate, sensibile la abur. Utilizarea pe unele pardoseli ceruite sau neceruite ar putea duce la reducerea luciului.

- **Înainte de utilizare:** Vă recomandăm să efectuați un test material pe o suprafață izolată a suprafeței de lucru.
- **Pentru rezultate de curățare cât mai bune:** Verificați instrucțiunile privind îngrijirea ale fabricantului respectiv (dacă există).
- Nu utilizați produsul pentru orice alt scop.

Produsul este destinat numai utilizării în gospodării private și nu este destinat utilizării comerciale.

Producătorul nu își asumă răspunderea pentru daunele cauzate de utilizarea necorespunzătoare.

Înainte de utilizare: Efectuați un test pe o zonă izolată. Astfel, veți putea determina dacă materialul este adecvat pentru curățarea cu abur. Exemple:

- Lemnul vopsit/lăcuit sau pielea pot fi decolorate de abur.
- Lemnul neprotejat riscă să se umfle de la abur.
- Straturile protectoare de ceară pot fi dizolvate de abur.
- Materiile plastice pot fi pătate din cauza aburului.
- Materiile plastice moi pot fi deformată când sunt expuse la abur.
- Sticla rece sau suprafețele de oglindă pot crăpa când sunt pulverizate cu abur.
- Materiile acrilice, catifeaua și mătasea sunt sensibile la aburul fierbinte și reacționează.
- Dacă doriți să curățați geamuri, mai întâi preîncălziți-le: Aplicați aburul pe suprafețe mai mari, de la distanță mai mare. Apoi, deplasați-vă treptat mai aproape.

● Conținut

După despachetarea produsului, verificați dacă livrarea este completă și dacă toate piesele sunt în stare bună. Îndepărtați toate materialele de ambalare înainte de utilizare.

- 1 Aparat manual de curățat cu aburi
- 1 Furtun de extensie
- 1 Duză de extensie
- 1 Duză de tapițerie
- 1 Duză de unghiulară
- 1 Perie rotundă
- 1 Calotă de fibră
- 1 Pahar dozator
- 1 Manual de instrucțiuni

● Descrierea pieselor

Înainte de a citi, deschideți la pagina care conține ilustrațiile și familiarizați-vă cu toate funcțiile produsului.

- 1 Evacuare abur
- 2 Admisie apă și rezervor de apă
- 3 Supapă de siguranță
- 4 Dispozitiv de protecție copii
- 5 Declanșator abur
- 6 Mâner
- 7 Cablu de alimentare cu ștecher
- 8 Bandă decorativă
- 9 Duză de tapițerie
- 10 Peri duză de tapițerie
- 11 Calotă de fibră
- 12 Furtun de extensie
- 13 Pahar dozator
- 14 Duză de unghiulară
- 15 Duză de extensie
- 16 Perie rotundă
- 17 Indicator luminos de alimentare (roșu)
- 18 Indicator luminos de abur (verde)

● Date tehnice

Tensiune/frecvență nominală:	220-240 V~, 50/60 Hz
Consum de energie:	900-1050 W
Capacitate rezervor de apă:	350 ml (250 ml capacitate de umplere)
Capacitate pahar dozator:	250 ml capacitate de umplere
Clasă de protecție:	I
Protecție la infiltrare:	IPX4 (rezistență la stropi)



Instrucțiuni de siguranță

ÎNAINTE DE A UTILIZA PRODUSUL, VĂ RUGĂM SĂ VĂ FAMILIARIZAȚI CU TOATE INSTRUCȚIUNILE DE UTILIZARE ȘI CELE PRIVIND SIGURANȚA! ATUNCI CÂND TRANSFERAȚI ACEST PRODUS ALTOR PERSOANE, VĂ RUGĂM SĂ INCLUDEȚI ȘI TOATE DOCUMENTELE!

În caz de daune cauzate de nerespectarea acestor instrucțiuni de utilizare, garanția este anulată!

Nu se acceptă nicio răspundere pentru daune consecutive! În cazul daunelor materiale sau vătămărilor corporale cauzate de manipularea incorectă sau de nerespectarea instrucțiunilor de siguranță, nu se asumă răspundere!

Copiii și persoanele cu dizabilități

⚠️ AVERTISMENT! PERICOL DE ACCIDENTARE ȘI DE MOARTE PENTRU BEBELUȘI ȘI COPII!

Nu lăsați niciodată copiii nesupravegheați cu materialele de ambalare.

Materialul de ambalare reprezintă un pericol de sufocare. Copiii subestimează adesea pericolele. Țineți întotdeauna copiii departe de materialul de ambalare.

- Acest produs poate fi utilizat de persoane cu capacități fizice, senzoriale sau mentale reduse sau lipsite de experiență și cunoștințe, dacă sunt supravegheate sau au fost instruite privind utilizarea aparatului într-un mod sigur și înțeleg pericolele implicate.
- Copiii nu trebuie să se joace cu produsul.
- Curățarea și întreținerea efectuate de utilizator nu trebuie efectuate de copii fără supraveghere. Curățați produsul (consultați paragraful „Curățarea și îngrijirea”).
- Păstrați produsul și cablul său de alimentare într-un loc inaccesibil copiilor când este pornit sau în curs de răcire.

Scopul utilizării

⚠️ AVERTISMENT! Utilizarea greșită poate duce la rănire. Utilizați acest produs numai în conformitate cu aceste instrucțiuni.

⚠️ Nu încercați să modificați produsul într-un fel.

Siguranța electrică

⚠️ PERICOL! Pericol de electrocutare! Nu încercați să reparați dumneavoastră produsul. În caz de defecțiune, reparațiile trebuie efectuate numai de personal calificat.

⚠️ AVERTISMENT! Pericol de electrocutare! Nu scufundați părțile electrice ale produsului în apă sau în alte lichide. Nu țineți niciodată produsul sub jet de apă.

⚠️ AVERTISMENT! Pericol de electrocutare! Nu utilizați niciodată un produs avariât. Deconectați produsul de la priza electrică și consultați-vă furnizorul dacă produsul este deteriorat.

⚠️ AVERTISMENT! Risc de vătămare! Produsul trebuie să fie deconectat de la priză după utilizare și înainte de a efectua operații de întreținere asupra produsului.

- Nu utilizați produsul dacă a fost scăpat pe jos, dacă prezintă semne vizibile de deteriorare sau scurgeri.
- Înainte de a conecta produsul la priza electrică, asigurați-vă că tensiunea și curentul corespund cu cele ale sursei de alimentare indicate pe eticheta tehnică a produsului.
- Verificați periodic ștecherul și cablul de alimentare pentru deteriorări. Dacă este deteriorat cablul de alimentare, acesta trebuie înlocuit de către producător, agentul său de service sau de persoane cu calificări similare pentru a se evita un pericol.
- Protejați cablul de alimentare împotriva deteriorărilor. Nu-l lăsați să atârne peste muchii ascuțite, nu-l strângeți sau să-l îndoiiți. Feriți cablul de alimentare de suprafețe fierbinți și de flăcări deschise și asigurați-vă că nimeni nu poate trage de el sau să se împiedice de el accidental.
- Produsul nu trebuie lăsat nesupravegheat în timp ce este conectat la sursa de alimentare.
- Lichidul sau aburul nu trebuie direcționate spre echipament care conține componente electrice, precum interiorul cuptoarelor.

- Deschiderea rezervorului de apă nu trebuie deschisă în timpul utilizării.

Pericol de arsuri

⚠ PERICOL! Risc de arsuri!

Nu atingeți suprafețele fierbinți și atenție la aburul care scapă din produs. Apucați produsul numai de mânerul acestuia.

- Aburul este foarte fierbinte. Nu vă amplasați niciodată mâinile în fața jetului de abur.

Utilizarea

- Utilizați produsul numai în încăperi interioare uscate.
- Ștecherul trebuie extras din priza de alimentare înainte de a umple rezervorul cu apă.
- Nu se recomandă utilizarea prelungitoarelor electrice. Dacă utilizarea unui prelungitor electric este necesară, acesta trebuie proiectat pentru un curent de minim 10A. Dispuneți cablurile astfel încât să nu prezinte risc de împiedicare sau să riște să fie avariate.
- Nu utilizați produsul cu mâinile ude sau în timp ce vă aflați pe o podea udă. Nu atingeți ștecherul cu mâinile ude.
- Utilizați numai accesorii recomandate de producător.

- Nu utilizați produsul cu un rezervor de apă gol.
- Nu direcționați niciodată aburul înspre persoane sau animale. Aburul fierbinte poate cauza răni grave!
- Nu adăugați soluții de curățat, parfumuri, uleiuri sau alte chimicale în rezervorul de apă deoarece acestea ar putea avaria produsul.
- Nu este nevoie ca utilizatorii să comute produsul între 50 și 60 Hz. Produsul se adaptează singur atât la 50 cât și la 60 Hz.

Curățarea și depozitarea

- Întotdeauna dezactivați dispozitivul de protecție a copiilor **4** înainte de a-l deconecta de la sursa de alimentare.
- Nu scoateți ștecherul din priză trăgând de cablu. Nu înfășurați cablul de alimentare în jurul produsului.
- Protejați produsul, cablul acestuia de alimentare și ștecherul de praf, lumina directă a soarelui, picături și împrăscări cu apă.
- Depozitați produsul într-un loc răcoros, uscat ferit de umiditate și inaccesibil copiilor.

- Protejați produsul împotriva căldurii. Nu amplasați produsul în apropierea flăcărilor deschise sau a surselor de căldură precum parate de gătit sau de încălzit.

● Înaintea primei utilizări

- Îndepărtați toate materialele de ambalare. Asigurați-vă că toate componentele sunt complete.

● Accesorii și zonele de aplicare

Accesoriu	Funcție
Duză de tapițerie	9 Pentru curățarea spațiilor mici precum cabine de duș, faianță, oglinzi, etc. Adecvat pentru utilizarea cu sau fără husa textilă.
Calotă de fibră	11 Proiectată să absoarbă excesul de mezeală. Calota de fibră ajută la prevenirea apariției petelor de apă. Aceasta permite tratarea cu abur eficientă a materialelor textile și a tapițeriei.
Furtun de extensie	12 Util pentru zonele greu accesibile.
Duză de unghiulară	14 Pentru curățarea cu precizie a articolelor din zonele greu de accesat (robineți, chiuvete, etc.).
Duză de extensie	15 Util pentru zonele greu accesibile.
Perie rotundă	16 Pentru frecarea în special a petelor persistente. Ideală pentru utilizarea pe dalele ceramice, rosturi, și alte suprafețe similare.

● **Asamblarea**

(Fig. B)

Accesoriu	Asamblarea
Calotă de fibră [11]	■ Fixați-o pe duza de tapițerie [9].
Duză de tapițerie [9]	■ Fixați admisia duzei pe evacuarea aburului [1] a produsului/furtunului de extensie [12].
Furtun de extensie [12]	■ Înșurubați în direcția acelor de ceas până când este strânsă.
Duză de extensie [15]	
Duză de unghiulară [14]	■ Fixați admisia duzei pe evacuarea aburului [1] a produsului, furtunului de extensie [12] sau a duzei de extensie [15].
Perie rotundă [16]	

- Demontați toate accesoriile în ordine inversă.

● **Utilizarea**

● **Umplerea rezervorului de apă**

⚠ **PERICOL! Pericol de electrocutare!** înainte de a umple rezervorul de apă [2]: Deconectați ștecherul [7] de la priză.

⚠ **ATENȚIE!** Umpleți rezervorul de apă [2] cu apă de la robinet sau cu apă distilată fără niciun aditiv.

Dacă apa de la robinet este dură: Utilizați apă distilată.

Dacă apa dumneavoastră de la robinet are duritate medie: Amestecați apă distilată cu apă de la robinet (în proporție de 1:1).

① **NOTE:**

- Atât timp cât există abur și presiune în rezervorul de apă [2] nu puteți deschide supapa de siguranță [3]. Pentru a deschide rezervorul de apă:
 - Eliberați aburul sau
 - așteptați până când produsul s-a răcit.
- Nu depășiți capacitatea maximă de umplere a rezervorului de apă [2] de 250 ml.

- Deschideți încet supapa de siguranță [3]. Înainte de a deschide complet, așteptați câteva secunde până când aburul nu mai suieră.
- Utilizați paharul dozator [13] pentru a umple rezervorul de apă [2] prin orificiul de admisie al apei [2].
- Închideți supapa de siguranță [3].

● **Pornirea/oprirea**

- Conectați ștecherul [7] la o priză adecvată.
- Indicatorul luminos de alimentare [17] se va aprinde. Produsul va începe imediat să producă abur.
- Produsul este gata de utilizare când indicatorul de abur [18] se aprinde.
- Oprirea produsului: Deconectați produsul de la priză. Indicatorul luminos de alimentare (roșu) [17] se va stinge.

① **NOTE:**





- Produsul va necesita aproximativ 3 minute ca să se preîncălzească.
- Produsul trebuie să fie scos din priză.
 - după utilizare,
 - înainte de curățare, și
 - înainte de efectuarea întreținerii

● **Dispozitiv de protecție copii**

(Fig. A)

Produsul este echipat cu un dispozitiv de protecție copii [4]:

Dispozitiv de protecție copii

- | | |
|--|---|
| Activare
(poziție: ) | ■ Împingeți până la capăt simbolul  dispozitivului de protecție copii [4]. |
| Dezactivare
(poziție: ) | ■ Declanșatorul de abur [5] nu va mai putea fi apăsat. |
| | ■ Împingeți până la capăt simbolul  dispozitivului de protecție copii [4]. |
| | ■ Declanșatorul de abur [5] poate fi acum utilizat din nou. |

● Producerea aburului

- ⚠️ AVERTISMENT!** Produsul trebuie să fie menținut în poziție verticală
- în timp ce este utilizat,
 - când este sub presiune sau
 - umplut cu apă.

- Apucați produsul numai de mânerul acestuia **[6]**.

① NOTE:

- Controlarea debitului de abur: Apăsați cu delicatețe declanșatorul de abur **[5]**.
- Opriți generarea de abur când indicatorul luminos de abur **[18]** se stinge. Așteptați până când indicatorul luminos de abur se aprinde din nou. Acum puteți relua munca.
- Nu se produce abur, deși indicatorul luminos de abur **[18]** este aprins: Deconectați ștecherul **[7]** de la priză. Reumpleți rezervorul de apă **[2]**.

● Curățarea și îngrijirea

● Curățarea unității principale

- ⚠️ PERICOLI! Pericol de electrocutare!** Înainte de a curăța și efectua operații de întreținere: Deconectați ștecherul **[7]** de la priză.

- ⚠️ AVERTISMENT!** Nu scufundați părțile electrice ale produsului în apă sau în alte lichide. Nu țineți niciodată produsul sub jet de apă.

- Ștergeți produsul cu o cârpă ușor umezită.
- Nu lăsați apă sau alte lichide să pătrundă în interiorul produsului.
- Nu utilizați produse abrazive, agresive de curățat ori perii dure pentru a curăța produsul.
- După curățare: Lăsați toate componentele să se usuce complet.

● Curățarea accesoriilor

- Curățați accesoriile în apă caldă, cu detergent.
- După curățare: Lăsați toate accesoriile să se usuce complet.

Curățarea Calotei textile **[11]**



- Spălați calota textilă **[11]** la o temperatură de maxim 60 °C în mașina de spălat rufe.
- Observație: Când spălați husa textilă, respectați instrucțiunile de pe eticheta de spălare. Nu utilizați balsam lichid de rufe deoarece acesta va afecta abilitatea materialelor textile de a aduna murdăria.

● Îndepărtarea depunerilor minerale

În cazul reducerii considerabile a aburului produs, este posibil să fie necesar să îndepărtați depunerile minerale din rezervorul de apă **[2]**/accesorii:

Rezervorul de apă **[2]**:

- Deconectați ștecherul **[7]** de la priză.
- Umpleți rezervorul de apă **[2]** cu un amestec de apă de robinet și oțet (în proporție de 2:1).
- Așteptați 24 de ore.
- Goliți amestecul într-o chiuvetă.
- Clătiți rezervorul de apă **[2]** cu apă curată (consultați „Umplerea rezervorului de apă”).

Accesoriile:

- Deconectați ștecherul **[7]** de la priză.
- Umpleți rezervorul de apă **[2]** cu un amestec de apă de robinet și oțet (în proporție de 2:1).
- Instalați accesoriul pe care doriți să-l curățați de depuneri minerale.
- Poziționați în siguranță produsul pentru a vă asigura că aburul este nu este îndreptat înspre obiectele și suprafețele înconjurătoare.
- Porniți produsul. Puneți produsul în funcțiune până când tot amestecul este consumat.

● Depozitarea

- Când nu este utilizat, depozitați produsul în ambalajul original.
- Depozitați produsul într-un loc uscat, inaccesibil copiilor.
- Depozitați produsul numai cu rezervorul de apă **[2]** gol.

● **Înlăturare**

Ambalajul este produs din material ecologice care pot fi eliminate la punctele locale de reciclare.



Respectați marcajul materialelor de ambalaj pentru eliminarea deșeurilor, acestea sunt marcate de abrevierile (a) și cifrele (b) cu următoarea semnificație: 1-7: plastice / 20-22: hârtie și carton / 80-98: substanțe de conexiune.



Puteți obține informații despre posibilitățile de eliminare a produsului de la administrația locală.



Pentru a proteja mediul înconjurător nu eliminați produsul dumneavoastră la gunoii menajer atunci când nu mai poate fi folosit, ci predăți-l la un punct de colectare. Vă puteți informa cu privire la punctele de colectare și orarul acestora de la administrația competentă.

● **Garanție**

Produsul a fost fabricat cu atenție, conform unor standarde stricte de calitate și verificat temeinic înainte de livrare. În caz de defecțiuni de material sau de fabricație aveți drepturi legale față de vânzătorul produsului. Drepturile dumneavoastră legale nu sunt limitate în niciun fel de garanția menționată mai jos.

Garanția pentru aceste produs este 3 ani începând de la data achiziției. Durata garanției începe la data achiziției. Păstrați chitanța originală la un loc sigur, deoarece acest document este necesar pentru dovedea achiziției.

Toate defecțiunile sau deteriorările care sunt deja existente la momentul achiziției, trebuie anunțate imediat după despachetarea produsului.

Dacă în decurs de 3 ani de la achiziția produsului apare un defect de material sau de fabricație, vă reparăm sau înlocuim gratuit produsul la alegerea noastră. Durata de garanție nu se prelungește după aprobarea unei cerințe de garanție. Aceasta este valabil și pentru piesele schimbate și reparate.

Această garanție se stinge dacă produsul este deteriorat, utilizat sau întreținut în mod necorespunzător.

Garanția acoperă defectele de material și de producție. Această garanție nu acoperă piesele componente ale produsului, care prezintă urme normale de uzură și care sunt considerate piese de schimb (de ex.: baterii, acumulatori, furtunuri, cartușe de vopsea) și nici deteriorările la nivelul pieselor casante, de exemplu întrerupătoare sau piese fabricate din sticlă.

Timpul de nefuncționare din cauza lipsei de conformitate apărute în cadrul termenului de garanție prelungește termenul de garanție legală de conformitate și cel al garanției comerciale și curge, după caz, din momentul la care a fost adusă la cunoștința vânzătorului lipsa de conformitate a produsului sau din momentul prezentării produsului la vânzător/unitatea de service până la aducerea produsului în stare de utilizare normală și, respectiv, al notificării în scris în vederea ridicării produsului sau predării efective a produsului către consumator.

Produsele de folosință îndelungată care înlocuiesc produsele defecte în cadrul termenului de garanție vor beneficia de un nou termen de garanție care curge de la data preschimbării produsului.

● **Modul de desfășurare în caz de garanție**

Pentru a garanta o prelucrare rapidă a problemei dumneavoastră, vă rugăm să respectați următoarele indicații:

Pentru orice solicitare, vă rugăm să aveți la îndemână bonul de casă și numărul de articol (IAN 500200_2504) ca dovadă de achiziție.

Numărul articolului îl luați de pe plăcuța cu date tehnice, o gravură, de pe fișa cu date a instrucțiunilor (jos stânga) sau ca abțibild de pe partea din spate sau de jos.

Dacă apar erori de funcționare sau alte erori, contactați apoi departamentul de service prin telefon sau prin email.

Produsul defect îl puteți transmite la adresa de service fără timbru cu prezentarea dovezii de achiziție (bon) și cu menționarea daunei și când a apărut.

● Service

Service România

Tel.: 0800 896 637

E-Mail: owim@lidl.ro

 Marcaj Sârb De Conformitate

CE IPX4

Използвани предупредителни указания и символи	Страница	91
Увод	Страница	92
Употреба по предназначение	Страница	92
Обем на доставката	Страница	93
Описание на частите	Страница	93
Технически данни	Страница	93
Указания за безопасност	Страница	93
Преди първата употреба	Страница	97
Принадлежности и области на приложение	Страница	97
Монтаж	Страница	97
Работа	Страница	97
Пълнене на резервоара за вода	Страница	97
Включване/изключване	Страница	98
Защита срещу деца	Страница	98
Почистване с пара	Страница	98
Почистване и грижи	Страница	99
Почистване на основния блок	Страница	99
Почистване на принадлежностите	Страница	99
Отстраняване на отлагания от варовик	Страница	99
Съхранение	Страница	99
Изхвърляне	Страница	100
Гаранция	Страница	100
Процедиране в случай на reklamacия	Страница	102
Сервиз	Страница	102

Използвани предупредителни указания и символи

В това ръководство за експлоатация и върху опаковката са използвани следните предупредителни указания:

	<p>ОПАСНОСТ! Този символ със сигналната дума „Опасност“ указва заплаха с висока степен на риск, която, ако не бъде избегната, води до тежко нараняване или смърт.</p>		<p>Променлив ток/напрежение</p>
	<p>ПРЕДУПРЕЖДЕНИЕ! Този символ със сигналната дума „Предупреждение“ указва заплаха със средна степен на риск, която, ако не бъде избегната, може да доведе до тежко нараняване или смърт.</p>	<p>Hz</p>	<p>Херц (мрежова честота)</p>
	<p>ПРЕДПАЗЛИВОСТ! Този символ със сигналната дума „Предпазливост“ указва заплаха с ниска степен на риск, която, ако не бъде избегната, може да доведе до леко или средно нараняване.</p>	<p>W</p>	<p>Ват</p>
	<p>ПРЕДУПРЕЖДЕНИЕ: Опасност от попарване! Излизаща пара!</p>	<p>IPX4</p>	<p>Защитено срещу пръски вода от всички посоки</p>
	<p>Прање при 60 °C</p>		<p>УКАЗАНИЕ: Този символ със сигналната дума „Указание“ предлага допълнителна полезна информация.</p>
	<p>Да не се суши в барабанна сушилна машина</p>		<p>Използвайте продукта само в сухи закрити помещения.</p>
	<p>Да не се дава на химическо чистене</p>		<p>Опасност – риск от токов удар!</p>
	<p>Информация за безопасност Инструкции за употреба</p>		<p>ПРЕДПАЗЛИВОСТ: Гореща повърхност!</p>
	<p>Тестван продукт. Може да съдържа остатъчни водни капчици</p>		<p>Символ за защитно заземяване</p>
			<p>Да не се избелва</p>
			<p>Да не се глади</p>
		<p>CE</p>	<p>Знакът CE потвърждава съответствието с отнасящите се до продукта директиви на ЕС.</p>

РЪЧНА ПАРОЧИСТАЧКА

● Увод

Поздравяваме Ви с покупката на този нов продукт. Вие избрахте висококачествен продукт. Ръководството за експлоатация е част от този продукт. То съдържа важни указания за безопасност, употреба и изхвърляне. Преди употребата на продукта се запознайте с всички инструкции за обслужване и безопасност. Използвайте продукта само съгласно описанието и за посочените области на употреба. Когато предавате продукта на трети лица, предавайте заедно с него и всички документи.



Можете да изтеглите и прегледате това и много други ръководства за употреба на www.lidl-service.com. Сканирайки този QR код, ще бъдете прехвърлени директно на уебсайта на сервиса на Lidl (www.lidl-service.com), където можете да отворите ръководството за употреба, като въведете номера на артикула (IAN) 500200_2504.

● Употреба по предназначение

Този продукт е предназначен единствено за почистване на повърхности в закрити помещения, които издържат на продължителна обработка с гореща пара.

- **Подходящо за:** Керамични плочки, работни повърхности, огнеупорни тухли, огледала, прозорци, жалузи, тоалетни, арматури, завеси, тапицирани мебели, дрехи, автомобилни седалки.

- **Неподходящо за:** Кожа, полирани мебели, обработени с восък подове, синтетични материали, кадифе и други чувствителни, неустойчиви на пара материали. Употребата върху обработени или някои необработени с восък подове може да доведе до намаляване на гланца.
- **Преди употребата:** Препоръчваме извършването на тест на материала върху незабележимо място на повърхността за обработка.
- **За най-добри резултати от почистването:** Съблюдавайте указанията за поддръжка от съответния производител (ако има такива).
- Не използвайте продукта за други цели.

Продуктът е предвиден за употреба само в частни домакинства и не е подходящ за професионални цели.

Производителят не поема отговорност за щети поради неправилна употреба.

Преди употребата: Извършете тест върху незабележимо място. Така можете да проверите, дали материалът е подходящ за почистването с пара. Примери:

- Намазани/лакирани дърво или кожа могат да се обезцветят от парата.
- Необработено дърво може да се подуе от парата.
- Слоеве защитен восък могат да се разрушат от парата.
- Пластмаси могат да станат матови от парата.
- Меки пластмаси могат да се деформират, когато са изложени на пара.
- Студени стъклени или огледални повърхности могат да се натрошат, ако бъдат напръскани с гореща пара.
- Акрил, кадифе и коприна проявяват чувствителност към гореща пара.
- Ако желаете да почиствате прозорци, те трябва предварително да се подгреят: Насочете парата от голямо разстояние към големи повърхности. След това постепенно съкращавайте разстоянието.

● Обем на доставката

След разопаковането на продукта се уверете, че доставката е пълна и всички части са в изрядно състояние.

Преди употребата отстранете всички опаковъчни материали.

- 1 Ръчна парочистачка
- 1 Удължителен маркуч
- 1 Удължителна дюза
- 1 Дюза за тапицери
- 1 Ъглова дюза
- 1 Кръгла четка
- 1 Влакнест калъф
- 1 Мерителна кана
- 1 Ръководство за експлоатация

● Описание на частите

Преди четене разтворете разгъващата се страница с чертежите. Запознайте се с всички функции на продукта.

- 1 Изпускателен отвор за пара
- 2 Входящ отвор за вода и резервоар за вода
- 3 Предпазен вентил
- 4 Защита срещу деца
- 5 Спусък за пара
- 6 Дръжка
- 7 Свързващ проводник с мрежов щепсел
- 8 Декоративна лента
- 9 Дюза за тапицери
- 10 Дюза за коса по мебели
- 11 Влакнест калъф
- 12 Удължителен маркуч
- 13 Мерителна чаша
- 14 Ъглова дюза
- 15 Удължителна дюза
- 16 Кръгла четка
- 17 Контролна лампа „Power“ (Червена)
- 18 Контролна лампа за парата (Зелена)

● Технически данни

Номинално напрежение,	
номинална честота:	220–240 V~, 50/60 Hz
Консумирана енергия:	900–1050 W
Вместимост на резервоара за вода:	350 ml (250 ml вместимост за пълнене)
Вместимост на мерителната чаша:	250 ml вместимост за пълнене
Клас на защита:	I
Тип защита IP:	IPX4 (устойчив на пръски вода)



Указания за безопасност

ПРЕДИ УПОТРЕБА НА ПРОДУКТА СЕ ЗАПОЗНАЙТЕ С ВСИЧКИ УКАЗАНИЯ ЗА БЕЗОПАСНОСТ И РАБОТА! АКО ПРЕДАВАТЕ ТОЗИ ПРОДУКТ НА ДРУГИ ЛИЦА, ПРЕДАВАЙТЕ СЪЩО И ВСИЧКИ ДОКУМЕНТИ!

В случай на щети поради неспазване на настоящото ръководство за експлоатация губите Вашето право на гаранционни претенции! За косвени щети не се поема отговорност!

В случай на материални щети или телесни наранявания поради неправилна употреба или неспазване на указанията за безопасност не се поема отговорност!

Деца и лица с ограничени способности

⚠ ПРЕДУПРЕЖДЕНИЕ!

ОПАСНОСТ ЗА ЖИВОТА И ОПАСНОСТ ОТ ЗЛОПОЛУКИ ЗА БЕБЕТА И ДЕЦА!

Не оставяйте деца с опаковъчните материали без надзор.

Опаковъчните материали представляват опасност от задушаване. Децата често подценяват свързаните с това опасности.

Винаги дръжте децата далеч от опаковъчни материали.

- Този продукт може да бъде използван от лица с ограничени физически, сензорни или интелектуални способности или с липса на опит или на познания, ако те бъдат наблюдавани или са били инструктирани относно безопасната употреба на продукта и разбират свързаните с това рискове.
- Деца не бива да играят с продукта.

- Почистване и поддръжка от страна на потребителя не бива да се извършват от деца без наблюдение. Почистете продукта (вижте раздел „Почистване и грижа“)
- Дръжте продукта и свързващия проводник извън обсега на деца, когато той е включен или изстива.

Употреба по предназначение

⚠ ПРЕДУПРЕЖДЕНИЕ!

Неправилната употреба може да доведе до наранявания. Използвайте продукта само съгласно това ръководство.

- ⚠ Не се опитвайте да променят по какъвто и да е начин продукта.

Безопасност при работа с електрически ток

⚠ ОПАСНОСТ! Опасност от токов удар!

Никога не се опитвайте сами да ремонтирате продукта.

В случай на неправилно функциониране ремонти могат да бъдат извършвани само от квалифициран персонал.

⚠ ПРЕДУПРЕЖДЕНИЕ!

Опасност от токов удар!

Не потапяйте електрическите части на продукта във вода или други течности. Никога не дръжте продукта под течаща вода.

⚠ ПРЕДУПРЕЖДЕНИЕ!

Опасност от токов удар!

Не използвайте повреден продукт. Отделете продукта от електрическата мрежа и се обърнете към Вашия продавач, ако той е повреден.

⚠ ПРЕДУПРЕЖДЕНИЕ!

Опасност от нараняване!

Изключете продукта и го отделете от електрическата мрежа преди почистване или когато той вече не се използва.

- Продуктът не бива да се използва, ако е падал, ако има видими щети или ако не може да се затвори плътно.
- Преди да свържете продукта към електрическата мрежа, проверете дали посочените върху табелата за тип на продукта напрежение и мрежова честота съответстват на електрозахранването.

- Проверявайте редовно мрежовия щепсел и свързващия проводник за повреди. Ако свързващият проводник е повреден, той трябва да бъде сменен от производителя, от неговата сервизна служба или от друго квалифицирано лице, за да се избегнат опасности.
- Пазете свързващия проводник от повреди. Не го оставяйте да виси над остри ръбове и не го притискайте или прегъвайте. Дръжте свързващия проводник далеч от горещи повърхности и открит пламък. Внимавайте за това, никой да не може случайно да го дръпне или да се спъне в него.
- Не оставяйте продукта без надзор, когато е свързан към електрическата мрежа.
- Течността или парата не бива да се насочват към уреди, които съдържат електрически части, като напр. във вътрешността на фурна.
- Отворът за пълнене не бива да се отваря по време на употреба.

Опасност от изгаряне

- ⚠ ОПАСНОСТ! Опасност от изгаряне!** Не докосвайте горещи повърхности и се пазете от излизашката пара. Хващайте продукта само за дръжката.
- Парата е много гореща. Никога не дръжете ръцете си пред парната дюза.

Работа

- Използвайте продукта само в сухи закрити помещения.
- Мрежовият щепсел трябва да бъде отделен от електрическата мрежа, преди резервоарът за вода да се пълни с вода.
- Използването на удължаващи проводници не се препоръчва. Ако се налага използване на удължаващ проводник, той трябва да е проектиран за протичането на най-малко 10 А ток. Прокарайте проводниците по такъв начин, че никой да не може да се спъне в тях и нищо да не може да бъде повредено.
- Не пускайте продукта с влажни ръце или докато стоите върху мокър под. Никога не хващайте мрежовия щепсел с мокри или влажни ръце.
- Използвайте само препоръчани от производителя принадлежности.

- Не пускайте продукта с празен резервоар за вода.
- Никога не насочвайте парата към хора или животни. Горещата пара може да причини тежки наранявания!
- Не сипвайте почистващи разтвори, парфюмирани ароматни вещества, масла или други химикали в резервоара за вода, тъй като те могат да повредят продукта.
- От страна на потребителя не са необходими никакви действия за настройване на продукта на 50 или 60 Hz. Продуктът се настройва автоматично на 50, съотв. на 60 Hz.

Почистване и съхранение

- Винаги активирайте защитата срещу деца 4 преди да го изключите от електрозахранването.
- Не дърпайте свързващия проводник за изваждане на мрежовия щепсел от контакта. Не навивайте свързващия проводник около продукта.
- Пазете продукта, свързващия проводник и неговия мрежов щепсел от прах, пряка слънчева светлина, капеща и пръскаща вода.

- Съхранявайте продукта на хладно, сухо и защитено от влага място, извън обсега на деца.
- Пазете продукта от горещина. Не поставяйте продукта в близост до открит пламък или източници на топлина като печки или отоплителни уреди.

● **Преди първата употреба**

- Отстранете всички опаковъчни материали. Проверете дали всички части са налични.

● **Принадлежности и области на приложение**

Принадлежност Функция

Дюза за тапицерии	9	За почистване на малки площи като душ кабинни, стенни плочки, огледала и др. Подходяща за употреба с или без капака от фибър.
Влакнест калъф	11	Абсорбиране на излишната влага. Влакнестият калъф спомага за избягване на водни пръски. Това позволява ефективно почистване с пара на платове и тапицирани мебели.
Удължителен маркуч	12	Полезно при труднодостъпни места.
Ъглова дюза	14	За прецизно почистване на предмети с труднодостъпни места (арматури, умивалници и т.н.)
Удължителна дюза	15	Полезно при труднодостъпни места.
Кръгла четка	16	За почистване с четка на упорити петна. Подходящо за керамични плочки, циментови и подобни повърхности.

● **Монтаж**

(Фиг. В)

Принадлежност Монтаж

Влакнест калъф	11	■ Закрепете към дюзата за тапицерии 9.
Дюза за тапицерии	9	■ Закрепете входния отвор към изпускателния отвор за пара 1 на продукта/ на удължителния маркуч 12.
Удължителен маркуч	12	
Удължителна дюза	15	■ Въртете дюзата по посока на часовниковата стрелка, докато се закрепи здраво.
Ъглова дюза	14	■ Закрепете входния отвор към изпускателния отвор за пара 1 на продукта, на удължителния маркуч 12 или на удължителната дюза 15.
Кръгла четка	16	
		■ Отново свалете всички принадлежности в обратна последователност.

● **Работа**

● **Пълнене на резервоара за вода**

⚠ **ОПАСНОСТ! Опасност от ток от удар!**

Преди да напълните резервоара за вода 2: Извадете мрежовия щепсел 7 от контакта.

⚠ **ПРЕДПАЗЛИВОСТ! Пълнете резервоара за вода 2 с вода от водопроводната мрежа или с дестилирана вода без добавки.**

Ако водата от Вашата водопроводна мрежа е твърда: Използвайте дестилирана вода. Ако водата от Вашата водопроводна мрежа е със средна твърдост: Смесвайте дестилирана вода с вода от водопроводната мрежа (в съотношение 1:1).

❶ УКАЗАНИЯ:

- Докато в резервоара за вода [2] има пара и налягане, не можете да отворите предпазния вентил [3]. Отваряне на резервоара за вода:
 - Изпуснете парата или
 - Изчакайте, докато продуктът изстине.
- Не надвишавайте максималната вместимост на пълнене на резервоара за вода [2] от 250 ml.
- Отворете бавно предпазния вентил [3]. Изчакайте преди пълното отваряне няколко секунди, докато вече не излиза пара.
- Използвайте мерителната чаша [13], за да напълните водния резервоар [2] през входния отвор за вода [2].
- Затворете предпазния вентил [3].

● Включване/изключване

- Свържете мрежовия щепсел [7] към подходящ контакт.
- Контролната лампа „Power“ [17] светва. Продуктът започва незабавно да произвежда пара.
- Продуктът е готов за употреба, когато контролната лампа за парата [18] светне.
- Изключване на продукта: Изключете продукта от контакта. Контролната лампа „Power“ (Червена) [17] изгасва.

❶ УКАЗАНИЯ:

- Продуктът се нуждае от около 3 минути за загряване.
- Продуктът трябва да бъде отделен от електрическата мрежа:
 - След употребата,
 - Преди почистването и
 - Преди поддръжката.

● Защита срещу деца

(Фиг. А)

Продуктът е оборудван със защита срещу деца [4]:

Защита срещу деца

Активиране
(Положение:
[4])

- Натиснете символа [4] на защитата срещу деца [4] докрай навътре.
- Сега спусъкът за пара [5] вече не може да бъде натиснат.

Деактивиране
(Положение:
[4])

- Натиснете символа [4] на защитата срещу деца [4] докрай навътре.
- Сега спусъкът за пара [5] може отново да бъде използван.

● Почистване с пара

- ▲ **ПРЕДУПРЕЖДЕНИЕ!** Продуктът трябва да се намира във изправено положение, когато
 - Се използва,
 - Е под налягане или
 - Се пълни с вода.

- Хванете продукта за дръжката [6].

❶ УКАЗАНИЯ:

- Контролиране на излизащата пара: Натискайте плавно спусъка за пара [5].
- Прекъснете почистването с пара, когато контролната лампа за парата [18] изгасне. Изчакайте, докато контролната лампа за парата светне отново. Едва тогава продължете.
- Ако не излиза пара, въпреки че контролната лампа за парата [18] свети: Извадете мрежовия щепсел [7] от контакта. Напълнете отново резервоара за вода [2].

● Почистване и грижи

● Почистване на основния блок

⚠ **ОПАСНОСТ! Опасност от токов удар!**

Преди почистването/поддръжката: Извадете мрежовия щепсел **7** от контакта.

⚠ **ПРЕДУПРЕЖДЕНИЕ!** Не потапяйте електрическите части на продукта във вода или други течности. Никога не дръжте продукта под течаща вода.

- Избършете продукта с леко навлажнена кърпа.
- Не допускайте попадане на вода или други течности във вътрешността на продукта.
- Не използвайте абразивни и/или агресивни почистващи препарати или твърди четки за почистване на продукта.
- След почистването: Оставете всички части да изсъхнат напълно.

● Почистване на принадлежностите

- Почиствайте принадлежностите в топла сапунена вода.
- След почистването: Оставете всички принадлежности да изсъхнат напълно.

Почистване на влакнения калф **11**



- Изперете влакнения калф **11** и капациите при макс. температура от 60 °C в перална машина.
- Забележка: Когато перете капака от фибър, спазвайте инструкциите на етикета за пране. Не използвайте никакви течни омекотители, тъй като това може да влоши способността за поемане на замърсявания от тъканите.

● Отстраняване на отлагания от варовик

Ако силата на парата намалее драстично, евентуално е необходимо отстраняване на отлаганията от варовик от резервоара за вода **2**/от принадлежностите:

Резервоар за вода **2**:

- Извадете мрежовия щепсел **7** от контакта.
- Напълнете резервоара за вода **2** със смес от вода от водопроводната мрежа и оцет (в съотношение 2:1).
- Изчакайте в продължение на 24 часа.
- Излейте сместа в умивалник.
- Изплакнете резервоара за вода **2** с чиста вода (вижте „Пълнене на резервоара за вода“).

Принадлежности:

- Извадете мрежовия щепсел **7** от контакта.
- Напълнете резервоара за вода **2** със смес от вода от водопроводната мрежа и оцет (в съотношение 2:1).
- Поставете принадлежността, от която желаете да отстраните отлаганията от варовик.
- Осигурете позицията на продукта, за да гарантирате, че парата не е насочена към околни предмети и повърхности.
- Включете продукта. Оставете продукта да работи, докато сместа се изразходва напълно.

● Съхранение

- Съхранявайте продукта в оригиналната опаковка, когато той не се използва.
- Съхранявайте продукта на сухо място извън обсега на деца.
- Съхранявайте продукта само с изпразнен резервоар за вода **2**.

● Изхвърляне

Опаковката е изработена от екологични материали, които може да предадете в местните пунктове за рециклиране.



За разделното събиране на отпадъците съблюдавайте маркировката на опаковъчните материали, те са маркирани със съкращения (a) и цифри (b) със следното значение: 1–7: пластмаси / 20–22: хартия и картон / 80–98: композитни материали.



Относно възможностите за отстраняване на излезлия от употреба продукт като отпадък се информирайте от Вашата общинска или градска управа.



В интерес на опазването на околната среда не изхвърляйте излезлия от употреба продукт заедно с битовите отпадъци, а го предайте за правилно рециклиране. За събирателните пунктове и тяхното работно време можете да се информирате от местната управа.

● Гаранция

Уважаеми клиенти, за този уред получавате 3 години гаранция от датата на покупката. В случай на несъответствие на продукта с договора за продажба Вие имате законно право да предявите рекламация пред продавача на продукта при условията и в сроковете, определени в глава трета, раздел II и III и глава четвърта от Закона за предоставяне на цифрово съдържание и цифрови услуги и за продажба на стоки (ЗПЦСЦУПС)*. Вашите права, произтичащи от посочените разпоредби, не се ограничават от нашата по-долу представена търговска гаранция, не са свързани с разходи за потребителите и независимо от нея продавачът на продукта отговаря за липсата на съответствие на потребителската стока с договора за продажба съгласно ЗПЦСЦУПС.

Гаранционни условия

Гаранционният срок е 3 години от датата на получаване на стоката. Пазете добре оригиналната касова бележка. Този документ е необходим като доказателство за покупката. Ако в рамките на три години от датата на закупуване на този продукт се появи дефект на материала или производствен дефект, продуктът ще бъде безплатно ремонтиран или заменен. Гаранцията предполага в рамките на тригодишния гаранционен срок да се представят дефектния уред, касовата бележка (касовият бон), както и всички други документи, установяващи наличието на дефект и писмено да се обясни в какво се състои дефектът и кога е възникнал. Ако дефектът е покрит от нашата гаранция, Вие ще получите обратно ремонтирания или нов продукт. В случай на замяна на дефектна стока първоначалните гаранционен срок и гаранционни условия се запазват. В случай на ремонт на дефектна стока, срокът на ремонта се прибавя към гаранционния срок. За евентуално наличните и установени повреди и дефекти още при покупката трябва да се съобщи веднага след разопаковането. Евентуалните ремонти след изтичане на гаранционния срок са срещу заплащане. Ремонтът или замяната на продукта не поражда нова гаранция.

Обхват на гаранцията

Уредът е произведен грижливо според строгите изисквания за качество и добросъвестно изпитан преди доставка. Гаранцията важи за дефекти на материала или производствени дефекти. Гаранцията не обхваща консумативите, както и частите на продукта, които подлежат на нормално износване, поради което могат да бъдат разглеждани като бързо износващи се части (например филтри или приставки) или повредите на чупливи части (например прекъсвачи, батерии или такива произведени от стъкло). Гаранцията отпада, ако уредът е повреден поради неправилно използване или в резултат на неосъществяване на техническа поддръжка. За правилната употреба на продукта трябва точно да се спазват всички указания в урътването за експлоатация. Предназначение и действия, които не се препоръчват от урътването за експлоатация или за които то предупреждава,

трябва задължително да се избягват. Продуктът е предназначен само за частна, а не за професионална употреба. При злоупотреба и неправилно третиране, употреба на сила и при интервенции, които не са извършени от клона на нашия оторизиран сервиз, гаранцията отпада.

Процедура при гаранционен случай

За да се гарантира бърза обработка на Вашия случай, следвайте следните указания:

- За всички запитвания подгответе касовата бележка и идентификационния номер (IAN 500200_2504) като доказателство за покупката.
- Вземете артикулния номер от фабричната табелка.
- При възникване на функционални или други дефекти първо се свържете по телефона или чрез имейл с долупосочения сервизен отдел. След това ще получите допълнителна информация за уреждането на Вашата рекламация.
- След съгласуване с нашия сервиз можете да изпратите дефектния продукт на посочения Ви адрес на сервиза безплатно за Вас, като приложите касовата бележка (касовия бон) и посочите писмено в какво се състои дефектът и кога е възникнал. За да се избегнат проблеми с приемането и допълнителни разходи, задължително използвайте само адреса, който Ви е посочен. Осигурете изпращането да не е като експресен товар или като друг специален товар. Изпратете уреда заедно с всички принадлежности, доставени при покупката, и осигурете достатъчно сигурна транспортна опаковка.

Ремонтен сервиз / извънгаранционно обслужване

Ремонти извън гаранцията можете да възложите на клона на нашия сервиз срещу заплащане. Той с удоволствие ще Ви направи предварителна калкулация. Можем да обработваме само уреди, които са достатъчно опаковани и изпратени с платени транспортни разходи.

Внимание: Изпратете Вашия уред на клона на нашия сервиз почистен и с указание за дефекта.

Уредите, предмет на извънгаранционно обслужване, изпратени с неплатени транспортни разходи – с наложен платеж, като експресен или друг специален товар – не се приемат. Ние ще извършим безплатно изхвърлянето на изпратените от Вас дефектни уреди.

Сервизно обслужване България

Тел.: 008001114920

Е-мейл: owim@idl.bg

Вносител

Моля, обърнете внимание, че следващият адрес не е адрес на сервиза.

Първо се свържете с горепосочения сервизен център.

ОВИМ ГмБХ & Ко.КГ

Щифтсбергщрасе 1

74167 Некарсулм

Германия

* Като физическо лице – потребител, независимо от настоящата търговска гаранция, Вие се ползвате от правата на законовата гаранция, предоставена от Закона за предоставяне на цифрово съдържание и цифрови услуги и за продажбата на стоки /ЗПЦСЦУПС/. По-специално Вие имате право при несъответствие на стоката да бъде извършен ремонт или замяна по Ваш избор, освен ако това е невъзможно или е свързано с непропорционално големи разходи за продавача. Вие имате право на пропорционално намаляване на цената или на разваляне на договора при наличие на условията на чл. 33, ал. 3 от ЗПЦСЦУПС. Условията и сроковете на законовата гаранция са регламентирани в глава трета, раздел II и III и в глава четвърта на ЗПЦСЦУПС

● Процедиране в случай на рекламация

За да се гарантира бързо обработване на Вашата заявка, следвайте указанията по-долу:

Моля, при всички запитвания дръжте на разположение касовия бон и номера на артикула (IAN 500200_2504) като доказателство за покупката.

Номерът на артикула е посочен върху типовата табелка, гравюра, титулната страница на Вашето ръководство (долу вляво) или върху стикера от задната или долната страна на уреда.

При възникнали функционални дефекти или други повреди, първо се свържете по телефона или по електронната поща с посочения по-долу сервиз.

Продуктът, който е регистриран като дефектен, можете да изпратите след това без пощенски разходи на посочения Ви сервиз, като приложите документ за закупуването (касов бон) и описание, в какво се състои повредата и кога е възникнала.

● Сервиз

Сервиз България

Телефон: 008001114920

Е-мейл: owim@lidl.bg











 Маркировка за съответствие - сърбия

CE IPX4

Προειδοποιήσεις και σύμβολα που χρησιμοποιούνται	Σελίδα 104
Εισαγωγή	Σελίδα 105
Προβλεπόμενη χρήση	Σελίδα 105
Σύνολο παράδοσης	Σελίδα 106
Περιγραφή εξαρτημάτων	Σελίδα 106
Τεχνικά χαρακτηριστικά	Σελίδα 106
Οδηγίες ασφάλειας	Σελίδα 106
Πριν την πρώτη χρήση	Σελίδα 110
Εξαρτήματα και εφαρμογές	Σελίδα 110
Συναρμολόγηση	Σελίδα 110
Λειτουργίας	Σελίδα 110
Γέμισμα του δοχείου νερού	Σελίδα 110
Ενεργοποίηση/Απενεργοποίηση	Σελίδα 111
Κλειδαριά ασφαλείας για παιδιά	Σελίδα 111
Καθάρισμα με ατμό	Σελίδα 111
Καθαρισμός και φροντίδα	Σελίδα 112
Καθαρισμός της κύριας μονάδας	Σελίδα 112
Καθαρισμός των αξεσουάρ	Σελίδα 112
Απομάκρυνση αλάτων	Σελίδα 112
Αποθήκευση	Σελίδα 112
Απόσυρση	Σελίδα 112
Εγγύηση	Σελίδα 113
Διεκπεραίωση της εγγύησης	Σελίδα 113
Σέρβις	Σελίδα 113

Προειδοποιήσεις και σύμβολα που χρησιμοποιούνται

Οι ακόλουθες προειδοποιήσεις χρησιμοποιούνται στο παρόν εγχειρίδιο χρήσης και επάνω στη συσκευασία:

 <p>ΚΙΝΔΥΝΟΣ! Το σύμβολο αυτό σε συνδυασμό με την ενδεικτική λέξη «Κίνδυνος» επισημαίνει έναν υψηλό κίνδυνο ο οποίος εάν δεν εμποδιστεί μπορεί να επιφέρει θάνατο ή σοβαρό τραυματισμό.</p>	 <p>Εναλλασσόμενο ρεύμα/τάση</p>
	<p>Hz Hertz (συχνότητα τροφοδοσίας)</p>
	<p>W Watt</p>
 <p>ΠΡΟΕΙΔΟΠΟΙΗΣΗ! Το σύμβολο αυτό σε συνδυασμό με την ενδεικτική λέξη «Προειδοποίηση» επισημαίνει έναν μεσαίο κίνδυνο ο οποίος εάν δεν εμποδιστεί μπορεί να επιφέρει θάνατο ή σοβαρό τραυματισμό.</p>	<p>IPX4 Προστασία έναντι πισίλισματος νερού από όλες τις κατευθύνσεις</p>
	 <p>ΣΗΜΕΙΩΣΗ: Αυτό το σύμβολο σε συνδυασμό με τη «Σημείωση» παρέχει επιπρόσθετες χρήσιμες πληροφορίες.</p>
 <p>ΠΡΟΣΟΧΗ! Το σύμβολο αυτό σε συνδυασμό με την ενδεικτική λέξη «Προσοχή» επισημαίνει έναν μικρό κίνδυνο ο οποίος εάν δεν εμποδιστεί μπορεί να επιφέρει μικρό ή μέτριο τραυματισμό.</p>	 <p>Χρησιμοποιείτε το προϊόν μόνο σε εσωτερικούς χώρους χωρίς υγρασία.</p>
	 <p>Κίνδυνος - Υπάρχει κίνδυνος ηλεκτροπληξίας!</p>
 <p>ΠΡΟΕΙΔΟΠΟΙΗΣΗ: Κίνδυνος εγκαύματος! Διαφυγή ατμού!</p>	 <p>ΠΡΟΣΟΧΗ! Καυτή επιφάνεια!</p>
 <p>Δυνατότητα πλύσης στους 60 °C</p>	 <p>Σύμβολο γείωσης προστασίας</p>
 <p>Μην τοποθετείτε στο στεγνωτήριο</p>	 <p>Μη χρησιμοποιείτε χλωρίνη</p>
 <p>Σύμβολο απαγόρευσης στεγνού καθαρίσματος</p>	 <p>Μη σιδερώνετε</p>
 <p>Πληροφορίες ασφάλειας Οδηγίες χρήσης</p>	<p>CE Η σήμανση CE υποδηλώνει τη συμμόρφωση με τις σχετικές Οδηγίες της ΕΕ που ισχύουν για αυτό το προϊόν.</p>
 <p>Ελεγχμένο προϊόν. Ενδέχεται να περιέχει εναπομείναντα σταγονίδια νερού</p>	

ΑΤΜΟΚΑΘΑΡΙΣΤΗΣ ΧΕΙΡΟΣ

● Εισαγωγή

Σας συγχαίρουμε για την αγορά του νέου σας προϊόντος. Επιλέξατε ένα προϊόν υψηλών προδιαγραφών. Οι οδηγίες χρήσης είναι μέρος αυτού του προϊόντος. Περιέχουν σημαντικές πληροφορίες σχετικά με την ασφάλεια, το χειρισμό και την απόρριψη. Πριν τη χρήση του προϊόντος εξοικειωθείτε με όλες τις οδηγίες χρήσης και ασφαλείας. Χρησιμοποιείτε το προϊόν μόνο με τον τρόπο που περιγράφεται και για τον τομέα εφαρμογής που αναφέρεται. Σε περίπτωση μεταβίβασης του προϊόντος σε τρίτους παραδώστε μαζί και όλα τα έγγραφα.



Μπορείτε να κατεβάσετε και να δείτε αυτό και πολλά άλλα εγχειρίδια στη διεύθυνση www.lidl-service.com. Σκανάροντας αυτόν τον κωδικό QR, θα μεταφερθείτε κατευθείαν στην ιστοσελίδα εξυπηρέτησης πελατών της Lidl (www.lidl-service.com), όπου μπορείτε να ανοίξετε το εγχειρίδιο οδηγιών χρήσης σας, πληκτρολογώντας τον αριθμό προϊόντος (IAN) 500200_2504.

● Προβλεπόμενη χρήση

Το προϊόν αυτό είναι σχεδιασμένο για να καθαρίζει μόνο εσωτερικές επιφάνειες που αντέχουν σε παρατεταμένη έκθεση σε καυτό ατμό.

- **Κατάλληλο για:** Πλακάκια, επιφάνειες εργασίας, επισμαλτωμένα πλακάκια, καθρέπτες και παράθυρα, παντζούρια, τουαλέτες, αξεσουάρ μπάνιου, κουρτίνες, μαξιλάρια, ρούχα, καθίσματα αυτοκινήτου.

- **Ακατάλληλο για:** Δέρμα, βερνικωμένα έπιπλα, κερωμένα δάπεδα, συνθετικά υφάσματα, βελούδο ή άλλα ευαίσθητα υλικά στον ατμό. Χρήση σε κερωμένα ή σε ορισμένα μη κερωμένα δάπεδα μπορεί να επιφέρει μειωμένη σπιλπνότητα.
- **Πριν από τη χρήση:** Συνιστούμε να διεξάγετε μια δοκιμή υλικού σε μεμονωμένο σημείο της επιφάνειας εργασίας.
- **Για καλύτερα αποτελέσματα καθαρισμού:** Ελέγξτε τις οδηγίες φροντίδας του κατασκευαστή (αν υπάρχει).
- Μη χρησιμοποιείτε το προϊόν για οποιοδήποτε άλλο σκοπό.

Αυτό το προϊόν προορίζεται μόνο για ιδιωτική οικιακή χρήση, όχι για εμπορικούς σκοπούς.

Ο κατασκευαστής δεν φέρει ουδεμία ευθύνη για ζημιές που προκαλούνται από ακατάλληλη χρήση.

Πριν από τη χρήση: Διεξάγετε το τεστ σε μια απομονωμένη περιοχή. Έτσι, μπορείτε να επιβεβαιώσετε ότι το υλικό είναι κατάλληλο για καθαρίσιμα με ατμό. Παραδείγματα:

- Ο ατμός μπορεί να ξεβάψει το βαμμένο/βερνικωμένο ξύλο ή δέρμα.
- Το εκτεθειμένο ξύλο μπορεί να φουσκώσει από τον ατμό.
- Ο ατμός μπορεί να διαλύσει τις προστατευτικές επικαλύψεις κεριού.
- Ο ατμός μπορεί να μαυρίσει τα πλαστικά.
- Τα μαλακά πλαστικά μπορεί να παραμορφωθούν κατά την έκθεσή τους στον ατμό.
- Οι κρύες γυάλινες επιφάνειες ή από καθρέπτη μπορεί να ραγίσουν αν ψεκαστούν με καυτό ατμό.
- Τα ακρυλικά, το βελούδο και το μετάξι είναι ευαίσθητα στον καυτό ατμό.
- Αν θελήσετε να καθαρίσετε παράθυρα, πρέπει πρώτα να τα ζεσάνετε: Εφαρμόστε τον ατμό σε μεγάλες επιφάνειες από μεγαλύτερη απόσταση. Στη συνέχεια, αρχίστε να μειώνετε σταδιακά την απόσταση.

● Σύνολο παράδοσης

Μετά την αφαίρεση της συσκευασίας του προϊόντος, ελέγξτε εάν ο παραδοτέος εξοπλισμός είναι πλήρης και εάν όλα τα εξαρτήματα είναι σε καλή κατάσταση. Αφαιρέστε όλα τα υλικά συσκευασίας πριν τη χρήση.

- 1 Ατμοκαθαριστής χειρός
- 1 Ελαστικός σωλήνες προέκτασης
- 1 Ακροφύσιο προέκτασης
- 1 Ακροφύσιο για ταπετσαρίες
- 1 Ακροφύσιο για γωνίες
- 1 Στρογγυλή βούρτσα
- 1 Κάλυμμα ινών
- 1 Κύπελλο μέτρησης
- 1 Εγχειρίδιο χρήσης

● Περιγραφή εξαρτημάτων

Πριν την ανάγνωση ξεδιπλώστε τη σελίδα που περιέχει τις απεικονίσεις και εξοικειωθείτε με όλες τις λειτουργίες του προϊόντος.

- 1 Έξοδος ατμού
- 2 Είσοδος και δοχείο νερού
- 3 Βαλβίδα ασφαλείας
- 4 Κλειδαριά ασφαλείας για παιδιά
- 5 Σκανδάλη ατμού
- 6 Λαβή
- 7 Καλώδιο ρεύματος με βύσμα ισχύος
- 8 Διακοσμητική λωρίδα
- 9 Ακροφύσιο για ταπετσαρίες
- 10 Τρίχες ακροφυσίου για ταπετσαρίες
- 11 Κάλυμμα ινών
- 12 Ελαστικός σωλήνες προέκτασης
- 13 Κύπελλο μέτρησης
- 14 Ακροφύσιο για γωνίες
- 15 Ακροφύσιο προέκτασης
- 16 Στρογγυλή βούρτσα
- 17 Ένδειξη ισχύος (κόκκινο)
- 18 Ένδειξη ατμού (πράσινη)

● Τεχνικά χαρακτηριστικά

Όνομαστική τάση/ συχνότητα:	220-240 V~, 50/60 Hz
Κατανάλωση ρεύματος:	900-1050 W
Χωρητικότητα δοχείου νερού:	350 ml (250 ml χωρητικότητα γεμίσματος)
Χωρητικότητα κυπέλλου μέτρησης:	250 ml χωρητικότητα γεμίσματος
Κατηγορία προστασίας:	I
Κατηγορία προστασίας εισόδου:	IPX4 (προστασία από κατάβρεγμα)



Οδηγίες ασφάλειας

ΠΡΟΤΟΥ ΧΡΗΣΙΜΟΠΟΙΗΣΕΤΕ ΤΟ ΠΡΟΪΟΝ, ΕΞΟΙΚΕΙΩΘΕΙΤΕ ΜΕ ΟΛΕΣ ΤΙΣ ΠΛΗΡΟΦΟΡΙΕΣ ΑΣΦΑΛΕΙΑΣ ΚΑΙ ΤΙΣ ΟΔΗΓΙΕΣ ΧΡΗΣΗΣ! ΟΤΑΝ ΜΕΤΑΒΙΒΑΖΕΤΕ ΑΥΤΟ ΤΟ ΠΡΟΪΟΝ ΣΕ ΑΛΛΟΥΣ, ΣΥΜΠΕΡΙΛΑΜΒΑΝΕΤΕ ΚΑΙ ΟΛΑ ΤΑ ΕΓΓΡΑΦΑ!

Στην περίπτωση ζημιάς από μη συμμόρφωση με αυτές τις οδηγίες λειτουργίας, ακυρώνεται η αξίωση εγγύησης!

Για επακόλουθες ζημιές δεν γίνεται δεκτή ουδεμία ευθύνη! Στην περίπτωση ζημιάς στο υλικό ή ατομικού τραυματισμού που προκαλείται από λάθος μεταχείριση ή μη συμμόρφωση με τις οδηγίες ασφαλείας, δεν γίνεται δεκτή ουδεμία ευθύνη!

Παιδιά και άτομα με αναπηρίες

⚠️ ΠΡΟΕΙΔΟΠΟΙΗΣΗ!

ΚΙΝΔΥΝΟΣ ΘΑΝΑΤΟΥ Ή ΑΤΥΧΗΜΑΤΟΣ ΣΕ ΝΗΠΙΑ ΚΑΙ ΠΑΙΔΙΑ!

Ποτέ μην αφήνετε τα παιδιά ανεπιτήρητα με τα υλικά συσκευασίας.

Τα υλικά συσκευασίας αποτελούν κίνδυνο ασφυξίας. Τα παιδιά συχνά υποτιμούν τους κινδύνους. Τα παιδιά πρέπει πάντα να παραμένουν μακριά από τα υλικά συσκευασίας.

- Το προϊόν αυτό είναι δυνατόν να χρησιμοποιείται από άτομα με μειωμένες φυσικές, αισθητηριακές ή διανοητικές ικανότητες ή με έλλειψη εμπειρίας και γνώσεων εάν τους παρέχεται επιτήρηση ή οδηγίες αναφορικά με τη χρήση του προϊόντος με ασφαλή τρόπο και κατανοούν τους κινδύνους που εμπεριέχονται.
- Τα παιδιά δεν πρέπει να παίζουν με το προϊόν.
- Ο καθαρισμός και η συντήρηση χρήστη δεν πρέπει να διεξάγονται από παιδιά χωρίς επιτήρηση. Καθαρίζετε το προϊόν (δείτε την ενότητα «Καθαρισμός και φροντίδα»).

- Διατηρείτε το προϊόν και το καλώδιό του εκτός εμβέλειας παιδιών όταν είναι σε λειτουργία ή κρυώνει.

Προβλεπόμενη χρήση

⚠️ ΠΡΟΕΙΔΟΠΟΙΗΣΗ!

Εσφαλμένη χρήση μπορεί να οδηγήσει σε τραυματισμό. Χρησιμοποιείτε το προϊόν αποκλειστικά σε συμφωνία με αυτές τις οδηγίες.

- ⚠️ Μην προσπαθείτε να τροποποιείτε το προϊόν με κανέναν τρόπο.

Ηλεκτρική ασφάλεια

⚠️ ΚΙΝΔΥΝΟΣ! Κίνδυνος ηλεκτροπληξίας!

Ποτέ μην προσπαθείτε να επισκευάζετε οι ίδιοι το προϊόν.

Σε περίπτωση δυσλειτουργίας οι επισκευές πρέπει να διεξάγονται μόνο από εξειδικευμένο προσωπικό.

⚠️ ΠΡΟΕΙΔΟΠΟΙΗΣΗ!

Κίνδυνος ηλεκτροπληξίας!

Μη βυθίζετε τα ηλεκτρικά στοιχεία του προϊόντος σε νερό ή άλλα υγρά. Ποτέ μην κρατάτε το προϊόν κάτω από τρεχούμενο νερό.

⚠ ΠΡΟΕΙΔΟΠΟΙΗΣΗ!

Κίνδυνος ηλεκτροπληξίας!

Ποτέ μη χρησιμοποιείτε ένα χαλασμένο προϊόν. Αποσυνδέετε το προϊόν από την τροφοδοσία ρεύματος και επικοινωνείτε με το σχετικό κατάστημα εάν υπάρχει βλάβη.

⚠ ΠΡΟΕΙΔΟΠΟΙΗΣΗ!

Κίνδυνος τραυματισμού!

Το προϊόν πρέπει να αποσυνδέεται από την παροχή ρεύματος μετά τη χρήση και πριν από τις εργασίες συντήρησης που γίνονται από τον χρήστη.

- Το προϊόν δεν πρέπει να χρησιμοποιείται εάν έχει πέσει κάτω, εάν υπάρχουν ορατά σημάδια ζημιάς ή εάν παρουσιάζει διαρροές.
- Πριν τη σύνδεση του προϊόντος στην τροφοδοσία ρεύματος βεβαιώνεστε ότι η τάση και η τιμή ρεύματος αντιστοιχούν στα στοιχεία τροφοδοσίας ρεύματος που αναφέρονται επάνω στην πινακίδα τύπου του προϊόντος.
- Ελέγχετε τακτικά το βύσμα και το καλώδιο ρεύματος για ζημιές. Εάν το καλώδιο ρεύματος έχει χαλάσει πρέπει να αντικατασταθεί από τον κατασκευαστή, τον αντιπρόσωπο του σέρβις ή από άτομα με παρόμοια εξειδίκευση προς αποφυγή κινδύνων.

- Προστατεύετε το καλώδιο ισχύος από ζημιές. Μην το αφήνετε να κρέμεται πάνω από αιχμηρές ακμές, μην το συμπιέζετε ή λυγίζετε. Φυλάτε το καλώδιο ρεύματος μακριά από καυτές επιφάνειες και εμφανείς φλόγες και εξασφαλίζετε ότι δεν μπορεί κανένας να το τραβήξει ή να σκοντάψει εκεί τυχαία.
- Το προϊόν δεν πρέπει να μένει ανεπιτήρητο, όσο είναι συνδεδεμένο στην παροχή ρεύματος.
- Το υγρό ή ο ατμός δεν πρέπει να κατευθύνεται προς εξοπλισμούς που περιέχουν ηλεκτρικά στοιχεία όπως είναι το εσωτερικό φούρνων.
- Το άνοιγμα γεμίσματος δεν πρέπει να ανοίγει κατά τη χρήση.

Κίνδυνοι εγκαύματος

⚠ ΚΙΝΔΥΝΟΣ! Κίνδυνος

εγκαυμάτων!

Μην αγγίζετε τις καυτές επιφάνειες και προσέχετε τον ατμό που διαφεύγει. Κρατάτε το προϊόν μόνο από τη λαβή του.

- Ο ατμός είναι πολύ καυτός. Ποτέ μην τοποθετείτε τα χέρια σας μπροστά από τη δέσμη ατμού.

Λειτουργίας

- Χρησιμοποιείτε το προϊόν μόνο σε ξηρούς χώρους χωρίς υγρασία.

- Το βύσμα τροφοδοσίας πρέπει να αφαιρείται από την πρίζα, πριν από το γέμισμα του δοχείου με νερό.
- Η χρήση καλωδίων προέκτασης δεν συστήνεται. Εάν απαιτείται η χρήση ενός καλωδίου προέκτασης πρέπει να είναι σχεδιασμένο για μια ροή ρεύματος τουλάχιστον 10 Α. Τοποθετείτε τα καλώδια κατά τέτοιο τρόπο ώστε να μην σκοντάφτει κάποιος εκεί ή να μην προκύπτει άλλου είδους βλάβη.
- Μη θέτετε σε λειτουργία το προϊόν με βρεγμένα χέρια ή ενώ στέκεστε επάνω σε βρεγμένο δάπεδο. Μην αγγίζετε το βύσμα ισχύος με βρεγμένα χέρια.
- Να χρησιμοποιείτε μόνο τα αξεσουάρ που συστήνονται από τον κατασκευαστή.
- Μην χρησιμοποιείτε το προϊόν με άδειο δοχείο νερού.
- Ποτέ να μην στρέψετε ατμό προς ανθρώπους ή ζώα. Ο καυτός ατμός μπορεί να προκαλέσει σοβαρά τραύματα!
- Μην προσθέτετε διαλύματα με καθαριστικά, αρώματα,, λάδια ή άλλες χημικές ουσίες στο δοχείο νερού, γιατί μπορεί να προκληθεί βλάβη στο προϊόν.
- Δεν απαιτούνται ενέργειες από τους χρήστες για την εναλλαγή του προϊόντος μεταξύ 50 και 60 Hz. Το προϊόν προσαρμόζεται αυτόματα τόσο στα 50 όσο και στα 60 Hz.

Καθαρισμός και αποθήκευση

- Πάντα να ενεργοποιείτε το κλειδωμα ασφαλείας για παιδιά **4** πριν την αποσύνδεση του προϊόντος από την τροφοδοσία ρεύματος.
- Μην τραβάτε το βύσμα ισχύος από την πρίζα, κρατώντας από το καλώδιο ρεύματος. Μην τυλίγετε το καλώδιο ρεύματος γύρω από το προϊόν.
- Προστατεύετε το προϊόν, το καλώδιο ρεύματος και το βύσμα ρεύματος από σκόνη, απευθείας ηλιακή ακτινοβολία, στάξιμο και νερό που πιτσιλάει.
- Αποθηκεύετε το προϊόν σε έναν δροσερό, στεγνό χώρο, προστατευμένο από την υγρασία και εκτός εμβέλειας των παιδιών.
- Προστατεύετε το προϊόν από τη ζέση. Μην τοποθετείτε το προϊόν κοντά σε εμφανείς φλόγες ή πηγές θερμότητας όπως είναι οι φούρνοι ή οι συσκευές θερμότητας.

● Πριν την πρώτη χρήση

- Απομακρύνετε όλα τα υλικά συσκευασίας. Ελέγξτε εάν όλα τα μέρη είναι πλήρη.

● Εξαρτήματα και εφαρμογές

Αξεσουάρ	Χρήση
Ακροφύσιο για ταπετσαρίες	9 Για τον καθαρισμό μικρών τομών όπως θάλαμοι ντουζιέρας, πλακάκια τοίχων, καθρέφτες κ.λπ. Κατάλληλο για χρήση με ή χωρίς το κάλυμμα ινών.
Κάλυμμα ινών	11 Σχεδιασμένο να απορροφάει την υπερβολική υγρασία. Το κάλυμμα ινών επίσης βοηθάει να μη μένουν σημάδια από το νερό. Έτσι, πραγματοποιείται αποτελεσματικός καθαρισμός με ατμό των υφασμάτων και των ταπετσαριών.
Ελαστικός σωλήνες προέκτασης	12 Χρήσιμο για σημεία με δύσκολη πρόσβαση
Ακροφύσιο για γωνίες	14 Για καθαρίσιμα ακριβείας αντικειμένων σε δυσπρόσιτα σημεία (βρύσες, νεροχύτες κ.λπ.)
Ακροφύσιο προέκτασης	15 Χρήσιμο για σημεία με δύσκολη πρόσβαση
Στρογγυλή βούρτσα	16 Για αφαίρεση ιδιαίτερα δύσκολων λεκέδων. Ιδανικό για χρήση σε κεραμικές επιφάνειες, πλακάκια, κονιάματα και παρόμοιες επιφάνειες.

● Συναρμολόγηση

(Εικ. Β)

Αξεσουάρ	Συναρμολόγηση
Κάλυμμα ινών	11 ■ Τοποθέτηση πάνω στο ακροφύσιο για ταπετσαρίες 9.
Ακροφύσιο για ταπετσαρίες	9 ■ Προσαρτήστε το άκρο εισόδου στην έξοδο ατμού 1 του σωλήνα του προϊόντος/ της επέκτασης 12.
Ελαστικός σωλήνες προέκτασης	12 ■ Βιδώστε το, περιστρέφοντας προς τα δεξιά, μέχρι να σφίξει.
Ακροφύσιο προέκτασης	15 ■ Προσαρτήστε το άκρο εισόδου στην έξοδο ατμού 1 του προϊόντος, του σωλήνα επέκτασης 12 ή του ακροφυσίου επέκτασης 15.
Ακροφύσιο για γωνίες	14 ■ Προσαρτήστε το άκρο εισόδου στην έξοδο ατμού 1 του προϊόντος, του σωλήνα επέκτασης 12 ή του ακροφυσίου επέκτασης 15.
Στρογγυλή βούρτσα	16 ■ Προσαρτήστε το άκρο εισόδου στην έξοδο ατμού 1 του προϊόντος, του σωλήνα επέκτασης 12 ή του ακροφυσίου επέκτασης 15.

- Αποσυναρμολογήστε όλα τα εξαρτήματα, ακολουθώντας αντίστροφη σειρά.

● Λειτουργίας

● Γέμισμα του δοχείου νερού

⚠ ΚΙΝΔΥΝΟΣ! Κίνδυνος ηλεκτροπληξίας!

Πριν γεμίσετε το δοχείο νερού 2: Αποσυνδέστε το φινιρίσμα από την πρίζα ρεύματος 7.

⚠ ΠΡΟΣΟΧΗ! Γεμίστε το δοχείο νερού 2

με νερό βρύσης ή αποσταγμένο νερό, χωρίς πρόσθετα.

Εάν το νερό βρύσης της περιοχής σας είναι σκληρό: Χρησιμοποιήστε αποσταγμένο νερό. Αν το νερό βρύσης είναι μέτριας σκληρότητας: Αναμειξτε αποσταγμένο και νερό βρύσης (Αναλογία: 1:1)

❶ ΣΗΜΕΙΩΣΕΙΣ:

- Όσο υπάρχει ατμός και πίεση στο δοχείο νερού [2] δεν μπορείτε να ανοίξετε τη βαλβίδα ασφαλείας [3]. Για να ανοίξετε το δοχείο νερού:
 - Απελευθερώστε τον ατμό ή
 - περιμένετε μέχρι το προϊόν να κρυώσει.
- Μην υπερβείτε την μέγιστη χωρητικότητα του δοχείου νερού [2] των 250 ml.
- Ανοίξτε αργά τη βαλβίδα ασφαλείας [3]. Πριν να την ανοίξετε τελείως, περιμένετε λίγα δευτερόλεπτα, μέχρι να σταματήσει το σφύριγμα από τον ατμό.
- Χρησιμοποιήστε το κύπελλο μέτρησης [13] για να γεμίσετε το δοχείο νερού [2] από την είσοδο νερού [2].
- Κλείστε τη βαλβίδα ασφαλείας [3].

● Ενεργοποίηση/Απενεργοποίηση

- Συνδέστε το φιν ρεύματος [7] σε κατάλληλη πρίζα ρεύματος.
- Θα ανάψει η κόκκινη ένδειξη ισχύος [17]. Το προϊόν αμέσως ξεκινάει την παραγωγή ατμού.
- Το προϊόν θα είναι έτοιμο για χρήση, μόλις ανάψει η ένδειξη ατμού [18].
- Απενεργοποίηση του προϊόντος: Αποσυνδέστε το προϊόν από την πρίζα ρεύματος. Η ένδειξη ισχύος (κόκκινη) [17] σβήνει.

❶ ΣΗΜΕΙΩΣΕΙΣ:





- Το προϊόν χρειάζεται περίπου 3 λεπτά για να προθερμανθεί.
- Το προϊόν πρέπει να βγαίνει από την πρίζα
 - μετά τη χρήση,
 - πριν τον καθαρισμό και
 - πριν από τη συντήρηση.

● Κλειδαριά ασφαλείας για παιδιά

(Εικ. Α)

Το προϊόν είναι εξοπλισμένο με κλειδαριά ασφαλείας για παιδιά [4]:

Κλειδαριά ασφαλείας για παιδιά

- | | |
|---|---|
| Ενεργοποίηση (θέση: ) | ■ Πατήστε μέχρι τέρμα το σύμβολο  της κλειδαριάς ασφαλείας για παιδιά [4]. |
| | ■ Η σκανδάλη ατμού [5] δεν μπορεί πλέον να πατηθεί προς τα κάτω. |
| Απενεργοποίηση (θέση: ) | ■ Πατήστε μέχρι τέρμα το σύμβολο  της κλειδαριάς ασφαλείας για παιδιά [4]. |
| | ■ Η σκανδάλη ατμού [5] μπορεί τώρα να πατηθεί. |

● Καθάρισμα με ατμό

- ▲ **ΠΡΟΕΙΔΟΠΟΙΗΣΗ!** Το προϊόν πρέπει να παραμένει σε όρθια θέση
 - όταν χρησιμοποιείται,
 - όταν έχει πίεση, ή
 - όταν είναι γεμάτο με νερό.

- Να κρατάτε το προϊόν μόνο από τη λαβή του [6].

❶ ΣΗΜΕΙΩΣΕΙΣ:

- Έλεγχος της εξόδου ατμού: Να πατάτε τη σκανδάλη ατμού σταδιακά [5].
- Σταματήστε το καθαρίσμα με ατμό όταν σβήσει η ένδειξη ατμού [18]. Περιμένετε μέχρι να ανάψει ξανά η πράσινη ένδειξη. Τώρα, μπορείτε να συνεχίσετε τη δουλειά.
- Αν δεν γίνεται παραγωγή ατμού, παρόλο που η ένδειξη ατμού [18] είναι αναμμένη: Αποσυνδέστε το φιν ρεύματος [7] από την πρίζα ρεύματος. Γεμίστε ξανά το δοχείο νερού [2].

● Καθαρισμός και φροντίδα

● Καθαρισμός της κύριας μονάδας

⚠️ ΚΙΝΔΥΝΟΣ! Κίνδυνος ηλεκτροπληξίας!

Πριν από τον καθαρισμό και τη συντήρηση:
Αποσυνδέστε το φις ρεύματος [7] από την πρίζα ρεύματος.

⚠️ **ΠΡΟΕΙΔΟΠΟΙΗΣΗ!** Μη βυθίζετε τα ηλεκτρικά στοιχεία του προϊόντος σε νερό ή άλλα υγρά. Ποτέ μην κρατάτε το προϊόν κάτω από τρεχούμενο νερό.

- Σκουπίστε το προϊόν με ένα ελαφρά νωπό πανί.
- Μην αφήνετε νερό ή άλλα υγρά να εισέρχονται στο εσωτερικό του προϊόντος.
- Μη χρησιμοποιείτε λιπαντικά, επιθετικά καθαριστικά ή σκληρές βούρτσες για τον καθαρισμό του προϊόντος.
- Μετά τον καθαρισμό: Επιτρέπετε όλα τα μέρη να στεγνώνουν καλά.

● Καθαρισμός των αξεσουάρ

- Καθαρίζετε τα αξεσουάρ σε ζεστή σαπουνάδα.
- Μετά τον καθαρισμό: Αφήνετε όλα τα μέρη να στεγνώνουν εντελώς.

Καθαρισμός του καλύμματος ινών [11]



- Πλένετε το κάλυμμα ινών [11] και τα καλύμματα σε μέγ. θερμοκρασία 60 °C στο πλυντήριο ρούχων.
- Παρατήρηση: Κατά την πλύση του καλύμματος ινών, λαμβάνετε υπόψη τις οδηγίες στην ετικέτα οδηγιών πλύσης. Μην χρησιμοποιείτε μαλακτικά καθώς αυτά επηρεάζουν την ικανότητα των ρούχων να απορροφάνε ρύπους.

● Απομάκρυνση αλάτων

Εάν η απόδοση του ατμοκαθαριστή έχει μειωθεί πολύ, ενδέχεται να απαιτείται απομάκρυνση των αλάτων από το δοχείο νερού [2] ή και τα αξεσουάρ:

Δοχείο νερού [2]:

- Αποσυνδέστε το φις ρεύματος [7] από την πρίζα ρεύματος.
- Γεμίστε το δοχείο νερού [2] με ένα μείγμα νερού βρύσης και ξιδιού (αναλογία 2:1).

- Περιμένετε 24 ώρες.
- Αδειάστε το υγρό στον νεροχύτη.
- Γεμίστε νερό στο δοχείο νερού [2] με φρέσκο νερό (ανατρέξτε στην ενότητα «Γέμισμα του δοχείου νερού»).

Παρελκόμενα:

- Αποσυνδέστε το φις ρεύματος [7] από την πρίζα ρεύματος.
- Γεμίστε το δοχείο νερού [2] με ένα μείγμα νερού βρύσης και ξιδιού (αναλογία 2:1).
- Τοποθετήστε το αξεσουάρ από το οποίο θέλετε να καθαρίσετε τα άλατα.
- Ασφαλίστε τη θέση του προϊόντος ώστε ο ατμός να κατευθύνεται μακριά από τα περιβάλλοντα αντικείμενα και τις επιφάνειες.
- Ενεργοποιήστε το προϊόν. Θέστε σε λειτουργία το προϊόν μέχρι να καταναλωθεί όλο το μείγμα.

● Αποθήκευση

- Αποθηκεύετε το προϊόν στην αρχική συσκευασία του όταν δεν το χρησιμοποιείται.
- Αποθηκεύετε το προϊόν σε στεγνή τοποθεσία, μακριά από τα παιδιά.
- Αποθηκεύετε το προϊόν μόνο με άδειο το δοχείο νερού [2].

● Απόσυρση

Η συσκευασία αποτελείται από υλικά φιλικά προς το περιβάλλον, τα οποία μπορείτε να διαθέσετε στους χώρους ανακύκλωσης της περιοχής σας.



Προσέξτε τον χαρακτηρισμό των υλικών συσκευασίας για τον διαχωρισμό απορριμμάτων, αυτά είναι χαρακτηρισμένα από συντόμους (a) και αριθμούς (b) με την ακόλουθη σημασία: 1-7: πλαστικά / 20-22: χαρτί και χαρτόνι / 80-98: σύνθετο υλικό.



Για πληροφορίες σχετικά με τις δυνατότητες απόρριψης του προϊόντος που δεν χρησιμοποιείται πλέον, απευθυνθείτε στις αρμόδιες υπηρεσίες της κοινότητας ή του δήμου σας.



Για την προστασία του περιβάλλοντος, μην απορρίπτετε το άχρηστο πλέον προϊόν στα οικιακά απορρίμματα, αλλά παραδώστε το στα ειδικά Κέντρα απόρριψης. Για τα σημεία συλλογής και τις ώρες λειτουργίας τους απευθυνθείτε στις αρμόδιες υπηρεσίες.

● Εγγύηση

Το προϊόν κατασκευάστηκε σύμφωνα με αυστηρές κατευθυντήριες οδηγίες ποιότητας και ελέγχθηκε επιμελώς πριν από την παράδοση. Σε περίπτωση ελαττώματος υλικού ή κατασκευής, έχετε νόμιμα δικαιώματα έναντι του πωλητή του προϊόντος. Τα νομικά σας δικαιώματα δεν περιορίζονται με οιοδήποτε τρόπο από την αναφερόμενη παρακάτω εγγύηση.

Η εγγύηση για το προϊόν αυτό ανέρχεται σε 3 έτη από την ημερομηνία αγοράς. Ο χρόνος εγγύησης αρχίζει την ημερομηνία αγοράς. Φυλάξτε τη γνήσια απόδειξη αγοράς σε σίγουρο μέρος, καθώς αυτό το έγγραφο απαιτείται ως αποδεικτικό της αγοράς.

Όλες οι ζημιές ή τα ελαττώματα, τα οποία υπάρχουν ήδη κατά τον χρόνο της αγοράς, πρέπει να αναφέρονται χωρίς καθυστέρηση μετά την αποσυσκευασία του προϊόντος.

Σε περίπτωση που εντός διαστήματος 3 ετών από την ημερομηνία αγοράς αυτό το προϊόν πασουςιάσει κάποιο ελάττωμα υλικού ή κατασκευής, το προϊόν επισκευάζεται ή αντικαθίσταται από εμάς δωρεάν κατά τη δική μας επιλογή. Ο χρόνος εγγύησης δεν επεκτείνεται λόγω παροχής ικανοποίησης από την ευθύνη για πραγματικά ελαττώματα. Αυτό ισχύει και για εξαρτήματα τα οποία έχουν αντικατασταθεί ή επισκευαστεί.

Αυτή η εγγύηση παύει να ισχύει, εάν στο προϊόν προκλήθηκε ζημία, ή εάν αυτό χρησιμοποιήθηκε ή συντηρήθηκε με μη ενδεδειγμένο τρόπο.

Η εγγύηση καλύπτει ελαττώματα στο υλικό και την κατασκευή. Αυτή η εγγύηση δεν αφορά σε μέρη του προϊόντος, τα οποία υπόκεινται σε φυσιολογική φθορά και συνεπώς θεωρούνται αναλώσιμα (π.χ., μπαταρίες, επαναφορτιζόμενες μπαταρίες, εύκαμπτοι σωλήνες, φυσίγγια χρώματος), ούτε σε ζημιές σε

εύθραυστα εξαρτήματα, όπως διακόπτες ή γυάλινα εξαρτήματα.

Με την αντικατάσταση της συσκευής, σύμφωνα με το ΝΟΜΟΣ 2251/1994, ξεκινάει εκ νέου ο χρόνος εγγύησης.

● Διεκπεραίωση της εγγύησης

Για να εξασφαλίσουμε τη γρήγορη επεξεργασία του αιτήματός σας, παρακαλούμε ακολουθήστε τις παρακάτω υποδείξεις:

Σε περίπτωση ερωτήματος παρακαλείσθε να έχετε διαθέσιμο το παραστατικό αγοράς και τον κωδικό προϊόντος (IAN 500200_2504) ως αποδεικτικό της αγοράς σας.

Μπορείτε να βρείτε τον αριθμό προϊόντος στην πινακίδα τύπου, σε μια εγχάραξη, στην σελίδα τίτλων των οδηγιών σας, (κάτω αριστερά) ή ως αυτοκόλλητο στην πίσω ή κάτω σελίδα.

Αν προκύψουν λειτουργικά σφάλματα ή άλλα ελαττώματα, επικοινωνήστε αρχικά τηλεφωνικά ή μέσω email με το παρακάτω αναφερόμενο τμήμα service.

Ένα προϊόν που αναγνωρίζεται ως ελαττωματικό, μπορείτε μετά να το αποστείλετε χωρίς ταχυδρομικά τέλη στην ενημερωμένη σε εσάς διεύθυνση service επισυνάπτοντας την απόδειξη αγοράς (απόδειξη ταμείου) και την ένδειξη, που υφίσταται το ελάττωμα και τότε προέκυψε.

● Σέρβις

- GR Σέρβις Ελλάδα**
Τηλ: 00800 490826606
Email: owim@lidl.gr
- CY Σέρβις Κύπρος**
Τηλ: 8009 4241
Email: owim@lidl.cy





















Σερβική σφραγίδας συμμορφωσης

CE IPX4

Verwendete Warnhinweise und Symbole	Seite 115
Einleitung	Seite 116
Bestimmungsgemäße Verwendung	Seite 116
Lieferumfang	Seite 117
Teilebeschreibung	Seite 117
Technische Daten	Seite 117
Sicherheitshinweise	Seite 117
Vor der ersten Verwendung	Seite 121
Zubehör und Anwendungsbereiche	Seite 121
Montage	Seite 122
Bedienung	Seite 122
Wassertank befüllen	Seite 122
Ein-/Ausschalten	Seite 122
Kindersicherung	Seite 122
Dampfreinigung	Seite 123
Reinigung und Pflege	Seite 123
Haupteinheit reinigen	Seite 123
Zubehör reinigen	Seite 123
Kalkablagerungen entfernen	Seite 123
Lagerung	Seite 124
Entsorgung	Seite 124
Garantie	Seite 124
Abwicklung im Garantiefall	Seite 125
Service	Seite 125

Verwendete Warnhinweise und Symbole

In dieser Bedienungsanleitung und auf der Verpackung werden die folgenden Warnhinweise verwendet:

	GEFAHR! Dieses Symbol mit dem Signalwort „Gefahr“ bezeichnet eine Gefährdung mit einem hohen Risikograd, die, wenn sie nicht vermieden wird, eine schwere Verletzung oder den Tod zur Folge hat.	 Wechselstrom/-spannung
		Hz Hertz (Netzfrequenz)
		W Watt
	WARNUNG! Dieses Symbol mit dem Signalwort „Warnung“ bezeichnet eine Gefährdung mit einem mittleren Risikograd, die, wenn sie nicht vermieden wird, eine schwere Verletzung oder den Tod zur Folge haben kann.	IPX4 Geschützt gegen Spritzwasser aus allen Richtungen
		 HINWEIS: Dieses Symbol mit dem Signalwort „Hinweis“ bietet weitere nützliche Informationen.
	VORSICHT! Dieses Symbol mit dem Signalwort „Vorsicht“ bezeichnet eine Gefährdung mit einem niedrigen Risikograd, die, wenn sie nicht vermieden wird, eine geringe oder mäßige Verletzung zur Folge haben kann.	 Verwenden Sie das Produkt nur in trockenen Innenräumen.
		 Gefahr – Risiko eines Stromschlags!
	WARNUNG: Verbrühungsgefahr! Austretender Dampf!	 VORSICHT: Heiße Oberfläche!
	Waschen 60 °C	 Symbol für Schutzterde
	Nicht im Trommelrockner trocknen	 Bleichen nicht erlaubt
	Nicht chemisch reinigen	 Nicht bügeln
 Sicherheitshinweise  Gebrauchsanweisungen		 Das CE-Zeichen bestätigt Konformität mit den für das Produkt zutreffenden EU-Richtlinien.
	Getestetes Produkt. Kann Restwasser enthalten.	

HAND-DAMPFREINIGER

● **Einleitung**

Wir beglückwünschen Sie zum Kauf Ihres neuen Produkts. Sie haben sich damit für ein hochwertiges Produkt entschieden. Die Bedienungsanleitung ist Teil dieses Produkts. Sie enthält wichtige Hinweise für Sicherheit, Gebrauch und Entsorgung. Machen Sie sich vor der Benutzung des Produkts mit allen Bedien- und Sicherheitshinweisen vertraut. Benutzen Sie das Produkt nur wie beschrieben und für die angegebenen Einsatzbereiche. Händigen Sie alle Unterlagen bei Weitergabe des Produkts an Dritte mit aus.



Sie können dieses und zahlreiche andere Handbücher unter www.lidl-service.com herunterladen und ansehen. Durch Scannen dieses QR-Codes werden Sie direkt auf die Lidl-Service-Website (www.lidl-service.com) weitergeleitet, wo Sie durch Eingabe der Artikelnummer (IAN) 500200_2504 Ihre Bedienungsanleitung öffnen können.

● **Bestimmungsgemäße Verwendung**

Dieses Produkt ist ausschließlich zur Reinigung von Oberflächen in Innenbereichen vorgesehen, die einer langen Behandlung durch heißen Dampf standhalten.

- **Geeignet für:** Fliesen, Arbeitsflächen, Kacheln, Spiegel, Fenster, Jalousien, WCs, Armaturen, Vorhänge, Polstermöbel, Kleidungsstücke, Autositze.

- **Nicht geeignet für:** Leder, polierte Möbel, gewachste Fußböden, synthetische Materialien, Samt und andere empfindliche, nicht dampfbeständige Materialien. Die Verwendung an gewachsenen oder einigen ungewachsenen Fußböden kann zu einer Reduzierung des Glanzes führen.
- **Vor der Verwendung:** Wir empfehlen, einen Materialtest an einer unauffälligen Stelle der zu behandelnden Oberfläche vorzunehmen.
- **Für beste Reinigungsergebnisse:** Beachten Sie die Pflegehinweise des jeweiligen Herstellers (sofern vorhanden).
- Verwenden Sie das Produkt nicht für andere Zwecke.

Das Produkt ist ausschließlich für die Nutzung in privaten Haushalten und nicht für gewerbliche Zwecke vorgesehen.

Der Hersteller übernimmt keine Haftung für Schäden aufgrund unsachgemäßer Verwendung.

Vor der Verwendung: Führen Sie einen Test an einer unauffälligen Stelle durch. Dadurch können Sie prüfen, ob das Material für die Dampfreinigung geeignet ist. Beispiele:

- Gestrichenes/lackiertes Holz oder Leder können durch Dampf ausbleichen.
- Unbehandeltes Holz kann aufgrund des Dampfes aufquellen.
- Schutzwachs-Beschichtungen können vom Dampf aufgelöst werden.
- Kunststoffe können durch Dampf matt werden.
- Weiche Kunststoffe können sich verformen, wenn sie Dampf ausgesetzt sind.
- Kalte Glas- oder Spiegelflächen können zerbrechen, wenn sie mit heißem Dampf besprüht werden.
- Acryl, Samt und Seide reagieren empfindlich auf heißen Dampf.
- Wenn Sie Fenster reinigen möchten, sollten Sie diese zunächst vorwärmen: Wenden Sie den Dampf aus größerer Entfernung über große Flächen an. Reduzieren Sie dann schrittweise die Entfernung.

● Lieferumfang

Überprüfen Sie nach dem Auspacken des Produkts, ob die Lieferung vollständig ist und alle Teile in ordnungsgemäßem Zustand sind.

Entfernen Sie vor der Verwendung sämtliche Verpackungsmaterialien.

- 1 Hand-Dampfreiniger
- 1 Verlängerungsschlauch
- 1 Verlängerungsdüse
- 1 Polsterdüse
- 1 Winkeldüse
- 1 Rundbürste
- 1 Stoffüberzug
- 1 Messbecher
- 1 Bedienungsanleitung

● Teilebeschreibung

Falten Sie vor dem Lesen die Ausklappseite mit den Zeichnungen aus. Machen Sie sich mit allen Funktionen des Produkts vertraut.

- 1 Dampfauslass
- 2 Wassereinslass und Wassertank
- 3 Sicherheitsventil
- 4 Kindersicherung
- 5 Dampfauslöser
- 6 Griff
- 7 Anschlussleitung mit Netzstecker
- 8 Zierstreifen
- 9 Polsterdüse
- 10 Polsterdüsenhaar
- 11 Stoffüberzug
- 12 Verlängerungsschlauch
- 13 Messbecher
- 14 Winkeldüse
- 15 Verlängerungsdüse
- 16 Rundbürste
- 17 Kontrollleuchte „Power“ (rot)
- 18 Dampf-Kontrollleuchte (grün)

● Technische Daten

Nennspannung,	
Nennfrequenz:	220–240 V~, 50/60 Hz
Leistungsaufnahme:	900–1050 W
Wassertank-Kapazität:	350 ml (250 ml Füll-Kapazität)
Messbecher-Kapazität:	250 ml Füll-Kapazität
Schutzklasse:	I
IP-Schutzart:	IPX4 (spritzwasserfest)



Sicherheitshinweise

MACHEN SIE SICH VOR DER BENUTZUNG DES PRODUKTS MIT ALLEN SICHERHEITS- UND BEDIENHINWEISEN VERTRAUT! WENN SIE DIESES PRODUKT AN ANDERE WEITERGEBEN, GEBEN SIE AUCH ALLE DOKUMENTE WEITER!

Im Falle von Schäden aufgrund der Nichteinhaltung dieser Bedienungsanleitung erlischt Ihr Garantieanspruch! Für Folgeschäden wird keine Haftung übernommen!

Im Falle von Sach- oder Personenschäden aufgrund einer unsachgemäßen Benutzung oder Nichteinhaltung der Sicherheitshinweise wird keine Haftung übernommen!

Kinder und Personen mit Einschränkungen

⚠️ WARNUNG! LEBENS-GEFAHR UND UNFALL-GEFAHR FÜR SÄUGLINGE UND KINDER!

Lassen Sie Kinder nicht mit dem Verpackungsmaterial unbeaufsichtigt.

Das Verpackungsmaterial stellt eine Erstickungsgefahr dar. Kinder unterschätzen die damit verbundenen Gefahren häufig. Halten Sie Kinder stets von Verpackungsmaterialien fern.

- Dieses Produkt kann von Personen mit eingeschränkten körperlichen, sensorischen oder geistigen Fähigkeiten oder fehlender Erfahrung und fehlendem Wissen verwendet werden, sofern diese beaufsichtigt werden oder zur sicheren Verwendung des Produkts angewiesen wurden und die damit verbundenen Risiken verstehen.

- Kinder dürfen nicht mit dem Produkt spielen.
- Reinigung und Benutzerwartung dürfen nicht von Kindern ohne Beaufsichtigung durchgeführt werden. Reinigen Sie das Produkt (siehe Abschnitt „Reinigung und Pflege“)
- Halten Sie das Produkt und die Anschlussleitung außerhalb der Reichweite von Kindern, wenn es eingeschaltet ist oder abkühlt.

Bestimmungsgemäßer Gebrauch

⚠️ WARNUNG! Eine unsachgemäße Verwendung kann zu Verletzungen führen. Verwenden Sie das Produkt ausschließlich dieser Anleitung entsprechend.

⚠️ Versuchen Sie nicht, das Produkt in irgendeiner Weise zu verändern.

Elektrische Sicherheit

⚠ **GEFAHR! Stromschlag-**

gefahr! Versuchen Sie niemals, das Produkt selbst zu reparieren. Im Fall einer Fehlfunktion dürfen Reparaturen ausschließlich von qualifiziertem Personal durchgeführt werden.

⚠ **WARNUNG! Stromschlag-**

gefahr! Tauchen Sie die elektrischen Teile des Produkts nicht in Wasser oder andere Flüssigkeiten ein. Halten Sie das Produkt niemals unter fließendes Wasser.

⚠ **WARNUNG! Stromschlag-**

gefahr! Verwenden Sie kein beschädigtes Produkt. Trennen Sie das Produkt vom Stromnetz und wenden Sie sich an Ihren Händler, wenn es beschädigt ist.

⚠ **WARNUNG! Verletzungs-**

gefahr! Schalten Sie das Produkt aus und trennen Sie es vom Stromnetz, bevor Sie es reinigen oder wenn es nicht mehr verwendet wird.

- Das Produkt darf nicht verwendet werden, wenn es fallen gelassen wurde, wenn es sichtbare Schäden aufweist oder wenn es undicht ist.
- Bevor Sie das Produkt mit dem Stromnetz verbinden, überprüfen Sie, ob Spannung und Netzfrequenz den am Typenschild des Produkts angegebenen Details zur Stromversorgung entsprechen.
- Überprüfen Sie den Netzstecker und die Anschlussleitung regelmäßig auf Schäden. Wenn die Anschlussleitung beschädigt ist, muss sie durch den Hersteller, seinen Kundendienst oder eine ähnlich qualifizierte Person ersetzt werden, um Gefährdungen zu vermeiden.
- Schützen Sie die Anschlussleitung vor Beschädigungen. Lassen Sie sie nicht über scharfe Kanten hängen und quetschen oder biegen Sie sie nicht. Halten Sie die Anschlussleitung von heißen Oberflächen und offenen Flammen fern.

Achten Sie darauf, dass niemand versehentlich daran ziehen oder darüber stolpern kann.

- Lassen Sie das Produkt nicht unbeaufsichtigt, wenn es an das Stromnetz angeschlossen ist.
- Flüssigkeit oder Dampf dürfen nicht auf Geräte gerichtet werden, die elektrische Teile enthalten, wie etwa in den Innenbereich von Öfen.
- Die Füllöffnung darf während der Verwendung nicht geöffnet werden.

Verbrennungsgefahr

⚠ GEFÄHR! Verbrennungs-

gefahr! Berühren Sie keine heißen Oberflächen und achten Sie auf austretenden Dampf. Halten Sie das Produkt ausschließlich am Griff fest.

- Der Dampf ist sehr heiß. Halten Sie Ihre Hände niemals vor die Dampfdüse.

Bedienung

- Verwenden Sie das Produkt nur in trockenen Innenräumen.
- Der Netzstecker muss vom Stromnetz getrennt werden, bevor der Wassertank mit Wasser befüllt wird.

- Die Verwendung von Verlängerungsleitungen wird nicht empfohlen. Falls der Einsatz einer Verlängerungsleitung erforderlich sein sollte, muss sie für einen Stromfluss von mindestens 10 A vorgesehen sein. Verlegen Sie Leitungen so, dass niemand darüber stolpern und nichts beschädigt werden kann.
- Nehmen Sie das Produkt nicht mit feuchten Händen, oder auf nassem Boden stehend in Betrieb. Fassen Sie den Netzstecker nie mit nassen oder feuchten Händen an.
- Verwenden Sie ausschließlich Zubehör, das vom Hersteller empfohlen wurde.
- Nehmen Sie das Produkt nicht mit leerem Wassertank in Betrieb.
- Richten Sie den Dampf niemals auf Personen oder Tiere. Heißer Dampf kann schwere Verletzungen verursachen!
- Füllen Sie keine Reinigungs-lösungen, parfümierte Duftstoffe, Öle oder andere Chemikalien in den Wassertank, da diese das Produkt beschädigen können.

- Es sind keine Maßnahmen seitens der Anwender erforderlich, um das Produkt auf 50 oder 60 Hz einzustellen. Das Produkt stellt sich automatisch auf 50 bzw. auf 60 Hz ein.

Reinigung und Aufbewahrung

- Aktivieren Sie immer die Kindersicherung **4**, bevor Sie das Gerät vom Stromnetz trennen.
- Ziehen Sie den Netzstecker nicht an der Anschlussleitung aus der Steckdose. Wickeln Sie die Anschlussleitung nicht um das Produkt.
- Schützen Sie das Produkt, ihre Anschlussleitung und seinen Netzstecker vor Staub, direkter Sonneneinstrahlung, Tropf- und Spritzwasser.
- Bewahren Sie das Produkt an einem kühlen, trockenen Ort auf, geschützt vor Feuchtigkeit und außerhalb der Reichweite von Kindern.
- Schützen Sie das Produkt vor Hitze. Positionieren Sie das Produkt nicht in der Nähe von offenen Flammen oder Wärmequellen wie Öfen oder Heizgeräten.

● Vor der ersten Verwendung

- Entfernen Sie das gesamte Verpackungsmaterial. Überprüfen Sie, ob alle Teile vollständig sind.

● Zubehör und Anwendungsbereiche

Zubehörteil	Funktion
Polsterdüse	9 Zur Reinigung kleiner Flächen wie Duschkabinen, Wandfliesen, Spiegel usw. Geeignet für die Verwendung mit oder ohne Faserbezug.
Stoffüberzug	11 Überschüssige Feuchtigkeit absorbieren. Der Stoffüberzug hilft auch, Wasserspritzer zu vermeiden. Dies ermöglicht eine effektive Dampfreinigung von Stoffen und Polstermöbeln.
Verlängerungs-schlauch	12 Nützlich für schwer erreichbare Stellen.
Winkeldüse	14 Zur präzisen Reinigung von Gegenständen mit schwer erreichbaren Stellen (Armaturen, Waschbecken usw.)
Verlängerungs-düse	15 Nützlich für schwer erreichbare Stellen.
Rundbürste	16 Zum Abbürsten besonders hartnäckiger Flecken. Geeignet für Keramikfliesen, Zementflächen und ähnliche Oberflächen.

● **Montage**

(Abb. B)

Zubehörteil	Montage
Stoffüberzug 11	■ An der Polsterdüse 9 befestigen.
Polsterdüse 9	■ Befestigen Sie den Einlass am Dampfauslass 1 des Produkts/ des Verlängerungsschlauchs 12 .
Verlängerungsschlauch 12	
Verlängerungsdüse 15	■ Drehen Sie die Düse im Uhrzeigersinn, bis sie fest sitzt.
Winkeldüse 14	■ Befestigen Sie den Einlass am Dampfauslass 1 des Produkts, des Verlängerungsschlauchs 12 oder der Verlängerungsdüse 15 .
Rundbürste 16	

- Nehmen Sie die Zubehörteile in umgekehrter Reihenfolge wieder ab.

● **Bedienung**

● **Wassertank befüllen**

⚠ GEFÄHR! Stromschlaggefahr! Bevor Sie den Wassertank 2 befüllen: Ziehen Sie den Netzstecker 7 aus der Steckdose.

⚠ VORSICHT! Befüllen Sie den Wassertank 2 mit Leitungswasser oder destilliertem Wasser ohne Zusätze.

Falls Ihr Leitungswasser hart sein sollte:

Verwenden Sie destilliertes Wasser.

Falls Ihr Leitungswasser mäßig hart sein sollte: Mischen Sie destilliertes Wasser mit Leitungswasser (im Verhältnis 1:1).

① **HINWEISE:**

- Solange sich Dampf und Druck im Wassertank 2 befindet, können Sie das Sicherheitsventil 3 nicht öffnen. Wassertank öffnen:
 - Lassen Sie den Dampf ab oder
 - warten Sie, bis das Produkt abgekühlt ist.
- Überschreiten Sie nicht die maximale Füllkapazität des Wassertanks 2 von 250 ml.

- Öffnen Sie langsam das Sicherheitsventil 3. Warten Sie vor dem vollständigen Öffnen einige Sekunden, bis kein Dampf mehr zischt.
- Füllen Sie den Wassertank 2 mit dem Messbecher 13 über den Wassereinlass 2.
- Schließen Sie das Sicherheitsventil 3.

● **Ein-/Ausschalten**

- Schließen Sie den Netzstecker 7 an einer geeigneten Steckdose an.
- Die Kontrollleuchte „Power“ 17 leuchtet. Das Produkt beginnt sofort, Dampf zu erzeugen.
- Das Produkt ist einsatzbereit, wenn die Dampf-Kontrollleuchte 18 leuchtet.
- Produkt ausschalten: Trennen Sie das Produkt von der Steckdose. Die Kontrollleuchte „Power“ (rot) 17 erlischt.

① **HINWEISE:**



- Das Produkt benötigt etwa 3 Minuten zum Aufwärmen.
- Das Produkt muss vom Stromnetz getrennt werden:
 - nach der Verwendung,
 - vor der Reinigung und
 - vor der Wartung.



● **Kindersicherung**

(Abb. A)

Das Produkt ist mit einer Kindersicherung 4 ausgestattet:

Kindersicherung

- Aktivieren
(Position: )
- Drücken Sie das Symbol  der Kindersicherung 4 ganz ein.
 - Der Dampfauslöser 5 kann nun nicht mehr eingedrückt werden.

- Deaktivieren
(Position: )
- Drücken Sie das Symbol  der Kindersicherung 4 ganz ein.
 - Der Dampfauslöser 5 kann nun wieder verwendet werden.

● Dampfreinigung

⚠️ WARNUNG! Das Produkt muss sich in einer aufrechten Position befinden, wenn es

- in Verwendung ist,
- unter Druck steht oder
- mit Wasser befüllt wird.

■ Halten Sie die Produkt am Griff **[6]**.

① HINWEISE:

- Dampfausgabe kontrollieren: Drücken Sie gleichmäßig auf den Dampfauslöser **[5]**.
- Unterbrechen Sie die Dampfreinigung, wenn die Dampf-Kontrollleuchte **[18]** erlischt. Warten Sie, bis die Dampf-Kontrollleuchte wieder leuchtet. Fahren Sie erst dann fort.
- Wenn kein Dampf abgegeben wird, obwohl die Dampf-Kontrollleuchte **[18]** leuchtet: Ziehen Sie den Netzstecker **[7]** aus der Steckdose. Befüllen Sie den Wassertank **[2]** erneut.

● Reinigung und Pflege

● Haupteinheit reinigen

⚠️ GEFAHR! Stromschlaggefahr! Vor der Reinigung/Wartung: Ziehen Sie den Netzstecker **[7]** aus der Steckdose.

⚠️ WARNUNG! Tauchen Sie die elektrischen Teile des Produkts nicht in Wasser oder andere Flüssigkeiten. Halten Sie das Produkt niemals unter fließendes Wasser.

- Wischen Sie das Produkt mit einem leicht angefeuchteten Tuch ab.
- Lassen Sie kein Wasser oder andere Flüssigkeiten in das Innere des Produkts gelangen.
- Verwenden Sie keine scheuernden, aggressiven Reinigungsmittel oder harte Bürsten, um das Produkt zu reinigen.
- Nach der Reinigung: Lassen Sie alle Teile vollständig trocknen.

● Zubehör reinigen

- Reinigen Sie die Zubehörteile in warmem Seifenwasser.
- Nach der Reinigung: Lassen Sie alle Zubehörteile vollständig trocknen.

Stoffüberzug **[11]** reinigen



- Waschen Sie den Stoffüberzug **[11]** und die Bezüge bei einer maximalen Temperatur von 60 °C in der Waschmaschine.
- Anmerkung: Beachten Sie beim Waschen des Faserbezugs die Anweisungen auf dem Waschetikett. Verwenden Sie keine flüssigen Weichspüler, da diese die Schmutzaufnahmefähigkeit der Tücher beeinträchtigen.

● Kalkablagerungen entfernen

Wenn sich die Dampfstärke drastisch reduziert, ist es eventuell notwendig, Kalkablagerungen aus dem Wassertank **[2]**/von Zubehörteilen zu entfernen:

Wassertank **[2]**:

- Ziehen Sie den Netzstecker **[7]** aus der Steckdose.
- Befüllen Sie den Wassertank **[2]** mit einer Mischung aus Leitungswasser und Essig (im Verhältnis 2:1).
- Warten Sie 24 Stunden lang.
- Leeren Sie die Mischung in ein Waschbecken.
- Spülen Sie den Wassertank **[2]** mit frischem Wasser (siehe „Wassertank befüllen“).

Zubehör:

- Ziehen Sie den Netzstecker **[7]** aus der Steckdose.
- Befüllen Sie den Wassertank **[2]** mit einer Mischung aus Leitungswasser und Essig (im Verhältnis 2:1).
- Setzen Sie das Zubehörteil auf, von dem Sie Kalkablagerungen entfernen wollen.
- Sichern Sie die Position des Produkts, um sicherzustellen, dass der Dampf nicht auf umliegende Gegenstände und Oberflächen gerichtet ist.
- Schalten Sie das Produkt ein. Lassen Sie das Produkt in Betrieb, bis die Mischung vollständig verbraucht ist.

● **Lagerung**

- Lagern Sie das Produkt in der Originalverpackung, wenn es nicht verwendet wird.
- Bewahren Sie das Produkt an einem trockenen Ort außerhalb der Reichweite von Kindern auf.
- Lagern Sie das Produkt ausschließlich mit einem entleerten Wassertank [2](#).

● **Entsorgung**

Die Verpackung besteht aus umweltfreundlichen Materialien, die Sie über die örtlichen Recyclingstellen entsorgen können.



Beachten Sie die Kennzeichnung der Verpackungsmaterialien bei der Abfalltrennung, diese sind gekennzeichnet mit Abkürzungen (a) und Nummern (b) mit folgender Bedeutung: 1–7: Kunststoffe/20–22: Papier und Pappe/80–98: Verbundstoffe.



Möglichkeiten zur Entsorgung des ausgedienten Produkts erfahren Sie bei Ihrer Gemeinde oder Stadtverwaltung.



Gerät entsorgen

Das Symbol der durchgestrichenen Mülltonne bedeutet, dass dieses Gerät am Ende der Nutzungszeit nicht über den Hausmüll entsorgt werden darf. Das Gerät ist bei eingerichteten Sammelstellen, Wertstoffhöfen oder Entsorgungsbetrieben abzugeben. Zudem sind Verreiber von Elektro- und Elektronikgeräten sowie Verreiber von Lebensmitteln zur Rücknahme verpflichtet. LIDL bietet Ihnen Rückgabemöglichkeiten direkt in den Filialen und Märkten an. Rückgabe und Entsorgung sind für Sie kostenfrei. Beim Kauf eines Neugerätes haben Sie das Recht, ein entsprechendes Altgerät unentgeltlich zurückzugeben. Zusätzlich haben Sie die Möglichkeit, unabhängig vom Kauf eines Neugerätes, unentgeltlich (bis zu drei) Altgeräte abzugeben, die in keiner Abmessung größer als 25 cm sind. Bitte löschen Sie vor der Rückgabe alle personenbezogenen Daten. Bitte

entnehmen Sie vor der Rückgabe Batterien oder Akkumulatoren, die nicht vom Altgerät umschlossen sind, sowie Lampen, die zerstörungsfrei entnommen werden können und führen diese einer separaten Sammlung zu.

● **Garantie**

Das Produkt wurde nach strengen Qualitätsrichtlinien hergestellt und vor der Auslieferung sorgfältig geprüft. Im Falle von Material- oder Herstellungsfehlern haben Sie gegenüber dem Verkäufer des Produkts gesetzliche Rechte. Ihre gesetzlichen Rechte werden in keiner Weise durch unsere unten aufgeführte Garantie eingeschränkt.

Die Garantie für dieses Produkt beträgt 3 Jahre ab Kaufdatum. Die Garantiezeit beginnt mit dem Kaufdatum. Bewahren Sie den Originalkaufbeleg an einem sicheren Ort auf, da dieses Dokument als Nachweis des Kaufs erforderlich ist.

Alle Schäden oder Mängel, die bereits zum Zeitpunkt des Kaufs vorhanden sind, müssen unverzüglich nach dem Auspacken des Produkts gemeldet werden.

Sollte das Produkt innerhalb von 3 Jahren ab Kaufdatum einen Material- oder Herstellungsfehler aufweisen, werden wir es – nach unserer Wahl – kostenlos für Sie reparieren oder ersetzen. Die Garantiezeit verlängert sich durch einen stattgegebenen Gewährleistungsanspruch nicht. Dies gilt auch für ersetzte und reparierte Teile.

Diese Garantie erlischt, wenn das Produkt beschädigt oder unsachgemäß verwendet oder gewartet wurde.

Die Garantie deckt Material- und Herstellungsfehler ab. Diese Garantie erstreckt sich weder auf Produktteile, die normalem Verschleiß unterliegen, und somit als Verschleißteile gelten (z. B. Batterien, Akkus, Schläuche, Farbpatronen), noch auf Schäden an zerbrechlichen Teilen, z. B. Schalter oder Teile aus Glas.

● Abwicklung im Garantiefall

Um eine schnelle Bearbeitung Ihres Anspruchs zu gewährleisten, beachten Sie die folgenden Hinweise:

Halten Sie den Originalkaufbeleg und die Artikelnummer (IAN 500200_2504) als Nachweis für den Kauf bereit.

Sie finden die Artikelnummer auf dem Typenschild, einer Gravur auf dem Produkt, der Startseite der Bedienungsanleitung (unten links) oder als Aufkleber auf der Rück- oder Unterseite des Produkts.

Sollten Funktionsfehler oder sonstige Mängel auftreten, wenden Sie sich zunächst telefonisch oder per E-Mail an die unten aufgeführte Serviceabteilung.

Sobald das Produkt als defekt erfasst wurde, können Sie es kostenlos an die Ihnen mitgeteilte Service-Anschrift zurücksenden. Stellen Sie sicher, dass Sie den Originalkaufbeleg (Kassenbon) sowie eine kurze, schriftliche Beschreibung beilegen, in der die Einzelheiten des Defekts und der Zeitpunkt des Auftretens dargelegt sind.

● Service

DE **Service Deutschland**

Tel.: 0800 5435 111

E-Mail: owim@lidl.de

AT **Service Österreich**

Tel.: 0800 447744

E-Mail: owim@lidl.at

BE **Service Belgien**

Tél.: 0800 12089

E-Mail: owim@lidl.be

CH **Service Schweiz**

Tel.: 0800 56 44 33

E-Mail: owim@lidl.ch



Serbisches Konformitätszeichen

CE IPX4