



KINDERTISCH MIT 2 STÜHLEN **KIDS' TABLE & TWO CHAIRS** **TABLE ET 2 CHAISES POUR ENFANT**

(DE) (AT) (CH)

KINDERTISCH MIT 2 STÜHLEN

Aufbauanleitung

(FR) (BE)

TABLE ET 2 CHAISES POUR ENFANT

Notice de montage

(PL)

STOLIK DZIECIĘCY Z 2 KRZESŁKAMI

Instrukcja montażu

(SK)

DETSKÝ STÔL S 2 STOLIČKAMI

Montážny návod

(DK)

BØRNEBORD MED 2 STOLE

Monteringsvejledning

(HU)

GYERMEKASZTAL 2 SZÉKKEL

Szerelési útmutató

(GB) (IE)

KIDS' TABLE & TWO CHAIRS

Assembly instructions

(NL) (BE)

KINDERTAFEL MET 2 STOELN

Montagehandleiding

(CZ)

DĚTSKÝ STŮL SE 2 ŽIDLIČKAMI

Návod k sestavení

(ES)

MESA INFANTIL CON 2 SILLAS

Instrucciones de montaje

(IT)

TAVOLO PER BAMBINI CON 2 SEDIE

Istruzioni di montaggio

(SI)

KOMPLET OTROŠKE MIZICE IN 2 STOLOV

Navodilo za sestavljanje

IAN 390836_2201

(DE) (AT) (CH) (GB) (IE) (FR) (BE) (NL)
(PL) (CZ) (SK) (ES) (DK) (IT) (HU) (SI)

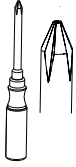

A

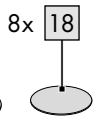
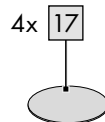
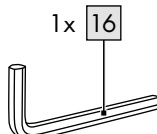
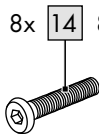
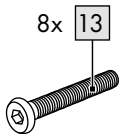
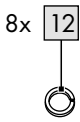
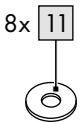
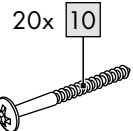
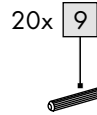
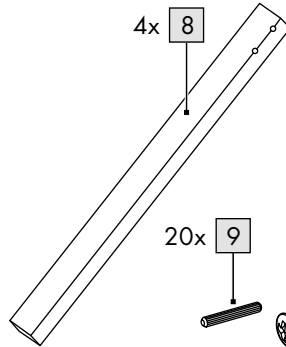
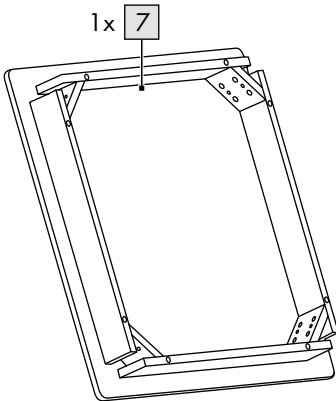
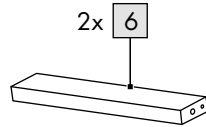
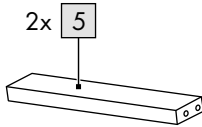
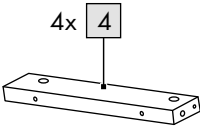
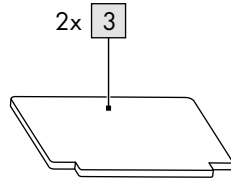
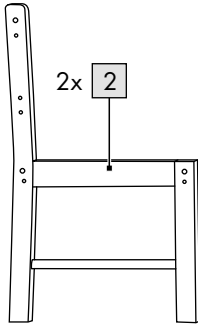
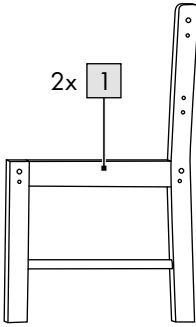

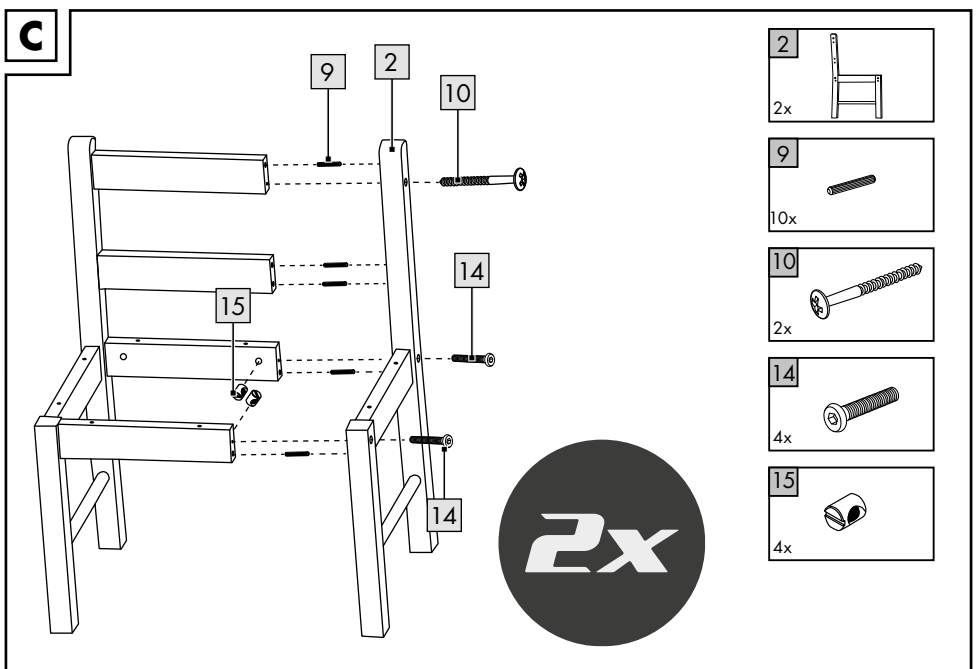
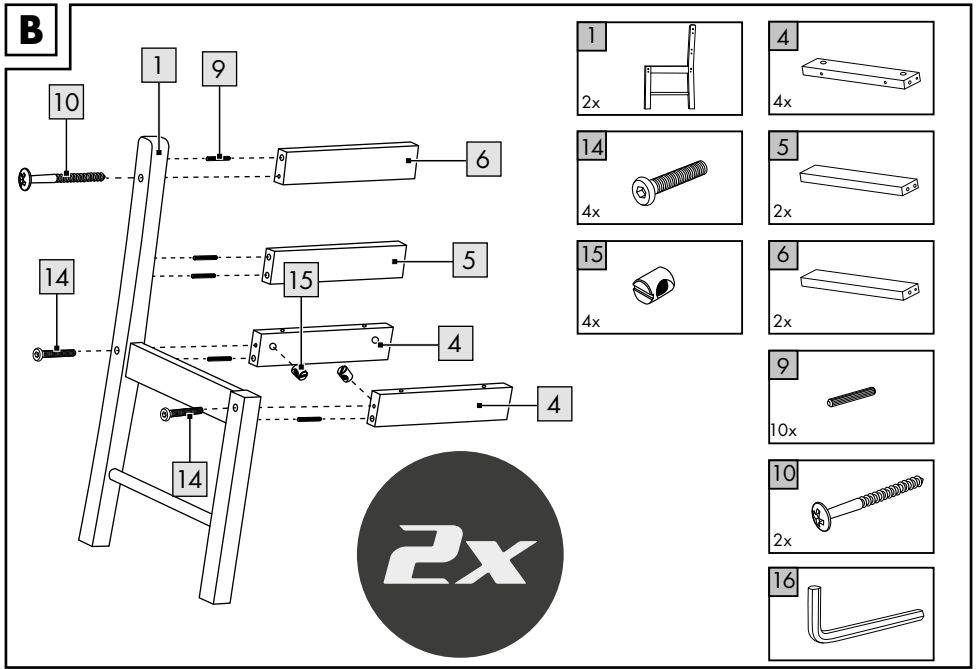

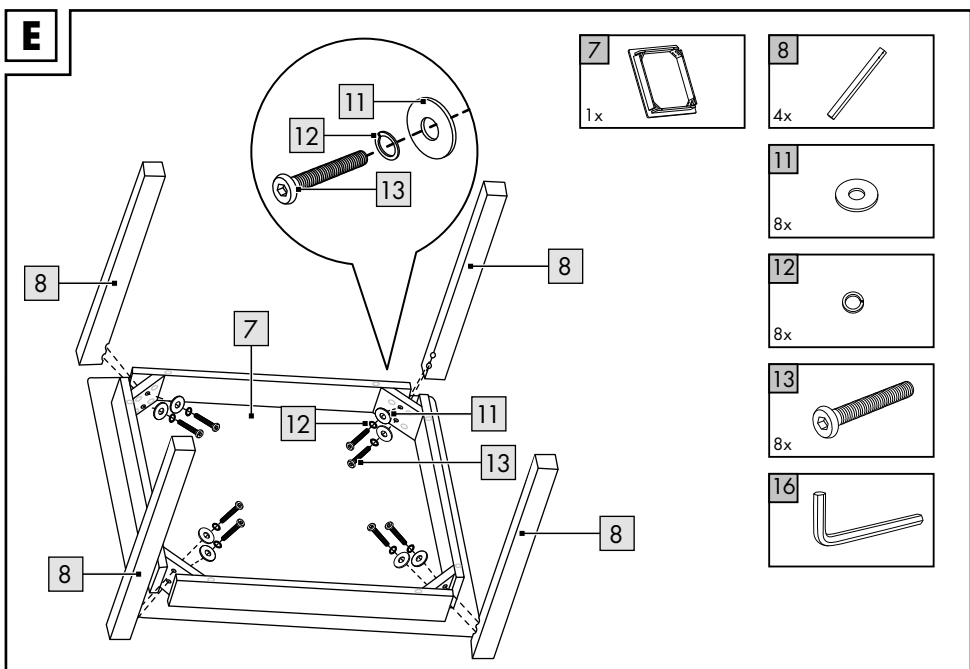
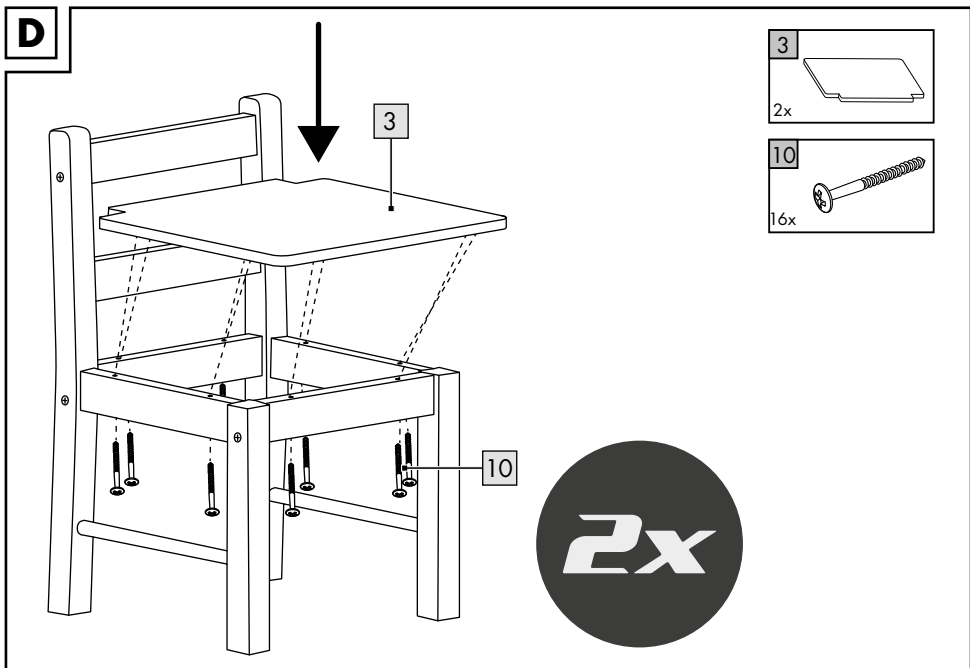

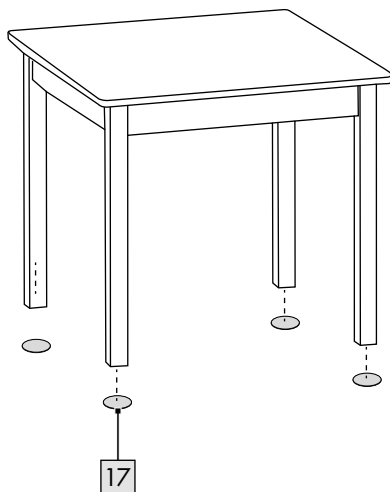
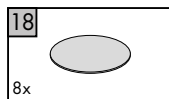
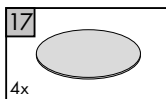
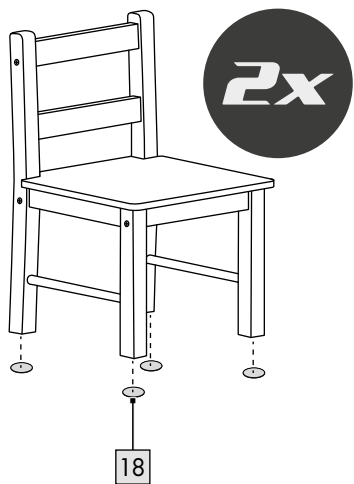
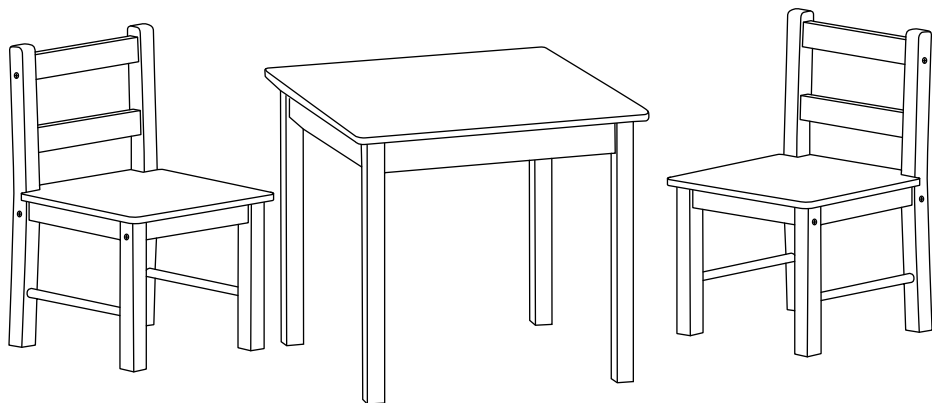
F**G**

DE AT CH

**WICHTIG, FÜR SPÄTERE BEZUGNAHME
AUFBEWAHREN: SORGFÄLTIG LESEN!**

GB IE

**IMPORTANT, RETAIN FOR FUTURE REFERENCE:
READ CAREFULLY!**

FR BE

**IMPORTANT, À CONSERVER POUR CONSULTATION
ULTÉRIEURE : À LIRE ATTENTIVEMENT !**

NL BE

**BELANGRIJK, BEWAREN VOOR LATERE RAADPLE-
GING: ZORGVULDIG LEZEN!**

PL

**WAŻNE, ZACHOWAĆ DO PÓŹNIEJSZEGO UŻYTKU:
UWAŻNIE PRZECZYTAĆ!**

CZ

**DŮLEŽITÉ, UCHOVEJTE PRO POZDĚJŠÍ POUŽITÍ:
PEČLIVĚ SI PŘEČTĚTE!**

SK

**DÔLEŽITÉ, USCHOVAJTE PRE PRÍPAD POUŽITIA V
BUDÚCNOSTI: DÔKLADNE SI PREČÍTAJTE POKY-
NY!**

ES

**IMPORTANTE: CONSERVAR PARA CONSULTAS
POSTERIORES: LEER ATENTAMENTE.**

DK

**VIGTIGT, SKAL OPBEVARES TIL SENERE BRUG:
SKAL LÆSES OMHYGGELIGT!**

IT

**IMPORTANTE: CONSERVARE PER EVENTUALI NE-
CESSITÀ FUTURE: LEGGERE CON ATTENZIONE!**

HU

**FONTOS, KÉSŐBBI HIVATKOZÁSOK CÉLJÁBÓL
ŐRIZZE MEG: OLVASSA EL FIGYELMESEN!**

SI

**POMEMBNO, SHRANITE ZA KASNEJŠO UPORABO:
NATANČNO PREBERITE!**

Herzlichen Glückwunsch!

Mit Ihrem Kauf haben Sie sich für einen hochwertigen Artikel entschieden. Machen Sie sich vor der ersten Verwendung mit dem Artikel vertraut.



Lesen Sie hierzu aufmerksam die nachfolgende Aufbauanleitung und die Sicherheitshinweise.

Benutzen Sie den Artikel nur wie beschrieben und für die angegebenen Einsatzbereiche. Bewahren Sie diese Aufbauanleitung gut auf. Händigen Sie alle Unterlagen bei Weitergabe des Artikels an Dritte ebenfalls mit aus.

Lieferumfang (Abb. A)

- 2 x Stuhl, zerlegt (1 - 6)
- 1 x Tisch, zerlegt (7 - 8)
- 1 x Montagematerial (9 - 15)
- 1 x Innensechskantschlüssel (16)
- 4 x Filzgleiter (17)
- 8 x Filzgleiter (18)
- 1 x Aufbauanleitung

Technische Daten

Maße Tisch: ca. 60 x 60 x 50 cm (L x B x H)

Maße Stuhl: ca. 30 x 30 x 55 cm (L x B x H)

Geprüft nach: DIN EN 17191:2021 -09



Maximale Belastung Tisch: 50 kg



Maximale Belastung je Stuhl: 35 kg



Herstellungsdatum (Monat/Jahr):
06/2022

Bestimmungsgemäße Verwendung

Der Artikel ist für den Gebrauch von Kindern ab 3 Jahren im Innenbereich konzipiert. Der Artikel ist nur für den privaten und nicht für den gewerblichen Gebrauch bestimmt.

Sicherheitshinweise



Lebensgefahr!

- Lassen Sie Kinder niemals unbeaufsichtigt mit dem Verpackungsmaterial. Es besteht Erstickungsgefahr.

- **WARNUNG.** Sitzmöbel für Kinder, die unter einem Fenster stehen, können dem Kind als Stufe dienen und dazu führen, dass das Kind aus dem Fenster stürzt.
- **WARNUNG.** Das Risiko durch offenes Feuer und andere starke Wärmequellen, wie z. B. Heizstrahler, Gasheizgeräte usw., in unmittelbarer Nähe des Möbelstücks beachten.
- **WARNUNG.** Das Möbelstück nicht in der Nähe eines Gegenstands aufstellen, der eine äußere Erstickungs- oder Strangulationsgefahr darstellen könnte, z. B. Schnüre, Rollo-/Gardinschnüre usw.



Verletzungsgefahr!

- Achten Sie vor der Benutzung des Artikels auf die richtige Stabilität.
- Stellen Sie den Artikel auf einen ebenen Untergrund.
- Der Artikel darf nur unter Aufsicht von Erwachsenen und nicht als Spielzeug verwendet werden.
- Der Artikel ist kein Kletter- oder Spielgerät! Stellen Sie sicher, dass sich Personen, insbesondere Kinder, nicht an dem Artikel hochziehen oder daran anlehnen. Der Artikel kann umfallen.
- Prüfen Sie den Artikel vor jedem Gebrauch auf Beschädigungen oder Abnutzungen. Der Artikel darf nur in einwandfreiem Zustand verwendet werden!
- Kontrollieren Sie regelmäßig den festen Sitz aller Schraubverbindungen und ziehen Sie diese ggf. nach.
- Stellen Sie sich niemals auf den Artikel.
- Stellen Sie den Artikel nicht neben Treppen oder Absätzen auf.
- Verwenden Sie den Artikel nicht als Leiter oder als Tritthilfe.

Montage

Hinweis: Für die Montage benötigen Sie einen geeigneten Schraubendreher (nicht im Lieferumfang enthalten).

1. Entfernen Sie das Verpackungsmaterial und legen Sie die Einzelteile auf einen sauberen und weichen Untergrund (Achtung: Harte Untergründe können zu Verkratzungen des Artikels führen!).

2. Bauen Sie die Stühle, wie in den Abbildungen B - D dargestellt, auf.

Hinweis: Achten Sie auf die Ausrichtung der Quermutterbolzen (14).

3. Montieren Sie den Tisch, wie in Abb. E gezeigt.

4. Kleben Sie die Filzgleiter (17), (18) unter die Beine, um den Boden ggf. vor Verkratzungen zu schützen (Abb. F).

5. Stellen Sie den Artikel auf einen ebenen Untergrund (Abb. G).

Lagerung, Reinigung

Lagern Sie den Artikel bei Nichtbenutzung immer trocken und sauber bei Raumtemperatur. Nur mit einem feuchten Reinigungstuch reinigen und anschließend trockenwischen.

WICHTIG! Nie mit scharfen Reinigungsmitteln reinigen.

Hinweise zur Entsorgung

Entsorgen Sie den Artikel und die Verpackungsmaterialien entsprechend den aktuellen örtlichen Vorschriften. Verpackungsmaterialien, wie z. B. Folienbeutel, gehören nicht in Kinderhände. Bewahren Sie das Verpackungsmaterial für Kinder unerschikbaar auf.



Entsorgen Sie den Artikel und die Verpackung umweltschonend.



Der Recycling-Code dient der Kennzeichnung verschiedener Materialien zur Rückführung in den Wiederverwertungskreislauf (Recycling). Der Code besteht aus dem Recyclingsymbol – das den Verwertungskreislauf widerspiegeln soll – und einer Nummer, die das Material kennzeichnet.

Hinweise zur Garantie und Serviceabwicklung

Der Artikel wurde mit großer Sorgfalt und unter ständiger Kontrolle produziert. DELTA-SPORT HANDELSKONTOR GmbH räumt privaten Endkunden auf diesen Artikel drei Jahre Garantie ab Kaufdatum (Garantiefrist) nach Maßgabe der folgenden Bestimmungen ein. Die Garantie gilt nur für Material- und Verarbeitungsfehler.

Die Garantie erstreckt sich nicht auf Teile, die der normalen Abnutzung unterliegen und deshalb als Verschleißteile anzusehen sind (z. B. Batterien) sowie nicht auf zerbrechliche Teile, z. B. Schalter, Akkus oder Teile, die aus Glas gefertigt sind.

Ansprüche aus dieser Garantie sind ausgeschlossen, wenn der Artikel unsachgemäß oder missbräuchlich oder nicht im Rahmen der vorgesehenen Bestimmung oder des vorgesehenen Nutzungsumfangs verwendet wurde oder Vorgaben in der Anleitung/Anweisung nicht beachtet wurden, es sei denn, der Endkunde weist nach, dass ein Material- oder Verarbeitungsfehler vorliegt, der nicht auf einem der vorgenannten Umstände beruht.

Ansprüche aus der Garantie können nur innerhalb der Garantiefrist unter Vorlage des Originalkassenbelegs geltend gemacht werden. Bitte bewahren Sie deshalb den Originalkassenbeleg auf. Die Garantiefrist wird durch etwaige Reparaturen aufgrund der Garantie, gesetzlicher Gewährleistung oder Kulanz nicht verlängert. Dies gilt auch für ersetzte und reparierte Teile. Bitte wenden Sie sich bei Beanstandungen zunächst an die untenstehende Service-Hotline oder setzen Sie sich per E-Mail mit uns in Verbindung. Liegt ein Garantiefall vor, wird der Artikel von uns – nach unserer Wahl – für Sie kostenlos repariert, ersetzt oder der Kaufpreis erstattet. Weitere Rechte aus der Garantie bestehen nicht. Ihre gesetzlichen Rechte, insbesondere Gewährleistungsansprüche gegenüber dem jeweiligen Verkäufer, werden durch diese Garantie nicht eingeschränkt.

IAN: 390836_2201

DE Kundenservice Deutschland
Tel.: 0800-5435111
E-Mail: deltasport@idl.de

AT Service Österreich
Tel.: 0820 201 222 (0,15 EUR/Min.)
E-Mail: deltasport@idl.at

CH Service Schweiz
Tel.: 0800 56 44 33
E-Mail: deltasport@idl.ch

Congratulations!

You have chosen to purchase a high-quality product. Familiarise yourself with the product before using it for the first time.

 **Read the following assembly instructions and the safety information carefully.**

Use the product only as described and only for the given areas of application. Store these assembly instructions carefully. When passing the product on to third parties, please also hand over all accompanying documents.

Scope of delivery (fig. A)

2 x chair, unassembled (1 - 6)

1 x table, unassembled (7 - 8)

1 x set of assembly materials (9-15)

1 x Allen key (16)

4 x felt glider pad (17)

8 x felt glider pad (18)

1 x assembly instructions

Technical data

Dimensions, table:

approx. 60 x 60 x 50cm (l x w x h)

Dimensions, chair:

approx. 30 x 30 x 55cm (l x w x h)

Tested according to: DIN EN 17191:2021 -09



Maximum load, table: 50kg



Maximum load per chair: 35kg



Date of manufacture (month/year):

06/2022

Intended use

The product is designed for children 3 years and up for indoor use. Only intended for private, non-commercial use.

Safety instructions



Danger to life!

- Never leave children unsupervised with the packaging material. Risk of suffocation.
- **WARNING.** Seating furniture for children below a window can be used by a child as a step and result in the child falling from the window.
- **WARNING.** Beware of the risk from open flames and other strong heat sources such as heating units and gas heaters in the direct proximity of the furniture.
- **WARNING.** Do not place the furniture close to any object that might present an external risk of suffocation or strangulation, e.g. string, roller blind cords, curtain wire, etc.



Risk of injury!

- Before using the product check for correct stability.
- Stand the product on an even surface.
- The product may only be used under adult supervision and not as a toy.
- The product is not for climbing on or playing with! Make sure that people, especially children, do not pull themselves up on the product or lean against it. The product may tip over.
- Check the product for damage or wear before each use. The product may be used only when in good working order and condition!
- Regularly check that all the screw connections are tight, and tighten them when necessary.
- Never stand on the product.
- Do not place the product near stairs or landings.
- Do not use the product as a ladder or walking aid.

Assembly

Note: You will need a suitable screwdriver (not contained in delivery).

1. Remove the packaging material and place the individual parts on a clean and soft surface (Warning: Hard surfaces may cause scratching of the product!).

2. Assemble the chairs as shown in fig. B-D.

Note: Be sure to align the cross nut bolts correctly (14).

3. Assemble the table as shown in fig. E.

4. Affix the felt glider pads (17), (18) under the legs to protect the floor against any scratches (fig. F).

5. Position the product on an even surface (fig. G).

Storage, cleaning

When not in use, always store the product clean and dry at room temperature.

Only clean the product with a damp cloth and wipe dry afterwards.

IMPORTANT! Never clean the product with harsh cleaning agents.

Disposal

Dispose of the article and the packaging materials in accordance with current local regulations. Packaging materials such as foil bags are not suitable to be given to children. Keep the packaging materials out of the reach of children.



Dispose of the products and the packaging in an environmentally friendly manner.



The recycling code is used to identify various materials for recycling.

The code consists of the recycling symbol – which is meant to reflect the recycling cycle – and a number which identifies the material.

Notes on the guarantee and service handling

The product was produced with great care and under continuous quality control. DELTA-SPORT HANDELSKONTOR GmbH gives private end customers a three-year guarantee on this product from the date of purchase (guarantee period) in accordance with the following provisions. The guarantee is only valid for material and manufacturing defects. The guarantee does not cover parts subject to normal wear and tear that are thus considered wear parts (e.g. batteries) or fragile parts such as switches, rechargeable batteries, or parts made of glass.

Claims under this guarantee are excluded if the product has been used incorrectly, improperly, or contrary to the intended purpose, or if the provisions in the instructions for use were not observed, unless the end customer proves that a material or manufacturing defect exists that was not caused by one of the aforementioned circumstances.

Claims under the guarantee can only be made within the guarantee period by presenting the original sales receipt. Please therefore keep the original sales receipt. The guarantee period is not extended by any repairs carried out under the guarantee, under statutory guarantees, or as a gesture of goodwill. This also applies to replaced and repaired parts.

If you wish to make a claim please first contact the service hotline mentioned below or contact us by e-mail. If there is a guarantee case, then the product will be repaired or replaced free of charge to you or the purchase price will be refunded, depending on our choice.

Your legal rights, in particular guarantee claims against the respective seller, are not limited by this guarantee.

IAN: 390836_2201



Service Great Britain

Tel.: 0800 404 7657

E-Mail: deltasport@lidl.co.uk



Service Ireland

Tel.: 1800 101010

E-Mail: deltasport@lidl.ie

Félicitations !

Vous venez d'acquérir un article de grande qualité. Avant la première utilisation, familiarisez-vous avec l'article.



Pour cela, veuillez lire attentivement la notice de montage suivante et les consignes de sécurité.

Utilisez l'article uniquement comme indiqué et pour les domaines d'utilisation mentionnés. Conservez cette notice de montage. Si vous cédez l'article à un tiers, veuillez à lui remettre l'ensemble de la documentation.

Contenu de la livraison (fig. A)

- 2 chaise, démontée (1 - 6)
- 1 table, démontée (7 - 8)
- 1 matériel de montage (9 - 15)
- 1 clé Allen (16)
- 4 patin en feutre (17)
- 8 patin en feutre (18)
- 1 notice de montage

Données techniques

Dimensions table :

env. 60 x 60 x 50 cm (L x l x H)

Dimensions chaise :

env. 30 x 30 x 55 cm (L x l x H)

Homologué selon : DIN EN 17191:2021-09



Charge maximale table : 50 kg



Charge maximale par chaise : 35 kg



Date de fabrication (mois/année) : 06/2022

Utilisation conforme

L'article est conçu pour être utilisé à l'intérieur par des enfants âgés de plus 3 ans. Conçu uniquement pour un usage privé, non adapté à des fins commerciales!

Consignes de sécurité



Danger de mort !

- Ne laissez jamais des enfants manipuler le matériau d'emballage sans surveillance. Danger d'étouffement.
- MISE EN GARDE. Les sièges pour enfants installés sous une fenêtre peuvent servir de marchepied pour l'enfant et entraîner sa chute par la fenêtre.
- MISE EN GARDE. Soyez attentif aux risques encourus si un feu ouvert ou une forte source de chaleur, comme par exemple un radiateur rayonnant, un appareil de chauffage au gaz etc., se trouvent à proximité immédiate du meuble.
- MISE EN GARDE. Ne placez pas le meuble à proximité d'objets pouvant présenter un risque d'étouffement ou d'étranglement, tels que cordons, volets roulants / rideaux, etc.



Risque de blessure !

- Avant d'utiliser l'article, assurez-vous qu'il est stable.
- Placez l'article sur une surface plane.
- L'article ne doit être utilisé que sous la surveillance d'un adulte et non comme un jouet.
- L'article n'est pas un appareil d'escalade ni de jeu ! Veillez à ce que personne, en particulier les enfants, ne s'appuie sur l'article ou ne s'y hisse. L'article peut basculer.
- Avant chaque utilisation, vérifiez que l'article ne montre aucun signe de dégradation ou d'usure. L'article ne doit être utilisé qu'en parfait état !
- Contrôlez régulièrement la bonne fixation de tous les raccords vissés et serrez-les si nécessaire.
- Ne montez jamais sur l'article.
- N'utilisez pas l'article à proximité d'escaliers ou autres descentes.
- N'utilisez pas l'article comme échelle ou marchepied.

Montage

Remarque : Vous avez besoin d'un tournevis adapté (non fourni avec l'article).

1. Retirez le matériel d'emballage et déposez tous les éléments sur une surface propre et lisse (Attention : Les surfaces rugueuses peuvent rayer l'article !).
2. Montez les chaises comme illustré sur les figures B à D.

Remarque : Faites attention à l'orientation des boulons à écrou transversal (14).

3. Montez la table en suivant les indications de la fig. E.
4. Collez les patins en feutre (17), (18) sous les pieds, afin de protéger le sol d'éventuelles rayures (fig. F).
5. Placez l'article sur une surface plane (fig. G).

Stockage, nettoyage

Lorsque vous n'utilisez pas l'article, rangez-le toujours dans un endroit sec et propre à une température ambiante. Nettoyez l'article uniquement avec un chiffon de nettoyage humide, puis l'essuyez.

IMPORTANT ! Ne jamais laver avec des produits de nettoyage agressifs.

Mise au rebut

Éliminez l'article et le matériel d'emballage conformément aux directives locales en vigueur. Le matériel d'emballage tel que les sachets en plastique par exemple ne doivent pas arriver dans les mains des enfants. Conservez le matériel d'emballage hors de portée des enfants.



Ce produit est recyclable. Il est soumis à la responsabilité élargie du fabricant et est collecté séparément.



Éliminez les produits et les emballages dans le respect de l'environnement.



Le code de recyclage est utilisé pour identifier les différents matériaux pour le retour dans le circuit de recyclage.

Le code se compose du symbole de recyclage, qui doit correspondre au circuit de recyclage, et d'un numéro identifiant le matériau.

Indications concernant la garantie et le service après-vente

L'article a été produit avec grand soin et sous un contrôle constant. DELTA-SPORT HANDELS-KONTOR GmbH accorde au client final privé une garantie de trois ans sur cet article à compter de la date d'achat (période de garantie) conformément aux dispositions suivantes. La garantie ne vaut que pour les défauts de matériaux et de fabrication. La garantie ne couvre pas les pièces soumises à une usure normale, lesquelles doivent donc être considérées comme des pièces d'usure (comme par ex. les piles), de même qu'elle ne couvre pas les pièces fragiles, telles que les interrupteurs, les batteries ou les pièces fabriquées en verre.

Les réclamations au titre de cette garantie sont exclues si l'article a été utilisé de manière abusive ou inappropriée, hors du cadre de son usage ou du champ d'application prévu ou si les instructions de la notice d'utilisation n'ont pas été respectées, à moins que le client final ne prouve que l'article présentait un défaut de matériau ou de fabrication n'étant pas dû à l'une des conditions mentionnées ci-dessus.

Les réclamations au titre de la garantie ne peuvent être adressées pendant la période de garantie qu'en présentant le ticket de caisse original. Veuillez pour cela conserver le ticket de caisse original. Ceci s'applique également aux pièces remplacées et réparées.

Si vous avez des plaintes à formuler, veuillez d'abord contacter le service d'assistance téléphonique ci-dessous ou nous contacter par courrier électronique. Si le cas est couvert par la garantie, nous nous engageons - à notre appréciation - à réparer ou à remplacer l'article gratuitement pour vous ou à vous rembourser le prix d'achat. Aucun autre droit ne découle de la garantie.

Vos droits légaux, en particulier les droits de garantie contre le vendeur concerné, ne sont pas limités par cette garantie.

Article L217-16 du Code de la consommation

Lorsque l'acheteur demande au vendeur, pendant le cours de la garantie commerciale qui lui a été consentie lors de l'acquisition ou de la réparation d'un bien meuble, une remise en état couverte par la garantie, toute période d'immobilisation d'au moins sept jours vient s'ajouter à la durée de la garantie qui restait à courir. Cette période court à compter de la demande d'intervention de l'acheteur ou de la mise à disposition pour réparation du bien en cause, si cette mise à disposition est postérieure à la demande d'intervention.

Indépendamment de la garantie commerciale souscrite, le vendeur reste tenu des défauts de conformité du bien et des vices rédhibitoires dans les conditions prévues aux articles L217-4 à L217-13 du Code de la consommation et aux articles 1641 à 1648 et 2232 du Code Civil.

Article L217-4 du Code de la consommation

Le vendeur livre un bien conforme au contrat et répond des défauts de conformité existant lors de la délivrance.

Il répond également des défauts de conformité résultant de l'emballage, des instructions de montage ou de l'installation lorsque celle-ci a été mise à sa charge par le contrat ou a été réalisée sous sa responsabilité.

Article L217-5 du Code de la consommation

Le bien est conforme au contrat :

1° S'il est propre à l'usage habituellement attendu d'un bien semblable et, le cas échéant :

- s'il correspond à la description donnée par le vendeur et possède les qualités que celui-ci a présentées à l'acheteur sous forme d'échantillon ou de modèle ;
- s'il présente les qualités qu'un acheteur peut légitimement attendre eu égard aux déclarations publiques faites par le vendeur, par le producteur ou par son représentant, notamment dans la publicité ou l'étiquetage ;

2° Ou s'il présente les caractéristiques définies d'un commun accord par les parties ou être propre à tout usage spécial recherché par l'acheteur, porté à la connaissance du vendeur et que ce dernier a accepté.

Article L217-12 du Code de la consommation

L'action résultant du défaut de conformité se prescrit par deux ans à compter de la délivrance du bien.

Article 1641 du Code civil

Le vendeur est tenu de la garantie à raison des défauts cachés de la chose vendue qui la rendent impropre à l'usage auquel on la destine, ou qui diminuent tellement cet usage que l'acheteur ne l'aurait pas acquise, ou n'en aurait donné qu'un moindre prix, s'il les avait connus.

Article 1648 1er alinéa du Code civil

L'action résultant des vices rédhibitoires doit être intentée par l'acquéreur dans un délai de deux ans à compter de la découverte du vice.

Les pièces détachées indispensables à l'utilisation du produit sont disponibles pendant la durée de la garantie du produit.

IAN : 390836_2201

 Service Belgique

Tel. : 0800 12089

E-Mail : deltasport@lidl.be

Gefeliciteerd!

Met uw aankoop hebt u voor een hoogwaardig artikel gekozen. Zorg ervoor dat u voor het eerste gebruik met het artikel vertrouwd raakt.



Lees hiervoor de volgende montagehandleiding en de veiligheidstips zorgvuldig door.

Gebruik het artikel alleen zoals omschreven en voor het aangegeven doel. Bewaar deze montagehandleiding goed. Geef alle documenten mee als u het artikel aan iemand anders geeft.

In het leveringspakket inbegrepen (afb. A)

2 x stoel, gedemonteerd (1 - 6)

1 x tafel, gedemonteerd (7 - 8)

1 x montage materiaal (9 - 15)

1 x inbusleutel (16)

4 x viltglijder (17)

8 x viltglijder (18)

1 x montagehandleiding

Technische gegevens

Afmetingen tafel:

ca. 60 x 60 x 50 cm (l x b x h)

Afmetingen stoel:

ca. 30 x 30 x 55 cm (l x b x h)

Getest volgens: DIN EN 17191:2021-09



Maximale belasting tafel: 50 kg



Maximale belasting per stoel: 35 kg



Productiedatum (maand/jaar):
06/2022

Voorgeschreven gebruik

Het artikel is ontworpen voor gebruik binnenshuis door kinderen vanaf 3 jaar. Alleen geschikt voor privé gebruik, geen commercieel gebruik!

Veiligheidsinstructies



Levensgevaar!

- Laat kinderen nooit zonder toezicht met het verpakkingsmateriaal. Er bestaat verstikkingsgevaar.

- **WAARSCHUWING.** Zitmeubelen voor kinderen, die onder een raam staan, kunnen voor het kind als opstapje dienen en ervoor zorgen dat het kind uit het raam valt.
- **WAARSCHUWING.** Let op het risico door open vuur en andere sterke warmtebronnen, zoals bv. straalkachels, gasverwarmingstoestellen, enz., in de onmiddellijke nabijheid van het meubel.
- **WAARSCHUWING.** Plaats het meubel niet in de nabijheid van een voorwerp dat een verstikkings- of ophangingsgevaar kan vormen, bijvoorbeeld snoeren, koorden van gordijnen en rolgordijnen en dergelijke.



Gevaar voor blessures!

- Let vóór het gebruik van het artikel op de juiste stabiliteit.
- Zet het artikel op een vlakke ondergrond.
- Het artikel mag alleen onder toezicht van volwassenen en mag niet als speelgoed gebruikt worden.
- Het artikel is geen klim- of speeltoestel! Vergeef u ervan dat personen, in het bijzonder kinderen, niet op het artikel klimmen of op het artikel leunen. Het artikel kan omvallen.
- Controleer het artikel telkens vóór gebruik op beschadigingen of slijtageverschijnselen. Het artikel mag uitsluitend in een perfecte staat gebruikt worden!
- Controleer regelmatig of alle schroeven goed zijn bevestigd en draai ze indien nodig aan.
- Ga nooit op het artikel staan.
- Plaats het artikel niet naast een trap of afstapje.
- Gebruik het artikel niet als ladder of als opstapje.

Montage

Opmerking: U hebt een geschikte (niet in het leveringspakket inbegrepen) schroevendraaier nodig.

1. Verwijder het verpakkingsmateriaal en leg de onderdelen op een schone en zachte ondergrond (waarschuwing: harde ondergronden kunnen tot het bekrassen van het artikel leiden!).

2. Monteer de stoelen zoals in de afbeeldingen B - D weergegeven.

Opmerking: Let op de positionering van de dwarsmoerbouten (14).

3. Monteer de tafel zoals in afb. E getoond.

4. Plak de viltglijders (17), (18) onder de poten om de grond eventueel tegen krassen te beschermen (afb. F).

5. Zet het artikel op een vlakke ondergrond neer (afb. G).

Opslag, reiniging

Bewaar het artikel wanneer u dit niet gebruikt altijd droog en schoon op kamertemperatuur.

Reinig het artikel alleen met een vochtige schoonmaakdoek en droog het vervolgens af. BELANGRIJK! Reinig nooit met agressieve reinigingsmiddelen.

Afvalverwerking

Voer het artikel en verpakkingsmaterialen in overeenstemming met actuele lokale voorschriften af. Verpakkingsmaterialen, zoals bv. foliezakjes, horen niet thuis in kinderhanden. Berg het verpakkingsmateriaal buiten het bereik van kinderen op.



Voer de producten en verpakkingen op milieuvriendelijke wijze af.



De recyclingcode dient om verschillende materialen te kenmerken ten behoeve van hergebruik via het recyclingproces.

De code bestaat uit het recyclingsymbool, dat het recyclingproces weerspiegelt, en een getal dat het materiaal identificeert.

Opmerkingen over garantie en serviceafhandeling

Het artikel werd met de grootste zorgvuldigheid en onder permanent toezicht geproduceerd. De firma DELTA-SPORT HANDELSKONTOR GmbH verleent particuliere eindklanten op dit artikel drie jaar garantie, te rekenen vanaf de datum van aankoop (garantietermijn) en dit op grond van de volgende bepalingen. De garantie geldt alleen voor materiaal- en verwerkingsfouten.

De garantie is niet van toepassing op onderdelen die aan een normale slijtage onderhevig zijn en daarom als niet-slijtveste onderdelen te beschouwen zijn (bv. batterijen) en evenmin op breekbare onderdelen, bv. schakelaars, accu's of onderdelen die van glas gemaakt zijn. Uit de garantie voortvloeiende claims zijn uitgesloten als het artikel onvakkundig, verkeerd of niet in het kader van de voorziene bepaling of in het kader van het voorziene gebruiksdoeleinde gebruikt werd of indien richtlijnen in de gebruiksaanwijzing niet in acht genomen werden, tenzij de eindklant aantoont dat er sprake is van een materiaal- of verwerkingsfout die niet op één van de hoger vermelde omstandigheden gebaseerd is.

Uit de garantie voortvloeiende claims kunnen alleen tijdens de garantieperiode op vertoon van de originele kassabon ingediend worden. Gelieve daarom de originele kassabon te bewaren. De garantieperiode wordt door eventuele reparaties op grond van de garantie, wettelijke waarborg of coulance niet verlengd. Dit geldt ook voor vervangen en gerepareerde onderdelen.

Gelieve u bij klachten in eerste instantie tot de hieronder vermelde servicehotline te richten of met ons per e-mail contact op te nemen. Is er sprake van een garantiegeval, dan wordt het artikel door ons - naar onze keuze - voor u gratis gerepareerd, wordt het vervangen of wordt de aankoop som terugbetaald. Verdere rechten op grond van de garantie bestaan niet.

Uw wettelijke rechten, in het bijzonder rechten op garantie tegenover de betreffende verkoper, worden door deze garantie niet beperkt.

IAN: 390836_2201

(BE) Service België
Tel.: 0800 12089
E-Mail: deltasport@lidl.be

(NL) Service Nederland
Tel.: 0800 0249630
E-Mail: deltasport@lidl.nl

Gratulujemy! Decydując się na ten produkt, otrzymują Państwo towar wysokiej jakości. Należy zapoznać się z produktem przed jego pierwszym użyciem.

Należy uważnie przeczytać następującą instrukcję montażu i wskazówki bezpieczeństwa.

Produkt ten należy użytkować wyłącznie w opisany sposób oraz zgodnie ze wskazanym przeznaczeniem. Niniejszą instrukcję montażu należy przechowywać w bezpiecznym miejscu. Przekazując produkt innej osobie, należy upewnić się, że otrzyma ona także całą dokumentację dotyczącą produktu.

Zakres dostawy (rys. A)

- 2 x krzesło, w częściach (1 - 6)
- 1 x stolik, w częściach (7 - 8)
- 1 x materiał montażowy (9 - 15)
- 1 x klucz imbusowy (16)
- 4 x podkładka filcowa (17)
- 8 x podkładka filcowa (18)
- 1 x instrukcja montażu

Dane techniczne

Wymiary stolika:

ok. 60 x 60 x 50 cm (dł. x szer. x wys.)

Wymiary krzesła:

ok. 30 x 30 x 55 cm (dł. x szer. x wys.)

Skontrolowano wg: DIN EN 17191:2021-09



Maksymalne obciążenie stolika: 50 kg



Maksymalne obciążenie na jedno krzesło: 35 kg



Data produkcji (miesiąc/rok):
06/2022

Zastosowanie zgodne z przeznaczeniem

Produkt jest przeznaczony do użytku w pomieszczeniach przez dzieci od 3. roku życia. Tylko do prywatnego użytku, nie ma przemysłowego zastosowania!

Wskazówki bezpieczeństwa

Zagrożenie dla życia!

- Nigdy nie pozostawiać dzieci z materiałem opakowaniowym bez nadzoru. Istnieje niebezpieczeństwo uduszenia.
- **OSTRZEŻENIE.** Meble do siedzenia dla dzieci, które ustawione są pod oknem, mogą posłużyć dziecku jako schodek i w konsekwencji doprowadzić do tego, że dziecko wypadnie przez okno.
- **OSTRZEŻENIE.** Zwrócić uwagę na zagrożenie, które stwarza otwarty ogień lub inne źródła ciepła, jak np. promienniki, grzejniki gazowe itd. ustawione bezpośrednio przy meblach.
- **OSTRZEŻENIE.** Nie ustawiać artykułu w pobliżu przedmiotów, które mogłyby stanowić zagrożenie uduszenia się lub zadzierzgnięcia, np. sznurki, sznurki żaluzji czy zasłony itd.

Ryzyko obrażeń!

- Przed rozpoczęciem korzystania z artykułu należy zwrócić uwagę, czy jest on odpowiednio stabilny.
- Artykuł należy ustawić na równej powierzchni.
- Z artykułu można korzystać tylko pod nadzorem dorosłych i nie można go używać jako zabawki.
- Artykuł nie jest przyrządem do wspinania się ani do zabawy! Należy upewnić się, że żadne osoby, w szczególności dzieci, nie będą podciągać się na artykule ani się na nim opierać. Artykuł może się przewrócić.
- Przed każdym użyciem należy sprawdzić, czy artykuł nie posiada uszkodzeń bądź śladów zużycia. Z artykułu można korzystać tylko wtedy, gdy znajduje się w nienagannym stanie!
- Należy regularnie sprawdzać, czy połączenia śrubowe dobrze się trzymają, i dokręcić je, jeżeli to konieczne.
- Nigdy nie stawać na produkcie.
- Nie stawiać produktu w pobliżu schodów lub podestów.
- Nie używać produktu jako drabiny lub podłoża.

Montaż

Wskazówka: Potrzebny jest odpowiedni śrubokręt (nie wchodzi w zakres dostawy).

1. Usunąć materiał opakowaniowy i położyć poszczególne części na czystej i miękkiej powierzchni (Ostrzeżenie: Twarde powierzchnie mogą powodować zarysowania artykułu!).
2. Krzesła należy zmontować w sposób przedstawiony na rysunkach B-D.

Wskazówka: Zwrócić uwagę na prawidłowe ustawienie nakrętek waleczkowych (14).

3. Stolik należy zmontować w sposób przedstawiony na rys. E.
4. Przykleić podkładki filcowe (17), (18) pod nogami, aby w razie potrzeby chronić podłogę przed zarysowaniami (rys. F).
5. Artykuł należy ustawić na równej powierzchni (rys. G).

Przechowywanie, czyszczenie

Podczas nieużywania należy zawsze przechowywać produkt w suchym i czystym miejscu, w temperaturze pokojowej.

Czyścić wyłącznie przy użyciu wilgotnej ściereczki, następnie wytrzeć do sucha.

WAŻNE! Nie czyścić przy użyciu ostrych środków czyszczących.

Uwagi odnośnie recyklingu

Artykuł oraz materiały opakowaniowe należy usunąć zgodnie z aktualnymi przepisami obowiązującymi w danym miejscu. Materiały opakowaniowe, jak np. worki foliowe nie powinny znaleźć się w rękach dzieci. Materiał opakowaniowy należy przechowywać w miejscu niedostępnym dla dzieci.



Zutyliczować produkt i opakowanie w sposób przyjazny dla środowiska.



Kod materiału do recyklingu służy do oznaczenia różnych materiałów przeznaczonych do zwrotu do przetwó-

stwa wtórnego (recyklingu). Kod składa się z symbolu, który powinien odzwierciedlać cykl odzysku, oraz numeru oznaczającego materiał.

Wskazówki dotyczące gwarancji i obsługi serwisowej

Artykuł został wyprodukowany z najwyższą starannością i pod stałą kontrolą.

DELTA-SPORT HANDELSKONTOR GmbH

przynaję klientowi końcowemu na niniejszy artykuł trzy lata gwarancji od daty zakupu (okres gwarancyjny) z zastrzeżeniem poniższych postanowień. Gwarancja dotyczy wyłącznie wad materiałowych i wad wykonania. Gwarancja nie obejmuje części, które podlegają normalnemu zużyciu i z tego względu należy je traktować jako części zużywalne (np. baterie) i nie obejmuje części kruchych, np. przetłaczników, akumulatorów ani części wykonanych ze szkła. Wyklucza się roszczenia z tytułu niniejszej gwarancji w przypadku użycia artykułu w sposób niewłaściwy lub sprzeczny z jego przeznaczeniem lub w sposób wykraczający poza przewidziane przeznaczenie lub poza przewidziany zakres użytkowania lub jeśli wytyczne zawarte w instrukcji obsługi nie były przestrzegane, chyba że klient końcowy udowodni istnienie wady materiałowej lub wady wykonania, która nie wynika z podanych wyżej przyczyn.

Roszczenia z tytułu gwarancji można zgłaszać wyłącznie w okresie gwarancyjnym za okazaniem oryginalnego dowodu zakupu. Prosimy zatem zachować oryginalny dowód zakupu! W przypadku jakichkolwiek reklamacji prosimy skontaktować się z nami najpierw za pośrednictwem podanej poniżej infolinii serwisowej lub drogą e-mailową. W przypadku objętym gwarancją artykuł zostanie – według naszego uznania – bezpłatnie naprawiony, wymieniony lub nastąpi zwrot ceny zakupu. Z gwarancji nie wynikają żadne inne prawa. Niniejsza gwarancja nie ogranicza Państwa ustawowych praw, w szczególności roszczeń gwarancyjnych wobec danego sprzedawcy. W przypadku wymiany części lub całego artykułu okres gwarancji przedłuża się o trzy lata zgodnie z art. 581 § 1 kodeksu cywilnego. Po upływie czasu gwarancji powstałe naprawy są płatne.

IAN: 390836_2201

 Serwis Polska

Tel.: 22 397 4996

E-Mail: deltasport@lidl.pl

Srdečně blahopřejeme!

Svým nákupem jste se rozhodli pro kvalitní výrobek. Před prvním použitím se prosím seznamte s tímto výrobkem.

 **Pozorně si přečtete následující návod k sestavení a bezpečnostní pokyny.**

Používejte tento výrobek pouze tak, jak je popsáno, a pro uvedené účely. Dobře si tento návod k sestavení uschovejte. Pokud výrobek předáte třetí osobě, předejte jí i veškerou dokumentaci.

Rozsah dodávky (obr. A)

- 2 x židle, rozložená (1 - 6)
- 1 x stůl, rozložený (7 - 8)
- 1 x montážní materiál (9 - 15)
- 1 x klíč s vnitřním šestihranem (16)
- 4 x filcová kluzná podložka (17)
- 8 x filcová kluzná podložka (18)
- 1 x návod k sestavení

Technická data

Rozměry stolu: cca 60 x 60 x 50 cm (d x š x v)

Rozměry židle: cca 30 x 30 x 55 cm (d x š x v)

Odkoušen podle: DIN EN 17191:2021 -09



Maximální zatížení stolu: 50 kg



Maximální zatížení na každou židli: 35 kg



Datum výroby (měsíc/rok):
06/2022

Použití ke stanovenému účelu

Výrobek je určen pro děti od 3 let pro použití ve vnitřních prostorách. Výrobek je vhodný jen pro soukromé použití, nesmí se používat ke komerčním účelům!

Bezpečnostní pokyny

Ohrožení života!

- Nikdy nenechávejte děti bez dohledu s obalovým materiálem. Existuje nebezpečí udušení.
- VAROVÁNÍ.** Dětský sedací nábytek, který stojí pod oknem, může dítěti posloužit jako stupínek a vést k tomu, že dítě vypadne z okna.

- VAROVÁNÍ.** Dejte pozor na riziko otevřeného ohně a jiných silných zdrojů tepla, jako např. topného zářiče, plynových topení atd., v bezprostřední blízkosti kusu nábytku.
- VAROVÁNÍ.** Tento kus nábytku nestavte do blízkosti předmětu, který by mohl představovat nebezpečí udušení nebo úškrcení, např. šňůra, lanko rolety/záclony atd.

Nebezpečí úrazu!

- Před použitím výrobku dbejte na správnou stabilitu.
- Výrobek postavte na rovný podklad.
- Výrobek se smí používat pouze pod dohledem dospělých a nikoli jako hračka.
- Výrobek není šplhadlo ani hračka! Zajistěte, aby na výrobek nestoupaly nebo se o něj neopíraly osoby, zejména děti. Výrobek se může převrátit.
- Kontrolujte výrobek před každým použitím, zda není poškozen nebo opotřeben. Výrobek smí být používán pouze v bezvadném stavu!
- Kontrolujte pravidelně pevné usazení a těsnění všech šroubových spojů a utáhněte je podle potřeby.
- Nikdy nestoupejte na výrobek.
- Neinstalujte výrobek blízko schodů nebo stupíneků.
- Nepoužívejte výrobek jako žebřík nebo pomůcku k chůzi.

Montáž

Upozornění: Potřebujete vhodný šroubovák (není obsahem dodávky).

- Odstraňte obalový materiál a položte jednotlivé díly na čistý a měkký podklad (Upozornění: Tvrdé podklady mohou vést k poškrábání výrobku!).
- Židle smontujte tak, jak ukazují obrázky B - D.
- Upozornění:** Věnujte pozornost správnému nasměrování válcové matice (14).
- Stůl montujte tak, jak ukazuje obr. E.
- Nalepte filcové kluzné podložky (17), (18) na spodek nohou k ochraně podlahy před případným poškrábáním (obr. F).
- Výrobek postavte na rovný podklad (obr. G).

Uskladnění, čištění

Pokud výrobek nepoužíváte, skladujte jej vždy suchý a čistý při pokojové teplotě. Čistěte pouze vlhkým hadříkem a následně otřete do sucha. **DŮLEŽITÉ!** K čištění nikdy nepoužívejte agresivní čisticí prostředky.

Pokyny k likvidaci

Výrobek a obalový materiál likvidujte do odpadu podle aktuálních místních předpisů. Obalový materiál, jako např. fóliové sáčky, nepatří do dětských rukou. Obalový materiál uchovávejte z dohledu dětí.



Likvidujte produkty a balení ekologicky.



Recyklační kód identifikuje různé materiály pro recyklaci.

Kód se skládá z recyklačního symbolu - který indikuje recyklační cyklus - a čísla identifikujícího materiál.

Pokyny k záruce a průběhu služby

Výrobek byl vyroben s velkou péčí a za stálé kontroly. DELTA-SPORT HANDELSKONTOR GmbH poskytuje koncovým privátním zákazníkům na tento výrobek tři roky záruky od data nákupu (záruční lhůta) podle následující ustanovení. Záruka se týká pouze vad materiálu a závad ve zpracování. Záruka se nevztahuje na díly, které podléhají normálnímu opotřebení, a proto je nutné na ně pohlížet jako na rychle opotřebitelné díly (např. baterie), a na křehké díly, např. vypínače, akumulátory nebo díly vyrobené ze skla.

Nároky z této záruky jsou vyloučeny, pokud výrobek byl používán neodborně nebo nedovoleným způsobem nebo nikoli v rámci stanoveného účelu určení nebo předpokládaného rozsahu používání nebo nebyla dodržena zadání v návodu k obsluze, ledaže by koncový zákazník prokázal, že existuje vada materiálu nebo došlo k chybě ve zpracování, které nevyplyvají z některé výše uvedených okolností.

Nároky ze záruky lze uplatnit pouze v rámci záruční lhůty po předložení originálního pokladního dokladu. Proto si prosím uschovejte originál pokladního dokladu. Doba záruky se neprodlužuje případnými opravami na základě záruky, zákonné záruky nebo kulance. Totéž platí také pro vyměněné a opravené díly.

Při reklamaci se prosím obraťte na níže uvedenou horkou linku servisu nebo se s námi spojte e-mailem. Pokud se vyskytne případ reklamace, výrobek Vám - dle naší volby - bezplatně opravíme, vyměníme nebo Vám vrátíme kupní cenu. Další práva ze záruky nevznikají.

Vaše zákonná práva, zejména nároky na zajištění záruky vůči konkrétnímu prodejci, nejsou touto zárukou omezena.

IAN: 390836_2201

 Servis Česko

Tel.: 800143873

E-Mail: deltasport@lidl.cz

Blahoželáme!

Svojím nákupom ste sa rozhodli pre kvalitný výrobok. Pred prvým použitím sa s výrobkom dôkladne oboznámte.

Pozorne si prečítajte tento montážny návod a bezpečnostné pokyny.

Výrobok používajte len uvedeným spôsobom a na uvedený účel. Tento montážny návod si dobre uschovajte. Pri odovzdávaní výrobku tretej osobe odovzdajte s výrobkom aj všetky podklady.

Obsah balenia (obr. A)

2 x stolička, rozložená (1 - 6)

1 x stôl, rozložený (7 - 8)

1 x montážny materiál (9 - 15)

1 x inbusový kľúč (16)

4 x plstená podložka (17)

8 x plstená podložka (18)

1 x montážny návod

Technické údaje

Rozmery stôl: cca 60 x 60 x 50 cm (d x š x v)

Rozmery stolička: cca 30 x 30 x 55 cm (d x š x v)

Testované podľa: DIN EN 17191:2021-09



Maximálne zaťaženie stôl: 50 kg



Max. zaťaženie na každú stoličku: 35 kg



Dátum výroby (mesiac/rok):
06/2022

Používanie podľa určenia

Výrobok je určený pre deti od 3 rokov na použitie v interiéri. Vhodný len na privátne použitie, nie na priemyselné využívanie!

Bezpečnostné pokyny

Nebezpečenstvo života!

- Nikdy nenechávajte deti bez dohľadu s obalovým materiálom. Hrozí nebezpečenstvo udusenía.
- VAROVANIE. Sedací nábytok pre deti, ktorý sa nachádza pod oknom, môže poslúžiť dieťaťu ako stupienok a môže viesť k tomu, že dieťa vypadne z okna.

- VAROVANIE. Berte do úvahy nebezpečenstvo spôsobené otvoreným oknom a inými zdrojmi tepla (napr. tepelné žiariče, plynové ohrievače atď.) v bezprostrednej blízkosti nábytku.
- VAROVANIE. Kus nábytku nepostavte do blízkosti iného predmetu, ktorý by mohol predstavovať vonkajšie riziko udusenía alebo úškrtienia, ako napr. šnúra, šnúra od žalúzií/ záclon atď.

Nebezpečenstvo poranenia!

- Pred použitím výrobku dbajte na správnu stabilitu.
- Výrobok postavte na rovný podklad.
- Výrobok sa smie používať len pod dohľadom dospelých a nie ako hračka.
- Výrobok nie je zariadením na šplhanie alebo hranie! Zabezpečte, aby sa osoby, hlavne deti, nevyťahovali na výrobok alebo aby sa oň neopierali. Výrobok sa môže prevrátiť.
- Pred každým používaním výrobku skontrolujte, či nie je poškodený alebo opotrebený. Výrobok sa smie používať len v bezchybnom stave!
- Pravidelne kontrolujte pevné dotiahnutie všetkých skrutkových spojov a utiahnite je podľa potreby.
- Na výrobok sa nikdy nestavajte.
- Neumiestňujte výrobok v blízkosti schodov alebo podest.
- Výrobok nepoužívajte ako rebrík alebo pomôcku na vystupovanie.

Montáž

Upozornenie: Potrebujete vhodný skrutkovač (nie je súčasťou balenia).

1. Odstráňte obalový materiál a jednotlivé diely položte na čistý a mäkký podklad (Upozornenie: Tvrdé podklady môžu spôsobiť poškriabania výrobku!).
 2. Výrobok zložte podľa obr. B - D.
- Upozornenie:** Dávajte pozor na vycentrovanie valčekovej matice (14).
3. Stôl zložte podľa obr. E.
 4. Aby ste ochránili podlahu pred prípadnými škrabancami, nalepte pod nohy plstené podložky (17), (18) (obr. F).
 5. Výrobok postavte na rovný podklad (obr. G).

Skladovanie, čistenie

Pri nepoužívaní skladujte výrobok vždy suchý a čistý pri izbovej teplote. Čistíte len vlhkou čistiacou handričkou a nakoniec utrite dosucha. **DÔLEŽITÉ!** Výrobok nikdy nečistite ostrými čistiacimi prostriedkami.

Pokyny k likvidácii

Výrobok a obalový materiál zlikvidujte v súlade s aktuálnymi miestnymi predpismi. Obalový materiál, ako napr. fóliové vrecúško nepatrí do rúk detí. Obalový materiál uschovajte mimo dosahu detí.



Výrobky a obaly likvidujte ekologickým spôsobom.



Recyklačný kód slúži na označenia rôznych materiálov na navrátenie do obehu opätovného využitia.

Kód sa skladá z recyklačného symbolu - ktorý má odzrkadľovať zhodnotenie recyklačného obehu - a číslo označujúce materiál.

Pokyny k záruke a priebehu servisu

Výrobok bol vyrobený veľmi starostlivo a pod stálou kontrolou. Na tento výrobok poskytuje DELTA-SPORT HANDELSKONTOR GmbH súkromným koncovým užívateľom trojročnú záruku odo dňa kúpy (záručná lehota) po splnení nasledovných podmienok. Záruka platí len na chyby materiálu a spracovania. Záruka sa netýka dielov, ktoré podliehajú bežnému opotrebeniu a preto ich možno považovať za opotrebitelné diely (napr. batérie), ako aj krehkých dielov, napr. vypínače, akumulátory alebo diely, ktoré sú vyrobené zo skla.

Nároky z tejto záruky zanikajú, keď sa výrobok používal neodborne alebo nesprávne, mimo určenia na používanie alebo určeného rozsahu používania alebo neboli dodržané pokyny návodu na obsluhu, s výnimkou, že koncový užívateľ preukáže, že ide o chybu materiálu alebo spracovania, ktorá nebola spôsobená niektorou z hore uvedených okolností.

Záruku je možné uplatniť len počas záručnej lehoty po predložení originálu pokladničného dokladu. Originál pokladničného dokladu preto prosím uschovajte. Záručná doba sa kvôli prípadným záručným opravám, zákonnej záruke alebo ako obchodné gesto nepredlžuje. Platí to aj pre vymenené a opravené diely.

Pri reklamáciách sa prosím najskôr obráťte na dole uvedenú Service-Hotline alebo sa s nami spojte prostredníctvom e-mailu. Ak sa jedná o záručný prípad, výrobok – podľa našej voľby – bezplatne opravíme, vymeníme alebo vrátime kúpnu cenu. Ďalšie práva zo záruky nevyplývajú. Vaše zákonné práva, hlavne nároky na záručné plnenie voči príslušnému predajcovi, nie sú touto zárukou obmedzené.

IAN: 390836_2201

 Servis Slovensko
Tel.: 0850 232001
E-Mail: deltasport@lidl.sk

¡Enhorabuena!

Con su compra se ha decidido por un artículo de gran calidad. Familiarícese con el artículo antes de usarlo por primera vez.



Para ello, lea detenidamente las siguientes instrucciones de montaje y las indicaciones de seguridad.

Use el artículo solo de la forma descrita y para los campos de aplicación indicados. Conserve estas instrucciones de montaje a buen recaudo. Entregue todos los documentos en caso de traspasar el artículo a terceros.

Contenido de suministro (fig. A)

- 2 x silla, desmontada (1 - 6)
- 1 x mesa, desmontada (7 - 8)
- 1 x material de montaje (9- 15)
- 1 x llave Allen (16)
- 4 x fieltro adhesivo (17)
- 8 x fieltro adhesivo (18)
- 1 x instrucciones de montaje

Datos técnicos

Medidas de la mesa:

aprox. 60 x 60 x 50 cm (L x An x Al)

Medidas de la silla:

aprox. 30 x 30 x 55 cm (L x An x Al)

Comprobado conforme a:

DIN EN 17191:2021-09



Carga máxima de la mesa: 50 kg



Carga máxima por silla: 35 kg



Fecha de fabricación (mes/año):
06/2022

Uso conforme al fin previsto

El artículo está diseñado para el uso en interiores por niños a partir de 3 años. Apto sólo para el uso privado, no para el uso comercial.

Instrucciones de seguridad



¡Peligro de muerte!

- No deje a los niños en ningún momento sin vigilancia con el material de embalaje. Existe peligro de asfixia.
- ADVERTENCIA. Los niños podrían usar los muebles con asientos para niños colocados debajo de ventanas para subirse a ellos y caerse por las ventanas.
- ADVERTENCIA. Tenga en cuenta el riesgo que se deriva del fuego abierto y otras fuentes calefactoras potentes, como p. ej., radiadores, calefactores de gas, etc., que se encuentren cerca del mueble.
- ADVERTENCIA. No ponga el mueble cerca de objetos que pudieran conllevar peligro de ahogamiento o estrangulamiento, como p. ej., cuerdas, cordones de cortinas, persianas, etc.



¡Peligro de lesiones!

- Antes de usar el artículo, asegúrese de que este disponga de la estabilidad adecuada.
- Coloque el artículo únicamente sobre una base plana.
- El artículo debe usarse únicamente bajo la supervisión de personas adultas y no debe emplearse como juguete.
- ¡El artículo no es un juguete ni un trepador! Asegúrese de que ninguna persona, especialmente niños, se suba al artículo o se apoye en él. El artículo podría caerse.
- Compruebe si el artículo presenta daños o signos de desgaste antes de cada uso.
¡El artículo debe utilizarse únicamente si se encuentra en perfectas condiciones!
- Compruebe con regularidad que todas las conexiones atornilladas estén firmemente apretadas y reapriételas en caso necesario.
- No se coloque nunca de pie sobre el artículo.
- No coloque el artículo junto a escaleras o escalones.
- No utilice el artículo como escalera ni ayuda para alcanzar lugares altos.

Montaje

Nota: necesitará un destornillador adecuado (no incluido en el contenido de suministro).

1. Retire el material de embalaje y coloque las piezas sobre una base limpia y suave (advertencia: ¡las bases duras podrían arañar el artículo!).
2. Monte las sillas como se muestra en las figuras B - D.

Nota: tenga cuidado al alinear los pernos de tuerca transversal (14).

3. Monte la mesa como se muestra en la fig. E.
4. Pegue los fieltros adhesivos (17), (18) a las partes inferiores de las patas para proteger el suelo de los arañazos (fig. F).
5. Coloque el artículo sobre una base plana (fig. G).

Almacenamiento, limpieza

Si no va a utilizarlo, almacene siempre el artículo seco y limpio y a temperatura ambiente.

Limpie solo con un paño de limpieza húmedo y después seque frotándolo.

¡IMPORTANTE! No lo limpie con productos de limpieza agresivos.

Indicaciones para la eliminación

Elimine el artículo y el material de embalaje conforme a la normativa legal local en la actualidad. No deje material de embalaje, como bolsas de plástico, en manos de niños. Guarde el material de embalaje en un lugar inaccesible para éstos.



Deseche los productos y embalajes de manera respetuosa con el medio ambiente.



El código de reciclaje sirve para identificar diversos materiales para reincorporarlos en el ciclo de reciclaje.

El código consta del símbolo de reciclaje, el cual debe reflejar el ciclo de recuperación, y de un número que identifica el material.

Indicaciones relativas a la garantía y la gestión de servicios

El artículo ha sido fabricado con gran esmero y sometido a controles constantes. Para el mismo, DELTA-SPORT HANDELSKONTOR GmbH ofrece a los clientes finales particulares una garantía de tres años a contar desde la fecha de compra (periodo de garantía) con arreglo a las condiciones que se exponen a continuación. La garantía tiene validez únicamente para fallos del material y fabricación. La garantía no cubre las piezas sometidas a un desgaste normal, las cuales se consideran piezas de desgaste (p. ej., pilas) así como tampoco piezas frágiles como, p. ej., interruptores, baterías o piezas fabricadas en vidrio o cristal.

Se excluyen derechos derivados de esta garantía, si se ha realizado un uso incorrecto o abusivo del artículo o que no se encuentre dentro del marco del uso o ámbito de uso previstos o si no se ha observado lo recogido en el manual de instrucciones, a no ser que el cliente final demuestre que existen fallos del material o fabricación no derivados de una de las circunstancias expuestas anteriormente.

Las demandas derivadas de la garantía sólo podrán presentarse dentro del periodo de garantía exhibiendo el comprobante de compra original. Le rogamos, por ello, que conserve el comprobante de compra original. El periodo de garantía no se verá prolongado por ningún tipo de reparación realizada con motivo de la garantía, la garantía legal o como gesto de buena voluntad. Esto se aplica también a las piezas sustituidas o reparadas.

Por favor, dirija sus quejas primero a la línea telefónica del servicio de atención al cliente que se indica a continuación o póngase en contacto con nosotros por correo electrónico. Si el caso está cubierto por la garantía, a nuestra elección, repararemos o cambiaremos gratuitamente el artículo o le restituiremos el precio de compra del mismo. De la garantía no se derivan otros derechos.

Esta garantía no limitará sus derechos legales,
especialmente los derechos de garantía frente al
vendedor correspondiente.

IAN: 390836_2201

 Servicio España
Tel.: 900984989
E-Mail: deltasport@lidl.es

Hjertelig tillykke!

Du har valgt at købe et kvalitetsprodukt. Lær produktet at kende, inden du bruger det første gang.



Det gør du ved at læse nedenstående monteringsvejledning og sikkerhedsanvisningerne omhyggeligt.

Brug kun produktet som beskrevet og til de angivne anvendelsesområder. Opbevar denne monteringsvejledning et sikkert sted. Udlever også alle dokumenter, hvis produktet videregives til en tredjepart.

Leveringsomfang (afb. A)

- 2 x stol, adskilt (1 - 6)
- 1 x bord, adskilt (7 - 8)
- 1 x monteringsmateriale (9 - 15)
- 1 x unbrakonøgle (16)
- 4 x filtdupper (17)
- 8 x filtdupper (18)
- 1 x monteringsvejledning

Tekniske data

Mål, bord: ca. 60 x 60 x 50 cm (L x B x H)

Mål, stol: ca. 30 x 30 x 55 cm (L x B x H)

Testet i henhold til: DIN EN 17191:2021-09



Maksimal belastning, bord: 50 kg



Maksimal belastning pr. stol: 35 kg



Fremstillingsdato (måned/år):
06/2022

Tilsligtet brug

Artiklen er designet til indendørs brug for børn fra 3 år. Kun egnet til privat brug, ikke til erhvervs-mæssigt brug!

Sikkerhedsoplysninger



Livsfare!

- Lad aldrig børn være uden opsyn med emballagematerialet. Der er kvælningsfare.

- ADVARSEL. Siddemøbler til børn, der står under et vindue, kan fungere som trin for barnet og medføre, at barnet falder ud af vinduet.
- ADVARSEL. Vær opmærksom på faren ved åben ild og andre kraftige varmekilder, som f.eks. rumvarmere, gasvarmere osv. i umiddelbar nærhed af artiklen.
- ADVARSEL. Artiklen må ikke opstilles nær en genstand, der kan udgøre en ydre fare for kvælning eller strangulering, som f.eks. ledninger, persienne-/gardinsnore, osv.



Fare for skader!

- Sørg for den rigtige stabilitet, før artiklen bruges.
- Stil artiklen på en plan overflade.
- Artiklen må kun bruges under opsyn af voksne og ikke som legetøj.
- Artiklen er ikke klatre- eller legeudstyr! Sørg for, at personer, især børn, ikke trækker sig op i eller læner sig mod artiklen. Artiklen kan vælte.
- Kontrollér artiklen for beskadigelser eller slid før hver brug. Artiklen må kun bruges i fejlfri tilstand!
- Kontroller regelmæssigt, at alle skrueforbindelser sidder fast, og stram dem om nødvendigt.
- Stil dig ikke på artiklen.
- Stil ikke artiklen ved siden af trapper eller afsatser.
- Artiklen må ikke anvendes som stige eller opstigningshjælp.

Montering

Bemærk: Der skal bruges en egnet skruetrækker (ikke indeholdt i leveringsomfanget).

1. Fjern emballagematerialet, og læg de enkelte dele på en ren og blød overflade (Advarsel: Hårde overflader kan føre til ridser på artiklen!).
2. Byg stolene sammen som vist i afbildningerne B - D.

Bemærk: Vær opmærksom på justeringen af tværbøsningerne (14).

3. Montér bordet som vist i afb. E.

4. Klæb fildupperne (17), (18) under benene for i givet fald at beskytte gulvet mod ridser (afb. F).
5. Stil artiklen på en plan overflade (afb. G).

Opbevaring, rengøring

Opbevar altid artiklen tør og ren ved stuetemperatur, når den ikke er i brug. Rengør kun med en fugtig klud, og tør af bagefter.

VIGTIGT! Må aldrig rengøres med skræppe rengøringsmidler.

Henvisninger vedr. bortskaffelse

Bortskaf artikel og emballage i overensstemmelse med lokalt gældende forskrifter. Embalagematerialer som f.eks. plastposer hører ikke hjemme i børnehænder. Opbevar emballagen utilgængeligt for børn.



Bortskaf produkter og emballage miljørigtigt.



Genbrugskoden anvendes til mærkning af forskellige materialer med henblik på genvinding.

Koden består af genbrugssymbolet – som afspejler genvindingskredsløbet – og et nummer, der kenetegner materialet.

Oplysninger om garanti og servicehåndtering

Varen er fremstillet med største omhu og under løbende kontrol. DELTA-SPORT HANDELSKONTOR GmbH yder private slutkunder tre års garanti på varen fra købsdato (Garantifrist) i henhold til følgende bestemmelser. Garantien gælder kun for materiale- og fremstillingsfejl. Garantien omfatter ikke dele, der er udsat for normal slid og derfor skal betragtes som sliddele (f.eks. batterier) og ikke skrøbelige dele, f.eks. kontakter, genopladelige batterier eller dele, der er fremstillet af glas.

Garantien kan ikke gøres gældende, hvis varen er blevet anvendt ukorrekt eller uagtsomt eller til andre formål end det tilsigtede eller i det tilsigtede omfang. Garantien bortfalder ligeledes ved manglende overholdelse af anvisningerne i betjeningsvejledningen. Kunden skal kunne påvise, at der er tale om materiale- eller fremstillingsfejl og ikke fejl som følge af ovenstående omstændigheder.

Garantien kan kun gøres gældende i garanti-perioden mod fremvisning af original kvittering. Gem derfor den originale kvittering. Garantiperioden forlænges ikke i tilfælde af reparation i henhold til garantien, den lovpligtige garanti eller pr. kulance. Dette gælder også for udskiftede og reparerede dele.

I tilfælde af klager er det muligt at kontakte nedenstående servicelinje eller kontakte os pr. e-mail. Ved garantisager vil vi efter eget skøn reparere varen uden beregning, ombytte varen eller refundere købsprisen. Der er ingen yderligere rettigheder under garantien.

Dine lovmæssige rettigheder, herunder navnlig garantikrav over for sælger, indskrænkes ikke som følge af denne garanti.

IAN: 390836_2201

 Service Danmark
Tel.: 32 710005
E-Mail: deltasport@lidl.dk

Congratulazioni!

Avete acquistato un articolo di alta qualità. Consigliamo di familiarizzare con l'articolo prima di cominciare ad utilizzarlo.



Leggere attentamente le seguenti istruzioni di montaggio e le indicazioni di sicurezza.

Utilizzare l'articolo solo nel modo descritto e per gli ambiti di applicazione indicati. Conservare accuratamente queste istruzioni di montaggio. In caso di trasferimento dell'articolo a terzi, consegnare tutti i documenti insieme all'articolo.

Contenuto della confezione (imm. A)

- 2 x sedia, smontata (1 - 6)
- 1 x tavolo, smontato (7 - 8)
- 1 x materiale di montaggio (9-15)
- 1 x chiave a brugola (16)
- 4 x feltrino (17)
- 8 x feltrino (18)
- 1 x istruzioni di montaggio

Dati tecnici

Dimensioni tavolo: circa 60 x 60 x 50 cm
(lungh. x largh. x alt.)

Dimensioni sedia: circa 30 x 30 x 55 cm
(lungh. x largh. x alt.)

Testato secondo: DIN EN 17191:2021-09



Carico massimo tavolo: 50 kg



Carico massimo ciascuna sedia: 35 kg



Data di produzione (mese/anno):
06/2022

Utilizzo conforme

L'articolo è concepito per l'uso da parte di bambini dai 3 anni, all'interno. Adatto solamente per uso privato, non per un utilizzo professionale!

Indicazioni di sicurezza



Pericolo di morte!

- Non lasciare mai i bambini incustoditi con il materiale di imballaggio. Rischio di soffocamento.
- **AVVERTENZA.** I mobili sui quali si siedono i bambini e che si trovano sotto ad una finestra potrebbero essere utilizzati come scalino e causare il fatto che il bambino cada dalla finestra.
- **AVVERTENZA.** Osservare il rischio provocato da fiamme libere e da altri fonti di calore intense, come ad es. radiatori, riscaldamenti a gas ecc., nelle immediate vicinanze del mobile.
- **AVVERTENZA.** Non collocare il mobile nelle vicinanze di un oggetto che potrebbe rappresentare un pericolo esterno di soffocamento o strangolamento, come ad es. cordicelle, cinghie di tende o tapparelle, ecc.



Pericolo di ferirsi!

- Prima di utilizzare l'articolo verificarne la corretta stabilità.
- Collocare l'articolo su una superficie piana.
- L'articolo può essere utilizzato solo sotto la sorveglianza di adulti e non come giocattolo.
- L'articolo non è un'attrezzatura per arrampicarsi o per giocare! Assicurarsi che nessuno, in particolare i bambini, utilizzi l'articolo per sollevarsi o appoggiarsi. L'articolo può ribaltarsi.
- Prima di ogni utilizzo verificare che l'articolo non presenti danni o segni di usura. L'articolo può essere utilizzato solo se in perfetto stato!
- Controllare regolarmente che tutte le avvitature siano salde e serrarle se necessario.
- Non salire mai in piedi sull'articolo.
- Non posizionare l'articolo vicino a scale o pianerottoli.
- Non utilizzare l'articolo come scala o sgabello.

Montaggio

Indicazione: È necessario un adeguato cacciavite (non fornito in dotazione).

1. Togliere il materiale della confezione e mettere i singoli pezzi su una superficie pulita e morbida (avvertenza: le superfici dure possono graffiare l'articolo!).
2. Montare le sedie come raffigurato nelle immagini B - D.

Indicazione: Fare attenzione all'orientamento dei perni trasversali (14).

3. Montare il tavolo come raffigurato nell'imm. E.
4. Incollare i feltrini (17), (18) sotto alle gambe per evitare che il pavimento possa eventualmente graffiarsi. (imm. F)
5. Collocare l'articolo su una superficie piana (imm. G).

Conservazione, pulizia

In caso di mancato utilizzo, riporre l'articolo a temperatura ambiente in un luogo asciutto e pulito. Pulire solo con un panno umido e quindi asciugare.

IMPORTANTE! Non utilizzare mai detergenti aggressivi.

Smaltimento

Smaltire l'articolo e i materiali dell'imballaggio in conformità con le direttive locali in vigore.

I materiali di imballaggio, come ad esempio le pellicole, non devono essere alla portata dei bambini. Conservare i materiali di imballaggio in un luogo non raggiungibile per i bambini.



Smaltire i prodotti e gli imballaggi in modo ecologico.



Il codice di riciclaggio ha lo scopo di contrassegnare i diversi materiali al fine di introdurli nel ciclo di riutilizzo (recycling). Il codice è composto dal simbolo del riciclo, che dovrebbe rappresentare il ciclo del riutilizzo, e un numero che indica di che materiale si tratta.

Avvertenze sulla garanzia e sulla gestione dei servizi di assistenza

L'articolo è stato prodotto con la massima cura e sotto un continuo controllo. DELTA-SPORT HANDELSKONTOR GmbH concede ai clienti finali privati, su questo articolo, tre anni di garanzia dalla data di acquisto (termine di garanzia) sulla base delle seguenti disposizioni. La garanzia vale solo per i vizi di materiale e di lavorazione. La garanzia non si estende alle parti soggette ad un normale degradamento e che siano quindi da considerarsi come pezzi soggetti ad usura (ad es. le batterie) né ai pezzi fragili come ad es. interruttori, batterie ricaricabili oppure pezzi in vetro.

Dalla presente garanzia sono escluse le richieste legate a casi di utilizzo non conforme oppure di abuso dell'articolo, oppure di utilizzo avvenuto non nell'ambito delle condizioni previste oppure del campo di impiego previsto, oppure in caso di non osservanza delle direttive riportate nelle istruzioni d'uso, a meno che il cliente non dimostri che sussista un vizio di materiale o di lavorazione che non sia riconducibile ad una delle circostanze riportate sopra.

Le richieste di garanzia possono essere avanzate solo entro il relativo termine, su presentazione dello scontrino originale di acquisto. Si prega quindi di conservare lo scontrino originale. Il termine di garanzia non sarà prolungato a seguito di eventuali riparazioni effettuate sulla base della garanzia, della garanzia obbligatoria prevista per legge oppure di accondiscendenza. Ciò vale anche per le parti sostituite oppure riparate.

In caso di contestazione rivolgersi dapprima alla hotline di assistenza sotto indicata oppure mettersi in contatto con noi via e-mail. Laddove sussista un caso coperto dalla garanzia, l'articolo sarà - a nostra discrezione - da noi riparato gratuitamente, sostituito oppure sarà rimborsato il prezzo di acquisto. Non sussistono ulteriori diritti derivanti dalla garanzia.

I vostri diritti giuridici, in particolare i diritti di garanzia obbligatoria prevista dalla legge nei confronti del relativo venditore, non sono limitati dalla presente garanzia.

IAN: 390836_2201

 Assistenza Italia
Tel.: 800781188
E-Mail: deltasport@lidl.it

Szívből gratulálunk! Vásárlásával kiváló minőségű terméket választott. Használatba vétele előtt ismerkedjen meg a termékkel.

Figyelmesen olvassa el az alábbi szerelési útmutatót, valamint a biztonsági utasításokat.

A terméket kizárólag az itt ismertetett módon, a rendeltetésének megfelelően használja. Gondosan őrizze meg a szerelési útmutatót. A termék továbbadásakor adja át az összes kapcsolódó dokumentumot is.

A csomag tartalma (A ábra)

- 2 x szék, szétszedve (1-6)
- 1 x asztal, szétszedve (7-8)
- 1 x szereléstechikai anyag (9-15)
- 1 x imbuszkulcs (16)
- 4 x filc alátét (17)
- 8 x filc alátét (18)
- 1 x szerelési útmutató

Műszaki adatok

Asztal méretei: kb. 60 x 60 x 50 cm (h x sz x m)

Szék méretei: kb. 30 x 30 x 55 cm (h x sz x m)

Tanúsítvány: DIN EN 17191:2021-09



Asztal maximális terhelhetősége: 50 kg



Maximális terhelhetőség/szék: 35 kg



Gyártás dátuma (hónap/év):
06/2022

Rendeltetés szerű használat

A terméket 3 éven felüli gyermekek számára, beltéri használatra tervezték. Kizárólag magánhasználatra, kereskedelmi felhasználásra nem alkalmas!

Biztonsági utasítások

Életveszély!

- A gyermekeket soha ne hagyja felügyelet nélkül a csomagolóanyaggal! Fulladásveszély áll fenn.

- FIGYELMEZTETÉS.** az ablak alá helyezett, gyermekek számára készült ülőalkalmatosságokat a gyermekek lépcsőként használhatják, ami ahhoz vezethet, hogy a gyermek kiesik az ablakon.
- FIGYELMEZTETÉS.** ügyelni kell rá, hogy a bútordarab közvetlen közelében lévő nyílt láng és egyéb erős hőforrások, pl. hőszárazók, gázüzemű fűtőberendezések stb. kockázatot jelentenek.
- FIGYELMEZTETÉS.** Ne helyezze a bútordarabot olyan tárgyak közelébe, amelyek fulladás- vagy fojtásveszélyt jelenthetnek, pl. madzgakok, roletta- és függönyzsinórok stb.

Sérülésveszély!

- Használat előtt ellenőrizze, hogy a termék stabil-e.
- A terméket sík felületre kell állítani.
- A termék nem gyermekjáték, csak felnőtt közvetlen felügyelete mellett használható.
- A termék nem alkalmas arra, hogy rámászanak, és nem játékszer! Gondoskodjon róla, hogy senki – különösen gyermekek – ne húzza fel magát a termékbe kapaszkodva, illetve ne támaszkodjon a termékre. A termék felborulhat.
- Minden használat előtt ellenőrizze, hogy nem láthatóak-e sérülés vagy kopás jelei a terméken. A terméket csak kifogástalan állapotban szabad használni!
- Rendszeresen ellenőrizze minden csavarkötés megfelelő feszességét, és szükség esetén húzza meg a csavarokat újra.
- Soha ne álljon fel a termékre.
- Ne állítsa a terméket lépcsők vagy kiszögellések mellé.
- Ne használja a terméket létraként vagy fellépőként.

Szerelés

Megjegyzés: Használjon megfelelő csavarhúzó (a csomag nem tartalmazza).

- Távolítsa el a csomagolóanyagot, és helyezze a termék elemeit egy tiszta és puha felületre (figyelmeztetés: a kemény felületek a termék megrongálódását okozhatják!).

2. Szerelje össze a székeket a B-D ábrán látható módon.

Megjegyzés: ügyeljen arra, hogy a tönkanya megfelelő irányban legyen (14).

3. Szerelje össze az asztalt az E ábrán látható módon.

4. Ragassza a filc alátéteket (17), (18) a lábak alá, hogy megóvja a padlót az esetleges karcolásoktól (F ábra).

5. A terméket sík felületre kell állítani (G ábra).

Tárolás, tisztítás

A terméket mindig száraz, tiszta és szobahőmérsékletű helyen tárolja, ha azt nem használja.

Csak nedves törülközővel tisztítsa meg, utána törölje szárazra.

FONTOS! Ne használjon éles tisztítószerkeket a tisztításhoz.

Tudnivalók a hulladékkezelésről

Az árucikket és a csomagolóanyagot az érvényes helyi előírásoknak megfelelően ártalmatlannítsa. A csomagolóanyagok, pl. nylonzacskók, nem kerülhetnek gyermekek kezébe. A csomagolóanyagot gyermekek számára hozzá nem férhető helyen tárolja.



A terméket és csomagolását környezetbarát módon selejtezze le.



Az újrahasznosító kód a különböző anyagokat jelöli, hogy azok nyersanyagként újrahasznosíthatók legyenek.

A kód az újrahasznosítás jelből - értsd: az újrahasznosítás körforgás jelölése - és egy számból áll, ami adott anyagot jelöl.

A garanciával és a szerviz lebonyolításával kapcsolatos útmutató

A termék nagy gondossággal és állandó ellenőrzés mellett készült. A DELTA-SPORT HANDELS-KONTOR GmbH privát végső felhasználóknak a vásárlás dátumától számított három év (garancia időtartama) garanciát ad erre a termékre a következő rendelkezések szerint.

A garancia csak anyaghibára és feldolgozási hibára érvényes.

A garancia nem terjed ki a szokásos elhasználódásnak kitett, ezért kopó alkatrésznek tekintendő alkatrészekre (pl. elemek), valamint a törékeny alkatrészekre sem, például a kapcsolókra, az akkumulátorokra vagy az üvegből készült alkatrészekre.

Kizárásra kerül a garanciaigény, ha a terméket szakszerűtlenül vagy helytelenül, nem rendeltetésszerűen vagy nem az előírt használati körben használták, vagy figyelmen kívül hagyták a kezelési útmutató előírásait, kivéve, ha a végső felhasználó bizonyítja, hogy olyan anyag- vagy feldolgozási hiba áll fenn, amely nem a fent említett körülmények valamelyikéből ered.

A garanciaigény csak a garancia időtartamán belül, az eredeti pénztári bizonylat bemutatásával érvényesíthető. Ezért kérjük, őrizze meg az eredeti pénztári bizonylatot. A garancia, a törvényes garancia vagy a méltányosság alapján végzett esetleges javítások a garancia időtartamát nem hosszabbítják meg. Ez vonatkozik a kicserélt és javított alkatrészekre is.

Kérjük, hogy reklamáció esetén először az alábbi szervizvonalat hívja, vagy e-mailen keressen minket. Garanciális esetekben a terméket saját döntésünk alapján ingyenesen megjavítjuk, kicseréljük vagy megtérítjük a vételárat. A garanciából további jogok nem következnek.

A jelen garancia nem korlátozza az Ön törvényes jogait, különösen a mindenkori értékesítővel szembeni garanciaigényét.

IAN: 390836_2201

HU Szerviz Magyarország

Tel.: 06800 21225

E-Mail: deltasport@lidl.hu

Čestitamo!

Z nakupom ste se odločili za visokokakovosten izdelek. Pred prvo uporabo se seznanite z izdelkom.



V ta namen natančno preberite naslednja navodila za sestavljanje in varnostne napotke.

Izdelek uporabljajte, kot je opisano, in za navedena področja uporabe. Ta navodila za sestavljanje skrbno hranite. Če boste izdelek predali tretjim osebam, zraven priložite vso dokumentacijo.

Obseg dobave (sl. A)

- 2 x stol, razstavljen (1–6)
- 1 x miza, razstavljena (7–8)
- 1 x montažni material (9–15)
- 1 x inbus ključ (16)
- 4 x drsniki iz klobučevine (17)
- 8 x drsniki iz klobučevine (18)
- 1 x navodilo za sestavljanje

Tehnični podatki

Mere mize: pribl. 60 x 60 x 50 cm (D x Š x V)

Mere stola: pribl. 30 x 30 x 55 cm (D x Š x V)

Preizkušeno v skladu s standardi:

DIN EN 17191:2021–09



Največja obremenitev mize: 50 kg



Največja obremenitev na stol: 35 kg



Datum izdelave (mesec/leto):

06/2022

Namenska uporaba

Izdelek je namenjen uporabi v notranjih prostorih za otroke, starejše od 3 let. Primerno samo za zasebno uporabo, ni dovoljena javna uporaba!

Varnostni napotki



Smrtna nevarnost!

- Otrok nikoli ne pustite brez nadzora z embalažnim materialom. Obstaja nevarnost zadušitve.

- **OPOZORILO.** Sedežno pohištvo za otroke, ki je postavljeno pod oknom, lahko otroku služi kot stopnica in vodi do tega, da otrok pade skozi okno.
- **OPOZORILO.** Upoštevajte tveganje zaradi odprtega ognja in drugih močnih virov toplote, kot so npr. infra peč, plinski grelniki itd., v neposredni bližini pohištva.
- **OPOZORILO.** Pohištva ne postavljajte v bližini predmeta, ki bi lahko predstavljal zunanjo nevarnost za zadušitev ali zadavljenje, npr. vrvice, vrvice rolet/zaves itd.



Nevarnost telesnih poškodb!

- Pred uporabo izdelka pazite na pravilno stabilnost!
- Izdelek postavite na ravno podlago.
- Izdelek se sme uporabljati le pod nadzorom odraslih oseb in ne kot igrača.
- Izdelek ni plezalna ali igralna naprava! Zagotovite, da se nobena oseba, zlasti otroci, ne vzdiguje ob izdelku ali se nanj naslanja. Izdelek se lahko prevrne.
- Pred vsako uporabo preverite izdelek glede poškodb ali obrabe. Izdelek smete uporabljati le v brezhibnem stanju!
- Redno preverjajte trdnost vseh vijajčnih spojev in vijake po potrebi privijte.
- Nikoli ne stopite na izdelek.
- Izdelka ne uporabljajte v bližini stopnic ali podestov.
- Izdelka ne uporabljajte kot lestev ali za pomoč pri hoji.

Montaža

Napotek: potrebujete ustrezen izvijač (ni priložen v obsegu dobave).

1. Odstranite embalažni material in položite posamezne dele na čisto in mehko podlago (opozorilo: trde podlage lahko povzročijo praske na izdelku!).
2. Stole sestavite, kot je prikazano na slikah B–D.

Napotek: pazite na pravilno poravnavo sornikov s premo matico (14).

3. Mizo sestavite, kot je prikazano na sl. E.

4. Drsnike iz klobočevine (17), (18) prilepite pod noge, da zaščitite tla pred praskami (sl. F).
5. Izdelek postavite na ravno podlago (sl. G).

Shranjevanje, čiščenje

Če izdelka ne uporabljate, ga shranite na suho, čisto mesto pri sobni temperaturi. Čistite le z vlažno krpo in nato do suhega obrišite. **POMEMBNO!** Nikoli ne čistite z ostrimi čistilnimi sredstvi.

Napotki za odlaganje v smeti

Izdelek in embalažne materiale zavržite v skladu z aktualnimi lokalnimi predpisi. Embalažni materiali, npr. folijske vrečke, ne sodijo v roke otrok. Embalažni material shranite otrokom nedosegljivo.



Izdelke in embalažo odstranite okolju prijazno.



Koda za recikliranje označuje različne materiale za vračanje v reciklirni krog.

Vsebuje simbol za recikliranje, ki označuje reciklirni krog, in številko, ki označuje material.

Napotki za garancijo in izvajanje servisne storitve

Izdelek je bil izdelan z veliko skrbnostjo in pod stalno kontrolo. DELTA-SPORT HANDELSKONTOR GmbH zasebnim končnim kupcem od datuma nakupa (garancijskega obdobja) v skladu z naslednjimi določbami odobri triletno garancijo na to postavko. Garancija velja samo za napake v materialu in obdelavi. Garancija ne velja za dele, ki so podvrženi običajni obrabi in jih je zato treba šteti za obrabljive dele (npr. baterije), in za lomljive dele, kot so npr. stikala, akumulatorji ali deli iz stekla.

Zahtevki iz te garancije so izključeni, če je bil izdelek uporabljen nepravilno ali pretirano ali če ni bil uporabljen v okviru predvidenega namena ali predvidenega obsega uporabe ali če niso bile upoštevane specifikacije v navodilih za uporabo, razen če končni kupec lahko dokaže, da gre za napako v materialu ali izdelavi, ki ne temelji na eni od zgoraj navedenih okoliščin.

Garancijski zahtevki se lahko uveljavljajo le v garancijskem roku ob predložitvi originalnega računa. Zato originalni račun shranite. Garancijski čas se zaradi morebitnih popravil na podlagi garancije, zakonskega jamstva ali kulance ne podaljša. To velja tudi za zamenjane in popravljene dele.

Pri morebitnih reklamacijah se najprej obrnite na spodaj navedeno servisno številko za nujne primere ali stopite z nami v stik po elektronski pošti. Če obstaja garancijski primer, vam bomo izdelek po naši izbiri brezplačno popravili, zamenjali ali pa vam bomo povrnili kupnino. Druge pravice iz garancije ne obstajajo. Ta garancija ne omejuje vaših zakonskih pravic, še posebej garancijskih zahtevkov do prodajalca.

IAN: 390836_2201

 Servis Slovenija

Tel.: 080 080917

E-Mail: deltasport@lidl.si

Garancijski list

1. S tem garancijskim listom DELTA-SPORT HANDELSKONTOR GMBH jamčimo, da bo izdelek v garancijskem roku ob normalni in pravilni uporabi brezhibno deloval in se zavezuje, da bomo ob izpolnjenih pogojih navedenih pogojih odpravili morebitne pomanjkljivosti in okvare zaradi napak v materialu ali izdelavi oziroma po svoji presoji izdelek zamenjali ali vrnili kupnino.
2. Garancija je veljavna na ozemlju Republike Slovenije.
3. Garancijski rok za proizvod je 3 leta od datuma izročitve blaga. Datum izročitve blaga je razviden iz računa.
4. Kupec je dolžan okvaro javiti pooblaščenemu servisu oziroma se informirati o nadaljnjih postopkih na zgoraj navedeni telefonski številki. Svetujemo vam, da pred tem natančno preberete navodila o sestavi in uporabi izdelka.
5. Kupec je dolžan pooblaščenemu servisu predložiti garancijski list in račun, kot potrdilo in dokazilo o nakupu ter dnevu izročitve blaga.
6. V primeru, da proizvod popravlja nepooblaščen servis ali oseba, kupec ne more uveljavljati zahtevkov iz te garancije.
7. Vzroki za okvaro oziroma nedelovanje izdelka morajo biti lastnosti stvari same in ne vzroki, ki so zunaj proizvodjalčeve oziroma prodajalčeve sfere. Kupec ne more uveljavljati zahtevkov iz te garancije, če se ni držal priloženih navodil za sestavo in uporabo izdelka ali če je izdelek kakorkoli spremenjen ali nepravilno vzdrževan.
8. Jamčimo servis in rezervne dele še 3 leta po preteku garancijskega roka.
9. Obrabni deli oz. potrošni material so izvzeti iz garancije.
10. Vsi potrebni podatki za uveljavljanje garancije se nahajajo na dveh ločenih dokumentih (garancijski list, račun).
11. Ta garancija proizvajalca ne izključuje pravic potrošnika, ki izhajajo iz odgovornosti prodajalca za napake na blagu.

Prodajalec: Lidl Slovenija d.o.o. k.d.,
Pod lipami 1, SI-1218 Komenda



DELTA-SPORT HANDELSKONTOR GMBH

Wragekamp 6 • DE-22397 Hamburg
GERMANY



06/2022

Delta-Sport-Nr.: KT-9480

06.01.2022 / AM 11:55

IAN 390836_2201

