

SILVERCREST®



MICROWAVE SMWC 700 C1

(NL) (BE)

MAGNETRON

Gebruiksaanwijzing

(FR) (BE)

FOUR À MICRO-ONDES

Mode d'emploi

(DE) (AT) (CH)

MIKROWELLE

Bedienungsanleitung

IAN 379524_2110

IAN 379531_2110

IAN 379537_2110

(BE)

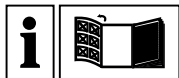

NL **BE**

Vouw vóór het lezen de pagina met de afbeeldingen open en maak u vertrouwd met alle functies van het apparaat.

FR **BE**

Avant de lire le mode d'emploi, ouvrez la page contenant les illustrations et familiarisez-vous ensuite avec toutes les fonctions de l'appareil.

DE **AT** **CH**

Klappen Sie vor dem Lesen die Seite mit den Abbildungen aus und machen Sie sich anschließend mit allen Funktionen des Gerätes vertraut.

NL/BE	Gebraiksaanwijzing	Pagina	5
FR/BE	Mode d'emploi	Page	37
DE/AT/CH	Bedienungsanleitung	Seite	69

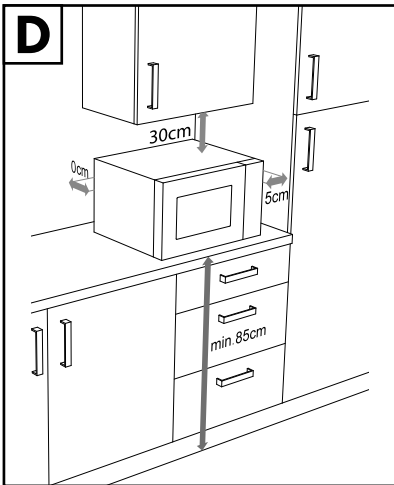
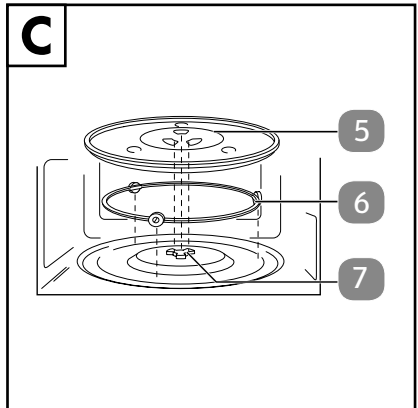
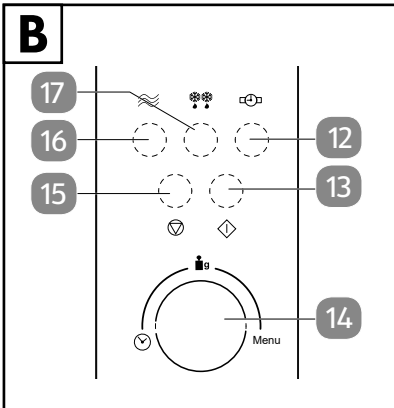
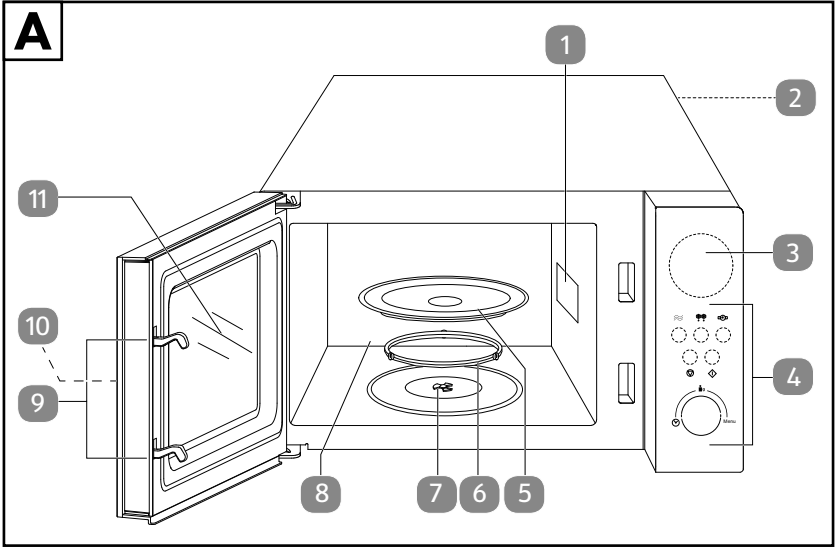

Inhoudsopgave

1.	Inleiding	7
1.1.	Informatie over deze gebruiksaanwijzing	7
1.2.	Betekenis van de symbolen	7
2.	Beoogd gebruik	10
3.	Veiligheidsvoorschriften	10
3.1.	Magnetron opstellen en aansluiten.....	11
3.2.	Brandgevaaren vermijden	14
3.3.	Speciale veiligheidsvoorschriften voor het gebruik van magnetrons.....	16
3.4.	Veiligheidsvoorschriften voor het verwarmen van vloeistoffen.....	17
3.5.	Apparaat reinigen en onderhouden	18
4.	Beschrijving van de onderdelen	19
5.	Inhoud van de levering	19
6.	Technische gegevens	20
7.	EU-conformiteitsinformatie	20
8.	Koken en garen met de magnetron	21
8.1.	Afmetingen en vorm van servies voor de magnetron.....	21
8.2.	Materialen die geschikt zijn voor de magnetron	21
9.	Vóór het eerste gebruik	22
9.1.	Apparaat plaatsen	22
9.2.	Apparaat voor het eerst reinigen	23
9.3.	Glazen draaiplateau plaatsen	23
10.	Basisinstelling uitvoeren	23
10.1.	Tijd instellen.....	23
10.2.	Kinderslot instellen.....	23
11.	Bediening	24
11.1.	Snelstart.....	25
11.2.	Bereidingsprogramma.....	26
11.3.	Bereidingstabel.....	26
11.4.	Ontdooiprogramma	27
11.5.	Meerdere programma's gebruiken	29
11.6.	Automatisch programma.....	29
11.7.	Programma onderbreken.....	30
11.8.	Weergave op het display	30
11.9.	Timer instellen	31
11.10.	Einde programma.....	31
12.	Tips om energie te besparen	31
13.	Reiniging en onderhoud	31
14.	Langdurig niet-gebruik en transport	32
15.	Storingen verhelpen	32

SILVERCREST®

16.	Afvalverwerking	33
17.	Colofon	33
	17.1. Informatie over handelsmerken.....	33
18.	Garantie van MLAP GmbH	34
	18.1. Garantiebepalingen.....	34
	18.2. Garantieperiode en wettelijke klachten over gebreken.....	34
	18.3. Onvang van de garantie	34
	18.4. Afhandeling onder garantie	35
19.	Service	35
	19.1. Leverancier/producent/importeur	36
20.	Privacy statement	36

1. Inleiding

1.1. Informatie over deze gebruiksaanwijzing



Gefeliciteerd met de aankoop van uw nieuwe apparaat. U hebt gekozen voor een hoogwaardig product. De gebruiksaanwijzing maakt deel uit van dit product. Deze bevat belangrijke instructies met betrekking tot veiligheid, gebruik en afvalverwerking. Lees alle bedieningsinstructies en veiligheidsvoorschriften aandachtig door voordat u het product in gebruik neemt. Gebruik het product alleen zoals beschreven en uitsluitend voor de vermelde toepassingsgebieden. Bewaar deze gebruiksaanwijzing goed. Als u het product doorgeeft aan iemand anders, overhandig hem of haar dan ook alle bijbehorende documenten.

1.2. Betekenis van de symbolen



GEVAAR!

Waarschuwing voor acuut levensgevaar!

- Houd u aan de instructies om situaties te voorkomen die dodelijk of ernstig letsel tot gevolg hebben.



GEVAAR!

Waarschuwing voor gevaar door elektrische schok!

- Houd u aan de instructies om situaties te voorkomen die dodelijk of ernstig letsel tot gevolg hebben.



WAARSCHUWING!

Waarschuwing voor mogelijk levensgevaar en/of ernstig blijvend letsel!

- Houd u aan de instructies om situaties te voorkomen die de dood of ernstig letsel tot gevolg kunnen hebben.



VOORZICHTIG!

Waarschuwing voor mogelijk minder ernstig of licht letsel!

- Houd u aan de instructies om situaties te voorkomen die licht letsel tot gevolg kunnen hebben.



Waarschuwing voor gevaar door explosiegevaarlijke stoffen!



LET OP!

Neem de aanwijzingen in acht om materiële schade te voorkomen!



Meer informatie over het gebruik van het apparaat!



Neem de instructies in de gebruiksaanwijzing in acht!



Instructie voor een uit te voeren handeling om gevaren te voorkomen



Opsommingstekens/informatie over gebeurtenissen die zich tijdens de bediening kunnen voordoen



Instructie voor een uit te voeren handeling



CE-markering

Producten die zijn gemarkeerd met dit symbool, voldoen aan de eisen van de EU-richtlijnen (zie het hoofdstuk 'Conformiteitsinformatie').



Beproefde veiligheid

Producten die zijn gemarkeerd met dit symbool, voldoen aan de eisen van de Duitse wet op de productveiligheid.



Symbool voor wisselstroom



In de EU gebruikt symbool voor de aanduiding van contactmaterialen voor levensmiddelen zoals verpakkingen en het oppervlak van apparaten.



Markeringen op het verpakkingsmateriaal voor het scheiden van afval

Markeringen met de afkortingen (a) en cijfers (b) betekenen het volgende: 1–7: kunststoffen/20–22: papier en karton/80–98: composietmaterialen



Verpakking op een milieuvriendelijke manier afvoeren (zie het hoofdstuk 'Afvalverwerking')



Verpakking op een milieuvriendelijke manier afvoeren (zie het hoofdstuk 'Afvalverwerking')



Apparaat op een milieuvriendelijke manier afvoeren (zie het hoofdstuk 'Afvalverwerking')



Het glazen draaiplateau is geschikt voor de vaatwasser.



De verpakkingen die van dit symbool zijn voorzien, zijn bijzonder hulpbronnenefficiënt en milieuvriendelijk geproduceerd.



Automatisch programma A-1 opwarmen



Automatisch programma A-2 groente



Automatisch programma A-3 vis



Automatisch programma A-4 vlees



Automatisch programma A-5 pasta



Automatisch programma A-6 aardappels



Automatisch programma A-7 pizza



Automatisch programma A-8 soep



Ontdooiprogramma dEF1 – ontdooien volgens gewicht



Ontdooiprogramma dEF2 – ontdooien op tijd



De positienummers achter de betreffende componenten van het apparaat in de tekst verwijzen naar de afbeelding in hoofdstuk "4. Beschrijving van de onderdelen" op blz. 19.

2. Beoogd gebruik

De magnetron mag uitsluitend worden gebruikt voor het verwarmen van daarvoor geschikte levensmiddelen in daarvoor geschikte kookschalen en geschikt serviesgoed. Het apparaat mag niet in de openlucht worden gebruikt!

Dit apparaat is bedoeld voor gebruik in particuliere huishoudens en voor in vergelijkbare huishoudelijke toepassingen, zoals

- in keukens voor medewerkers van winkels, kantoren en andere bedrijven;
- op boerderijen;
- door klanten in hotels, motels en andere woonvoorzieningen;
- in bed and breakfasts.

Bij professioneel gebruik of bij het gebruik voor andere doeleinden dan voor de hierboven genoemde doeleinden kan de fabrikant niet voor schade aansprakelijk worden gesteld.

- Houd er rekening mee dat bij gebruik van het apparaat voor een ander doel dan dat waarvoor het is bestemd, de aansprakelijkheid komt te vervallen.
- Neem alle informatie in deze gebruiksaanwijzing in acht en houd u in het bijzonder aan de veiligheidsvoorschriften. Elke andere bediening geldt als niet in overeenstemming met het gebruiksdoel en kan letsel of materiële schade veroorzaken.

3. Veiligheidsvoorschriften

BELANGRIJKE VEILIGHEIDSVOORSCHRIFTEN – LEES DEZE AANDACHTIG DOOR EN BEWAAR ZE VOOR LATER GEBRUIK!



WAARSCHUWING!

Gevaar voor letsel!

Er bestaat gevaar voor letsel bij kinderen en bij personen met een lichamelijke, zintuiglijke of verstandelijke beperking (zoals personen met een handicap en ouderen met een lichamelijke en verstandelijke beperking) of met onvoldoende kennis en ervaring (zoals oudere kinderen).

- Bewaar het apparaat en de accessoires buiten het bereik van kinderen.
- Dit apparaat kan worden gebruikt door kinderen vanaf 8 jaar en door personen met een lichamelijke, zintuiglijke of geestelijke beperking of met gebrek aan kennis en/of ervaring, mits iemand toezicht op hen houdt of ze instructies hebben gekregen hoe ze het apparaat veilig kunnen gebruiken en ze hebben begrepen welke gevaren het gebruik van het apparaat met zich meebrengt.
- Kinderen mogen niet met het apparaat spelen.
- Reiniging en gebruikersonderhoud mogen niet worden uitgevoerd door kinderen, tenzij er iemand toezicht op hen houdt.
- Kinderen jonger dan 8 jaar moeten uit de buurt van het apparaat en het netsnoer worden gehouden.



GEVAAR!

Gevaar voor letsel!

Er bestaat verstikkingsgevaar door het inslikken of inademen van kleine onderdelen of folie.

- Bewaar al het gebruikte verpakkingsmateriaal (zakken, stukken polystyreen enz.) buiten het bereik van kinderen.
- Laat kinderen niet met het verpakkingsmateriaal spelen.

3.1. Magnetron opstellen en aansluiten



WAARSCHUWING!

Waarschuwing voor gevaar door elektrische schok!

Er bestaat gevaar voor een elektrische schok door onderdelen die onder spanning staan.

- Controleer voor het eerste gebruik en na ieder gebruik de magnetron en de voedingskabel op beschadigingen.
- Neem de magnetron niet in gebruik wanneer deze of de voedingskabel zichtbare schade vertoont.

- Controleer of het netsnoer onbeschadigd is en niet onder de magnetron door of over hete oppervlakken of langs scherpe randen loopt.
- Wikkel het netsnoer helemaal af.
- Voorkom dat er knikken in het netsnoer komen en dat het snoer ergens klem zit.
- Neem bij transportschade onmiddellijk contact op met het Service Center.
- Sluit de magnetron alleen aan op een volgens de voorschriften geïnstalleerd, geaard en elektrisch beveiligd stopcontact. De netspanning moet overeenkomen met de technische gegevens van het apparaat: 230 V~, 50 Hz.
- Zorg ervoor dat het stopcontact vrij toegankelijk is, zodat de stekker van de magnetron zo nodig snel uit het stopcontact kan worden gehaald.



WAARSCHUWING!

Gevaar voor letsel!

Er bestaat gevaar voor letsel door microgolfstraling.

Bij beschadiging van het apparaat kan door een lekkage microgolfstraling naar buiten komen. Beschadigingen van het netsnoer kunnen een elektrische schok veroorzaken.

- Neem de magnetron in geen geval in gebruik bij beschadigingen aan de behuizing, aan afdekkingen, aan de ovendeur, deurafdichtingen of aan de deurvergrendeling. Trek in dit geval onmiddellijk het netsnoer aan de stekker uit het stopcontact. Gebruik de magnetron niet meer, totdat deze door een daarvoor opgeleide vakman is gerepareerd.
- **WAARSCHUWING!** Behalve voor personen die daarvoor zijn opgeleid, is het voor iedereen gevaarlijk om onderhouds- of reparatiewerkzaamheden uit te voeren waarvoor een afdekking moet worden verwijderd die bescherming biedt tegen straling door microgolfenergie.

- Breng in geen geval op eigen initiatief veranderingen aan de magnetron aan en probeer niet om een onderdeel van het apparaat zelf open te maken en/of te repareren. Laat de magnetron en het netsnoer uitsluitend repareren door een professioneel reparatiebedrijf of neem contact op met de klantenservice om gevaarlijke situaties te voorkomen.
- Verwijder geen afdekkingen in de binnenruimte van de magnetron of de folie aan de binnenzijde van het kijkvenster, omdat anders microgolven naar buiten kunnen komen.
- Gebruik uitsluitend door ons geleverde of goedgekeurde reserveonderdelen en accessoires.
- Gebruik de magnetron niet in vochtige ruimtes, omdat dit tot een elektrische schok kan leiden.
- Dompel de magnetron niet onder in water of andere vloeistoffen en houd de magnetron niet onder stromend water.
- Bescherm de magnetron tegen druipt- en spatwater. Zorg ervoor dat het apparaat niet in aanraking komt met water of andere vloeistoffen. Houd het apparaat, het netsnoer en de netstekker uit de buurt van wastafels, gootstenen en dergelijke. Mocht er vloeistof in het apparaat terecht zijn gekomen, haal dan onmiddellijk de netstekker uit het stopcontact. Laat het apparaat controleren door een professioneel reparatiebedrijf.
- Trek de stekker uit het stopcontact
 - als u het apparaat reinigt of onderhoudt;
 - als u het apparaat monteert of demonteert;
 - als het apparaat vochtig of nat is geworden;
 - als u het apparaat niet meer gebruikt;
 - als er niemand in de buurt is die het apparaat in het oog kan houden;
 - bij onweer.
- Raak het apparaat en het netsnoer nooit met natte handen aan.



LET OP!

MOGELIJKE MATERIËLE SCHADE!

Er bestaat gevaar voor schade aan het apparaat door een verkeerde opstelling.

- Plaats de magnetron op een vlakke, stabiele ondergrond die het eigen gewicht van het apparaat plus het maximale gewicht van de hoeveelheid daarin te bereiden voedingsmiddelen kan dragen.
- Gebruik het apparaat uitsluitend binnenshuis.
- Stel het apparaat niet bloot aan extreme omstandigheden. Vermijd:
 - hoge luchtvochtigheid en vocht;
 - extreem hoge en lage temperaturen;
 - direct zonlicht;
 - open vuur.
- Plaats de magnetron niet in de buurt van warmtebronnen. Chemische additieven in meubelcoatings kunnen het materiaal van de pootjes van het apparaat aantasten en vlekken op het meubelopervlak veroorzaken.
- Plaats het apparaat op een hittebestendige onderlaag.

3.2. Brandgevaaren vermijden



GEVAAR!

Explosiegevaar!

Mengsels van water en olie kunnen vlam vatten of zelfs exploderen.

- Verhit geen mengsel van water met olie of vet in de magnetron.
- Ontdooi in de magnetron geen bevroren vet of olie.



WAARSCHUWING!

Brandgevaar!

Gevaar voor brand door onjuist gebruik van het apparaat.

- Zet geen voorwerpen op de magnetron. Voor voldoende ventilatie moet er boven het apparaat een ruimte van 30 cm, aan de achterkant 0 cm en aan beide zijanten een ruimte van 5 cm worden vrijgehouden (zie **afb. D**). De minimumafstand tot de grond is 85 cm.
- Dek de openingen van het apparaat niet af en stop ze niet dicht.
- Pootjes niet verwijderen.
- De magnetron is bedoeld voor gebruik als vrijstaand apparaat. Gebruik de magnetron niet in een inbouwmeubel of een kast.
- Laat het apparaat nooit aanstaan als er niemand bij is.
- Gebruik de magnetron niet met een externe tijdschakelaar of een aparte afstandsbediening.
- Houd altijd toezicht op de magnetron tijdens het verwarmen of koken van etenswaren in brandbare materialen zoals kunststof- of papieren bakjes.
- Gebruik het apparaat uitsluitend voor het verwarmen van daarvoor geschikte levensmiddelen in geschikte verpakkingen en geschikt serviesgoed.
- Verhit geen brandbare voorwerpen (zoals voedsel of kleding, verwarmingskussens, pantoffels, sponzen, vochtige poetsdoeken, enz.) in de magnetron en probeer niet om deze in de magnetron te drogen. Dit kan tot letsel of brand leiden.
- Bereid met het apparaat geen alcoholhoudende etenswaren.
- Gebruik het apparaat niet om te frituren of om olie te verhitten.
- Als er rook vrijkomt, schakel het apparaat dan uit of trek de stekker uit het stopcontact en houd de ovendeur gesloten om eventuele vlammen te doven.
- Als u vonken of flitsen ziet, druk dan onmiddellijk op de toets  en haal de netstekker uit het stopcontact. Controleer of er zich meta-

len voorwerpen in of aan levensmiddelen of het serviesgoed bevinden.

- Gebruik uitsluitend in de handel verkrijgbare popcornverpakkingen waarop staat aangegeven dat ze bedoeld zijn voor het maken van popcorn in de magnetron.
- Overschrijd nooit de door de fabrikant aangegeven bereidingstijden.
- Bewaar geen levensmiddelen of andere voorwerpen in de ovenruimte van de magnetron.

3.3. Speciale veiligheidsvoorschriften voor het gebruik van magnetrons

- Verhit geen etenswaren of vloeistoffen in goed gesloten verpakkingen! Deze kunnen in het apparaat exploderen of bij het openen letsel veroorzaken. Verwijder bij afsluitbare verpakkingen, zoals bijv. babyflessen, altijd het deksel.
- In de magnetron bereide gerechten worden mogelijk ongelijkmatig verwarmd. Controleer voor consumptie de temperatuur van de verhitte etenswaren. Roer bij babyvoeding en babyflessen voor controle van de temperatuur de kindervoeding steeds om of schud deze, om verbranding te vermijden.
- Verhit eieren met schaal of hele, hardgekookte eieren niet in de magnetron, omdat deze bij het verwarmen en ook na het verwijderen kunnen exploderen. Verhit eieren alleen in speciaal daarvoor bestemde magnetronschalen.
- Perforeer voedsel met een gesloten schil, zoals tomaten, worstjes, aubergines en dergelijke vóór het garen, om te voorkomen dat zij barsten.
- Bij het openen van magnetronverpakkingen (bijvoorbeeld popcornzakken en blikken) komt er hete stoom naar buiten. Houd bij het openen van de verpakking de opening altijd van u af.
- Bij het openen van de magnetrondeur komt hete stoom naar buiten. Houd daarom afstand.

- Tijdens de bereiding worden de oppervlakken van de magnetron, de accessoires en het servies zeer heet. Gebruik ovenwanten. Laat het apparaat, de accessoires en de verpakking of het servies afkoelen voordat u deze reinigt.



LET OP!

Mogelijke materiële schade!

Gevaar voor beschadiging van het apparaat door onjuist gebruik

- Gebruik het apparaat nooit zonder glazen draaiplateau en niet zonder levensmiddelen in de oven.
- Gebruik alleen de meegeleverde of in deze gebruiksaanwijzing als geschikt beschreven accessoires.
- Gebruik in de magnetronfunctie nooit serviesgoed met metalen decoratie of metalen serviesgoed, omdat er door vonkvorming beschadigingen aan het apparaat en/of aan het serviesgoed kunnen optreden.
- Gebruik voor magnetron geschikt serviesgoed. Let bij de aanschaf van serviesgoed op aanduidingen als 'geschikt voor de magnetron' of 'voor de magnetron'.
- Beweeg het apparaat niet tijdens het gebruik.

3.4. Veiligheidsvoorschriften voor het verwarmen van vloeistoffen



VOORZICHTIG!

Gevaar voor letsel!

Er bestaat gevaar voor brandwonden.

- Bij het verwarmen van vloeistoffen in de magnetron kan zogenaamde kookvertraging optreden. Dat wil zeggen dat de vloeistof het kookpunt al heeft bereikt zonder dat de voor het koken typische bellen ontstaan. Vloeistof kan plotseling gaan koken door trillingen die ontstaan als bijvoorbeeld de vloeistof uit de magnetron wordt gehaald. Er kan dan ineens vloeistof naar buiten spuiten, daarom moet u voorzichtig omgaan met de verpakkingen.

- Gebruik geen hoge, smalle bekens, glazen of kommen.
- Zet bij het verwarmen van vloeistoffen een staafje van glas of keramiek in de beker, het glas of de kom om kookvertraging te voorkomen. Wacht na het verwarmen even, tik voorzichtig tegen de beker, het glas of de kom en roer de vloeistof om voordat u deze uit de ovenruimte haalt.

3.5. Apparaat reinigen en onderhouden

- Door verkeerd gebruik van schoonmaakmiddelen bij het reinigen van het apparaat kan het oppervlak beschadigd raken. Gebruik voor het reinigen geen agressieve chemische reinigingsmiddelen, schuurmiddelen of harde sponzen.
- Reinig het apparaat niet met een stoomreiniger. Er kan stoom in het apparaat terechtkomen, waardoor de elektronica en het oppervlak beschadigd kunnen raken.

Als de magnetron niet voldoende wordt schoongehouden, kan het oppervlak van het apparaat worden aangetast. Dit verkort de levensduur en kan leiden tot gevaarlijke situaties.

- Reinig het apparaat regelmatig en verwijder etensresten.
- Neem bij het schoonmaken van de oven en aangrenzende onderdelen de aanwijzingen voor reiniging in acht, zie "13. Reiniging en onderhoud" op blz. 31.

4. Beschrijving van de onderdelen

Zie afb. A

- 1) Mica-afdekking van de magnetron (NIET VERWIJDEREN!)
- 2) Netsnoer met stekker (aan de achterkant, niet weergegeven)
- 3) Display
- 4) Bedieningspaneel
- 5) Glazen draaiplateau
- 6) Draairing
- 7) Aandrijfas
- 8) Binnenruimte
- 9) Deurvergrendeling
- 10) Deurgreep
- 11) Ovendeur met kijkvenster

Zie afb. B

- 12) Toets timer/klok 
- 13) Toets start 
- 14) Draaiknop
- 15) Toets stop 
- 16) Toets magnetron 
- 17) Toets ontdooien 

5. Inhoud van de levering



GEVAAR!

Verstikkingsgevaar!

Er bestaat verstikkingsgevaar door het inslikken of inademen van kleine onderdelen of folie.

■ Houd de verpakkingsfolie uit de buurt van kinderen.

■ Laat kinderen niet met het verpakkingsmateriaal spelen.

- ▶ Haal het product uit de verpakking en verwijder al het verpakkingsmateriaal.
- ▶ Controleer of de levering volledig en onbeschadigd is en neem binnen 14 dagen na aankoop contact op met ons Service Center als dat niet het geval is.

Het door u gekochte pakket moet het volgende bevatten:

- Magnetron
- Glazen draaiplateau
- Draairing
- Aandrijfas
- Gebruiksaanwijzing

6. Technische gegevens

Naam of handelsmerk van de leverancier:	SilverCrest®
Adres van de leverancier:	MLAP GmbH Meitnerstr. 9 70563 Stuttgart DUITSLAND
Modelaanduiding:	SMWC 700 C1
Nominale spanning:	230 V~, 50 Hz
Nominaal vermogen:	1050 W
Nominaal uitgangsvermogen:	700 W
Microgolffrequentie:	2450 MHz
Veiligheidsklasse:	I
Afmetingen behuizing (b x h x d):	ca. 44,0 x 25,7 x 36,3 cm
Nettogewicht:	ca. 10 kg
Diameter van het glazen draaiplateau:	ca. 25,5 cm



De ovenruimte (8) en het glazen draaiplateau (5) zijn geschikt voor levensmiddelen.

7. EU-conformiteitsinformatie



Hierbij verklaart MLAP GmbH dat het product in overeenstemming is met de volgende eisen van de Europese Unie:

- EMC-richtlijn 2014/30/EU;
- Laagspanningsrichtlijn 2014/35/EU;
- Ecodesignrichtlijn 2009/125/EG;
- RoHS-richtlijn 2011/65/EU.

Dit product voldoet aan de bepalingen van de Europese norm EN 55011. Het product is conform de norm ingedeeld als een apparaat van groep 2, klasse B. Groep 2 betekent dat het apparaat is bedoeld voor het opwekken van hoogfrequente energie in de vorm van elektromagnetische straling voor de warmtebehandeling van levensmiddelen. Apparaat van klasse B betekent dat het apparaat geschikt is voor huishoudelijk gebruik.

8. Koken en garen met de magnetron

- ▶ Om ervoor te zorgen dat de levensmiddelen goed gaar worden, plaatst u de dikste stukken aan de buitenkant.
- ▶ Neem de exacte bereidingstijd in acht.
- ▶ Kies de kortst aangegeven bereidingstijd en verleng deze zo nodig.
- ▶ Dek de gerechten tijdens het koken of garen af met een voor de magnetron geschikte afdekking. Door het afdekken wordt spatten voorkomen. Bovendien wordt het gerecht gelijkmatiger gegaard.
- ▶ Draai gerechten als stukken kip en hamburgers tijdens de bereiding in de magnetron een keer om om het garen te versnellen. Grotere stukken, zoals braadstukken of een hele kip, moeten minimaal één keer worden omgedraaid, zodat ze gelijkmatig garen.
- ▶ Het is ook belangrijk dat bijvoorbeeld gehaktballetjes worden omgeschept: draai na de helft van de bereidingstijd de gerechten van boven naar beneden en van binnen naar buiten om.
- ▶ Roer het gerecht zo mogelijk na het verwarmen goed door, zodat de warmte gelijkmatig wordt verdeeld, of laat het nog even nagaren.

8.1. Afmetingen en vorm van servies voor de magnetron

Platte, brede schalen zijn beter geschikt dan smalle, hoge schalen. 'Platte' gerechten kunnen hierin gelijkmatiger garen.

Ronde en ovale schalen zijn beter geschikt dan rechthoekige. In de hoeken bestaat gevaar voor oververhitting.

8.2. Materialen die geschikt zijn voor de magnetron

Gebruik in de magnetron het volgende keukengerei:

- Braadschaal
- Eetservies
- Glazen potten zonder deksel
- Ovensglaswerk
- Ovenkookzakken
- Papieren borden en bekertjes (alleen voor kortstondig opwarmen)
- Papieren doeken (alleen voor het afdekken van levensmiddelen en voor het opzuigen van vet)
- Voor de magnetron geschikte kunststofschaal
- Voor de magnetron geschikte kunststofverpakking
- Voor de magnetron geschikte thermometer
- Waspapier (alleen voor het afdekken van levensmiddelen)

Neem hierbij telkens de aanwijzingen van de fabrikant in acht.



LET OP!

Mogelijke materiële schade!

Het gebruik van ongeschikte materialen kan tot beschadiging van het apparaat of van het materiaal zelf leiden.

- Gebruik nooit serviesgoed met metalen versieringen of metalen serviesgoed.
- Gebruik geen kristal- of loodkristalglas. Dit kan springen en gekleurd glas kan verkleuren.
- Gebruik geen temperatuurgevoelige materialen. Deze kunnen vervormen of zelfs verbranden.

9. Vóór het eerste gebruik

- ▶ Controleer of al het verpakkingsmateriaal uit het apparaat is verwijderd en of de beschermfolie is verwijderd.



LET OP!

Mogelijke materiële schade!

Het apparaat kan door onjuist gebruik beschadigd raken

- Verwijder nooit de mica-afdekking (1) in de ovenruimte (8). Deze is geen onderdeel van de verpakking, maar dient ter bescherming van de magnetron.

9.1. Apparaat plaatsen

- ▶ Stel de magnetron niet op:
 - in de omgeving van warmtebronnen;
 - in de omgeving van radio- of televisietoestellen;
 - in de omgeving van brandbare materialen;
 - op een plaats met hoge luchtvochtigheid of een plaats waar er vochtige omstandigheden heersen.
- ▶ Voor voldoende ventilatie moeten de in **afb. D** weergegeven afstanden in acht worden genomen. De afstandshouder aan de achterkant van het apparaat moet de muur raken. Deze zorgt voor de correcte afstand bij het opstellen van de magnetron.
- ▶ De poten mogen niet worden verwijderd.
- ▶ Sluit de magnetron aan op een goed bereikbaar geaard stopcontact dat altijd vrij toegankelijk is.

9.2. Apparaat voor het eerst reinigen

- ▶ Trek aan de deurgreep (10) om de ovendeur (11) te openen.
- ▶ Voor het verwijderen van verpakkingstofresten en eventuele resten van productiemateriaal veegt u voor het eerste gebruik van het apparaat de oven (8) en de binnenzijde van het kijkvenster (11) met een licht vochtig gemaakte, zachte doek uit. Let op dat er geen vloeistof in de magnetron terechtkomt en maak de oppervlakken na afloop goed droog.
- ▶ Reinig het glazen draaiplateau (5) en de draairing (6) in warm water met een beetje afwasmiddel en droog de onderdelen goed af.



9.3. Glazen draaiplateau plaatsen

- ▶ Gebruik de magnetron niet zonder dat het glazen draaiplateau (5) op de juiste manier is aangebracht.
- ▶ Controleer of de aandrijfas (7) goed in de uitsparing in de bodem van de ovenruimte zit en met zijn vleugels vlak op de bodem rust. Draai de aandrijfas (7) zo nodig totdat deze goed op zijn plaats zit.
- ▶ Plaats de draairing (6) in de uitsparing in de ovenruimte (8) en leg daarna het glazen draaiplateau (5) midden op de aandrijfas (7) (zie **afb. C**), zodat de verbindingdelen van het glazen draaiplateau (5) tussen de vleugels van de aandrijfas (7) komen te zitten.



10. Basisinstelling uitvoeren

10.1. Tijd instellen

Als het product voor de eerste keer in gebruik wordt genomen of als de stroomvoorziening onderbroken is geweest, geeft het display (3) **0:00** aan en moet de tijd (24-uursaanduiding) worden ingesteld.

- ▶ Druk twee keer op de toets timer/klok  (12). De uuraanduiding begint te knippen.
- ▶ Draai aan de draaiknop (14) om het gewenste uur in te stellen.
- ▶ Druk vervolgens weer op de toets timer/klok  (12).
- ▶ Draai aan de draaiknop (14) om de gewenste minuten in te stellen.
- ▶ Druk vervolgens weer op de toets timer/klok  (12). De tijd is nu ingesteld.

10.2. Kinderslot instellen

- ▶ U kunt aan het product een kinderslot activeren door de toets stop  (15) gedurende ca. 3 seconden ingedrukt te houden. Er is een geluidssignaal te horen en op het display (3) verschijnt .

De toetsen van het product werken nu niet.

Na ca. 3 seconden wordt de tijd weer aangegeven, voor zover deze is ingesteld.

- ▶ U kunt het kinderslot deactiveren door de toets stop  (15) weer gedurende ca. 3 seconden ingedrukt te houden. Er is een geluidssignaal te horen en alle functies zijn weer beschikbaar.

11. Bediening



GEVAAR!

Gevaar voor letsel!

Bij beschadiging van het apparaat kan door een lekkage microgolfstraling naar buiten komen. Beschadigingen van het netsnoer kunnen een elektrische schok veroorzaken.

- Bij beschadigingen aan de behuizing, aan afdekkingen, aan de ovendeur (11) of de deurvergrendeling (9) mag de magnetron in geen geval in gebruik worden genomen. In dit geval trekt u onmiddellijk het netsnoer (2) aan de stekker uit het geaarde stopcontact.
- Gebruik de magnetron niet als er voorwerpen in de ovendeur (11) zijn vastgeklemd of als de ovendeur (11) niet goed afsluit.
- Gebruik de magnetron niet als deze is beschadigd, maar neem contact op met het Service Center.



LET OP!

Mogelijke materiële schade!

Het apparaat kan door onjuist gebruik beschadigd raken

- De magnetron is bestemd voor huishoudelijk gebruik. Gebruik de magnetron niet in de openlucht.
- Gebruik het apparaat nooit zonder glazen draaiplateau (5) en niet zonder levensmiddelen in de oven (8).



VOORZICHTIG!

Gevaar voor letsel!

Doordat de gerechten en het serviesgoed of de verpakkingen zeer heet kunnen zijn, bestaat er gevaar voor brandwonden.

- Gebruik daarom altijd pannenlappen of ovenwanten als u gerechten uit de ovenruimte (8) haalt.





Bij het gebruik kan zich condenswater vormen aan de binnenwanden en de ovendeur (11). Dit is bij het bereiden normaal en is geen storing. Als er condenswater ontstaat, veeg het dan met een zachte doek af.

- ▶ Bereid de levensmiddelen voor:
Voor de bereiding in de magnetron zijn gevogelte en varkensvlees, gehakt en alle soorten vis geschikt. Rundvlees en wild daarentegen worden in magnetron snel taai en zijn daarom niet geschikt.
Bij de bereiding van groente, vlees en vis verdeelt u het gerecht in zo gelijk mogelijke stukken.
- ▶ Trek aan de deurgreep (10) om de ovendeur (11) te openen.
- ▶ Plaats de levensmiddelen in een voor de magnetron geschikte container in het midden van het glazen draaiplateau (5).
- ▶ Dek de gerechten tijdens het koken of garen af met een voor de magnetron geschikte afdekking. Door het afdekken wordt spatten voorkomen. Bovendien wordt het gerecht gelijkmatiger gegaard.
- ▶ Sluit de ovendeur (11) tot deze hoorbaar vastklikt.

11.1. Snelstart

Als u op de toets start  (13) drukt zonder eerst het vermogen in te stellen, wordt de bereiding gestart met het hoogst mogelijke vermogen (700 watt). Bij automatische programma's en bij het ontdooiprogramma op basis van gewicht is deze functie niet beschikbaar.

- ▶ Druk meerdere keren op de toets start  (13) tot de gewenste bereidingstijd op het display (3) verschijnt (telkens wanneer u op de toets drukt, wordt de bereidingstijd met 30 seconden verlengd). De bereiding begint direct.
- ▶ Terwijl de bereiding bezig is, kunt u de bereidingstijd met stappen van 30 seconden verlengen door steeds opnieuw op de toets  (13) te drukken.

De maximale bereidingstijd bedraagt 95 minuten.

11.2. Bereidingsprogramma

Druk een keer op de toets magnetron  (16) en draai aan de draaiknop (14) om het vermogen in te stellen.

U kunt ook een of meerdere keren op de toets magnetron  (16) drukken om het vermogen volgens de volgende tabel te selecteren:

Toets magnetron  (16)	Bereidingsprogramma	Vermogen in watt	Toepassingen
1 x drukken	P100	700	Snel opwarmen, dranken verwarmen, water koken, groente bereiden
2 x drukken	P80	560	Koken van rijst, gehaktgerechten, kip
3 x drukken	P50	350	Langzaam koken, vis bereiden, soep
4 x drukken	P30	210	Ontdooien, boter smelten
5 x drukken	P10	70	Warmhouden, zacht maken van consumptie-ijs

- ▶ Bevestig het gewenste vermogen door op de toets start  (13) te drukken.
- ▶ Draai aan de draaiknop (14) om de gewenste bereidingstijd in minuten en seconden (**0:00**) in te stellen.

De maximale bereidingstijd bedraagt 95 minuten.

- ▶ Druk op de toets start  (13) om het programma te starten.

11.3. Bereidingstabel

Bereidingstabel/voorbeelden			
Bereidingsprogramma	Gewicht	Bereidingstijd	Toepassingen
P10	100 g	0:30	Zacht maken van consumptie-ijs
	200 g	1:00	
	300 g	1:30	

Bereidingstabel/voorbeelden			
Bereidingsprogramma	Gewicht	Bereidings-tijd	Toepassingen
P30	200 g	6:00	Groente (bijv. broccoli) ontdooien
	400 g	11:00	
	600 g	15:00	
P50	200 g	7:30	Visgerecht (gekoeld) opwarmen
	300 g	8:00	
	400 g	9:30	
P80	200 g	4:00	Groente (gekoeld) opwarmen
	300 g	6:00	
	400 g	8:30	
P80	500 g	18:00	Gehakt bereiden
P80	500 g	25:00	Varkensgoulash (in saus) bereiden
P100	150 g	5:00	Aardappelen bereiden
	300 g	8:00	
	450 g	13:00	
P100	300 ml	2:30	Melk (gekoeld) verhitten
	600 ml	4:30	
	900 ml	7:00	

- ▶ Als het gerecht na de verstreken tijd nog niet voldoende gegaard/opgewarmd is, start het proces dan opnieuw. Gebruik hiervoor het in de tabel aangegeven vermogensniveau gedurende enkele minuten om het gerecht volledig te garen / op te warmen.

11.4. Ontdooiprogramma

11.4.1. Ontdooien op basis van gewicht

U kunt het ontdooiprogramma instellen aan de hand van het gewicht van het gerecht. Het gewicht kan worden ingesteld op een waarde tussen 100 g en 2000 g.

- ▶ Druk op de toets ontdooien  (17) om het ontdooien op basis van gewicht te activeren.

Op het display (3) verschijnt **def1**.

► Draai aan de draaiknop (14) om het gewicht van het gerecht in te stellen.

► Druk op de toets start  (13) om het programma te starten.

Na de helft van de tijd zijn twee korte geluidssignalen te horen.



► Open de ovendeur (11). Draai het gerecht op de andere zijde of roer het om zodat het gelijkmatig kan ontdooien.

► Sluit vervolgens opnieuw de ovendeur (11) en druk opnieuw op de toets start  (13) om het programma te hervatten.

► Als het gerecht na de verstreken tijd nog niet voldoende ontdooid is, start dan het proces dan opnieuw. Gebruik hiervoor het vermogen **P30** gedurende enkele minuten om het gerecht volledig te ontdooien.

11.4.2. Ontdooien op basis van tijd

U kunt de gewenste duur voor het ontdooiprogramma instellen.

► Druk twee keer op de toets ontdooien   (17) om het ontdooien op basis van tijd te activeren.

Op het display (3) verschijnt **dEF2**.

► Draai aan de draaiknop (14) om de gewenste ontdooitijd in minuten en seconden (**0:00**) in te stellen.

De maximale ontdooitijd bedraagt 95 minuten.

In de volgende lijst vindt u de ongeveer benodigde ontdooitijd voor verschillende gewichtshoeveelheden:

Gewicht van het gerecht	Tijd
100 g	4:44 minuten
600 g	30:04 minuten
1000 g	50:20 minuten
1500 g	75:40 minuten
2000 g	95:00 minuten

► Druk op de toets start  (13) om het programma te starten.

► Open eventueel na de helft van de verstreken tijd de ovendeur (11). Draai het gerecht op de andere zijde of roer het om zodat het gelijkmatig kan ontdooien.

► Sluit vervolgens opnieuw de ovendeur (11) en druk opnieuw op de toets start  (13) om het programma te hervatten.

► Als het gerecht na de verstreken tijd nog niet voldoende ontdooid is, start dan het proces dan opnieuw. Gebruik hiervoor het vermogen **P30** gedurende enkele minuten om het gerecht volledig te ontdooien.



11.5. Meerdere programma's gebruiken

Het product kan meerdere programma's na elkaar uitvoeren. Er zijn 2 willekeurige programma's mogelijk die automatisch worden uitgevoerd.

- ▶ Stel de programma's in en druk na het instellen van het laatste programma op de toets start  (13).

Voorbeeld:

U wilt levensmiddelen met een ontdooiprogramma ontdooien en vervolgens het bereidingsprogramma **P50** starten.

- ▶ Stel het ontdooiprogramma in zoals beschreven in het hoofdstuk "11.4. Ontdooiprogramma" op blz. 27 zonder vervolgens op de toets start  (13) te drukken.
- ▶ Stel het programma **P50** in zoals beschreven in het hoofdstuk "11.2. Bereidingsprogramma" op blz. 26.
- ▶ Druk vervolgens op de toets start  (13) om de programma's te starten. Beide programma's worden na elkaar uitgevoerd.

11.6. Automatisch programma

Bij het automatische programma is het niet nodig om de bereidingstijd of het vermogen in te stellen. Het product bepaalt automatisch de waarden, afhankelijk van het ingevoerde levensmiddel en het gewicht.



- ▶ Draai de draaiknop (14) rechtsom. Op het display (3) verschijnt een programmanummer (bijv. 'A-1' voor automatisch programma 1).
- ▶ Kies een automatisch programma **A-1** tot **A-8**.





Het betreffende symbool op het display (3) knippert.

- ▶ Druk op de toets start  (13) om de keuze te bevestigen.
- ▶ Kies nu het gewenste gewicht. Draai hiervoor aan de draaiknop (14) tot de gewenste portiegrootte wordt weergegeven.

Het gewicht / de hoeveelheid wordt op het display (3) weergegeven.

De hoeveelheden kunnen worden ingesteld volgens onderstaande tabel:

Programma	Gewicht	Display	Vermogen
A-1 Opwarmen 	200 g	200	700 W
	400 g	400	
	600 g	600	
A-2 Groente 	200 g	200	700 W
	300 g	300	
	400 g	400	
A-3 Vis 	250 g	250	560 W
	350 g	350	
	450 g	450	

Programma	Gewicht	Display	Vermogen
A-4 Vlees 	250 g	250	700 W
	350 g	350	
	450 g	450	
A-5 Pasta 	50 g (+ 450 ml water)	50	560 W
	100 g (+ 800 ml water)	100	
A-6 Aardappels 	200 g	200	700 W
	400 g	400	
	600 g	600	
A-7 Pizza 	200 g	200	700 W
	400 g	400	
A-8 Soep 	200 ml	200	560 W
	400 ml	400	

► Druk vervolgens op de toets start  (13) om het programma te starten.

Als het gewenste levensmiddel niet helemaal gaar is, kunt u het opnieuw een paar minuten met het bereidingsprogramma nagaren.

11.7. Programma onderbreken

Om het gerecht bijvoorbeeld halverwege de bereidingstijd om te draaien of om te roeren, is het vaak nodig om het lopende programma te onderbreken.

► Open de ovendeur (11) of druk op de toets stop  (15) om het programma te onderbreken.

Op het display (3) blijft de resterende tijd staan.

► Nadat u de ovendeur (11) weer hebt gesloten, drukt u op de toets start  (13) om het gekozen programma voort te zetten.

► Druk twee keer op de toets start  (15) om het gekozen programma definitief vroegtijdig af te breken.

11.8. Weergave op het display

► Druk terwijl het programma loopt op de toets magnetron  (16). Het actuele magnetronvermogen verschijnt gedurende ca. 3 seconden op het display (3).

Dit functioneert niet als een automatisch of ontdooiprogramma is ingesteld.

► Druk terwijl het programma loopt op de toets timer/klok  (12). De actuele tijd verschijnt gedurende ca. 3 seconden op het display (3).

11.9. Timer instellen

Het product kan na het verstrijken van een gedefinieerde tijdsduur een geluidssignaal geven. U kunt deze functie bijvoorbeeld gebruiken als eierwekker. De timerfunctie is tijdens een lopend programma niet beschikbaar.

- ▶ Druk op de toets timer/klok  (12). Op het display (3) verschijnt **00:00**.
- ▶ Draai aan de draaiknop (14) om de gewenste periode in te stellen.

De maximaal instelbare tijdsduur is 95 minuten.

- ▶ Bevestig de invoer met de toets start  (13).

11.10. Einde programma

Na het verstrijken van elk programma zijn 5 geluidssignalen te horen om het einde van het betreffende proces aan te geven.

- ▶ Open de ovendeur (11) door aan de deurgreep (10) te trekken.
- ▶ Neem het gerecht voorzichtig uit de ovenruimte (8).

12. Tips om energie te besparen

- ▶ Kies de kortst aangegeven bereidingstijd en verleng deze zo nodig.
- ▶ Bereid telkens kleine porties. Bij grote hoeveelheden levensmiddelen is het gebruik van een oven/fornuis efficiënter qua energieverbruik.
- ▶ Verdeel de levensmiddelen gelijkmatig in serviesgoed dat geschikt is voor gebruik in de magnetron en roer het gerecht na de helft van de bereidingstijd om of keer het om.

13. Reiniging en onderhoud

Als de magnetron niet voldoende wordt schoongehouden, kan het oppervlak van het apparaat worden aangetast. Dit verkort de levensduur en kan leiden tot gevaarlijke situaties. Reinig de magnetron daarom regelmatig.

- ▶ Schakel de magnetron uit en trek de stekker (2) uit het stopcontact voordat u het apparaat gaat schoonmaken.
- ▶ Houd de ovenruimte (8) schoon. Veeg spatten of gemorste vloeistoffen met een vochtige doek van de wanden van de ovenruimte (8) af. Maak de ovenruimte (8) bij sterke verontreiniging schoon met een vochtige doek en een mild schoonmaakmiddel.
- ▶ Gebruik geen reinigingsmiddelen, schuurmiddelen of bijtende reinigingsmiddelen.
- ▶ Reinig het apparaat niet met een stoomreiniger.
- ▶ Reinig de buitenvlakken met een vochtige doek. Vermijd dat water in de ventilatieopeningen terechtkomt.
- ▶ Reinig de ovendeur met kijkvenster (11) en de deurvergrendeling (9) met een milde zeepoplossing. Controleer vooral deze onderdelen goed op beschadigingen.
- ▶ Bij gebruik bij een hoge luchtvochtigheid kan aan de buitenkant condensvorming optreden. Neem het apparaat met een vochtige doek af.
- ▶ Was het glazen draaiplateau (5) af in warm water met een milde zeepoplossing of in de vaatwasser.

- ▶ Verwijder de aandrijfas (7) en de draairing (6). Neem de aandrijfas (7) en de draairing (6) af met een vochtige doek.
- ▶ Plaats de aandrijfas (7), de draairing (6) en het glazen draaiplateau (5) na de reiniging terug (zie "9.3. Glazen draaiplateau plaatsen" op blz. 23).
- ▶ Zorg ervoor dat alle delen volledig droog zijn voordat u de magnetron gebruikt.
- ▶ Geuren die in de magnetron blijven hangen, kunt u verwijderen door een kopje water met het sap en de schil van een citroen in een diepe voor de magnetron geschikte schaal te zetten en 5 minuten in de magnetron te verhitten. Neem de ovenruimte (8) daarna grondig met een vochtige doek af en droog de oppervlakken vervolgens volledig af.
- ▶ Neem wanneer de verlichting in de magnetron moet worden vervangen contact op met een daarvoor gekwalificeerd installatiebedrijf of onze technische dienst.

14. Langdurig niet-gebruik en transport

- ▶ Trek als u de magnetron langere tijd niet gebruikt de stekker (2) uit het stopcontact, reinig het apparaat en berg het op een droge, schone en stofvrije plaats op.
- ▶ Om beschadigingen van het product bij het transport te voorkomen, adviseren wij u om de originele verpakking te gebruiken.

15. Storingen verhelpen

Probleem	Mogelijke oorzaak	Oplossing
Het apparaat start niet.	De stekker (2) zit niet goed in het stopcontact.	▶ Trek de stekker (2) uit het stopcontact en steek deze na 10 seconden weer in het stopcontact.
	Het stopcontact is defect.	▶ Controleer het stopcontact door een ander apparaat aan te sluiten.
De bereiding start niet.	De ovendeur (11) is niet gesloten.	▶ Sluit de ovendeur (11).
De verlichting werkt niet.	Het lampje is defect.	▶ Neem contact op met de klantenservice.

16. Afvalverwerking

Verpakking

Het apparaat zit ter bescherming tegen transportschade in een verpakking. Verpakkingen zijn onbewerkte materialen die geschikt zijn voor hergebruik of recycling.



Apparaat

Gebruikte apparaten mogen niet bij het normale huisvuil worden gedaan.

Volgens richtlijn 2012/19/EU moet het apparaat aan het einde van de levensduur volgens de voorschriften worden afgevoerd.



Hierbij worden voor hergebruik geschikte stoffen in het apparaat gerecycled, zodat belasting van het milieu wordt voorkomen.

- ▶ Lever het apparaat in bij een inzamelpunt voor elektrisch afval of bij een afvalsorteercentrum.
- ▶ Neem voor meer informatie contact op met het lokale afvalverwerkingsbedrijf of met uw gemeente.

17. Colofon

Copyright © 2022

Alle rechten voorbehouden.

Deze gebruiksaanwijzing is auteursrechtelijk beschermd.

Verveelvoudiging in mechanische, elektronische of welke andere vorm dan ook zonder schriftelijke toestemming van de fabrikant is verboden.

Het copyright berust bij de firma:

MLAP GmbH

Meitnerstr. 9

70563 Stuttgart

DUITSLAND

17.1. Informatie over handelsmerken

SilverCrest® is een gedeponeed handelsmerk van Lidl Stiftung & Co. KG, 74167 Neckarsulm, Duitsland.

Alle overige namen en producten zijn handelsmerken of gedeponeede handelsmerken van de respectieve eigenaren.

18. Garantie van MLAP GmbH

Geachte klant,

u ontvangt op dit apparaat een garantie van 3 jaar vanaf de aankoopdatum. In geval van gebreken aan dit product heeft u wettelijke rechten tegenover de verkoper van het product. Deze wettelijke rechten worden niet aangetast door onze garantie die hieronder wordt toegelicht,.

18.1. Garantiebepalingen

De garantieperiode begint op de aankoopdatum. Berg de kassabon daarom goed op. Deze bon heeft u nodig als aankoopbewijs.

Treedt binnen een termijn van drie jaar vanaf de aankoopdatum van dit product een materiaal- of productiefout op, wordt het product door ons – naar ons inzicht – kosteloos gerepareerd of vervangen. Deze garantie stelt voorop dat binnen de periode van drie jaar het defecte apparaat en het aankoopbewijs (kassabon) worden overlegd en schriftelijk kort wordt beschreven waaruit het gebrek bestaat en wanneer het opgetreden is.

Wanneer het defect door onze garantie wordt gedekt, ontvangt u het gerepareerde of een nieuw product terug. Met de reparatie of vervanging van het product begint geen nieuwe garantieperiode.

18.2. Garantieperiode en wettelijke klachten over gebreken

De garantieperiode wordt door de vrijwaring niet verlengd. Dat geldt ook voor vervangen of gerepareerde onderdelen. Beschadigingen of gebreken die eventueel al bij aankoop aanwezig zijn, moeten meteen na het uitpakken worden gemeld. Voor reparaties na afloop van de garantietermijn worden kosten in rekening gebracht.

18.3. Onvang van de garantie

Het apparaat is volgens strenge kwaliteitsrichtlijnen zorgvuldig geproduceerd en voor aflevering nauwgezet gecontroleerd.

De garantie geldt voor materiaal- of productiefouten. Deze garantie dekt geen productonderdelen die onderhevig zijn aan normale slijtage en daarom als slijtageonderdelen kunnen worden beschouwd of voor beschadigingen aan breekbare onderdelen, bv. schakelaars, accu's of glazen onderdelen.

Deze garantie vervalt wanneer het product beschadigd, onjuist gebruikt of gerepareerd is. Voor een correct gebruik van het product moeten alle in de gebruiksaanwijzing vermelde instructies nauwkeurig worden nagekomen. Gebruik en handelingen die in de gebruiksaanwijzing worden afgeraden of waarvoor wordt gewaarschuwd, moeten absoluut worden vermeden.

Het product is uitsluitend bedoeld voor particulier gebruik en is niet geschikt voor zakelijke toepassingen. Bij misbruik of onjuiste omgang, gebruik van geweld en bij ingrepen die niet door ons erkende onderhoudscentrum zijn uitgevoerd, kom de garantie te vervallen.

18.4. Afhandeling onder garantie

Om een snelle verwerking van uw verzoek te kunnen garanderen, dient u de volgende aanwijzingen op te volgen:

- Houd voor alle aanvragen de kassabon en het artikelnummer IAN 379524/379531/379537_2110 als bewijs voor de aankoop gereed.
- De artikelnummers vindt u op het typeplaatje, gegraveerd op het product, op het titelblad van uw handleiding (linksonder) of als sticker op de achter- of onderzijde.
- Wanneer storingen in de werking of andere gebreken optreden, neemt u eerst telefonisch of via ons contactformulier contact op met de hieronder vermelde onderhoudsafdeling.

19. Service



Op www.lidl-service.com kunt u deze gebruiksaanwijzing en een groot aantal andere gebruiksaanwijzingen, productvideo's en installatiesoftware downloaden.

Met deze QR-code komt u direct op de Lidl-servicepagina (www.lidl-service.com) en kunt u via het invoeren van het artikelnummer IAN 379524/379531/379537_2110 uw gebruiksaanwijzing openen.



Service België

Hotline

☎ +32 2 2903192

🕒 Ma. - Vr.: 09:00 - 17:00

Maak gebruik van het contactformulier onder: www.mlap.info/contact

IAN 379524/379531/379537_2110

19.1. Leverancier/producent/importeur

Houd er rekening mee dat het onderstaande adres geen retouradres is. Neem eerst contact op met het bovengenoemde servicecentrum.

MLAP GmbH
Meitnerstr. 9
70563 Stuttgart
DUITSLAND

20. Privacy statement

Beste klant,

Wij delen u mee dat wij, MLAP GmbH, Meitnerstr. 9, 70563 Stuttgart, Duitsland als verwerkingsverantwoordelijke uw persoonsgegevens verwerken.

In aangelegenheden die te maken hebben met het recht op gegevensbescherming, worden wij bijgestaan door de functionaris voor gegevensbescherming van onze onderneming, die bereikbaar is onder MLAP GmbH, Datenschutz, Meitnerstr. 9, 70563 Stuttgart, Duitsland, datenschutz@mlap.info. Wij verwerken uw gegevens ten behoeve van de garantieafwikkeling en daarmee samenhangende processen (bijv. reparaties) en baseren ons bij de verwerking van uw gegevens op de met ons gesloten koopovereenkomst.

Wij zullen uw gegevens voor de garantieafwikkeling en daarmee samenhangende processen (bijv. reparaties) doorgeven aan de dienstverleners die de reparaties in opdracht van ons uitvoeren. Wij slaan uw persoonsgegevens gewoonlijk op voor de duur van drie jaar om ervoor te zorgen dat uw wettelijke garantieaanspraken kunnen worden vervuld. U hebt tegenover ons het recht op informatie over de betreffende persoonsgegevens en op rectificatie, wissing, beperking van de verwerking, bezwaar tegen de verwerking en op gegevensoverdraagbaarheid.

Ten aanzien van het recht op informatie en wissing gelden evenwel beperkingen volgens § 34 en § 35 van de Duitse wet bescherming persoonsgegevens (BDSG) (art. 23 AVG). Bovendien hebt u het recht om een klacht in te dienen bij een toezichthoudende autoriteit (art. 77 AVG juncto § 19 BDSG). Voor MLAP is dat de Landesbeauftragte für Datenschutz und Informationsfreiheit Baden-Württemberg, Postfach 10 29 32, 70025 Stuttgart, Duitsland, www.baden-wuerttemberg.datenschutz.de.

De verwerking van uw gegevens is noodzakelijk voor de garantieafwikkeling; zonder dat de vereiste gegevens beschikbaar worden gesteld, is het niet mogelijk om de garantie af te wikkelen.

Sommaire

1.	Introduction	39
1.1.	Informations concernant la présente notice d'utilisation	39
1.2.	Explication des symboles.....	39
2.	Utilisation conforme	42
3.	Consignes de sécurité	42
3.1.	Installer et raccorder le four à micro-ondes	43
3.2.	Éviter tout risque d'incendie.....	46
3.3.	Consignes de sécurité spéciales concernant l'utilisation des micro-ondes.....	48
3.4.	Consignes de sécurité pour chauffer des liquides	49
3.5.	Nettoyage et entretien de l'appareil.....	50
4.	Description des éléments	51
5.	Contenu de la livraison	51
6.	Caractéristiques techniques	52
7.	Information relative à la conformité UE.....	52
8.	Cuisson et mijotage au four à micro-ondes.....	53
8.1.	Taille et forme des récipients adaptés aux micro-ondes	53
8.2.	Matériaux adaptés aux micro-ondes	53
9.	Avant la première utilisation.....	54
9.1.	Installation de l'appareil	54
9.2.	Premier nettoyage de l'appareil.....	55
9.3.	Installer le plateau tournant en verre	55
10.	Procéder au réglage de base	55
10.1.	Réglage de l'heure	55
10.2.	Réglage de la sécurité enfants	55
11.	Utilisation.....	56
11.1.	Démarrage rapide.....	57
11.2.	Programme de cuisson	58
11.3.	Tableau de cuisson.....	58
11.4.	Programme de décongélation.....	59
11.5.	Utiliser plusieurs programmes.....	61
11.6.	Programme automatique.....	61
11.7.	Interruption d'un programme	62
11.8.	Affichage à l'écran.....	62
11.9.	Réglage de la minuterie	63
11.10.	Fin du programme	63
12.	Conseils pour économiser l'énergie.....	63
13.	Nettoyage et entretien	63
14.	Non-utilisation prolongée et transport.....	64

SILVERCREST®

15.	Solutions en cas de problème	64
16.	Recyclage.....	65
17.	Mentions légales	65
17.1.	Remarques sur les marques déposées	65
18.	Garantie de la société MLAP GmbH	66
18.1.	Conditions de garantie	66
18.2.	Période de garantie et réclamation légale pour vices cachés.....	66
18.3.	Étendue de la garantie.....	66
18.4.	Procédure en cas de garantie	67
19.	SAV	67
19.1.	Fournisseur/producteur/importateur	67
20.	Déclaration de confidentialité	68

1. Introduction

1.1. Informations concernant la présente notice d'utilisation



Félicitations pour l'achat de votre nouvel appareil. Vous avez opté pour un produit de qualité. La notice d'utilisation fait partie du produit. Elle contient des remarques importantes en matière de sécurité, d'utilisation et de recyclage. Avant d'utiliser le produit, lisez toutes les consignes de sécurité et d'utilisation. Utilisez le produit exclusivement de la manière décrite et pour les applications indiquées. Conservez la présente notice d'utilisation en lieu sûr. En cas de cession du produit à un tiers, il convient de lui transmettre tous les documents.

1.2. Explication des symboles



DANGER !

Danger de mort imminente !

- Suivez les indications, afin d'éviter toute situation pouvant entraîner des blessures graves, voire mortelles.



DANGER !

Risque d'électrocution !

- Suivez les indications, afin d'éviter toute situation pouvant entraîner des blessures graves, voire mortelles.



AVERTISSEMENT !

Éventuel danger de mort et/ou de blessures graves irréversibles !

- Suivez les indications, afin d'éviter toute situation pouvant entraîner des blessures graves, voire mortelles.



ATTENTION !

Risque de blessures légères et/ou moyennement graves !

- Suivez les indications, afin d'éviter toute situation pouvant entraîner des blessures mineures ou légères.



Danger dû à des matières explosives !



AVIS !

Respectez les consignes afin d'éviter tout dommage matériel !



Informations complémentaires concernant l'utilisation de l'appareil !



Respectez les consignes de la notice d'utilisation !



Action à exécuter afin d'éviter tout danger



Énumération/information sur des événements se produisant pendant l'utilisation



Action à exécuter



Marquage CE

Les produits portant ce symbole sont conformes aux exigences des directives de l'Union européenne (voir chapitre « Information relative à la conformité »).



Sécurité contrôlée

Les produits portant ce symbole répondent aux exigences de la loi sur la sécurité des produits.



Symbole de courant alternatif



Symbole utilisé dans l'Union européenne pour identifier les matières en contact avec des aliments telles que les emballages ou surfaces d'appareil.



Marquage des emballages pour le tri des déchets

Marquage avec abréviations (a) et numérotations (b) selon la classification suivante : 1-7 : Plastiques/20-22 : Papier et carton/80-98 : Matériaux composites



Éliminez l'emballage de manière écologique (voir le chapitre « Recyclage »)



Éliminez l'emballage de manière écologique (voir le chapitre « Recyclage »)



Éliminez l'appareil de manière écologique (voir le chapitre « Recyclage »)



Le plateau tournant en verre est lavable au lave-vaisselle.



Les emballages marqués de ce symbole sont fabriqués dans le plus grand respect des ressources et de l'environnement.



Programme automatique A-1 Réchauffer



Programme automatique A-2 Légumes



Programme automatique A-3 Poisson



Programme automatique A-4 Viande



Programme automatique A-5 Pâtes



Programme automatique A-6 Pommes de terre



Programme automatique A-7 Pizza



Programme automatique A-8 Soupe



Programme de décongélation dEF1 Décongélation en fonction du poids



Programme de décongélation dEF2 Décongélation en fonction du temps



Les numéros de position derrière les composants de l'appareil se rapportent à la figure du chapitre « 4. Description des éléments » à la page 51.

2. Utilisation conforme

Le four à micro-ondes doit servir uniquement à réchauffer des aliments adaptés dans des récipients et de la vaisselle appropriés. L'appareil ne doit pas être utilisé à l'extérieur !

Cet appareil est destiné à un usage domestique ou à des applications ménagères similaires, p. ex.

- dans les cuisines pour le personnel de magasins, bureaux et d'autres secteurs commerciaux ;
- dans les exploitations agricoles ;
- par des clients dans les hôtels, motels et autres établissements d'hébergement ;
- dans les chambres d'hôtes.

En cas d'utilisation à des fins commerciales ou à des fins autres que celles susmentionnées, le fabricant décline toute responsabilité quant aux dommages éventuels.

- Veuillez noter qu'en cas d'utilisation non conforme à l'emploi prévu, la garantie sera annulée.
- Tenez compte de toutes les informations contenues dans cette notice d'utilisation, en particulier des consignes de sécurité. Toute autre utilisation est considérée comme non conforme et peut entraîner des dommages corporels ou matériels.

3. Consignes de sécurité

CONSIGNES DE SÉCURITÉ IMPORTANTES – À LIRE ATTENTIVEMENT ET À CONSERVER POUR UNE UTILISATION ULTÉRIEURE !



AVERTISSEMENT !

Risque de blessure !

Il existe un risque de blessure pour les enfants et les personnes présentant des capacités physiques, sensorielles ou mentales restreintes (p. ex. personnes partiellement handicapées, personnes âgées avec diminution de leurs capacités physiques et mentales) ou manquant d'expérience et/ou de connaissances (p. ex. enfants plus âgés).

- Conservez l'appareil et les accessoires dans un endroit situé hors de portée des enfants.
- Cet appareil peut être utilisé par des enfants âgés de plus de 8 ans et par des personnes présentant des capacités physiques, sensorielles ou mentales restreintes ou manquant d'expérience et/ou de connaissances s'ils sont surveillés ou s'ils ont reçu des instructions pour pouvoir utiliser l'appareil en toute sécurité et ont compris les dangers en résultant.
- Les enfants ne doivent pas jouer avec l'appareil.
- Le nettoyage et l'entretien incombant à l'utilisateur ne doivent pas être réalisés par des enfants sans surveillance.
- Conservez l'appareil et le cordon d'alimentation hors de portée des enfants de moins de 8 ans.



DANGER !

Risque de blessure !

L'ingestion ou l'inhalation de petites pièces ou de films présente un risque de suffocation.

- Conservez tous les emballages utilisés (sachets, morceaux de polystyrène, etc.) hors de portée des enfants.
- Ne laissez pas les enfants jouer avec les emballages.

3.1. Installer et raccorder le four à micro-ondes



AVERTISSEMENT !

Risque d'électrocution !

Les pièces sous tension présentent un risque de choc électrique.

- Avant la première mise en service et après chaque utilisation, vérifiez que le four à micro-ondes et le cordon d'alimentation ne sont pas endommagés.
- Si le four à micro-ondes ou le cordon d'alimentation présente des dommages visibles, n'utilisez pas l'appareil.
- Vérifiez que le cordon d'alimentation n'est pas endommagé et qu'il ne passe pas sous le four à micro-ondes, sur une surface

chaude ou des arêtes tranchantes.

- Déroulez complètement le cordon d'alimentation.
- Veillez à ne pas plier ou écraser le cordon d'alimentation.
- Si vous constatez un dommage causé lors du transport, contactez immédiatement le SAV.
- Branchez le four à micro-ondes uniquement sur une prise de courant réglementaire et protégée électriquement. La tension secteur doit correspondre à celle indiquée dans les caractéristiques techniques de l'appareil : 230 V~, 50 Hz.
- La prise de courant doit rester accessible s'il devait être nécessaire de débrancher rapidement le four à micro-ondes.



AVERTISSEMENT !

Risque de blessure !

Il existe un risque de blessure dû au rayonnement micro-ondes.

En cas de dommages de l'appareil, des rayonnements micro-ondes peuvent s'échapper de l'appareil. Tout endommagement du cordon d'alimentation peut provoquer un choc électrique.

- Ne mettez en aucun cas l'appareil en marche si le boîtier, les couvercles, la porte du four à micro-ondes, les joints de porte ou le verrouillage de la porte sont endommagés. Débranchez alors immédiatement le cordon d'alimentation de la prise de courant de type F en tirant au niveau de la fiche d'alimentation, jamais sur le cordon lui-même. Ne mettez plus le four à micro-ondes en marche tant qu'il n'a pas été réparé par un technicien spécialement formé à cet effet.
- **AVERTISSEMENT !** Il est dangereux pour quiconque, excepté une personne formée à cet effet, d'effectuer des travaux d'entretien ou de réparation nécessitant le retrait d'un couvercle qui protège contre l'exposition aux rayons générés par l'énergie du micro-ondes.

- Ne modifiez en aucun cas le four à micro-ondes vous-même et n'essayez pas d'ouvrir et/ou de réparer vous-même une quelconque pièce de l'appareil. Afin d'éviter tout danger, faites réparer le four à micro-ondes et le cordon d'alimentation uniquement par un atelier qualifié ou contactez le SAV.
- Ne retirez pas les caches dans le four à micro-ondes ni le film interne de la vitre : risque de fuite de rayons micro-ondes.
- Utilisez uniquement des pièces de rechange et accessoires fournis ou approuvés par nos soins.
- N'utilisez pas le four à micro-ondes dans des pièces humides : risque d'électrocution.
- Ne plongez pas le four à micro-ondes dans l'eau ou tout autre liquide et ne le passez pas sous l'eau courante.
- N'exposez pas le four à micro-ondes à des gouttes et à des projections d'eau. Évitez tout contact de l'appareil avec l'eau ou d'autres liquides. Tenez l'appareil, le cordon d'alimentation et la fiche d'alimentation à l'écart des lavabos, éviers ou autres. En cas d'infiltration de liquide dans l'appareil, débranchez immédiatement la fiche d'alimentation de la prise de courant de type F. Faites contrôler l'appareil par un atelier spécialisé.
- Débranchez la fiche d'alimentation de la prise de courant
 - lors du nettoyage ou de l'entretien de l'appareil,
 - lors du montage ou du démontage de l'appareil,
 - si l'appareil est humide ou mouillé,
 - si vous n'utilisez plus l'appareil,
 - en l'absence de surveillance,
 - en cas d'orage.
- Ne touchez jamais l'appareil ou le cordon d'alimentation avec les mains mouillées.



AVIS !

DOMMAGE MATÉRIEL POSSIBLE !

Il existe un risque d'endommagement de l'appareil en cas d'installation incorrecte.

- Installez le four à micro-ondes sur une surface plane et stable pouvant supporter le poids de l'appareil à vide plus le poids maximum de la quantité d'aliments préparés.
- Utilisez l'appareil exclusivement en intérieur.
- N'exposez pas l'appareil à des conditions extrêmes. À éviter :
 - humidité de l'air élevée ou contact avec des liquides,
 - températures extrêmement hautes ou basses,
 - rayonnement direct du soleil,
 - flamme nue.
- Ne pas installer le four à micro-ondes à proximité de sources de chaleur.

Les additifs chimiques présents dans les revêtements de certains meubles peuvent attaquer le matériau des pieds de l'appareil et provoquer des résidus sur la surface du meuble.

- Dans ce cas, placez l'appareil sur une surface résistante à la chaleur.

3.2. Éviter tout risque d'incendie



DANGER !

Risque d'explosion !

Les mélanges d'eau et d'huile peuvent s'enflammer, voire exploser.

- Ne faites pas chauffer de mélange d'eau et de graisse ou d'huile dans le four à micro-ondes.
- Ne décongelez pas de graisse ou d'huile congelée dans le four à micro-ondes.



AVERTISSEMENT ! **Risque d'incendie !**

Toute manipulation incorrecte de l'appareil présente un risque d'incendie.

- Ne posez aucun objet sur le four à micro-ondes. Pour garantir une aération suffisante, prévoyez une distance de 30 cm au-dessus du four à micro-ondes, de 0 cm à l'arrière et de 5 cm de chaque côté (voir **fig. D**). La distance par rapport au sol doit être de 85 cm minimum.
- Ne couvrez et ne bouchez en aucun cas les ouvertures de l'appareil.
- Ne pas retirer les pieds.
- Le four à micro-ondes est conçu comme un appareil autonome. Ne l'utilisez pas dans un meuble encastré ou dans une armoire.
- Ne laissez jamais l'appareil sans surveillance lorsqu'il fonctionne.
- Ne faites pas fonctionner le four à micro-ondes avec une minuterie externe ou un système de commande à distance séparé.
- Surveillez toujours le four à micro-ondes pendant le réchauffement ou la cuisson d'aliments dans des matériaux inflammables tels que des récipients en plastique ou papier.
- Utilisez le four à micro-ondes uniquement pour réchauffer des aliments adaptés dans des récipients et de la vaisselle appropriés.
- N'utilisez pas l'appareil pour faire sécher des objets inflammables (aliments ou vêtements, coussins chauffants, pantoufles, éponges, chiffons humides ou autres objets similaires). Cela pourrait provoquer des blessures, une inflammation ou même un incendie.
- N'utilisez pas l'appareil pour préparer des aliments contenant de l'alcool.
- N'utilisez pas l'appareil pour faire frire des aliments ou chauffer de l'huile.
- En cas de dégagement de fumée, éteignez l'appareil ou débranchez la fiche d'alimentation et maintenez la porte du four à micro-ondes fermée afin d'étouffer d'éventuelles flammes.

- Dès que vous remarquez des étincelles, des éclairs ou même des flammes, appuyez immédiatement sur la touche Stop  et débranchez la fiche d'alimentation. Vérifiez qu'il n'y a pas d'objets métalliques dans ou sur les aliments ou la vaisselle.
- Utilisez exclusivement les emballages de popcorn disponibles dans le commerce et certifiés pour la production de popcorn au four à micro-ondes.
- Ne dépassez jamais les temps de cuisson indiqués par le fabricant.
- Ne stockez pas d'aliments ou d'autres objets dans le four à micro-ondes.

3.3. Consignes de sécurité spéciales concernant l'utilisation des micro-ondes

- Ne faites pas chauffer d'aliments ni de liquides dans des récipients hermétiquement fermés ! Ceux-ci peuvent exploser dans le four à micro-ondes ou causer des blessures au moment de les ouvrir. Enlevez systématiquement le bouchon des récipients qui se ferment tels que les biberons.
- Les aliments préparés au four à micro-ondes peuvent ne pas être chauds de manière homogène. Vérifiez la température des aliments chauffés avant de les consommer. Soyez particulièrement prudent avec les aliments pour bébés et les biberons : remuez ou secouez toujours l'aliment avant de vérifier sa température afin d'éviter tout risque de brûlure.
- Ne faites pas chauffer des œufs avec la coquille ou des œufs entiers durs, car ils peuvent exploser pendant la cuisson et même après avoir été retirés du micro-ondes. Chauffez des œufs au four à micro-ondes uniquement dans de la vaisselle spéciale adaptée aux micro-ondes.
- Incisez la peau d'aliments tels que tomates, saucisses, aubergines ou autres aliments similaires avant de les cuire afin d'éviter qu'ils n'éclatent.
- De la vapeur chaude s'échappe lors de l'ouverture des récipients de cuisson (p. ex. sachets de popcorn, boîtes). Maintenez toujours

l'ouverture de ces récipients loin du corps lorsque vous les ouvrez.

- De la vapeur chaude s'échappe à l'ouverture de la porte du four à micro-ondes. Tenez-vous à distance.
- Pendant le cycle de cuisson, les surfaces du four à micro-ondes, des accessoires ainsi que la vaisselle deviennent très chauds. Utilisez des maniques. Laissez refroidir les pièces avant de les nettoyer.



AVIS !

Damage matériel possible !

Toute manipulation incorrecte de l'appareil présente un risque d'endommagement

- N'utilisez jamais l'appareil sans le plateau tournant en verre (5) ni sans aliments dans le four à micro-ondes.
- Utilisez uniquement les accessoires fournis ou ceux qui sont décrits dans cette notice d'utilisation comme étant appropriés.
- En mode Micro-ondes, n'utilisez jamais de vaisselle ornée de motifs métalliques ni de vaisselle en métal : risque de dommages de l'appareil et/ou de la vaisselle dû à la formation d'étincelles.
- Utilisez de la vaisselle adaptée aux micro-ondes. À l'achat, vérifiez qu'elle comporte bien la mention « compatible micro-ondes » ou « pour four à micro-ondes ».
- Ne déplacez pas l'appareil lorsqu'il fonctionne.

3.4. Consignes de sécurité pour chauffer des liquides



ATTENTION !

Risque de blessure !

Il existe un risque de blessure par brûlure.

- Lors du réchauffement de liquide dans le four à micro-ondes, cela peut provoquer un retard d'ébullition, c.-à-d. que celui-ci a déjà atteint la température d'ébullition sans que les bulles de vapeur typiques n'apparaissent. En cas de secousses, p. ex. lorsque vous sortez le récipient du four à micro-ondes, le liquide peut alors se mettre à bouillir brusquement. Le liquide risque de gicler brusquement, il faut donc être prudent lors de la manipulation du récipient.

- N'utilisez pas de récipients hauts et étroits.
- Pour faire chauffer un liquide dans l'appareil, placez un bâtonnet en verre ou en céramique dans le récipient pour éviter une ébullition tardive du liquide. Après avoir fait chauffer le liquide, attendez quelques instants, tapotez avec précaution le récipient et remuez le liquide avant de le sortir du four à micro-ondes.

3.5. Nettoyage et entretien de l'appareil

- Une utilisation incorrecte de produits de nettoyage sur l'appareil peut endommager les surfaces. N'utilisez pas de produits chimiques agressifs, de détergents abrasifs ou d'éponges dures pour nettoyer l'appareil.
- Ne nettoyez pas l'appareil avec un nettoyeur vapeur. De la vapeur pourrait pénétrer à l'intérieur de l'appareil et endommager l'électronique ainsi que les surfaces.

Un manque de propreté du four à micro-ondes peut entraîner la destruction de la surface, ce qui a une influence sur la durée de vie de l'appareil et peut conduire à des situations dangereuses.





- Nettoyez régulièrement l'appareil et enlevez les restes d'aliments.
- Respectez les consignes de nettoyage du four à micro-ondes ainsi que des pièces adjacentes, voir « 13. Nettoyage et entretien » à la page 63.

4. Description des éléments

Voir fig. A

- 1) Cache Mica du magnétron (À NE PAS ENLEVER !)
- 2) Cordon d'alimentation avec fiche d'alimentation (au dos, non représenté)
- 3) Écran
- 4) Panneau de commande
- 5) Plateau tournant en verre
- 6) Anneau à roulettes
- 7) Arbre d'entraînement
- 8) Four à micro-ondes
- 9) Verrouillage de la porte
- 10) Poignée de porte
- 11) Porte du four à micro-ondes avec vitre

Voir fig. B

- 12) Touche Minuterie/horloge 
- 13) Touche Démarrage 
- 14) Bouton rotatif
- 15) Touche Stop 
- 16) Touche Micro-ondes 
- 17) Touche Décongélation 

5. Contenu de la livraison



DANGER !

Risque de suffocation !

L'ingestion ou l'inhalation de petites pièces ou de films présente un risque de suffocation.

- Conservez le film d'emballage hors de portée des enfants.
 - Ne laissez pas les enfants jouer avec les emballages.
- ▶ Retirez le produit de l'emballage et enlevez tous les autres matériaux d'emballage.
- ▶ Vérifiez si la livraison est complète et intacte et informez notre SAV dans un délai de deux semaines à compter de la date d'achat si ce n'est pas le cas.

Le produit que vous avez acheté comprend :

- Four à micro-ondes
- Plateau tournant en verre
- Anneau à roulettes
- Arbre d'entraînement
- Notice d'utilisation

6. Caractéristiques techniques

Nom ou marque commerciale du fournisseur :	SilverCrest®
Adresse du fournisseur :	MLAP GmbH Meitnerstr. 9 70563 Stuttgart ALLEMAGNE
Identifiant du modèle :	SMWC 700 C1
Tension nominale :	230 V~, 50 Hz
Puissance nominale :	1050 W
Puissance de sortie nominale :	700 W
Fréquence des micro-ondes :	2 450 MHz
Classe de protection :	I
Dimensions extérieures (L x H x P) :	env. 44,0 x 25,7 x 36,3 cm
Poids net :	env. 10 kg
Diamètre du plateau tournant en verre :	env. 25,5 cm



Le four à micro-ondes (8) et le plateau tournant en verre (5) sont adaptés au contact alimentaire.

7. Information relative à la conformité UE



L'entreprise MLAP GmbH déclare par la présente que le produit est conforme aux exigences suivantes de l'Union européenne :

- Directive relative à la compatibilité électromagnétique 2014/30/UE,
- Directive basse tension 2014/35/UE,
- Directive d'écoconception 2009/125/CE,
- Directive RoHS 2011/65/UE.

Ce produit répond aux exigences de la norme européenne EN 55011. Le produit est classé comme appareil du groupe 2, classe B, conformément à la norme. Le groupe 2 signifie que l'appareil génère de l'énergie haute fréquence sous forme de rayonnement électromagnétique pour le traitement thermique des aliments dans un but spécifique. Un équipement de classe B signifie que l'appareil est adapté à un usage domestique.

8. Cuisson et mijotage au four à micro-ondes

- ▶ Pour disposer correctement les aliments à cuire, placez les morceaux les plus épais sur le bord extérieur du récipient de cuisson.
- ▶ Respectez le temps de cuisson exact.
- ▶ Choisissez le temps de cuisson le plus court indiqué et prolongez-le si nécessaire.
- ▶ Couvrez les aliments pendant le cycle de cuisson ou le mijotage avec un couvercle adapté au four à micro-ondes pour éviter les éclaboussures et cuire les aliments de manière plus homogène.
- ▶ Pendant le temps de préparation au four à micro-ondes, retournez les aliments tels que les morceaux de poulet et les hamburgers une fois pour accélérer la cuisson. Les plus grosses pièces telles que les rôtis ou poulets rôtis doivent être retournées au minimum une fois pour garantir une cuisson régulière.
- ▶ Il est aussi important de modifier la disposition des aliments, p. ex. des boulettes de viande : à mi-cuisson, déplacez les aliments du haut vers le bas et du milieu vers les bords.
- ▶ Une fois les aliments chauds, mélangez-les si possible afin d'assurer une répartition homogène de la température ou laissez cuire un peu plus longtemps.

8.1. Taille et forme des récipients adaptés aux micro-ondes

Les récipients peu profonds et larges sont préférables aux récipients étroits et hauts. Les aliments « peu épais » peuvent cuire uniformément.

Les récipients ronds et ovales sont préférables aux récipients carrés. Risque de surchauffe locale dans les angles.

8.2. Matériaux adaptés aux micro-ondes

Utilisez les ustensiles suivants dans le four à micro-ondes :

- Vaisselle brunisseuse
- Vaisselle
- Récipients en verre sans couvercle
- Articles en verre adaptés au four
- Sachets de cuisson adaptés au four
- Assiettes et gobelets en papier (réchauffage court uniquement)
- Serviettes en papier (uniquement pour recouvrir les aliments et absorber la graisse)
- Récipients en plastique adaptés au four à micro-ondes
- Emballages en plastique adaptés au four à micro-ondes
- Thermomètre adapté au four à micro-ondes
- Papier sulfurisé (uniquement pour recouvrir les aliments)

Observez toujours les instructions du fabricant.



AVIS !

Domage matériel possible !

L'utilisation de matériaux inadaptés peut entraîner une détérioration de l'appareil ou de la matière.

- N'utilisez jamais de vaisselle avec des décors métalliques ou de la vaisselle en métal.
- N'utilisez ni vaisselle en cristal, ni en cristal au plomb. Celui-ci peut se briser et le verre de couleur, se décolorer.
- N'utilisez pas de matériaux non résistants à la chaleur. Ils pourraient se déformer ou même brûler.

9. Avant la première utilisation

- ▶ Assurez-vous d'avoir bien retiré tous les emballages se trouvant dans l'appareil ainsi que les films de protection.



AVIS !

Domage matériel possible !

Toute manipulation incorrecte peut endommager l'appareil

- Ne retirez jamais le cache Mica (1) dans le four à micro-ondes (8). Il ne s'agit pas d'un élément d'emballage, il sert au contraire à protéger le magnétron.

9.1. Installation de l'appareil

- ▶ Ne posez pas le four à micro-ondes :
 - à proximité de sources de chaleur,
 - à proximité d'appareils radio ou de télévision,
 - à proximité de matériaux combustibles,
 - dans un endroit avec une forte humidité de l'air ou exposé à l'eau.
- ▶ Les distances illustrées dans la **fig. D** doivent être respectées pour une ventilation suffisante. L'espaceur au dos de l'appareil doit toucher le mur. Il garantit la bonne distance lors de l'installation du four à micro-ondes.
- ▶ Les pieds ne doivent pas être enlevés.
- ▶ Branchez le four à micro-ondes sur une prise de courant de type F facilement accessible à tout moment.

9.2. Premier nettoyage de l'appareil

- ▶ Tirez sur la poignée de porte (10) pour ouvrir la porte du four à micro-ondes (11).
- ▶ Pour éliminer les restes de poussière des emballages et les résidus de fabrication éventuels, avant d'utiliser l'appareil pour la première fois, essuyez le four à micro-ondes (8) et la face intérieure de la vitre (11) avec un chiffon doux légèrement humide. Veillez à ce qu'aucun liquide ne pénètre dans le four à micro-ondes puis séchez soigneusement les surfaces.
- ▶ Nettoyez le plateau tournant en verre (5) et l'anneau à roulettes (6) dans de l'eau chaude additionnée d'un peu de produit vaisselle et séchez-les soigneusement.



9.3. Installer le plateau tournant en verre

- ▶ N'utilisez pas le four à micro-ondes sans que le plateau tournant en verre (5) soit inséré correctement.
- ▶ Vérifiez si l'arbre d'entraînement (7) est correctement inséré dans l'évidement situé au fond du four à micro-ondes et que ses ailettes reposent à plat sur le fond du four à micro-ondes. Tournez éventuellement l'arbre d'entraînement (7) jusqu'à ce qu'il descende dans sa position correcte.
- ▶ Placez l'anneau à roulettes (6) dans la cavité du four à micro-ondes (8), puis posez le plateau tournant en verre (5) au centre de l'arbre d'entraînement (7) (voir **fig. C**) de façon à ce que les barrettes du plateau tournant en verre (5) se trouvent entre les ailettes de l'arbre d'entraînement (7).



10. Procéder au réglage de base

10.1. Réglage de l'heure

Lorsque le produit est mis en service pour la première fois ou lorsque l'alimentation électrique a été interrompue, l'écran (3) affiche « 0:00 » et l'heure (affichage au format 24 heures) doit être réglée.

- ▶ Appuyez deux fois sur la touche Minuterie/horloge  (12). L'affichage des heures commence à clignoter.
- ▶ Tournez le bouton rotatif (14) pour régler l'heure souhaitée.
- ▶ Appuyez ensuite à nouveau sur la touche Minuterie/horloge  (12).
- ▶ Tournez le bouton rotatif (14) pour régler les minutes souhaitées.
- ▶ Appuyez ensuite à nouveau sur la touche Minuterie/horloge  (12). L'heure est maintenant réglée.

10.2. Réglage de la sécurité enfants

- ▶ Vous pouvez activer une sécurité enfants sur le produit en maintenant la touche Stop  (15) enfoncée pendant env. 3 secondes. Un signal sonore retentit et  s'affiche à l'écran (3).

Les touches du produit sont désormais verrouillées.

Après env. 3 secondes, l'heure s'affiche à nouveau si elle a été réglée.

- ▶ Vous pouvez désactiver une sécurité enfants sur le produit en maintenant la touche Stop  (15) à nouveau enfoncée pendant env. 3 secondes. Un signal sonore retentit et toutes les fonctions sont de nouveau disponibles.

11. Utilisation



DANGER !

Risque de blessure !

En cas de dommages de l'appareil, des rayonnements micro-ondes peuvent s'échapper de l'appareil. Tout endommagement du cordon d'alimentation peut provoquer un choc électrique.

- Si le boîtier, les caches, la porte du four à micro-ondes (11) ou le verrouillage de la porte (9) sont endommagés, ne mettez en aucun cas le four à micro-ondes en marche. Débranchez alors immédiatement le cordon d'alimentation (2) par la fiche d'alimentation de la prise de courant de type F.
- N'utilisez pas le four à micro-ondes si des objets sont coincés dans la porte du four à micro-ondes (11) ou si la porte du four à micro-ondes (11) ne ferme pas correctement.
- Si vous constatez un dommage, ne mettez pas le four à micro-ondes en marche, mais adressez-vous au SAV.



AVIS !

Damage matériel possible !

Toute manipulation incorrecte peut endommager l'appareil

- Le four à micro-ondes est réservé à un usage privé.
N'utilisez pas le four à micro-ondes à l'extérieur.
- N'utilisez jamais l'appareil sans le plateau tournant en verre (5) ni sans aliments dans le four à micro-ondes (8).



ATTENTION ! **Risque de blessure !**

Les aliments et/ou les récipients pouvant être très chauds, il existe un risque de brûlure.

- Utilisez impérativement des maniques ou des gants résistants à la chaleur lorsque vous sortez les aliments du four à micro-ondes (8).





Lors du fonctionnement, de l'eau de condensation peut se former sur les parois intérieures et la porte du four à micro-ondes (11). Ceci est normal pendant la cuisson et ne constitue pas un dysfonctionnement. Si de l'eau de condensation s'accumule, essuyez-la avec un chiffon doux.

- ▶ Préparez les aliments :
Viande de volaille et de porc, viande hachée et poisson peuvent être préparés au micro-ondes. La viande de bœuf et de gibier par contre devient rapidement dure au micro-ondes et est de ce fait déconseillée.
Pour la préparation de légumes, de viande et de poisson, coupez les aliments si possible en morceaux de taille identique.
- ▶ Tirez sur la poignée de porte (10) pour ouvrir la porte du four à micro-ondes (11).
- ▶ Posez les aliments dans un récipient adapté aux micro-ondes au centre du plateau tournant en verre (5).
- ▶ Couvrez les aliments pendant le cycle de cuisson ou le mijotage avec un couvercle adapté au four à micro-ondes pour éviter les éclaboussures et cuire les aliments de manière plus homogène.
- ▶ Fermez la porte du four à micro-ondes (11) jusqu'à ce qu'elle s'enclenche de manière audible.

11.1. Démarrage rapide

Si vous appuyez sur la touche  (13) sans régler au préalable un niveau de puissance, le programme de cuisson démarre au niveau de puissance le plus élevé (700 watts). Cette fonction n'est cependant pas disponible avec les programmes automatiques et le programme de décongélation en fonction du poids.

- ▶ Appuyez plusieurs fois sur la touche  (13) jusqu'à ce que le temps de cuisson souhaité s'affiche à l'écran (3) (le temps de cuisson augmente de 30 secondes à chaque pression de la touche). Le cycle de cuisson démarre immédiatement.
- ▶ Pendant le cycle de cuisson, vous pouvez appuyer sur la touche  (13) pour augmenter le temps de cuisson de respectivement 30 secondes.

Le temps de cuisson maximal est de 95 minutes.

11.2. Programme de cuisson

Appuyez une fois sur la touche Micro-ondes  (16) puis tournez le bouton rotatif (14) pour régler le niveau de puissance.

Vous pouvez également appuyer une ou plusieurs fois sur la touche Micro-ondes  (16) pour sélectionner un niveau de puissance en fonction du tableau suivant :

Touche Micro-ondes  (16)	Pro-gramme de cuisson	Puissance en watts	Exemples d'application
Appuyer 1 fois	P100	700	Réchauffer rapidement, chauffer des boissons, faire bouillir de l'eau, cuire des légumes
Appuyer 2 fois	P80	560	Cuisson de riz, plats à base de viande hachée, poulet
Appuyer 3 fois	P50	350	Cuisson lente, cuisson du poisson, soupes
Appuyer 4 fois	P30	210	Décongeler, faire fondre du beurre
Appuyer 5 fois	P10	70	Maintien au chaud, décongélation de crème glacée

- ▶ Confirmez le niveau de puissance souhaité en appuyant sur la touche Démarrage  (13).
- ▶ Tournez le bouton rotatif (14) pour régler le temps de cuisson souhaité en minutes et secondes (**0:00**).

Le temps de cuisson maximal est de 95 minutes.

- ▶ Appuyez sur la touche Démarrage  (13) pour démarrer le programme.

11.3. Tableau de cuisson

Tableau de cuisson/exemples			
Programme de cuisson	Poids	Temps de cuisson	Exemples d'application
P10	100 g	0:30	Décongélation de crème glacée
	200 g	1:00	
	300 g	1:30	

Tableau de cuisson/exemples			
Programme de cuisson	Poids	Temps de cuisson	Exemples d'application
P30	200 g	6:00	Décongélation de légumes (p. ex. brocolis)
	400 g	11:00	
	600 g	15:00	
P50	200 g	7:30	Réchauffer des plats à base de poisson (réfrigérés)
	300 g	8:00	
	400 g	9:30	
P80	200 g	4:00	Réchauffer des légumes (réfrigérés)
	300 g	6:00	
	400 g	8:30	
P80	500 g	18:00	Cuire un rôti de viande hachée
P80	500 g	25:00	Cuire un goulash de porc (en sauce)
P100	150 g	5:00	Cuire des pommes de terre
	300 g	8:00	
	450 g	13:00	
P100	300 ml	2:30	Chauffer du lait (réfrigéré)
	600 ml	4:30	
	900 ml	7:00	

- ▶ Si les aliments ne sont pas suffisamment cuits/réchauffés une fois le temps écoulé, répétez l'opération. Utilisez pour cela le niveau de puissance indiqué dans le tableau pendant quelques minutes pour cuire/réchauffer entièrement les aliments.

11.4. Programme de décongélation

11.4.1. Décongélation en fonction du poids

Vous pouvez régler le programme de décongélation en fonction du poids des aliments à décongeler. (de 100 g à 2 000 g).

- ▶ Appuyez sur la touche Décongélation  (17) pour activer le mode Décongélation en fonction du poids.

L'écran (3) affiche **def1**.

- ▶ Tournez le bouton rotatif (14) pour régler le poids des aliments.
- ▶ Appuyez sur la touche Démarrage  (13) pour démarrer le programme.

À mi-temps, deux signaux sonores courts retentissent.

- ▶ Ouvrez la porte du four à micro-ondes (11). Retournez les aliments, ou mélangez-les, pour garantir une décongélation uniforme.
- ▶ Refermez ensuite la porte du four à micro-ondes (11) puis appuyez à nouveau sur la touche Démarrage  (13) pour poursuivre le programme.
- ▶ Si les aliments ne sont pas suffisamment décongelés une fois le temps écoulé, répétez l'opération. Utilisez pour cela le niveau de puissance **P30** pendant quelques minutes pour décongeler entièrement les aliments.

11.4.2. Décongélation en fonction du temps

Vous pouvez régler une durée souhaitée pour le programme de décongélation.

- ▶ Appuyez deux fois sur la touche Décongélation  (17) pour activer le mode Décongélation en fonction du poids.



L'écran (3) affiche **def2**.

- ▶ Tournez le bouton rotatif (14) pour régler le temps de décongélation souhaité en minutes et secondes (**0:00**).

Le temps de décongélation maximal est de 95 minutes.

Vous trouverez le temps de décongélation approximatif nécessaire pour différentes quantités en poids dans la liste suivante :

Poids des aliments	Temps
100 g	4:44 minutes
600 g	30:04 minutes
1 000 g	50:20 minutes
1500 g	75:40 minutes
2 000 g	95:00 minutes

- ▶ Appuyez sur la touche Démarrage  (13) pour démarrer le programme.
- ▶ Ouvrez si nécessaire la porte du four à micro-ondes (11) à mi-temps environ. Retournez les aliments, ou mélangez-les, pour garantir une décongélation uniforme.
- ▶ Refermez ensuite la porte du four à micro-ondes (11) puis appuyez à nouveau sur la touche Démarrage  (13) pour poursuivre le programme.
- ▶ Si les aliments ne sont pas suffisamment décongelés une fois le temps écoulé, répétez l'opération. Utilisez pour cela le niveau de puissance **P30** pendant quelques minutes pour décongeler entièrement les aliments.



11.5. Utiliser plusieurs programmes

Le produit peut exécuter plusieurs programmes consécutifs. 2 programmes au choix avec fonctionnement automatique sont possibles.

- ▶ Réglez les programmes et appuyez sur la touche Démarrage  (13) après le réglage du dernier programme.

Exemple :

Vous souhaitez décongeler un aliment avec un programme de décongélation puis démarrer le programme de cuisson **P50**.

- ▶ Réglez le programme de décongélation comme décrit au chapitre « 11.4. Programme de décongélation » à la page 59 sans appuyer sur la touche Démarrage  (13) à la fin.
- ▶ Réglez le programme **P50** comme décrit au chapitre « 11.2. Programme de cuisson » à la page 58.
- ▶ Appuyez ensuite sur la touche Démarrage  (13) pour démarrer le programme. Les deux programmes sont exécutés successivement.

11.6. Programme automatique

Avec un programme automatique, il n'est pas nécessaire de régler le temps de cuisson ni le niveau de puissance. Le produit calcule les valeurs automatiquement en fonction de l'aliment et du poids indiqués.

- ▶ Tournez le bouton rotatif (14) dans le sens des aiguilles d'une montre. Un numéro de programme (par ex. « A-1 » pour le programme automatique 1) s'affiche à l'écran (3).
- ▶ Sélectionnez un programme automatique **A-1** à **A-8**.





Le symbole correspondant clignote à l'écran (3).

- ▶ Appuyez sur la touche Démarrage  (13) pour confirmer votre sélection.
- ▶ Sélectionnez maintenant le poids souhaité. Tournez le bouton rotatif (14) jusqu'à ce que la taille de la portion souhaitée s'affiche.

Le poids/la quantité s'affiche à l'écran (3).

Les quantités peuvent être réglées selon le tableau suivant :

Programme	Poids	Écran	Puissance
A-1 Réchauffer 	200 g	200	700 W
	400 g	400	
	600 g	600	
A-2 Légumes 	200 g	200	700 W
	300 g	300	
	400 g	400	
A-3 Poisson 	250 g	250	560 W
	350 g	350	
	450 g	450	

Programme	Poids	Écran	Puissance
A-4 Viande 	250 g	250	700 W
	350 g	350	
	450 g	450	
A-5 Pâtes 	50 g (+ 450 ml d'eau)	50	560 W
	100 g (+ 800 ml d'eau)	100	
A-6 Pommes de terre 	200 g	200	700 W
	400 g	400	
	600 g	600	
A-7 Pizza 	200 g	200	700 W
	400 g	400	
A-8 Soupe 	200 ml	200	560 W
	400 ml	400	



- ▶ Appuyez ensuite sur la touche Démarrage  (13) pour démarrer le programme. Si les aliments souhaités ne sont pas assez cuits, prolongez la cuisson de quelques minutes en mode de cuisson.

11.7. Interruption d'un programme

Pour retourner ou remuer les aliments à mi-cuisson p. ex., il est souvent nécessaire d'interrompre le programme en cours.

- ▶ Ouvrez la porte du four à micro-ondes (11) ou appuyez sur la touche Stop  (15) pour interrompre le programme.

Le temps restant reste affiché à l'écran (3).

- ▶ Une fois que vous avez refermé la porte du four à micro-ondes (11), appuyez sur la touche Démarrage  (13) pour poursuivre le programme souhaité.
- ▶ Appuyez deux fois sur la touche Stop  (15) pour arrêter définitivement le programme sélectionné avant la fin.

11.8. Affichage à l'écran

- ▶ Appuyez pendant le programme sur la touche Micro-ondes  (16). La puissance micro-ondes actuelle s'affiche pendant env. 3 secondes à l'écran (3).

Cela ne fonctionne pas si un programme automatique ou de décongélation est réglé.

- ▶ Appuyez pendant le programme en cours sur la touche Minuterie/horloge  (12). L'heure actuelle s'affiche pendant env. 3 secondes à l'écran (3).

11.9. Réglage de la minuterie

Le produit peut émettre un signal sonore après un laps de temps défini. Vous pouvez utiliser cette fonction comme minuteur à œufs, p. ex. La fonction minuterie n'est pas disponible lorsqu'un programme est en cours.

- ▶ Appuyez sur la touche Minuterie/horloge  (12). L'écran (3) affiche **00:00**.
- ▶ Tournez le bouton rotatif (14) pour régler la durée souhaitée.

La durée maximale réglable est de 95 minutes.

- ▶ Confirmez la saisie en appuyant sur la touche Démarrage  (13).

11.10. Fin du programme

À la fin de chaque programme, 5 signaux sonores retentissent pour signaler la fin du processus correspondant.

- ▶ Ouvrez la porte du four à micro-ondes (11) en tirant sur la poignée de porte (10).
- ▶ Sortez les aliments avec précaution du four à micro-ondes (8).

12. Conseils pour économiser l'énergie

- ▶ Choisissez le temps de cuisson le plus court indiqué et prolongez-le si nécessaire.
- ▶ Faites cuire à chaque fois de petites portions. Pour les quantités importantes d'aliments, l'utilisation d'un four/d'une plaque de cuisson est plus efficace énergétiquement.
- ▶ Répartissez les aliments régulièrement dans un plat allant au four à micro-ondes et mélangez-les à mi-cuisson ou retournez-les.

13. Nettoyage et entretien

Un manque de propreté du four à micro-ondes peut entraîner la destruction de la surface, ce qui a une influence sur la durée de vie de l'appareil et peut conduire à des situations dangereuses. Nettoyez de ce fait régulièrement le four à micro-ondes.

- ▶ Avant de nettoyer le four à micro-ondes, éteignez-le et débranchez la fiche d'alimentation (2) de la prise de courant de type F.
- ▶ Gardez le four à micro-ondes (8) propre. Essuyez les éclaboussures ou les liquides renversés sur les parois intérieures du four à micro-ondes (8) avec un chiffon humide. Essuyez le four à micro-ondes (8) avec un chiffon humide et un détergent doux en cas de forte salissure.
- ▶ N'utilisez pas de spray de nettoyage, de produit abrasif ou de produit de nettoyage agressif.
- ▶ Ne nettoyez pas l'appareil avec un nettoyeur vapeur.
- ▶ Nettoyez les surfaces extérieures avec un chiffon humide. Évitez que de l'eau ne pénètre dans les orifices de ventilation.
- ▶ Nettoyez la porte du four à micro-ondes, la vitre (11) et le mécanisme de fermeture (9) avec de l'eau chaude additionnée d'un savon doux. Veillez notamment à ne pas endommager ces pièces.

- ▶ Si l'appareil est utilisé dans une pièce très humide, de l'eau de condensation peut apparaître sur les surfaces extérieures. Essuyez ensuite avec un chiffon doux.
- ▶ Lavez le plateau tournant en verre (5) dans de l'eau chaude additionnée d'un savon doux ou au lave-vaisselle.
- ▶ Retirez l'arbre d'entraînement (7) et l'anneau à roulettes (6). Essuyez l'arbre d'entraînement (7) et l'anneau à roulettes (6) avec un chiffon humide.
- ▶ Remettez en place l'arbre d'entraînement (7), l'anneau à roulettes (6) et le plateau tournant en verre (5) après le nettoyage (voir « 9.3. Installer le plateau tournant en verre » à la page 55).
- ▶ Veillez à ce que toutes les pièces soient complètement sèches avant d'utiliser le four à micro-ondes.
- ▶ Les odeurs résiduelles dans le four à micro-ondes peuvent être éliminées en plaçant une tasse d'eau avec le jus et le zeste d'un citron dans un récipient profond résistant aux micro-ondes et en le faisant chauffer au four à micro-ondes pendant 5 minutes. Essuyez ensuite soigneusement le four à micro-ondes (8) avec un chiffon humide et séchez ensuite entièrement les surfaces.
- ▶ Si l'éclairage du four à micro-ondes doit être remplacé, adressez-vous à un atelier qualifié ou à notre SAV.

14. Non-utilisation prolongée et transport

- ▶ Si vous n'utilisez pas le four à micro-ondes pendant une période prolongée, débranchez la fiche d'alimentation (2), nettoyez l'appareil et rangez-le dans un endroit sec, propre et sans poussière.
- ▶ Afin d'éviter tout dommage du produit lors du transport, nous vous recommandons d'utiliser l'emballage d'origine.

15. Solutions en cas de problème

Problème	Cause possible	Solution
L'appareil ne démarre pas.	La fiche d'alimentation (2) n'est pas correctement branchée.	▶ Débranchez la fiche d'alimentation (2) de la prise de courant et attendez env. 10 secondes avant de la rebrancher.
	La prise de courant est défectueuse.	▶ Vérifiez la prise de courant en branchant un autre appareil.
Le cycle de cuisson ne démarre pas.	La porte du four à micro-ondes (11) n'est pas fermée.	▶ Fermez la porte du four à micro-ondes (11).

Problème	Cause possible	Solution
L'éclairage ne fonctionne pas.	L'ampoule est défectueuse.	▶ Contactez le SAV.

16. Recyclage

Emballage

L'appareil est placé dans un emballage de manière à le protéger contre tout dommage pendant le transport. Les emballages sont fabriqués dans des matières premières recyclables qui peuvent être réintégrées dans le circuit des matières premières.



Appareil

Les appareils usagés ne doivent pas être jetés avec les déchets ménagers.

Conformément à la directive 2012/19/UE, l'appareil doit être recyclé de manière réglementaire une fois arrivé en fin de cycle de vie.



Les matériaux recyclables contenus dans l'appareil seront recyclés, ce qui permet de respecter l'environnement.

- ▶ Déposez l'appareil usagé auprès d'un point de collecte de déchets électriques et électroniques ou auprès d'un centre de collecte.
- ▶ Pour plus de renseignements, adressez-vous à une entreprise de recyclage locale ou à votre municipalité.

17. Mentions légales

Copyright © 2022

Tous droits réservés.

La présente notice d'utilisation est protégée par les droits d'auteur.

Toute reproduction sous forme mécanique, électronique ou autre est interdite sans l'autorisation écrite du fabricant.

L'entreprise suivante détient les droits d'auteur :

MLAP GmbH

Meitnerstr. 9

70563 Stuttgart

ALLEMAGNE

17.1. Remarques sur les marques déposées

SilverCrest® est une marque déposée de Lidl Stiftung & Co. KG, 74167 Neckarsulm, Allemagne.

Tous les autres noms et produits constituent des marques ou des marques déposées de leurs propriétaires respectifs.

18. Garantie de la société MLAP GmbH

Chère Cliente, Cher Client,

Cet appareil est garanti 3 ans à partir de la date d'achat. En cas de vices de ce produit, vous disposez de droits légaux vis-à-vis du vendeur du produit. Ces droits légaux ne sont pas restreints par notre garantie présentée ci-dessous.

18.1. Conditions de garantie

La période de garantie débute à la date de l'achat. Veuillez conserver précieusement le ticket de caisse d'origine. Ce document servira de preuve d'achat.

Si, dans un délai de trois ans suivant la date d'achat de ce produit, un vice de matériel ou de fabrication venait à apparaître, le produit sera réparé ou remplacé gratuitement par nos soins, selon notre choix. Cette prestation de garantie implique de présenter dans ce délai de trois ans l'appareil défectueux et le justificatif d'achat (ticket de caisse) ainsi qu'une brève description par écrit du vice et du moment de son apparition.

Si le vice est couvert par notre garantie, vous recevrez le produit réparé ou un nouveau produit en retour. Aucune nouvelle période de garantie ne débute avec la réparation ou l'échange du produit.

18.2. Période de garantie et réclamation légale pour vices cachés

L'exercice de la garantie ne prolonge pas la période de garantie. Cette disposition s'applique également aux pièces remplacées ou réparées. Les dommages et vices éventuellement déjà présents à l'achat doivent être signalés immédiatement après le déballage. Toute réparation survenant après la période sous garantie fera l'objet d'une facturation.

18.3. Étendue de la garantie

L'appareil a été fabriqué avec soin conformément à des directives de qualité strictes et consciencieusement contrôlé avant sa livraison.

La prestation de garantie est valable pour des vices de matériel et de fabrication. Cette garantie ne s'étend pas aux pièces du produit qui sont exposées à une usure normale et peuvent de ce fait être considérées comme pièces d'usure ni aux détériorations de pièces fragiles, p. ex. interrupteurs, batteries ou pièces en verre.

Cette garantie devient caduque si le produit est détérioré, utilisé ou entretenu de manière non conforme. Pour une utilisation conforme du produit, toutes les instructions énumérées dans le mode d'emploi doivent être strictement respectées. Des buts d'utilisation et actions qui sont déconseillés dans le mode d'emploi, ou dont vous êtes avertis, doivent également être impérativement évités.

Le produit est uniquement destiné à un usage privé et ne convient pas à un usage professionnel. La garantie est annulée en cas d'entretien incorrect et inapproprié, d'usage de la force et d'interventions non réalisées par notre centre SAV agréé.

18.4. Procédure en cas de garantie

Afin de garantir un traitement rapide de votre demande, veuillez suivre les indications suivantes :

- Veuillez avoir à portée de main pour toutes questions le ticket de caisse et la référence IAN 379524/379531/379537_2110 en tant que justificatif de votre achat.
- Vous trouverez la référence sur la plaque signalétique, une gravure, sur la page de garde de votre mode d'emploi (en bas à gauche) ou sous forme d'autocollant au dos ou sur le dessous.
- Si des erreurs de fonctionnement ou d'autres vices venaient à apparaître, veuillez d'abord contacter le SAV cité ci-dessous par téléphone ou via notre formulaire de contact.

19. SAV



Vous pouvez télécharger cette notice d'utilisation ainsi que de nombreuses autres notices, vidéos produit et logiciels d'installation sur www.lidl-service.com.

Scannez le code QR ci-contre pour accéder directement au site Lidl Service (www.lidl-service.com) et saisissez la référence IAN 379524/379531/379537_2110 correspondante pour consulter votre notice d'utilisation.



SAV Belgique

Hotline

☎ +32 2 2903192

🕒 Lun - Ven : 09h00 à 17h00

Veuillez utiliser le formulaire de contact sous : www.mlap.info/contact

IAN379524/379531/379537_2110

19.1. Fournisseur/producteur/importateur

Veuillez noter que l'adresse suivante n'est pas celle du service des retours. Contactez d'abord le service après-vente mentionné ci-dessus.

MLAP GmbH
Meitnerstr. 9
70563 Stuttgart
ALLEMAGNE

20. Déclaration de confidentialité

Chère cliente, cher client,

Nous vous informons que nous, MLAP GmbH, Meitnerstr. 9, 70563 Stuttgart, Allemagne, sommes responsables du traitement de vos données personnelles.

En matière de protection des données, nous sommes assistés par le délégué à la protection des données personnelles de notre entreprise, que vous pouvez contacter à l'adresse MLAP GmbH, Datenschutz, Meitnerstr. 9, 70563 Stuttgart, Allemagne; datenschutz@mlap.info. Nous traitons vos données dans le cadre du déroulement de la garantie et des processus connexes (p. ex. des réparations) et basons le traitement de vos données sur le contrat de vente que nous avons conclu.

Nous transmettons vos données aux prestataires de services de réparation que nous avons mandatés dans le cadre du déroulement de la garantie et des processus connexes (p. ex. des réparations). En règle générale, nous conservons vos données personnelles pendant une durée de trois ans afin de respecter vos droits de garantie légaux.

Vous avez le droit d'obtenir des informations sur les données personnelles vous concernant ainsi que de les faire rectifier, supprimer, limiter leur traitement, vous opposer à leur traitement et à leur transmission.

Toutefois, les droits d'information et de suppression sont soumis à des restrictions en vertu des §§ 34 et 35 des dispositions légales allemandes spéciales en matière de protection des données conformément à la loi fédérale allemande sur la protection des données (BDSG) (art. 23 GDPR), et il existe également un droit de recours auprès d'une autorité de surveillance compétente en matière de protection des données (art. 77 GDPR en relation avec le § 19 des dispositions légales allemandes spéciales en matière de protection des données conformément à la loi fédérale allemande sur la protection des données (BDSG)). En cas de recours auprès de MLAP GmbH, adressez-vous au responsable de la Landesbeauftragte für Datenschutz und Informationsfreiheit Baden-Württemberg, Postfach 10 29 32, 70025 Stuttgart, Allemagne, www.baden-wuerttemberg.datenschutz.de

Le traitement de vos données est nécessaire pour le déroulement de la garantie ; sans la mise à disposition des données nécessaires, le déroulement de la garantie n'est pas possible.

MLAP GmbH

Meitnerstr. 9
70563 Stuttgart
GERMANY

Model no.: SMWC 700 C1

Version: V1.0

Version des informations · Stand van de informatie · Stand der Informationen:

Update: 03/2022 · Ident.-No.: 50070615-50070635-50070643-19126-34/2022-BE

IAN 379524_2110

IAN 379531_2110

IAN 379537_2110