



## DAB+ KÜCHENRADIO/DAB+ KITCHEN RADIO/ RADIO DE CUISINE DAB+ SKR 3W D6

DE AT CH

### DAB+ KÜCHENRADIO

Kurzanleitung

GB IE

### DAB+ KITCHEN RADIO

Short manual

FR BE

### RADIO DE CUISINE DAB+

Guide de démarrage rapide

NL BE

### DAB+ KEUKENRADIO

Beknopte handleiding

PL

### RADIO KUCHENNE DAB+

Krótka instrukcja

CZ

### KUCHYŇSKÉ RÁDIO DAB+

Krátký návod

SK

### KUCHYNSKÉ RÁDIO DAB+

Krátky návod

ES

### RADIO DIGITAL DE COCINA DAB+

Guía rápida

DK

### DAB+ KØKKENRADIO

Kort vejledning

IT

### RADIO DA CUCINA DAB+

Guida rapida

HU

### DAB+ KONYHAI RÁDIÓ

Rövid útmutató

SI

### DAB+ KUHINJSKI RADIO

Kratka navodila

HR

### KUHINJSKI RADIO DAB+

Kratke upute

RO

### RADIO DE BUCĂȚĂRIE DAB+

Instrucțiuni scurte

BG

### КУХИЕНСКО ЦИФРОВО РАДИО (DAB+)

Кратко ръководство

GR CY

### ΡΑΔΙΟΦΩΝΟ ΚΟΥΖΙΝΑΣ DAB+















Σύντομες οδηγίες

DE/AT/CH	Kurzanleitung	Seite	3
GB/IE	Short manual	Page	16
FR/BE	Guide de démarrage rapide	Page	28
NL/BE	Beknopte handleiding	Pagina	41
PL	Krótką instrukcja	Strona	54
CZ	Krátký návod	Strana	66
SK	Krátky návod	Strana	78
ES	Guía rápida	Página	90
DK	Kort vejledning	Side	103
IT	Guida rapida	Pagina	115
HU	Rövid útmutató	Oldal	128
SI	Kratka navodila	Stran	141
HR	Kratke upute	Stranica	153
RO	Instrucțiuni scurte	Pagina	165
BG	Кратко ръководство	Страница	177
GR/CY	Σύντομες οδηγίες	Σελίδα	190

<b>Avertissements et symboles utilisés</b> .....	Page	29
<b>Guide de démarrage rapide</b> .....	Page	30
Utilisation conforme aux prescriptions .....	Page	30
Contenu de l'emballage .....	Page	30
Description des pièces .....	Page	30
Données techniques .....	Page	32
<b>Consignes de sécurité</b> .....	Page	32
<b>Mise en service</b> .....	Page	34
Exigences au lieu d'installation .....	Page	34
Installation sous une armoire suspendue .....	Page	34
Démontage .....	Page	35
<b>Première mise en service</b> .....	Page	35
Allumer/éteindre le produit .....	Page	35
Allumer/éteindre l'éclairage à LED .....	Page	35
Sélection du mode .....	Page	35
Réglage du volume .....	Page	35
Configuration du système .....	Page	35
<b>Fonctionnement FM</b> .....	Page	36
Fonctions de recherche .....	Page	36
Réglage audio .....	Page	36
Modes d'affichage FM .....	Page	37
<b>Fonctionnement DAB</b> .....	Page	37
Recherche totale .....	Page	37
<b>Appeler une station mémorisée</b> .....	Page	37
Réglage d'une station manuellement .....	Page	37
Effacer des stations non disponibles .....	Page	37
Modes d'affichage DAB .....	Page	38
<b>Mémoriser la station radio réglée</b> .....	Page	38
<b>Appeler une station mémorisée</b> .....	Page	38
Minuteur pour mise en veille .....	Page	38
Réglage de l'alarme .....	Page	38
Fonction de répétition .....	Page	39
Affecter les stations aux touches de sélection de canaux .....	Page	39
<b>Fonction minuterie</b> .....	Page	39
Réglage et utilisation de la fonction minuterie .....	Page	39
Arrêter la minuterie .....	Page	39
<b>Glossaire</b> .....	Page	39
<b>Déclaration de conformité CE simplifiée</b> .....	Page	40
<b>Mise au rebut</b> .....	Page	40
<b>Service après-vente</b> .....	Page	40

## Avertissements et symboles utilisés

Les symboles représentés sont utilisés dans le mode d'emploi, dans le guide de démarrage rapide, sur l'emballage et sur le produit.

	<b>DANGER !</b> Ce symbole avec ce signal important de « Danger » indique un danger avec un risque élevé de blessures graves ou de mort si la situation dangereuse n'est pas évitée.		<b>AVERTISSEMENT !</b> Ce symbole avec ce signal important d'« Avertissement » indique un danger avec un risque moyen de blessures graves ou de mort si la situation dangereuse n'est pas évitée.
	<b>PRUDENCE !</b> Ce symbole avec ce signal important de « Prudence » indique un danger avec un risque faible de blessures légères à importantes si la situation dangereuse n'est pas évitée.		<b>ATTENTION !</b> Ce symbole avec la mention « Attention » indique un possible risque de dégâts matériels.
	<b>REMARQUE :</b> Ce symbole avec ce signal important de « Remarque » propose plus d'informations utiles.		Classe de protection III La radio (à l'exception du bloc d'alimentation secteur) doit uniquement fonctionner sous une très basse tension de sécurité (SELV).
	Utilisez le produit seulement à l'intérieur de locaux secs.		Symbole pour un produit de la classe de protection II
	<b>AVERTISSEMENT ! RISQUE D'EXPLOSION !</b> Un avertissement qui présente ce signe et les mots « AVERTISSEMENT ! RISQUE D'EXPLOSION ! » signale un possible risque d'explosion. Si un tel avertissement n'est pas suivi, cela peut entraîner des blessures graves ou causer un danger mortel et provoquer d'éventuels dégâts matériels. Suivez les instructions de cet avertissement afin soit d'éviter des blessures graves ou mortelles soit de prévenir le risque de dégâts matériels !		Ce symbole indique le port obligatoire de gants protecteurs appropriés ! Suivez les consignes de cet avertissement, pour éviter des blessures aux mains provoquées par des objets ou le contact avec des matériaux chauds ou chimiques.
	Courant alternatif/tension alternative		Courant continu/tension continue
	Ce symbole indique les règles importantes de comportement avec des enfants.		Polarité de la fiche creuse
	Le marquage CE confirme la conformité aux directives de l'UE applicables au produit.		

## RADIO DE CUISINE DAB+

### ● Guide de démarrage rapide

Ce document est une version imprimée abrégée du mode d'emploi complet. En scannant le code QR, vous accédez directement à la page de service de LIDL ([www.lidl-service.com](http://www.lidl-service.com)), et en saisissant le numéro d'article (IAN) 400111\_2204, vous pouvez consulter et télécharger le mode d'emploi complet.

**⚠ AVERTISSEMENT !** Respectez le mode d'emploi complet et les consignes de sécurité afin d'éviter tout dommage corporel et matériel. Le guide de démarrage rapide fait partie intégrante de ce produit. Avant d'utiliser le produit, familiarisez-vous avec toutes les instructions d'utilisation et de sécurité. Conservez le guide de démarrage rapide dans un endroit sûr et remettez tous les documents lorsque vous transmettez le produit à un tiers.

### ● Utilisation conforme aux prescriptions

La radio de cuisine DAB+ (ci-après désignée « produit ») est un appareil du domaine des produits électroniques grand public. Elle sert à la réception et à la retransmission de programmes radio analogiques et numériques. Ce produit doit être utilisé seulement dans le domaine privé et n'est pas conçu à des fins commerciales ou professionnelles. Ce produit ne doit pas être utilisé dans des zones climatiques tropicales. Toute autre utilisation est considérée comme inadéquate. Des recours à la garantie en raison d'une utilisation non appropriée ou de modifications non autorisées sur le produit sont exclus de la garantie. Toute utilisation de ce style est à vos propres risques.

### ● Contenu de l'emballage

Après l'ouverture du produit, vérifiez l'exhaustivité de la livraison et si toutes les pièces sont en parfait état. Retirez tous les matériaux d'emballage avant l'utilisation.

- 1x Radio de cuisine DAB+
- 4x Entretoise (pour le montage sous un placard)
- 4x Vis de fixation (longues)
- 4x Vis de fixation (courtes)
- 1x Bloc d'alimentation secteur
- 1x Guide de démarrage rapide

Si vous constatez que le produit est endommagé ou qu'il manque des pièces, contactez le commerçant auprès duquel vous avez acheté ce produit.

### ● Description des pièces

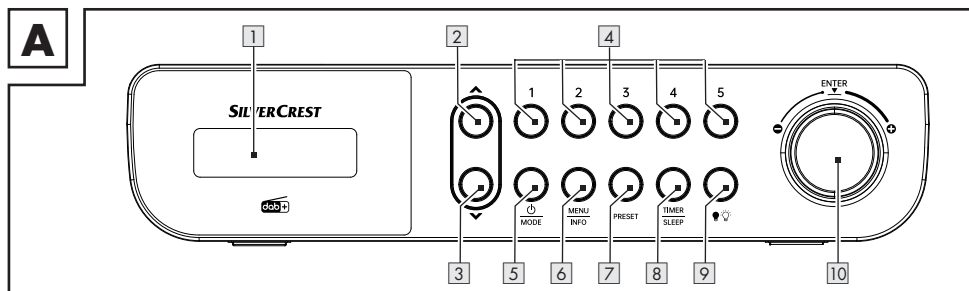

1 Écran

2 ▲ Touche de sélection (vers le haut)

3 ▼ Touche de sélection (vers le bas)

4 1/2/3/4/5 Touches de sélection mémoire

5  Touche Veille/mode

6 MENU  
INFO

7 **PRESET**

8 **TIMER  
SLEEP**

9 

10 

Touche Menu/Info

Touche Preset

Touche Timer/Sleep-Timer

Touche d'éclairage

Bouton de réglage du volume avec fonction touche

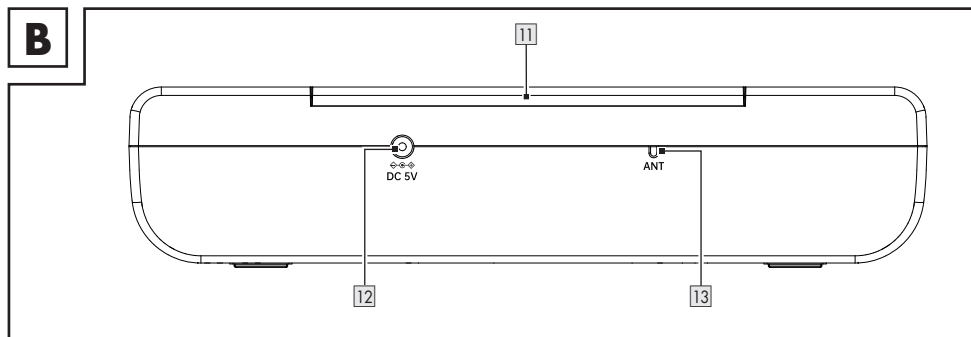

11 Plaque de montage

13 Antenne filaire pour réception radio

12  DC 5V Prise de raccordement bloc d'alimentation secteur

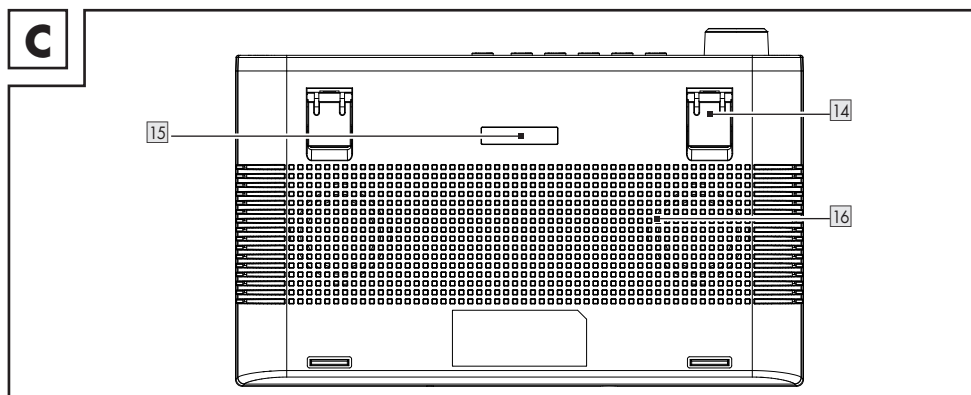

14 Pied déployable

16 Haut-parleur

15 Éclairage à LED

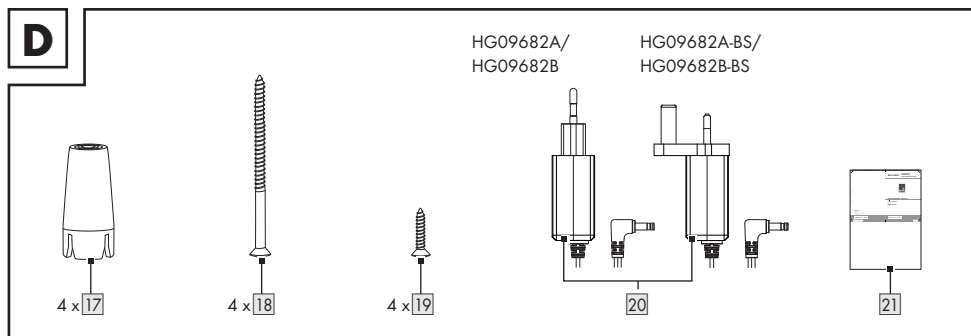

17 Entretoise (pour le montage sous un placard)

20 Bloc d'alimentation secteur

18 Vis de fixation (longue)

21 Guide de démarrage rapide

19 Vis de fixation (courte)

## ● Données techniques

### Radio

Tension/courant d'entrée :	5 V $\text{---}$ /1,5 A
Plage de réception DAB :	de 174 à 240 MHz
Plage de réception FM :	de 87,5 à 108 MHz
Nombre de stations dans la mémoire :	30 (DAB), 30 (FM)
Puissance de sortie audio :	2 x 1,5 W RMS
Conditions de fonctionnement :	de +10 à +35 °C de 40 à 85 % (humidité rel. de l'air)
Température de rangement :	de -20 à +60 °C
Dimensions (l x H x P) :	env. 254 x 59 x 160 mm
Poids :	env. 580 g (sans adaptateur)
Classe de protection (radio) :	III/⚡

### Bloc d'alimentation secteur

Description	Désignation
	OWIM GmbH & Co. KG
Responsable de la mise sur le marché :	Tribunal de grande instance de Stuttgart : HRA 721742 Stiftsbergstraße 1 74167 Neckarsulm Allemagne
Nom du fabricant :	Xiamen Xdroid Technology Co., Ltd.
Référence du modèle :	Version UE : XZ0500-1500VG Version UK : XZ0500-1500V
Tension d'entrée :	100-240 V~
Fréquence du CA d'entrée :	50/60 Hz
Courant d'entrée :	0,4 A
Tension de sortie :	5,0 V $\text{===}$
Courant de sortie :	1,5 A
Puissance de sortie :	7,5 W
Rendement moyen en mode actif :	79,14 %
Rendement à basse charge (10 %) :	72,49 %
Consommation électrique hors charge :	0,08 W
Polarité de la fiche creuse à la sortie :	⚡⊕⊖⚡
Classe de protection :	II/□



## Consignes de sécurité

- Dans le cas de dommages causés par le non-respect des instructions du mode d'emploi, le recours à la garantie est annulé !
- Toute responsabilité est déclinée pour des dommages consécutifs ! Aucune responsabilité n'est assumée dans le cas de dommages aux biens et aux personnes résultant d'une utilisation inappropriée ou du non-respect des consignes de sécurité !

- Contrôlez tous les produits avant leur utilisation pour déceler des dommages visibles. N'utilisez jamais un produit endommagé.
- Les plages de fréquence indiquées au chapitre « Données techniques » illustrent les possibilités techniques du produit. Veuillez noter que des différences dans les réglementations de certains pays peuvent s'appliquer aux fréquences librement disponibles. La réception et/ou l'utilisation d'informations peuvent constituer un acte illégal et éventuellement être punissable(s).



**⚠ DANGER ! RISQUE MORTEL ET D'ACCIDENT POUR NOURRISSONS ET ENFANTS !**

- Des matériaux d'emballage ne sont pas des jouets. Ne laissez jamais des enfants sans surveillance avec des matériaux d'emballage. Les matériaux d'emballage constituent une source de danger potentielle, par ex. risque d'asphyxie. Les enfants sous-estiment souvent les dangers. Maintenez toujours les enfants hors de la portée des matériaux d'emballage.
- Ce produit peut être utilisé par des enfants âgés de 8 ans et plus ainsi que par des personnes ayant des capacités physiques, sensorielles ou mentales restreintes ou manquant d'expérience et/ou de connaissances, à condition qu'ils soient surveillés ou aient reçu des instructions relatives à l'utilisation du produit en toute sécurité et qu'ils soient ainsi conscients des dangers liés à l'utilisation. Ne laissez pas d'enfants effectuer des travaux de nettoyage et d'entretien sans surveillance. Ne laissez pas les enfants jouer avec le produit. Ce produit n'est pas un jouet.

**Risque d'électrocution !**

- ⚠ AVERTISSEMENT ! Risque d'électrocution !** N'ouvrez jamais les boîtiers du produit ou du bloc d'alimentation secteur. En cas de dysfonctionnement, les réparations doivent être effectuées par de la main d'œuvre qualifiée.

- ⚠ AVERTISSEMENT !** Protégez le produit et le bloc d'alimentation secteur contre des égouttements et projections d'eau. Ne placez pas des récipients remplis de liquides (comme par ex. des vases ou des boissons) sur ou à proximité du produit ou du bloc d'alimentation secteur. N'immergez aucun des composants du produit dans des liquides. Ne maintenez jamais le produit sous l'eau courante.
- Ne placez pas de bougies allumées sur ou à proximité du produit, afin d'éviter des incendies.

- ⚠ AVERTISSEMENT !** Ne touchez pas le bloc d'alimentation secteur avec les mains mouillées.

- ⚠ PRUDENCE !** N'utilisez jamais un produit endommagé. Débranchez immédiatement le bloc d'alimentation secteur du réseau électrique si vous constatez quelque dégât que ce soit. Adressez-vous à votre commerçant si le produit est endommagé.
- Éteignez toujours le produit avant de le débrancher du bloc d'alimentation secteur.
  - N'utilisez ce produit qu'avec le bloc d'alimentation secteur fourni. Adressez-vous à votre commerçant si le bloc d'alimentation secteur est endommagé. Vous trouvez des informations supplémentaires dans les données techniques de ce produit.
  - Utilisez uniquement le bloc d'alimentation secteur fourni avec ce produit.
  - Ne posez pas d'objets sur le cordon d'alimentation et ne le laissez pas frotter contre des arêtes vives, afin d'éviter son endommagement. Maintenez-le aussi à l'écart des surfaces chaudes et des flammes.
  - Positionnez le cordon d'alimentation de telle sorte que personne ne puisse le tirer par inadvertance ou trébucher dessus. Conservez le bloc d'alimentation secteur et le cordon d'alimentation hors de la portée des enfants.
  - Ne tirez pas sur le cordon d'alimentation, mais sur le bloc d'alimentation secteur lorsque vous débranchez ce dernier de la prise de courant.
  - N'enroulez pas le cordon d'alimentation autour du produit.



- Raccordez toujours le bloc d'alimentation secteur à une prise de courant facilement accessible afin que la fiche puisse être en cas d'urgence débranchée immédiatement.
- Pour que le produit soit complètement débranché du réseau électrique, retirez complètement le bloc d'alimentation secteur de la prise de courant.
- Même si la radio n'est pas en fonctionnement, le bloc d'alimentation secteur continue de consommer une faible quantité de courant aussi longtemps que ce dernier est branché sur le réseau électrique. Afin de complètement couper le bloc d'alimentation secteur, ce dernier doit être débranché du réseau électrique.
- N'exposez pas le produit à des chocs physiques ou à de fortes vibrations.
- En cas d'observation de fumée ou de bruits inhabituels, débranchez immédiatement la fiche du bloc d'alimentation secteur de la prise de courant.
- Le bloc d'alimentation secteur ne doit pas être couvert.
- Débranchez le bloc d'alimentation secteur de l'alimentation électrique lorsque vous n'utilisez pas le produit et avant de le nettoyer.
- Laissez complètement sécher le produit avant de le brancher au réseau électrique ou avant de le ranger. Laissez le produit complètement refroidir avant de le ranger.

**REMARQUE :** Pour la protection de surfaces fragiles, ce produit est équipé de pieds en caoutchouc. Il ne peut pas être exclu que des produits d'entretien pour meubles attaquent ou endommagent ces pieds en caoutchouc.

## ● Mise en service

### ● Exigences au lieu d'installation

Afin d'assurer un fonctionnement sûr et sans perturbations du produit, le lieu d'installation doit satisfaire aux exigences suivantes :

- Lors de l'installation, placez le produit sur une surface stable, plane et horizontale. Servez-vous du pied dépliable **14**.
- Les surfaces de certains meubles peuvent contenir des composants pouvant ramollir les pieds en caoutchouc du produit. En cas de besoin, posez un tapis sous les pieds en caoutchouc du produit.

- Positionnez ou montez le produit de façon à ce que les fentes d'aération et le haut-parleur **16** ne soient pas couverts.
- Ne faites pas fonctionner le produit dans un environnement chaud, mouillé ou extrêmement humide ou à proximité de matières inflammables.
- Le lieu de montage doit être sélectionné de façon à ce que le produit ne soit pas exposé à des vapeurs. N'installez pas le produit directement au-dessus d'une plaque chauffante.

### ● Installation sous une armoire suspendue

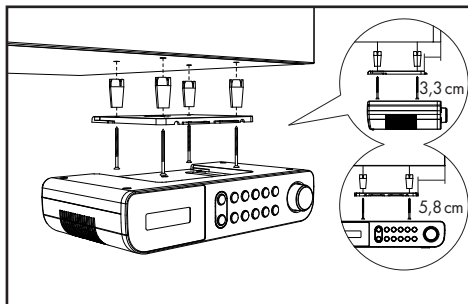

À l'aide de la plaque de montage **11** jointe, vous pouvez, par ex. monter le produit sous une armoire suspendue. Pour le montage du produit, procédez de la façon suivante :

- Poussez la plaque de montage **11** vers l'arrière et retirez-la du produit.
- Déterminez un endroit approprié pour l'installation du produit (voir « Exigences au lieu d'installation »).
- Maintenez la plaque de montage **11** sous le lieu de montage. Assurez-vous que le bord avant de la plaque de montage se situe environ 3,3 cm derrière le bord avant de l'armoire, afin que le produit soit délimitée de façon affleurée avec l'armoire après le montage. Les bords latéraux de la plaque de montage **11** doivent maintenir un écart d'env. 5,8 cm par rapport aux armoires ou parois avoisinantes.
- Marquez les 4 points de fixation avec un crayon.
- Utilisez un stylo ou un clou pour créer un petit renforcement aux points de marquage correspondants. Pour le bois dur, utilisez une perceuse spécial bois de Ø 2,5 mm pour percer un trou d'environ 5 mm de profondeur aux points de repère. Veillez à ne pas percer le trou complètement.
- Le cas échéant, placez les entretoises **17** jointes entre l'armoire et la plaque de montage. Si vous utilisez les entretoises **17**, vous avez besoin des vis de fixation longues **18**.
- Vissez la plaque de montage **11** à l'aide des vis de fixation **18** ou **19**.
- Poussez le produit avec le côté supérieur en arrière contre la plaque de montage **11**, jusqu'à ce qu'il s'enclenche.
- Assurez-vous que le produit est correctement enclenché et posez soigneusement le cordon d'alimentation et l'antenne filaire.

## ● Démontage

- Tirez le produit vers l'avant en l'éloignant de la plaque de montage [11].
- Desserrez les vis [18] ou [19] de la plaque de montage et retirez la plaque de montage [11] de l'armoire murale.



## ● Première mise en service

- Vous pouvez également poser le produit sur une surface plane. Vous devez alors toutefois déplier le pied dépliable [14] du produit, afin que les fentes d'aération et le haut-parleur [16] sur le côté inférieur du produit ne soient pas couverts.
- Reliez la fiche creuse du bloc d'alimentation secteur [20] à la prise de raccordement [12]. Branchez le bloc d'alimentation secteur sur une prise de courant correctement installée. Le produit affiche d'abord une date fictive et comme heure **00:00**. La date et l'heure sont réglées automatiquement. Lorsque vous allumez la radio, le produit commence à rechercher une station DAB. Une station DAB s'affiche alors à l'écran [1] et est reproduite.

## ● Allumer/éteindre le produit

- Déployez complètement l'antenne filaire [13].

### Allumer/éteindre le produit

Allumer	Appuyer sur  /MODE [5]
Éteindre	Maintenir à nouveau  /MODE [5] appuyé (arrêt = mode veille)

- Tournez le bouton de réglage du volume [10] pour la sélection de :

### Configuration du système



#### 1. Heure

- ↳ Régl. heure/date
  - ↳ Réglage heure
    - ↳ 00:00
  - ↳ Réglage date
- ↳ MAJ Automatique
  - ↳ Pas de MAJ
  - ↳ MAJ via FM
  - ↳ MAJ via DAB
  - ↳ Toute MAJ
- ↳ Régl. 12h/24h
  - ↳ Régl. 24 h
  - ↳ Régl. 12 h
- ↳ Régl.format date
  - ↳ JJ-MM-AAAA
  - ↳ MM-JJ-AAAA



(Mise à jour automatique de l'heure)  
(Pas de mise à jour automatique de l'heure)  
(Mise à jour automatique de l'heure via FM)  
(Mise à jour automatique de l'heure via DAB)  
(Mise à jour automatique de l'heure via FM ou DAB)  
(Affichage de l'heure au format 12 h ou 24 h)  
(Affichage de l'heure au format 24 h)  
(Affichage de l'heure au format 12 h)

(« Jour-Mois-Année »)

(« Mois-Jour-Année »)

Tourner le bouton de réglage du volume [10] ou  [2] ou  [3] = modifier les valeurs | Appuyer sur le bouton de réglage du volume [10] = confirmer la valeur ou la sélection | MENU/INFO [6] = 1 niveau en arrière

## ● Allumer/éteindre l'éclairage à LED

- Allumer l'éclairage à LED : Appuyez brièvement sur la touche  [9].
- Éteindre l'éclairage à LED : Réappuyez brièvement sur la touche  [9].

### ❗ REMARQUES :

- L'éclairage à LED [15] se trouve au-dessous du produit.
- Si l'éclairage à LED [15] n'est pas éteint manuellement, il s'éteindra automatiquement après 120 minutes.

## ● Sélection du mode

- Pendant le fonctionnement, appuyez brièvement sur /MODE [5], pour basculer vers le fonctionnement DAB ou FM.

## ● Réglage du volume

Volume	Bouton de réglage du volume [10]
Augmenter	Tourner vers la droite (dans le sens des aiguilles d'une montre)
Diminuer	Tourner vers la gauche (dans le sens inverse des aiguilles d'une montre)

## ● Configuration du système

- Maintenez MENU/INFO [6] appuyé pour afficher le menu.
- Tournez le bouton de réglage du volume [10], pour sélectionner <SYSTÈME>. Appuyez sur le bouton de réglage du volume [10] pour confirmer le réglage.

## Configuration du système

### 2. Réveils

- ↳ **Réveils 1 - Réveils 2** (Sélectionner l'alarme 1 ou l'alarme 2 aux fins de réglage)
- ↳ **Réveils 1 Config**
  - ↳ **Réveils Marche - Réveil Arrêt**
  - ↳ **Réveils 1 Assist** (Régler l'heure de l'alarme)
    - ↳ **00:00** (Régler l'heure de l'alarme)
    - ↳ **Durée** 15-30-45-60-90 (Régler la durée de l'alarme)
  - ↳ **Buzzer - DAB - FM** (Réglage de la source de l'alarme)
    - ↳ Sélection de station (Uniquement disponible avec DAB ou FM)
  - ↳ **Tous les jours - Une fois - Week end - Semaine** (Réglage de la fréquence de répétition)
  - ↳ **Volume : L6 - L16**
- ↳ **Réveil Arrêt - Réveils Marche**

### 3. Éclairage

- ↳ **Niveau marche**
  - ↳ **Élevé - Moyen - Bas** (Luminosité)
- ↳ **Variateur nocturne**
  - ↳ **NON - OUI** Pour **OUI** (Durée de 23:00 à 04:59 heures) : L'éclairage est éteint. En appuyant sur une touche quelconque, l'éclairage s'allume brièvement pendant 10 secondes. À 05:00 heures du matin l'éclairage est réinitialisé au réglage existant.

### 4. Langue

- ↳ English, Deutsch, Italiano, Français, Nederlands, Español, Português, Svenska, Dansk, Norsk, Suomi, Polski

### 5. Régl. en usine

- ↳ **NON** (Réinitialiser au régl. en usine)
- ↳ **OUI** (Ne pas réinitialiser au régl. en usine)
- ↳ **OUI** (Réinitialiser au régl. en usine)

**① REMARQUE** : Après la réinitialisation au régl. en usine, toutes les chaînes préalablement mémorisées sont effacées.

### 6. Version logiciel

- ↳ Numéro de version

Tourner le bouton de réglage du volume **10** ou **▲ 2** ou **▼ 3** = modifier les valeurs |

Appuyer sur le bouton de réglage du volume **10** = confirmer la valeur ou la sélection | **MENU/INFO 6** = 1 niveau en arrière

## ● Fonctionnement FM

- Allumez le produit.
- Appuyez brièvement sur **⏻/MODE 5**, pour passer du mode DAB au mode FM.

## ● Fonctions de recherche

Choisissez entre 3 fonctions de recherche, afin de sélectionner une station de radio.

Fonction	Description
Recherche automatique de station	Maintenez le bouton de réglage du volume <b>10</b> appuyé pour démarrer la recherche automatique de stations FM. Le produit mémorise jusqu'à 30 stations.

Fonction	Description
Recherche de stations semi-automatique	Maintenez <b>▲ 2</b> ou <b>▼ 3</b> appuyée pour démarrer la recherche dans la direction souhaitée. La recherche est stoppée dès qu'un signal de radio clair est reçu.

Recherche manuelle de stations	Appuyez lentement sur <b>▲ 2</b> ou <b>▼ 3</b> pour effectuer une recherche manuelle de stations FM (la fréquence est modifiée par pas de 0,05 MHz).
--------------------------------	--

## ● Réglage audio

- Maintenez **MENU/INFO 6** appuyé pour afficher le menu.
- Tournez le bouton de réglage du volume **10** ou appuyez sur **▲ 2** ou **▼ 3**, pour sélectionner **<Réglage audio>**. Appuyez sur bouton de réglage du volume **10** pour confirmer.

- Tournez le bouton de réglage du volume **10** pour sélectionner les points suivants :

Rubrique du menu	Fonction
<b>Stéréo admis</b>	Le produit recherche des chaînes Mono et Stéréo. Sortie audio : Stéréo combinée ou Stéréo.
<b>Stations mono</b>	Le produit recherche des chaînes Mono et Stéréo. Sortie audio : Stéréo combinée.
<b>Fonction recherche</b>	Le produit cherche toutes les stations avec un signal radio clair.

## ● Modes d'affichage FM

Appuyez brièvement sur **MENU/INFO** **6** pour sélectionner les points suivants :

Témoin	Fonction
Intensité du signal	Affiche une barre illustrant l'intensité du signal.
Type de programme	Affiche le type du programme retransmis.
<b>Réglage audio</b>	Affiche si la station est reçue en mode Mono ou Stéréo.
<b>Heure</b>	Affiche l'heure automatiquement mise à disposition par la station.
<b>Jours</b>	Affiche le jour automatiquement mis à disposition par la station.
Texte de radio	Réglage d'un bandeau de texte défilant fournissant des informations en temps réel, comme par ex. le titre de la chanson, les grands titres de l'actualité etc.

- Chaque fois que vous appuyez sur **MENU/INFO** **6**, la prochaine entrée s'affiche.

## ● Fonctionnement DAB

Passer au mode DAB : Appuyez brièvement sur **POWER/MODE** **5**.

### ● Recherche totale

Effectuez une recherche complète des stations dans le mode DAB :

- Maintenez **MENU/INFO** **6** appuyé.
- Tournez le bouton de réglage du volume **10** pour sélectionner **<Recherche totale>**.
- Appuyez sur le bouton de réglage du volume **10** pour confirmer le réglage.

- Toutes les stations détectées sont automatiquement mémorisées dans une liste de stations.

### ● Appeler une station mémorisée

- Vous pouvez appeler une station préalablement mémorisée en appuyant sur **PRESET** **7**.
- Tournez le bouton de réglage du volume **10** ou appuyez sur **▲** **2** ou **▼** **3**, pour sélectionner l'emplacement mémoire souhaité.
- Appuyez sur le bouton de réglage du volume **10** pour confirmer le réglage.

**i** **REMARQUE** : Pour appeler une station de la liste des stations, référez-vous au chapitre suivant « Régler une station manuellement ».

### ● Régler une station manuellement

- Appuyez et maintenez **MENU/INFO** **6** appuyé.
- Tournez le bouton de réglage du volume **10** ou appuyez sur **2** ou **3**, pour sélectionner **<Réglage manuel>**.
- Appuyez sur le bouton de réglage du volume **10** pour confirmer le réglage.
- Tournez le bouton de réglage du volume **10**, ou appuyez sur **2** ou **3** pour sélectionner une station dans la liste des stations.
- Appuyez sur le bouton de réglage du volume **10** pour confirmer le réglage. L'intensité du signal est affichée. Lors du réglage manuel, le produit n'émet aucun bip.
- Vous trouvez les nouvelles stations réglées dans la liste des stations.

### ● Effacer des stations non disponibles

- Maintenez **MENU/INFO** **6** appuyé.
- Tournez le bouton de réglage du volume **10** ou appuyez sur **▲** **2** ou **▼** **3**, pour sélectionner **<Ecrêter>**.
- Appuyez sur le bouton de réglage du volume **10** pour confirmer le réglage.
- Tournez le bouton de réglage du volume **10**, pour sélectionner **<OUI>**.
- Appuyez sur le bouton de réglage du volume **10** pour confirmer le réglage.

**i** **REMARQUE** : Des stations non disponibles peuvent uniquement être détectées après une recherche totale supplémentaire (par ex. à un autre endroit). Dans ce cas de figure, la station concernée est précédée d'un point d'interrogation. Après l'exécution de la fonction « Effacer », les stations marquées de manière correspondante ne sont plus disponibles dans la liste des stations.

## ● Modes d'affichage DAB

Appuyez brièvement sur **MENU/INFO** [6] pour sélectionner les points suivants :

Réglage	Fonction
Intensité du signal	Affiche une barre illustrant l'intensité du signal.
Type de programme	Affiche le type de programme retransmis.
Fréquence	Affiche la fréquence et le multiplex ou le numéro de canal de la station actuellement réglée.
Ensemble	Affiche le nom du multiplex contenant la chaîne que vous écoutez.
Erreur signal	Affichage le nombre d'erreurs signal.
Débit binaire et Codec	Affiche le mode radio et le débit binaire audio réceptionné.
Heure	Affiche l'heure automatiquement mise à disposition par la station.
Jours	Affiche le jour automatiquement mis à disposition par la station.
Texte de radio	Réglage d'un bandeau de texte défilant fournissant des informations en temps réel, comme par ex. le titre de la chanson, les grands titres de l'actualité etc.

- Chaque fois que vous appuyez sur **MENU/INFO** [6], la prochaine entrée s'affiche.

## ● Mémoriser la station radio réglée

Vous pouvez enregistrer jusqu'à 60 stations (30 FM et 30 DAB).

- Maintenez **PRESET** [7] appuyé.
- À l'écran [1], **<Programm x Mem.sé : Vide>** s'affiche.
- Tournez le bouton de réglage du volume [10] ou appuyez sur **▲** [2] ou **▼** [3], pour sélectionner l'emplacement mémoire souhaité.
- Appuyez sur le bouton de réglage du volume [10] pour confirmer le réglage.
- La station est enregistrée. À l'écran [1], **<Programm x Mem.sé>** s'affiche.

**REMARQUE :** Les emplacements mémoire déjà occupés seront écrasés sans notification.

## ● Appeler une station mémorisée

- Vous pouvez appeler une station préalablement mémorisée en appuyant brièvement sur **PRESET** [7].

- Tournez le bouton de réglage du volume [10] ou appuyez sur **▲** [2] ou **▼** [3], pour sélectionner l'emplacement mémoire souhaité.
- Appuyez sur le bouton de réglage du volume [10] pour confirmer le réglage.

**REMARQUE :** **<Mémor. préregl. <# : (Vide)>** s'affiche, quand le numéro de l'emplacement mémoire n'est pas occupé.

## ● Minuteur pour mise en veille

En mode de fonctionnement :

- Maintenez **TIMER/SLEEP** [8] appuyé pendant 2 secondes pour allumer le menu de réglage.
- Appuyez sur **TIMER/SLEEP** [8], pour régler **15/30/45/60/90/120** minutes.
- Appuyez sur le bouton de réglage du volume [10] pour confirmer le réglage.
- Après expiration de la durée sélectionnée, le produit passe en mode veille.
- Déterminer le temps de disponibilité restant : La durée restante s'affiche à l'écran.
- Annuler le minuteur pour mise en veille : Maintenez appuyé **TIMER/SLEEP** [8] env. 2 secondes. Appuyez plusieurs fois sur **TIMER/SLEEP**, pour sélectionner **<Arr.mode sommeil>**.

## ● Réglage de l'alarme

- En veille ou durant le fonctionnement, maintenez **MENU/INFO** [6] appuyé pendant 2 secondes.

### Activer le réglage de l'alarme

- Tournez le bouton de réglage du volume [10], pour sélectionner **<SYSTÈME>**.
- Appuyez sur le bouton de réglage du volume [10] pour confirmer le réglage.
- Tournez le bouton de réglage du volume [10], pour sélectionner **<Réveils>**.
- Appuyez sur le bouton de réglage du volume [10] pour sélectionner Alarme 1 ou Alarme 2.
- Tournez le bouton de réglage du volume [10], afin de sélectionner **<Réveils Marche>** ou **<Réveil Arrêt>**.
- Appuyez sur le bouton de réglage du volume [10] pour confirmer le réglage.

### Déterminer le réglage de l'alarme

- Appuyez le bouton de réglage du volume [10].
- Tournez le bouton de réglage du volume [10], pour régler les heures.
- Appuyez sur le bouton de réglage du volume [10] pour confirmer le réglage.
- Tournez le bouton de réglage du volume [10], pour régler les minutes.
- Appuyez sur le bouton de réglage du volume [10] pour confirmer le réglage.
- Tournez le bouton de réglage du volume [10] pour sélectionner la durée de l'alarme (options : **15/30/45/60/90** minutes).

- Appuyez sur le bouton de réglage du volume **10** pour confirmer le réglage.
- Tournez le bouton de réglage du volume **10** pour régler la tonalité de l'alarme (options : **<Buzzer>**, **<FM>**, **<DAB>**).
- Appuyez sur le bouton de réglage du volume **10** pour confirmer le réglage.
- Tournez le bouton de réglage du volume **10** pour régler la répétition de l'alarme (options : **<Une fois>**, **<Tous les jours>**, **<Week end>**, **<Semaine>**).
- Appuyez sur le bouton de réglage du volume **10** pour confirmer le réglage.
- Tournez le bouton de réglage du volume **10**, pour régler le volume de l'alarme.
- Appuyez sur le bouton de réglage du volume **10** pour confirmer le réglage.
- Tournez le bouton de réglage du volume **10** pour sélectionner **<Réveil Arrêt>** ou **<Réveils Marche>**.
- Appuyez sur le bouton de réglage du volume **10** pour confirmer le réglage.
- Si l'alarme a été réglée avec succès, alors **<Réveils Enregistrés>** s'affiche à l'écran **1**.

### **i** REMARQUES :

- Une fois que l'alarme retentit, vous pouvez appuyer sur **1/MODE 5** pour désactiver l'alarme.
- Le volume augmente progressivement.
- Après l'expiration de la durée d'alarme, le produit retourne automatiquement en mode veille.
- Alarme **<FM>** ou **<DAB>** : Lorsque l'alarme retentit, la station radio apparaît à l'écran **1**.

### ● Fonction de répétition

- Appuyez sur le bouton de réglage du volume **10** pendant que l'alarme retentit. L'alarme est réactivée après 10 minutes.

### ● Affecter les stations aux touches de sélection de canaux

- Une fois la recherche de stations DAB/FM terminée, sélectionnez une station.
- Maintenez l'une des touches de sélection mémoire **4** appuyée pour mémoriser la station correspondante. Une fois la station mémorisée, l'écran **1** indique **<Programm Numéro> mém.sé.>**.
- Appuyez brièvement sur l'une des touches de sélection mémoire **4** pour lire la station radio correspondante mémorisée.
- Si vous appuyez sur une touche de sélection mémoire **4** à laquelle aucune station n'est attribuée, l'écran **1** indique **<Mémor. préregl. <#> (Vide)>** est affiché.

- i** **REMARQUE :** Les touches de sélection mémoire **4** correspondent aux emplacements mémoire **1 à 5** de la station utilisée par l'utilisateur.

### ● Fonction minuterie

Le produit dispose d'une minuterie pratique qui vous permet, par ex. de surveiller les durées de cuisson. Vous pouvez régler 2 minuteries différentes.

### ● Réglage et utilisation de la fonction minuterie

- Pour basculer entre la minuterie 1 (T1) et la minuterie 2 (T2), appuyez sur **TIMER/SLEEP 8**.
- Tournez le bouton de réglage du volume **10** ou appuyez sur **▲ 2** ou **▼ 3**, pour sélectionner la durée du compte à rebours.
- Appuyez sur bouton de réglage du volume **10** pour confirmer. T1 ou T2 s'allume à l'écran **1**. Le compte à rebours démarre immédiatement.
- Pour vérifier la durée du compte à rebours, appuyez sur **TIMER/SLEEP 8**.
- Un signal d'avertissement retentit respectivement 30, 15, 10 et 5 secondes avant l'expiration du compte à rebours.
- Un signal d'alarme à volume maximal retentit à la fin du compte à rebours. Appuyez sur n'importe quelle touche pour désactiver l'alarme. T1 ou T2 s'éteint à l'écran **1**.

### **i** REMARQUES :

- La minuterie 1 peut être réglée par étapes de 1 minute, de 1 minute jusqu'à 3 heures 59 minutes. Si vous réglez le compte à rebours entre 1 et 4 minutes, le temps est affiché en format « mm:ss ». Si vous réglez le compte à rebours à 5 minutes et plus, le temps est affiché en format « hh:mm:ss ».
- La minuterie 2 peut être réglée par étapes de 5 minutes, de 5 minutes jusqu'à 3 heures 55 minutes. L'heure est affichée au format « hh:mm:ss ».
- Si vous n'effectuez pas de modifications du réglage pendant environ 15 secondes, alors le produit se remet dans le mode de fonctionnement précédent sans enregistrer les réglages.

### ● Arrêter la minuterie

- Appuyez brièvement sur **TIMER/SLEEP 8** pour sélectionner la durée de minuterie dont vous souhaitez annuler le fonctionnement (T1 ou T2).
- Maintenez le bouton de réglage du volume **10** appuyé pendant 2 secondes jusqu'à ce que **<Arrêt>** apparaisse à l'écran **1**.

### ● Glossaire

- Multiplex : Dans DAB et DAB+, plusieurs programmes radio peuvent être transmis sur chaque fréquence. Dans ce contexte, ces programmes radio sont résumés dans un soi-disant Multiplex. Dans ce Multiplex, des services supplémentaires, comme des images et des informations sous forme de textes, peuvent également être transmis.

- Erreur signal : Plus le nombre d'erreurs de signaux est élevé, plus la perturbation du signal audio sera importante pour le produit. La protection contre les erreurs intégrée est en mesure de compenser cela jusqu'à un certain degré sans pour autant détériorer le signal audio. L'affichage du nombre d'erreurs des signaux peut s'avérer utile pour déterminer un bon endroit d'installation pour le produit.

## ● **Déclaration de conformité CE simplifiée**

Nous, OWIM GmbH & Co. KG, Stiftsbergstraße 1, 74167 Neckarsulm, ALLEMAGNE, déclare par la présente que le produit (Radio de cuisine DAB+ HG09682A/HG09682B) correspond aux directives 2014/53/UE, 2011/65/UE et 2009/125/CE.

Le texte complet de la déclaration de conformité CE est disponible à l'adresse Internet suivante : [www.owim.com](http://www.owim.com)



## ● **Mise au rebut**

### **Emballage :**

L'emballage se compose de matières recyclables pouvant être mises au rebut dans les déchetteries locales.



Veillez respecter l'identification des matériaux d'emballage pour le tri sélectif, ils sont identifiés avec des abréviations (a) et des chiffres (b) ayant la signification suivante : 1-7 : plastiques/20-22 : papiers et cartons/80-98 : matériaux composite.

### **Produit :**



Le produit ainsi que les accessoires et les matériaux d'emballage sont recyclables et relèvent de la responsabilité élargie du producteur.

Éliminez-les séparément, en suivant l'Info-tri illustrée, dans l'intérêt d'un meilleur traitement des déchets.

Le logo Triman n'est valable qu'en France.



Votre mairie ou votre municipalité vous renseigneront sur les possibilités de mise au rebut des produits usagés.



Le symbole de la poubelle à roulettes barrée ci-contre indique que ce produit est soumis aux dispositions de la directive 2012/19/UE. Cette directive stipule que vous ne devez pas jeter ce produit avec les ordures ménagères mais dans des centres de collecte désignés, des centres de recyclage ou des services d'élimination des déchets.

### **La mise au rebut est gratuite.**

Éliminez correctement pour protéger l'environnement.

## ● **Service après-vente**

### FR **Service après-vente France**

Tél.: 0800904879

E-Mail: [owim@lidl.fr](mailto:owim@lidl.fr)

### BE **Service après-vente Belgique**

Tél.: 080071011

Tél.: 80023970 (Luxembourg)

E-Mail: [owim@lidl.be](mailto:owim@lidl.be)

**OWIM GmbH & Co. KG**

Stiftsbergstraße 1  
74167 Neckarsulm  
GERMANY

Model No.: HG09682A/HG09682B

Version: 10/2022

IAN 400111\_2204

