



DAB+ KITCHEN RADIO SKR 3W D5

(GB) (IE) (NI)

DAB+ KITCHEN RADIO

Operation and safety notes

(DK)

DAB+-KØKKENRADIO

Brugs- og sikkerhedsanvisninger

(FR) (BE)

RADIO DE CUISINE DAB+

Instructions d'utilisation et consignes de sécurité

(NL) (BE)

DAB+ KEUKENRADIO

Bedienings- en veiligheidsinstructies

(DE) (AT) (CH)

DAB+ KÜCHENRADIO

Bedienungs- und Sicherheitshinweise

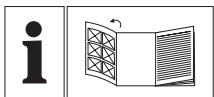

GB/IE/NL	Operation and safety notes	Page	5
DK	Brugs- og sikkerhedsanvisninger	Side	24
FR/BE	Instructions d'utilisation et consignes de sécurité	Page	43
NL/BE	Bedienings- en veiligheidsinstructies	Pagina	62
DE/AT/CH	Bedienungs- und Sicherheitshinweise	Seite	81

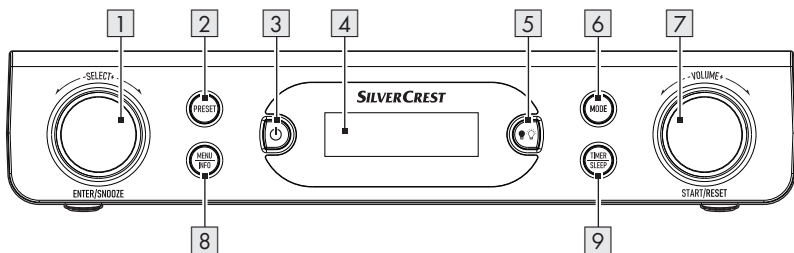
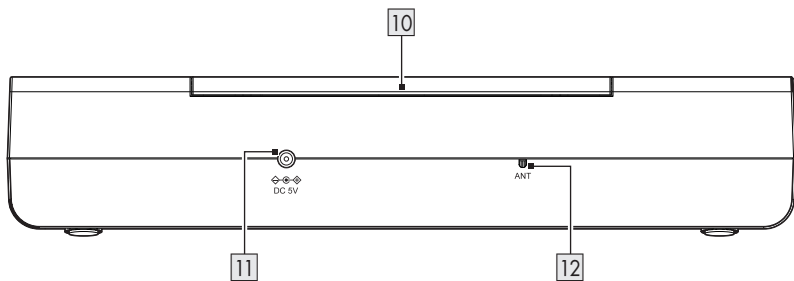
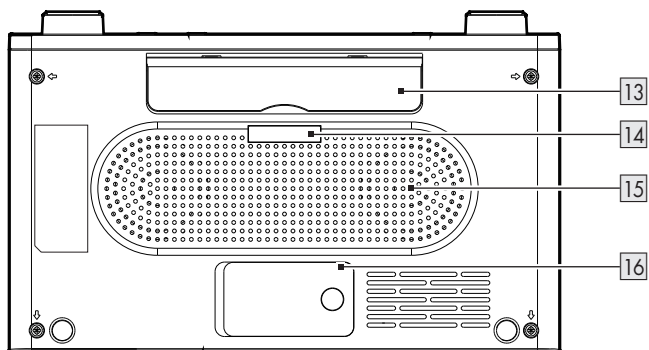
A**B****C****D**

HG07250A /
HG07250C

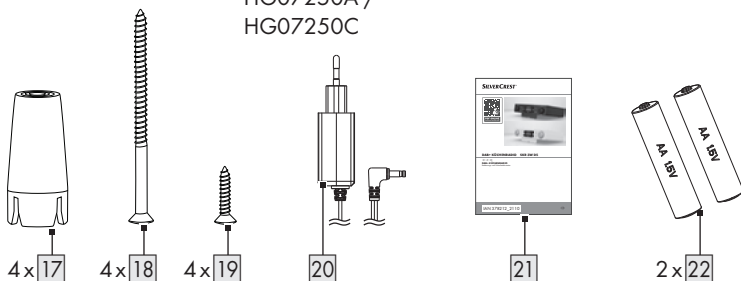

















Warnings and symbols used	Page	7
Introduction	Page	8
Intended use	Page	8
Scope of delivery	Page	8
Trademark notice	Page	8
Description of parts	Page	8
Technical data	Page	9
Safety notes	Page	10
Safety instructions for batteries	Page	12
Start-up	Page	12
Power reserve	Page	12
Inserting / Replacing the power reserve	Page	12
Requirements for the set-up location	Page	13
Installation under a wall cupboard	Page	13
Dismantling	Page	13
Initial start-up	Page	14
Switching the product on/off	Page	14
Switching the LED light on/off	Page	14
Mode selection	Page	14
Volume adjustment	Page	14
System settings	Page	14
FM operation	Page	16
Searching stations	Page	16
Search functions	Page	16
Audio settings	Page	16
FM display modes	Page	17
DAB operation	Page	17
Full scan	Page	17
Recalling a preset station	Page	17
Manual tuning	Page	17
Deleting unavailable stations	Page	18
DAB display modes	Page	18
Presetting currently active station	Page	19
Recalling a preset station	Page	19
Sleep timer	Page	19
Alarm setting	Page	19
Snooze function	Page	20

Timer function	Page 20
Setting and operating the kitchen timer	Page 20
Cancelling the kitchen timer	Page 21
Cleaning and care	Page 21
Storage	Page 21
Troubleshooting	Page 21
Glossary	Page 21
Simplified EU declaration of conformity	Page 22
Disposal	Page 22
Warranty	Page 23
Warranty claim procedure	Page 23
Service	Page 23

Warnings and symbols used

The symbols shown are used in the operating instructions, on the packaging and on the product.

	DANGER! This symbol in combination with the signal word "Danger" marks a high-risk hazard that if not prevented could result in death or serious injury.		WARNING! This symbol in combination with the signal word "Warning" marks a medium-risk hazard that if not prevented could result in death or serious injury.
	CAUTION! This symbol in combination with the signal word "Caution" marks a low-risk hazard that if not prevented could result in minor or moderate injury.		ATTENTION! This symbol with the signal word "Attention" indicates a possible property damage.
	NOTE: This symbol in combination with "Note" provides additional useful information.		Protection class III The radio (excluding the power adaptor) is to be supplied from a safety extra-low voltage (SELV) power source.
	Use the product in dry indoor spaces only.		Symbol for a Protection Class II product
	WARNING! EXPLOSION HAZARD! A warning with this symbol and word "WARNING! EXPLOSION HAZARD" indicates the potential threat of explosion. Failure to observe this warning may result in serious or fatal injuries and potential property damage. Follow the instructions in this warning to prevent serious injuries, a danger to life or property damage!		This mandatory sign indicates to wear suitable protective gloves! Follow the instructions of this warning to avoid hand injuries caused by objects or contact with hot or chemical materials.
			This symbol means that the operating instructions must be observed before using the product.
	Alternating current/voltage		Direct current/voltage
	This symbol refers to the special rules of conduct associated with children.		Polarity of barrel connector
	CE mark indicates conformity with relevant EU directives applicable for this product.		

DAB+ KITCHEN RADIO

● **Introduction**

You congratulate you on the purchase of your new product. You have chosen a high quality product. The instructions for use are part of the product. They contain important information concerning safety, use and disposal. Before using the product, please familiarise yourself with all of the safety information and instructions for use. Only use the product as described and for the specified applications. If you pass the product on to anyone else, please ensure that you also pass on all the documentation with it.

● **Intended use**

The DAB+ Kitchen radio (hereinafter called "product") is a consumer electronics device. It is used for the reception and playback of analogue and digital radio programs. This product may only be used privately and not for industrial or commercial purposes. This product may not be used in tropical climates. Any other use is considered improper. Any claims resulting from improper use or due to unauthorised modification of the product will be considered un-warranted. Any such use is at your own risk.

● **Scope of delivery**

After unpacking the product, check if the delivery is complete and if all parts are in good condition. Remove all packing materials before use.

- 1x DAB+ Kitchen radio
- 1x Power adaptor
- 1x Mounting plate (pre-assembled)
- 4x Spacers
- 4x Mounting screws (long)
- 4x Mounting screws (short)
- 2x Batteries (AA/LR6, 1.5 V ===)
- 1x Instructions for use







If you notice any damage or missing parts, contact the dealer from which you have purchased this product.

● **Trademark notice**

- The SilverCrest trademark and trade name is the property of their respective owners.
- Any other names and products are trademarks or registered trademarks of their respective owners.



● **Description of parts**

Please refer to the fold out page.



- 1  Selection controller with push-button function
- 2 **PRESET** Preset button
- 3  Standby button
- 4 **Display**
- 5  Light button
- 6 **MODE** Mode button
- 7  Volume/Start/Reset
- 8  Menu/Info
- 9  Timer/Sleep
- 10 **Mounting plate**
- 11  **DC 5V** Power adaptor connection socket
- 12 **Wire aerial for radio reception**
- 13 **Fold-out foot**
- 14 **LED light**
- 15 **Loudspeaker**
- 16 **Battery compartment**
- 17 **Spacer (for under-cabinet installation)**
- 18 **Mounting screw (long)**
- 19 **Mounting screw (short)**
- 20 **Power adaptor**
- 21 **Instructions for use**
- 22 **Batteries (AA/LR6, 1.5 V ===)**

● Technical data

Radio

Input voltage / current:	5 V  / 1.5 A
Power reserve:	2 batteries (AA/LR6, 1.5 V )
DAB reception range:	174 to 240 MHz
FM reception range:	87.5 to 108 MHz
Station memory:	30 (DAB), 30 (FM)
Audio output power:	2 x 1.5 W RMS
Operating conditions:	+10 to +35 °C 40 to 85 % (rel. humidity)
Storage temperature:	-20 to +60 °C
Dimensions (W x H x D):	approx. 260 x 53 x 163 mm
Weight:	approx. 650 g
Protection class (radio):	III / 

Power adaptor

Description	Value
Distributor:	OWIM GmbH & Co. KG District court Stuttgart: HRA 721742 Stiftsbergstraße 1 74167 Neckarsulm Germany
Manufacturer's name:	Xiamen Xdroid Technology Co., Ltd.
Model identifier:	EU version: XZ0500-1500VG
Input voltage:	100–240 V~
Input AC frequency:	50/60 Hz
Input current:	0.4 A
Output voltage:	5.0 V 
Output current:	1.5 A
Output power:	7.5 W
Average active efficiency:	79.14 %
Efficiency at low load (10 %):	72.49 %
No-load power consumption:	0.08 W
Polarity of barrel connector at output:	
Protection class:	II / 



Safety notes

- In the case of damage resulting from non-compliance with these operating instructions the guarantee claim becomes invalid!
- No liability is accepted for consequential damage! In the case of material damage or personal injury caused by incorrect handling or non-compliance with the safety instructions, no liability is accepted!
- Inspect all products for visible damage before use. Never use a damaged product.
- The frequency ranges specified in the technical data chapter represent the technical possibilities of the product. Please note that different regulations may exist for freely available frequencies in different countries. Receiving and / or using of the information may be illegal and possibly punishable.



⚠ DANGER! RISK OF DEATH AND ACCIDENTS FOR TODDLERS AND CHILDREN!

- Packaging materials are not a toy. Never leave children unsupervised with the packaging material. The packaging material represents a danger of suffocation. Children frequently underestimate the dangers. Always keep children away from the packaging material.

- This product can be used by children aged from 8 years and above and persons with reduced physical, sensory or mental capabilities, or lack of experience and knowledge if they have been given supervision or instruction concerning use of the product in a safe way and understand the hazards involved. Cleaning and user maintenance shall not be made by children without supervision. Children shall not play with the product. The product is not a toy.

Risk of electric shock!

⚠ WARNING! Risk of electric shock!

Never open the housing of the product or of the power adaptor. In case of malfunction, repairs are to be conducted by qualified personnel only.

- ⚠ **WARNING!** Protect the product and the power adaptor from dripping and splashing water. Do not place containers filled with liquids (such as vases or drinks) on or near the product or the power adaptor. Do not immerse any product components in liquids. Never hold the product under running water.

- To avoid fire, do not place burning candles on or near the product.

- ⚠ **WARNING!** Do not touch the power adaptor with wet hands.

⚠ CAUTION! Never use a damaged product. If you notice any damage, disconnect the power adaptor immediately from the mains network. Remove the battery from the product. Contact your retailer if the product is damaged.

- Always turn the product off before disconnecting it from the power supply.
- Only use this product with the supplied power adaptor. Contact your retailer if the power adaptor is damaged. Refer to the technical data of this product.
- Only use the supplied power adaptor with this product.
- To avoid damaging the cord, do not place any objects on it or chafe it on sharp edges. Keep it away from hot surfaces and open flames as well.
- Lay out the cord in such a way that no unintentional pulling or tripping over is possible. Keep the power adaptor and its cord out of reach of children.
- When disconnecting the power adaptor from the electrical outlet, do not pull by the connection cord but by the power adaptor.
- Do not wrap the connection cord around the product.
- Connect the power adaptor to an electrical outlet that is always easily reachable so that in case of an emergency the plug can be unplugged immediately.

- Pull the power adaptor out of the power supply to completely disconnect the product from the mains network.
- The power adaptor continues to draw a small amount of electricity, even without the radio being operated, as long as the power adaptor is connected to the power supply. To completely switch off the power adaptor, it must be disconnected from the mains network.
- Do not subject the product to physical shock or strong vibrations.
- If smoke or unusual sounds are observed, immediately unplug the power adaptor from the power supply. Remove the battery from the product.
- The power adaptor shall not be covered.
- Disconnect the power adaptor from the power supply and remove the battery / batteries from the product when not in use and before cleaning.
- Let the product dry completely before connecting it to the mains supply and before storage. Allow the product to cool down completely before storage.

i NOTE: This product is equipped with rubber feet to protect delicate surfaces. It cannot be ruled out that furniture care agents will attack or damage the rubber feet.



Safety instructions for batteries

- ▲ **DANGER TO LIFE!** Keep batteries out of reach of children. If a battery is accidentally swallowed seek immediate medical attention. Swallowing a battery may lead to burns, perforation of soft tissue, and death. Severe burns can occur within 2 hours of ingestion.



DANGER OF EXPLOSION!

- Never recharge non-rechargeable batteries. Do not short-circuit batteries and open them. Overheating, fire or bursting can be the result.
- Never throw batteries into fire or water.
- Do not exert mechanical loads to batteries.

Risk of leakage of batteries

- Avoid extreme environmental conditions and temperatures, which could affect batteries, e.g. radiators / direct sunlight.
- If batteries have leaked, avoid contact with skin, eyes and mucous membranes with the chemicals! Flush immediately the affected areas with fresh water and seek medical attention!



WEAR PROTECTIVE GLOVES!

- Leaked or damaged batteries can cause burns on contact with the skin. Wear suitable protective gloves at all times if such an event occurs.
- In the event of a leakage of batteries, immediately remove them from the product to prevent damage.
- Remove batteries if the product will not be used for a longer period.

Risk of damage of the product

- Only use the specified type of battery!
- Insert batteries according to polarity marks (+) and (-) on the battery and the product.
- Use a dry lint-free cloth or cotton swab to clean the contacts in the battery compartment before inserting!
- Remove exhausted batteries from the product immediately.

● **Start-up**

● **Power reserve**

- The power reserve is used to store data/ settings if the product has been accidentally disconnected from the power supply.
- In the event of a power failure, the display **4** goes off. The clock continues to work but the alarm is disabled.

● **Inserting / Replacing the power reserve**

- Open the battery compartment **16**.
- Insert 2 batteries (type: 1.5 V, AA/LR6) into the battery compartment **16**, following the polarity marks.
- Close the battery compartment **16**.

● Requirements for the set-up location

For the safe and trouble-free operation of the product, the set-up location must fulfil the following requirements:

- When setting up the product, place it on a firm, flat and horizontal surface. Use the fold-out foot **13**.
- The surfaces of some items of furniture might contain components that can soften the rubber feet of the product. If necessary, place a mat under the product's rubber feet.
- Set up or mount the product in such a way that the provided ventilation openings and the loudspeaker **15** are not covered.
- Do not operate the product in a hot, wet or extremely damp environment or in the vicinity of flammable materials.
- The mounting location must be selected so that the product is not exposed to vapours. Do not install the product directly over a hotplate.

● Installation under a wall cupboard

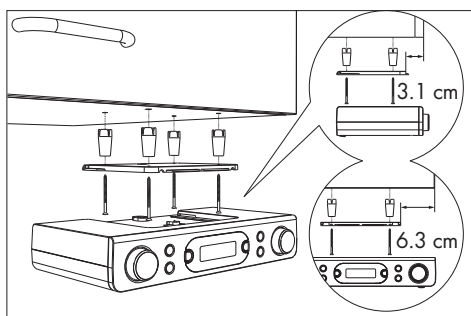

Using the supplied mounting plate **10**, you can install the product e.g. under a wall cupboard. Proceed as follows to mount the product:

- Slide the mounting plate **10** to the rear and remove it from the product.

- Find a suitable installation location for the product (see "Requirements for the set-up location").
- Hold the mounting plate **10** under the installation location. Ensure that the front edge of the mounting plate is approx. 3.1 cm behind the front of the cupboard so that the product is flush with the cupboard after installation. The side edges of the mounting plate **10** must be spaced approx. 6.3 cm away from adjacent cabinets or walls.
- Mark the 4 mounting points with a pencil.
- Using a pin or nail, make a small depression at the respective marking points. In hardwoods, drill a hole with a depth of approx. 5 mm in the markings using a \varnothing 2.5 mm wood drill bit. Be careful not to drill the hole all the way through.
- If required, place the supplied spacers **17** between the cupboard and the mounting plate. If you are using the spacers **17**, you will need the long mounting screws **18**.
- Screw the mounting plate **10** tight using the mounting screws (**18** or **19**).
- With the top of the product against the mounting plate **10**, push the product back until it clicks into place.
- Check to ensure that the product is properly locked in place and safely route the power cable and the wire aerial.

● Dismantling

- Pull the product forwards off the mounting plate **10**.
- Unscrew the screws (**18** or **19**) on the mounting plate and remove the mounting plate **10** from the wall cupboard.

● Initial start-up

- You can also set up the product on a level surface. So as not to cover the ventilation slots and loudspeaker **15** on the bottom of the product, you must fold out the adjustable foot **13** of the product.
- Connect the coaxial power connector of the power adaptor **20** to the power adaptor port **11**.
Plug the power adaptor into a properly installed mains socket.
The product first displays a fictitious date and the time **00:00**.
The date and time are set automatically.
When you switch on the radio, the product starts searching for a DAB station.
A DAB station is then shown in the display **4** and played back.



● Switching the product on/off

- Fully lay out the antenna **12**.

Switching the product on / off

Switching on	Press 3
Switching off	Press 3 again (off = standby mode)

● Switching the LED light on/off

- Switching the LED light on: Briefly press  button **5**.
- Switching the LED light off: Briefly press  button **5** again.

ⓘ NOTES:

- The LED light **14** is located underneath the product.
- If the LED light **14** is not switched off manually, it will switch off automatically after 120 minutes.

● Mode selection

- During operation, press the **MODE** button **6** shortly to switch between FM and DAB operation.

● Volume adjustment

Volume	VOLUME/START/RESET 7
Increase	Turn to the right (clockwise direction)
Decrease	Turn to the left (counter-clockwise direction)

● System settings

- Press and hold **MENU/INFO** **8** to display the menu.
- Turn **SELECT/ENTER/SNOOZE** **1** to select **<SYSTEM>**.
Push **SELECT/ENTER/SNOOZE** **1** to confirm.
- Turn **SELECT/ENTER/SNOOZE** **1** to select from:

System settings

1. Time

- ↳ **Set Time/Date**
- ↳ **Set time**
 - ↳ **00:00**
- ↳ **Set date**
- ↳ **Auto Update** (Automatic time update)
 - ↳ **No Update** (No automatic time update)
 - ↳ **Update from FM** (Automatic time update from FM)
 - ↳ **Update from DAB** (Automatic time update from DAB)
 - ↳ **Update from Any** (Automatic time update from FM or DAB)
- ↳ **Set 12 / 24 hour** (12 or 24 hour display)
 - ↳ **Set 24 hour** (24 hour display)
 - ↳ **Set 12 hour** (12 hour display)
- ↳ **Set date format**
 - ↳ **DD-MM-YYYY** ("Day-Month-Year")
 - ↳ **MM-DD-YYYY** ("Month-Day-Year")

2. Alarm

- ↳ **Alarm 1 - Alarm 2** (Choose alarm 1 or alarm 2 to setup)
- ↳ **Alarm 1 Setup**
- ↳ **Alarm off - Alarm on**
 - ↳ **00:00** (To set the alarm time)
 - ↳ **Duration 15-30-45-60-90** (To set the alarm duration)
 - ↳ **Buzzer - DAB - FM** (To set the alarm source)
 - ↳ Channel select (Only available for DAB or FM)
 - ↳ **Daily - Once - Weekends - Weekdays** (To set repeat frequency)
 - ↳ **Volume: L6 - L16**
- ↳ **Alarm off - Alarm on**

3. Backlight

- ↳ **On level**
 - ↳ **High - Medium - Low** (Light level)
- ↳ Night dimmer
- ↳ **NO - YES**

4. Language

- ↳ English, Deutsch, Italiano, Français, Nederlands, Español, Português, Svenska, Dansk, Norsk, Suomi, Polski.

5. Factory settings

- ↳ **NO** (Reset to factory settings)
- ↳ **YES** (No reset to factory settings)
- ↳ **YES** (Reset to factory settings)

i NOTE: All the previously saved stations will be lost after factory reset.

6. SW version

- ↳ Version number

Turn **SELECT/ENTER/SNOOZE** **[1]** = amend values | Push **SELECT/ENTER/SNOOZE** **[1]** = confirm value or selection | **MENU/INFO** **[8]** = 1 level back

● FM operation

- Switch on the product.
- To switch from DAB mode to FM mode, press **MODE** **6** 1x.

● Searching stations

- Press and hold **MENU/INFO** **8** for 2 seconds.
- Turn **SELECT/ENTER/SNOOZE** **1** to select **<Scan setting>**. Push **SELECT/ENTER/SNOOZE** **1** to confirm.
- Turn **SELECT/ENTER/SNOOZE** **1** to set:

Menu item	Function
Strong station	Sets the product to search for stations with strong signal only.
All stations	Sets the product to search for all stations.

- Push **SELECT/ENTER/SNOOZE** **1** to confirm.

● Search functions

Choose from 2 scanning functions to select a radio station.

Function	Description
Auto scan	Fast turn SELECT/ENTER/SNOOZE 1 to start scanning in the desired direction.
Manual scan	Slowly turn SELECT/ENTER/SNOOZE 1 to search for FM stations manually (each press changes the frequency by 0.05 MHz).

Function Description

- | | |
|-----|---|
| AMS | Press and hold SELECT/ENTER/SNOOZE 1 to automatically search for stations and to save them in the 30 preset slots of the product. The product starts at the lowest frequency. Depending on reception, not all 30 presets might be assigned. |
|-----|---|

● Audio settings

- Press and hold **MENU/INFO** **8** to display the menu.
- Turn **SELECT/ENTER/SNOOZE** **1** to select **<Audio setting>**. Push **SELECT/ENTER/SNOOZE** **1** to confirm.
- Turn **SELECT/ENTER/SNOOZE** **1** to set:

Menu item	Function
Stereo allowed	Product searches for Mono and Stereo stations. Audio out: Combine Stereo or Stereo.
Forced mono	Product searches for Mono and Stereo stations. Audio out: Combine Stereo.

● FM display modes

Press **MENU/INFO** [8] briefly to choose from:

Display	Function
Signal strength	Shows a bar indicating the signal strength.
Program Type	Shows the genre of the programme that is being broadcasted.
Audio info	Shows if the station being received is in mono or stereo mode.
Time	Displays the current time provided automatically by the broadcaster.
Date	Displays the current date provided automatically by the broadcaster.
Radio text	Sets a scrolling message giving real-time information, e.g song title, news, headlines, etc.

- Each time **MENU/INFO** [8] is pressed, the next item is displayed.

● DAB operation

Switching to DAB mode: Press **MODE** [6] briefly.

● Full scan

Perform a complete station search in the DAB mode:

- Press and hold **MENU/INFO** [8].
- Turn **SELECT/ENTER/SNOOZE** [1] to select **<Full scan>**.
- Push **SELECT/ENTER/SNOOZE** [1] to confirm.
- All detected stations are stored automatically in a station list.

● Recalling a preset station

- You can recall a previously saved station by pressing **PRESET** [2].
- Turn **SELECT/ENTER/SNOOZE** [1] to select the desired station memory.
- Push **SELECT/ENTER/SNOOZE** [1] to confirm.

i **NOTE:** To recall a station from the station list, refer to the following chapter "Manual tuning".

● Manual tuning

- Press and hold **MENU/INFO** [8].
- Turn **SELECT/ENTER/SNOOZE** [1] to select **<Manual tune>**.
- Push **SELECT/ENTER/SNOOZE** [1] to confirm the selection.
- Turn **SELECT/ENTER/SNOOZE** [1] to select a station from the station list.
- Push **SELECT/ENTER/SNOOZE** [1] to confirm the selection. The signal strength is displayed. No sound is emitted by the product while manually tuning.
- Push **SELECT/ENTER/SNOOZE** [1] to confirm the selection. The newly tuned station can be found in the station list.

● Deleting unavailable stations

- Press and hold **MENU/INFO** **8**.
- Turn **SELECT/ENTER/SNOOZE** **1** to select **<Prune>**.
- Push **SELECT/ENTER/SNOOZE** **1** to confirm.
- Turn **SELECT/ENTER/SNOOZE** **1** to select **<YES>**.
- Push **SELECT/ENTER/SNOOZE** **1** to confirm.

i **NOTE:** Unavailable stations can only be detected after another complete search (e. g. at a different location). In this case, the affected station is preceded by a question mark. After the "Delete" function has been performed, the correspondingly marked stations are no longer available in the station list.

● DAB display modes

Press **MENU/INFO** **8** briefly to choose from:

Setting	Function
Signal strength	Shows a bar indicating the signal strength.
Program Type	Shows the genre of the programme that is being broadcasted.
Frequency	Displays the frequency and the multiplex or the channel number of the currently set station.
Ensemble	Displays the name of the multiplex containing the station you are listening to.
Signal error	Displays the signal error rate.
Bitrate and Codec	Displays the radio mode and the received audio bit rate.
Time	Displays the current time provided automatically by the broadcaster.
Date	Displays the current date provided automatically by the broadcaster.
Radio text	Sets a scrolling message giving real-time information, e.g song title, news, headlines, etc.

- Each time **MENU/INFO** **8** is pressed, the next item is displayed.

● Presetting currently active station

You can store up to 60 stations (30 FM and 30 DAB).

- Press and hold **PRESET** [2].
- **Preset store<#:(Empty)>** appears on the display [4].
- Turn **SELECT/ENTER/SNOOZE** [1] to select a desired station memory.
- Press **SELECT/ENTER/SNOOZE** [1] to confirm.
- The station is stored. **Preset # stored** appears on the display [4].

i **NOTE:** Station memories that are already occupied will be overwritten without further notice.

● Recalling a preset station

- You can recall a previously saved station by briefly pressing **PRESET** [2].
- Turn **SELECT/ENTER/SNOOZE** [1] to select the desired station memory.
- Push **SELECT/ENTER/SNOOZE** [1] to confirm.

i **NOTE:** **Preset Empty** is displayed if the preset number is unoccupied.

● Sleep timer

In operation mode:

- Press and hold **TIMER/SLEEP** [9] for approx. 2 seconds. Press **TIMER/SLEEP** repeatedly to choose the sleep time: **Sleep off/15/30/45/60/90/120** minutes.
- After the selected time has elapsed the product switches into standby mode.

- Checking the remaining sleep time: The interval remaining is shown in the display.
- Cancelling the sleep timer: Press and hold **TIMER/SLEEP** [9] for approx. 2 seconds. Press **TIMER/SLEEP** repeatedly to choose **Sleep off**.

● Alarm setting

- In standby or operation mode, press and hold **MENU/INFO** [8] for 2 seconds.

Switch on alarm setting

- Turn **SELECT/ENTER/SNOOZE** [1] to select **<SYSTEM>**.
- Push **SELECT/ENTER/SNOOZE** [1] to confirm.
- Turn **SELECT/ENTER/SNOOZE** [1] to select **<Alarm>**.
- Push **SELECT/ENTER/SNOOZE** [1] to select Alarm 1 or Alarm 2.
- Turn **SELECT/ENTER/SNOOZE** [1] to select **<Alarm on>** or **<Alarm off>**.
- Push **SELECT/ENTER/SNOOZE** [1] to confirm.

Set alarm setting

- Push **SELECT/ENTER/SNOOZE** [1].
- Turn **SELECT/ENTER/SNOOZE** [1] to set the hours.
- Push **SELECT/ENTER/SNOOZE** [1] to confirm.
- Turn **SELECT/ENTER/SNOOZE** [1] to set the minutes.
- Push **SELECT/ENTER/SNOOZE** [1] to confirm.
- Turn **SELECT/ENTER/SNOOZE** [1] to select the alarm duration (options: **15/30/45/60/90** minutes).
- Push **SELECT/ENTER/SNOOZE** [1] to confirm.
- Turn **SELECT/ENTER/SNOOZE** [1] to select the alarm sound (options: **<Buzzer>**, **<FM>**, **<DAB>**).
- Push **SELECT/ENTER/SNOOZE** [1] to confirm.

- Turn **SELECT/ENTER/SNOOZE** [1] to set the alarm repetition (options: **<Once>**, **<Daily>**, **<Weekdays>**, **<Weekends>**).
- Push **SELECT/ENTER/SNOOZE** [1] to confirm.
- Turn **SELECT/ENTER/SNOOZE** [1] to select the volume of the alarm.
- Push **SELECT/ENTER/SNOOZE** [1] to confirm.
- Turn **SELECT/ENTER/SNOOZE** [1] to select **<Alarm off>** or **<Alarm on>**.
- Push **SELECT/ENTER/SNOOZE** [1] to confirm.
- When the alarm is successfully set, **<Saved>** appears on the display [4].

i NOTES:

- When the alarm sounds, press **⏻** [3] to turn the alarm off.
- The volume gradually increases.
- After the alarm duration has elapsed, the product will return to standby mode automatically.
- **<FM>** or **<DAB>** alarm: When the alarm sounds, the radio station appears on the display [4].

● Snooze function

- Press **SELECT/ENTER/SNOOZE** [1] while the alarm is ringing. The alarm reactivates after approx. 9 minutes.

● Timer function

The product has a practical kitchen timer with which you can monitor cooking and baking times, for example. You can set 2 kitchen timers.

● Setting and operating the kitchen timer

- Press **TIMER/SLEEP** [9] to toggle between Timer 1 and Timer 2.
- Turn **VOLUME/START/RESET** [7] to select the countdown time.
- Push **VOLUME/START/RESET** [7] to confirm. T1 or T2 appears on the display [4]. The countdown starts immediately.
- Press **TIMER/SLEEP** [9] to check the countdown time.
- A warning signal sounds at 30, 15, 10 and 5 seconds before the countdown elapses.
- At the end of the countdown, an alarm signal sounds at maximum volume. Press any key to turn the alarm off. T1 or T2 disappears from the display [4].

i NOTES:

- Timer 1 can be set from 1 minute up to 3 hours 59 minutes in increments of 1 minute. If you set the countdown between 1 and 4 minutes, the time will be shown in "mm:ss" format. If you set the countdown to 5 minutes or more, the time will be shown in "hh:mm:ss" format.
- Timer 2 can be set from 5 minutes up to 3 hours 55 minutes in increments of 5 minutes. The time will be shown in "hh:mm:ss" format.
- If you do not make any changes to the settings for about 15 seconds, the product will switch back to the previous operating mode without saving the settings.

● **Cancelling the kitchen timer**

- Briefly press **TIMER/SLEEP** [9] to select the timer you wish to cancel (T1 or T2).
- Push and hold **VOLUME/START/RESET** [7] for 2 seconds until **Off** appears in the display [4].

● **Cleaning and care**

- Before cleaning: Unplug the product from the power supply and remove the batteries.
- ▲ **WARNING!** Never immerse the product nor the power adaptor in water or other liquids for cleaning purposes. Never immerse any of the product's components under running water.
- Clean the product with a slightly moistened cloth.
- Do not allow any water or other liquids enter the product's interior.
- Do not use solvent-based cleaning agents, abrasives, harsh cleaning solutions or hard brushes for cleaning.
- Let all parts dry afterwards.

● **Storage**

- Before storing the product: Remove the batteries. Store the product in its original packaging.
- Store the product in a dry, secure location away from children.

● **Troubleshooting**

- **Cause**
- Solution
- **The product will not turn on**
- Check if the power adaptor is properly connected with the socket and the product.
- **No sound**
- Adjust the volume.
- **Disturbed radio reception**
- Signal reception is too low. Adjust the aerial or move the unit to a stronger signal location.
- **FM station not found**
- Weak signal. Search manually.
- **DAB station not found**
- No DAB coverage in your area or poor reception. Adjust the position of the aerial.

● **Glossary**

- **Multiplex:** In DAB and DAB+ several radio programmes can be transmitted on each frequency. These radio stations are combined in a so-called multiplex. In this multiplex, additional services, such as pictures and text information, can also be transmitted.
- **Signal error:** The greater the number of signal errors, the more distorted the audio signal arrives at the product. The built-in error protection can compensate for this to a certain extent without deteriorating the audio quality. Displaying the number of signal errors can be helpful in finding a better location to place the product.

● Simplified EU declaration of conformity

Hereby, OWIM GmbH & Co. KG,
Stiftsbergstraße 1, 74167 Neckarsulm, GERMANY
declares that the product DAB+ kitchen radio
HG07250A / HG07250C is in compliance
with Directive 2014/53/EU, 2011/65/EU and
2009/125/EC.

The full text of the EU declaration of conformity
is available at the following internet address:
www.owim.com



● Disposal

Packaging:

The packaging is made of environmentally friendly
materials, which may be disposed of through your
local recycling facilities.



Observe the marking of the packaging
materials for waste separation, which
are marked with abbreviations (a) and
numbers (b) with following meaning:
1-7: plastics / 20-22: paper and
fibreboard / 80-98: composite
materials.

Product:



Contact your local refuse disposal
authority for more details of how to
dispose of your worn-out product.



The adjacent symbol of a crossed out
dustbin on wheels indicates this product
is subject to directive 2012/19/EU. This
directive states at the end of the life this
product must not be disposed of through
regular household refuse but must be
returned to special collection sites,
recycling depots or waste management
companies.

This disposal is free of charge to you.

Protect the environment and dispose of properly.

The product is recyclable, subject to extended
manufacturer responsibility, and collected
separately.

Batteries:

Think about the environment and your personal
health. Dispose empty batteries in separate
collecting boxes. These can be found in many
public buildings or in shops where batteries are
sold.



Improper disposal of batteries can harm the environment!

Never dispose of batteries in your household
waste. They may contain toxic heavy metals
and are subject to hazardous waste regulations.
The chemical symbols of the heavy metals
are: Cd = cadmium, Hg = mercury, Pb = lead.
Therefore dispose of used batteries through your
local collection site.

● **Warranty**

The product has been manufactured to strict quality guidelines and meticulously examined before delivery. In the event of product defects you have legal rights against the retailer of this product. Your legal rights are not limited in any way by our warranty detailed below.

The warranty for this product is 3 years from the date of purchase. The warranty period begins on the date of purchase. Please keep the original sales receipt in a safe location. This document is required as your proof of purchase.

Should this product show any fault in materials or manufacture within 3 years from the date of purchase, we will repair or replace it – at our choice – free of charge to you. This warranty becomes void if the product has been damaged, or used or maintained improperly.

The warranty applies to defects in material or manufacture. This warranty does not cover product parts subject to normal wear, thus possibly considered consumables (e.g. batteries) or for damage to fragile parts, e.g. switches, rechargeable batteries or glass parts.

● **Warranty claim procedure**

To ensure quick processing of your case, please observe the following instructions:

Please have the till receipt and the item number (IAN 378212_2110) available as proof of purchase.

You will find the item number on the rating plate, an engraving, on the front page of the instructions for use (bottom left), or as a sticker on the rear or bottom of the product.

If functional or other defects occur, please contact the service department listed either by telephone or by e-mail.

You can return a defective product to us free of charge to the service address that will be provided to you. Ensure that you enclose the proof of purchase (till receipt) and information about what the defect is and when it occurred.

● **Service**

Ⓜ **Service Great Britain**

Tel.: 08000569216

E-Mail: owim@lidl.co.uk

Ⓜ **Service Ireland**

Tel.: 1800 200736

Ⓜ **Service Northern Ireland**

Tel.: 0800 0927852

















E-Mail: owim@lidl.ie

Anvendte advarselssætninger og symboler	Side 26
Indledning	Side 27
Tilsluttet anvendelse	Side 27
Leveringsomfang	Side 27
Varemærkeforhold	Side 27
Beskrivelse af delene	Side 27
Tekniske data	Side 28
Sikkerhedsanvisninger	Side 29
Sikkerhedsanvisninger for batterier	Side 31
Ibrugtagning	Side 31
Strømreserve	Side 31
Isætning/udtagning af strømreserve	Side 31
Krav til opstillingssted	Side 32
Montering under et vægskab	Side 32
Afmontering	Side 32
Første ibrugtagning	Side 33
Til-/frakobling af produktet	Side 33
Til-/frakobling af LED-belysning	Side 33
Funktionsvalg	Side 33
Lydstyrkeregulering	Side 33
Systemindstillinger	Side 33
FM-funktion	Side 35
Søg station	Side 35
Søgefunktioner	Side 35
Audio Indstilling	Side 35
FM-visninger	Side 36
DAB-funktion	Side 36
Fuld scanning	Side 36
Vælg gemt station	Side 36
Manuel indstilling af station	Side 36
Slet ikke-tilgængelig station	Side 37
DAB-visninger	Side 37
Gem den indstillede radiostation	Side 38
Vælg gemt station	Side 38
Sleep-Timer	Side 38
Indstilling af alarm	Side 38
Snoozefunktion	Side 39

Timerfunktion	Side	39
Indstilling og betjening af timer	Side	39
Afbrydelse af timer	Side	40
Rengøring og vedligeholdelse	Side	40
Opbevaring	Side	40
Fejlafhjælpning	Side	40
Ordforklaring	Side	40
Forenklet EU-overensstemmelseserklæring	Side	41
Bortskaffelse	Side	41
Garanti	Side	42
Afvikling af garantisager	Side	42
Service	Side	42

Anvendte advarselssætninger og symboler

De viste symboler er brugt i betjeningsvejledningen, på emballagen og på produktet.

	<p>FARE! Dette symbol, sammen med signalordet "Fare", betegner en faresituation med høj risikofaktor, som, hvis den ikke afværges, kan medføre alvorlige kvæstelser eller dødsfald.</p>		<p>ADVARSEL! Dette symbol, sammen med signalordet "Advarsel", betegner en faresituation med mellemstor risikofaktor, som, hvis den ikke afværges, kan medføre alvorlige kvæstelser eller dødsfald.</p>
	<p>FORSIGTIG! Dette symbol, sammen med signalordet "Forsigtig", betegner en faresituation med lav risikofaktor, som, hvis den ikke afværges, kan medføre mindre eller moderate kvæstelser.</p>		<p>OBS! Dette symbol, sammen med signalordet "Obs", betyder fare for tingskader.</p>
	<p>BEMÆRK: Dette symbol, sammen med signalordet "Bemærk", angiver flere nyttige informationer.</p>		<p>Beskyttelsesklasse III Radioen må (med undtagelse af netdelen) kun bruges ved anvendelse af lavspænding (SELV).</p>
	<p>Anvend kun produktet indendørs i tørre lokaler.</p>		<p>Symbol for et produkt i beskyttelsesklasse II</p>
	<p>ADVARSEL! EKSPLOSIONSFARE! En advarsel som vises med disse symboler og ordene "ADVARSEL! EKSPLOSIONSFARE!" betyder at der er fare for eksplosion. Hvis en sådan advarsel overhøres, kan det medføre alvorlige kvæstelser eller dødsfald og tingskader. Følg anvisningerne i denne advarsel for at undgå alvorlige kvæstelser, livsfarlige situationer eller fare for tingskader!</p>		<p>Dette påbudssymbol betyder at der skal anvendes egnede beskyttelseshandsker! Følg anvisningerne i denne advarsel for at undgå kvæstelser af hånden fra genstande eller ved kontakt med varme medier eller kemikalier.</p>
			<p>Dette symbol betyder, at betjeningsvejledningen skal følges før anvendelse af produktet.</p>
	<p>Vekselstrøm/-spænding</p>		<p>Jævnstrøm/-spænding</p>
	<p>Dette symbol betyder, at der skal tages særlige forholdsregler i forhold til børn.</p>		<p>Hulstikkets polaritet</p>
	<p>CE-mærket bekræfter overensstemmelse med de for produktet gældende EU-direktiver.</p>		

DAB+-KØKKENRADIO

● Indledning

Hjerteligt tillykke med købet af deres nye produkt. Du har besluttet dig for et produkt af høj kvalitet. Brugervejledningen er en del af dette produkt. Den indeholder vigtige informationer om sikkerhed, brug og bortskaffelse. Gør dig inden ibrugtagning af produktet fortrolig med alle betjenings- og sikkerhedsanvisninger. Benyt kun produktet som beskrevet og til de oplyste formål. Videregiv alle papirer, hvis du giver produktet videre til tredjemand.

● Tilsigtet anvendelse

DAB+-Køkkenradio (efterfølgende benævnt "Produkt") er et stykke underholdningselektronik. Det anvendes til at modtage og gengive analoge og digitale radioprogrammer. Dette produkt er kun til privat brug og må ikke anvendes kommercielt eller industrielt. Dette produkt må ikke anvendes i tropiske klimazoner. Al anden anvendelse er ikke forskriftsmæssig. Reklamationer som følge af forkert brug eller på grund af uautoriserede ændringer af produktet er ikke omfattet af garantien. Enhver sådan anvendelse sker på eget ansvar.

● Leveringsomfang

Ved udpakning af produktet skal det kontrolleres, at leverancen er komplet, og at alle dele er funktionsdygtige. Før anvendelse skal al emballage fjernes.

- 1x DAB+-Køkkenradio
- 1x Netdel
- 1x Monteringsplade (formonteret)
- 4x Afstandsstykker
- 4x Monteringsskruer (lange)
- 4x Monteringsskruer (korte)
- 2x Batterier (AA/LR6, 1,5 V ===)
- 1x Betjeningsvejledning







Hvis du konstateres skader eller dele svigter, skal du kontakte den forhandler, hvor produktet er købt.

● Varemærkeforhold

- Varemærket og handelsnavnet SilverCrest er den respektive ejers ejendom.
- Alle andre navne og produkter er varemærker eller registrerede varemærker for deres respektive ejere.



● Beskrivelse af delene

Der er flere informationer på fold-ud siden.

- 1  | ENTER/SNOOZE Vælger med tastefunktion
- 2 **PRESET** Preset-tast
- 3  Standbytast
- 4 **Display**
- 5  Belysningstast
- 6 **MODE** Funktionstaster
- 7  | START/RESET Lydstyrke/Start/Gendannelse
- 8  MENU INFO
- 9  TIMER SLEEP Timer/sleep timer-tast
- 10 Monteringsplade
- 11  **DC 5V** Bøsning til netdel
- 12 Teleskopantenne til radiomodtagelse
- 13 Udfoldelig fod
- 14 LED-belysning
- 15 Højttaler
- 16 Batterirum
- 17 Afstandsstykke (til indbygning under skabet)
- 18 Monteringsskruer (lang)
- 19 Monteringsskruer (kort)
- 20 Netdel
- 21 Betjeningsvejledning
- 22 Batterier (AA/LR6, 1,5 V ===)

● Tekniske data



Radio

Indgangsspænding/-strøm:	5 V  / 1,5 A
Strømreserve:	2 batterier (AA/LR6, 1,5 V 
DAB-frekvensområde:	174 til 240 MHz
FM-frekvensområde:	87,5 til 108 MHz
Stationhukommelsespladser:	30 (DAB), 30 (FM)
Lyd udgangseffekt:	2 x 1,5 W RMS
Driftsbetingelser:	+10 til +35 °C 40 til 85 % (rel. luftfugtighed)
Opbevaringstemperatur:	-20 til +60 °C
Dimensioner (B x H x D):	ca. 260 x 53 x 163 mm
Vægt:	ca. 650 g
Beskyttelsesklasse (radio):	III / 

Netdel

Beskrivelse

Værdi

	OWIM GmbH & Co. KG
	Retskreds Stuttgart: HRA 721742
Markedsføres af:	Stiftsbergstraße 1 74167 Neckarsulm Tyskland
Fabrikant:	Xiamen Xdroid Technology Co., Ltd.
Modellens identifikationskode:	EU-version: XZ0500-1500VG
Indgangsspænding:	100-240 V~
Inputvekselstrømsfrekvens:	50/60 Hz
Indgangsstrøm:	0,4 A
Udgangsspænding:	5,0 V 
Udgangsstrømsstyrke:	1,5 A
Udgangseffekt:	7,5 W
Gennemsnitlig effektivitet i aktiv tilstand:	79,14 %
Effektivitet ved lav belastning (10 %):	72,49 %
Effektforbrug ved nullast:	0,08 W
Hulstikkets polaritet på udgangen:	
Beskyttelsesklasse:	II / 



Sikkerhedsanvisninger

- Hvis der opstår skader som følge af at betjeningsvejledningen ikke følges, bortfalder garantiforpligtelserne!
- Leverandøren påtager sig intet ansvar for følgeskader! Leverandøren påtager sig intet ansvar for ting- eller personskader, der opstår som følge af forkert anvendelse eller manglende overholdelse af sikkerhedsanvisningerne!
- Inden brug skal du kontrollere produktet for synlige skader. Anvend aldrig et beskadiget produkt.
- De i kapitlet "Tekniske data" anførte frekvensområder udtrykker produktets tekniske muligheder. Bemærk venligst, at der muligvis kan forekomme forskellige bestemmelser i visse lande for de frit tilgængelige frekvenser. Modtagelse og/eller anvendelse af informationer kan være ulovlige og eventuelt straffbare.



FARE! FARE FOR DØDSFALD OG ULYKKER FOR SMÅ BØRN OG SPÆDBØRN!

- Emballagematerialer er ikke legetøj. Børn må aldrig efterlades med emballagen uden opsyn. Emballagematerialer udgør en potentiel risikosituation, fx kvælning. Børn undervurderer ofte faresituationer. Hold emballagen uden for børns rækkevidde.

- Dette produkt kan anvendes af børn fra 8 år og opefter, samt af personer med reducerede, fysiske, sensoriske eller mentale færdigheder eller mangel på erfaring og kundskaber, hvis de er under opsyn, eller hvis de er instrueret i sikker brug af produktet og indforstået med de risici, der er forbundet hermed. Børn må ikke udføre rengørings- og vedligeholdelsesarbejder uden opsyn. Børn må ikke lege med produktet. Produktet er ikke et legetøj.

Risiko for elektrisk stød!

⚠ ADVARSEL! Risiko for elektrisk stød!

Produktboksen eller netdelen må under ingen omstændigheder åbnes. Ved funktionsfejl skal reparationer udføres af kvalificerede medarbejdere.

- ⚠ **ADVARSEL!** Beskyt produktet og netdelen mod dryppende vand og vandsprøjt. Anbring ikke beholdere med væske (fx vaser eller drikkevarer) på eller i nærheden af produktet eller netdelen. Ingen af produktets dele må nedsænkes i væsker. Hold aldrig produktet under rindende vand.

- Anbring aldrig brændende stearinlys på eller i nærheden af produktet for at undgå brand.

- ⚠ **ADVARSEL!** Rør ikke ved netdelen med fugtige hænder.

- ⚠ FORSIGTIG!** Anvend aldrig et beskadiget produkt. Afbryd straks netdelen fra netspændingen, hvis du konstaterer skader. Fjern batterierne fra produktet. Kontakt forhandleren, hvis produktet er beskadiget.
- Sluk altid for produktet inden det afbrydes fra netdelen.
 - Anvend kun produktet med den medfølgende netdel. Kontakt forhandleren, hvis netdelen er beskadiget. Du kan finde yderligere oplysninger i produktets tekniske data.
 - Brug kun den medfølgende netdel med dette produkt.
 - Anbring ikke genstande på tilslutningsledningen, og sørg for at den ikke hviler på skarpe kanter for at undgå skader. Hold den også væk fra varme overflader og åben ild.
 - Anbring tilslutningsledningen på en sådan måde, at man ved et uheld ikke kan trække i den eller snuble over den. Hold netdelen og tilslutningsledningen uden for børns rækkevidde.
 - Træk ikke i tilslutningsledningen, men i netdelen hvis du vil trække netdelen ud af stikkontakten.
 - Tilslutningsledningen må ikke vikles omkring produktet.
 - Netdelen skal altid tilsluttes en lettilgængelig stikkontakt, således at stikket hurtigt kan trækkes ud i en nødsituation.

- Træk netdelen ud af stikkontakten for at adskille produktet fuldstændigt fra netspændingen.
- Netdelen bruger en smule strøm når radioen ikke anvendes, så længe netdelen er tilsluttet netspændingen. For fuldstændig frakobling af netdelen skal den adskilles fra netspændingen.
- Udsæt ikke produktet for fysiske stød eller kraftige vibrationer.
- Hvis du observerer røg eller unormale lyde skal du straks trække netdelen ud af stikkontakten. Fjern batterierne fra produktet.
- Netdelen må ikke tildækkes.
- Fjern plug-in netdelen fra netspændingen og udtag batteriet/batterierne fra produktet hvis det ikke bruges og før rengøring.
- Produktet skal være helt tørt før det tilsluttes netspændingen eller før det opbevares. Lad produktet afkøle helt før opbevaring.

i BEMÆRK: For at beskytte sarte overflader er produktet udstyret med gummifødder. Det kan ikke udelukkes, at møbelplejemidler kan angribe og beskadige gummifødderne.



Sikkerhedsanvisninger for batterier

- ▲ **LIVSFARE!** Opbevar batterierne uden for børns rækkevidde. Opsøg straks lægehjælp, hvis dit barn har slugt et batteri. Slugning af batterier kan medføre forbrænding, perforering af blødt væv og død. Der kan opstå voldsomme forbrændinger inden for 2 timer efter slugning.

- **EKSPLOSIONSFARE!** Ikke-genopladelige batterier må aldrig genoplades. Batterierne må ikke kortsluttes eller åbnes. Det kan medføre overophedning, ild eller eksplosion.
 - Batterier må aldrig kastes i åben ild eller i vand.
 - Udsæt ikke batterier for mekanisk belastning.

Lækagerisiko for batterier

- Undgå ekstreme miljøer og temperaturer, der kan påvirke batterierne, fx radiatorer/direkte solindstråling.
- Når batterier er udtjente, skal det undgås at hud, øjne og slimhinder kommer i kontakt med kemikalierne! Det berørte område skylles straks med rent vand, og der skal opsøges lægehjælp!

- **ANVEND BESKYTTELSESHANDSKER!** Udtjente eller beskadigede batterier kan forårsage ætsninger ved kontakt med huden. Anvend altid egnede beskyttelseshandsker i sådanne situationer.
 - Hvis et batteri lækker skal det straks fjernes fra produktet for at forebygge skader.
 - Fjern batterierne fra produktet, hvis det ikke skal anvendes i længere tid.

Fare for beskadigelse af produktet

- Anvend udelukkende den specificerede batteritype!
- Batterierne skal isættes med korrekt polaritet (+) og (-) i forhold til batterierne og produktet.
- Anvend en tør, fnugfri klud eller en vatpind for at rense batterikontakterne, før batteriet isættes!
- Fjern straks udtjente batterier fra produktet.

● **lbrugtagning**

● **Strømreserve**

- Strømreserven anvendes til at gemme data/indstillinger, hvis produktet ved et uheld afbrydes fra strømforsyningen.
- Ved strømudfald slukker display **[4]**. Uret kører videre, men der udsendes ikke alarmer.

● **Isætning/udtagning af strømreserve**

- Batterirummet **[16]** åbnes.
- Isæt 2 batterier (type: 1,5 V, AA/LR6) i henhold til polaritetsmarkeringerne i batterirummet **[16]**.
- Luk batterirummet **[16]**.

● Krav til opstillingssted

For at sikre drift af produktet uden forstyrrelser, skal opstillingsstedet opfylde disse betingelser:

- Anbring produktet på en fast, lige og horisontal overflade. Brug den udfoldelige fod **13**.
- Visse møblers overflade kan indeholde komponenter som kan gøre produktets gummifødder bløde. Om nødvendigt kan du lægge en måtte under produktets gummifødder.
- Anbring eller monter produktet, således at ventilationsåbningerne og højttaleren **15** ikke tildækkes.
- Brug ikke produktet i varme, snavsede eller ekstremt fugtige miljøer eller i nærheden af brændbare materialer.
- Monteringsstedet skal vælges, således at produktet ikke udsættes for dampe. Anbring ikke produktet lige over en varmeplade.

● Montering under et vægskab

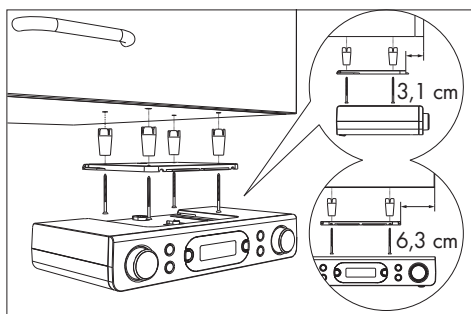

Med den medfølgende monteringsplade **10** kan produktet for eksempel monteres under et vægskab. Ved montering af produktet skal du gå frem som følger:

- Skub monteringspladen **10** bagud og fjern produktet.

- Søg efter et egnet sted til montering af produktet (se "Krav til opstillingssted").
- Hold monteringspladen **10** under monteringsstedet. Sørg for at monteringspladens forreste kant er ca. 3,1 cm bag skabets forside, således at produktet flugter med skabet efter montering. Monteringspladens **10** sider skal have en afstand til andre skabe eller vægge på mindst ca. 6,3 cm.
- Markér de 4 fastgørelsespunkter med en blyant.
- Brug en stift eller et søm for at lave en lille fordybning på de markerede punkter. I hårdt træ anvendes et Ø 2,5 mm træbor til at bore et ca. 5 mm dybt hul ved markeringerne. Pas på ikke at bore fuldstændigt igennem hullet.
- Anbring evt. de medleverede afstandsstykker **17** mellem skab og monteringsplade. Hvis du anvender afstandsstykker **17** skal du bruge de lange monteringsskrue **18**.
- Skru monteringspladen **10** fast med monteringsskrue **18** eller **19**.
- Skub produktet med oversiden mod monteringspladen **10** bagud til den klikker på plads.
- Kontrollér at produktet klikker rigtigt fast og anbring omhyggeligt tilslutningsledningen og teleskopantennen.

● Afmontering

- Træk produktet fremad fra monteringspladen **10**.
- Skrue **18** eller **19** løsnes fra monteringspladen og monteringspladen **10** fjernes fra vægskabet.

● Første ibrugtagning



- Produktet kan også anbringes på en plan overflade. Hertil skal produktets udfoldelige fod [13] foldes ud, således at ventilationshullerne og højttaleren [15] på produktets underside ikke tildækkes.
- Tilslut netdelen [20] runde stik til bøsningen [11]. Tilslut netdelen til korrekt installeret stikkontakt. Produktet viser først en fiktiv dato og klokkeslæt **00:00**.

Dato og klokkeslæt indstilles automatisk. Når du tænder for radioen, begynder produktet at søge efter en DAB-station. Efterfølgende vises og afspilles en DAB-station i displayet [4].



● Til-/frakobling af produktet

- Træk antennen [12] helt ud.

Til-/frakobling af produktet

Tænd	Tryk tasten  [3]
Slukning	Tryk tasten  [3] igen (fra = standby-tilstand)

● Til-/frakobling af LED-belysning

- Tilkobling af LED-belysning: Tryk kort på tasten  [5].
- Frakobling af LED-belysning: Tryk kort på tasten  [5] igen.

BEMÆRK:

- LED-belysningen [14] er anbragt på produktets underside.
- Hvis LED-belysningen [14] ikke frakobles manuelt, slukker den automatisk efter 120 minutter.

● Funktionsvalg

- Under drift trykkes kort på **MODE**-tasten [6] for at skifte mellem DAB- og FM-funktion.

● Lydstyrkeregulering

Lydstyrke	VOLUME/START/RESET [7]
Øgning	Drej mod højre (med uret)
Reduktion	Drej mod venstre (mod uret)

● Systemindstillinger

- Hold **MENU/INFO** [8] nedtrykt for at vise menuen.
- Drej på **SELECT/ENTER/SNOOZE** [1] for at vælge **<SYSTEM>**. Tryk på **SELECT/ENTER/SNOOZE** [1] for at bekræfte indstillingen.
- Drej på **SELECT/ENTER/SNOOZE** [1] for at vælge:

Systemindstillinger

1. Tid

- ↳ **Indstil tid/dato**
- ↳ **Indstil tid**
 - ↳ **00:00**
- ↳ **Indstil dato**
- ↳ **Auto Opdater** (Automatisk tidsopdatering)
 - ↳ **Opdater Ikke** (Ingen automatisk tidsopdatering)
 - ↳ **Opdater fra FM** (Automatisk tidsopdatering fra FM)
 - ↳ **Opdater fra DAB** (Automatisk tidsopdatering fra DAB)
 - ↳ **Opdater fra alt** (Automatisk tidsopdatering fra FM eller DAB)
- ↳ **Indstil 12/24 tidsformat** (12- eller 24-timers visning)
 - ↳ **Indstil 24-timers format** (24-timers visning)
 - ↳ **Indstil 12-timers format** (12-timers visning)
- ↳ **Indstil datoformat**
 - ↳ **DD-MM-ÅÅÅÅ** ("Dag-Måned-År")
 - ↳ **MM-DD-ÅÅÅÅ** ("Måned-Dag-År")

2. Alarmer

- ↳ **Alarmer 1 - Alarmer 2** (Vælg alarm 1 eller alarm 2 til indstilling)
- ↳ **Alarmer 1 Opsæt.**
- ↳ **Alarmer til - Alarm fra**
 - ↳ **00:00** (Indstilling af alarmtid)
 - ↳ **Varighed 15-30-45-60-90** (Indstilling af alarmens varighed)
 - ↳ **Buzzer - DAB - FM** (Indstilling af alarmkilde)
 - ↳ Valg af station (Kun til rådighed ved DAB eller FM)
 - ↳ **Daglig - Engang - Weekender - Hverdage** (Indstil gentagelseshyppighed)
 - ↳ **Volumen: L6 - L16**
- ↳ **Alarm fra - Alarmer til**

3. Belysning

- ↳ **På niveau**
 - ↳ **Høj - Medium - Lav** (Lysstyrke)
- ↳ Natdæmpning
- ↳ **NEJ - JA**

4. Sprog

- ↳ English, Deutsch, Italiano, Français, Nederlands, Español, Português, Svenska, Dansk, Norsk, Suomi, Polski.

5. Gendan Fabriksindstillinger

- ↳ **NEJ** (Gendan til fabriksindstillinger)
- ↳ **JA** (Gendan ikke til fabriksindstillinger)
- ↳ **JA** (Gendan til fabriksindstillinger)
- ① **BEMÆRK:** Ved gendannelse til fabriksindstillinger går alle hidtil gemte stationer tabt.

6. SW version

- ↳ Version nummer

SELECT/ENTER/SNOOZE [1] drej = ændring af værdi | **SELECT/ENTER/SNOOZE** [1] tryk = bekræft værdi eller valg | **MENU/INFO** [8] = 1 trin tilbage

● FM-funktion

- Tænd derefter produktet.
- Tryk 1 x på **MODE** [6] for at skifte mellem DAB og FM.

● Søg station

- Hold **MENU/INFO** [8] i 2 sekunder.
- Drej på **SELECT/ENTER/SNOOZE** [1] for at vælge **<Scan Indstilling>**. Tryk på **SELECT/ENTER/SNOOZE** [1] for at bekræfte indstillingen.
- Drej på **SELECT/ENTER/SNOOZE** [1] for at indstille følgende:

Menupunkt	Funktion
Kraftige signaler	Indstiller produktet således, at der kun søges efter stationer med kraftigt signal.
Alle stationer	Indstiller produktet således, at der søges efter alle stationer.

- Tryk på **SELECT/ENTER/SNOOZE** [1] for at bekræfte indstillingen.

● Søgefunktioner

Vælg mellem 2 søgefunktioner for at vælge en radiostation.

Funktion	Beskrivelse
Automatisk stationssøgning	Drej hurtigt på SELECT/ENTER/SNOOZE [1] for at starte søgningen i den ønskede retning.
Manuel stationssøgning	Drej langsomt på SELECT/ENTER/SNOOZE [1] for at søge manuelt efter FM-stationer (hvert tryk ændrer frekvensen med 0,05 MHz).

Funktion

Beskrivelse

AMS

Hold **SELECT/ENTER/SNOOZE** [1] nedtrykt for automatisk søgning efter stationer og lagring af disse i produktets 30 hukommelsespladser. Produktet starter med den laveste frekvens. Afhængig af modtagelsen bliver alle 30 hukommelsespladser muligvis ikke brugt.

● Audio Indstilling

- Hold **MENU/INFO** [8] nedtrykt for at vise menuen.
- Drej på **SELECT/ENTER/SNOOZE** [1] for at vælge **<Audio Indstilling>**. Tryk på **SELECT/ENTER/SNOOZE** [1] for at bekræfte.
- Drej på **SELECT/ENTER/SNOOZE** [1] for at indstille følgende:

Menupunkt

Funktion

Stereo tilladt

Produktet søger efter mono- og stereostationer. Lydudgang: Kombineret stereo eller stereo.

Kun Mono

Produktet søger efter mono- og stereostationer. Lydudgang: Kombineret stereo.

● FM-visninger

Tryk kort på **MENU/INFO** [8] for at vælge følgende:

Visning	Funktion
Signalstyrke	Viser en søjle, som markerer signalstyrken.
Programtype	Viser det sendte programs genre.
Lydinformation	Viser, om stationen modtages i mono eller stereo.
Tid	Viser automatisk den tid, som stationen stiller til rådighed.
Dato	Viser automatisk den dato, som stationen stiller til rådighed.
Radiotekst	Indstilling af løbetekst, som leverer informationer i realtid, fx sangtitel, nyheder, overskrifter etc.

- Hver gang du trykker på **MENU/INFO** [8], vises den næste oplysning.

● DAB-funktion

Skift til DAB-funktion: Tryk kort på **MODE** [6].

● Fuld scanning

Udfør en fuld stationssøgning i DAB-indstilling:

- Hold **MENU/INFO** [8] nedtrykt.
- Drej på **SELECT/ENTER/SNOOZE** [1] for at vælge **<Fuld Scanning>**.
- Tryk på **SELECT/ENTER/SNOOZE** [1] for at bekræfte indstillingen.
- Alle registrerede stationer gemmes automatisk på en stationsliste.

● Vælg gemt station

- Du kan vælge en allerede gemt station ved at trykke på **PRESET** [2].
- Drej på **SELECT/ENTER/SNOOZE** [1] for at vælge det ønskede lagerpladsnummer.
- Tryk på **SELECT/ENTER/SNOOZE** [1] for at bekræfte indstillingen.

i **BEMÆRK:** Jævnfør kapitlet „Manuel indstilling af station“ for at få en station fra stationslisten frem.

● Manuel indstilling af station

- Hold **MENU/INFO** [8] nedtrykt.
- Drej på **SELECT/ENTER/SNOOZE** [1] for at vælge **<Manual Tuning>**.
- Tryk på **SELECT/ENTER/SNOOZE** [1] for at bekræfte valget.
- Drej på **SELECT/ENTER/SNOOZE** [1] for at vælge en station fra stationslisten.
- Tryk på **SELECT/ENTER/SNOOZE** [1] for at bekræfte valget. Signalstyrken vises. Ved manuel indstilling afgiver produktet ingen lyd.
- Tryk på **SELECT/ENTER/SNOOZE** [1] for at bekræfte valget. Den nyindstillede station kan findes på stationslisten.

● Slet ikke-tilgængelig station

- Hold **MENU/INFO** [8] nedtrykt.
- Drej på **SELECT/ENTER/SNOOZE** [1] for at vælge **<Nedskær>**.
- Tryk på **SELECT/ENTER/SNOOZE** [1] for at bekræfte indstillingen.
- Drej på **SELECT/ENTER/SNOOZE** [1] for at vælge **<JA>**.
- Tryk på **SELECT/ENTER/SNOOZE** [1] for at bekræfte indstillingen.

i BEMÆRK: En station, der ikke er tilgængelig kan først registreres efter en ny fuldstændig søgning (fx på et andet sted). I så fald vises den pågældende station med et spørgsmålstegn foran. Efter aktivering af funktionen "Slet" er den pågældende markerede station ikke længere tilgængelig på stationslisten.

● DAB-visninger

Tryk kort på **MENU/INFO** [8] for at vælge følgende:

Indstilling	Funktion
Signalstyrke	Viser en søjle, som markerer signalstyrken.
Programtype	Viser det sendte programs genre.
Frekvens	Viser frekvensen og multiplex eller kanalnummeret for den aktuelt indstillede station.
Ensemble	Viser navnet på den multiplex-operatør, der indeholder den station, du lytter til.
Signalfejl	Viser antallet af signalfejl.
Bitrate og Codec	Viser radiofunktionen og den modtagne lyd-bitrate.
Tid	Viser automatisk den tid, som stationen stiller til rådighed.
Dato	Viser automatisk den dato, som stationen stiller til rådighed.
Radiotekst	Indstilling af løbetekst, som leverer informationer i realtid, fx sangtitel, nyheder, overskrifter etc.

- Hver gang du trykker på **MENU/INFO** [8], vises den næste oplysning.

● Gem den indstillede radiostation

Du kan gemme op til 60 stationer (30 FM og 30 DAB).

- Hold **PRESET** [2] nedtrykt.
- Displayet [4] viser **Gem station #<: (Tom)>** vises.
- Drej på **SELECT/ENTER/SNOOZE** [1] for at vælge det ønskede lagerpladsnummer.
- Tryk på **SELECT/ENTER/SNOOZE** [1] for at bekræfte indstillingen.
- Stationen er gemt. Displayet [4] viser **Station # gemt**.

❗ **BEMÆRK:** Lagerpladser som allerede er optaget overskrives uden yderligere advarsel.

● Vælg gemt station

- Du kan vælge en allerede gemt station ved at trykke kortvarigt på **PRESET** [2].
- Drej på **SELECT/ENTER/SNOOZE** [1] for at vælge det ønskede lagerpladsnummer.
- Tryk på **SELECT/ENTER/SNOOZE** [1] for at bekræfte indstillingen.

❗ **BEMÆRK:** **Station Tom** vises, hvis lagerpladsnummeret er ledigt.

● Sleep-Timer

Under drift:

- Hold **TIMER/SLEEP** [9] i ca. 2 sekunder. Tryk gentagne gange på **TIMER/SLEEP** for at vælge tilkoblingstid: **Fra/15/30/45/60/90/120** minutter.
- Efter udløbet af den valgte tid, skifter produktet til standby tilstand.

- Se resterende standby tid: Den resterende tid vises i displayet.
- Afbryd Sleep-Timer: Hold **TIMER/SLEEP** [9] i ca. 2 sekunder. Tryk gentagne gange på **TIMER/SLEEP** for at vælge **Fra**.

● Indstilling af alarm

- Under Standby eller under drift trykkes på **MENU/INFO** [8] i 2 sekunder.

Aktivisering af alarm

- Drej på **SELECT/ENTER/SNOOZE** [1] for at vælge **<SYSTEM>**.
- Tryk på **SELECT/ENTER/SNOOZE** [1] for at bekræfte indstillingen.
- Drej på **SELECT/ENTER/SNOOZE** [1] for at vælge **<Alarmer>**.
- Tryk på **SELECT/ENTER/SNOOZE** [1] for at vælge Alarm 1 eller Alarm 2.
- Drej på **SELECT/ENTER/SNOOZE** [1] for at vælge **<Alarmer til>** eller **<Alarm fra>**.
- Tryk på **SELECT/ENTER/SNOOZE** [1] for at bekræfte indstillingen.

Valg af alarm

- Tryk på **SELECT/ENTER/SNOOZE** [1].
- Drej på **SELECT/ENTER/SNOOZE** [1] for at indstille timer.
- Tryk på **SELECT/ENTER/SNOOZE** [1] for at bekræfte indstillingen.
- Drej på **SELECT/ENTER/SNOOZE** [1] for at indstille minutter.
- Tryk på **SELECT/ENTER/SNOOZE** [1] for at bekræfte indstillingen.
- Tryk igen på **SELECT/ENTER/SNOOZE** [1] for at indstille alarmvarighed (Valgmuligheder: **15/30/45/60/90** minutter).
- Tryk på **SELECT/ENTER/SNOOZE** [1] for at bekræfte indstillingen.
- Tryk igen på **SELECT/ENTER/SNOOZE** [1] for at indstille alarmlyd (Valgmuligheder: **<Buzzer>**, **<FM>**, **<DAB>**).
- Tryk på **SELECT/ENTER/SNOOZE** [1] for at bekræfte indstillingen.

- Drej på **SELECT/ENTER/SNOOZE** [1] for at indstille gentagelse af alarmer (Valgmuligheder: **<Engang>**, **<Daglig>**, **<Weekender>**, **<Hverdage>**).
- Tryk på **SELECT/ENTER/SNOOZE** [1] for at bekræfte indstillingen.
- Drej på **SELECT/ENTER/SNOOZE** [1] for at indstille alarmlydstyrken.
- Tryk på **SELECT/ENTER/SNOOZE** [1] for at bekræfte indstillingen.
- Drej på **SELECT/ENTER/SNOOZE** [1] for at vælge **<Alarm fra>** eller **<Alarmer til>**.
- Tryk på **SELECT/ENTER/SNOOZE** [1] for at bekræfte indstillingen.
- Når alarmen er korrekt indstillet viser displayet [4] **<Gemt>**.

i BEMÆRK:

- Når alarmen lyder, kan du trykke på  [3] for at frakoble alarmen.
- Lydstyrken øges gradvist.
- Når alarmtiden er udløbet vender produktet automatisk tilbage til standby tilstand.
- **<FM>**- eller **<DAB>**-alarm: Når alarmen lyder vises radiostationen i displayet [4].

● Snoozefunktion

- Tryk på **SELECT/ENTER/SNOOZE** [1] mens alarmen lyder. Alarmen aktiveres igen efter ca. 9 minutter.

● Timerfunktion

Produktet er forsynet med en praktisk timer for overvågning af stege- og bagetider. Der kan indstilles 2 forskellige timere.



● Indstilling og betjening af timer

- Tryk på **TIMER/SLEEP** [9] for at skifte mellem æggeur 1 (T1) og æggeur 2 (T2).
- Drej på **VOLUME/START/RESET** [7] for at vælge nedtællingstiden.
- Tryk på **VOLUME/START/RESET** [7] for at bekræfte. I displayet [4] lyser T1 eller T2. Nedtællingen starter straks.
- Tryk på **TIMER/SLEEP** [9] for at kontrollere nedtællingstiden.
- Henholdsvis 30, 15, 10 og 5 sekunder før udløbet af nedtællingen afgives et alarmsignal.
- Når nedtællingstiden er slut afgives et alarmsignal med højeste lydstyrke. Tryk på en vilkårlig tast for at afbryde alarmen. T1 eller T2 slukker i displayet [4].

i BEMÆRK:

- Timer 1 kan indstilles i 1-minuts intervaller fra 1 minut til 3 timer og 59 minutter. Hvis nedtællingen indstilles til mellem 1 og 4 minutter, vises tiden i formatet "mm:ss". Hvis nedtællingen indstilles til mere end 5 minutter, vises tiden i formatet „hh:mm:ss“.
- Timer 2 kan indstilles i 5-minuts intervaller fra 5 minutter til 3 timer og 55 minutter. Tiden vises i formatet „hh:mm:ss“.
- Hvis der ikke sker ændringer af indstillinger i ca. 15 sekunder, skifter produktet til den forrige driftstilstand uden at indstillingerne gemmes.

● **Afbrydelse af timer**

- Tryk kort på **TIMER/SLEEP**  for at vælge den timer, du vil afbryde (T1 eller T2).
- Hold **VOLUME/START/RESET**  i 2 sekunder, indtil **Fra** vises i displayet .

● **Rengøring og vedligeholdelse**

- Før rengøring: Afbryd produktet fra strømforsyningen og fjern batterierne.

 **ADVARSEL!** Produktet og netdelen må ikke nedsænkes i vand eller andre væsker ved rengøring. Hold aldrig nogen del af produktet under rindende vand.

- Rengør produktet med en let fugtig klud.
- Vand eller andre væsker må aldrig trænge ind i produktets indvendige dele.
- Anvend ikke rengøringsmidler med opløsningsmidler, skuremidler, kraftige rengøringsmiddelopløsninger eller hårde børster til rengøring.
- Lad derefter alle dele tørre fuldstændigt.

● **Opbevaring**

- Før produktet opbevares: Fjern batterierne. Opbevar produktet i originalemballagen.
- Opbevar produktet på et tørt og sikkert sted uden for børns rækkevidde.

● **Fejlafhjælpning**

■ **Årsag**

- Afhjælpning

■ **Produktet kan ikke tilkobles**

- Kontrollér at netdelen er korrekt tilsluttet til stikkåsen og produktet.

■ **Ingen lyd**

- Indstil lydstyrken.

■ **Forstyrrelse af radiomodtagelsen**

- Signalmodtagelsen er for dårlig. Drej antennen eller flyt produktet til et sted med kraftigere signal.

■ **FM-station ikke fundet**

- Svagt signal. Søg manuelt.

■ **DAB-station ikke fundet**

- Ingen DAB-dækning i dit område eller dårlige modtageforhold. Drej antennen.

● **Ordforklaring**

- Multiplex: I DAB og DAB+ kan der transmitteres flere radioprogrammer på samme frekvens. Herved kombineres radioprogrammerne i et såkaldt multiplexsignal. Med multiplex kan der også transmitteres ekstra tjenester som billeder og tekstinformationer.
- Signal Fejl: Jo større antallet af signalfejl er, desto mere forstyrret bliver produktets lydsignal. Den indbyggede fejlbeskyttelse kan til en vis grad udlignes uden at forringe lydsignalet. Visning af antallet af signalfejl kan hjælpe med til at bestemme det optimale opstillingssted for produktet.

● Forenklet EU-overensstemmelseserklæring

OWIM GmbH & Co. KG, Stiftsbergstraße 1, 74167 Neckarsulm, TYSKLAND, erklærer hermed, at produktet (DAB+-Køkkenradio HG07250A / HG07250C) opfylder direktiverne 2014/53/EU, 2011/65/EU og 2009/125/EF. Den fuldstændige formulering af EU-overensstemmelseserklæringen kan findes på denne internetadresse:

www.owim.com



● Bortskaffelse

Emballage:

Emballagen består af miljøvenlige materialer, som du kan bortskaffe på de lokale genbrugsstationer.



Bemærk forpackningsmaterialernes mærkning til affaldssorteringen, disse er mærket med forkortelser (a) og numre (b) med følgende betydning: 1-7: kunststoffer / 20-22: papir og pap / 80-98: kompositmaterialer.

Produkt:



Muligheder til bortskaffelse af det udtjente produkt kan du få hos din kommune.



Det viste symbol af en gennemstreget affaldsbeholder på hjul viser, at dette produkt er underlagt retningslinje 2012/19/EU. Denne retningslinje betyder, at produktet ikke må bortskaffes sammen med det normale husholdningsaffald i slutningen af dets levetid, men skal afleveres i de specifikke opsamlingssteder på genbrugsstationerne.

Bortskaffelsen er omkostningsfrit.

Skån miljøet og bortskaf korrekt.

Produktet kan genanvendes, er omfattet af en udvidet produktgaranti og indsamles separat.

Batterier:

Tænk på miljøet og dit helbred. Aflever altid brugte batterier i beholdere til særligt affald. Disse finder du på genbrugsstationerne eller i de butikker, hvor du køber batterier.



Miljøskader på grund af forkert bortskaffelse af batterier!

Batterier må ikke bortskaffes med husholdningsaffaldet. De kan indeholde giftige tungmetaller og er omfattet af behandlingen for særaffald. De kemiske symboler for tungmetaller er følgende: Cd = kadmium, Hg = kviksølv, Pb = bly. Aflever derfor brugte batterier hos et kommunalt opsamlingssted.

● **Garanti**

Produktet blev produceret omhyggeligt efter de strengeste kvalitetskrav og kontrolleret grundigt inden levering. Hvis der forekommer mangler ved dette produkt, så har de juridiske rettigheder over for sælgeren af dette produkt. Disse juridiske rettigheder indskrænkes ikke af vores garanti, der beskrives i det følgende.

De får 3 års garanti fra købsdatoen på dette produkt. Garantifristen begynder med købsdatoen. Opbevar den originale kassebon på et sikkert sted. Denne kassebon behøves som dokumentation for købet.

Hvis der inden for 3 år fra købsdatoen af for dette produkt opstår en materiale- eller fabrikationsfejl, bliver produktet repareret eller erstattet – efter vores valg – af os uden omkostninger for dem. Garantien bortfalder, hvis produktet bliver beskadiget eller ikke anvendes eller vedligeholdes korrekt.

Garantien gælder for materiale- eller fabrikationsfejl. Denne garanti dækker ikke produktdele, som er udsat for normalt slid og derfor kan betragtes som normale sliddele (f.eks. batterier) eller ved skader på skrøbelige dele; f.eks. kontakter, akkumulatorer som er fremstillet af glas.

● **Afvikling af garantisager**

For at kunne garantere en hurtig sagsbehandling af deres forespørgsel, bedes De følge følgende anvisninger:

Opbevar kassebon og artikelnummer (IAN 378212_2110) som købsdokumentation, så disse kan fremlægges på forespørgsel. Artikelnumrene er angivet på typeskiltet, ved en indgravering, på forsiden af vejledningen (nederst til venstre) eller på et mærkat på bag- eller undersiden. Hvis der forekommer funktionsfejl eller andre mangler, skal De først kontakte nedenstående serviceafdeling telefonisk eller via e-mail.

Et produkt, der er registreret som defekt, kan De derefter sende portofrit til den meddelte serviceadresse ved vedlæggelse af købsbeviset (kassebon) og angivelsen af, hvori manglen består, og hvornår den er opstået.

● **Service**

















DK **Service Danmark**
Tel.: 80253972
E-Mail: owim@lidl.dk

Avertissements et symboles utilisés	Page 45
Introduction	Page 46
Utilisation conforme aux prescriptions	Page 46
Contenu de l'emballage	Page 46
Information sur les marques	Page 46
Description des pièces	Page 46
Données techniques	Page 47
Consignes de sécurité	Page 48
Consignes de sécurité pour piles	Page 50
Mise en service	Page 50
Réserve de marche	Page 50
Mise en place / remplacement de la réserve de marche	Page 50
Exigences au lieu d'installation	Page 51
Installation sous une armoire suspendue	Page 51
Démontage	Page 51
Première mise en service	Page 52
Allumer/éteindre le produit	Page 52
Allumer/éteindre l'éclairage à LED	Page 52
Sélection du mode	Page 52
Réglage du volume	Page 52
Configuration du système	Page 52
Fonctionnement FM	Page 54
Recherche de stations	Page 54
Fonctions de recherche	Page 54
Réglage audio	Page 54
Modes d'affichage FM	Page 55
Fonctionnement DAB	Page 55
Recherche totale	Page 55
Appeler une station enregistrée	Page 55
Régler une station manuellement	Page 55
Effacer des stations non disponibles	Page 56
Modes d'affichage DAB	Page 56
Mémoriser la station radio réglée	Page 57
Appeler une station enregistrée	Page 57
Minuteur pour mise en veille	Page 57
Réglage de l'alarme	Page 57
Fonction de répétition	Page 58

Fonction minuterie	Page 58
Réglage et utilisation de la fonction minuterie	Page 58
Arrêter la minuterie	Page 59
Nettoyage et entretien	Page 59
Rangement	Page 59
Dépannage	Page 59
Glossaire	Page 59
Déclaration de conformité CE simplifiée	Page 60
Mise au rebut	Page 60
Garantie	Page 61
Faire valoir sa garantie	Page 61
Service après-vente	Page 61

Avertissements et symboles utilisés

Les symboles représentés sont utilisés dans le mode d'emploi, sur l'emballage et sur le produit.

	DANGER ! Ce symbole avec ce signal important de « Danger » indique un danger avec un risque élevé de blessures graves ou de mort si la situation dangereuse n'est pas évitée.		AVERTISSEMENT ! Ce symbole avec ce signal important de « Avertissement » indique un danger avec un risque moyen de blessures graves ou de mort si la situation dangereuse n'est pas évitée.
	PRUDENCE ! Ce symbole avec ce signal important de « Prudence » indique un danger avec un risque faible de blessures légères à importantes si la situation dangereuse n'est pas évitée.		ATTENTION ! Ce symbole avec la mention « Attention » indique un possible risque de dégâts matériels.
	REMARQUE : Ce symbole avec ce signal important de « Remarque » propose plus d'informations utiles.		Classe de protection III La radio (à l'exception du bloc d'alimentation secteur) doit uniquement fonctionner sous une très basse tension de sécurité (SELV).
	Utilisez le produit seulement à l'intérieur de locaux secs.		Symbole pour un produit de la classe de protection II
	AVERTISSEMENT ! RISQUE D'EXPLOSION ! Un avertissement qui présente ce signe et les mots « AVERTISSEMENT ! RISQUE D'EXPLOSION ! » signale un possible risque d'explosion. Si un tel avertissement n'est pas suivi, cela peut entraîner des blessures graves ou causer un danger mortel et provoquer d'éventuels dégâts matériels. Suivez les instructions de cet avertissement afin soit d'éviter des blessures graves ou mortelles soit de prévenir le risque de dégâts matériels !		Ce symbole indique le port obligatoire de gants protecteurs appropriés ! Suivez les consignes de cet avertissement, pour éviter des blessures aux mains provoquées par des objets ou le contact avec des matériaux chauds ou chimiques.
			Ce symbole signifie que les instructions du mode d'emploi doivent être respectées lors de l'utilisation du produit.
	Courant alternatif/tension alternative		Courant continu/tension continue
	Ce symbole indique les règles importantes de comportement avec des enfants.		Polarité de la fiche creuse
	Le marquage CE confirme la conformité aux directives de l'UE applicables au produit.		

RADIO DE CUISINE DAB+

● **Introduction**

Nous vous félicitons pour l'achat de votre nouveau produit. Vous avez opté pour un produit de grande qualité. Le mode d'emploi fait partie intégrante de ce produit. Il contient des indications importantes pour la sécurité, l'utilisation et la mise au rebut. Veuillez lire consciencieusement toutes les indications d'utilisation et de sécurité du produit. Ce produit doit uniquement être utilisé conformément aux instructions et dans les domaines d'application spécifiés. Lors d'une cession à tiers, veuillez également remettre tous les documents.

● **Utilisation conforme aux prescriptions**

La radio de cuisine DAB+ (ci-après désignée « produit ») est un appareil du domaine des produits électroniques grand public. Elle sert à la réception et à la retransmission de programmes radio analogiques et numériques. Ce produit doit être utilisé seulement dans le domaine privé et n'est pas conçu à des fins commerciales ou professionnelles. Ce produit ne doit pas être utilisé dans des zones climatiques tropicales. Toute autre utilisation est considérée comme inadéquate. Des recours à la garantie en raison d'une utilisation non appropriée ou de modifications non autorisées sur le produit sont exclus de la garantie. Toute utilisation de ce style est à vos propres risques.

● **Contenu de l'emballage**

Après l'ouverture du produit, vérifiez l'exhaustivité de la livraison et si toutes les pièces sont en parfait état. Retirez tous les matériaux d'emballage avant l'utilisation.

- 1x Radio de cuisine DAB+
- 1x Bloc d'alimentation secteur
- 1x Plaque de montage (pré-assemblée)
- 4x Entretoises
- 4x Vis de fixation (longues)
- 4x Vis de fixation (courtes)
- 2x Piles (AA/LR6, 1,5 V ===)
- 1x Mode d'emploi

Si vous constatez que le produit est endommagé ou qu'il manque des pièces, contactez le commerçant auprès duquel vous avez acheté ce produit.

● **Information sur les marques**

- La marque et le nom commercial SilverCrest constituent la propriété de leurs propriétaires respectifs.
- Tous les autres noms ou produits sont des marques ou des marques déposées par leurs propriétaires respectifs.

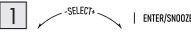

● **Description des pièces**

Vous trouvez des informations supplémentaires sur la page rabattable.



- 1  Sélecteur avec fonction de touche
- 2 **PRESET** Touche Preset
- 3  Touche veille
- 4 **Écran**
- 5  Touche d'éclairage
- 6 **MODE** Touche mode
- 7  Volume/Démarrage/Réinitialisation
- 8  Touche Menu/Info
- 9  Touche Timer/Sleep-Timer
- 10 **Plaque de montage**
- 11  **DC 5V** Prise de raccordement bloc d'alimentation secteur
- 12 **Antenne filaire pour réception radio**
- 13 **Pied dépliable**
- 14 **Éclairage à LED**
- 15 **Haut-parleur**
- 16 **Compartiment des piles**
- 17 **Entretoise (pour le montage sous un placard)**
- 18 **Vis de fixation (longue)**
- 19 **Vis de fixation (courte)**
- 20 **Bloc d'alimentation secteur**
- 21 **Mode d'emploi**
- 22 **Piles (AA/LR6, 1,5 V ===)**

● Données techniques

Radio

Tension/courant d'entrée :	5 V  / 1,5 A
Réserve de marche :	2 piles (AA/LR6, 1,5 V )
Plage de réception DAB :	de 174 à 240 MHz
Plage de réception FM :	de 87,5 à 108 MHz
Nombre de stations dans la mémoire :	30 (DAB), 30 (FM)
Puissance de sortie audio :	2 x 1,5 W RMS
Conditions de fonctionnement :	de +10 à +35 °C de 40 à 85 % (humidité rel. de l'air)
Température de rangement :	de -20 à +60 °C
Dimensions (l x H x P) :	env. 260 x 53 x 163 mm
Poids :	env. 650 g
Classe de protection (radio) :	III / 

Bloc d'alimentation secteur

Description	Désignation
	OWIM GmbH & Co. KG
Responsable de la mise sur le marché :	Tribunal de grande instance de Stuttgart : HRA 721742 Stiftsbergstraße 1 74167 Neckarsulm Allemagne
Nom du fabricant :	Xiamen Xdroid Technology Co., Ltd.
Référence du modèle :	Version UE : XZ0500-1500VG
Tension d'entrée :	100-240 V~
Fréquence du CA d'entrée :	50/60 Hz
Courant d'entrée :	0,4 A
Tension de sortie :	5,0 V 
Courant de sortie :	1,5 A
Puissance de sortie :	7,5 W
Rendement moyen en mode actif :	79,14 %
Rendement à basse charge (10 %) :	72,49 %
Consommation électrique hors charge :	0,08 W
Polarité de la fiche creuse à la sortie :	
Classe de protection :	II / 



Consignes de sécurité

- Dans le cas de dommages causés par le non-respect des instructions du mode d'emploi, le recours à la garantie est annulé !
- Toute responsabilité est déclinée pour des dommages consécutifs ! Aucune responsabilité n'est assumée dans le cas de dommages aux biens et aux personnes résultant d'une utilisation inappropriée ou du non-respect des consignes de sécurité !
- Contrôlez tous les produits avant leur utilisation pour déceler des dommages visibles. N'utilisez jamais un produit endommagé.
- Les plages de fréquence indiquées au chapitre « Données techniques » illustrent les possibilités techniques du produit. Veuillez noter que des différences dans les réglementations de certains pays peuvent s'appliquer aux fréquences librement disponibles. La réception et/ou l'utilisation d'informations peuvent constituer un acte illégal et éventuellement être punissable.



⚠ DANGER ! RISQUE MORTEL ET D'ACCIDENT POUR NOURRISSONS ET ENFANTS !

- Des matériaux d'emballage ne sont pas des jouets. Ne laissez jamais des enfants sans surveillance avec des matériaux d'emballage. Les matériaux d'emballage constituent une source de danger potentielle, par ex. risque d'asphyxie. Les enfants sous-estiment souvent les dangers. Maintenez toujours les enfants hors de la portée des matériaux d'emballage.

- Ce produit peut être utilisé par des enfants âgés de 8 ans et plus ainsi que par des personnes ayant des capacités physiques, sensorielles ou mentales restreintes ou manquant d'expérience et/ou de connaissances, à condition qu'ils soient surveillés ou aient reçu des instructions relatives à l'utilisation du produit en toute sécurité et qu'ils soient ainsi conscients des dangers liés à l'utilisation. Ne laissez pas d'enfants effectuer des travaux de nettoyage et d'entretien sans surveillance. Ne laissez pas les enfants jouer avec le produit. Ce produit n'est pas un jouet.

Risque d'électrocution !

- ⚠ AVERTISSEMENT ! Risque d'électrocution !** N'ouvrez jamais les boîtiers du produit ou du bloc d'alimentation secteur. En cas de dysfonctionnement, les réparations doivent être effectuées par de la main d'œuvre qualifiée.
- ⚠ AVERTISSEMENT !** Protégez le produit et le bloc d'alimentation secteur contre des égouttements et projections d'eau. Ne placez pas des récipients remplis de liquides (comme par ex. des vases ou des boissons) sur ou à proximité du produit ou du bloc d'alimentation secteur. N'immergez aucun des composants du produit dans des liquides. Ne maintenez jamais le produit sous l'eau courante.
- Ne placez pas de bougies allumées sur ou à proximité du produit, afin d'éviter des incendies.
- ⚠ AVERTISSEMENT !** Ne touchez pas le bloc d'alimentation secteur avec les mains mouillées.

⚠ PRUDENCE ! N'utilisez jamais un produit endommagé. Débranchez immédiatement le bloc d'alimentation secteur du réseau électrique si vous constatez quelque dégât que ce soit. Enlevez la pile du produit. Adressez-vous à votre commerçant si le produit est endommagé.

- Éteignez toujours le produit avant de le débrancher du bloc d'alimentation secteur.
- N'utilisez ce produit qu'avec le bloc d'alimentation secteur fourni. Adressez-vous à votre commerçant si le bloc d'alimentation secteur est endommagé. Vous trouvez des informations supplémentaires dans les données techniques de ce produit.
- Utilisez uniquement le bloc d'alimentation secteur fourni avec ce produit.
- Ne posez pas d'objets sur le cordon d'alimentation et ne le laissez pas frotter contre des arêtes vives, afin d'éviter son endommagement. Maintenez-le aussi à l'écart des surfaces chaudes et des flammes.
- Positionnez le cordon d'alimentation de telle sorte que personne ne puisse le tirer par inadvertance ou trébucher dessus. Conservez le bloc d'alimentation secteur et le cordon d'alimentation hors de la portée des enfants.
- Ne tirez pas sur le cordon d'alimentation, mais sur le bloc d'alimentation secteur lorsque vous débranchez ce dernier de la prise de courant.
- N'enroulez pas le cordon d'alimentation autour du produit.
- Raccordez toujours le bloc d'alimentation secteur à une prise de courant facilement accessible afin que la fiche puisse être en cas d'urgence débranchée immédiatement.

- Pour que le produit soit complètement débranché du réseau électrique, retirez complètement le bloc d'alimentation secteur de la prise de courant.
- Même si la radio n'est pas en fonctionnement, le bloc d'alimentation secteur continue de consommer une faible quantité de courant aussi longtemps que ce dernier est branché sur le réseau électrique. Afin de complètement couper le bloc d'alimentation secteur, ce dernier doit être débranché du réseau électrique.
- N'exposez pas le produit à des chocs physiques ou à de fortes vibrations.
- En cas d'observation de fumée ou de bruits inhabituels, débranchez immédiatement la fiche du bloc d'alimentation secteur de la prise de courant. Enlevez la pile du produit.
- Le bloc d'alimentation secteur ne doit pas être couvert.
- Débranchez le bloc d'alimentation secteur de l'alimentation électrique et enlevez la/les pile(s) du produit si ce dernier ne doit pas être utilisé et avant de le nettoyer.
- Laissez complètement sécher le produit avant de le brancher au réseau électrique ou avant de le ranger. Laissez le produit complètement refroidir avant de le ranger.

i REMARQUE : Pour la protection de surfaces fragiles, ce produit est équipé de pieds en caoutchouc. Il ne peut pas être exclu que des produits d'entretien pour meubles attaquent ou endommagent ces pieds en caoutchouc.



Consignes de sécurité pour piles

⚠ DANGER DE MORT ! Conservez les piles hors de la portée des enfants. Consultez immédiatement un médecin si votre enfant a avalé une pile.

L'ingestion d'une pile peut entraîner des brûlures, une perforation des tissus mous et la mort. Des brûlures graves peuvent survenir dans les 2 heures suivant l'ingestion.

- **⚠ RISQUE D'EXPLOSION !**
Ne rechargez jamais de piles non rechargeables. Ne court-circuitiez pas des piles et ne les ouvrez pas. Il pourrait en résulter une surchauffe, un incendie ou une explosion.
- Ne jetez jamais de piles dans un feu ou dans de l'eau.
- Ne soumettez jamais de piles à une sollicitation mécanique.

Risque dû à la fuite des piles

- Évitez des conditions et températures extrêmes qui peuvent exercer une influence sur les piles, comme par ex. une exposition à des radiateurs/au rayonnement solaire direct.
- En cas de fuite de piles, évitez tout contact des produits chimiques avec la peau, les yeux et les muqueuses ! Rincez immédiatement à l'eau claire les parties touchées et consultez un médecin !

- **🧤 PRIÈRE DE PORTER DES GANTS PROTECTEURS !**

Des piles endommagées ou ayant fui sont susceptibles de causer des brûlures chimiques lorsqu'elles entrent en contact avec la peau. Portez toujours des gants protecteurs appropriés lorsqu'un tel événement se produit.

- En cas de fuite des piles, ces dernières doivent immédiatement être enlevées du produit, afin d'éviter des dégâts.
- Enlevez les piles du produit si vous ne l'utilisez pas sur une longue période.

Risque de dommages au produit

- Utilisez exclusivement le type de piles indiqué !
- Insérez les piles conformément à l'indication de polarité (+) et (-) sur les piles et le produit.
- Avant d'insérer des piles, utilisez un chiffon sec et sans peluche ou un coton-tige pour nettoyer les contacts à l'intérieur du compartiment des piles !
- Retirez immédiatement les piles usagées du produit.

● Mise en service

● Réserve de marche

- La réserve de marche est utilisée pour l'enregistrement de données/réglages, si le produit a été coupé de l'alimentation électrique par inadvertnance.
- L'écran [4] s'éteint en cas de panne de courant. L'heure reste affichée mais il n'y a pas d'alarme.

● Mise en place / remplacement de la réserve de marche

- Ouvrez le compartiment des piles [16].
- Insérez 2 piles (type : 1,5 V, AA/LR6) dans le compartiment des piles [16], conformément aux indicateurs de polarité.
- Refermez le compartiment des piles [16].

● Exigences au lieu d'installation

Afin d'assurer un fonctionnement sûr et sans perturbations du produit, le lieu d'installation doit satisfaire aux exigences suivantes :

- Lors de l'installation, placez le produit sur une surface stable, plane et horizontale. Servez-vous du pied dépliant **13**.
- Les surfaces de certains meubles peuvent contenir des composants pouvant ramollir les pieds en caoutchouc du produit. En cas de besoin, posez un tapis sous les pieds en caoutchouc du produit.
- Positionnez ou montez le produit de façon à ce que les fentes d'aération et le haut-parleur **15** ne soient pas couverts.
- Ne faites pas fonctionner le produit dans un environnement chaud, mouillé ou extrêmement humide ou à proximité de matières inflammables.
- Le lieu de montage doit être sélectionné de façon à ce que le produit ne soit pas exposé à des vapeurs. N'installez pas le produit directement au-dessus d'une plaque chauffante.

● Installation sous une armoire suspendue

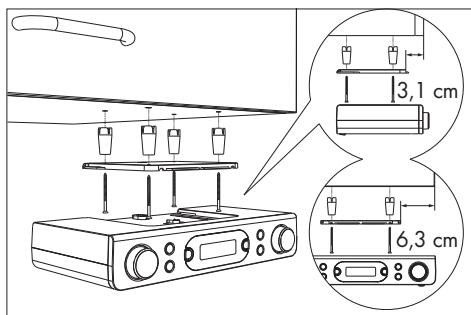

À l'aide de la plaque de montage **10** jointe, vous pouvez, par ex. monter le produit sous une armoire suspendue. Pour le montage du produit, procédez de la façon suivante :

- Poussez la plaque de montage **10** vers l'arrière et retirez-la du produit.

- Déterminez un endroit approprié pour l'installation du produit (voir « Exigences au lieu d'installation »).
- Maintenez la plaque de montage **10** sous le lieu de montage. Assurez-vous que le bord avant de la plaque de montage se situe environ 3,1 cm derrière le bord avant de l'armoire, afin que le produit soit délimitée de façon affleurée avec l'armoire après le montage. Les bords latéraux de la plaque de montage **10** doivent maintenir un écart d'env. 6,3 cm par rapport aux armoires ou parois avoisinantes.
- Marquez les 4 points de fixation avec un crayon.
- Utilisez un stylo ou un clou pour créer un petit renfoncement aux points de marquage correspondants. Pour le bois dur, utilisez une perceuse spécial bois de Ø 2,5 mm pour percer un trou d'environ 5 mm de profondeur aux points de repère. Veillez à ne pas percer le trou complètement.
- Le cas échéant, placez les entretoises **17** jointes entre l'armoire et la plaque de montage. Si vous utilisez les entretoises **17**, vous avez besoin des vis de fixation longues **18**.
- Vissez la plaque de montage **10** à l'aide des vis de fixation (**18** ou **19**).
- Poussez le produit avec le côté supérieur en arrière contre la plaque de montage **10**, jusqu'à ce qu'il s'enclenche.
- Assurez-vous que le produit est correctement enclenché et posez soigneusement le cordon d'alimentation et l'antenne filaire.

● Démontage

- Tirez le produit vers l'avant en l'éloignant de la plaque de montage **10**.
- Desserrez les vis (**18** ou **19**) de la plaque de montage et retirez la plaque de montage **10** de l'armoire murale.



● Première mise en service

- Vous pouvez également poser le produit sur une surface plane. Vous devez alors toutefois déplier le pied réglable [13] du produit, afin que les fentes d'aération et le haut-parleur [15] sur le côté inférieur du produit ne soient pas couverts.
- Reliez la fiche creuse du bloc d'alimentation secteur [20] à la prise de raccordement [11]. Branchez le bloc d'alimentation secteur sur une prise de courant correctement installée. Le produit affiche d'abord une date fictive et comme heure **00:00**. La date et l'heure sont réglées automatiquement. Lorsque vous allumez la radio, le produit commence à rechercher une station DAB. Une station DAB s'affiche alors à l'écran [4] et est reproduite.



● Allumer/éteindre le produit

- Déployez complètement l'antenne [12].

Allumer/éteindre le produit

Allumer	Appuyer sur la touche  [3]
Éteindre	Réappuyer sur la touche  [3] (arrêt = mode veille)

● Allumer/éteindre l'éclairage à LED

- Allumer l'éclairage à LED : Appuyez brièvement sur le bouton de l'éclairage  [5].
- Éteindre l'éclairage à LED : Réappuyez brièvement sur le bouton de l'éclairage  [5].

REMARQUES :

- L'éclairage à LED [14] se trouve au-dessous du produit.
- Si l'éclairage à LED [14] n'est pas éteint manuellement, il s'éteindra automatiquement après 120 minutes.

● Sélection du mode

- Pendant le fonctionnement, appuyez brièvement sur la touche **MODE** [6], pour basculer vers le fonctionnement DAB ou FM.

● Réglage du volume

Volume	VOLUME/START/RESET [7]
Augmenter	Tourner vers la droite (dans le sens des aiguilles d'une montre)
Diminuer	Tourner vers la gauche (dans le sens inverse des aiguilles d'une montre)

● Configuration du système

- Maintenez **MENU/INFO** [8] appuyée pour afficher le menu.
- Tournez **SELECT/ENTER/SNOOZE** [1] pour sélectionner **<SYSTÈME>**. Appuyez sur **SELECT/ENTER/SNOOZE** [1] pour confirmer le réglage.
- Tournez **SELECT/ENTER/SNOOZE** [1] pour la sélection de :

Configuration du système

1. Heure
 - ↳ **Régl. heure/date**
 - ↳ **Réglage heure**
 - ↳ **00:00**
 - ↳ **Réglage date**
 - ↳ **MAJ Automatique** (Mise à jour automatique de l'heure)
 - ↳ **Pas de MAJ** (Pas de mise à jour automatique de l'heure)
 - ↳ **MAJ via FM** (Mise à jour automatique de l'heure via FM)
 - ↳ **MAJ via DAB** (Mise à jour automatique de l'heure via DAB)
 - ↳ **Toute MAJ** (Mise à jour automatique de l'heure via FM ou DAB)
 - ↳ **Régl. 12h/24h** (Affichage de l'heure au format 12 h ou 24 h)
 - ↳ **Régl. 24 h** (Affichage de l'heure au format 24 h)
 - ↳ **Régl. 12 h** (Affichage de l'heure au format 12 h)
 - ↳ **Régl.format date**
 - ↳ **JJ-MM-AAAA** (« Jour-Mois-Année »)
 - ↳ **MM-JJ-AAAA** (« Mois-Jour-Année »)
2. Réveils
 - ↳ **Réveils 1 - Réveils 2** (Sélectionner l'alarme 1 ou l'alarme 2 aux fins de réglage)
 - ↳ **Réveils 1 Config**
 - ↳ **Réveils Marche - Réveil Désactivé**
 - ↳ **00:00** (Régler l'heure de l'alarme)
 - ↳ **Durée 15-30-45-60-90** (Régler la durée de l'alarme)
 - ↳ **Buzzer - DAB - FM** (Réglage de la source de l'alarme)
 - ↳ Sélection de station (Uniquement disponible avec DAB ou FM)
 - ↳ **Tous les jours - Une fois - Week end - Semaine** (Réglage de la fréquence de répétition)
 - ↳ **Volume : L6 - L16**
 - ↳ **Réveil Désactivé - Réveils Marche**
3. Éclairage
 - ↳ **Niveau marche**
 - ↳ **Élevé - Moyen - Bas** (Luminosité)
 - ↳ Variateur nocturne
 - ↳ **NON - OUI**
4. Langue
 - ↳ English, Deutsch, Italiano, Français, Nederlands, Español, Portuguais, Svenska, Dansk, Norsk, Suomi, Polski.
5. **Régl. en usine** (Réinitialiser au régl. en usine)
 - ↳ **NON** (Ne pas réinitialiser au régl. en usine)
 - ↳ **OUI** (Réinitialiser au régl. en usine)

① **REMARQUE** : Après la réinitialisation au régl. en usine, toutes les chaînes préalablement enregistrées sont effacées.
6. **Versión logiciel**
 - ↳ Numéro de version

Tourner **SELECT/ENTER/SNOOZE** [1] = modifier les valeurs | Appuyer sur **SELECT/ENTER/SNOOZE** [1] = confirmer valeur ou sélection | **MENU/INFO** [8] = 1 étape en arrière

● **Fonctionnement FM**

- Allumez le produit.
- Appuyez 1 fois sur **MODE** [6], pour passer du mode DAB au mode FM.

● **Recherche de stations**

- Maintenez **MENU/INFO** [8] appuyé pendant 2 secondes.
- Tournez **SELECT/ENTER/SNOOZE** [1] pour sélectionner **<Régl. Recherche>**. Appuyez sur **SELECT/ENTER/SNOOZE** [1] pour confirmer le réglage.
- Tournez **SELECT/ENTER/SNOOZE** [1] pour sélectionner les points suivants :

Rubrique du menu	Fonction
Stations avec bonne réception	Règle le produit de façon à uniquement rechercher des stations à signal fort.
Toutes les stations	Règle le produit de façon à rechercher toutes les stations.

- Appuyez sur **SELECT/ENTER/SNOOZE** [1] pour confirmer le réglage.

● **Fonctions de recherche**

Choisissez entre 2 fonctions de recherche, afin de sélectionner une station de radio.

Fonction	Description
Recherche automatique de station	Tournez rapidement SELECT/ENTER/SNOOZE [1] pour lancer la recherche dans la direction souhaitée.
Recherche manuelle de stations	Tournez lentement SELECT/ENTER/SNOOZE [1] pour effectuer une recherche manuelle de stations FM (la fréquence est modifiée par pas de 0,05 MHz).

Fonction	Description
AMS	Maintenez appuyé SELECT/ENTER/SNOOZE [1] pour rechercher automatiquement des stations et les enregistrer sur les 30 mémoires du produit. Le produit démarre par la fréquence la plus basse. Selon la réception, les 30 mémoires ne seront pas toutes utilisées.

● **Réglage audio**

- Maintenez **MENU/INFO** [8] appuyée pour afficher le menu.
- Tournez **SELECT/ENTER/SNOOZE** [1] pour sélectionner **<Réglage audio>**. Appuyez sur **SELECT/ENTER/SNOOZE** [1] pour confirmer.
- Tournez **SELECT/ENTER/SNOOZE** [1] pour sélectionner les points suivants :

Rubrique du menu	Fonction
Stéréo admis	Le produit recherche des chaînes Mono et Stéréo. Sortie audio : Stéréo combinée ou Stéréo.
Stations mono	Le produit recherche des chaînes Mono et Stéréo. Sortie audio : Stéréo combinée.

● Modes d'affichage FM

Appuyez brièvement sur **MENU/INFO** [8] pour sélectionner les points suivants :

Témoin	Fonction
Intensité du signal	Affiche une barre illustrant l'intensité du signal.
Type de programme	Affiche le type du programme retransmis.
Info audio	Affiche si la station est reçue en mode Mono ou Stéréo.
Heure	Affiche l'heure automatiquement mise à disposition par la station.
Jours	Affiche le jour automatiquement mis à disposition par la station.
Texte de radio	Réglage d'un bandeau de texte défilant fournissant des informations en temps réel, comme par ex. le titre de la chanson, les grands titres de l'actualité etc.

- Chaque fois que vous appuyez sur **MENU/INFO** [8], la prochaine entrée est affichée.

● Fonctionnement DAB

Passer au mode DAB : Appuyez brièvement sur **MODE** [6].

● Recherche totale

Effectuez une recherche complète des stations dans le mode DAB :

- Maintenez **MENU/INFO** [8] appuyée.
- Tournez **SELECT/ENTER/SNOOZE** [1] pour sélectionner **<Recherche totale>**.
- Appuyez sur **SELECT/ENTER/SNOOZE** [1] pour confirmer le réglage.
- Toutes les stations détectées sont automatiquement mémorisées dans une liste de stations.

● Appeler une station enregistrée

- Vous pouvez appeler une chaîne préalablement enregistrée en appuyant sur **PRESET** [2].
- Pour sélectionner l'espace mémoire souhaité, tournez **SELECT/ENTER/SNOOZE** [1].
- Appuyez sur **SELECT/ENTER/SNOOZE** [1] pour confirmer le réglage.

i **REMARQUE** : Pour appeler une station de la liste des stations, référez-vous au chapitre suivant « Régler une station manuellement ».

● Régler une station manuellement

- Maintenez **MENU/INFO** [8] appuyée.
- Pour sélectionner **<Réglage manuel>**, tournez **SELECT/ENTER/SNOOZE** [1].
- Pour valider la sélection, appuyez sur **SELECT/ENTER/SNOOZE** [1].
- Pour sélectionner une station dans la liste des stations, tournez **SELECT/ENTER/SNOOZE** [1].
- Pour valider la sélection, appuyez sur **SELECT/ENTER/SNOOZE** [1]. L'intensité du signal est affichée. Lors du réglage manuel, le produit n'émet aucun bip.
- Pour valider la sélection, appuyez sur **SELECT/ENTER/SNOOZE** [1]. Vous trouvez les nouvelles stations réglées dans la liste des stations.

● Effacer des stations non disponibles

- Maintenez **MENU/INFO** [8] appuyée.
- Tournez **SELECT/ENTER/SNOOZE** [1], afin de sélectionner **<Ecrêter>**.
- Appuyez sur **SELECT/ENTER/SNOOZE** [1] pour confirmer le réglage.
- Tournez **SELECT/ENTER/SNOOZE** [1] pour sélectionner **<OUI>**.
- Appuyez sur **SELECT/ENTER/SNOOZE** [1] pour confirmer le réglage.

① **REMARQUE :** Des stations non disponibles peuvent uniquement être détectées après une recherche totale supplémentaire (par ex. à un autre endroit). Dans ce cas de figure, la station concernée est précédée d'un point d'interrogation. Après l'exécution de la fonction « Effacer », les stations marquées de manière correspondante ne sont plus disponibles dans la liste des stations.

● Modes d'affichage DAB

Appuyez brièvement sur **MENU/INFO** [8] pour sélectionner les points suivants :

Réglage	Fonction
Intensité du signal	Affiche une barre illustrant l'intensité du signal.
Type de programme	Affiche le type du programme retransmis.
Fréquence	Affiche la fréquence et le multiplex ou le numéro de canal de la station actuellement réglée.
Ensemble	Affiche le nom du multiplex contenant la chaîne que vous écoutez.
Erreur signal	Affichage le nombre d'erreurs signal.
Débit binaire et Codec	Affiche le mode radio et le débit binaire audio réceptionné.
Heure	Affiche l'heure automatiquement mise à disposition par la station.
Jours	Affiche le jour automatiquement mis à disposition par la station.
Texte de radio	Réglage d'un bandeau de texte défilant fournissant des informations en temps réel, comme par ex. le titre de la chanson, les grands titres de l'actualité etc.

- Chaque fois que vous appuyez sur **MENU/INFO** [8], la prochaine entrée est affichée.

● Mémoriser la station radio réglée

Vous pouvez enregistrer jusqu'à 60 stations (30 FM et 30 DAB).

- Maintenez **PRESET** [2] appuyé.
- À l'écran [4], **Mémor. prérégl. <# : (Vide)>** est affiché.
- Pour sélectionner l'espace mémoire souhaité, tournez **SELECT/ENTER/SNOOZE** [1].
- Appuyez sur **SELECT/ENTER/SNOOZE** [1] pour confirmer le réglage.
- La station est enregistrée. À l'écran [4], **Mémorisé # Mem.sé** s'affiche.

i **REMARQUE :** Les emplacements mémoire déjà occupés seront écrasés sans notification.

● Appeler une station enregistrée

- Vous pouvez appeler une station préalablement enregistrée en appuyant brièvement sur **PRESET** [2].
- Pour sélectionner l'espace mémoire souhaité, tournez **SELECT/ENTER/SNOOZE** [1].
- Appuyez sur **SELECT/ENTER/SNOOZE** [1] pour confirmer le réglage.

i **REMARQUE :** **Mémorisé Vide** s'affiche, quand le numéro de l'emplacement mémoire n'est pas occupé.

● Minuteur pour mise en veille

En mode de fonctionnement :

- Maintenez appuyé **TIMER/SLEEP** [9] env. 2 secondes. Appuyez plusieurs fois sur **TIMER/SLEEP** pour sélectionner l'heure de mise en veille : **Arr.mode sommeil/15/30/45/60/90/120** minutes.
- Après expiration de la durée sélectionnée, le produit passe en mode veille.

- Déterminer le temps de disponibilité restant : La durée restante s'affiche à l'écran.
- Annuler le minuteur pour mise en veille : Maintenez appuyé **TIMER/SLEEP** [9] env. 2 secondes. Appuyez plusieurs fois sur **TIMER/SLEEP** pour sélectionner **Arr.mode sommeil**.

● Réglage de l'alarme

- En veille ou durant le fonctionnement, maintenez **MENU/INFO** [8] appuyé pendant 2 secondes.

Activer le réglage de l'alarme

- Tournez **SELECT/ENTER/SNOOZE** [1] pour sélectionner **<SYSTÈME>**.
- Appuyez sur **SELECT/ENTER/SNOOZE** [1] pour confirmer le réglage.
- Tournez **SELECT/ENTER/SNOOZE** [1] pour sélectionner **<Réveils>**.
- Appuyez sur **SELECT/ENTER/SNOOZE** [1] pour sélectionner Alarme 1 ou Alarme 2.
- Tournez **SELECT/ENTER/SNOOZE** [1], afin de sélectionner **<Réveils Marche>** ou **<Réveil Désactivé>**.
- Appuyez sur **SELECT/ENTER/SNOOZE** [1] pour confirmer le réglage.

Déterminer le réglage de l'alarme

- Appuyez sur **SELECT/ENTER/SNOOZE** [1].
- Tournez **SELECT/ENTER/SNOOZE** [1], pour régler les heures.
- Appuyez sur **SELECT/ENTER/SNOOZE** [1] pour confirmer le réglage.
- Tournez **SELECT/ENTER/SNOOZE** [1], pour régler les minutes.
- Appuyez sur **SELECT/ENTER/SNOOZE** [1] pour confirmer le réglage.
- Tournez **SELECT/ENTER/SNOOZE** [1] pour sélectionner la durée de l'alarme (options : **15/30/45/60/90** minutes).
- Appuyez sur **SELECT/ENTER/SNOOZE** [1] pour confirmer le réglage.
- Tournez **SELECT/ENTER/SNOOZE** [1] pour régler la tonalité de l'alarme (options : **<Buzzer>**, **<FM>**, **<DAB>**).
- Appuyez sur **SELECT/ENTER/SNOOZE** [1] pour confirmer le réglage.

- Tournez **SELECT/ENTER/SNOOZE** [1] pour régler la répétition de l'alarme (options : **<Une fois>**, **<Tous les jours>**, **<Week end>**, **<Semaine>**).
- Appuyez sur **SELECT/ENTER/SNOOZE** [1] pour confirmer le réglage.
- Tournez **SELECT/ENTER/SNOOZE** [1], pour régler le volume de la sonnerie.
- Appuyez sur **SELECT/ENTER/SNOOZE** [1] pour confirmer le réglage.
- Tournez **SELECT/ENTER/SNOOZE** [1] pour sélectionner **<Réveil Désactivé>** ou **<Réveils Marche>**.
- Appuyez sur **SELECT/ENTER/SNOOZE** [1] pour confirmer le réglage.
- Si l'alarme a été réglée avec succès, alors **<Enregistré>** s'affiche à l'écran [4].

❗ REMARQUES :

- Une fois que l'alarme retentit, vous pouvez appuyer sur  [3] pour désactiver l'alarme.
- Le volume augmente progressivement.
- Après l'expiration de la durée d'alarme, le produit retourne automatiquement en mode veille.
- Alarme **<FM>** ou **<DAB>** : Lorsque l'alarme retentit, la station radio apparaît à l'écran [4].

● Fonction de répétition

- Appuyez sur **SELECT/ENTER/SNOOZE** [1] pendant que l'alarme retentit. L'alarme est réactivée après env. 9 minutes.

● Fonction minuterie

Le produit dispose d'une minuterie pratique qui vous permet, par ex. de surveiller les durées de cuisson. Vous pouvez régler 2 minuteries différentes.

● Réglage et utilisation de la fonction minuterie

- Pour basculer entre la durée de la minuterie 1 (T1) et la durée de la minuterie 2 (T2), appuyez sur **TIMER/SLEEP** [9].
- Tournez **VOLUME/START/RESET** [7] pour sélectionner le temps du compte à rebours.
- Appuyez sur **VOLUME/START/RESET** [7] pour confirmer. T1 ou T2 s'allume à l'écran [4]. Le compte à rebours démarre immédiatement.
- Pour vérifier la durée du compte à rebours, appuyez sur **TIMER/SLEEP** [9].
- Un signal d'avertissement retentit respectivement 30, 15, 10 et 5 secondes avant l'expiration du compte à rebours.
- Un signal d'alarme à volume maximal retentit à la fin du compte à rebours. Appuyez sur n'importe quelle touche pour désactiver l'alarme. T1 ou T2 s'éteint à l'écran [4].

❗ REMARQUES :

- La minuterie 1 peut être réglée par étapes de 1 minute, de 1 minute jusqu'à 3 heures 59 minutes. Si vous réglez le compte à rebours entre 1 et 4 minutes, le temps est affiché en format « mm:ss ». Si vous réglez le compte à rebours à 5 minutes et plus, le temps est affiché en format « hh:mm:ss ».
- La minuterie 2 peut être réglée par étapes de 5 minutes, de 5 minutes jusqu'à 3 heures 55 minutes. L'heure est affichée au format « hh:mm:ss ».
- Si vous n'effectuez pas de modifications du réglage pendant environ 15 secondes, alors le produit se remet dans le mode de fonctionnement précédent sans enregistrer les réglages.

● Arrêter la minuterie

- Appuyez brièvement sur **TIMER/SLEEP** [9] pour sélectionner la durée de minuterie dont vous souhaitez annuler le fonctionnement (T1 ou T2).
- Maintenez **VOLUME/START/RESET** [7] appuyé pendant 2 secondes jusqu'à ce que **Arr.mode sommeil** apparaisse à l'écran [4].

● Nettoyage et entretien

- Avant le nettoyage : Débranchez le produit de l'alimentation électrique et enlevez les piles.

AVERTISSEMENT ! N'immergez ni le

- produit ni le bloc d'alimentation secteur dans de l'eau ou dans d'autres liquides aux fins de nettoyage. Ne tenez jamais aucun des composants du produit sous l'eau coulante.
- Nettoyez le produit à l'aide d'un torchon légèrement humide.
 - Ne laissez jamais de l'eau ou d'autres liquides pénétrer à l'intérieur du produit.
 - N'utilisez pas de produits de nettoyage contenant des solvants, des abrasifs, des solutions de nettoyage agressives ou des brosses dures pour le nettoyage.
 - Laissez ensuite sécher toutes les pièces.

● Rangement

- Avant de ranger le produit : Enlevez les piles. Rangez le produit dans son emballage d'origine.
- Conservez le produit dans un endroit sec et sûr, hors de la portée des enfants.

● Dépannage

- **Cause**
 - Solution
 - **Impossible d'allumer le produit**
 - Vérifiez que le bloc d'alimentation secteur est correctement branché sur la prise de courant et sur le produit.
 - **Pas de son**
 - Ajustez le volume.
 - **Réception radio perturbée**
 - La réception du signal est trop faible. Orientez l'antenne ou amenez le produit à un lieu avec un signal plus intense.
 - **Station FM non trouvée**
 - Faible signal. Recherche manuelle.
 - **Station DAB pas trouvée**
 - Pas d'alimentation DAB dans votre région ou mauvaise réception. Réglez la position de l'antenne.
- ## ● Glossaire
- **Multiplex** : Dans DAB et DAB+, plusieurs programmes radio peuvent être transmis sur chaque fréquence. Dans ce contexte, ces programmes radio sont résumés dans un soi-disant Multiplex. Dans ce Multiplex, des services supplémentaires, comme des images et des informations sous forme de textes, peuvent également être transmis.
 - **Erreur signal** : Plus le nombre d'erreurs de signaux est élevé, plus la perturbation du signal audio sera importante pour le produit. La protection contre les erreurs intégrée est en mesure de compenser cela jusqu'à un certain degré sans pour autant détériorer le signal audio. L'affichage du nombre d'erreurs des signaux peut s'avérer utile pour déterminer un bon endroit d'installation pour le produit.

● Déclaration de conformité CE simplifiée

Nous, OWIM GmbH & Co. KG, Stiftsbergstraße 1, 74167 Neckarsulm, ALLEMAGNE,

déclare par la présente que le produit (Radio de cuisine DAB+ HG07250A / HG07250C)

correspond aux directives 2014/53/UE, 2011/65/UE et 2009/125/CE.

Le texte complet de la déclaration de conformité CE est disponible à l'adresse Internet suivante :

www.owim.com



● Mise au rebut

Emballage :

L'emballage se compose de matières recyclables pouvant être mises au rebut dans les déchetteries locales.



Veillez respecter l'identification des matériaux d'emballage pour le tri sélectif, ils sont identifiés avec des abbréviations (a) et des chiffres (b) ayant la signification suivante : 1-7 : plastiques / 20-22 : papiers et cartons / 80-98 : matériaux composite.

Produit :



Les possibilités de recyclage des produits usés sont à demander auprès de votre municipalité.



Le symbole de la poubelle à roulettes barrée ci-contre indique que ce produit est soumis aux dispositions de la directive 2012/19/UE. Cette directive stipule que vous ne devez pas jeter ce produit avec les ordures ménagères mais dans des centres de collecte désignés, des centres de recyclage ou des services d'élimination des déchets.

La mise au rebut est gratuite.

Éliminez correctement pour protéger l'environnement.

Le produit est recyclable, soumis à la responsabilité élargie du fabricant et collecté séparément.

Piles :

Préservez l'environnement et votre santé. Veuillez toujours déposer les piles usagées dans les conteneurs de recyclage appropriés. Vous les trouverez dans les bâtiments publics ou dans les commerces vendant des piles.



Pollution de l'environnement par mise au rebut incorrecte des piles !

Les piles ne doivent pas être mises au rebut dans les ordures ménagères. Elles peuvent contenir des métaux lourds toxiques et doivent être considérées comme des déchets spéciaux. Les symboles chimiques des métaux lourds sont les suivants : Cd = cadmium, Hg = mercure, Pb = plomb. Pour cette raison, veuillez toujours déposer les piles usagées dans les conteneurs de recyclage de la commune.

● Garantie

Le produit a été fabriqué selon des critères de qualité stricts et contrôlé consciencieusement avant sa livraison. En cas de défaillance, vous êtes en droit de retourner ce produit au vendeur. La présente garantie ne constitue pas une restriction de vos droits légaux.

Ce produit bénéficie d'une garantie de 3 ans à compter de sa date d'achat. La durée de garantie débute à la date d'achat. Veuillez conserver le ticket de caisse original. Il fera office de preuve d'achat.

Si un problème matériel ou de fabrication devait survenir dans 3 ans suivant la date d'achat de ce produit, nous assurons à notre discrétion la réparation ou le remplacement du produit sans frais supplémentaires. La garantie prend fin si le produit est endommagé suite à une utilisation inappropriée ou à un entretien défaillant.

La garantie couvre les vices matériels et de fabrication. Cette garantie ne s'étend ni aux pièces du produit soumises à une usure normale (p. ex. des piles) et qui, par conséquent, peuvent être considérées comme des pièces d'usure, ni aux dommages sur des composants fragiles, comme des interrupteurs, des batteries ou des éléments fabriqués en verre.

● Faire valoir sa garantie

Pour garantir la rapidité d'exécution de la procédure de garantie, veuillez respecter les indications suivantes :

Veuillez conserver le ticket de caisse et la référence du produit (IAN 378212_2110) à titre de preuve d'achat pour toute demande.

Le numéro de référence de l'article est indiqué sur la plaque d'identification, gravé sur la page de titre de votre manuel (en bas à gauche) ou sur un autocollant apposé sur la face arrière ou inférieure du produit.

En cas de dysfonctionnement du produit, ou de tout autre défaut, contactez en premier lieu le service après-vente par téléphone ou par e-mail aux coordonnées indiquées ci-dessous.

Vous pouvez alors envoyer franco de port tout produit considéré comme défectueux au service clientèle indiqué, accompagné de la preuve d'achat (ticket de caisse) et d'une description écrite du défaut avec mention de sa date d'apparition.

● Service après-vente

FR Service après-vente France

Tél.: 0800904879

E-Mail: owim@lidl.fr

BE Service après-vente Belgique

Tél.: 080071011

Tél.: 80023970 (Luxembourg)

















E-Mail: owim@lidl.be

Gebruikte waarschuwingen en symbolen	Pagina 64
Inleiding	Pagina 65
Beoogd gebruik	Pagina 65
Leveringsomvang	Pagina 65
Handelsmerken	Pagina 65
Onderdelenbeschrijving	Pagina 65
Technische gegevens	Pagina 66
Veiligheidstips	Pagina 67
Veiligheidstips voor batterijen	Pagina 69
Ingebruikname	Pagina 69
Stroomreserve	Pagina 69
Stroomreserve plaatsen/vervangen	Pagina 69
Eisen waaraan de opstelplaats moet voldoen	Pagina 70
Installatie onder een hangkast	Pagina 70
Demonteren	Pagina 70
Eerste ingebruikname	Pagina 71
Product in-/uitschakelen	Pagina 71
LED-verlichting in-/uitschakelen	Pagina 71
Modus kiezen	Pagina 71
Geluidssterkte regelen	Pagina 71
Systeeminstellingen	Pagina 71
FM gebruiken	Pagina 73
Radiozender zoeken	Pagina 73
Zoekfuncties	Pagina 73
Audio-instellingen	Pagina 73
FM-aanduidingsmodi	Pagina 74
DAB gebruiken	Pagina 74
Volledige scan	Pagina 74
Opgeslagen zenders oproepen	Pagina 74
Radiozender handmatig instellen	Pagina 74
Niet beschikbare radiozenders wissen	Pagina 75
DAB-aanduidingsmodi	Pagina 75
Ingestelde radiozender in geheugen opslaan	Pagina 76
Opgeslagen zenders oproepen	Pagina 76
Slaaptimer	Pagina 76
Alarm instellen	Pagina 76
Sluimerfunctie	Pagina 77

Timer-functie	Pagina 77
Timer-functie instellen en bedienen	Pagina 77
Timer afbreken	Pagina 78
Schoonmaken en onderhoud	Pagina 78
Opbergen	Pagina 78
Probleemoplossing	Pagina 78
Begrippenlijst	Pagina 78
Vereenvoudigde EG-verklaring van overeenstemming	Pagina 79
Afvoer	Pagina 79
Garantie	Pagina 80
Afwikkeling in geval van garantie	Pagina 80
Service	Pagina 80

Gebruikte waarschuwingen en symbolen

De getoonde symbolen worden in de gebruiksaanwijzing, op de verpakking en op het product gebruikt.

	<p>GEVAAR! Dit symbool met de aanduiding "Gevaar" duidt op een groot risico op gevaar dat, indien niet vermeden, zware verwondingen of de dood tot gevolg kan hebben.</p>		<p>WAARSCHUWING! Dit symbool met de aanduiding "Waarschuwing" betekent een middelmatig risico op gevaar dat, indien niet vermeden, zware verwondingen of de dood tot gevolg kan hebben.</p>
	<p>VOORZICHTIG! Dit symbool met de aanduiding "Voorzichtig" duidt op een klein risico op gevaar dat, indien niet vermeden, kan leiden tot kleine of middelgrote verwondingen.</p>		<p>OPGELET! Dit symbool met de aanduiding "Opgelet" geeft aan dat er mogelijk gevaar bestaat op materiële schade.</p>
	<p>TIP: Dit symbool met de aanduiding "Tip" duidt op verdere nuttige informatie.</p>		<p>Beschermingsklasse III De radio mag (met uitzondering van de stekkeroplader) uitsluitend met gebruik van veilige extra-lage spanning (VELS) worden gebruikt.</p>
	<p>Gebruik het product alleen in droge binnenruimtes.</p>		<p>Symbool voor een product uit de beschermingsklasse II</p>
	<p>WAARSCHUWING! EXPLOSIEGEVAAR! Een waarschuwing die is voorzien van dit teken en de woorden "WAARSCHUWING! EXPLOSIEGEVAAR!" wijst op een kans op explosies. Het niet opvolgen van een dergelijke waarschuwing kan leiden tot zware verwondingen of een dodelijk ongeval en mogelijk tot materiële schade. Volg de aanwijzingen in deze waarschuwing op om ernstig letsel, levensgevaar of het gevaar van materiële schade te vermijden!</p>		<p>Dit gebodsteken geeft aan dat er geschikte veiligheidshandschoenen gedragen moeten worden! Volg de aanwijzingen van de waarschuwing op om letsel aan de handen door voorwerpen of contact met hete of chemische stoffen te vermijden.</p>
	<p>Dit symbool betekent dat bij gebruik van het product de hand moet worden gehouden aan de gebruiksaanwijzing.</p>		<p>Dit symbool betekent dat bij gebruik van het product de hand moet worden gehouden aan de gebruiksaanwijzing.</p>
	<p>Wisselstroom/-spanning</p>		<p>Gelijkstroom/-spanning</p>
	<p>Dit symbool verwijst naar de bijzondere gedragsregels in verband met kinderen.</p>		<p>Polariteit van de holle stekker</p>
	<p>Het CE-teken bevestigt dat het product voldoet aan de betreffende EU-richtlijnen.</p>		

DAB+ KEUKENRADIO

● **Inleiding**

Hartelijk gefeliciteerd met de aankoop van uw nieuwe product. U heeft voor een hoogwaardig product gekozen. De gebruiksaanwijzing is een deel van het product. Deze bevat belangrijke aanwijzingen voor veiligheid, gebruik en verwijdering. Maakt U zich voor de ingebruikname van het product met alle bedienings- en veiligheidsvoorschriften vertrouwd. Gebruik het product alleen zoals beschreven en voor de aangegeven toepassingsgebieden. Overhandig alle documenten bij doorgifte van het product aan derden.

● **Beoogd gebruik**

De DAB+ keukenradio (hierna "product" genoemd) is een apparaat behorend tot de consumentenelektronica. De radio is bestemd voor de ontvangst en weergave van analoge en digitale radioprogramma's. Dit product mag alleen voor privégebruik en niet voor industriële of commerciële doeleinden gebruikt worden. Dit product mag niet in tropische gebieden worden gebruikt. Elk ander gebruik wordt als niet volgens de voorschriften aangemerkt. Aanspraken op grond van onjuist gebruik of onbevoegde wijzigingen aan het product worden niet door de garantie gedekt. Ieder dergelijk gebruik vindt plaats op eigen risico.

● **Leveringsomvang**

Controleer na het uitpakken van het product of de levering volledig is en of alle onderdelen in goede staat verkeren. Verwijder vóór gebruik al het verpakkingsmateriaal.

- 1x DAB+ Keukenradio
- 1x Stekkeroplader
- 1x Montageplaat (voorgemonteerd)
- 4x Afstandsstukken
- 4x Bevestigingsschroeven (lang)
- 4x Bevestigingsschroeven (kort)
- 2x Batterijen (AA/LR6, 1,5 V ===)
- 1x Gebruiksaanwijzing

Indien u constateert dat het product beschadigd is of dat er delen ontbreken, neem dan contact op met de verkoper bij wie u dit product hebt gekocht.

● **Handelsmerken**

- Het merk en de handelsnaam SilverCrest zijn eigendom van de betreffende eigenaars.
- Alle anderen namen en producten zijn merken of geregistreeerde merken van de betreffende eigenaars.



● **Onderdelenbeschrijving**

U treft verdere informatie aan op de uitklapbare pagina.

- 1  Kanaalkiezer met toetsenfunctie
- 2 **PRESET** Insteltoets
- 3  Standby-toets
- 4 **Beeldscherm**
- 5  Verlichtingstoets
- 6 **MODE** Modustoetsen
- 7  Geluidsstrekte/start/reset
- 8  Menu-/infotoets
- 9  Timer/Slaaptimer-toets
- 10 **Montageplaat**
- 11  **DC 5V** Aansluitbus stekkeroplader
- 12 **Draadantenne voor radio-ontvangst**
- 13 **Uitklapbare voet**
- 14 **LED-verlichting**
- 15 **Luidspreker**
- 16 **Batterijvak**
- 17 **Afstandsstuk (voor inbouw onder de kast)**
- 18 **Bevestigingsschroef (lang)**
- 19 **Bevestigingsschroef (kort)**
- 20 **Stekkeroplader**
- 21 **Gebruiksaanwijzing**
- 22 **Batterijen (AA/LR6, 1,5 V ===)**

● Technische gegevens



Radio

Voedingsspanning/-stroom:	5 V  / 1,5 A
Stroomreserve:	2 batterijen (AA/LR6, 1,5 V )
DAB-ontvangstbereik:	174 tot 240 MHz
VHF-ontvangstbereik:	87,5 tot 108 MHz
Geheugenplaatsen radiozenders:	30 (DAB), 30 (FM)
Audio-uitgangsvermogen:	2 x 1,5 W RMS
Gebruiksomstandigheden:	+10 tot +35 °C 40 tot 85 % (rel. luchtvochtigheid)
Opbergtemperatuur:	-20 tot +60 °C
Afmetingen (B x H x D):	ca. 260 x 53 x 163 mm
Gewicht:	ca. 650 g
Beschermingsklasse (radio):	III / 

Stekkeroplader

Beschrijving

Waarde

Distributeur:	OWIM GmbH & Co. KG Kantongerecht Stuttgart: HRA 721742 Stiftsbergstraße 1 74167 Neckarsulm Duitsland
Naam van de fabrikant:	Xiamen Xdroid Technology Co., Ltd.
Typeaanduiding:	EU-versie: XZ0500-1500VG
Voedingsspanning:	100-240 V~
Voedingsfrequentie:	50/60 Hz
Voedingsstroomsterkte:	0,4 A
Uitgangsspanning:	5,0 V 
Uitgangsstroom:	1,5 A
Uitgangsvermogen:	7,5 W
Gemiddelde actieve efficiëntie:	79,14 %
Efficiëntie bij lage belasting (10 %):	72,49 %
Energieverbruik in niet-belaste toestand:	0,08 W
Polariteit van de coaxiale connector aan de uitgang:	
Beschermingsklasse:	II / 



Veiligheidstips

- In geval van schade, die ontstaat als gevolg van het niet in acht nemen van de gebruiksaanwijzing, vervalt de aanspraak op garantie!
- Wij aanvaardt geen aansprakelijkheid voor gevolgschade! In geval van materiële schade of persoonlijk letsel als gevolg van onjuist gebruik of het niet opvolgen van de veiligheidstips, wordt geen aansprakelijkheid aanvaard!
- Onderzoek alle producten voor het gebruik op zichtbare schade. Gebruik een beschadigd product nooit.
- De in het hoofdstuk "Technische gegevens" aangegeven frequentiebereiken geven de technische mogelijkheden van het product weer. Houd er rekening mee dat voor vrij beschikbare frequenties in verschillende landen mogelijk verschillende bepalingen gelden. De ontvangst en/of het gebruik van informatie kan illegaal en mogelijk strafbaar zijn.



⚠ GEVAAR! LEVENSGEVAAR EN RISICO OP ONGEVALLEN VOOR ZUIGELINGEN EN KINDEREN!

- Verpakkingsmateriaal is geen speelgoed. Laat kinderen nooit zonder toezicht achter met het verpakkingsmateriaal. Verpakkingsmateriaal vormt een potentiële bron voor gevaar, bijv. verstikking. Kinderen onderschatten gevaren vaak. Houd kinderen altijd uit de buurt van verpakkingsmateriaal.

- Dit product kan door kinderen vanaf 8 jaar alsmede door personen met beperkte lichamelijke, sensorische of verstandelijke bekwaamheden of gebrek aan kennis en ervaring worden gebruikt, als deze onder toezicht staan of aanwijzingen over een veilig gebruik van het product hebben ontvangen en de hiermee verbonden gevaren begrijpen. Laat kinderen nooit schoonmaak- en onderhoudswerkzaamheden verrichten tenzij ze onder toezicht staan. Laat kinderen niet met het product spelen. Dit product is geen speelgoed.

Kans op elektrische schokken!

⚠ WAARSCHUWING! Kans op elektrische schokken! Open de behuizing van het product of van de stekkeroplader nooit. In geval van een storing mogen reparaties alleen door gekwalificeerde vaklieden worden uitgevoerd.

⚠ WAARSCHUWING! Bescherm het product en de stekkeroplader tegen druppelen spatwater. Zet geen met vloeistoffen gevulde houders (bijv. vazen of dranken) op of in de nabijheid van het product of van de stekkeroplader. Dompel geen componenten van het product onder in vloeistoffen. Houd het product nooit onder stromend water.

- Zet geen brandende kaarsen op of in de nabijheid van het product om brand te voorkomen.

⚠ WAARSCHUWING! Raak de stekkeroplader niet aan met natte handen.

- ⚠ VOORZICHTIG!** Gebruik een beschadigd product nooit. Koppel de stekkeroplader onmiddellijk los van het elektriciteitsnet, als u enige schade vaststelt. Verwijder de batterij uit het product. Neem contact op met uw handelaar als het product beschadigd is.
- Schakel het product altijd uit voordat u het ontkoppelt van de stekkeroplader.
 - Gebruik dit product uitsluitend met de meegeleverde stekkeroplader. Neem contact op met uw handelaar als de stekkeroplader is beschadigd. U treft verdere informatie aan in de technische gegevens van dit product.
 - Gebruik dit product alleen met de meegeleverde stekkeroplader.
 - Zet geen voorwerpen op het aansluitsnoer en laat het niet tegen scherpe kanten schuren om te vermijden dat het wordt beschadigd. Houd het ook uit de buurt van hete oppervlakken en open vuur.
 - Leg het aansluitsnoer zo neer dat niemand er per ongeluk aan kan trekken of erover kan struikelen. Houd de stekkeroplader en het aansluitsnoer buiten het bereik van kinderen.
 - Trek niet aan het aansluitsnoer maar aan de stekkeroplader als u de deze uit het stopcontact trekt.
 - Wikkel het aansluitsnoer niet om het product.
 - Sluit de stekkeroplader altijd aan op een stopcontact dat gemakkelijk bereikbaar is, zodat het product in noodgevallen onmiddellijk kan worden losgekoppeld.

- Trek de stekkeroplader uit het stopcontact zodat het product volledig van het lichtnet is losgekoppeld.
- Zolang de stekkeroplader is aangesloten op het elektriciteitsnet, verbruikt deze een kleine hoeveelheid stroom, ook als de radio niet in bedrijf is. Om de stekkeroplader volledig uit te schakelen, moet deze van het elektriciteitsnet worden losgekoppeld.
- Stel het product niet bloot aan fysieke stoten of sterke trillingen.
- Als er rook of ongewone geluiden worden waargenomen, trek dan onmiddellijk de stekkeroplader uit het stopcontact. Verwijder de batterij uit het product.
- De stekkeroplader mag niet worden afgedekt.
- Koppel de stekkeroplader los van het elektriciteitsnet en verwijder de batterij/batterijen uit het product als het niet in gebruik is en voordat u het schoonmaakt.
- Laat het product volledig drogen, voordat u het op het elektriciteitsnet aansluit of voordat u het opbergt. Laat het product volledig afkoelen, voordat u het opbergt.

ⓘ TIP: Dit product is ter bescherming van kwetsbare oppervlakken voorzien van rubber voetjes. Het is mogelijk dat meubelonderhoudsmiddelen deze rubberen voetjes aantasten of beschadigen.



Veiligheidstips voor batterijen

⚠ LEVENSGEVAAR! Bewaar batterijen buiten het bereik van kinderen. Neem direct contact op met een arts als uw kind een batterij heeft ingeslikt.

Het inslikken van een batterij kan tot verbrandingen, perforatie van zachte weefsels en de dood leiden. Zware verbrandingen kunnen optreden binnen 2 uur na het inslikken.

- **⚠ EXPLOSIEGEVAAR!**
Laad niet-herlaadbare batterijen nooit opnieuw op. Sluit batterijen niet kort en open ze niet. Oververhitting, brand of openbarsten kan het gevolg zijn.
- Gooi batterijen nooit in vuur of water.
- Stel batterijen nooit bloot aan welke mechanische druk dan ook.

Risico op leeglopen van de batterijen

- Vermijd extreme omstandigheden en temperaturen, die de batterijen kunnen schaden, zoals bijv. radiatoren/direct zonlicht.
- Als batterijen zijn leeggelopen, vermijd dan dat de chemicaliën in contact komen met de huid, ogen en slijmvliezen! Als dat toch gebeurt, spoel dan die plaatsen direct af met schoon water en neem contact op met een arts!



DRAAG VEILIGHEIDSHANDSCHOENEN!

Leeggelopen of beschadigde batterijen kunnen bij aanraking met de huid brandwonden veroorzaken. Draag altijd geschikte veiligheidshandschoenen als er iets dergelijks gebeurt.

- In geval van leeglopen van de batterijen moet u deze onmiddellijk uit het product verwijderen om beschadigingen te vermijden.
- Verwijder de batterijen uit het product als dat voor lange tijd niet gebruikt wordt.

Kans op beschadiging van het product

- Gebruik uitsluitend het aangegeven soort batterijen!
- Plaats batterijen volgens de polariteitsaanduidingen (+) en (-) op de batterij en op het product.
- Gebruik een droge, pluivrije doek of een wattenstaafje om de contacten in het batterijvak schoon te maken voordat u de batterijen in het product plaatst!
- Verwijder verbruikte batterijen onmiddellijk uit het product.

● Ingebruikname

● Stroomreserve

- De stroomreserve wordt gebruikt voor het in het geheugen opslaan van gegevens/instellingen, als het product voorzien van het elektriciteitsnet wordt losgekoppeld.
- Valt de stroom uit, dan dooft het beeldscherm **4**. De klok loopt door maar laat geen alarm horen.

● Stroomreserve plaatsen/ vervangen

- Open het batterijvak **16**.
- Plaats 2 batterijen in (type: 1,5 V, AA/LR6) volgens de polariteitsaanduidingen in het batterijvak **16**.
- Sluit het batterijvak **16**.

● Eisen waaraan de opstelplaats moet voldoen

De plaats waar het product wordt neergezet, moet voldoen aan de volgende eisen om een veilig en storingsvrij gebruik van het product te garanderen:

- Zet het product neer op een stevige, vlakke en horizontale ondergrond. Gebruik de uitklapbare voet **13**.
- De oppervlakken van meubelstukken kunnen componenten bevatten waardoor de rubbervoetjes van het product zacht kunnen worden. Plaats indien nodig een mat onder de rubbervoetjes van het product.
- Plaats of monteer het product zodanig, dat de aanwezige ventilatieopeningen en de luidspreker **15** niet worden afgedekt.
- Gebruik het product niet in een hete, natte of extreem vochtige omgeving of in de nabijheid van brandbare materialen.
- De montageplaats moet zo worden gekozen, dat het product niet aan dampen wordt blootgesteld. Installeer het product niet direct boven een kookplaat.

● Installatie onder een hangkast

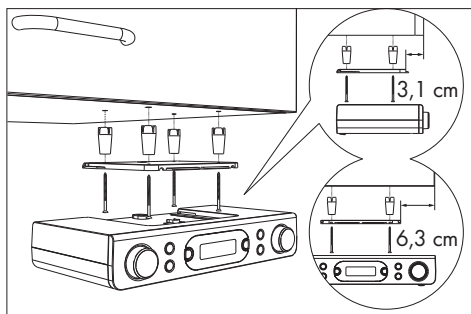

U kunt het product met de meegeleverde montageplaat **10** bijv. onder een hangkast installeren. Ga bij de montage van het product als volgt te werk:

- Schuif de montageplaat **10** naar achteren en verwijder hem van het product.

- Zoek een geschikte plaats voor de installatie van het product (zie "Eisen waaraan de opstelplaats moet voldoen").
- Houd de montageplaat **10** onder de montageplaats. Zorg ervoor dat de voorkant van de montageplaat ca. 3,1 cm achter de voorkant van de kast is aangebracht, zodat het product na het inbouwen precies aansluit op de kast. De zijkanen van de montageplaat **10** moeten op een afstand van ca. 6,3 cm van de kasten of wanden ernaast zijn aangebracht.
- Markeer de 4 bevestigingspunten met een potlood.
- Gebruik een kraspen of spijker om een putje te maken op de plaats van de overeenkomstige markeerpunten. Gebruik bij hardhout een houtboor met een \varnothing van 2,5 mm om een ca. 5 mm diep gat op de plaats van de markeringen te boren. Let er daarbij op dat u het gat niet volledig doorboort.
- Plaats eventueel de meegeleverde afstandsstukken **17** tussen de kast en de montageplaat. Als u de afstandsstukken **17** gebruikt, hebt u de lange bevestigingsschroeven **18** nodig.
- Schroef die montageplaat **10** met de bevestigingsschroeven (**18** of **19**) vast.
- Schuif het product met de bovenkant tegen de montageplaat **10** totdat het vastklikt.
- Zorg ervoor dat het product correct vastzit en zorg ervoor dat het aansluitsnoer en de draadantenne zorgvuldig gelegd worden.

● Demonteren

- Trek het product naar voren los van de montageplaat **10**.
- Draai de schroeven (**18** of **19**) in de montageplaat los en verwijder de montageplaat **10** van de wandkast.



● Eerste ingebruikname

- U kunt het product ook op een vlakke ondergrond neerzetten. U moet dan echter de verstelbare voet **13** van het product uitklappen, zodat de ventilatiesleuven en de luidspreker **15** aan de onderkant van het product niet worden afgedekt.
- Steek de holle stekker van de stekkeroplader **20** in de aansluitbus **11**. Steek de stekkeroplader in een correct geïnstalleerd stopcontact. Het product toont eerst een fictieve datum en de tijd **00:00**. Datum en tijd worden automatisch ingesteld. Als u de radio aanzet, begint het product met het zoeken naar een VHF-zender. Vervolgens wordt een DAB-zender in het beeldscherm **4** weergegeven.



● Product in-/uitschakelen

- Trek de antenne **12** helemaal uit.

Product in-/uitschakelen

Inschakelen	Druk op toets  3
Uitschakelen	Druk toets  3 opnieuw in (uit = Standby-gebruik)

● LED-verlichting in-/uitschakelen

- LED-verlichting inschakelen: Druk even op toets  **5**.
- LED-verlichting uitschakelen: Druk opnieuw even op toets  **5**.

❗ TIPS:

- De LED-verlichting **14** bevindt zich aan de onderkant van het product.
- Als de LED-verlichting **14** niet handmatig uitgeschakeld wordt, schakelt de verlichting zichzelf na 120 minuten automatisch uit.

● Modus kiezen

- Druk, als het product is ingeschakeld, kort op de **MODE**-toets **6** om tussen de DAB- en de FM-modus te wisselen.

● Geluidssterkte regelen

Geluidssterkte VOLUME/START/RESET **7**

Verhogen	Naar rechts draaien (met de wijzers van de klok mee)
Verlagen	Naar links draaien (tegen de wijzers van de klok in)

● Systeeminstellingen

- Houd **MENU/INFO** **8** ingedrukt om het menu weer te geven.
- Draai aan **SELECT/ENTER/SNOOZE** **1** om **<SYSTEEM>** te kiezen. Druk op **SELECT/ENTER/SNOOZE** **1** om de instelling te bevestigen.
- Draai aan **SELECT/ENTER/SNOOZE** **1** voor het kiezen van:

Systeminstellingen

1. Tijd
 - ↳ **Tijd/datum instellen**
 - ↳ **Tijd instellen**
 - ↳ **00:00**
 - ↳ **Datum instellen**
 - ↳ **Autom. bijwerken** (Automatische tijdsactualisering)
 - ↳ **Geen update** (Geen automatische tijdsactualisering)
 - ↳ **Update van FM** (Automatische tijdsactualisering van FM)
 - ↳ **Update van DAB** (Automatische tijdsactualisering van DAB)
 - ↳ **Update alles** (Automatische tijdsactualisering van FM of DAB)
 - ↳ **12/24 uur instellen** (12- of 24-uursaanduiding)
 - ↳ **24 uur instellen** (24-uursaanduiding)
 - ↳ **12 uur instellen** (12-uursaanduiding)
 - ↳ **Datumnotatie instellen**
 - ↳ **DD-MM-JJJJ** ("Dag-Maand-Jaar")
 - ↳ **MM-DD-JJJJ** ("Maand-Dag-Jaar")
2. Wekkers
 - ↳ **Wekkers 1 - Wekkers 2** (Alarm 1 of alarm 2 kiezen om in te stellen)
 - ↳ **Wekker 1 instel.**
 - ↳ **Wekker Aan - Wekker uit**
 - ↳ **00:00** (Alarmtijd instellen)
 - ↳ **Duur 15-30-45-60-90** (Alarmduur instellen)
 - ↳ **Zoemer - DAB - FM** (Alarbron instellen)
 - ↳ Zenderkeuze (Alleen beschikbaar bij DAB of FM)
 - ↳ **Dagelijks - Eenmalig - Weekends - Weekdagen** (Herhalingsfrequentie instellen)
 - ↳ **Volume: L6 - L16**
 - ↳ **Wekker uit - Wekker Aan**
3. Verlichting
 - ↳ **Niveau voor 'aan'**
 - ↳ **Hoog - Medium - Laag** (Lichtsterkte)
 - ↳ Nachtdimmer
 - ↳ **NEE - JA**
4. Taal
 - ↳ English, Deutsch, Italiano, Français, Nederlands, Español, Português, Svenska, Dansk, Norsk, Suomi, Polski.
5. **Fabrieksreset** (Fabrieksreset)
 - ↳ **NEE** (Geen fabrieksreset)
 - ↳ **JA** (Fabrieksreset)
 - ⓘ **TIP:** Nadat een fabrieksreset, gaan alle eerder in het geheugen opgeslagen radiozenders verloren.
6. **SW-versie**
 - ↳ Versienummer

Draien aan **SELECT/ENTER/SNOOZE** [1] = waarde wijzigen | **SELECT/ENTER/SNOOZE** [1] indrukken = waarde of keuze bevestigen | **MENU/INFO** [8] = 1 stap terug

● FM gebruiken

- Schakel het product in.
- Druk 1 x op **MODE** [6] om van de DAB- naar de FM-modus over te schakelen.

● Radiozender zoeken

- Houd **MENU/INFO** [8] 2 seconden lang ingedrukt.
- Draai aan **SELECT/ENTER/SNOOZE** [1] om **<Scaninstelling>** te kiezen. Druk op **SELECT/ENTER/SNOOZE** [1] om de instelling te bevestigen.
- Draai aan **SELECT/ENTER/SNOOZE** [1] om het volgende in te stellen:

Menupunt	Functie
Alleen sterke radiozenders	Stelt het product zodanig in dat er alleen naar radiozenders met een sterk signaal wordt gezocht.
Alle radiozenders	Stelt het product zodanig in dat naar alle radiozenders wordt gezocht.

- Druk op **SELECT/ENTER/SNOOZE** [1] om de instelling te bevestigen.

● Zoekfuncties

Kies uit 2 scanfuncties om een radiozender te kiezen.

Functie	Beschrijving
Automatische radiozenderscan	Draai snel aan SELECT/ENTER/SNOOZE [1] om de scanfunctie in de gewenste richting te starten.
Handmatige radiozenderscan	Draai langzaam aan SELECT/ENTER/SNOOZE [1] om handmatig naar FM-radiozenders te zoeken (iedere keer indrukken wijzigt de frequentie telkens met 0,05 MHz).

Functie

AMS

Beschrijving

Houd **SELECT/ENTER/SNOOZE** [1] ingedrukt om automatisch naar radiozenders te zoeken en deze op één van de 30 plaatsen in het geheugen van het product op te slaan. Het product start met de laagste frequentie. Afhankelijk van de ontvangst worden mogelijkerwijze niet alle 30 geheugenplaatsen gevuld.

● Audio-instellingen

- Houd **MENU/INFO** [8] ingedrukt om het menu weer te geven.
- Draai aan **SELECT/ENTER/SNOOZE** [1] om **<Audio-instelling>** te kiezen. Druk op **SELECT/ENTER/SNOOZE** [1] om te bevestigen.
- Draai aan **SELECT/ENTER/SNOOZE** [1] om het volgende in te stellen:

Menupunt	Functie
Stereo toegestaan	Het product zoekt naar mono- en stereoradiozenders. Audio-uitgang: Gecombineerde stereo of stereo.
Alleen mono	Het product zoekt naar mono- en stereoradiozenders. Audio-uitgang: Gecombineerde stereo.

● FM-aanduidingsmodi

Druk kort op **MENU/INFO** [8] om het volgende te kiezen:

Aanduiding	Functie
Signaalsterkte	Toont een balk die de signaalsterkte weergeeft.
Programmatype	Toont het genre van het uitgezonden programma.
Audio-info	Toont of de radiozender in mono- of stereomodus wordt ontvangen.
Tijd	Toont de door de radiozender automatisch ter beschikking gestelde tijd.
Datum	Toont de door de radiozender automatisch ter beschikking gestelde datum.
Radiotekst	Instellen van een lichtkrant, die realtime informatie levert, bijv. songtitel, nieuws, koppen enz.

- Iedere keer dat u op **MENU/INFO** [8] drukt, wordt het volgende invoer weergegeven.

● DAB gebruiken

Omschakelen naar de DAB-modus: Druk kort op **MODE** [6].

● Volledige scan

Voer een volledige radiozenderscan in DAB-modus uit:

- Houd **MENU/INFO** [8] ingedrukt.
- Draai aan **SELECT/ENTER/SNOOZE** [1] om **<Volledige scan>** te kiezen.
- Druk op **SELECT/ENTER/SNOOZE** [1] om de instelling te bevestigen.
- Alle herkende radiozenders worden automatisch opgeslagen in een lijst met radiozenders.

● Opgeslagen zenders oproepen

- U kunt een eerder opgeslagen radiozender oproepen door op **PRESET** [2] te drukken.
- Draai aan **SELECT/ENTER/SNOOZE** [1] om het gewenste geheugenplaatsnummer te kiezen.
- Druk op **SELECT/ENTER/SNOOZE** [1] om de instelling te bevestigen.

i TIP: Om een zender uit de zenderlijst op te roepen, raadpleeg het volgende hoofdstuk "Radiozender handmatig instellen".

● Radiozender handmatig instellen

- Houd **MENU/INFO** [8] ingedrukt.
- Draai aan **SELECT/ENTER/SNOOZE** [1] om **<Handm. afstmmn.>** te kiezen.
- Druk op **SELECT/ENTER/SNOOZE** [1] om de keuze te bevestigen.
- Draai aan **SELECT/ENTER/SNOOZE** [1] om een radiozender uit de lijst met radiozenders te kiezen.
- Druk op **SELECT/ENTER/SNOOZE** [1] om de keuze te bevestigen. De signaalsterkte wordt getoond. Bij handmatige instelling laat het product geen geluid horen.
- Druk op **SELECT/ENTER/SNOOZE** [1] om de keuze te bevestigen. U treft de nieuw ingestelde radiozenders aan in de lijst met radiozenders.

● Niet beschikbare radiozenders wissen

- Houd **MENU/INFO** [8] ingedrukt.
- Draai aan **SELECT/ENTER/SNOOZE** [1] om **<Inkorten>** te kiezen.
- Druk op **SELECT/ENTER/SNOOZE** [1] om de instelling te bevestigen.
- Draai aan **SELECT/ENTER/SNOOZE** [1] om **<JA>** te kiezen.
- Druk op **SELECT/ENTER/SNOOZE** [1] om de instelling te bevestigen.

① **TIP:** Niet beschikbare radiozenders kunnen pas na een verdere volledige scan (bijv. op een andere locatie) worden herkend. In dit geval wordt de betreffende radiozender met een vraagteken aangegeven. Na het uitvoeren van de functie "Wissen" zijn de overeenkomstig gemarkeerde radiozenders niet meer beschikbaar in de lijst met radiozenders.

● DAB-aanduidingsmodi

Druk kort op **MENU/INFO** [8] om het volgende te kiezen:

Instelling	Functie
Signaalsterkte	Toont een balk die de signaalsterkte weergeeft.
Programmatype	Toont het genre van het uitgezonden programma.
Frequentie	Geeft de frequentie en de multiplex resp. het kanaalnummer van de huidige ingestelde radiozender aan.
Ensemble	Toont de naam van de multiplex die de radiozender, die u hoort, bevat.
Signaalfout	Toont het aantal signaalfouten.
Bitsnelheid en codec	Toont de radiomodus en de ontvangen audio-bitsnelheid.
Tijd	Toont de door de radiozender automatisch ter beschikking gestelde tijd.
Datum	Toont de door de radiozender automatisch ter beschikking gestelde datum.
Radiotekst	Instellen van een lichtkrant, die realtime informatie levert, bijv. songtitel, nieuws, koppen enz.

- Iedere keer dat u op **MENU/INFO** [8] drukt, wordt het volgende invoer weergegeven.

● Ingestelde radiozender in geheugen opslaan

U kunt maximaal 60 radiozenders (30 FM en 30 DAB) in het geheugen opslaan.

- Houd **PRESET** [2] ingedrukt.
- Op het beeldscherm [4] is **Station opslaan <#: (Leeg)>** te zien.
- Draai aan **SELECT/ENTER/SNOOZE** [1] om het gewenste geheugenplaatsnummer te kiezen.
- Druk op **SELECT/ENTER/SNOOZE** [1] om de instelling te bevestigen.
- De radiozender is in het geheugen opgeslagen. In het beeldscherm [4] wordt **Station # OK** weergegeven.

i **TIP:** Reeds bezette geheugenplaatsen worden zonder waarschuwing overschreven.

● Opgeslagen zenders oproepen

- U kunt een eerder in het geheugen opgeslagen radiozender oproepen door kort op **PRESET** [2] te drukken.
- Draai aan **SELECT/ENTER/SNOOZE** [1] om het gewenste geheugenplaatsnummer te kiezen.
- Druk op **SELECT/ENTER/SNOOZE** [1] om de instelling te bevestigen.

i **TIP:** Als het geheugenplaatsnummer niet is bezet, wordt er **Station Leeg** weergegeven.

● Slaaptimer

In de bedrijfsstand:

- Houd **TIMER/SLEEP** [9] ca. 2 seconden lang ingedrukt. Druk herhaaldelijk op **TIMER/SLEEP** om de inslaaptijd te kiezen: **Uit/15/30/45/60/90/120** minuten.
- Na het verlopen van de gekozen tijd schakelt het product over naar de standby-stand.

- Resterende tijdsduur vaststellen: De resterende tijd wordt op het beeldscherm weergegeven.
- Slaaptimer afbreken: Houd **TIMER/SLEEP** [9] ca. 2 seconden lang ingedrukt. Druk herhaaldelijk op **TIMER/SLEEP** om **Uit** te selecteren.

● Alarm instellen

- Houd in de stand Standby- of gebruiksmodus **MENU/INFO** [8] 2 seconden lang ingedrukt.

Alarminstelling inschakelen

- Draai aan **SELECT/ENTER/SNOOZE** [1] om **<SYSTEEM>** te kiezen.
- Druk op **SELECT/ENTER/SNOOZE** [1] om de instelling te bevestigen.
- Draai aan **SELECT/ENTER/SNOOZE** [1] om **<Wekkers>** te kiezen.
- Druk op **SELECT/ENTER/SNOOZE** [1] om Alarm 1 of Alarm 2 te kiezen.
- Draai aan **SELECT/ENTER/SNOOZE** [1] om **<Wekker Aan>** of **<Wekker uit>** te kiezen.
- Druk op **SELECT/ENTER/SNOOZE** [1] om de instelling te bevestigen.

Alarminstelling vastleggen

- Druk op **SELECT/ENTER/SNOOZE** [1].
- Draai aan **SELECT/ENTER/SNOOZE** [1] om de uren in te stellen.
- Druk op **SELECT/ENTER/SNOOZE** [1] om de instelling te bevestigen.
- Draai aan **SELECT/ENTER/SNOOZE** [1] om de minuten in te stellen.
- Druk op **SELECT/ENTER/SNOOZE** [1] om de instelling te bevestigen.
- Draai aan **SELECT/ENTER/SNOOZE** [1] om de alarmduur te kiezen (mogelijkheden: **15/30/45/60/90** minuten).
- Druk op **SELECT/ENTER/SNOOZE** [1] om de instelling te bevestigen.
- Draai aan **SELECT/ENTER/SNOOZE** [1] om de alarmtoon in te stellen (keuzemogelijkheden: **<Zoemer>**, **<FM>**, **<DAB>**).
- Druk op **SELECT/ENTER/SNOOZE** [1] om de instelling te bevestigen.

- Draai aan **SELECT/ENTER/SNOOZE** [1] om de herhaling van het alarm in te stellen (mogelijkheden: **<Eenmalig>**, **<Dagelijks>**, **<Weekends>**, **<Werkdagen>**).
- Druk op **SELECT/ENTER/SNOOZE** [1] om de instelling te bevestigen.
- Draai aan **SELECT/ENTER/SNOOZE** [1] om de geluidsterkte van het alarm in te stellen.
- Druk op **SELECT/ENTER/SNOOZE** [1] om de instelling te bevestigen.
- Draai aan **SELECT/ENTER/SNOOZE** [1] om **<Wekker uit>** of **<Wekker Aan>** te kiezen.
- Druk op **SELECT/ENTER/SNOOZE** [1] om de instelling te bevestigen.
- Als het alarm met succes is ingesteld, wordt op het beeldscherm [4] **<Opgeslagen>** weergegeven.

i TIPS:

- Als het alarm klinkt, kunt u op **⏻** [3] drukken om het alarm uit te schakelen.
- Het geluidsterkte neemt geleidelijk toe.
- Na het verlopen van de alarmduur keert het product automatisch terug naar de standby-stand.
- **<FM>**- of **<DAB>**-alarm: Als het alarm klinkt, verschijnt de radiozender op het beeldscherm [4].

● Sluimerfunctie

- Druk op **SELECT/ENTER/SNOOZE** [1] als het alarm is te horen. Het alarm wordt na ca. 9 minuten weer geactiveerd.

● Timer-functie

Het product beschikt over een praktische timer, waarmee u bijv. kook- en baktijden in de gaten kunt houden. U kunt 2 verschillende timers instellen.



● Timer-functie instellen en bedienen

- Druk op **TIMER/SLEEP** [9] om tussen wekker 1 (T1) en wekker 2 (T2) te schakelen.
- Draai aan **VOLUME/START/RESET** [7] om de afteltijd te kiezen.
- Druk op **VOLUME/START/RESET** [7] om te bevestigen. Op het beeldscherm [4] licht T1 of T2 op. Het aftellen start direct.
- Druk op **TIMER/SLEEP** [9] om de afteltijd te controleren.
- Er klinkt 30, 15, 10 en 5 seconden vóór het aflopen van het aftellen telkens een waarschuwingssignaal.
- Aan het einde van de afteltijd klinkt er een alarmsignaal met maximale geluidsterkte. Druk op een willekeurige toets om het alarm uit te schakelen. T1 of T2 verdwijnt van het beeldscherm [4].

i TIPS:

- Timer 1 kan in stappen van 1 minuut worden ingesteld van 1 minuut tot 3 uur en 59 minuten. Als u de afteltijd instelt tussen 1 en 4 minuten, wordt de tijd in het formaat "mm:ss" weergegeven. Als u de afteltijd instelt op 5 minuten of meer, wordt de tijd in het formaat "hh:mm:ss" weergegeven.
- Timer 2 kan in stappen van 5 minuut worden ingesteld van 5 minuut tot 3 uur en 55 minuten. De tijd wordt in het formaat "hh:mm:ss" weergegeven.
- Als u ongeveer 15 seconden lang de instellingen niet wijzigt, schakelt het product weer terug naar de vorige bedrijfsmodus zonder de instellingen in het geheugen op te slaan.

● Timer afbreken

- Druk kort op **TIMER/SLEEP**  om de timer te kiezen, waarvan u de functie wilt afbreken (T1 of T2).
- Houd **VOLUME/START/RESET**  2 seconden lang ingedrukt totdat **Uit** op het beeldscherm  verschijnt.

● Schoonmaken en onderhoud

- Voor het schoonmaken: Koppel het product los van het elektriciteitsnet en verwijder de batterijen.
- ▲ **WAARSCHUWING!** Dompel noch het product, noch de stekkeroplader onder in water of andere vloeistoffen om ze schoon te maken. Houd geen onderdelen van het product onder stromend water.
- Maak het product schoon met een enigszins vochtig doekje.
- Laat geen water of andere vloeistoffen in het inwendige van het product binnendringen.
- Gebruik voor het reinigen geen reinigingsmiddelen die oplosmiddelen bevatten, schuurmiddelen, scherpe schoonmaakoplossingen of harde borstels.
- Laat daarna alle onderdelen drogen.

● Opbergen

- Voordat u het product opbergt: Verwijder de batterijen. Berg het product op in de originele verpakking.
- Bewaar het product op een droge, veilige plaats op, buiten het bereik van kinderen.

● Probleemoplossing

■ Oorzaak

- Oplossing
- **Het product kan niet worden ingeschakeld**
- Controleer of de stekkeroplader op de juiste wijze in het stopcontact is gestoken en met het product is verbonden.

■ Geen geluid

- Pas de geluidssterkte aan.

■ Gestoorde radio-ontvangst

- Het ontvangen signaal is te zwak. Richt de antenne anders of zet het product op een plaats met een sterker signaal.

■ FM-radiozender niet gevonden

- Zwak signaal. Handmatig zoeken.

■ DAB-radiozender niet gevonden

- Geen DAB-service in uw gebied of slechte ontvangst. Positioneer de antenne anders.

● Begrippenlijst

- Multiplex: In DAB en DAB+ kunnen op iedere frequentie meerdere radioprogramma's worden uitgezonden. Daarbij worden deze radioprogramma's in een zogenaamde multiplex samengevoegd. In deze multiplex kunnen ook aanvullende diensten, zoals afbeeldingen en tekstinformatie worden meegezonden.
- Signaalfout: Hoe groter het aantal signaalfouten, hoe sterker verstoord het audiosignaal op het product binnenkomt. De ingebouwde foutbeveiliging kan dit in bepaalde mate compenseren zonder dat het audiosignaal slechter wordt. De aanduiding van het aantal signaalfouten kan nuttig zijn om een goede opstelplaats voor het product te bepalen.

● **Vereenvoudigde EG-verklaring van overeenstemming**

De OWIM GmbH & Co. KG, Stiftsbergstraße 1, 74167 Neckarsulm, DUITSLAND, verklaart hiermee dat het product (DAB+ keukenradio HG07250A / HG07250C) voldoet aan de richtlijnen 2014/53/EU, 2011/65/EU en 2009/125/EG.

De volledige tekst van de EG-verklaring van overeenstemming is op het volgende internetadres beschikbaar:

www.owim.com



● **Afvoer**

Verpakking:

De verpakking bestaat uit milieuvriendelijke grondstoffen die u via de plaatselijke recyclingcontainers kunt afvoeren.



Neem de aanduiding van de verpakkingsmaterialen voor de afvalscheiding in acht. Deze zijn gemarkeerd met de afkortingen (a) en een cijfers (b) met de volgende betekenis: 1-7: kunststoffen / 20-22: papier en vezelplaten / 80-98: composietmaterialen.

Product:



Uw gemeentelijke overheid verstrekt informatie over de mogelijkheden om het uitgediende product af te voeren.



Het hiernaast afgebeelde symbool van een doorgestreepte vuilniscontainer op wieljes geeft aan dat dit apparaat voldoet aan de richtlijn 2012/19/EG. Deze richtlijn houdt in dat u dit apparaat aan het einde van de gebruiksduur niet via het normale huisvuil mag afvoeren, maar dat u het op een speciaal hiervoor ingericht inzamelpunt, bij een milieupark of afvalverwerkend bedrijf af moet geven.

Deze afvoer is voor u gratis.

Onzief het milieu en voer producten op een correcte manier af.

Het product kan worden gerecycled, is onderhevig aan een uitgebreide fabrikant-verantwoordelijkheid en wordt afzonderlijk ingezameld.

Batterijen:

Houd rekening met het milieu en uw persoonlijke gezondheid. Geef verbruikte batterijen altijd af bij het KCA of verzamelpunten. Deze zijn te vinden in tal van openbare gebouwen en winkels waar u batterijen kunt kopen.



Milieuschade door onjuiste afvoer van de batterijen!

Batterijen mogen niet via het huisafval worden afgevoerd. Ze kunnen giftige zware metalen bevatten en vallen onder het chemisch afval. De chemische symbolen van de zware metalen zijn: Cd = cadmium, Hg = kwik, Pb = lood. Geef lege batterijen daarom af bij een gemeentelijk inzamelpunt.

● Garantie

Het product wordt volgens strenge kwaliteitsrichtlijnen zorgvuldig geproduceerd en voor levering grondig getest. In geval van schade aan het product kunt u rechtmatig beroep doen op de verkoper van het product. Deze wettelijke rechten worden door onze hierna vermelde garantie niet beperkt.

Op dit product verlenen wij 3 jaar garantie vanaf aankoopdatum. De garantieperiode start op de dag van aankoop. Bewaar de originele kassabon alstublieft. Dit document is nodig als bewijs voor aankoop.

Wanneer binnen 3 jaar na de aankoopdatum van dit product een materiaal- of productiefout optreedt, dan wordt het product door ons – naar onze keuze – gratis voor u gerepareerd of vervangen. Deze garantie komt te vervallen als het product beschadigd wordt, niet correct gebruikt of onderhouden wordt.

De garantie geldt voor materiaal- en productiefouten. Deze garantie is niet van toepassing op productonderdelen, die onderhevig zijn aan normale slijtage en hierdoor als aan slijtage onderhevige onderdelen gelden (bijv. batterijen) of voor beschadigingen aan breekbare onderdelen, zoals bijv. schakelaars, accu's of dergelijke onderdelen, die gemaakt zijn van glas.

● Afwikkeling in geval van garantie

Om een snelle afhandeling van uw reclamatie te waarborgen dient u de volgende instructies in acht te nemen:

Houd bij alle vragen alstublieft de kassabon en het artikelnummer (IAN 378212_2110) als bewijs van aankoop bij de hand.

Het artikelnummer vindt u op de typeplaat, ingegraveerd, op het titelblad van uw handleiding (linksonder) of als sticker op de achter- of onderzijde.

Wanneer er storingen in de werking of andere gebreken optreden, dient u eerst telefonisch of per e-mail contact met de onderstaande serviceafdeling op te nemen.

Een als defect geregistreerd product kunt u dan samen met uw aankoopbewijs (kassabon) en vermelding van de concrete schade alsmede het tijdstip van optreden voor u franco aan het u meegedeelde servicepunt verzenden.

● Service

(NL) Service Nederland
Tel.: 08000225537
E-Mail: owim@lidl.nl

















(BE) Service België
Tel.: 080071011
Tel.: 80023970 (Luxemburg)
E-Mail: owim@lidl.be

Verwendete Warnhinweise und Symbole	Seite	83
Einleitung	Seite	84
Bestimmungsgemäßer Gebrauch	Seite	84
Lieferumfang	Seite	84
Markenhinweis	Seite	84
Teilebeschreibung	Seite	84
Technische Daten	Seite	85
Sicherheitshinweise	Seite	86
Sicherheitshinweise für Batterien	Seite	88
Inbetriebnahme	Seite	88
Gangreserve	Seite	88
Gangreserve einsetzen/austauschen	Seite	88
Anforderungen an den Aufstellort	Seite	89
Installation unter einem Hängeschrank	Seite	89
Demontage	Seite	89
Erstinbetriebnahme	Seite	90
Produkt ein-/ausschalten	Seite	90
LED-Beleuchtung ein-/ausschalten	Seite	90
Modus auswählen	Seite	90
Lautstärke regeln	Seite	90
Systemeinstellungen	Seite	90
UKW-Betrieb	Seite	92
Sender suchen	Seite	92
Suchfunktionen	Seite	92
Audio-Einstellungen	Seite	92
UKW-Anzeigemodi	Seite	93
DAB-Betrieb	Seite	93
Vollständiger Suchlauf	Seite	93
Gespeicherten Sender aufrufen	Seite	93
Sender manuell einstellen	Seite	93
Nicht verfügbare Sender löschen	Seite	94
DAB-Anzeigemodi	Seite	94
Eingestellten Radiosender speichern	Seite	95
Gespeicherten Sender aufrufen	Seite	95
Sleep-Timer	Seite	95
Alarm einstellen	Seite	95
Schlummerfunktion	Seite	96

Timer-Funktion	Seite 96
Timer-Funktion einstellen und bedienen	Seite 96
Timer abbrechen	Seite 97
Reinigung und Pflege	Seite 97
Lagerung	Seite 97
Fehlerbehebung	Seite 97
Glossar	Seite 97
Vereinfachte EU-Konformitätserklärung	Seite 98
Entsorgung	Seite 98
Garantie	Seite 99
Abwicklung im Garantiefall	Seite 99
Service	Seite 99

Verwendete Warnhinweise und Symbole

Die dargestellten Symbole werden in der Bedienungsanleitung, auf der Verpackung und auf dem Produkt verwendet.

	<p>GEFAHR! Dieses Symbol mit dem Signalwort „Gefahr“ bezeichnet eine Gefährdung mit einem hohen Risikograd, die, wenn sie nicht vermieden wird, eine schwere Verletzung oder den Tod zur Folge hat.</p>		<p>WARNUNG! Dieses Symbol mit dem Signalwort „Warnung“ bezeichnet eine Gefährdung mit einem mittleren Risikograd, die, wenn sie nicht vermieden wird, eine schwere Verletzung oder den Tod zur Folge haben kann.</p>
	<p>VORSICHT! Dieses Symbol mit dem Signalwort „Vorsicht“ bezeichnet eine Gefährdung mit einem niedrigen Risikograd, die, wenn sie nicht vermieden wird, eine geringe oder mäßige Verletzung zur Folge haben kann.</p>		<p>ACHTUNG! Dieses Symbol mit dem Signalwort „Achtung“ zeigt die Gefahr einer möglichen Sachbeschädigung an.</p>
	<p>HINWEIS: Dieses Symbol mit dem Signalwort „Hinweis“ bietet weitere nützliche Informationen.</p>		<p>Schutzklasse III Das Radio darf (mit Ausnahme des Steckernetzteils) nur unter Anwendung von Schutzkleinspannung (SELV) betrieben werden.</p>
	<p>Verwenden Sie das Produkt nur in trockenen Innenräumen.</p>		<p>Symbol für ein Produkt der Schutzklasse II</p>
	<p>WARNUNG! EXPLOSIONSGEFAHR! Eine Warnung, welche mit diesem Zeichen und den Worten „WARNUNG! EXPLOSIONSGEFAHR!“ versehen ist, weist auf eine mögliche Explosionsgefahr hin. Wird ein solcher Warnhinweis nicht befolgt, kann das ernsthafte Verletzungen nach sich ziehen oder tödlich enden und möglichen Sachschaden verursachen. Folgen Sie den Anweisungen in dieser Warnung, um schwere Verletzungen, Lebensgefahr oder die Gefahr von Sachschäden zu verhindern!</p>		<p>Dieses Gebotszeichen weist auf das Tragen geeigneter Schutzhandschuhe hin! Befolgen Sie die Anweisungen dieser Warnung, um Verletzungen der Hände durch Gegenstände oder den Kontakt mit heißen oder chemischen Stoffen zu vermeiden.</p>
			<p>Dieses Symbol bedeutet, dass vor der Verwendung des Produkts die Bedienungsanleitung zu beachten ist.</p>
	<p>Wechselstrom/-spannung</p>		<p>Gleichstrom/-spannung</p>
	<p>Dieses Symbol weist auf die besonderen Verhaltensregeln im Zusammenhang mit Kindern hin.</p>		<p>Polarität des Hohlsteckers</p>
	<p>Das CE-Zeichen bestätigt Konformität mit den für das Produkt zutreffenden EU-Richtlinien.</p>		

DAB+ KÜCHENRADIO

● Einleitung

Wir beglückwünschen Sie zum Kauf Ihres neuen Produkts. Sie haben sich damit für ein hochwertiges Produkt entschieden. Die Bedienungsanleitung ist Teil dieses Produkts. Sie enthält wichtige Hinweise für Sicherheit, Gebrauch und Entsorgung. Machen Sie sich vor der Benutzung des Produkts mit allen Bedien- und Sicherheitshinweisen vertraut. Benutzen Sie das Produkt nur wie beschrieben und für die angegebenen Einsatzbereiche. Händigen Sie alle Unterlagen bei Weitergabe des Produkts an Dritte mit aus.

● Bestimmungsgemäßer Gebrauch

Das DAB+ Küchenradio (nachfolgend „Produkt“ genannt) ist ein Gerät der Unterhaltungselektronik. Es dient dem Empfang und der Wiedergabe von analogen und digitalen Radioprogrammen. Dieses Produkt darf nur privat und nicht für industrielle oder gewerbliche Zwecke verwendet werden. Dieses Produkt darf nicht in tropischen Klimazonen verwendet werden. Jede andere Verwendung gilt als unsachgemäß. Ansprüche aufgrund unsachgemäßer Verwendung oder aufgrund unbefugter Modifizierungen am Produkt werden vom Garantiefumfang nicht erfasst. Jegliche derartige Nutzung erfolgt auf eigenes Risiko.

● Lieferumfang

Überprüfen Sie nach dem Auspacken des Produktes, ob die Lieferung vollständig ist und alle Teile in ordnungsgemäßem Zustand sind. Entfernen Sie vor der Verwendung sämtliche Verpackungsmaterialien.

- 1x DAB+ Küchenradio
- 1x Steckernetzteil
- 1x Montageplatte (vormontiert)
- 4x Distanzstücke
- 4x Befestigungsschrauben (lang)
- 4x Befestigungsschrauben (kurz)
- 2x Batterien (AA/LR6, 1,5 V ===)
- 1x Bedienungsanleitung

Falls Sie feststellen, dass das Produkt beschädigt ist oder Teile fehlen, kontaktieren Sie den Händler, bei dem Sie dieses Produkt erworben haben.

● Markenhinweis

- Die Marke und der Handelsname SilverCrest sind Eigentum der jeweiligen Inhaber.
- Alle anderen Namen und Produkte sind Marken oder eingetragene Marken ihrer jeweiligen Inhaber.

● Teilebeschreibung

Weitere Informationen finden Sie auf der Ausklappseite.



- 1  | ENTER/SNOOZE Auswahlregler mit Tastfunktion
- 2 **PRESET** Preset-Taste
- 3  Standbytaste
- 4 **Display**
- 5  Beleuchtungstaste
- 6 **MODE** Modustaster
- 7  | START/RESET Lautstärke/Start-/Zurücksetzen
- 8  Menü-/Infotaste
- 9  Timer/Sleep-Timer Taste
- 10 **Montageplatte**
- 11  **DC 5V** Anschlussbuchse Steckernetzteil
- 12 Drahtantenne für Radioempfang
- 13 Ausklappbarer Fuß
- 14 LED-Beleuchtung
- 15 Lautsprecher
- 16 Batteriefach
- 17 Distanzstück (zum Einbau unter dem Schrank)
- 18 Befestigungsschraube (lang)
- 19 Befestigungsschraube (kurz)
- 20 Steckernetzteil
- 21 Bedienungsanleitung
- 22 Batterien (AA/LR6, 1,5 V ===)

● Technische Daten

Radio

Eingangsspannung/-strom:	5 V $\overline{=}$ / 1,5 A
Gangreserve:	2 Batterien (AA/LR6, 1,5 V $\overline{=}$)
DAB-Empfangsbereich:	174 bis 240 MHz
UKW-Empfangsbereich:	87,5 bis 108 MHz
Senderspeicherplätze:	30 (DAB), 30 (UKW)
Audio-Ausgangsleistung:	2 x 1,5 W RMS
Betriebsbedingungen:	+10 bis +35 °C 40 bis 85 % (rel. Luftfeuchtigkeit)
Lagertemperatur:	-20 bis +60 °C
Abmessungen (B x H x T):	ca. 260 x 53 x 163 mm
Gewicht:	ca. 650 g
Schutzklasse (Radio):	III / 

Steckernetzteil

Beschreibung	Wert
Inverkehrbringer:	OWIM GmbH & Co. KG Amtsgericht Stuttgart: HRA 721742 Stiftsbergstraße 1 74167 Neckarsulm Deutschland
Name des Herstellers:	Xiamen Xdroid Technology Co., Ltd.
Modellkennung:	EU-Version: XZ0500-1500VG
Eingangsspannung:	100–240 V~
Eingangswechselstromfrequenz:	50/60 Hz
Eingangsstrom:	0,4 A
Ausgangsspannung:	5,0 V $\overline{=}$
Ausgangsstrom:	1,5 A
Ausgangsleistung:	7,5 W
Durchschnittliche Effizienz im Betrieb:	79,14 %
Effizienz bei niedriger Last (10 %):	72,49 %
Leistungsaufnahme bei Nulllast:	0,08 W
Polarität des Hohlsteckers am Ausgang:	
Schutzklasse:	II / 



Sicherheitshinweise

- Im Falle von Schäden, die aus der Nichtbeachtung dieser Bedienungsanleitung entstehen, erlischt der Garantieanspruch!
- Für Folgeschäden wird keine Haftung übernommen! Im Falle von Sach- oder Personenschäden aufgrund unsachgemäßer Nutzung oder Nichteinhaltung der Sicherheitshinweise wird keine Haftung übernommen!
- Untersuchen Sie alle Produkte vor Gebrauch auf sichtbare Schäden. Verwenden Sie nie ein beschädigtes Produkt.
- Die im Kapitel „Technische Daten“ angegebenen Frequenzbereiche stellen die technischen Möglichkeiten des Produkts dar. Bitte beachten Sie, dass für frei verfügbare Frequenzen in verschiedenen Ländern möglicherweise unterschiedliche Regelungen gelten. Der Empfang und / oder die Nutzung von Informationen kann illegal und möglicherweise strafbar sein.



GEFAHR! LEBENS- UND UNFALLRISIKO FÜR SÄUGLINGE UND KINDER!

- Verpackungsmaterialien sind kein Spielzeug. Lassen Sie Kinder niemals mit dem Verpackungsmaterial unbeaufsichtigt. Verpackungsmaterial stellt eine potenzielle Gefahrenquelle dar, z. B. Ersticken. Kinder unterschätzen häufig die Gefahren. Halten Sie Kinder stets von Verpackungsmaterialien fern.

- Dieses Produkt kann von Kindern ab 8 Jahren sowie von Personen mit eingeschränkten körperlichen, sensorischen oder geistigen Fähigkeiten oder Mangel an Erfahrung und Kenntnissen verwendet werden, wenn diese beaufsichtigt werden oder Anweisungen zur sicheren Verwendung des Produkts erhalten haben und die damit verbundenen Gefahren verstehen. Lassen Sie Kinder nicht unbeaufsichtigt Reinigungs- und Pflegearbeiten durchführen. Lassen Sie Kinder nicht mit dem Produkt spielen. Das Produkt ist kein Spielzeug.

Risiko eines Stromschlags!



WARNUNG! Risiko eines

Stromschlags! Öffnen Sie niemals das Gehäuse des Produkts oder des Steckernetzteils. Im Fall einer Fehlfunktion dürfen Reparaturen ausschließlich von qualifiziertem Personal durchgeführt werden.



WARNUNG! Schützen Sie das Produkt und das Steckernetzteil vor Tropf- und Spritzwasser.

Stellen Sie keine mit Flüssigkeiten gefüllten Behälter (z. B. Vasen oder Getränke) auf oder in der Nähe des Produkts oder des Steckernetzteils auf. Tauchen Sie keine Komponenten des Produkts in Flüssigkeiten. Halten Sie das Produkt nie unter fließendes Wasser.

- Stellen Sie keine brennenden Kerzen auf oder in die Nähe des Produkts, um Brände zu vermeiden.



WARNUNG! Berühren Sie das Steckernetzteil nicht mit nassen Händen.

⚠ VORSICHT! Verwenden Sie nie ein beschädigtes Produkt. Trennen Sie das Steckernetzteil sofort vom Stromnetz, wenn Sie irgendwelche Schäden feststellen. Entfernen Sie die Batterie aus dem Produkt. Wenden Sie sich an Ihren Händler, wenn das Produkt beschädigt ist.

- Schalten Sie das Produkt immer aus, bevor Sie es vom Steckernetzteil trennen.
- Verwenden Sie dieses Produkt nur mit dem mitgelieferten Steckernetzteil. Wenden Sie sich an Ihren Händler, wenn das Steckernetzteil beschädigt ist. Weitere Informationen finden Sie in den technischen Daten dieses Produkts.
- Verwenden Sie das mitgelieferte Steckernetzteil nur mit diesem Produkt.
- Stellen Sie keine Gegenstände auf die Anschlussleitung und lassen Sie sie nicht an scharfen Kanten scheuern, um zu vermeiden, dass sie beschädigt wird. Halten Sie sie auch von heißen Oberflächen und offenen Flammen fern.
- Verlegen Sie die Anschlussleitung so, dass niemand versehentlich daran ziehen oder darüber stolpern kann. Halten Sie das Steckernetzteil und die Anschlussleitung außerhalb der Reichweite von Kindern.
- Ziehen Sie nicht an der Anschlussleitung, sondern am Steckernetzteil, wenn Sie das Steckernetzteil aus der Steckdose ziehen.
- Wickeln Sie die Anschlussleitung nicht um das Produkt.
- Schließen Sie das Steckernetzteil stets an eine Steckdose an, die leicht erreichbar ist, sodass der Stecker im Notfall sofort herausgezogen werden kann.

- Ziehen Sie das Steckernetzteil aus der Netzsteckdose, damit das Produkt vollständig vom Netz getrennt ist.
- Das Steckernetzteil verbraucht auch ohne Betrieb des Radios weiterhin eine geringe Menge an Strom, solange das Steckernetzteil an das Stromnetz angeschlossen ist. Um das Steckernetzteil vollständig auszuschalten, muss es vom Stromnetz getrennt werden.
- Setzen Sie das Produkt keinen physischen Stößen oder starken Vibrationen aus.
- Wenn Rauch oder ungewöhnliche Geräusche beobachtet werden, ziehen Sie sofort den Stecker des Steckernetzteils aus der Netzsteckdose. Entfernen Sie die Batterie aus dem Produkt.
- Das Steckernetzteil darf nicht abgedeckt werden.
- Trennen Sie das Steckernetzteil von der Stromversorgung und entfernen Sie die Batterie/Batterien aus dem Produkt, wenn es nicht in Gebrauch ist und bevor Sie es reinigen.
- Lassen Sie das Produkt vollständig trocknen, bevor Sie es an das Stromnetz anschließen oder bevor Sie es einlagern. Lassen Sie das Produkt komplett abkühlen, bevor Sie es einlagern.

ⓘ HINWEIS: Zum Schutz empfindlicher Oberflächen ist dieses Produkt mit Gummifüßen ausgestattet. Es kann nicht ausgeschlossen werden, dass Möbelpflegemittel diese Gummifüße angreifen oder beschädigen.



Sicherheitshinweise für Batterien

- ⚠️ LEBENSGEFAHR!** Bewahren Sie Batterien außerhalb der Reichweite von Kindern auf. Suchen Sie sofort einen Arzt auf, wenn Ihr Kind eine Batterie verschluckt hat. Das Verschlucken einer Batterie kann zu Verbrennungen, Perforation von Weichgewebe und Tod führen. Schwere Verbrennungen können innerhalb von 2 Stunden nach dem Verschlucken auftreten.



EXPLOSIONSGEFAHR!

- Laden Sie nicht wiederaufladbare Batterien nie erneut auf. Schließen Sie Batterien nicht kurz und öffnen Sie diese nicht. Überhitzung, Feuer oder Bersten kann die Folge sein.
- Werfen Sie Batterien niemals ins Feuer oder Wasser.
- Setzen Sie Batterien keiner mechanischen Belastung aus.

Risiko des Auslaufens der Batterien

- Vermeiden Sie extreme Bedingungen und Temperaturen, welche die Batterien beeinträchtigen könnten, z. B. Heizkörper / direkte Sonneneinstrahlung.
- Falls Batterien ausgelaufen sind, vermeiden Sie einen Kontakt der Haut, der Augen und der Schleimhäute mit den Chemikalien! Spülen Sie die betroffenen Stellen sofort mit klarem Wasser und suchen Sie einen Arzt auf!
- **TRAGEN SIE SCHUTZHANDSCHUHE!**
Ausgelaufene oder beschädigte Batterien können bei Berührung mit der Haut Verätzungen verursachen. Tragen Sie immer geeignete Schutzhandschuhe, wenn solch ein Ereignis eintritt.
- Im Falle eines Auslaufens der Batterien müssen Sie diese sofort aus dem Produkt entfernen, um Beschädigungen zu vermeiden.
- Entfernen Sie Batterien, wenn das Produkt längere Zeit nicht verwendet wird.



Risiko der Beschädigung des Produkts

- Verwenden Sie ausschließlich den angegebenen Batterietyp!
- Legen Sie Batterien gemäß den Polaritätsmarkierungen (+) und (-) an der Batterie und am Produkt ein.
- Nutzen Sie ein trockenes, flusenfreies Tuch oder Wattestäbchen, um die Kontakte im Batteriefach zu reinigen, bevor Sie die Batterien einsetzen!
- Entfernen Sie sofort verbrauchte Batterien aus dem Produkt.

● Inbetriebnahme

● Gangreserve

- Die Gangreserve wird zum Speichern von Daten/Einstellungen genutzt, wenn das Produkt versehentlich von der Stromversorgung getrennt wurde.
- Bei einem Stromausfall erlischt das Display **4**. Die Uhr läuft weiter, aber es gibt keinen Alarm.

● Gangreserve einsetzen/ austauschen

- Öffnen Sie das Batteriefach **16**.
- Legen Sie 2 Batterien (Typ: 1,5 V, AA/LR6) entsprechend den Polaritätsmarkierungen in das Batteriefach **16** ein.
- Schließen Sie das Batteriefach **16**.

● Anforderungen an den Aufstellort

Um einen sicheren und störungsfreien Betrieb des Produkts zu gewährleisten, muss der Aufstellort folgende Anforderungen erfüllen:

- Platzieren Sie das Produkt beim Aufstellen auf einer festen, ebenen und horizontalen Fläche. Nutzen Sie den ausklappbaren Fuß **13**.
- Die Oberflächen einiger Möbelstücke könnten Komponenten enthalten, welche die Gummifüße des Produkts weich werden lassen können. Legen Sie nötigenfalls eine Matte unter die Gummifüße des Produkts.
- Stellen oder montieren Sie das Produkt so, dass die vorgesehenen Lüftungsöffnungen und der Lautsprecher **15** nicht verdeckt werden.
- Betreiben Sie das Produkt nicht in einer heißen, nassen oder extrem feuchten Umgebung oder in der Nähe brennbarer Materialien.
- Der Montageort muss so gewählt werden, dass das Produkt keinen Dämpfen ausgesetzt ist. Installieren Sie das Produkt nicht direkt über einer Heizplatte.

● Installation unter einem Hängeschrank

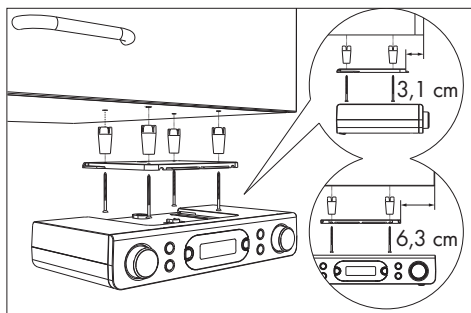

Mit der mitgelieferten Montageplatte **10** können Sie das Produkt z. B. unter einem Hängeschrank installieren. Gehen Sie zur Montage des Produkts wie folgt vor:

- Schieben Sie die Montageplatte **10** nach hinten und nehmen Sie sie vom Produkt ab.

- Suchen Sie einen geeigneten Ort zur Installation des Produkts (siehe „Anforderungen an den Aufstellort“).
- Halten Sie die Montageplatte **10** unter dem Montageort. Stellen Sie sicher, dass die Vorderkante der Montageplatte ca. 3,1 cm hinter der Vorderseite des Schrankes liegt, damit das Produkt nach dem Einbau bündig mit dem Schrank abschließt. Die Seitenkanten der Montageplatte **10** müssen zu benachbarten Schränken oder Wänden einen Abstand von ca. 6,3 cm einhalten.
- Markieren Sie die 4 Befestigungspunkte mit einem Bleistift.
- Nutzen Sie einen Stift oder einen Nagel, um an den entsprechenden Markierungspunkten eine kleine Vertiefung zu erzeugen. Nutzen Sie bei Hartholz einen Holzbohrer mit $\varnothing 2,5$ mm, um ein ca. 5 mm tiefes Loch in die Markierungen zu bohren. Achten Sie darauf, das Loch nicht vollständig durchzubohren.
- Platzieren Sie gegebenenfalls die mitgelieferten Distanzstücke **17** zwischen Schrank und Montageplatte. Wenn Sie die Distanzstücke **17** nutzen, benötigen Sie die langen Befestigungsschrauben **18**.
- Schrauben Sie die Montageplatte **10** mit den Befestigungsschrauben (**18** oder **19**) fest.
- Schieben Sie das Produkt mit der Oberseite gegen die Montageplatte **10** zurück, bis es einrastet.
- Stellen Sie sicher, dass das Produkt korrekt eingerastet ist und verlegen Sie sorgfältig die Anschlussleitung und die Drahtantenne.

● Demontage

- Ziehen Sie das Produkt nach vorn von der Montageplatte **10**.
- Lösen Sie die Schrauben (**18** oder **19**) an der Montageplatte und nehmen Sie die Montageplatte **10** vom Wandschrank ab.



● Erstinbetriebnahme

- Sie können das Produkt auch auf einer ebenen Fläche aufstellen. Sie müssen dann jedoch den verstellbaren Fuß **13** des Produkts ausklappen, damit die Lüftungsschlitze und der Lautsprecher **15** an der Unterseite des Produkts nicht verdeckt werden.
- Verbinden Sie den Hohlstecker des Steckernetzteils **20** mit der Anschlussbuchse **11**. Schließen Sie das Steckernetzteil an eine ordnungsgemäß installierte Steckdose an. Das Produkt zeigt zuerst ein fiktives Datum und die Uhrzeit **00:00** an. Das Datum und die Uhrzeit werden automatisch eingestellt. Wenn Sie das Radio einschalten, beginnt das Produkt mit der Suche nach einem DAB-Sender. Anschließend wird ein DAB-Sender im Display **4** angezeigt und wiedergegeben.



● Produkt ein-/ausschalten

- Legen Sie die Antenne **12** vollständig aus.

Produkt ein-/ausschalten

Einschalten	Taste  3 drücken
Ausschalten	Taste  3 erneut drücken (aus = Standby-Betrieb)

● LED-Beleuchtung ein-/ausschalten

- LED-Beleuchtung einschalten: Drücken Sie kurz Taste  **5**.
- LED-Beleuchtung ausschalten: Drücken Sie erneut kurz Taste  **5**.

❗ HINWEISE:

- Die LED-Beleuchtung **14** befindet sich an der Unterseite des Produkts.
- Wenn die LED-Beleuchtung **14** nicht manuell ausgeschaltet wird, schaltet sie sich nach 120 Minuten automatisch aus.

● Modus auswählen

- Drücken Sie im Betrieb kurz die **MODE**-Taste **6**, um zwischen DAB- und UKW-Betrieb zu wechseln.

● Lautstärke regeln

Lautstärke	VOLUME/START/RESET 7
Erhöhen	Nach rechts drehen (im Uhrzeigersinn)
Verringern	Nach links drehen (entgegen dem Uhrzeigersinn)

● Systemeinstellungen

- Halten Sie **MENU/INFO** **8** gedrückt, um das Menü anzuzeigen.
- Drehen Sie **SELECT/ENTER/SNOOZE** **1**, um **<SYSTEM>** auszuwählen. Drücken Sie **SELECT/ENTER/SNOOZE** **1**, um die Einstellung zu bestätigen.
- Drehen Sie **SELECT/ENTER/SNOOZE** **1** zur Auswahl von:

Systemeinstellungen

1. Uhrzeit
 - ↳ **Zeit/Datum einstellen**
 - ↳ **Zeit einstellen**
 - ↳ **00:00**
 - ↳ **Datum einstellen**
 - ↳ **Autom. Update** (Automatische Zeitaktualisierung)
 - ↳ **Kein Update** (Keine automatische Zeitaktualisierung)
 - ↳ **Update von FM** (Automatische Zeitaktualisierung von UKW)
 - ↳ **Update von DAB** (Automatische Zeitaktualisierung von DAB)
 - ↳ **Update alle** (Automatische Zeitaktualisierung von UKW oder DAB)
 - ↳ **12/24 Std. einstellen** (12- oder 24-Stunden-Anzeige)
 - ↳ **24 Std. einstellen** (24-Stunden-Anzeige)
 - ↳ **12 Std. einstellen** (12-Stunden-Anzeige)
 - ↳ **Datumsformat einst.**
 - ↳ **TT-MM-JJJJ** („Tag-Monat-Jahr“)
 - ↳ **MM-TT-JJJJ** („Monat-Tag-Jahr“)
2. Wecker
 - ↳ **Wecker 1 - Wecker 2** (Alarm 1 oder Alarm 2 zur Einstellung auswählen)
 - ↳ **Wecker 1 Einrich**
 - ↳ **Wecker ein - Wecker aus**
 - ↳ **00:00** (Alarmzeit einstellen)
 - ↳ **Dauer 15-30-45-60-90** (Alarmdauer einstellen)
 - ↳ **Summer - DAB - FM** (Alarmquelle einstellen)
 - ↳ Senderauswahl (Nur verfügbar bei DAB oder UKW)
 - ↳ **Täglich - Einmal - Wochenende - Werktage** (Wiederholhäufigkeit einstellen)
 - ↳ **Lautstärke: L6 - L16**
 - ↳ **Wecker aus - Wecker Ein**
3. Beleuchtung
 - ↳ **An-Einstellung**
 - ↳ **Hoch - Mittel - Niedrig** (Helligkeit)
 - ↳ Nachtdimmer
 - ↳ **NEIN - JA**
4. Sprache
 - ↳ English, Deutsch, Italiano, Français, Nederlands, Español, Português, Svenska, Dansk, Norsk, Suomi, Polski.
5. **Werkseinstellungen** (Zurücksetzen auf Werkseinstellungen)
 - ↳ **NEIN** (Nicht auf Werkseinstellungen zurücksetzen)
 - ↳ **JA** (Zurücksetzen auf Werkseinstellungen)
 - ① **HINWEIS:** Nach dem Zurücksetzen auf die Werkseinstellungen gehen alle zuvor gespeicherten Sender verloren.
6. **SW-Version**
 - ↳ Versionsnummer

SELECT/ENTER/SNOOZE [1] drehen = Werte ändern | **SELECT/ENTER/SNOOZE** [1] drücken = Wert oder Auswahl bestätigen | **MENU/INFO** [8] = 1 Stufe zurück

● UKW-Betrieb

- Schalten Sie das Produkt ein.
- Drücken Sie 1 x **MODE** [6], um vom DAB-Modus in den UKW-Modus zu schalten.

● Sender suchen

- Halten Sie 2 Sekunden **MENU/INFO** [8] gedrückt.
- Drehen Sie **SELECT/ENTER/SNOOZE** [1], um **<Suchlauf-Einstellung>** auszuwählen. Drücken Sie **SELECT/ENTER/SNOOZE** [1], um die Einstellung zu bestätigen.
- Drehen Sie **SELECT/ENTER/SNOOZE** [1], um Folgendes einzustellen:

Menüpunkt	Funktion
Kräftiger Sender	Stellt das Produkt so ein, dass nur nach Sendern mit starkem Signal gesucht wird.
Alle Sender	Stellt das Produkt so ein, dass nach allen Sendern gesucht wird.

- Drücken Sie **SELECT/ENTER/SNOOZE** [1], um die Einstellung zu bestätigen.

● Suchfunktionen

Wählen Sie aus 2 Suchlauf-Funktionen, um einen Radiosender auszuwählen.

Funktion	Beschreibung
Automatischer Sendersuchlauf	Drehen Sie schnell SELECT/ENTER/SNOOZE [1], um den Suchlauf in der gewünschten Richtung zu starten.
Manueller Sendersuchlauf	Drehen Sie langsam SELECT/ENTER/SNOOZE [1], um manuell nach UKW-Sendern zu suchen (die Frequenz wird in 0,05-MHz-Schritten verändert).

Funktion	Beschreibung
AMS	Halten Sie SELECT/ENTER/SNOOZE [1] gedrückt, um automatisch nach Sendern zu suchen und diese in den 30 Speicherplätzen des Produkts zu speichern. Das Produkt startet mit der niedrigsten Frequenz. Je nach Empfang werden möglicherweise nicht alle 30 Speicherplätze belegt.

● Audio-Einstellungen

- Halten Sie **MENU/INFO** [8] gedrückt, um das Menü anzuzeigen.
- Drehen Sie **SELECT/ENTER/SNOOZE** [1], um **<Audio-Einstellung>** auszuwählen. Drücken Sie **SELECT/ENTER/SNOOZE** [1], um zu bestätigen.
- Drehen Sie **SELECT/ENTER/SNOOZE** [1], um Folgendes einzustellen:

Menüpunkt	Funktion
Stereo möglich	Das Produkt sucht nach Mono- und Stereo-Sendern. Audioausgang: Kombiniertes Stereo oder Stereo.
Nur Mono	Das Produkt sucht nach Mono- und Stereo-Sendern. Audioausgang: Kombiniertes Stereo.

● UKW-Anzeigemodi

Drücken Sie kurz **MENU/INFO** [8], um Folgendes auszuwählen:

Anzeige	Funktion
Signalstärke	Zeigt einen Balken an, welcher die Signalstärke wiedergibt.
Programmtyp	Zeigt das Genre des gesendeten Programms an.
Audio Info	Zeigt an, ob der Sender im Mono- oder Stereo-Modus empfangen wird.
Uhrzeit	Zeigt die vom Sender automatisch zur Verfügung gestellte Uhrzeit an.
Datum	Zeigt das vom Sender automatisch zur Verfügung gestellte Datum an.
Radiotext	Einstellen einer Laufschrift, die Informationen in Echtzeit liefert, z. B. Songtitel, Nachrichten, Schlagzeilen usw.

- Jedes Mal, wenn Sie **MENU/INFO** [8] drücken, wird der nächste Eintrag angezeigt.

● DAB-Betrieb

In den DAB-Modus umschalten: Drücken Sie kurz **MODE** [6].

● Vollständiger Suchlauf

Führen Sie eine vollständige Sendersuche im DAB-Modus durch:

- Halten Sie **MENU/INFO** [8] gedrückt.
- Drehen Sie **SELECT/ENTER/SNOOZE** [1], um **<Vollständiger Suchlauf>** auszuwählen.
- Drücken Sie **SELECT/ENTER/SNOOZE** [1], um die Einstellung zu bestätigen.
- Alle erkannten Sender werden automatisch in einer Senderliste gespeichert.

● Gespeicherten Sender aufrufen

- Sie können einen zuvor gespeicherten Sender aufrufen, indem Sie **PRESET** [2] drücken.
- Drehen Sie **SELECT/ENTER/SNOOZE** [1], um den gewünschten Speicherplatz auszuwählen.
- Drücken Sie **SELECT/ENTER/SNOOZE** [1], um die Einstellung zu bestätigen.

i HINWEIS: Um einen Sender aus der Senderliste aufzurufen, beziehen Sie sich auf das folgende Kapitel „Sender manuell einstellen“.

● Sender manuell einstellen

- Halten Sie **MENU/INFO** [8] gedrückt.
- Drehen Sie **SELECT/ENTER/SNOOZE** [1], um **<Manuell einstellen>** auszuwählen.
- Drücken Sie **SELECT/ENTER/SNOOZE** [1], um die Auswahl zu bestätigen.
- Drehen Sie **SELECT/ENTER/SNOOZE** [1], um einen Sender aus der Senderliste auszuwählen.
- Drücken Sie **SELECT/ENTER/SNOOZE** [1], um die Auswahl zu bestätigen. Die Signalstärke wird angezeigt. Bei der manuellen Einstellung gibt das Produkt keinen Ton ab.
- Drücken Sie **SELECT/ENTER/SNOOZE** [1], um die Auswahl zu bestätigen. Den neu eingestellten Sender finden Sie in der Senderliste.

● Nicht verfügbare Sender löschen

- Halten Sie **MENU/INFO** [8] gedrückt.
- Drehen Sie **SELECT/ENTER/SNOOZE** [1], um **<Leeren>** auszuwählen.
- Drücken Sie **SELECT/ENTER/SNOOZE** [1], um die Einstellung zu bestätigen.
- Drehen Sie **SELECT/ENTER/SNOOZE** [1], um **<JA>** auszuwählen.
- Drücken Sie **SELECT/ENTER/SNOOZE** [1], um die Einstellung zu bestätigen.

① **HINWEIS:** Nicht verfügbare Sender können erst nach einer weiteren vollständigen Suche (z. B. an einem anderen Ort) erkannt werden. In diesem Fall wird dem betroffenen Sender ein Fragezeichen vorangestellt. Nach dem Ausführen der Funktion „Löschen“ stehen die entsprechend markierten Sender nicht mehr in der Senderliste zur Verfügung.

● DAB-Anzeigemodi

Drücken Sie kurz **MENU/INFO** [8], um Folgendes auszuwählen:

Einstellung	Funktion
Signalstärke	Zeigt einen Balken an, welcher die Signalstärke wiedergibt.
Programmtyp	Zeigt das Genre des gesendeten Programms an.
Frequenz	Zeigt die Frequenz und den Multiplex bzw. die Kanalnummer des aktuell eingestellten Senders an.
Ensemble	Zeigt den Namen des Multiplexes an, welches den Sender, den Sie hören, beinhaltet.
Signalfehler	Zeigt die Signalfehleranzahl an.
Bitrate und Codec	Zeigt den Radio-Modus und die empfangene Audio-Bitrate an.
Uhrzeit	Zeigt die vom Sender automatisch zur Verfügung gestellte Uhrzeit an.
Datum	Zeigt das vom Sender automatisch zur Verfügung gestellte Datum an.
Radiotext	Einstellen einer Laufschrift, die Informationen in Echtzeit liefert, z. B. Songtitel, Nachrichten, Schlagzeilen usw.

- Jedes Mal, wenn Sie **MENU/INFO** [8] drücken, wird der nächste Eintrag angezeigt.

● Eingestellten Radiosender speichern

Sie können bis zu 60 Sender (30 UKW und 30 DAB) speichern.

- Halten Sie **PRESET** [2] gedrückt.
- Im Display [4] wird **Progr. Speichern <#: (Leer)>** angezeigt.
- Drehen Sie **SELECT/ENTER/SNOOZE** [1], um den gewünschten Speicherplatz auszuwählen.
- Drücken Sie **SELECT/ENTER/SNOOZE** [1], um die Einstellung zu bestätigen.
- Der Sender ist gespeichert. Im Display [4] wird **Programm # gesp.** angezeigt.

i **HINWEIS:** Speicherplätze, die bereits belegt sind, werden ohne weiteren Hinweis überschrieben.

● Gespeicherten Sender aufrufen

- Sie können einen zuvor gespeicherten Sender aufrufen, indem Sie **PRESET** [2] kurz drücken.
- Drehen Sie **SELECT/ENTER/SNOOZE** [1], um den gewünschten Speicherplatz auszuwählen.
- Drücken Sie **SELECT/ENTER/SNOOZE** [1], um die Einstellung zu bestätigen.

i **HINWEIS:** **Programm Leer** wird angezeigt, wenn die Speicherplatz-Nummer nicht belegt ist.

● Sleep-Timer

Im Betriebsmodus:

- Halten Sie **TIMER/SLEEP** [9] ca. 2 Sekunden lang gedrückt. Drücken Sie wiederholt **TIMER/SLEEP**, um die Einschlafzeit auszuwählen: **Aus/15/30/45/60/90/120** Minuten.
- Nach Ablauf der ausgewählten Zeit wechselt das Produkt in den Standby-Betrieb.

- Verbleibende Bereitschaftszeit ermitteln: Der verbleibende Zeitraum wird im Display angezeigt.
- Sleep-Timer abbrechen: Halten Sie **TIMER/SLEEP** [9] ca. 2 Sekunden lang gedrückt. Drücken Sie wiederholt **TIMER/SLEEP**, um **Aus** auszuwählen.

● Alarm einstellen

- Halten Sie im Standby- oder Betriebsmodus **MENU/INFO** [8] 2 Sekunden gedrückt.

Alarmeinrichtung einschalten

- Drehen Sie **SELECT/ENTER/SNOOZE** [1], um **<SYSTEM>** auszuwählen.
- Drücken Sie **SELECT/ENTER/SNOOZE** [1], um die Einstellung zu bestätigen.
- Drehen Sie **SELECT/ENTER/SNOOZE** [1], um **<Wecker>** auszuwählen.
- Drücken Sie **SELECT/ENTER/SNOOZE** [1], um Alarm 1 oder Alarm 2 auszuwählen.
- Drehen Sie **SELECT/ENTER/SNOOZE** [1], um **<Wecker ein>** oder **<Wecker aus>** auszuwählen.
- Drücken Sie **SELECT/ENTER/SNOOZE** [1], um die Einstellung zu bestätigen.

Alarmeinrichtung festlegen

- Drücken Sie **SELECT/ENTER/SNOOZE** [1].
- Drehen Sie **SELECT/ENTER/SNOOZE** [1], um die Stunden einzustellen.
- Drücken Sie **SELECT/ENTER/SNOOZE** [1], um die Einstellung zu bestätigen.
- Drehen Sie **SELECT/ENTER/SNOOZE** [1], um die Minuten einzustellen.
- Drücken Sie **SELECT/ENTER/SNOOZE** [1], um die Einstellung zu bestätigen.
- Drehen Sie **SELECT/ENTER/SNOOZE** [1], um die Alarmdauer zu wählen (Optionen: **15/30/45/60/90** Minuten).
- Drücken Sie **SELECT/ENTER/SNOOZE** [1], um die Einstellung zu bestätigen.
- Drehen Sie **SELECT/ENTER/SNOOZE** [1], um den Alarmton einzustellen (Optionen: **<Summer>**, **<FM>**, **<DAB>**).
- Drücken Sie **SELECT/ENTER/SNOOZE** [1], um die Einstellung zu bestätigen.

- Drehen Sie **SELECT/ENTER/SNOOZE** [1], um die Wiederholung des Alarms einzustellen (Optionen: **<Einmal>**, **<Täglich>**, **<Wochenende>**, **<Werktage>**).
- Drücken Sie **SELECT/ENTER/SNOOZE** [1], um die Einstellung zu bestätigen.
- Drehen Sie **SELECT/ENTER/SNOOZE** [1], um die Alarmlautstärke einzustellen.
- Drücken Sie **SELECT/ENTER/SNOOZE** [1], um die Einstellung zu bestätigen.
- Drehen Sie **SELECT/ENTER/SNOOZE** [1], um **<Wecker aus>** oder **<Wecker Ein>** auszuwählen.
- Drücken Sie **SELECT/ENTER/SNOOZE** [1], um die Einstellung zu bestätigen.
- Wenn der Alarm erfolgreich eingestellt wurde, wird im Display [4] **<Gespeichert>** angezeigt.

i HINWEISE:

- Wenn der Alarm ertönt, können Sie **⏻** [3] drücken, um den Alarm auszuschalten.
- Die Lautstärke nimmt allmählich zu.
- Nach Ablauf der Alarmdauer kehrt das Produkt automatisch in den Standby-Betrieb zurück.
- **<FM>**- oder **<DAB>**- Alarm: Wenn der Alarm ertönt, erscheint der Radiosender im Display [4].

● Schlummerfunktion

- Drücken Sie **SELECT/ENTER/SNOOZE** [1], während der Alarm ertönt. Der Alarm wird nach ca. 9 Minuten wieder aktiviert.

● Timer-Funktion

Das Produkt verfügt über eine praktische Timer-Funktion, mit der Sie z. B. Gar- und Backzeiten überwachen können. Sie können 2 unterschiedliche Timer einstellen.

● Timer-Funktion einstellen und bedienen

- Drücken Sie **TIMER/SLEEP** [9], um zwischen Eieruhr 1 (T1) und Eieruhr 2 (T2) umzuschalten.
- Drehen Sie **VOLUME/START/RESET** [7], um die Countdown-Zeit auszuwählen.
- Drücken Sie **VOLUME/START/RESET** [7], um zu bestätigen. Im Display [4] leuchtet T1 oder T2. Der Countdown startet sofort.
- Drücken Sie **TIMER/SLEEP** [9], um die Countdown-Zeit überprüfen.
- Jeweils 30, 15, 10 und 5 Sekunden vor Ablauf des Countdowns ertönt ein Warnsignal.
- Am Ende des Countdowns ertönt ein Alarmsignal mit maximaler Lautstärke. Drücken Sie eine beliebige Taste, um den Alarm auszuschalten. T1 oder T2 erlischt im Display [4].

i HINWEISE:

- Der Timer 1 kann in 1-Minuten-Schritten von 1 Minute bis zu 3 Stunden 59 Minuten eingestellt werden. Wenn Sie den Countdown zwischen 1 und 4 Minuten einstellen, wird die Zeit im Format „mm:ss“ angezeigt. Wenn Sie den Countdown auf 5 Minuten oder mehr einstellen, wird die Zeit im Format „hh:mm:ss“ angezeigt.
- Der Timer 2 kann in 5-Minuten-Schritten von 5 Minuten bis zu 3 Stunden 55 Minuten eingestellt werden. Die Zeit wird im Format „hh:mm:ss“ angezeigt.
- Wenn Sie etwa 15 Sekunden lang keine Änderungen an den Einstellungen vornehmen, schaltet das Produkt wieder in den vorigen Betriebsmodus zurück, ohne die Einstellungen zu speichern.

● **Timer abbrechen**

- Drücken Sie kurz **TIMER/SLEEP** [9], um die Timer-Zeit auszuwählen, deren Funktion Sie abbrechen möchten (T1 oder T2).
- Halten Sie **VOLUME/START/RESET** [7] 2 Sekunden lang gedrückt, bis **Aus** im Display [4] erscheint.

● **Reinigung und Pflege**

- Vor dem Reinigen: Trennen Sie das Produkt von der Stromversorgung und entfernen Sie die Batterien.

⚠ WARNUNG! Tauchen Sie weder das Produkt noch das Steckernetzteil zu Reinigungszwecken in Wasser oder andere Flüssigkeiten. Halten Sie niemals einen der Bestandteile des Produkts unter fließendes Wasser.

- Reinigen Sie das Produkt mit einem leicht angefeuchteten Tuch.
- Lassen Sie kein Wasser oder andere Flüssigkeiten in das Innere des Produkts eindringen.
- Verwenden Sie keine lösungsmittelhaltigen Reinigungsmittel, Scheuermittel, scharfe Reinigungslösungen oder harte Bürsten zum Reinigen.
- Lassen Sie danach alle Teile trocknen.

● **Lagerung**

- Bevor Sie das Produkt lagern: Entfernen Sie die Batterien. Lagern Sie das Produkt in seiner Originalverpackung.
- Bewahren Sie das Produkt an einem trockenen, sicheren Ort, außerhalb der Reichweite von Kindern auf.

● **Fehlerbehebung**

- **Ursache**
 - Behebung
- **Das Produkt lässt sich nicht einschalten**
 - Überprüfen Sie, ob das Steckernetzteil richtig mit der Steckdose und dem Produkt verbunden ist.
- **Kein Ton**
 - Passen Sie die Lautstärke an.
- **Gestörter Radioempfang**
 - Der Signalempfang ist zu gering. Richten Sie die Antenne aus oder bringen Sie das Produkt an einen Ort mit stärkerem Signal.
- **UKW-Sender nicht gefunden**
 - Schwaches Signal. Manuell suchen.
- **DAB-Sender nicht gefunden**
 - Keine DAB-Versorgung in Ihrem Gebiet oder schlechter Empfang. Stellen Sie die Position der Antenne ein.

● **Glossar**

- **Multiplex:** In DAB und DAB+ können auf jeder Frequenz mehrere Radioprogramme übertragen werden. Dabei werden diese Radioprogramme in einem sogenannten Multiplex zusammengefasst. In diesem Multiplex können auch Zusatzdienste wie Bilder und Textinformationen mitgesendet werden.
- **Signalfehler:** Je größer die Anzahl der Signalfehler, desto gestörter kommt das Audiosignal am Produkt an. Der eingebaute Fehlerschutz kann dies in einem gewissen Maße ausgleichen ohne das Audiosignal zu verschlechtern. Die Anzeige der Anzahl der Signalfehler kann hilfreich sein, um einen guten Aufstellplatz für das Produkt zu ermitteln.

● Vereinfachte EU-Konformitätserklärung

Die OWIM GmbH & Co. KG, Stiftsbergstraße 1, 74167 Neckarsulm, DEUTSCHLAND, erklärt hiermit, dass das Produkt (DAB+ Küchenradio HG07250A / HG07250C) den Richtlinien 2014/53/EU, 2011/65/EU und 2009/125/EG entspricht.

Den vollen Text der EU-Konformitätserklärung finden Sie unter folgender Internetadresse:

www.owim.com



● Entsorgung

Verpackung:

Die Verpackung besteht aus umweltfreundlichen Materialien, die Sie über die örtlichen Recyclingstellen entsorgen können.



Beachten Sie die Kennzeichnung der Verpackungsmaterialien bei der Abfalltrennung, diese sind gekennzeichnet mit Abkürzungen (a) und Nummern (b) mit folgender Bedeutung: 1-7: Kunststoffe / 20-22: Papier und Pappe / 80-98: Verbundstoffe.

Produkt:



Möglichkeiten zur Entsorgung des ausgedienten Produkts erfahren Sie bei Ihrer Gemeinde- oder Stadtverwaltung.



Das nebenstehende Symbol einer durchgestrichenen Mülltonne auf Rädern zeigt an, dass dieses Produkt der Richtlinie 2012/19/EU unterliegt. Diese Richtlinie besagt, dass Sie dieses Produkt am Ende seiner Nutzungszeit nicht mit dem normalen Haushaltsmüll entsorgen dürfen, sondern in speziell eingerichteten Sammelstellen, Wertstoffhöfen oder Entsorgungsbetrieben abgeben müssen.

Diese Entsorgung ist für Sie kostenfrei.

Schonen Sie die Umwelt und entsorgen Sie fachgerecht.

Das Produkt ist recycelbar, unterliegt einer erweiterten Herstellerverantwortung und wird getrennt gesammelt.

Batterien:

Denken Sie an die Umwelt und Ihre persönliche Gesundheit. Geben Sie verbrauchte Batterien immer in gesonderten Sammelbehältern ab. Diese finden Sie in vielen öffentlichen Gebäuden oder im Batteriehandel.



Umweltschäden durch falsche Entsorgung der Batterien!

Batterien dürfen nicht über den Hausmüll entsorgt werden. Sie können giftige Schwermetalle enthalten und unterliegen der Sondermüllbehandlung. Die chemischen Symbole der Schwermetalle sind wie folgt: Cd = Cadmium, Hg = Quecksilber, Pb = Blei. Geben Sie deshalb verbrauchte Batterien bei einer kommunalen Sammelstelle ab.

● Garantie

Das Produkt wurde nach strengen Qualitätsrichtlinien sorgfältig produziert und vor Auslieferung gewissenhaft geprüft. Im Falle von Mängeln dieses Produkts stehen Ihnen gegen den Verkäufer des Produkts gesetzliche Rechte zu. Diese gesetzlichen Rechte werden durch unsere im Folgenden dargestellte Garantie nicht eingeschränkt.

Sie erhalten auf dieses Produkt 3 Jahre Garantie ab Kaufdatum. Die Garantiefrist beginnt mit dem Kaufdatum. Bitte bewahren Sie den Original-Kassenbon gut auf. Diese Unterlage wird als Nachweis für den Kauf benötigt.

Tritt innerhalb von 3 Jahren ab dem Kaufdatum dieses Produkts ein Material- oder Fabrikationsfehler auf, wird das Produkt von uns – nach unserer Wahl – für Sie kostenlos repariert oder ersetzt. Diese Garantie verfällt, wenn das Produkt beschädigt, nicht sachgemäß benutzt oder gewartet wurde.

Die Garantieleistung gilt für Material- oder Fabrikationsfehler. Diese Garantie erstreckt sich nicht auf Produktteile, die normaler Abnutzung ausgesetzt sind (z. B. Batterien) und daher als Verschleißteile angesehen werden können oder Beschädigungen an zerbrechlichen Teilen, z. B. Schalter, Akkus oder die aus Glas gefertigt sind.

● Abwicklung im Garantiefall

Um eine schnelle Bearbeitung Ihres Anliegens zu gewährleisten, folgen Sie bitte den folgenden Hinweisen:

Bitte halten Sie für alle Anfragen den Kassenbon und die Artikelnummer (IAN 378212_2110) als Nachweis für den Kauf bereit.

Die Artikelnummer entnehmen Sie bitte dem Typenschild, einer Gravur, auf dem Titelblatt Ihrer Bedienungsanleitung (unten links) oder als Aufkleber auf der Rück- oder Unterseite des Produkts.

Sollten Funktionsfehler oder sonstige Mängel auftreten, kontaktieren Sie zunächst die nachfolgend benannte Serviceabteilung telefonisch oder per E-Mail.

Ein als defekt erfasstes Produkt können Sie dann unter Beifügung des Kaufbelegs (Kassenbon) und der Angabe, worin der Mangel besteht und wann er aufgetreten ist, für Sie portofrei an die Ihnen mitgeteilte Service-Anschrift übersenden.

● Service

DE Service Deutschland
Tel.: 0800 5435 111

E-Mail: owim@lidl.de

AT Service Österreich
Tel.: 0800 292726

E-Mail: owim@lidl.at

CH Service Schweiz
Tel.: 0800562153

E-Mail: owim@lidl.ch

OWIM GmbH & Co. KG

Stiftsbergstraße 1
74167 Neckarsulm
GERMANY

Model No.: HG07250A / HG07250C

Version: 05/2022

IAN 378212_2110

