



FOOTBALL GOAL SET FUSSBALLTOR MIT TORWAND BUT DE FOOTBALL AVEC BÂCHE D'ENTRAÎNEMENT

GB IE NI MT

FOOTBALL GOAL SET
Assembly instructions

FR CH BE

**BUT DE FOOTBALL AVEC BÂCHE
D'ENTRAÎNEMENT**
Notice de montage

PL

BRAMKA PIŁKARSKA ZE ŚCIANKĄ
Instrukcja montażu

SK

FUTBALOVÁ BRÁNKA SO STENOU
Montážny návod

DK

FODBOLDMÅL MED STOFMUR
Monteringsvejledning

HU

FUTBALLKAPU KAPUFALLAL
Szerelési útmutató

DE AT CH BE

FUSSBALLTOR MIT TORWAND
Aufbauanleitung

NL BE

VOETBALDOEL MET DOELWAND
Montagehandleiding

CZ

FOTBALOVÁ BRÁNKA SE STĚNOU
Návod k sestavení

ES

PORTERÍA CON PANEL
Instrucciones de montaje

IT CH MT

PORTA DA CALCIO CON PARETE
Istruzioni di montaggio

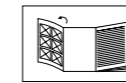

GB IE NI MT Before reading, fold out the illustration page and get to know all of the functions of your unit.

DE AT CH BE Klappen Sie vor dem Lesen die Seite mit den Abbildungen aus und machen Sie sich anschließend mit allen Funktionen des Artikels vertraut.

FR CH BE Dépliez la page avec les illustrations avant la lecture et informez-vous ensuite au sujet des fonctions de l'appareil.

NL BE Klap voor het lezen de pagina met de afbeeldingen open en maak u vervolgens vertrouwd met alle functies van het apparaat.

PL Przed przeczytaniem należy rozłożyć bok z ilustracjami a następnie zapoznać się ze wszystkimi funkcjami urządzenia.

CZ Před čtením si nejdříve vyklopte stránku s obrázky a seznamte se se všemi funkcemi přístroje.

SK Skôr než začnete návod čítať, si ho otvorte na strane s obrázkami a oboznámte sa so všetkými funkciami prístroja.

ES Antes de leer, abra la página con las ilustraciones y familiarícese seguidamente con todas las funciones del aparato.

DK Klap siden med illustrationerne op inden du læser dem og gør dig efterfølgende fortrolig med alle apparatets funktioner.

IT CH MT Prima di leggere ribaltate la pagina con le immagini e familiarizzare poi con tutte le funzioni dell'apparecchio.

HU Elolvasás előtt hajtsa ki az oldalt az ábrákkal és ezt követően ismerkedjen meg a készülék valamennyi funkciójával.

GB/IE/NI/MT	Assembly and safety information	Page	07
DE/AT/CH/BE	Aufbau- und Sicherheitshinweise	Seite	11
FR/CH/BE	Consignes de montage et de sécurité	Page	16
NL/BE	Montage- en veiligheidsstips	Pagina	22
PL	Wskazówki dot. montażu i bezpieczeństwa	Strona	26
CZ	Pokyny k sestavení a bezpečnosti	Stránky	30
SK	Pokyny pre montáž a bezpečnosť	Stranu	34
ES	Instrucciones de montaje y seguridad	Página	38
DK	Monterings- og sikkerhedsanvisninger	Side	43
IT/CH/MT	Istruzioni di montaggio e indicazioni di sicurezza	Pagina	47
HU	Szerelési és biztonsági utasítások	52.	Oldal

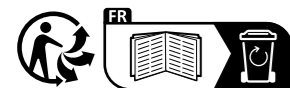

DELTA-SPORT HANDELSKONTOR GMBH
Wragekamp 6 • 22397 Hamburg
GERMANY

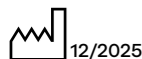

Delta-Sport Nr.: FF-17287

12.02.2025 / AM 9:51



IAN 511376_2507

IAN 511376_2507

GB IE NI DE AT CH FR BE
NL PL CZ SK ES DK IT HU

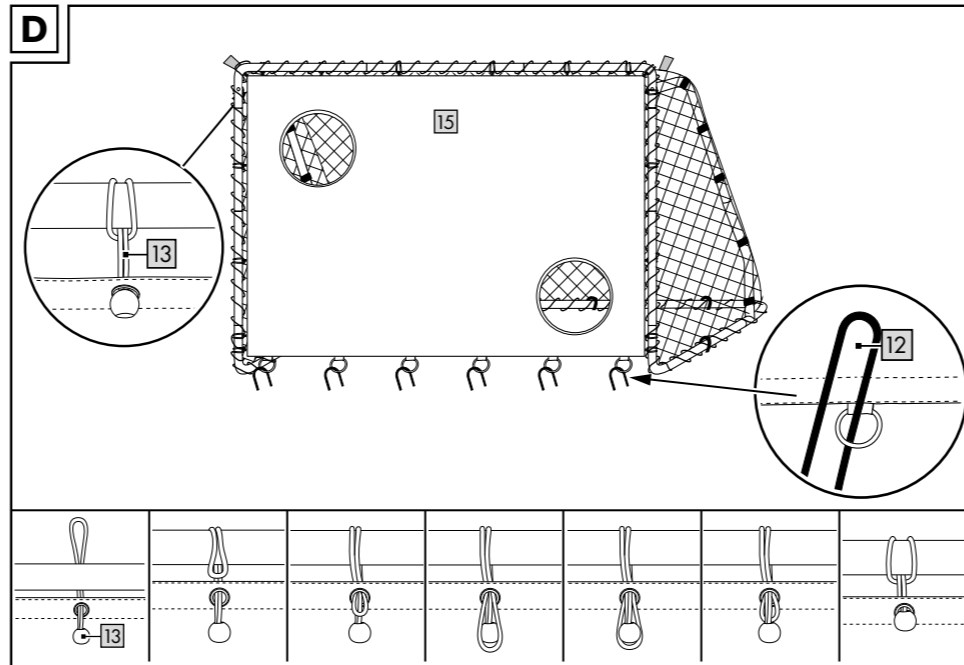
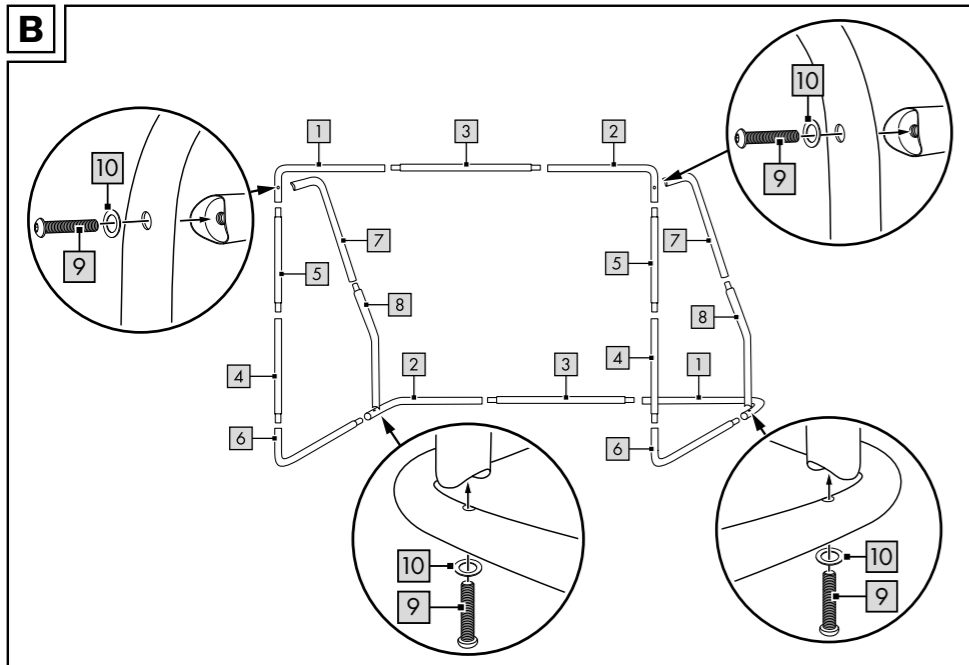
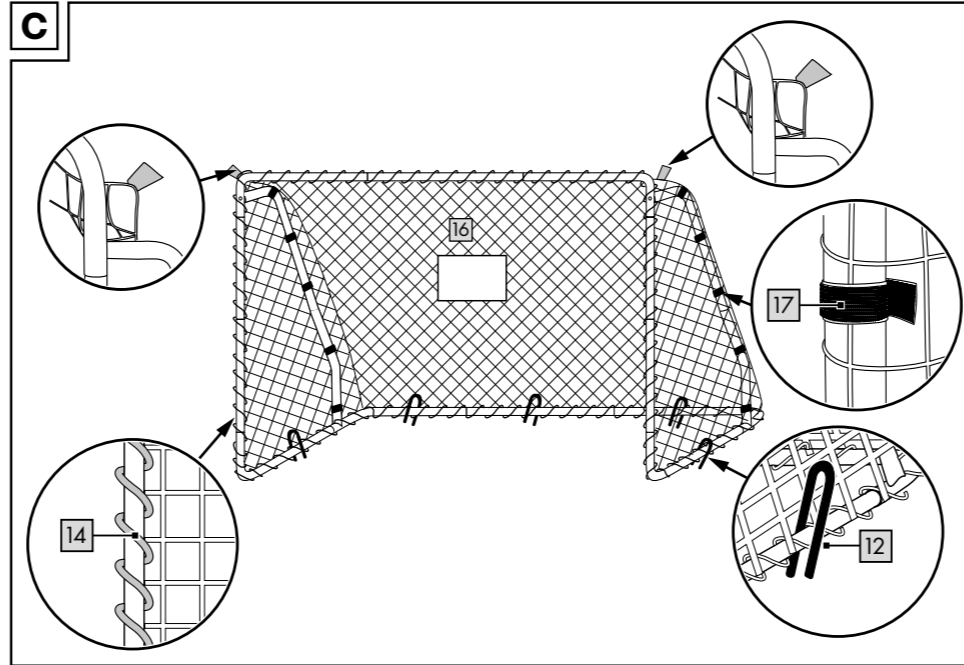
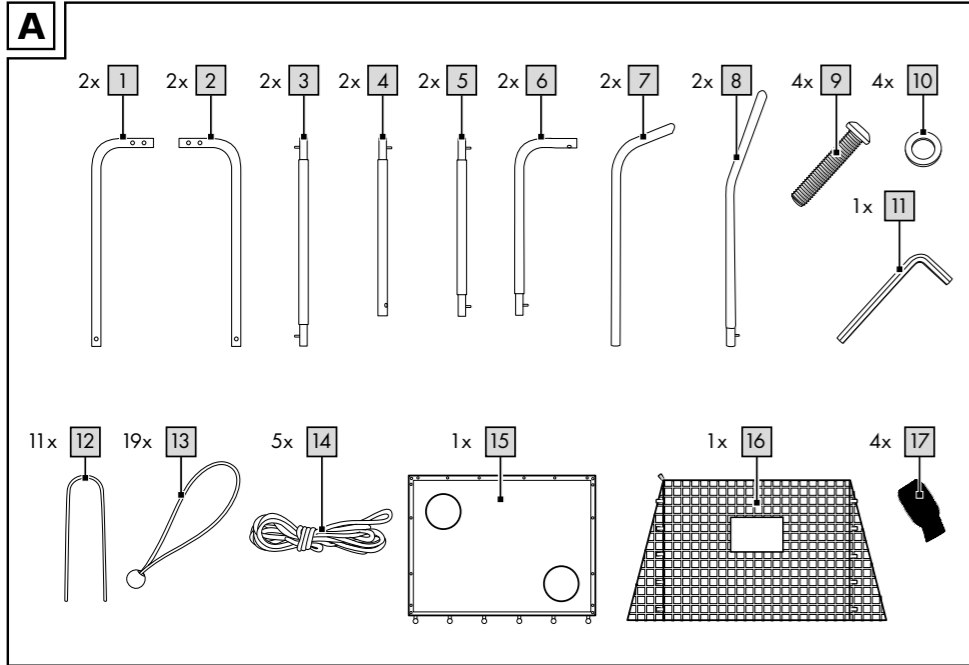

GB IE NI MT

**IMPORTANT, RETAIN FOR FUTURE
REFERENCE: READ CAREFULLY!**

DE AT CH BE

**WICHTIG, FÜR SPÄTERE BEZUGNAHME
AUFBEWAHREN: SORGFÄLTIG LESEN!**

FR CH BE

**IMPORTANT, À CONSERVER POUR
CONSULTATION ULTÉRIEURE : À LIRE
ATTENTIVEMENT !**

NL BE

**BELANGRIJK, BEWAREN VOOR LATERE
RAADPLEGING: ZORGVULDIG LEZEN!**

PL

**WAŻNE, ZACHOWAĆ DO PÓŹNIEJSZEGO
UŻYTKU: UWAŻNIE PRZECZYTAĆ!**

CZ

**DŮLEŽITÉ, UCHOVEJTE PRO POZDĚJŠÍ
POUŽITÍ: PEČLIVĚ SI PŘEČTĚTE!**

SK

**DÔLEŽITÉ, USCHOVAJTE PRE PRÍPAD
POUŽITIA V BUDÚCNOSTI: DÔKLADNE
SI PREČÍTAJTE POKYNY!**

ES

IMPORTANTE: CONSERVAR PARA CONSULTAS POSTERIORES: LEER ATENTAMENTE.

DK

VIGTIGT, SKAL OPBEVARES TIL SENERE BRUG: SKAL LÆSES OMHYGGELIGT!

IT CH MT

IMPORTANTE: CONSERVARE PER EVENTUALI NECESSITÀ FUTURE: LEGGERE CON ATTENZIONE!

HU

FONTOS, KÉSŐBBI HIVATKOZÁSOK CÉLJÁBÓL ŐRIZZE MEG: OLVASSA EL FIGYELMESEN!

Congratulations!

You have chosen to purchase a high-quality product. Familiarise yourself with the product before using it for the first time.



Read the following assembly instructions and the safety information carefully.

Use the product only as described and only for the given areas of application. Store these assembly instructions carefully. When passing the product on to third parties, please also hand over all accompanying documents.

Package contents/parts list (Fig. A)

- 2 x goal frame part (1)
- 2 x goal frame part (2)
- 2 x goal frame part (3)
- 2 x goal frame part (4)
- 2 x goal frame part (5)
- 2 x goal frame part (6)
- 2 x goal frame part (7)
- 2 x goal frame part (8)
- 4 x screw (9)
- 4 x washer (10)
- 1 x hex key (11)
- 11 x ground peg (12)
- 19 x fastening band (13)
- 5 x rope (14)
- 1 x goal wall (15)
- 1 x goal net (16)
- 4 x hook and loop fastener (17)
- 1 x assembly instructions

Technical data

Dimensions (assembled):
240 x 170 x 85cm (W x H x D)



Date of manufacture
(month/year): 12/2025

CE Delta-Sport Handelskontor GmbH hereby declares that this product meets the following basic requirements, as well as other important regulations:

2009/48/EC – Toy Safety Directive

Intended use

This product has been designed for private use. The product is a toy. The product does not meet the requirements for sports goals of the standard DIN EN 748:2006.

This goal was designed exclusively for soccer games and for no other purpose.



Safety information

Mount the goal net in such a way that an opening larger than the mesh size of the goal net does not develop.

Risk of injury!

- Warning. Not suitable for children under 36 months. Choking hazard. Small balls.
- Warning. Strangulation hazard. Long cord.
- Warning. Only for domestic use.
- The product is intended for outdoor use.
- Warning. Age recommendation: from six years of age.
- Warning. None of the packaging materials or attachments are part of the toy itself, and must always be removed for safety reasons before the product is given to children to play with.
- Children may only play with the product under adult supervision.
- Adult assembly required.
- Do not make any modifications to the product.
- The product must be placed on level ground when in use.
- An unobstructed area with a radius of 3m is needed when setting up the goal.
- Make sure that all the ground pegs are anchored deep in the ground.

- Warning. Do not climb onto the product.
- The product is not a toy or climbing apparatus! Ensure that people, especially children, do not pull themselves up on the product or lean against it. The product may tip over.
- Check regularly to make sure all screws are tight.
- Always safeguard the product from falling over, even if it is not currently being used.
- Choose ground that is as solid and level as possible for erecting the product. Sandy surfaces reduce stability. Make sure that the ground provides a firm hold for the pegs. Otherwise they could come loose and pose a hazard (e.g. tripping or falling on them).
- Never hit the ground pegs into the ground with too much force! If necessary, Use a loop to lengthen the guy lines and reposition the ground peg.
- When using the product, always make sure that all the metal parts are firmly connected and the tubes are not sticking out.
- When using the product, always make sure that the goal net is not damaged. Users' heads can get stuck in a damaged goal net.
- Immediately remove any sharp-edged objects from the area.
- Warning. Keep away from open fire!
- Check the product for damage or wear before each use. Use the product only if it is in perfect condition!
- Defective parts must be replaced in accordance with the manufacturer's instructions.

Preventing damage to the product!

- It is possible that the protective coating on the metal tubes may become scratched due to the interlocking of the metal parts, thereby causing rust to develop. Grease these parts slightly therefore, preferably even before use.

- To enjoy this product for as long as possible, only mount the goal wall (15) when you want to use it. When you are not using the goal wall, take it down and store it in a dry, temperature-controlled room.
- Do not expose the goal wall to direct sunlight when it is being stored. If you are not using the football goal for an extended period, in winter for example, we recommend dismantling the product and storing it likewise in a dry and temperature-controlled room.

Erecting the goal wall

Note: because of its size, the product should be assembled by at least two adults.

Setting up the frame (Fig. B)

1. Connect the goal frame parts together according to their numbering. When connecting the parts, make sure that the safety locking snaps into the openings provided.
2. Screw the marked parts in place with the enclosed screws and washers as shown.

IMPORTANT! First tighten the screws on top of the goal frame and then tighten the lower screws.

Note: if the locking pins cannot be pressed in to connect the pipe sections together, press the pin's holding device into the correct position inside the pipe.

Assembling the goal net (Fig. C)

Hang the goal net (16) over the assembled goal frame and then move it into the correct position.

The little coloured flags mark the upper corner points of the goal.

1. Attach the goal net to the crossbars (7) + (8) using the preinstalled hook and loop fasteners.

2. Attach the goal net to the goal frame using the ropes (14). To do this, take note of how the ropes are allocated in Figure C.
3. Attach the end of a rope to the goal frame. Then draw the rope through the mesh of the goal net and wind it between the meshes around the goal frame. Finally fasten the end of the rope to the goal frame again.

Note: you can also use the individual enclosed hook and loop fasteners (17) for mounting the goal net.

Assembling the goal wall (Fig. D)

The enclosed goal wall can be attached to the goal frame with the fastening straps (13).

1. Pull the ends of the fastening straps through the loops on the goal wall and around the goal wall frame.
2. Bring the ends of the fastening straps back through the loops on the goal wall and pull them over the fastening straps as shown in Figure D.

Securing the goal

After the goal has been set up, it must be secured against falling over.

Use the enclosed ground pegs (12) to do this.

Make sure that the pegs are completely pushed into the ground at an angle. Secure five ground pegs at the bottom of the goal posts as shown in Figure C and six pegs to the bottom of the goal wall as shown in Figure D.

Note 1:

Please check the quality of the subsoil. In loose subsoil the ground pegs can easily come loose and then pose a danger for the players.

Note 2:

If you are not using the goal, you must remove the goal wall so that the wind will not damage it.

Maintenance

- At regular intervals, check the goal in its assembled state for damaged parts, sharp edges and to make sure that the anchors are functioning properly.
- Make sure that the ground pegs are completely sunk into the ground. This is the only way to prevent the goal from tipping over.
- Each time you assemble the goal, check the individual parts of the product for damage and sharp edges.
- Do not use any damaged parts or parts with sharp edges. Replace them immediately with technically flawless parts.

Storage information

Please keep the assembly instructions and the accessories in a safe place for future use.

Storage, cleaning

When not in use, always store the product clean and dry at room temperature. Clean only with water and wipe dry afterwards with a cloth.

IMPORTANT! Never clean the product with harsh cleaning agents.

Disposal



Dispose of the product and packaging materials in accordance with current local regulations. Store the packaging materials (foil bags, for example) out of the reach of children. For further information about disposal of the product no longer needed, contact your local council. Dispose of the product and the packaging in an environmentally friendly manner.



The Recycling Code distinguishes different materials to be returned for recycling. The Code consists of the recycling symbol for the recycling process and a number that identifies the material.

Notes on the guarantee and service handling

The product was produced with great care and under continuous quality control. DELTA-SPORT HANDELSKONTOR GmbH gives private end customers a three-year guarantee on this product from the date of purchase (guarantee period) in accordance with the following provisions. The guarantee is only valid for material and manufacturing defects. The guarantee does not cover parts that are subject to normal wear and tear and that are thus considered wear parts (e.g. batteries) and it does not cover fragile parts such as switches or parts that are made of glass.

Claims under this guarantee are excluded if the product has been used incorrectly, improperly, or contrary to the intended purpose, or if the provisions in the instructions for use were not observed, unless the end customer proves that a material or manufacturing defect exists that was not caused by one of the aforementioned circumstances.

Claims under the guarantee can only be made within the guarantee period by presenting the original sales receipt. Please therefore keep the original sales receipt. The guarantee period is not extended by any repairs carried out under the guarantee, under statutory guarantees, or as a gesture of goodwill. This also applies to replaced and repaired parts.

If you wish to make a claim please first contact the service hotline mentioned below or contact us by e-mail. If there is a guarantee case, then the product will be repaired or replaced free of charge to you or the purchase price will be refunded, depending on our choice. There are no further rights from the guarantee.

Your legal rights, in particular guarantee claims against the respective seller, are not limited by this guarantee.

IAN: 511376_2507

- Ⓜ GB Service Great Britain
Tel.: 0800 404 7657
E-Mail: deltasport@lidl.co.uk
- Ⓜ IE Service Ireland
Tel.: 1800 101010
E-Mail: deltasport@lidl.ie
- Ⓜ MT Service Malta
Tel.: 80062230
E-Mail: deltasport@lidl.com.mt

Herzlichen Glückwunsch!
Mit Ihrem Kauf haben Sie sich für einen hochwertigen Artikel entschieden. Machen Sie sich vor der ersten Verwendung mit dem Artikel vertraut.



Lesen Sie hierzu aufmerksam die nachfolgende Aufbauanleitung und die Sicherheitshinweise.

Benutzen Sie den Artikel nur wie beschrieben und für die angegebenen Einsatzbereiche. Bewahren Sie diese Aufbauanleitung gut auf. Händigen Sie alle Unterlagen bei Weitergabe des Artikels an Dritte ebenfalls mit aus.

Lieferumfang/ Teilebezeichnung (Abb. A)

- 2 x Torrahmen-Teil (1)
- 2 x Torrahmen-Teil (2)
- 2 x Torrahmen-Teil (3)
- 2 x Torrahmen-Teil (4)
- 2 x Torrahmen-Teil (5)
- 2 x Torrahmen-Teil (6)
- 2 x Torrahmen-Teil (7)
- 2 x Torrahmen-Teil (8)
- 4 x Schraube (9)
- 4 x Unterlegscheibe (10)
- 1 x Innensechskantschlüssel (11)
- 11 x Erdnagel (12)
- 19 x Befestigungsband (13)
- 5 x Seil (14)
- 1 x Torwand (15)
- 1 x Tornetz (16)
- 4 x Klettverschluss (17)
- 1 x Aufbauanleitung

Technische Daten

Maße (aufgebaut):
240 x 170 x 85 cm (B x H x T)



Herstellungsdatum
(Monat/Jahr): 12/2025

CE Hiermit erklärt Delta-Sport Handelskontor GmbH, dass dieser Artikel mit den folgenden grundlegenden Anforderungen und den übrigen einschlägigen Bestimmungen übereinstimmt:

2009/48/EG – Spielzeug-Richtlinie

Bestimmungsgemäße Verwendung

Dieser Artikel wurde für den privaten Gebrauch entwickelt. Der Artikel ist ein Spielzeug.

Der Artikel entspricht nicht den Anforderungen für Sport-Tore der Norm DIN EN 748:2006.

Dieses Tor ist ausschließlich für Fußballspiele konstruiert und für keine anderen Zwecke.



Sicherheitshinweise

Montieren Sie das Tornetz so, dass keine Öffnung entsteht, die größer als die Maschenweite des Tornetzes ist.

Verletzungsgefahr!

- Achtung. Nicht für Kinder unter 36 Monaten geeignet. Erstickungsgefahr. Kleine Kugeln.
- Achtung. Strangulationsgefahr. Lange Schnur.
- Achtung. Nur für den Hausgebrauch.
- Der Artikel ist für die Verwendung im Freien bestimmt.
- Achtung. Altersempfehlung: ab 6 Jahren.
- Achtung. Alle Verpackungs- und Befestigungsmaterialien sind nicht Bestandteil des Spielzeugs und müssen aus Sicherheitsgründen stets entfernt werden, bevor der Artikel Kindern zum Spielen übergeben wird.
- Kinder dürfen nur unter Aufsicht von Erwachsenen mit dem Artikel spielen.
- Der Zusammenbau ist durch einen Erwachsenen vorzunehmen.

- Nehmen Sie keine Veränderungen an dem Artikel vor.
- Der Artikel muss während der Benutzung auf ebenem Grund platziert werden.
- Beim Toraufbau ist eine freie Fläche von 3 m Umkreis nötig.
- Stellen Sie sicher, dass alle Erdnägel tief im Boden verankert sind.
- Achtung. Nicht auf den Artikel klettern.
- Der Artikel ist kein Kletter- oder Spielgerät! Stellen Sie sicher, dass sich Personen, insbesondere Kinder, nicht an dem Artikel hochziehen oder daran anlehnen. Der Artikel kann umfallen.
- Kontrollieren Sie regelmäßig den festen Sitz aller Schraubverbindungen.
- Sichern Sie den Artikel immer gegen Umstürzen – auch wenn er gerade nicht verwendet wird.
- Wählen Sie einen möglichst festen, ebenerdigen Untergrund als Standort.
- Sandige Oberflächen reduzieren die Stabilität. Achten Sie auf einen Untergrund, der festen Halt für die Erdnägel bietet. Diese können sich sonst lösen und stellen eine Gefahr dar (z. B. stolpern, darauf fallen).
- Schlagen Sie die Erdnägel nie mit Gewalt in den Boden! Ggf. Abspannungen mithilfe einer Schlaufe verlängern und den Erdnagel an einem anderen Ort platzieren.
- Achten Sie bei der Nutzung des Artikels immer darauf, dass alle Metallteile fest mit-einander verbunden sind und die Rohre nicht hervorstehen.
- Achten Sie bei der Nutzung des Artikels immer darauf, dass das Tornetz nicht beschädigt ist. Ein beschädigtes Tornetz kann eine Kopffangstelle darstellen.
- Entfernen Sie eventuell entstandene scharfe Kanten sofort.
- Achtung. Von offenem Feuer fernhalten!

- Prüfen Sie den Artikel vor jedem Gebrauch auf Beschädigungen oder Abnutzungen. Der Artikel darf nur in einwandfreiem Zustand verwendet werden!
- Defekte Teile müssen nach Herstelleranweisung ausgetauscht werden.

Vermeidung von Sachschäden!

- Durch das Zusammenstecken der Metallteile ist es möglich, dass die Schutzschicht der Metallrohre eventuell zerkratzt wird und somit Rost entstehen kann.
Daher fetten Sie entsprechende Teile am besten schon vor Gebrauch etwas ein.
- Um möglichst lange Freude mit diesem Artikel zu haben, hängen Sie die Torwand (15) nur ein, wenn Sie diese auch benutzen möchten.
Bei Nichtbenutzung der Torwand hängen Sie diese ab und lagern Sie sie in einem trockenen und temperierten Raum.
- Während der Lagerung sollte die Torwand keiner direkten Sonneneinstrahlung ausgesetzt werden. Wenn Sie das Fußballtor über einen längeren Zeitraum, z. B. im Winter, nicht benutzen, empfehlen wir den Artikel abzubauen und ebenfalls in einem trockenen und temperierten Raum zu lagern.

Aufstellen der Torwand

Hinweis: Der Aufbau des Artikels sollte aufgrund der Größe mit mindestens zwei Erwachsenen durchgeführt werden.

Aufbau des Rahmens (Abb. B)

1. Stecken Sie die Torrahmen-Teile entsprechend ihrer Nummerierung zusammen.
Beim Zusammenstecken der Teile achten Sie darauf, dass die Sicherheitsarretierung in die dafür vorgesehenen Öffnungen einrastet.

2. Verschrauben Sie die markierten Teile wie dargestellt mit den mitgelieferten Schrauben und Unterlegscheiben.

WICHTIG! Ziehen Sie erst die sich oben befindenden Schrauben am Torrahmen fest, anschließend die unteren Schrauben.

Hinweis: Sollten sich die Arretierungspins nicht eindrücken lassen, um die Rohrteile miteinander zu verbinden, drücken Sie die Haltevorrichtung des Pins innerhalb des Rohres in die richtige Position.

Montage Tornetz (Abb. C)

Hängen Sie das Tornetz (16) über den aufgebauten Torrahmen und rücken Sie es anschließend in die richtige Position. Die farbigen Fähnchen markieren die oberen Eckpunkte des Tores.

1. Befestigen Sie das Tornetz mit den vorinstallierten Klettverschlüssen an den Querstangen (7) + (8).
2. Befestigen Sie das Tornetz mithilfe der Seile (14) am Torrahmen. Beachten Sie dabei in Abbildung C die Verteilung der Seile.
3. Befestigen Sie das Ende eines Seils am Torrahmen. Anschließend ziehen Sie das Seil durch die Maschen des Tornetzes und wickeln es zwischen den Maschen jeweils um den Torrahmen. Das Ende des Seils befestigen Sie abschließend wieder am Torrahmen.

Hinweis: Sie können zusätzlich die einzelnen mitgelieferten Klettverschlüsse (17) zur Befestigung des Tornetzes nutzen.

Montage Torwand (Abb. D)

Die mitgelieferte Torwand kann mit den Befestigungsbändern (13) am Torrahmen befestigt werden.

1. Ziehen Sie die Enden der Befestigungsbänder durch die Ösen der Torwand und um das Torwandgestell herum.

2. Führen Sie die Enden der Befestigungsbänder durch die Ösen der Torwand zurück und ziehen Sie diese über die Befestigungsbänder, wie in Abbildung D dargestellt.

Sicherung des Tores

Nach dem Aufbau des Tores muss es unbedingt gegen Umfallen gesichert werden.

Nutzen Sie dazu die mitgelieferten Erdnägel (12).

Achten Sie darauf, dass die Erdnägel schräg und komplett in den Boden eingedrückt werden.

Befestigen Sie dazu fünf Erdnägel an den unteren Torstangen, wie in Abbildung C dargestellt, und sechs Erdnägel an der unteren Seite der Torwand, wie in Abbildung D dargestellt.

Hinweis 1:

Beachten Sie die Beschaffenheit des Untergrunds. Auf lockerem Untergrund können sich die Erdnägel leichter lösen und stellen dann für die Spieler eine Gefahr dar.

Hinweis 2:

Wenn Sie das Tor nicht benutzen, entfernen Sie unbedingt die Torwand, damit durch den Wind keine Schäden entstehen.

Wartung

- Überprüfen Sie das Tor in regelmäßigen Abständen im aufgebauten Zustand auf beschädigte Teile, scharfe Kanten und die korrekte Funktion der Abspannung.
- Stellen Sie sicher, dass die Erdnägel vollständig im Boden versenkt sind. Nur so verhindern Sie ein etwaiges Umkippen des Tores.
- Überprüfen Sie die Einzelteile des Artikels bei jedem Zusammenbau auf Beschädigungen und scharfe Kanten.

- Verwenden Sie keine beschädigten Teile oder Teile mit scharfen Kanten. Tauschen Sie diese umgehend durch technisch einwandfreie Teile aus.

Aufbewahrungshinweis

Bitte bewahren Sie die Aufbauanleitung sowie das Zubehör sorgfältig zum späteren Gebrauch auf.

Lagerung, Reinigung

Lagern Sie den Artikel bei Nichtbenutzung immer trocken und sauber bei Raumtemperatur.

Nur mit Wasser reinigen und anschließend mit einem Reinigungstuch trockenwischen.

WICHTIG! Nie mit scharfen Reinigungsmitteln reinigen.

Hinweise zur Entsorgung



Entsorgen Sie den Artikel und die Verpackungsmaterialien entsprechend den aktuellen örtlichen Vorschriften. Bewahren Sie

Verpackungsmaterialien (wie z. B. Folienbeutel) für Kinder unerreikbaar auf. Weitere Informationen zur Entsorgung des ausgedienten Artikels erhalten Sie bei Ihrer Gemeinde- oder Stadtverwaltung. Entsorgen Sie den Artikel und die Verpackung umweltschonend.



Der Recycling-Code dient der Kennzeichnung verschiedener Materialien zur Rückführung in den Wiederverwertungskreislauf (Recycling). Der Code besteht aus einem Recyclingsymbol für den Verwertungskreislauf und einer Nummer, die das Material kennzeichnet.

Hinweise zur Garantie und Serviceabwicklung

Der Artikel wurde mit großer Sorgfalt und unter ständiger Kontrolle produziert. DELTA-SPORT HANDELSKONTOR GmbH räumt privaten Endkunden auf diesen Artikel drei Jahre Garantie ab Kaufdatum (Garantiefrist) nach Maßgabe der folgenden Bestimmungen ein. Die Garantie gilt nur für Material- und Verarbeitungsfehler. Die Garantie erstreckt sich nicht auf Teile, die der normalen Abnutzung unterliegen und deshalb als Verschleißteile anzusehen sind (z. B. Batterien) sowie nicht auf zerbrechliche Teile wie Schalter oder Teile, die aus Glas gefertigt sind.

Ansprüche aus dieser Garantie sind ausgeschlossen, wenn der Artikel unsachgemäß oder missbräuchlich oder nicht im Rahmen der vorgesehenen Bestimmung oder des vorgesehenen Nutzungsumfangs verwendet wurde oder Vorgaben in der Anleitung/Anweisung nicht beachtet wurden, es sei denn, der Endkunde weist nach, dass ein Material- oder Verarbeitungsfehler vorliegt, der nicht auf einem der vorgenannten Umstände beruht.

Ansprüche aus der Garantie können nur innerhalb der Garantiefrist unter Vorlage des Originalkassenbelegs geltend gemacht werden. Bitte bewahren Sie deshalb den Originalkassenbeleg auf. Die Garantiefrist wird durch etwaige Reparaturen aufgrund der Garantie, gesetzlicher Gewährleistung oder Kulanz nicht verlängert. Dies gilt auch für ersetzte und reparierte Teile.

Bitte wenden Sie sich bei Beanstandungen zunächst an die untenstehende Service-Hotline oder setzen Sie sich per E-Mail mit uns in Verbindung. Liegt ein Garantiefall vor, wird der Artikel von uns – nach unserer Wahl – für Sie kostenlos repariert, ersetzt oder der Kaufpreis erstattet. Weitere Rechte aus der Garantie bestehen nicht.

Ihre gesetzlichen Rechte, insbesondere Gewährleistungsansprüche gegenüber dem jeweiligen Verkäufer, werden durch diese Garantie nicht eingeschränkt.

IAN: 511376_2507

DE Kundenservice Deutschland

Tel.: 0800 5435 111

E-Mail: deltasport@lidl.de

AT Service Österreich

Tel.: 0800 447744

E-Mail: deltasport@lidl.at

CH Service Schweiz

Tel.: 0800 56 44 33

E-Mail: deltasport@lidl.ch

BE Service Belgien

Tel.: 0800 12089

E-Mail: deltasport@lidl.be

Félicitations !

Vous venez d'acquérir un article de grande qualité. Avant la première utilisation, familiarisez-vous avec l'article.



Pour cela, veuillez lire attentivement la notice de montage suivante et les consignes de sécurité.

Utilisez l'article uniquement comme indiqué et pour les domaines d'utilisation mentionnés. Conservez cette notice de montage. Si vous cédez l'article à un tiers, veillez à lui remettre l'ensemble de la documentation.

Étendue de la livraison/ désignation des pièces (fig. A)

- 2 pièces de cadre de but (1)
- 2 pièces de cadre de but (2)
- 2 pièces de cadre de but (3)
- 2 pièces de cadre de but (4)
- 2 pièces de cadre de but (5)
- 2 pièces de cadre de but (6)
- 2 pièces de cadre de but (7)
- 2 pièces de cadre de but (8)
- 4 vis (9)
- 4 rondelles (10)
- 1 clé hexagonale (11)
- 11 piquets (12)
- 19 rubans de fixation (13)
- 5 cordons (14)
- 1 paroi de but (15)
- 1 filet de but (16)
- 4 fermetures scratch (17)
- 1 notice de montage

Caractéristiques techniques

Dimensions (monté) :

240 x 170 x 85 cm (l x h x p)



Date de fabrication
(mois/année) : 12/2025

CE Delta-Sport Handelskontor GmbH déclare par la présente que cet article répond aux exigences essentielles et aux autres dispositions en vigueur suivantes :

2009/48/CE – Directive relative à la sécurité des jouets

Utilisation conforme à sa destination

Cet article a été conçu pour une utilisation privée. L'article est un jouet.

L'article ne répond pas aux exigences de la norme DIN EN 748:2006 concernant les buts de sport.

Ce but est conçu uniquement pour jouer au football et non à d'autres fins.



Consignes de sécurité

Montez le filet de but de manière à ce qu'aucune ouverture plus grande que ses mailles n'apparaisse.

Risque de blessure !

- Attention. Ne convient pas aux enfants de moins de 36 mois. Danger d'étouffement. Petites balles.
- Attention. Danger de strangulation. Longue corde.
- Attention. Réservé à un usage familial.
- L'article est destiné à une utilisation en extérieur.
- Attention. Âge conseillé : dès 6 ans.
- Attention. Les matériaux d'emballage et de fixation ne font pas partie du jouet et doivent toujours être retirés pour des raisons de sécurité avant de donner l'article aux enfants pour jouer.
- Les enfants ne peuvent jouer avec l'article que sous la surveillance d'adultes.
- Assemblage par un adulte requis.
- N'apportez aucune modification à l'article.
- Lors de l'utilisation, l'article doit être placé sur un sol plat.
- Une surface libre de 3 m de rayon est nécessaire lors du montage du but.

- Assurez-vous que tous les piquets sont bien plantés dans le sol.
- Attention. Ne pas monter sur l'article.
- L'article n'est ni un jouet, ni un dispositif d'escalade ! Assurez-vous que personne, en particulier les enfants, ne se hisse en utilisant l'article ou ne s'y appuie. L'article risque de se renverser.
- Contrôlez régulièrement la bonne fixation de tous les raccords vissés.
- Sécurisez toujours l'article pour éviter qu'il ne bascule, même lorsqu'il n'est pas utilisé.
- Choisissez comme emplacement une surface aussi solide et plane que possible.
Les surfaces sableuses réduisent la stabilité. Veillez à ce que le sol soit suffisamment solide pour permettre une bonne tenue des piquets. Sinon, ils peuvent se détacher et constituer un danger (par ex. trébucher, tomber dessus).
- Ne forcez jamais pour enfoncer les piquets dans le sol ! Si nécessaire, allongez les haubans à l'aide d'une sangle et placez le piquet à un endroit différent.
- Lors de l'utilisation de l'article, veillez toujours à ce que tous les composants métalliques soient solidement raccordés et que les tubes ne dépassent pas.
- Lors de l'utilisation de l'article, veillez toujours à ce que le filet de but ne soit pas endommagé. Un filet de but endommagé peut exposer au risque de se coincer la tête.
- Supprimez immédiatement les bords saillants qui peuvent se former.
- Attention. Tenir éloigné du feu !
- Avant chaque utilisation, vérifiez que l'article n'est pas endommagé et ne présente pas de signes d'usure. L'article ne doit être utilisé qu'en parfait état !
- Les pièces défectueuses doivent être remplacées conformément aux instructions du fabricant.

Éviter les dommages matériels !

- En raccordant les composants métalliques, il est possible que la couche protectrice des tubes s'érafle et que, donc, de la rouille apparaisse. Par conséquent, graissez les composants concernés idéalement avant l'utilisation.
- Pour pouvoir profiter le plus longtemps possible de l'article, n'accrochez la paroi de but (15) que lorsque vous souhaitez l'utiliser. Lorsque vous n'utilisez pas la paroi de but, décrochez-la et rangez-la dans un endroit sec et tempéré.
- Lorsqu'elle est rangée, la paroi de but ne doit pas être exposée aux rayons du soleil. Lorsque vous n'utilisez pas le but de football pendant un long moment, en hiver par exemple, nous vous conseillons de démonter l'article et également de le ranger dans un endroit sec et tempéré.

Mise en place de la paroi de but

Remarque : en raison de ses dimensions, l'article doit être assemblé par au moins deux adultes.

Montage du cadre (fig. B)

1. Raccordez les pièces de cadre du but en fonction de leur numéro. Lorsque vous raccordez les pièces, veillez à ce que le cran de sécurité s'enclenche dans les ouvertures prévues à cet effet.
2. Vissez les pièces marquées avec les vis et les rondelles fournies comme cela est indiqué.

IMPORTANT ! Serrez d'abord les vis du haut sur le cadre de but, puis les vis du bas.

Remarque : si les crans de sécurité ne s'enclenchent pas pour raccorder les tubes entre eux, poussez le dispositif de maintien du cran à l'intérieur du tube, dans la bonne position.

Montage du filet de but (fig. C)

Accrochez le filet de but (16) sur le cadre de but monté et mettez-le dans la bonne position.

Les languettes colorées marquent les coins supérieurs du but.

1. Fixez le filet de but sur les barres transversales (7) + (8) à l'aide des fermetures à scratch préinstallées.
2. Fixez le filet de but sur le cadre de but à l'aide des cordons (14). Respectez la répartition des cordons présentée à la figure C.
3. Accrochez l'extrémité d'un cordon sur le cadre de but. Puis, passez le cordon à travers les mailles du filet de but et enroulez-le entre les mailles autour du cadre de but. Enfin, accrochez à nouveau l'extrémité du cordon sur le cadre de but.

Remarque : vous pouvez également utiliser les fermetures à scratch (17) fournies séparément pour fixer le filet de but.

Montage de la paroi de but (fig. D)

La paroi de but fournie peut être fixée sur le cadre de but à l'aide des rubans de fixation (13).

1. Passez les extrémités des rubans de fixation à travers les œillets de la paroi de but et autour du cadre de la paroi de but.
2. Repassez les extrémités des rubans de fixation à travers les œillets de la paroi de but et tirez-les sur les rubans de fixation, comme représenté à la figure D.

Sécurisation du but

Une fois le but monté, il doit être impérativement protégé contre tout accident. Utilisez pour cela les piquets fournis (12). Veillez à ce que les piquets soient complètement enfoncés de biais dans le sol. Pour cela, accrochez cinq piquets sur la barre inférieure du but, comme représenté à la figure C, et six piquets sur le côté inférieur de la paroi de but, comme représenté à la figure D.

Remarque 1 :

Veillez aux caractéristiques du sol. Sur un sol meuble, les piquets peuvent s'enlever plus facilement, ce qui représente un danger pour le joueur.

Remarque 2 :

Lorsque vous n'utilisez pas le but, enlevez impérativement la paroi de but afin d'éviter tout dommage à cause du vent.

Maintenance

- Lorsque le but est monté, vérifiez régulièrement que les composants ne sont pas endommagés, qu'il n'y a pas de bords saillants et que les dispositifs de tension sont dans un état correct.
- Assurez-vous que les piquets sont complètement ancrés dans le sol. C'est le seul moyen d'empêcher le but de basculer.
- À chaque montage, vérifiez que les composants de l'article ne sont pas endommagés et ne présentent pas de bords saillants.
- N'utilisez pas de composants endommagés ou à bords saillants. Remplacez-les immédiatement par des composants dont l'état est impeccable.

Consignes de rangement

Veillez conserver soigneusement la notice de montage ainsi que les accessoires pour une utilisation ultérieure.

Stockage, nettoyage

Lorsque vous n'utilisez pas l'article, rangez-le toujours dans un endroit sec et propre à une température ambiante.

Nettoyez uniquement avec de l'eau puis essuyez avec un chiffon de nettoyage. **IMPORTANT !** Ne lavez jamais avec des produits de nettoyage agressifs.

Mise au rebut



* Ce produit est recyclable. Il est soumis à la responsabilité élargie du fabricant et est collecté séparément.



Éliminez le produit et les matériaux d'emballage conformément aux réglementations locales actuelles en vigueur.

Conservez les matériaux d'emballage (comme les sachets en plastique) hors de portée des enfants. Vous obtiendrez plus d'informations relatives à l'élimination du produit usagé auprès de votre commune ou de votre municipalité.

Éliminez le produit et l'emballage dans le respect de l'environnement.



Le code de recyclage est utilisé pour identifier les différents matériaux à retourner dans le cycle de recyclage. Ce code se compose du symbole de recyclage, représentant le cycle de recyclage ainsi que d'un numéro identifiant le matériau.

Indications concernant la garantie et le service après-vente

L'article a été produit avec grand soin et sous un contrôle constant. DELTA-SPORT HANDELSKONTOR GmbH accorde au client final privé une garantie de trois ans sur cet article à compter de la date d'achat (période de garantie) conformément aux dispositions suivantes. La garantie ne vaut que pour les défauts de matériaux et de fabrication. La garantie ne couvre pas les pièces soumises à une usure normale, lesquelles doivent donc être considérées comme des pièces d'usure (comme p. ex., les piles), de même qu'elle ne couvre pas les pièces fragiles, telles que les interrupteurs ou les pièces fabriquées en verre.

Les réclamations au titre de cette garantie sont exclues si l'article a été utilisé de manière abusive ou inappropriée, hors du cadre de son usage ou du champ d'application prévu ou si les instructions de la notice d'utilisation n'ont pas été respectées, à moins que le client final ne prouve que l'article présentait un défaut de matériau ou de fabrication n'étant pas dû à l'une des conditions mentionnées ci-dessus.

Les réclamations au titre de la garantie ne peuvent être adressées pendant la période de garantie qu'en présentant le ticket de caisse original. Veuillez pour cela conserver le ticket de caisse original. Ceci s'applique également aux pièces remplacées et réparées.

Si vous avez des plaintes à formuler, veuillez d'abord contacter le service d'assistance téléphonique ci-dessous ou nous contacter par courrier électronique. Si le cas est couvert par la garantie, nous nous engageons - à notre appréciation - à réparer ou à remplacer l'article gratuitement pour vous ou à vous rembourser le prix d'achat. Aucun autre droit ne découle de la garantie. Vos droits légaux, en particulier les droits de garantie contre le vendeur concerné, ne sont pas limités par cette garantie.

***Article L217-16 du Code de la consommation**

Lorsque l'acheteur demande au vendeur, pendant le cours de la garantie commerciale qui lui a été consentie lors de l'acquisition ou de la réparation d'un bien meuble, une remise en état couverte par la garantie, toute période d'immobilisation d'au moins sept jours vient s'ajouter à la durée de la garantie qui restait à courir. Cette période court à compter de la demande d'intervention de l'acheteur ou de la mise à disposition pour réparation du bien en cause, si cette mise à disposition est postérieure à la demande d'intervention.

Indépendamment de la garantie commerciale souscrite, le vendeur reste tenu des défauts de conformité du bien et des vices rédhibitoires dans les conditions prévues aux articles L217-4 à L217-13 du Code de la consommation et aux articles 1641 à 1648 et 2232 du Code Civil.

Article L217-4 du Code de la consommation

Le vendeur livre un bien conforme au contrat et répond des défauts de conformité existant lors de la délivrance.

Il répond également des défauts de conformité résultant de l'emballage, des instructions de montage ou de l'installation lorsque celle-ci a été mise à sa charge par le contrat ou a été réalisée sous sa responsabilité.

Article L217-5 du Code de la consommation

Le bien est conforme au contrat :

1° S'il est propre à l'usage habituellement attendu d'un bien semblable et, le cas échéant :

- s'il correspond à la description donnée par le vendeur et posséder les qualités que celui-ci a présentées à l'acheteur sous forme d'échantillon ou de modèle ;
 - s'il présente les qualités qu'un acheteur peut légitimement attendre eu égard aux déclarations publiques faites par le vendeur, par le producteur ou par son représentant, notamment dans la publicité ou l'étiquetage ;
- 2° Ou s'il présente les caractéristiques définies d'un commun accord par les parties ou être propre à tout usage spécial recherché par l'acheteur, porté à la connaissance du vendeur et que ce dernier a accepté.

Article L217-12 du Code de la consommation

L'action résultant du défaut de conformité se prescrit par deux ans à compter de la délivrance du bien.

Article 1641 du Code civil

Le vendeur est tenu de la garantie à raison des défauts cachés de la chose vendue qui la rendent impropre à l'usage auquel on la destine, ou qui diminuent tellement cet usage que l'acheteur ne l'aurait pas acquise, ou n'en aurait donné qu'un moindre prix, s'il les avait connus.

Article 1648 1er alinéa du Code civil

L'action résultant des vices rédhibitoires doit être intentée par l'acquéreur dans un délai de deux ans à compter de la découverte du vice.

Les pièces détachées indispensables à l'utilisation du produit sont disponibles pendant la durée de la garantie du produit.

IAN : 511376_2507

FR Service France
Tel. : 0800 919 270
E-Mail : deltasport@lidl.fr

CH Service Suisse
Tel. : 0800 56 44 33
E-Mail : deltasport@lidl.ch

BE Service Belgique
Tel. : 0800 12089
E-Mail : deltasport@lidl.be

*n'est valable que pour la France

Gefeliciteerd!

Met uw aankoop hebt u voor een hoogwaardig artikel gekozen. Zorg ervoor dat u voor het eerste gebruik met het artikel vertrouwd raakt.



Lees hiervoor de volgende montagehandleiding en de veiligheidstips zorgvuldig door.

Gebruik het artikel alleen zoals omschreven en voor het aangegeven doel. Bewaar deze montagehandleiding goed. Geef alle documenten mee als u het artikel aan iemand anders geeft.

Leveringsomvang/ Beschrijving van de onderdelen (afb. A)

- 2 x onderdeel doelframe (1)
- 2 x onderdeel doelframe (2)
- 2 x onderdeel doelframe (3)
- 2 x onderdeel doelframe (4)
- 2 x onderdeel doelframe (5)
- 2 x onderdeel doelframe (6)
- 2 x onderdeel doelframe (7)
- 2 x onderdeel doelframe (8)
- 4 x schroef (9)
- 4 x sluitring (10)
- 1 x binnenzeskantsleutel (11)
- 11 x grondpen (12)
- 19 x bevestigingsband (13)
- 5 x touw (14)
- 1 x doelwand (15)
- 1 x doelnet (16)
- 4 x klittenbandsluiting (17)
- 1 x montagehandleiding

Technische gegevens

Afmetingen (gemonteerd):
240 x 170 x 85 cm (b x h x d)



Productiedatum
(maand/jaar): 12/2025

CE Hierbij verklaart Delta-Sport Handelskontor GmbH dat dit artikel voldoet aan de volgende basiseisen en de overige ter zake doende bepalingen:

2009/48/EG – Speelgoedrichtlijn

Beoogd gebruik

Dit artikel is ontwikkeld voor particulier gebruik. Het artikel is speelgoed. Het artikel voldoet niet aan de eisen voor sportdoelen conform de norm DIN EN 748:2006.

Dit doel is uitsluitend bestemd voor voetbalspellen, niet voor andere doeleinden.

Veiligheidstips

Monteer het doelnet zodanig dat er geen openingen ontstaan die groter zijn dan de mazen van het doelnet.

Kans op lichamelijk letsel!

- Waarschuwing. Niet geschikt voor kinderen jonger dan 36 maanden. Verstikkingsgevaar. Kleine ballen.
- Waarschuwing. Verwurgingsgevaar. Lang koord.
- Waarschuwing. Uitsluitend voor huishoudelijk gebruik.
- Het artikel is bestemd voor gebruik buitenshuis.
- Waarschuwing. Aanbevolen leeftijd: vanaf 6 jaar.
- Waarschuwing. De verpakings- en bevestigingsmaterialen maken geen onderdeel uit van het speelgoed en moeten uit veiligheidsoverwegingen altijd worden verwijderd voordat kinderen met het artikel gaan spelen.
- Kinderen mogen alleen onder toezicht van volwassenen met het artikel spelen.
- Te monteren door een volwassene.
- Breng geen veranderingen aan het artikel aan.
- Het artikel moet tijdens het gebruik op een vlakke ondergrond worden geplaatst.

- Tijdens de montage van het doel is rondom een vrije ruimte van 3 m benodigd.
- Controleer of alle grondpennen goed in de bodem zijn verankerd.
- Waarschuwing. Ga niet op het artikel klimmen.
- Het artikel is geen klim- of speeltoestel! Zorg ervoor dat niemand, in het bijzonder kinderen, zich aan het artikel omhoog kan trekken of er tegenaan kan leunen. Het artikel kan omvallen.
- Controleer regelmatig of alle schroeven goed zijn aangedraaid.
- Beveilig het artikel altijd tegen omvallen, ook als het niet wordt gebruikt.
- Kies een zo stevig mogelijke, horizontale ondergrond als standplaats. Zanderige oppervlakken verminderen de stabiliteit. Let erop dat de ondergrond een goede grip voor de grondpennen biedt. Deze kunnen anders loskomen en een gevaar vormen (bijv. struikelen, erop vallen).
- Sla de grondpennen nooit met geweld in de grond! Verleng zo nodig scheerlijnen met behulp van de lus en plaats de grondpen ergens anders.
- Let er tijdens het gebruik van het artikel altijd op dat alle metalen onderdelen goed met elkaar zijn verbonden en dat er geen buizen uitsteken.
- Let er tijdens het gebruik van het artikel altijd op dat het doelnet niet beschadigd is. In een beschadigd doelnet kan het hoofd verstrikt raken.
- Verwijder eventueel ontstane scherpe randen meteen.
- Waarschuwing. Houd het artikel uit de buurt van open vuur!
- Controleer het artikel voor elk gebruik op beschadigingen of slijtage. Het artikel mag alleen in goede staat worden gebruikt!
- Defecte onderdelen moeten volgens de instructie van de fabrikant worden vervangen.

Voorkomen van materiële schade!

- Door het in elkaar schuiven van de metalen onderdelen kan de beschermingslaag van de metalen buizen worden bekrast, waardoor roest kan ontstaan. Het wordt daarom aanbevolen de betreffende onderdelen voor het gebruik licht in te vetten.
- Om zo lang mogelijk plezier te beleven aan het artikel, kunt u de doelwand (15) het beste alleen plaatsen wanneer u deze ook gebruikt. Verwijder de doelwand wanneer u deze niet gebruikt en sla hem op in een droge, verwarmde ruimte.
- Tijdens de opslag mag de doelwand niet worden blootgesteld aan direct zonlicht. Wanneer u het voetbaldoel gedurende langere tijd niet gebruikt, bijv. in de winter, wordt aanbevolen het artikel te demonteren en tevens in een droge, verwarmde ruimte op te slaan.

Opstellen van de doelwand

Aanwijzing: de montage van het artikel moet vanwege de grootte door ten minste twee volwassenen worden uitgevoerd.

Montage van het frame (afb. B)

1. Schuif de onderdelen van het doelframe in elkaar conform de nummering. Let er tijdens het in elkaar schuiven van de onderdelen op dat de beveiligingsvergrendeling in de daarvoor voorziene openingen klikt.
 2. Schroef de gemarkeerde delen met de meegeleverde schroeven en sluitringen in elkaar, zoals getoond.
- BELANGRIJK!** Draai eerst de schroeven aan de bovenzijde van het doelframe en daarna de schroeven aan de onderzijde vast.

Aanwijzing: als de vergrendelingspinnen niet kunnen worden ingedrukt om de buisdelen met elkaar te verbinden, duwt u de houder van de pin binnen in de buis in de juiste positie.

Montage van het doelnet (afb. C)

Hang het doelnet (16) over het gemonteerde doelframe en trek het vervolgens in de juiste positie.

De gekleurde vlaggetjes markeren de bovenhoeken van het doel.

1. Bevestig het doelnet met de vooraf bevestigde klittenbandsluitingen aan de dwarsstangen (7) + (8).
2. Bevestig het doelnet met de touwen (14) aan het doelframe. Let hierbij in afbeelding C op de verdeling van de touwen.
3. Bevestig het uiteinde van een touw aan het doelframe. Trek het touw vervolgens door de mazen van het doelnet en wikkel het tussen de mazen steeds rond het doelframe. Het uiteinde van het touw bevestigt u vervolgens weer aan het doelframe.

Aanwijzing: daarnaast kunt u de los meegeleverde klittenbandsluitingen (17) gebruiken om het doelnet te bevestigen.

Montage doelwand (afb. D)

De meegeleverde doelwand kan met de bevestigingsbanden (13) aan het doelframe worden bevestigd.

1. Trek de uiteinden van de bevestigingsbanden door de ogen in de doelwand en rond het raamwerk van de doelwand.
2. Leid de uiteinden van de bevestigingsbanden weer terug door de ogen in de doelwand en trek deze over de bevestigingsbanden, zoals getoond in afbeelding D.

Vastzetten van het doel

Na de montage van het doel moet dit absoluut worden beveiligd tegen omvallen. Gebruik hiervoor de meegeleverde grondpennen (12).

Let erop dat u de grondpennen schuin en volledig in de bodem duwt.

Bevestig hiertoe vijf grondpennen aan de onderste doelstangen, zoals getoond in afbeelding C, en zes grondpennen aan de onderzijde van de doelwand, zoals getoond in afbeelding D.

Aanwijzing 1:

Controleer de geschiktheid van de ondergrond. In een losse ondergrond kunnen de grondpennen gemakkelijker loskomen en een gevaar vormen voor de spelers.

Aanwijzing 2:

Verwijder absoluut de doelwand wanneer u deze niet gebruikt, om te voorkomen dat er door de wind schade ontstaat.

Onderhoud

- Controleer het doel in gemonteerde toestand regelmatig op beschadigde delen, scherpe randen en de correcte werking van de scheerlijnen.
- Controleer of de grondpennen volledig in de grond zitten. Alleen zo voorkomt u dat het doel kan kantelen.
- Controleer elke keer dat u het artikel monteert de afzonderlijke onderdelen op beschadigingen en scherpe randen.
- Gebruik geen beschadigde onderdelen of onderdelen met scherpe randen. Vervang deze onmiddellijk voor onderdelen die technisch volledig in orde zijn.

Aanwijzing voor opslag

Bewaar de montagehandleiding en de toebehoren zorgvuldig voor later gebruik.

Opslag, reiniging

Bewaar het artikel wanneer u dit niet gebruikt altijd droog en schoon op kamertemperatuur.

Reinig alleen met water en veeg vervolgens droog met een schoonmaakdoek. **BELANGRIJK!** Reinig nooit met agressieve reinigingsmiddelen.

Afvalverwerking



Voer het artikel en de verpakingsmaterialen af in overeenstemming met de actuele lokale voorschriften. Berg verpakkingsmaterialen (zoals bv. foliezakjes) op buiten het bereik van kinderen. Bijkomende informatie over de afvoer van het onbruikbaar geworden artikel krijgt u bij uw gemeente- of stadsbestuur. Voer het artikel en de verpakking milieuvriendelijk af.



De recyclingcode dient om verschillende materialen voor recyclingdoeleinden te kenmerken. De code bestaat uit een recyclingssymbool voor de recyclingcyclus en een nummer dat het materiaal kenmerkt.

Opmerkingen over garantie en serviceafhandeling

Het artikel werd met de grootste zorgvuldigheid en onder permanent toezicht geproduceerd. De firma DELTA-SPORT HANDELSKONTOR GmbH verleent particuliere eindklanten op dit artikel drie jaar garantie, te rekenen vanaf de datum van aankoop (garantietermijn) en dit op grond van de volgende bepalingen.

De garantie geldt alleen voor materiaal- en verwerkingsfouten. De garantie is niet van toepassing op onderdelen die aan een normale slijtage onderhevig zijn en daarom als slijtageonderdelen te beschouwen zijn (bv. batterijen) en evenmin op breekbare onderdelen zoals schakelaars of onderdelen die van glas gemaakt zijn.

Uit de garantie voortvloeiende claims zijn uitgesloten als het artikel onvakkundig, verkeerd of niet in het kader van de voorziene bepaling of in het kader van het voorziene gebruiksdoeleinde gebruikt werd of indien richtlijnen in de gebruiksaanwijzing niet in acht genomen werden, tenzij de eindklant aantoonbaar dat er sprake is van een materiaal- of verwerkingsfout die niet op één van de hoger vermelde omstandigheden gebaseerd is.

Uit de garantie voortvloeiende claims kunnen alleen tijdens de garantieperiode op vertoon van de originele kassabon ingediend worden. Gelieve daarom de originele kassabon te bewaren. De garantieperiode wordt door eventuele reparaties op grond van de garantie, wettelijke waarborg of coulance niet verlengd. Dit geldt ook voor vervangen en gerepareerde onderdelen.

Gelieve u bij klachten in eerste instantie tot de hieronder vermelde servicehotline te richten of met ons per e-mail contact op te nemen. Is er sprake van een garantiegeval, dan wordt het artikel door ons – naar onze keuze – voor u gratis gerepareerd, wordt het vervangen of wordt de aankoopsom terugbetaald. Verdere rechten op grond van de garantie bestaan niet.

Uw wettelijke rechten, in het bijzonder rechten op garantie tegenover de betreffende verkoper, worden door deze garantie niet beperkt.

IAN: 511376_2507

BE Service België
Tel.: 0800 12089
E-Mail: deltasport@lidl.be

NL Service Nederland
Tel.: 0800 0249630
E-Mail: deltasport@lidl.nl

Gratulujemy!
Decydując się na ten produkt, otrzymując Państwo towar wysokiej jakości. Należy zapoznać się z produktem przed jego pierwszym użyciem.



Należy uważnie przeczytać następującą instrukcję montażu i wskazówki bezpieczeństwa.

Produkt ten należy użytkować wyłącznie w opisany sposób oraz zgodnie ze wskazanym przeznaczeniem. Niniejszą instrukcję montażu należy przechowywać w bezpiecznym miejscu. Przekazując produkt innej osobie, należy upewnić się, że otrzyma ona także całą dokumentację dotyczącą produktu.

Zakres dostawy/oznaczenie części (rys. A)

- 2 x element ramy bramki (1)
- 2 x element ramy bramki (2)
- 2 x element ramy bramki (3)
- 2 x element ramy bramki (4)
- 2 x element ramy bramki (5)
- 2 x element ramy bramki (6)
- 2 x element ramy bramki (7)
- 2 x element ramy bramki (8)
- 4 x śruba (9)
- 4 x podkładka (10)
- 1 x klucz sześciokątny (11)
- 11 x szpilka mocująca (12)
- 19 x pasek mocujący (13)
- 5 x linka (14)
- 1 x ściana bramki (15)
- 1 x siatka bramki (16)
- 4 x zapięcie na rzep (17)
- 1 x instrukcja montażu

Dane techniczne

Wymiary (po zmontowaniu):
240 x 170 x 85 cm (szer. x wys. x gł.)



Data produkcji
(miesiąc/rok): 12/2025

CE Firma Delta-Sport Handlskontor GmbH oświadcza, że niniejszy produkt spełnia najważniejsze wymagania oraz jest zgodny z podanymi poniżej wytycznymi:
2009/48/WE – dyrektywa w sprawie bezpieczeństwa zabawek

Użytkowanie zgodne z przeznaczeniem

Produkt został zaprojektowany do użytku prywatnego. Produkt jest zabawką. Produkt nie spełnia wymagań dla bramek sportowych z normy DIN EN 748:2006.

Ta bramka jest przeznaczona wyłącznie do gry w piłkę nożną, a nie do innych celów.



Wskazówki bezpieczeństwa

Zamontować siatkę bramki w taki sposób, aby żadne otwory nie były większe niż szerokość oczek siatki bramki.

Niebezpieczeństwo odniesienia obrażeń!

- Ostrzeżenie. Nieodpowiednie dla dzieci w wieku poniżej 36 miesięcy. Niebezpieczeństwo udławienia się. Małe kulki.
- Ostrzeżenie. Niebezpieczeństwo uduszenia. Długa linka.
- Ostrzeżenie. Wyłącznie do użytku domowego.
- Produkt jest przeznaczony do użytku na wolnym powietrzu.
- Ostrzeżenie. Zalecany wiek: od 6. roku życia.
- Ostrzeżenie. Wszelkie materiały opakowaniowe lub służące do mocowania nie stanowią części tej zabawki i przed przekazaniem produktu dzieciom do zabawy należy je usunąć ze względów bezpieczeństwa.
- Dzieci mogą bawić się tym produktem tylko pod opieką dorosłych.

- Wymagany montaż przez osobę dorosłą.
- Nie wprowadzać żadnych zmian w produkcie.
- Podczas użytkowania produkt musi być umieszczony na równym podłożu.
- Przy ustawianiu bramki ważne jest zachowanie wolnego obszaru o promieniu 3 m.
- Upewnić się, że wszystkie szpilki mocujące są zakotwiczone głęboko w ziemi.
- Ostrzeżenie. Nie wchodzić na produkt.
- Produkt nie służy do wspinania się ani zabawy! Użytkownicy, w szczególności dzieci, nie powinni podciągać się na tym produkcie ani się o niego opierać. Produkt może się przewrócić.
- Należy regularnie sprawdzać, czy połączenia śrubowe dobrze się trzymają.
- Zawsze zabezpieczać produkt przed wywróceniem, nawet jeśli nie jest używany.
- Do rozstawienia produktu należy wybrać możliwie jak najbardziej stabilne i równe podłoże. Piaszczyste powierzchnie zmniejszają stabilność. Upewnić się, że podłoże jest wystarczająco stabilne, aby utrzymać szpilki mocujące. W przeciwnym razie może dojść do ich poluzowania, co stanowi zagrożenie (np. w przypadku potknięcia lub upadku na nie).
- Nigdy nie wbijać szpilek mocujących w podłoże z użyciem dużej siły! Jeśli to konieczne, wydłużać odcinki za pomocą pętli i umieścić szpilek mocującą w innym miejscu.
- Używając produkt, należy zawsze upewnić się, że wszystkie metalowe części są mocno połączone, a rury nie wystają.
- Używając produkt, należy zawsze upewnić się, że siatka bramki nie jest uszkodzona. Uszkodzona siatka bramki może spowodować zaczenie głowy.

- Jeśli powstaną ostre krawędzie, natychmiast je usunąć.
- Ostrzeżenie. Trzymać z dala od otwartego ognia!
- Przed każdym użyciem należy sprawdzić produkt pod kątem uszkodzeń lub zużycia. Produkt może być używany wyłącznie, jeśli jego stan nie wzbudza żadnych zastrzeżeń!
- Uszkodzone części należy wymienić zgodnie z instrukcjami producenta.

Zapobieganie szkodom rzeczowym!

- Przy składaniu części metalowych może dojść do porysowania warstwy ochronnej rur metalowych i w rezultacie do ich rdzewienia. Dlatego należy te części nasmarować, najlepiej jeszcze przed użyciem.
- Aby cieszyć się tym produktem jak najdłużej, należy wieszać ścianę bramki (15) tylko wtedy, gdy chce się z niej korzystać. Podczas nieużywania ściany bramki, zdjąć ją i przechowywać w suchym pomieszczeniu o kontrolowanej temperaturze.
- Podczas przechowywania ściana bramki nie powinna być wystawiona na bezpośrednie działanie promieni słonecznych. Jeśli nie korzysta się z bramki do piłki nożnej przez dłuższy czas, na przykład w zimie, zaleca się demontaż produktu i przechowywanie go w suchym pomieszczeniu o regulowanej temperaturze.

Ustawianie ściany bramki

Wskazówka: ze względu na rozmiary tego produktu montaż powinien być wykonywany przez co najmniej dwie osoby dorosłe.

Montaż ramy (rys. B)

1. Złożyć elementy ramy bramki zgodnie z ich numeracją. Podczas montażu części upewnić się, że blokada bezpieczeństwa zatrzaskuje się w przewidzianych do tego otworach.

2. Przykręcić zaznaczone elementy w sposób przedstawiony na rysunku za pomocą dostarczonych śrub i podkładek.

WAŻNE! Najpierw dokręcić do ramy bramki górne śruby, a następnie dolne śruby.

Wskazówka: jeśli nie można wepchnąć sworzni blokujących w celu połączenia ze sobą części rury, należy wcisnąć uchwyt kołka w odpowiednie położenie w rurze.

Montaż siatki bramki (rys. C)

Zawiesić siatkę bramki (16) na zmontowanej ramie bramki, a następnie ustawić ją we właściwej pozycji. Kolorowe flagi oznaczają górne narożniki bramki.

1. Przymocować siatkę bramki do poręczek (7) + (8) za pomocą fabrycznie zainstalowanych zapieć na rzepy.
2. Przymocować siatkę bramki do ramy bramki za pomocą linek (14). Zwrócić przy tym uwagę na rozmieszczenie linek na rysunku C.
3. Przymocować koniec jednej z linek do ramy bramki. Następnie przeciągnąć linkę przez oczka siatki bramki i owinąć ją między oczkami wokół ramy bramki. Na koniec przymocować koniec liny do ramy bramki.

Wskazówka: w celu zamocowania siatki bramki można również użyć dołączonych oddzielnie zapieć na rzep (17).

Montaż ściany bramki (rys. D)

Dostarczoną ścianę bramki można przymocować do ramy bramki za pomocą pasków mocujących (13).

1. Przeciągnąć końce pasków mocujących przez oczka w ścianie bramki i wokół ramy ściany bramki.
2. Przeprowadzić końce pasków mocujących z powrotem przez oczka ściany bramki i przeciągnąć je przez paski mocujące w sposób przedstawiony na rysunku D.

Zabezpieczenie bramki

Po zmontowaniu bramki należy zabezpieczyć ją przed przewróceniem.

Użyć do tego dostarczonych szpilek mocujących (12).

Upewnić się, że szpilki mocujące są wciśnięte ukośnie i całkowicie zanurzone w ziemi.

Aby to zrobić, przymocować pięć szpilek mocujących do dolnych słupków bramki w sposób przedstawiony na rysunku C i sześć szpilek mocujących do dolnej części bramki w sposób przedstawiony na rysunku D.

Wskazówka 1:

Zwrócić uwagę na charakterystykę podłoża. Na luźnym podłożu szpilki mocujące mogą się łatwiej odcepić, a wtedy stanowią zagrożenie dla graczy.

Wskazówka 2:

Jeśli bramka nie jest używana, należy pamiętać o usunięciu ściany bramki, aby uniknąć uszkodzenia z powodu możliwego wiatru.

Konserwacja

- Po zamontowaniu regularnie sprawdzać bramkę pod kątem uszkodzeń części, ostrych krawędzi i prawidłowego działania mechanizmów napinających.
- Upewnić się, że szpilki mocujące są całkowicie schowane w ziemi. Tylko w taki sposób można uniknąć przewrócenia się bramki.
- Przy każdym montażu sprawdzać każdą część produktu pod kątem uszkodzeń i ostrych krawędzi.
- Nie używać uszkodzonych części ani części o ostrych krawędziach. Wymienić je natychmiast na części bez wad technicznych.

Instrukcja przechowywania

Przechowywać starannie instrukcję montażu i akcesoria do późniejszego użycia.

Przechowywanie, czyszczenie

Podczas nieużywania należy zawsze przechowywać produkt w suchym i czystym miejscu, w temperaturze pokojowej.

Czyścić wyłącznie wodą, a następnie wytrzeć do sucha ściereczką.

WAŻNE! Nie czyścić przy użyciu ostrych środków czyszczących.

Uwagi odnośnie recyklingu



Artykuł i materiały opakowaniowe należy usunąć zgodnie z aktualnie obowiązującymi miejscowymi przepisami. Materiały opakowaniowe (np. worki foliowe) należy przechowywać w miejscu niedostępnym dla dzieci. Szczegółowe informacje na temat sposobów usuwania zużytego artykułu można uzyskać u władz gminnych i miejskich. Artykuł oraz opakowanie należy usunąć w sposób przyjazny dla środowiska.



Kod recyklingu służy do oznaczenia różnych materiałów nadających się do ponownego przetworzenia (recyklingu). Kod taki składa się z symbolu recyklingu odzwierciedlającego obieg materiałów do ponownego przetworzenia, a także z numeru, który jest oznaczeniem materiału.

Wskazówki dotyczące gwarancji i obsługi serwisowej

Artykuł został wyprodukowany z najwyższą starannością i pod stałą kontrolą. DELTA-SPORT HANDELSKONTOR GmbH przyznaje klientowi końcowemu na niniejszy artykuł trzy lata gwarancji od daty zakupu (okres gwarancyjny) z zastrzeżeniem poniższych postanowień. Gwarancja dotyczy wyłącznie wad materiałowych i wad wykonania.

Gwarancja nie obejmuje części, które podlegają normalnemu zużyciu i z tego względu należy je traktować jako części zużywalne (np. baterie) i nie obejmuje części kruchych takich jak przetłaczalniki ani części wykonanych ze szkła.

Wyklucza się roszczenia z tytułu niniejszej gwarancji w przypadku użycia artykułu w sposób niewłaściwy lub sprzeczny z jego przeznaczeniem lub w sposób wykraczający poza przewidziane przeznaczenie lub poza przewidziany zakres użytkowania lub jeśli wytyczne zawarte w instrukcji obsługi nie były przestrzegane, chyba że klient końcowy udowodni istnienie wady materiałowej lub wady wykonania, która nie wynika z podanych wyżej przyczyn.

Roszczenia z tytułu gwarancji można zgłaszać wyłącznie w okresie gwarancyjnym za okazaniem oryginalnego dowodu zakupu. Prosimy zatem zachować oryginalny dowód zakupu!

W przypadku jakichkolwiek reklamacji prosimy skontaktować się z nami najpierw za pośrednictwem podanej poniżej infolinii serwisowej lub drogą e-mailową. W przypadku objętym gwarancją artykuł zostanie – według naszego uznania – bezpłatnie naprawiony, wymieniony lub nastąpi zwrot ceny zakupu. Z gwarancji nie wynikają żadne inne prawa.

Niniejsza gwarancja nie ogranicza Państwa ustawowych praw, w szczególności roszczeń gwarancyjnych wobec danego sprzedawcy.

W przypadku wymiany części lub całego artykułu okres gwarancji przedłuża się o trzy lata zgodnie z art. 581 § 1 kodeksu cywilnego. Po upływie czasu gwarancji powstałe naprawy są płatne.

IAN: 511376_2507

 Serwis Polska

Tel.: 22 397 4996

E-Mail: deltasport@lidl.pl

Srdečně blahopřejeme!

Svým nákupem jste se rozhodli pro kvalitní výrobek. Před prvním použitím se prosím seznamte s tímto výrobkem.



Pozorně si přečtete následující návod k sestavení a bezpečnostní pokyny.

Používejte tento výrobek pouze tak, jak je popsáno, a pro uvedené účely. Dobře si tento návod k sestavení uschovejte. Pokud výrobek předáte třetí osobě, předejte jí i veškerou dokumentaci.

Obsah balení/seznam dílů (obr. A)

- 2 x část rámu brány (1)
- 2 x část rámu brány (2)
- 2 x část rámu brány (3)
- 2 x část rámu brány (4)
- 2 x část rámu brány (5)
- 2 x část rámu brány (6)
- 2 x část rámu brány (7)
- 2 x část rámu brány (8)
- 4 x šroub (9)
- 4 x podložka (10)
- 1 x šestihranný klíč (11)
- 11 x kotvicí kolík (12)
- 19 x upevňovací pásek (13)
- 5 x lano (14)
- 1 x stěna brány (15)
- 1 x síť brány (16)
- 4 x suchý zip (17)
- 1 x návod k sestavení

Technické údaje

Rozměry (při sestavení):
240 x 170 x 85 cm (š x v x h)



Datum výroby
(měsíc/rok): 12/2025

CE Společnost Delta-Sport Handelskontor GmbH tímto prohlašuje, že tento výrobek je v souladu s následujícími základními požadavky a ostatními příslušnými ustanoveními:

2009/48/EG – Směrnice o bezpečnosti hraček

Použití dle určení

Tento výrobek je určen pro soukromé účely. Výrobek je hračkou.

Tento výrobek neodpovídá požadavkům pro sportovní brány normy DIN EN 748:2006.

Tato brána je konstruována výhradně pro fotbal a ne pro jiné účely.



Bezpečnostní pokyny

Namontujte síť brány tak, aby nevznikl otvor větší než velikost ok sítě brány.

Nebezpečí poranění!

- Upozornění. Nevhodné pro děti mladší 36 měsíců. Nebezpečí zalknutí. Malé koule.
- Upozornění. Nebezpečí uškrcení. Dlouhá šňůra.
- Upozornění. Jen pro domácí použití.
- Výrobek je určen pro venkovní použití.
- Upozornění. Doporučený věk: od 6 let.
- Upozornění. Veškeré balicí a upevňovací materiály nejsou součástí výrobku a musí být z bezpečnostních důvodů odstraněny předtím, než si dítě s výrobkem začne hrát.
- Děti si mohou hrát s výrobkem pouze pod dohledem dospělé osoby.
- Nutné sestavení hračky dospělou osobou.
- Neprovádějte žádné úpravy výrobku.
- Výrobek musí být během užívání umístěný na rovném podkladě.
- Při montáži brány je zapotřebí volná plocha 3 m.
- Ujistěte se, že jsou všechny kotvicí kolíčky upevněny hluboko v zemi.
- Upozornění. Na výrobek nelezte.

- Výrobek není prolézačka ani hračka! Ujistěte se, že osoby, zejména děti, se na výrobek nevěší, ani se o něj neopírají. Výrobek se může převrhnout.
- Zkontrolujte pravidelně pevné usazení a těsnění všech šroubových spojů.
- Zajistěte výrobek proti zřícení – i pokud není zrovna používán.
- Pro místo postavení vyberte pokud možno pevný, rovný podklad. Písčítý povrch snižuje stabilitu. Vyberte podklad, který zaručí pevné ukotvení kotvicích kolíků. Jinak by se mohly uvolnit a představovat nebezpečí (např. zakopnutí, pádu na ně).
- Nikdy nezarážejte kotvicí kolíky do země násilím! V případě potřeby prodlužte vypínací popruhy prodlužte provazu a kotvicí kolík umístěte na jiné místo.
- Dbejte při použití výrobku vždy na to, aby spolu byly všechny kovové části těsně propojené a nepřechýlaly přes trubku.
- Při používání výrobku vždy dbejte na to, aby nebyla síť brány poškozená. Poškozená síť brány může představovat místo nárazu do hlavy.
- Odstraňte okamžitě případně vzniklé ostré hrany.
- Upozornění. Udržujte z dosahu otevřeného ohně!
- Před každým použitím zkontrolujte, zda není výrobek poškozený nebo opotřebený. Tento výrobek je možné používat pouze v bezvadném stavu!
- Poškozené díly se musí vyměnit dle návodu výrobce.

Zamezení věcným škodám!

- Vlivem zastrčení kovových částí je možné, že může být ochranná vrstva kovové trubky poškrábaná, a tím může vzniknout rez. Proto namažte odpovídající části nejlépe před použitím.

- Abyste měli z výrobku co nejdéle radost, pověste stěnu brány (15) jen, pokud ji chcete používat. Pokud stěnu brány nebudete používat, svěste ji a uložte ji v suchém prostoru s pokojovou teplotou.
- Během uskladnění by stěna brány neměla být vystavená žádnému přímému slunečnímu záření. Pokud nebudete fotbalovou bránu dlouhodobě, např. v zimě, používat, doporučujeme výrobek demontovat a také uskladnit v suchém prostoru s pokojovou teplotou.

Montáž stěny brány

Upozornění: Sestavení výrobku by měly vzhledem k jeho velikosti provádět dvě dospělé osoby.

Montáž rámu (obr. B)

1. Zasuňte části rámu stěny do sebe podle čísel. Při zasouvání částí dbejte na to, aby bezpečnostní zarážka zapadla do daných otvorů.
2. Označené díly sešroubujte podle obrázku pomocí dodaných šroubů a podložek.

DŮLEŽITÉ! Utáhněte nejprve pevně šrouby nacházející se na rámu brány, poté dolní šrouby.

Upozornění: Pokud nelze aretační kolíky zatlačit, aby se části trubky spojily, zatlačte na úchytné zařízení kolíku uvnitř trubky do správné polohy.

Montáž sítě brány (obr. C)

Zavěste síť brány (16) přes postavený rám brány a posuňte jej poté do správné pozice.

Barevné praporky označují horní vrcholy brány.

1. Připevněte síť brány s předinstalovanými suchými zipy na příčné tyče (7) + (8).
2. Upevněte síť brány pomocí lan (14) na rám brány. Dbejte přitom na rozložení lan, jak je vyobrazeno na obrázku C.

3. Upevněte konec jednoho lana na rám brány. Poté přetáhněte lano skrz oka sítě brány a naviňte jej mezi oky kolem rámu brány. Konec lana poté upevněte znovu na rám brány.

Upozornění: K upevnění sítě brány můžete použít dodané suché zipy (17).

Montáž stěny brány (obr. D)

Dodanou stěnu brány lze upevnit upevňovacími páskami (13) na rámu brány.

1. Přetáhněte konce upevňovacích pásků skrz poutka stěny brány a kolem konstrukce stěny brány.
2. Ved'te konce upevňovacích pásků zpět skrz poutka stěny a přetáhněte je nad upevňovací pásky, jak je zobrazeno na obrázku D.

Zajištění brány

Po sestavení brány musí být brána zajištěna proti převrácení.

Využijte k tomu dodané kotvicí kolíky (12). Dbejte na to, aby byly kotvicí kolíky vtlačené do země zcela a našikmo.

Upevněte k tomu pět kotvicích kolíků na nejspodnější tyč brány, jak zobrazuje obrázek C a šest kotevních kolíků na spodní straně stěny brány, jak zobrazuje obrázek D.

Upozornění 1:

Dbejte na vlastnosti podkladu. Na nepevném podkladu se kotvicí kolíky mohou lehceji uvolnit, a představují tak nebezpečí pro hráče.

Upozornění 2:

Pokud bránu nepoužíváte, odstraňte bezpodmínečně stěnu brány, aby vlivem větru nedošlo ke škodám.

Údržba

- V pravidelných intervalech kontrolujte smontovanou bránu, zda není poškozená, zda nemá ostré hrany a zda správně funguje upnutí.
- Ujistěte se, že jsou kotvicí kolíky upevněny zcela v zemi. Jen tak zabráníte převrácení brány.
- Zkontrolujte jednotlivé části výrobku při každém sestavení ohledně poškození a ostrých hran.
- Nepoužívejte žádné poškozené části nebo části s ostrými hranami. Vyměňte je pak neprodleně technicky bezproblémovými částmi.

Pokyny k uschování

Prosím, uschovejte pečlivě návod k sestavení stejně jako příslušenství k pozdějšímu použití.

Uskladnění, čištění

Pokud výrobek nepoužíváte, skladujte jej vždy suchý a čistý při pokojové teplotě.

Čistěte pouze vodou a následně otřete do sucha hadříkem.

DŮLEŽITÉ! K čištění nikdy nepoužívejte agresivní čisticí prostředky.

Pokyny k likvidaci



Výrobek a obalové materiály likvidujte podle aktuálních místních předpisů. Uchovávejte obalové materiály (jako např. fóliové sáčky) nedostupné pro děti. O možnostech likvidace vysloužilého výrobku se informujte u Vaší obecní nebo městské správy. Výrobek a obaly likvidujte ekologicky.



Recyklační kód slouží ke značení různých materiálů pro proces opětovného zhodnocení (recyklace). Kód sestává ze symbolu recyklace, který má odrážet proces zhodnocení, a čísla, které označuje materiál.

Pokyny k záruce a průběhu služby

Výrobek byl vyroben s velkou péčí a za stálé kontroly. DELTA-SPORT HANDELS-KONTOR GmbH poskytuje koncovým privátním zákazníkům na tento výrobek tři roky záruky od data nákupu (záruční lhůta) podle následující ustanovení. Záruka se týká pouze vad materiálu a závad ve zpracování.

Záruka se nevztahuje na díly, které podléhají běžnému opotřebení, a proto je třeba je považovat za opotřebitelné díly (např. baterie), ani na křehké díly, jako jsou vypínače nebo díly ze skla.

Nároky z této záruky jsou vyloučeny, pokud výrobek byl používán neodborně nebo nedovoleným způsobem nebo nikoli v rámci stanoveného účelu určení nebo předpokládaného rozsahu používání nebo nebyla dodržena zadání v návodu k obsluze, ledaže by koncový zákazník prokázal, že existuje vada materiálu nebo došlo k chybě ve zpracování, které nevyplývají z některé výše uvedených okolností.

Nároky ze záruky lze uplatnit pouze v rámci záruční lhůty po předložení originálního pokladního dokladu. Proto si prosím uschovejte originál pokladního dokladu. Doba záruky se neprodlužuje případnými opravami na základě záruky, zákonné záruky nebo kulance. Totéž platí také pro vyměněné a opravené díly. Při reklamacích se prosím obraťte na níže uvedenou horkou linku servisu nebo se s námi spojte e-mailem. Pokud se vyskytne případ reklamace, výrobek Vám – dle naší volby – bezplatně opravíme, vyměníme nebo Vám vrátíme kupní cenu. Další práva ze záruky nevznikají. Vaše zákonná práva, zejména nároky na zajištění záruky vůči konkrétnímu prodejci, nejsou touto zárukou omezena.

IAN: 511376_2507



Servis Česko

Tel.: 800 143 873

E-Mail: deltasport@lidl.cz

Blahoželáme!

Svojím nákupom ste sa rozhodli pre kvalitný výrobok. Pred prvým použitím sa s výrobkom dôkladne oboznámte.



Pozorne si prečítajte tento montážny návod a bezpečnostné pokyny.

Výrobok používajte len uvedeným spôsobom a na uvedený účel. Tento montážny návod si dobre uschovajte. Pri odovzdávaní výrobku tretej osobe odovzdajte s výrobkom aj všetky podklady.

Rozsah dodávky/popis dielov (obr. A)

- 2 x rám bránky – diel (1)
- 2 x rám bránky – diel (2)
- 2 x rám bránky – diel (3)
- 2 x rám bránky – diel (4)
- 2 x rám bránky – diel (5)
- 2 x rám bránky – diel (6)
- 2 x rám bránky – diel (7)
- 2 x rám bránky – diel (8)
- 4 x skrutka (9)
- 4 x podložka (10)
- 1 x šesťhranný kľúč (11)
- 11 x kolík do zeme (12)
- 19 x páska na upevnenie (13)
- 5 x lano (14)
- 1 x bránková stena (15)
- 1 x bránková sieť (16)
- 4 x suchý zips (17)
- 1 x montážny návod

Technické údaje

Rozmery (po montáži):

240 x 170 x 85 cm (š x v x h)



Dátum výroby
(mesiac/rok): 12/2025

CE Spoločnosť Delta-Sport Handelskontor GmbH týmto vyhlasuje, že tento výrobok je v súlade s nasledujúcimi základnými požiadavkami a ostatnými príslušnými ustanoveniami:

2009/48/ES – Smernica o bezpečnosti hračiek

Určené použitie

Tento výrobok bol vyvinutý na súkromné použitie. Výrobok je hračka.

Tento výrobok nespĺňa požiadavky normy DIN EN 748:2006 pre športové bránky. Táto bránka bola skonštruovaná výlučne na futbal a na žiaden iný účel.



Bezpečnostné pokyny

Pripevnite bránkovú sieť tak, aby nevznikol žiaden otvor väčší ako šírka očiek na bránkovej sieti.

Nebezpečenstvo poranenia!

- Upozornenie. Nevhodné pre deti vo veku do 36 mesiacov. Nebezpečenstvo dusenia. Malé guľky a loptičky.
- Upozornenie. Nebezpečenstvo uskrtenia. Dlhá šnúra.
- Upozornenie. Iba na domáce použitie.
- Výrobok je určený na vonkajšie použitie.
- Upozornenie. Odporúčany vek: od 6 rokov.
- Upozornenie. Všetky obalové a upevňovacie materiály nie sú súčasťou hračky a je potrebné ich z bezpečnostných dôvodov odstrániť vždy predtým, než sa výrobok odovzdá deťom na hranie.
- Deti sa s výrobkom môžu hrať len pod dohľadom dospelšej osoby.
- Vyžaduje sa dohľad dospelých.
- Na výrobku nevykonávajte žiadne zmeny.
- Výrobok musí byť počas používania umiestnený na rovnom povrchu. Na postavenie bránky je potrebná voľná plocha s okruhom 3 m.
- Ubezpečte sa, že všetky kolíky pevne držia v zemi.

- Upozornenie. Na výrobok sa nešplhajte.
- Výrobok nie je preliezačka ani hračka zostava! Zabezpečte, aby sa na výrobok nešplhali ani sa oň neopierali žiadne osoby, najmä deti. Výrobok sa môže prevrátiť.
- Pravidelne kontrolujte pevné dotiahnutie všetkých skrutkových spojov.
- Výrobok vždy zabezpečte pred prevrátením, aj keď ho práve nepoužívate.
- Podľa možnosti si ako stanovište vyberte pevný a rovný podklad.
- Piesočnaté povrchy znižujú stabilitu. Dbajte na to, aby bol povrch dostatočne pevný na upevnenie kolíkov do zeme. Inak by sa mohli uvoľniť a predstavovať nebezpečenstvo (napr. zakopnutie alebo pád).
- Kolíky nikdy nezatíkájte do zeme násilne! V prípade potreby predĺžte napínacie laná pomocou slučky a kolíky do zeme umiestnite na iné miesto.
- Dbajte pri používaní výrobku vždy na to, aby všetky kovové diely boli do seba pevne zapojené a rúrka nevyčnievala.
- Pri používaní výrobku dbajte vždy na to, aby bránkova sieť nebola poškodená. Poškodená bránkova sieť môže predstavovať miesto zachytenia hlavy.
- Okamžite odstráňte prípadne vzniknuté ostré hrany.
- Upozornenie. Uchovávajte mimo otvoreného ohňa!
- Pred každým použitím skontrolujte, či výrobok nie je poškodený alebo opotrebovaný. Výrobok sa môže používať len v bezchybnom stave!
- Chybné diely treba vymeniť podľa pokynov výrobku.

Zabránenie vecným škodám!

- Zasúvaním kovových častí do seba sa môže stať, že na povrchovej vrstve kovovej rúrky vzniknú škrabance, čo môže viesť k vzniku hrdze. Preto je vhodné namastiť trochu tieto diely ešte pred použitím.

- Aby ste mali čo najdlhšiu radosť z výrobku, upevnite bránkova stenu (15) na bránku len vtedy, ak ju aj chcete využívať.
Ak bránkova stenu nepoužívate, demontujte ju a skladujte v suchej a temperovanej miestnosti.
- Pri skladovaní nemá byť bránkova stena vystavená priamemu slnečnému žiareniu. Ak nebudete futbalovú bránku dlhší čas používať, napríklad v zime, odporúčame vám výrobok demontovať a rovnako ho uskladniť v suchej a temperovanej miestnosti.

Montáž bránkovej steny

Upozornenie: Montáž výrobku by mali z dôvodu veľkosti vykonať minimálne dve dospelé osoby.

Montáž rámov (obr. B)

1. Zasuňte diely bránkoveho rámu do seba podľa ich číslovania. Pri zasúvaní dielov dbajte na to, aby bezpečnostná aretácia zapadla do príslušných otvorov.
2. Zaskrutkujte označené diely príloženými skrutkami a podložkami tak, ako je znázornené.

DÔLEŽITÉ! Na bránkovom ráme utiahnite pevne najprv horné skrutky, až potom spodné skrutky.

Upozornenie: V prípade, že sa aretačný kolík nedá zatlačiť tak, aby časti rúrok mohli do seba zapadnúť, zatlačte zadržavaciu časť kolíka vo vnútri rúrky do správnej polohy.

Montáž bránkovej siete (obr. C)

Preveste bránkova sieť (16) cez postavený rám bránky a umiestnite ju do správnej polohy.

Farebné vlajôčky označujú horné rohové body bránky.

1. Upevnite sieť predinštalovanými suchými zipsami o priečne tyče (7) + (8).

2. Upevnite sieť pomocou lán (14) o rám bránky. Všimnite si pritom obrázok C, kde je znázornené upevňovanie lán.

3. Upevnite koniec lana o rám bránky. Potom pretiahnite lano cez očká siete a omotávajújte ho o rám bránky medzi očkami. Koniec lana nakoniec upevnite o rám bránky.

Upozornenie: Na upevnenie bránkovej siete môžete využiť aj samostatné suché zipsy (17), ktoré sú súčasťou dodávky.

Montáž bránkovej steny (obr. D)

Bránkovú stenu upevnite k rámu bránky páskami na upevnenie (13).

1. Prevlečte konce pásov na upevnenie cez pútko bránkovej steny a okolo rámu bránkovej steny.
2. Prevlečte konce pásov na upevnenie naspäť cez pútko bránkovej steny, ako je znázornené na obrázku D.

Zabezpečenie brány

Po montáži treba bezpodmienečne zabezpečiť, aby sa brána neprevrátila.

Na tento účel použijete kolíky do zeme (12), ktoré sú súčasťou dodávky.

Dbajte na to, aby ste kolíky zatlačili do zeme šikmo a aby boli úplne zatlačené. Päť kolíkov upevnite na spodné tyče tak, ako je znázornené na obrázku C, a šesť kolíkov na spodnú stranu bránkovej steny podľa obrázku D.

Upozornenie 1:

Vezmite do úvahy stav podkladu. Na mäkkom povrchu sa môžu kolíky ľahšie uvoľniť a predstavovať tak nebezpečenstvo pre hráčov.

Upozornenie 2:

Ak bránku nepoužívate, odstráňte bezpodmienečne bránkovú stenu, aby v dôsledku vetra nevznikli škody.

Údržba

- Pravidelne kontrolujte, či nie sú niektoré diely zmontovanej bránky poškodené, či nevznikli ostré hrany a preverte aj správnu funkciu vystuženia.
- Uistite sa, že kolíky sú celé v zemi. Len takto možno zabrániť prípadnému prevráteniu bránky.
- Pri každej montáži preverte, či nie sú jednotlivé diely výrobku poškodené a či nemajú ostré hrany.
- Nepoužívajte poškodené diely ani diely s ostrými hranami. Okamžite ich nahraďte technicky bezchybnými dielmi.

Pokyny na skladovanie

Uschovajte si starostlivo montážny návod a príslušenstvo na neskoršie použitie.

Skladovanie, čistenie

Pri nepoužívaní skladujte výrobok vždy suchý a čistý pri izbovej teplote.

Čistite iba vodou a následne utrite dosucha čistiacou handričkou.

DÔLEŽITÉ! Výrobok nikdy nečistite ostrými čistiacimi prostriedkami.

Pokyny k likvidácii



Výrobok a obalový materiál zlikvidujte podľa aktuálnych miestnych predpisov. Obalový materiál (ako napr. fóliové vrecká) uschovajte mimo dosahu detí. Ďalšie informácie o možnostiach likvidácie zastaraného výrobku dostanete na svojej obecnej alebo mestskej správe. Výrobok a obal zlikvidujte ekologicky.



Recyklačný kód slúži na označenie rôznych materiálov za účelom vrátenia do kolobehu opätovného používania (recyklácia). Kód pozostáva z recyklačného symbolu pre zobrazenie kolobehu opätovného používania a čísla, ktoré označuje materiál.

Pokyny k záruke a priebehu servisu

Výrobok bol vyrobený veľmi starostlivo a pod stálou kontrolou. Na tento výrobok poskytuje DELTA-SPORT HANDELS-KONTOR GmbH súkromným koncovým užívateľom trojročnú záruku odo dňa kúpy (záručná lehota) po splnení nasledovných podmienok. Záruka platí len na chyby materiálu a spracovania.

Záruka sa nevzťahuje na diely, ktoré podliehajú bežnému opotrebovaniu a preto sa považujú za diely podliehajúce opotrebovaniu (napr. batérie) alebo krehké diely, ako sú spínače alebo diely vyrobené zo skla.

Nároky z tejto záruky zanikajú, keď sa výrobok používal neodborne alebo nesprávne, mimo určenia na používanie alebo určeného rozsahu používania alebo neboli dodržané pokyny návodu na obsluhu, s výnimkou, že koncový užívateľ preukáže, že ide o chybu materiálu alebo spracovania, ktorá nebola spôsobená niektorou z hore uvedených okolností.

Záruku je možné uplatniť len počas záručnej lehoty po predložení originálu pokladničného dokladu. Originál pokladničného dokladu preto prosím uschovajte. Záručná doba sa kvôli prípadným záručným opravám, zákonnej záruke alebo ako obchodné gesto nepredlžuje. Platí to aj pre vymenené a opravené diely.

Pri reklamáciách sa prosím najskôr obráťte na dole uvedenú Service-Hotline alebo sa s nami spojte prostredníctvom e-mailu. Ak sa jedná o záručný prípad, výrobok – podľa našej voľby – bezplatne opravíme, vymeníme alebo vrátime kúpnu cenu. Ďalšie práva zo záruky nevyplývajú.

Vaše zákonné práva, hlavne nároky na záručné plnenie voči príslušnému predajcovi, nie sú touto zárukou obmedzené.

IAN: 511376_2507



Servis Slovensko

Tel.: 0850 232001

E-Mail: deltasport@lidl.sk

¡Enhorabuena!

Con su compra se ha decidido por un artículo de gran calidad. Familiarícese con el artículo antes de usarlo por primera vez.



Para ello, lea detenidamente las siguientes instrucciones de uso.

Use el artículo solo de la forma descrita y para los campos de aplicación indicados. Conserve estas instrucciones de uso a buen recaudo. Entregue todos los documentos en caso de traspasar el artículo a terceros.

Alcance de suministro/ denominación de partes (Fig. A)

- 2 piezas del marco de la portería (1)
- 2 piezas del marco de la portería (2)
- 2 piezas del marco de la portería (3)
- 2 piezas del marco de la portería (4)
- 2 piezas del marco de la portería (5)
- 2 piezas del marco de la portería (6)
- 2 piezas del marco de la portería (7)
- 2 piezas del marco de la portería (8)
- 4 tornillos (9)
- 4 arandelas (10)
- 1 llave hexagonal (11)
- 11 piquetas (12)
- 19 cintas de fijación (13)
- 5 cuerdas (14)
- 1 lona de portería (15)
- 1 red de portería (16)
- 4 cierres de gancho y bucle (17)
- 1 instrucciones de montaje

Datos técnicos

Dimensiones: (montado)
240 cm x 170 cm x 85 cm (L x A x F)



Fecha de fabricación
(mes/año): 12/2025

CE Por la presente, Delta-Sport Handelskontor GmbH declara que este artículo cumple con los siguientes requisitos básicos y las disposiciones pertinentes:

2009/48/CE – Directiva sobre la seguridad de los juguetes

Uso previsto

Este artículo se ha desarrollado para el uso privado. El artículo es un juguete. El artículo no cumple los requisitos de la norma DIN EN 748:2006 para porterías deportivas.

Esta portería está diseñada exclusivamente para partidos de fútbol y no es apta para otros usos.



Indicaciones de seguridad

Monte la red de forma que no haya aberturas más grandes que el ancho de la malla de la red.

¡Peligro de lesiones!

- Advertencia. No conviene para niños menores de 36 meses. Peligro de atragantamiento. Bolas pequeñas.
- Advertencia. Peligro de estrangulamiento. Cuerda larga.
- Advertencia. Solo para uso doméstico.
- El artículo está diseñado para el uso en exteriores.
- Advertencia. Recomendación de edad: a partir de 6 años.
- Advertencia. Los materiales de empaque y fijación no forman parte del juguete y, por motivos de seguridad, se deben retirar antes de dar el artículo a los niños para que jueguen.
- Los niños solamente deben jugar con el artículo bajo la supervisión de un adulto.
- Se requiere ensamblaje por un adulto.
- No efectúe ninguna modificación en el artículo.

- El artículo debe colocarse sobre un terreno llano para su uso.
- Para el montaje se necesita una superficie libre de 3 m alrededor de la portería.
- Asegúrese de que todas las piquetas están firmemente ancladas en el suelo.
- Advertencia. No se suba encima del artículo.
- El artículo no se debe usar para escalar ni ejercitarse. Asegúrese de que las personas, en especial niños, no se suban encima del artículo ni se apoyen en el mismo. El artículo puede volcar.
- Compruebe con regularidad que todas las conexiones atornilladas estén firmemente apretadas.
- Asegure el artículo contra los vuelcos incluso cuando no esté usándose.
- Elija como base una superficie tan firme y nivelada como sea posible. Las superficies arenosas reducen la estabilidad. Asegúrese de que haya una base que ofrezca un agarre firme para las piquetas. De lo contrario, podrían soltarse y representar un peligro (p. ej., al tropezar con ellas o caerse encima).
- Nunca aplique una fuerza excesiva al clavar las piquetas en el suelo. En caso necesario, alargue los tensores mediante un lazo y coloque las piquetas en otro lugar.
- Al utilizar el artículo, compruebe siempre que todas las partes metálicas estén bien unidas entre sí y que los tubos no sobresalgan.
- Al utilizar el artículo, preste siempre atención a que la red de portería no esté dañada. Con una red de portería defectuosa puede existir el riesgo de engancharse con la cabeza.
- Elimine inmediatamente los bordes afilados que puedan aparecer.
- Advertencia. Mantenga el artículo alejado del fuego.

- Compruebe antes de cada uso que el artículo no presenta daños ni desgaste. Solo se debe usar el artículo si se encuentra en un estado óptimo.
- Los elementos defectuosos se deben cambiar según las instrucciones del fabricante.

¡Evite daños materiales!

- Al juntar las partes metálicas es posible que la capa protectora de los tubos metálicos se raye y que por ello se forme óxido.
Por tanto, a ser posible, engrase ligeramente las piezas correspondientes antes del uso.
- Para poder disfrutar el máximo tiempo posible de este artículo, cuelgue la lona (15) únicamente cuando vaya a utilizarla.
Si no va a usar la lona, descuélguela y guárdela en un lugar seco a temperatura ambiente.
- Durante el almacenamiento, la lona debería estar protegida de la radiación solar directa. Si no se utiliza la portería durante un largo periodo de tiempo, por ejemplo en invierno, se recomienda desmontar el artículo y guardarlo en un lugar seco y a temperatura ambiente.

Montaje de la lona

Nota: El montaje del artículo debería realizarse, por lo menos, entre dos personas adultas debido a su tamaño.

Montaje del marco (Fig. B)

1. Una las piezas del marco de la portería según su numeración. Al unir las piezas, observe que el enclavamiento de seguridad encaje en las aberturas previstas al efecto.
 2. Atornille las piezas marcadas tal como se representa con los tornillos y las arandelas suministrados.
- ¡IMPORTANTE!** Apriete primero los tornillos que se encuentran en la parte superior del marco y después los de la parte inferior.

Nota: Si los pines de bloqueo no se pueden introducir para conectar los tubos entre sí, empuje el dispositivo de sujeción del pin dentro del tubo a la posición correcta.

Montaje de la red de la portería (Fig. C)

Cuelgue la red (16) sobre el marco montado y colóquela después en la posición correcta.

Los banderines de colores marchan las escuadras de la portería.

1. Fije la red de la portería en las barras horizontales (7) y (8) mediante los cierres de gancho y bucle preinstalados.
2. Fije la red de la portería con ayuda de las cuerdas (14) en el marco de la portería. Observe en la figura C la disposición de las cuerdas.
3. Fije el extremo de una cuerda en el marco de la portería. A continuación, pase la cuerda a través de las mallas de la red de la portería y enróllela entre las mallas alrededor del marco. Por último, vuelva a fijar el extremo de la cuerda en el marco de la portería.

Nota: Adicionalmente, puede utilizar los cierres de gancho y bucle entregados por separado (17) para sujetar la red de la portería.

Montaje de la lona (Fig. D)

La lona de la portería suministrada se puede fijar en el marco con las cintas de fijación (13).

1. Pase los extremos de las cintas de fijación por los ojales de la lona y rodee el bastidor de la portería.
2. Pase los extremos de las cintas de nuevo por los ojales de la lona y arrástrelos por encima de las cintas de fijación tal como se muestra en la figura D.

Aseguramiento de la portería

Tras el montaje es necesario asegurar la portería para evitar caídas.

Para ello, utilice las piquetas suministradas (12).

Observe que las piquetas estén completamente clavadas en el suelo de forma oblicua.

Para este fin, fije cinco piquetas en las barras inferiores de la portería, tal como se muestra en la figura C, y seis en la parte inferior de la lona, tal como se muestra en la figura D.

Nota 1:

Tenga en cuenta las características del suelo. Si el suelo no es compacto, las piquetas se pueden aflojar más fácilmente, lo que puede suponer un peligro para los jugadores.

Nota 2:

Cuando no vaya a utilizar la portería, retire la lona para que no sufra daños en caso de viento.

Mantenimiento

- Compruebe la portería montada con regularidad en busca de piezas dañadas o bordes afilados y asegúrese de que está correctamente tensada.
- Asegúrese de que todas las piquetas están completamente hundidas en el suelo. De esta forma se evita que la portería vuelque.
- Compruebe los componentes del artículo en cada montaje para detectar eventuales defectos y bordes afilados.
- No utilice piezas dañadas o que tengan bordes afilados. Sustituya estas piezas inmediatamente por otras en buenas condiciones.

Instrucciones para la conservación

Conserve las instrucciones de montaje y los accesorios cuidadosamente para futuros usos.

Almacenamiento, limpieza

Si no va a utilizarlo, almacene siempre el artículo seco y limpio y a temperatura ambiente.

Limpie solo con agua y después seque con un paño de limpieza.

¡IMPORTANTE! No lo limpie con productos de limpieza agresivos.

Indicaciones para la eliminación



Elimine el artículo y los materiales de embalaje conforme a la correspondiente normativa local vigente. Guarde el material de embalaje (como, p. ej., las bolsas de plástico) fuera del alcance de los niños. En su administración local o municipal podrá obtener más información sobre la eliminación del artículo usado. Elimine el artículo y el embalaje de forma respetuosa con el medio ambiente.



El código de reciclaje se emplea para señalar los diferentes materiales para su retorno al ciclo de reciclaje. El código se compone de un símbolo de reciclaje para el ciclo de aprovechamiento y un número que señala el material.

Indicaciones relativas a la garantía y la gestión de servicios

El artículo ha sido fabricado con gran esmero y sometido a controles constantes. Para el mismo, DELTA-SPORT HANDELSKONTOR GmbH ofrece a los clientes finales particulares una garantía de tres años a contar desde la fecha de compra (periodo de garantía) con arreglo a las condiciones que se exponen a continuación. La garantía tiene validez únicamente para fallos del material y fabricación.

La garantía no cubre las piezas sometidas a un desgaste normal y se consideren por ello piezas de desgaste (p. ej., pilas) así como tampoco a piezas frágiles como interruptores o piezas fabricadas en vidrio o cristal.

Se excluyen derechos derivados de esta garantía, si se ha realizado un uso incorrecto o abusivo del artículo o que no se encuentre dentro del marco del uso o ámbito de uso previstos o si no se ha observado lo recogido en el manual de instrucciones, a no ser que el cliente final demuestre que existen fallos del material o fabricación no derivados de una de las circunstancias expuestas anteriormente.

Las demandas derivadas de la garantía sólo podrán presentarse dentro del periodo de garantía exhibiendo el comprobante de compra original. Le rogamos, por ello, que conserve el comprobante de compra original. El periodo de garantía no se verá prolongado por ningún tipo de reparación realizada con motivo de la garantía, la garantía legal o como gesto de buena voluntad. Esto se aplica también a las piezas sustituidas o reparadas.

Por favor, dirija sus quejas primero a la línea telefónica del servicio de atención al cliente que se indica a continuación o póngase en contacto con nosotros por correo electrónico. Si el caso está cubierto por la garantía, a nuestra elección, repararemos o cambiaremos gratuitamente el artículo o le restituiremos el precio de compra del mismo. De la garantía no se derivan otros derechos. Esta garantía no limitará sus derechos legales, especialmente los derechos de garantía frente al vendedor correspondiente.

IAN: 511376_2507

ES Servicio España
Tel.: 900 984 989
E-Mail: deltasport@lidl.es

Hjertelig tillykke!
Du har valgt at købe et kvalitetsprodukt.
Lær produktet at kende, inden du bruger
det første gang.



Det gør du ved at læse nedenstående brugervejledning omhyggeligt.

Brug kun produktet som beskrevet og
til de angivne anvendelsesområder. Op-
bevar denne brugervejledning et sikkert
sted. Udlever også alle dokumenter, hvis
produktet videregives til en tredjepart.

Leveringsomfang/ komponentbetegnelse (fig. A)

- 2 x målrammedel (1)
- 2 x målrammedel (2)
- 2 x målrammedel (3)
- 2 x målrammedel (4)
- 2 x målrammedel (5)
- 2 x målrammedel (6)
- 2 x målrammedel (7)
- 2 x målrammedel (8)
- 4 x skrue (9)
- 4 x spændeskive (10)
- 1 x unbrakonøgle (11)
- 11 x pløk (12)
- 19 x fastgørelsesbånd (13)
- 5 x line (14)
- 1 x målvæg (15)
- 1 x målnet (16)
- 4 x burrebånd (17)
- 1 x monteringsvejledning

Tekniske data

Mål (opstillet):
240 x 170 x 85 cm (B x H x D)



Fremstillingsdato
(måned/år): 12/2025

CE Hermed erklærer Delta-Sport
Handelskontor GmbH, at denne
artikel er i overensstemmelse med
følgende grundlæggende krav og de
øvrige gældende bestemmelser:
2009/48/EF – legetøjsdirektiv

Bestemmelsesmæssig brug

Denne artikel er udviklet til privat brug.
Artiklen er et legetøj.

Artiklen er ikke i overensstemmelse
med kravene til sportsmål i standarden
DIN EN 748:2006.

Dette mål er udelukkende beregnet til
fodbold og ikke til andre formål.



Sikkerhedsanvisninger

Monter målnettet sådan, at der ikke op-
står åbninger, der er større end masker-
ne i målnettet.

Fare for kvæstelser!

- Advarsel. Ikke egnet til børn under
36 måneder. Kvælningsfare. Små bolde.
- Advarsel. Strangleringsfare. Lang snor.
- Advarsel. Kun til privat brug.
- Artiklen er beregnet til udendørs brug.
- Advarsel. Anbefalet alder: fra 6 år.
- Advarsel. Alt emballage- og fastgø-
ringsmateriale betragtes ikke som en
del af legetøjet og skal af sikkerheds-
mæssige årsager altid fjernes, før
artiklen gives til børn til at lege med.
- Børn må kun lege med artiklen under
opsyn af voksne.
- Samling skal foretages af en voksen.
- Foretag ingen ændringer på artiklen.
- Artiklen skal placeres på et jævnt
underlag under brugen.
- Ved opbygning af målet skal der bru-
ges et areal på 3 m i diameter.
- Kontroller, at alle pløkker forankres
dybt i underlaget.
- Advarsel. Undgå at klatre på artiklen.
- Artiklen er ikke beregnet til at klatre
på eller lege med! Sørg for, at personer,
især børn, ikke løfter sig op i eller læner
sig mod artiklen. Artiklen kan vælte.

- Kontroller regelmæssigt, at alle skrueforbindelser sidder fast.
- Artiklen skal altid sikres mod at vælte – også hvis den ikke er i brug.
- Vælg så vidt muligt et fast, jævnt underlag til placeringen. Overflader af sand mindsker stabiliteten. Sørg for, at pløkkerne kan sidde fast i underlaget. Ellers kan de løsne sig og udgøre en fare (f.eks. kan man falde over eller ned på dem).
- Slå ikke pløkkerne i jorden med vold! Forlæng eventuelt bardunerne ved hjælp af en strop, og placer pløkken et andet sted.
- Vær ved brug af artiklen altid opmærksom på, at alle metaldele er fast forbundet med hinanden, og at ingen rør rager frem.
- Kontroller altid, at målnettet ikke er beskadiget under brug af artiklen. Et hoved kan sætte sig fast i et beskadiget målnet.
- Fjern straks eventuelt opståede, skarpe kanter.
- Advarsel. Hold væk fra åben ild!
- Kontroller artiklen for skader og slitage inden hver brug. Artiklen må kun anvendes i fejlfri stand!
- Defekte dele skal udskifte i henhold til producentens anvisninger.

Undgå tingsskader!

- Når metaldelene samles, er det muligt at det beskyttende lag på metalrørene bliver skrabet af, så der kan dannes rust. Det er derfor bedst at smøre de berørte dele med fedt inden brug.
- For at kunne have glæde af artiklen så længe som muligt, bør du kun hænge målvæggen (15) op, når den skal bruges. Når målvæggen ikke er i brug, skal du tage den ned og opbevare den i et tørt og tempereret rum.

- Under opbevaringen bør målvæggen ikke udsættes for direkte sollys. Hvis du ikke skal bruge fodboldmålet i længere tid, f.eks. om vinteren, anbefaler vi at skille artiklen ad og ligeledes opbevare den i et tørt og tempereret rum.

Opstilling af målvæggen

Bemærk: Opstilling af artiklen bør på grund af størrelsen gennemføres af mindst to voksne.

Opbygning af rammen (fig. B)

1. Sæt målrammens dele sammen efter nummereringen. Sørg for, at sikkerhedslåsene går i hak i de dertil beregnede åbninger, når delene samles.
2. Skru de markerede dele sammen som vist med de medfølgende skruer og spændeskiver.

VIGTIGT! Stram først skruerne foroven på målrammen, derefter dem forneden.

Bemærk: Hvis låsepalene ikke kan trykkes ind for at forbinde rørdelene med hinanden, skal du trykke palens holder på plads inde i røret.

Montering af målnet (fig. C)

Hæng målnettet (16) over den opbyggede målramme, og træk det derefter ud i den rigtige position.

De farvede flige markerer målets øverste hjørner.

1. Fastgør målnettet på tværstængerne med de formonterede burrebånd (7) + (8).
2. Fastgør målnettet til målrammen med linerne (14). Bemærk fordelingen af linerne i figur C.
3. Fastgør enden af en line til målrammen. Træk derefter linen igennem netmaskerne, og før den omkring målrammen imellem maskerne. Den anden ende af linen fastgøres afslutningsvis også til målrammen.

Bemærk: Du kan derudover benytte de løst medfølgende burrebånd (17) til at fastgøre målnettet.

Montering af målvæg (fig. D)

Den medfølgende målvæg kan fastgøres på målrammen med fastgørelsesbåndene (13).

1. Træk enderne af fastgørelsesbåndene igennem øsknerne på målvæggen og omkring stativet til målvæggen.
2. Før enderne af fastgørelsesbåndene tilbage igennem øsknerne på målvæggen, og træk dem over fastgørelsesbåndene som vist i figur D.

Sikring af målet

Efter målet er samlet, skal det altid sikres mod at vælte.

Brug de medfølgende pløkker (12) til dette. Sørg for, at pløkkerne trykkes skråt helt ned i underlaget.

Fastgør fem pløkker til den nederste målstang som vist i figur C og seks pløkker til undersiden af målvæggen som vist i figur D.

Bemærk 1:

Vær opmærksom på underlagets beskaffenhed. På løst underlag kan pløkkerne lettere gå løs, og udgør da en fare for spillerne.

Bemærk 2:

Når du ikke bruger målet, skal du altid tage målvæggen af, så der ikke opstår skader på grund af blæst.

Vedligeholdelse

- Kontroller regelmæssigt målet i opbygget tilstand for beskadigede dele, skarpe kanter, og at pløkkerne fungerer, som de skal.
- Kontroller, at pløkkerne er trykket helt ned i underlaget. Kun sådan kan du forhindre, at målet kan vælte.
- Kontroller artiklens enkeltdele for skader og skarpe kanter, hver gang det samles.
- Anvend ikke beskadigede dele eller dele med skarpe kanter. Udskift dem straks med teknisk fejlfrie dele.

Opbevaringsanvisning

Opbevar monteringsvejledningen og tilbehøret omhyggeligt til senere brug.

Opbevaring, rengøring

Opbevar altid artiklen tør og ren ved stuetemperatur, når den ikke er i brug. Rengør kun med vand, og tør efter med et viskestykke.

VIGTIGT! Må aldrig rengøres med skrappe rengøringsmidler.

Henvisninger vedr. bortskaffelse



Bortskaf artiklen og emballagematerialerne i henhold til aktuelle, lokale forskrifter. Opbevar emballagematerialer (som f.eks. folieposer) utilgængeligt for børn. Yderligere informationer om bortskaffelse af den udtjente artikel kan indhentes hos kommunen. Bortskaf artiklen og emballagen på en miljøvenlig måde.



Genbrugskoden tjener til identifikation af forskellige materialer med hensyn til tilbageførsel til genanvendelses kredsløbet (recycling). Koden består af et genbrugssymbol, som afspejler genanvendelses kredsløbet, og et tal, der identificerer materialet.

Oplysninger om garanti og servicehåndtering

Varen er fremstillet med største omhu og under løbende kontrol. DELTA-SPORT HANDELSKONTOR GmbH yder private slutkunder tre års garanti på varen fra købsdato (Garantifrist) i henhold til følgende bestemmelser. Garantien gælder kun for materiale- og fremstillingsfejl. Garantien dækker ikke dele, der udsættes for normal slitage og derfor må betragtes som sliddele (f.eks. batterier) eller skrøbelige dele såsom afbrydere eller dele, der er fremstillet af glas.

Garantien kan ikke gøres gældende, hvis varen er blevet anvendt ukorrekt eller uagtsomt eller til andre formål end det tilsigtede eller i det tilsigtede omfang. Garantien bortfalder ligeledes ved manglende overholdelse af anvisningerne i betjeningsvejledningen. Kunden skal kunne påvise, at der er tale om materiale- eller fremstillingsfejl og ikke fejl som følge af ovenstående omstændigheder.

Garantien kan kun gøres gældende i garantiperioden mod fremvisning af original kvittering. Gem derfor den originale kvittering. Garantiperioden forlænges ikke i tilfælde af reparation i henhold til garantien, den lovpligtige garanti eller pr. kulance. Dette gælder også for udskiftede og reparerede dele.

I tilfælde af klager er det muligt at kontakte nedenstående servicelinje eller kontakte os pr. e-mail. Ved garantisager vil vi efter eget skøn reparere varen uden beregning, ombytte varen eller refundere købsprisen. Der er ingen yderligere rettigheder under garantien. Dine lovmæssige rettigheder, herunder navnlig garantikrav over for sælger, indskrænkes ikke som følge af denne garanti.

IAN: 511376_2507

 Service Danmark
Tel.: 32 710005
E-Mail: deltasport@lidl.dk

Congratulazioni!

Avete acquistato un articolo di alta qualità. Consigliamo di familiarizzare con l'articolo prima di cominciare ad utilizzarlo.



Leggere attentamente le seguenti istruzioni di montaggio e le indicazioni di sicurezza.

Utilizzare l'articolo solo nel modo descritto e per gli ambiti di applicazione indicati. Conservare accuratamente queste istruzioni di montaggio. In caso di trasferimento dell'articolo a terzi, consegnare tutti i documenti insieme all'articolo.

Contenuto della fornitura/ descrizione dei componenti (fig. A)

- 2 x componente del telaio della porta (1)
- 2 x componente del telaio della porta (2)
- 2 x componente del telaio della porta (3)
- 2 x componente del telaio della porta (4)
- 2 x componente del telaio della porta (5)
- 2 x componente del telaio della porta (6)
- 2 x componente del telaio della porta (7)
- 2 x componente del telaio della porta (8)
- 4 x vite (9)
- 4 x rondella (10)
- 1 x chiave a brugola esagonale (11)
- 11 x picchetto (12)
- 19 x fascetta di fissaggio (13)
- 5 x corda (14)
- 1 x parete gol (15)
- 1 x rete per porta (16)
- 4 x chiusura a strappo (17)
- 1 x istruzioni di montaggio

Dati tecnici

Misure (montata):

240 x 170 x 85 cm (L x A x P)



Data di produzione
(mese/anno): 12/2025

CE Con la presente Delta-Sport Handelskontor GmbH dichiara che questo articolo è conforme ai seguenti requisiti di base e alle altre disposizioni vigenti:

2009/48/CE – Direttiva sulla sicurezza dei giocattoli

Uso conforme alla destinazione

L'articolo è stato sviluppato per l'uso privato. L'articolo è un giocattolo. L'articolo non è conforme ai requisiti per le porte sportive in base alla norma DIN EN 748:2006.

Questa porta è stata realizzata esclusivamente per il calcio e non per altri scopi.



Indicazioni di sicurezza

Montare la rete della porta in modo che non si formino aperture più grandi delle maglie della rete.

Pericolo di lesioni!

- Avvertenza. Non adatto a bambini di età inferiore a 36 mesi. Rischio di soffocamento. Piccole palle.
- Avvertenza. Rischio di strangolamento. Corde lunghe.
- Avvertenza. Solo per uso domestico.
- L'articolo è destinato all'uso all'aperto.
- Avvertenza. Età consigliata: a partire dai 6 anni.
- Avvertenza. Tutti i materiali di imballaggio e di fissaggio non sono parte integrante del giocattolo e vanno rimossi per ragioni di sicurezza prima che l'articolo sia dato ai bambini affinché ci giochino.
- I bambini possono giocare con l'articolo solo sotto la supervisione degli adulti.
- Richiesto assemblaggio da parte di un adulto.
- Non apportare modifiche all'articolo.

- Durante l'utilizzo, posizionare l'articolo su una superficie piana.
- Per il montaggio della porta è necessaria una superficie libera con un perimetro di 3 m.
- Assicurarci che i picchetti siano saldamente ancorati nel terreno.
- Avvertenza. Non arrampicarsi mai sull'articolo.
- L'articolo non è una struttura per arrampicarsi o per giocare. Assicurarci che le persone, in particolare i bambini, non usino l'articolo per sollevarsi né vi si appoggino. L'articolo può rovesciarsi.
- Controllare regolarmente che tutte le avvitature siano salde.
- Fissare sempre l'articolo per evitare che cada, anche quando non viene utilizzato.
- Scegliere possibilmente un terreno compatto e pianeggiante su cui installare l'articolo.
I terreni sabbiosi riducono la stabilità. Accertarsi che il terreno garantisca una tenuta salda dei picchetti. In caso contrario potrebbero allentarsi e rappresentare un pericolo (ad es. di inciampo o di caduta).
- Non inserire mai i picchetti nel terreno con violenza. Eventualmente allungare le corde di tensione con una fune aggiuntiva e posizionare il picchetto in un altro punto.
- Quando si utilizza l'articolo verificare sempre che i componenti di metallo siano fissati saldamente tra loro e che i tubi non sporgano.
- Quando si utilizza l'articolo verificare sempre che la rete non sia danneggiata. Una rete danneggiata può rappresentare un pericolo di intrappolamento per la testa.
- Eliminare subito eventuali angoli appuntiti che si sono formati.
- Avvertenza. Tenere lontano dalle fiamme libere.

- Prima di ogni uso, controllare se l'articolo presenta danni o segni d'usura. Utilizzare l'articolo solo se in perfette condizioni.
- I componenti difettosi devono essere sostituiti in base alle istruzioni del produttore.

Evitare danni agli oggetti!

- Durante l'assemblaggio dei componenti in metallo, è possibile che il rivestimento dei tubi di metallo venga graffiato con conseguente formazione di ruggine.
Si consiglia di lubrificare leggermente i relativi componenti già prima dell'utilizzo.
- Per poter usufruire il più a lungo possibile di questo articolo, applicare la parete gol (15) solo quando viene effettivamente utilizzata.
Quando non viene utilizzata, rimuovere la parete e riparla in un luogo asciutto e temperato.
- Durante la conservazione, è consigliabile non esporre la parete gol alla luce diretta del sole. Se la porta da calcio non viene utilizzata per un lungo periodo di tempo, ad esempio in inverno, si consiglia di smontare l'articolo e di conservarlo in un luogo asciutto e temperato.

Installazione della parete gol

Nota: a causa delle dimensioni, il montaggio dell'articolo dovrebbe essere eseguito almeno da due adulti.

Montaggio del telaio (fig. B)

1. Assemblare i componenti del telaio della porta seguendo la loro numerazione. Durante l'assemblaggio, accertarsi che il blocco di sicurezza si inserisca nelle apposite aperture.
2. Fissare le parti contrassegnate con le viti e le rondelle in dotazione come indicato nella figura.

IMPORTANTE! Serrare prima le viti che si trovano sulla parte superiore del telaio e poi quelle nella parte inferiore.

Nota: nel caso in cui non si riesca a premere i perni di arresto per assemblare le parti dei tubi, spingere il dispositivo di arresto dei perni dentro al tubo per portarlo nella posizione corretta.

Montaggio della rete della porta (fig. C)

Appendere la rete della porta (16) sul telaio appena montato e sistemarla nella posizione corretta.

Le bandierine colorate indicano gli angoli superiori della porta.

1. Fissare la rete sulle sbarre diagonali (7) + (8) con le chiusure a strappo preinstallate.
2. Fissare la rete a telaio della porta utilizzando la corda (14). Verificare la distribuzione della corda nella figura C.
3. Fissare l'estremità di una corda al telaio della porta. Far passare la corda nelle maglie della rete e avvolgerla dopo ogni maglia attorno al telaio della porta. Infine fissare l'altra estremità della corda al telaio della porta.

Nota: è possibile utilizzare le singole chiusure a strappo in dotazione (17) per fissare ulteriormente la rete della porta.

Montaggio della parete gol (fig. D)

La parete gol in dotazione può essere fissata al telaio della porta con le fascette di fissaggio (13).

1. Passare le estremità delle fascette di fissaggio negli occhielli e attorno alla struttura della parete gol.
2. Infilare nuovamente le estremità delle fascette di fissaggio negli occhielli della parete gol e sopra le fascette di fissaggio, come illustrato nella figura D.

Fissaggio della porta

Dopo il montaggio della porta, è assolutamente necessario fissarla per evitare che cada.

A tale scopo utilizzare i picchetti in dotazione (12).

Assicurarsi che i picchetti siano inclinati e completamente inseriti nel terreno.

Fissare cinque picchetti sulla sbarra inferiore della porta, come illustrato nella figura C, e sei picchetti nella parte inferiore della parete gol, come illustrato nella figura D.

Nota 1:

prendere in considerazione le caratteristiche del terreno. Su un terreno non uniforme i picchetti potrebbero facilmente spostarsi e costituire un pericolo per i giocatori.

Nota 2:

quando non si utilizza la porta, è obbligatorio rimuovere la parete gol in modo che non si verifichino danni dovuti al vento.

Manutenzione

- Controllare regolarmente la porta quando montata per verificare se ci sono parti danneggiate, bordi taglienti e la corretta tensione della corda.
- Assicurarsi che i picchetti siano inseriti completamente nel terreno. Solo così è possibile evitare un eventuale ribaltamento della porta.
- Controllare i singoli componenti dell'articolo ad ogni montaggio per verificare che non presentino danni o bordi taglienti.
- Non utilizzare componenti danneggiati o con bordi taglienti. Sostituirli con parti integre.

Indicazioni di stoccaggio

Conservare accuratamente le istruzioni di montaggio e gli accessori per l'uso successivo.

Conservazione, pulizia

In caso di mancato utilizzo, riporre l'articolo a temperatura ambiente in un luogo asciutto e pulito.

Pulire solo con acqua, quindi asciugare con un panno.

IMPORTANTE! Non utilizzare mai detergenti aggressivi.

Smaltimento



Smaltire l'articolo e i materiali della confezione nel rispetto delle attuali normative locali. Conservare i materiali della confezione (come ad es. i sacchetti) in modo che non siano raggiungibili per i bambini. Presso la propria amministrazione comunale o cittadina è possibile ottenere ulteriori informazioni sullo smaltimento dell'articolo alla fine del suo periodo di impiego. Smaltire l'articolo e la confezione nel rispetto dell'ambiente.



Il codice di riciclaggio serve per indicare i diversi materiali per il loro ritorno al ciclo di riutilizzo (recycling). Il codice è composto da un simbolo di riciclaggio per il ciclo di riutilizzo e da un numero che contraddistingue il materiale.

Avvertenze sulla garanzia e sulla gestione dei servizi di assistenza

L'articolo è stato prodotto con la massima cura e sotto un continuo controllo. DELTA-SPORT HANDELSKONTOR GmbH concede ai clienti finali privati, su questo articolo, tre anni di garanzia dalla data di acquisto (termine di garanzia) sulla base delle seguenti disposizioni.

*La garanzia vale solo per i vizi di materiale e di lavorazione. La garanzia non si estende alle parti soggette ad un normale degradamento e che siano quindi da considerarsi come pezzi soggetti a usura (p. es. le batterie) né ai pezzi fragili come ad es. interruttori oppure pezzi in vetro.

**La garanzia vale per difetti del materiale o di fabbricazione. Questa garanzia non si estende a componenti del prodotto esposti a normale logorio, che possono pertanto essere considerati come componenti soggetti a usura (esempio capacità della batteria, calcificazione, lampade, pneumatici, filtri, spazzole...). La garanzia non si estende altresì a danni che si verificano su componenti delicati (esempio interruttori, batterie, parti realizzate in vetro, schermi, accessori vari) nonché a danni derivanti dal trasporto o altri incidenti.

Dalla presente garanzia sono escluse le richieste legate a casi di utilizzo non conforme oppure di abuso dell'articolo, oppure di utilizzo avvenuto non nell'ambito delle condizioni previste oppure del campo di impiego previsto, oppure in caso di non osservanza delle direttive riportate nelle istruzioni d'uso, a meno che il cliente non dimostri che sussista un vizio di materiale o di lavorazione che non sia riconducibile ad una delle circostanze riportate sopra.

Le richieste di garanzia possono essere avanzate solo entro il relativo termine, su presentazione dello scontrino originale di acquisto. Si prega quindi di conservare lo scontrino originale. Il termine di garanzia non sarà prolungato a seguito di eventuali riparazioni effettuate sulla base della garanzia, della garanzia obbligatoria prevista per legge oppure di accondiscendenza. Ciò vale anche per le parti sostituite oppure riparate.

In caso di contestazione rivolgersi dapprima alla hotline di assistenza sotto indicata oppure mettersi in contatto con noi via e-mail. Laddove sussista un caso coperto dalla garanzia, l'articolo sarà - a nostra discrezione - da noi riparato gratuitamente, sostituito oppure sarà rimborsato il prezzo di acquisto. Non sussistono ulteriori diritti derivanti dalla garanzia. I vostri diritti giuridici, in particolare i diritti di garanzia obbligatoria prevista dalla legge nei confronti del relativo venditore, non sono limitati dalla presente garanzia.

IAN: 511376_2507

IT Assistenza Italia
Tel.: 800781188
E-Mail: deltasport@lidl.it

CH Assistenza Svizzera
Tel.: 0800 56 44 33
E-Mail: deltasport@lidl.ch

MT Assistenza Malta
Tel.: 80062230
E-Mail: deltasport@lidl.com.mt

*si applica solo alla Svizzera/Malta

**si applica solo all'Italia

Szívből gratulálunk!
Vásárlásával kiváló minőségű terméket választott. Használatba vétele előtt ismerkedjen meg a termékkel.



Figyelmesen olvassa el az alábbi szerelési útmutatót, valamint a biztonsági utasításokat.

A terméket kizárólag az itt ismertetett módon, a rendeltetésének megfelelően használja. Gondosan őrizze meg a szerelési útmutatót. A termék továbbadásakor adja át az összes kapcsolódó dokumentumot is.

A csomag tartalma/A termék részei (A ábra)

- 2 x kapukeret-elem (1)
- 2 x kapukeret-elem (2)
- 2 x kapukeret-elem (3)
- 2 x kapukeret-elem (4)
- 2 x kapukeret-elem (5)
- 2 x kapukeret-elem (6)
- 2 x kapukeret-elem (7)
- 2 x kapukeret-elem (8)
- 4 x csavar (9)
- 4 x alátét (10)
- 1 x belső hatlapú kulcs (11)
- 11 x cövek (12)
- 19 x rögzítőpánt (13)
- 5 x zsinór (14)
- 1 x kapufal (15)
- 1 x kapuháló (16)
- 4 x tépőzár (17)
- 1 x szerelési útmutató

Műszaki adatok

Méret (összeszerelve):
240 x 170 x 85 cm (SZÉ x MA x MÉ)



Gyártási dátum
(hónap/év): 12/2025

CE A Delta-Sport Handelskontor GmbH kijelenti, hogy a termék megfelel az alábbi általános követelményeknek és az egyéb vonatkozó rendelkezéseknek:

2009/48/EK – Irányelv a játékok biztonságáról

Rendeltetészerű használat

A terméket magáncélú felhasználásra tervezték. A termék játék.

A termék nem felel meg a DIN EN 748:2006 szabvány sportkapukra vonatkozó követelményeinek.

A kapu kizárólag futballhoz készült, semmilyen más célra nem használható.

Biztonsági utasítások

A kapuhálót úgy szerelje fel, hogy a kapuháló szeméinek szélességénél nagyobb nyílás ne maradjon szabadon.

Balesetveszély!

- Figyelmeztetés. Csak 36 hónaposnál idősebb gyermekek számára alkalmas. Légutak belső elzáródása miatti fulladásveszély. Kis labdák.
- Figyelmeztetés. Fojtásveszély. Hosszú zsinór.
- Figyelmeztetés. Csak otthoni használatra.
- A termék szabadban történő használatra készült.
- Figyelmeztetés. Ajánlott életkor: 6 éves kortól.
- Figyelmeztetés. A csomagoló- és rögzítőanyagok nem részei a játéknak. Biztonsági okokból ezeket mindig el kell távolítani, mielőtt a gyermekek a terméket játék céljából megkapnák.
- Gyermekek csak felnőtt felügyelete mellett játszhatnak a termékkel.
- Felnőtt szerelje össze.
- Ne végezzen semmilyen módosítást a terméken.
- A terméket a használat során sík talajon kell elhelyezni.

- A kapu felállításakor körülötte legalább 3 m szabad terület maradjon.
- Győződjön meg arról, hogy az összes leszűrhető cövek mélyen rögzül a talajban.
- Figyelmeztetés. Senki ne másszon fel a termékre.
- A termék nem mászóalkalmatoság és nem játékszer! Gondoskodjon arról, hogy a terméknek senki ne támaszkodjon neki és ne húzódkodjon fel rá, különösen a gyerekek ne. A termék felborulhat.
- Rendszeresen ellenőrizze, hogy a csavarok szorosan meg vannak-e húzva.
- Mindig biztosítsa ki a terméket feldőlés ellen – akkor is, ha éppen nincs használatban.
- A felállítás helyének válasszon lehetőleg szilárd, egyenes talajfelületet. A homokos talaj kevésbé biztosít stabilitást. Válasszon olyan talajt, ami a leszűrhető cövekeket erősen megtartja. Ellenkező esetben kilazulhatnak, és veszélyt jelentenek (pl. megbotlás vagy elesés).
- Soha ne üsse be a cövekeket erőszakkal a talajba! Szükség esetén a feszítőzsinórt egy hurokkal hosszabbítsa meg, és szűrje le a cöveket egy másik helyre.
- A termék használata közben mindig ügyeljen arra, hogy az összes fém alkatrészt szorosan rögzüljön egymáshoz, és ne álljanak ki csövek.
- A termék használata során mindig ellenőrizze, hogy a kapuháló nem sérült-e meg. A sérült kapuhálóba beszorulhat valaki feje.
- Az esetlegesen keletkező éles széleket rögtön távolítsa el.
- Figyelmeztetés. Tartsa távol nyílt lángtól!
- Minden használat előtt ellenőrizze a termék épségét, illetve elhasználódását. A terméket csak kifogástalan állapotban szabad használni!

- A sérült alkatrészeket a gyártó utasításainak megfelelően ki kell cserélni.

Előzze meg az anyagi károkat!

- A fém alkatrészek összeillesztésekor előfordulhat, hogy a fémcsővek védőrétege megkarcolódik, és ezáltal rozsdá keletkezhet. Ezért a legjobb megoldás, ha már a használat előtt enyhén megszírozza az érintett részeket.
- Hogy a lehető legtovább örömet lelje a termékben, a kapufalat (15) csak akkor akassza fel, amikor azt használni is szeretné. Ha nem használja a kapufalat, akassza le, és tárolja egy száraz, temperált hőmérsékletű helyiségben.
- A tárolás alatt ne érje a kapufalat közvetlen napsugárzás. Ha a futballkaput hosszabb időn keresztül nem használja, például télen, akkor ajánlott a terméket szétszerelni és szintén egy száraz, temperált hőmérsékletű helyiségben tárolni.

A kapufal felállítása

Megjegyzés: a termék összeszereléséhez a mérete miatt legalább két felnőtt szükséges.

A keret összeszerelése (B ábra)

1. Illessze össze a kapukeret-elemeket a számolásuknak megfelelően. Az elemek összeillesztésekor ügyeljen arra, hogy a biztonsági retesz az erre a célra szolgáló nyílásokba bekattanjon.
2. Csavarozza össze a megjelölt részeket a mellékelt csavarokkal és alátéttekkel a képen látható módon.

FONTOS! Először a kapukeret felső részén lévő csavarokat húzza meg, azután pedig az alsó csavarokat.

Megjegyzés: ha a csőelemek összeillesztéséhez a rögzítőcsapokat esetleg nem lehet benyomni, akkor a csövön belül igazítsa a helyére a csap tartószerkezetét.

A kapuháló felszerelése (C ábra)

Akassza rá a kapuhálót (16) az össze-szerelt kapukeretre, majd igazítsa be a megfelelő pozícióba.

A színes zászlócskák a kapu felső sarokpontjait jelölik.

1. Rögzítse a kapuhálót a rajta található tépőzárakkal a keresztrudakhoz (7) + (8).
2. Rögzítse a kapuhálót a zsinórokkal (14) a kapukerethez. Ennek során figyeljen a zsinórok elosztására a C ábrán.
3. Rögzítse egy zsinór egyik végét a kapukerethez. Ezután húzza át a zsinórt a kapuháló szemein, és a szemek között mindig tekerje a kapukeret köré. A zsinór végét végül rögzítse újra a kapukerethez.

Megjegyzés: kiegészítésként a mellékelt, különálló tépőzárakat (17) is felhasználhatja a kapuháló rögzítéséhez.

A kapufal felszerelése (D ábra)

A mellékelt kapufalat a rögzítőpántokkal (13) lehet a kapukerethez rögzíteni.

1. A rögzítőpántok végét fűzze át a kapufal karikáin, és hajtsa a kapukeret köré.
2. Vezesse át a rögzítőpánt végét most hátulról a kapufal karikáján, és húzza rá a rögzítőpánt másik végére a D ábrán látható módon.

A kapu kibiztosítása

Miután a kaput felállították, azt mindenképpen biztosítani kell a felborulás ellen.

Ehhez használja a mellékelt cövekeket (12).

Ügyeljen arra, hogy a cövekeket ferdén helyezze a talajba, és teljesen beszúrja.

Az alsó kapurudakat rögzítse le öt cövekkel a C ábrán látható módon, és a kapufal alját hat cövekkel a D ábrán látható módon.

1. megjegyzés:

Vegye figyelembe a talaj tulajdonságait. Laza talajban a cövekek könnyebben kilazulhatnak, és ezzel veszélyt jelentenek a játékosokra.

2. megjegyzés:

Amikor nem használják a kaput, mindenképpen távolítsa el a kapufalat, hogy a szél ne okozzon kárt benne.

Karbantartás

- Összeszerelt állapotban ellenőrizze a kaput rendszeres időközönként, hogy nincsenek-e sérült elemek, éles szélek, és hogy a merevítés megfelelően működik-e.
- Gondoskodjon róla, hogy a cövekek teljesen be legyenek süllyesztve a talajba. Csak így akadályozhatja meg a kapu esetleges felborulását.
- Amikor a terméket összeszereli, mindig ellenőrizze az elemeit, hogy nincs-e rajtuk sérülés vagy éles szélek.
- Ne használjon sérült vagy éles szélű alkatrészeket. Az ilyeneket haladéktalanul cserélje ki műszakilag kifogás-talan alkatrészekre.

Megőrzési felszólítás

Kérjük, gondosan őrizze meg a szerelési útmutatót és a tartozékokat a későbbi felhasználás érdekében.

Tárolás, tisztítás

A terméket mindig száraz, tiszta és szobahőmérsékletű helyen tárolja, ha azt nem használja.

Csak vízzel tisztítsa, majd törülközővel törölje szárazra.

FONTOS! Ne használjon éles tisztítószerket a tisztításhoz.

Tudnivalók a hulladékkezelésről



A terméket és a csomagolóanyagokat a hatályos helyi előírásoknak megfelelően semmisítse meg. A csomagolóanyagokat (például fóliatasakokat) tartsa távol a gyermekektől. Az elhasználandó termék ártalmatlanításával kapcsolatos további információkat a települési vagy városi önkormányzattól tudhatja meg. A terméket és a csomagolást környezetkímélő módon kell ártalmatlanítani.



Az újrahasznosítási kód az újrafelhasználási ciklusba való visszavezetésre (újrahasznosítás) szánt különböző anyagok azonosítására szolgál. A kód az újrahasznosítási ciklus újrahasznosítási szimbólumából és az anyagot azonosító számból áll.

A garanciával és a szerviz lebonyolításával kapcsolatos útmutató

A termék nagy gondossággal és állandó ellenőrzés mellett készült.

A DELTA-SPORT HANDELSKONTOR GmbH privát végső felhasználóknak a vásárlás dátumától számított három év (garancia időtartama) garanciát ad erre a termékre a következő rendelkezések szerint. A garancia csak anyaghibára és feldolgozási hibára érvényes.

A garancia nem terjed ki a szokásos elhasználódásnak kitett, ezért kopó alkatrésznek tekintendő alkatrészekre (pl. elemek), valamint a törékeny alkatrészekre sem, például a kapcsolókra vagy az üvegből készült alkatrészekre.

Kizárásra kerül a garanciaigény, ha a terméket szakszerűtlenül vagy helytelenül, nem rendeltetésszerűen vagy nem az előírányzott felhasználási körben használták, vagy figyelmen kívül hagyták a kezelési útmutató előírásait, kivéve, ha a végső felhasználó bizonyítja, hogy olyan anyag- vagy feldolgozási hiba áll fenn, amely nem a fent említett körülmények valamelyikéből ered.

A garanciaigény csak a garancia időtartamán belül, az eredeti pénztári bizonylat bemutatásával érvényesíthető. Ezért kérjük, őrizze meg az eredeti pénztári bizonylatot. A garancia, a törvényes garancia vagy a méltányosság alapján végzett esetleges javítások a garancia időtartamát nem hosszabbítják meg. Ez vonatkozik a kicserélt és javított alkatrészekre is.

Kérjük, hogy reklamáció esetén először az alábbi szervizvonalat hívja, vagy e-mailen keressen minket. Garanciális esetekben a terméket saját döntésünk alapján ingyenesen megjavítjuk, kicseréljük vagy megtérítjük a vételárat. A garanciából további jogok nem következnek.

A jelen garancia nem korlátozza az Ön törvényes jogait, különösen a mindenkori értékesítővel szembeni garanciaigényét.

IAN: 511376_2507

 Szerviz Magyarország
Tel.: 06800 21225
E-Mail: deltasport@lidl.hu

