

# /// PARKSIDE®



## ORBITAL SANDER / SCHWINGSCHLEIFER PONCEUSE VIBRANTE PSS 270 C3

GB / IE / NI / MT  
**ORBITAL SANDER**

Original instructions

FR / BE / CH  
**PONCEUSE VIBRANTE**

Traduction des instructions d'origine

IT / CH / MT  
**LEVIGATRICE ORBITALE**

Traduzione delle istruzioni d'uso originali

PT  
**LIXADORA VIBRATÓRIA**  
Tradução do manual de instruções original

DE / AT / BE / CH  
**SCHWINGSCHLEIFER**

Originalbetriebsanleitung

NL / BE  
**VLAKSCHUURMACHINE**

Vertaling van de originele gebruiksaanwijzing

ES  
**LIJADORA ORBITAL**  
Traducción del manual de instrucciones original

IAN 520945\_2504

DE / AT / BE / FR / NL /  
ES / IT / MT / PT

**GB / IE / NI / MT**

Before reading, unfold the page containing the illustrations and familiarise yourself with all functions of the device.

---

**DE / AT / BE / CH**

Klappen Sie vor dem Lesen die Seite mit den Abbildungen aus und machen Sie sich anschließend mit allen Funktionen des Gerätes vertraut.

---

**FR / BE / CH**

Avant de lire le mode d'emploi, ouvrez la page contenant les illustrations et familiarisez-vous ensuite avec toutes les fonctions de l'appareil.

---

**NL / BE**

Vouw vóór het lezen de pagina met de afbeeldingen open en maak u vertrouwd met alle functies van het apparaat.

---

**IT / CH / MT**

Prima di leggere aprire la pagina con le immagini e prendere confidenza con le diverse funzioni dell'apparecchio.

---

**ES**

Antes de empezar a leer abra la página que contiene las imágenes y, en seguida, familiarícese con todas las funciones del dispositivo.

---

**PT**

Antes de começar a ler abra na página com as imagens e, de seguida, familiarize-se com todas as funções do aparelho.

---

English	Original instructions	Page	1
Deutsch	Originalbetriebsanleitung	Seite	13
Français	Traduction des instructions d'origine	Page	25
Nederlands	Vertaling van de originele gebruiksaanwijzing	Pagina	41
Italiano	Traduzione delle istruzioni d'uso originali	Pagina	53
Español	Traducción del manual de instrucciones original	Página	65
Português	Tradução do manual de instruções original	Página	77

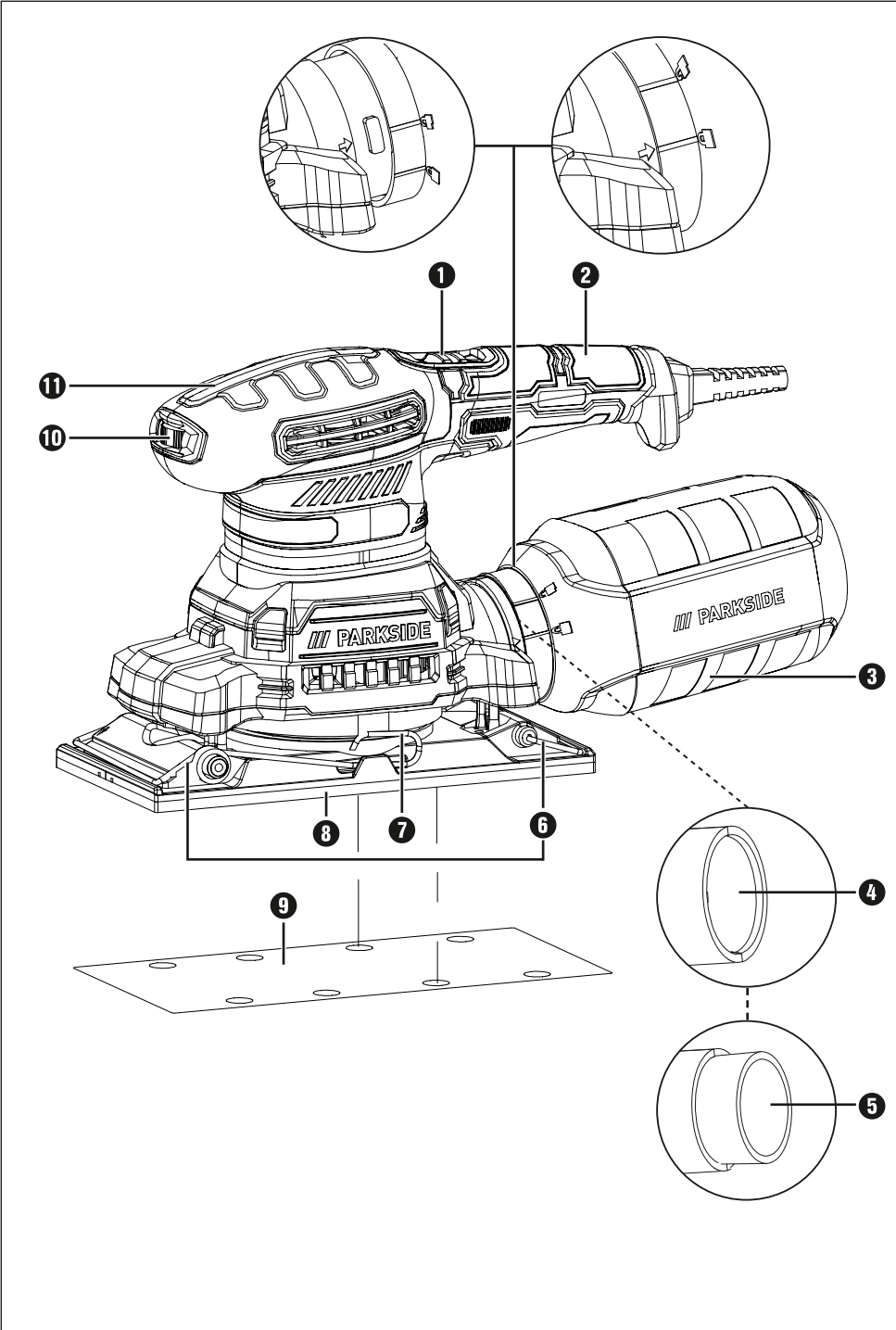

# Contents

<b>1. Introduction</b>	<b>2</b>
1.1. Intended use	2
1.2. Features	2
1.3. Package contents	2
1.4. Technical data	2
<b>2. General power tool safety warnings</b>	<b>3</b>
2.1. Work area safety	3
2.2. Electrical safety	3
2.3. Personal safety	4
2.4. Power tool use and care	4
2.5. Service	5
2.6. Product-specific safety instructions	5
2.7. Original accessories/attachments	6
<b>3. Use</b>	<b>6</b>
3.1. Switching on and off	6
3.2. Fitting the sanding sheet	6
3.3. Dust extraction	7
3.4. Dust box	7
3.5. Reducer	7
3.6. Operating instructions, tips and tricks	7
<b>4. Maintenance and cleaning</b>	<b>8</b>
<b>5. Disposal</b>	<b>8</b>
<b>6. Kompernass Handels GmbH warranty</b>	<b>9</b>
6.1. Service	10
6.2. Importer	10
<b>7. Original EC Conformity Declaration</b>	<b>11</b>

# 1. Introduction

Congratulations on the purchase of your new appliance. You have selected a high-quality product. The operating instructions are part of this product. They contain important information about safety, usage and disposal. Before using the product, please familiarise yourself with all instructions regarding safety and use. Use the product only as described and for the specified range of applications. Please also pass on all documents to any future owner.

## 1.1. Intended use

The appliance is suitable for sanding wood, metal and paint. Any other use or modification is deemed to be improper and carries the risk of serious personal injury. The manufacturer accepts no responsibility for damage(s) attributable to misuse. The appliance is not intended for commercial use.

## 1.2. Features

- 1 ON/OFF switch
- 2 Gripping surface
- 3 Dust box
- 4 Nozzle (suction)
- 5 Adapter for external dust extraction
- 6 Clamping bars
- 7 Clamping levers
- 8 Sanding plate
- 9 Sanding sheet
- 10 Speed control
- 11 Gripping surface

## 1.3. Package contents

- 1 orbital sander
- 4 sanding sheets (grain 80 + 120)
- 1 dust collection box
- 1 adapter for external dust extraction
- 1 set of operating instructions

## 1.4. Technical data

Rated voltage	230 V ~, 50 Hz (AC)
Nominal power input	270 W
Idle speed	$n_0$ 7000–12000 rpm
Idle oscillation speed	14000–24000 rpm
Sanding sheet dimensions	Hook-and-loop fastener 92 x 182 mm
Protection class	II/□ (double insulation)

### Noise and vibration data

Noise measurement value determined in accordance with EN 62841. The A-rated noise level

of the power tool is typically:

Sound pressure level	$L_{PA}$ = 84 dB
Uncertainty	K = 3 dB
Sound power level	$L_{WA}$ = 92 dB
Uncertainty	K = 3 dB



### Wear ear muffs!

Vibration values (vector sum of three directions) determined in accordance with EN 62841:

Vibration emission value max.	$a_{h,W}$ = 10.6 m/s <sup>2</sup>
Uncertainty	K = 1.5 m/s <sup>2</sup>

## NOTE

- ▶ The vibration emission values and the noise emission values given in these instructions have been measured in accordance with a standardised test procedure and can be used for comparison of the power tool with another tool.
- ▶ The specified total vibration values and the noise emission values can also be used to make a provisional load estimate.

## WARNING!

- ▶ Depending on the manner in which the power tool is being used, and in particular the kind of workpiece being worked, the vibration and noise emission values can deviate from the values given in these instructions during actual use of the power tool.
- ▶ Try to keep the vibration load as low as possible. Measures to reduce the vibration load are, e.g. wearing gloves and limiting the working time. Wherein all states of operation must be included (e.g. times when the power tool is switched off and times where the power tool is switched on but running without load).

## 2. General power tool safety warnings



### WARNING!

- ▶ **Read all safety warnings, instructions, illustrations and specifications provided with this power tool.** Failure to follow all instructions listed below may result in electric shock, fire and/or serious injury.

### Save all warnings and instructions for future reference.

The term “power tool” in the warnings refers to your mains-operated (corded) power tool or battery-operated (cordless) power tool.

### 2.1. Work area safety

- Keep work area clean and well lit.**  
Cluttered or dark areas invite accidents.
- Do not operate power tools in explosive atmospheres, such as in the presence of flammable liquids, gases or dust.** Power tools create sparks which may ignite the dust or fumes.
- Keep children and bystanders away while operating a power tool.** Distractions can cause you to lose control.

### 2.2. Electrical safety

- Power tool plugs must match the outlet. Never modify the plug in any way.**  
**Do not use any adapter plugs with earthed (grounded) power tools.** Unmodified plugs and matching outlets will reduce risk of electric shock.
- Avoid body contact with earthed or grounded surfaces, such as pipes, radiators, ranges and refrigerators.**  
There is an increased risk of electric shock if your body is earthed or grounded.

- c) **Do not expose power tools to rain or wet conditions.** Water entering a power tool will increase the risk of electric shock.
- d) **Do not abuse the cord. Never use the cord for carrying, pulling or unplugging the power tool. Keep cord away from heat, oil, sharp edges or moving parts.** Damaged or entangled cords increase the risk of electric shock.
- e) **When working outdoors with an electrical power tool, always use extension cords that are also suitable for outdoor use.** Use of a cord suitable for outdoor use reduces the risk of electric shock.
- f) **If operating a power tool in a damp location is unavoidable, use a power supply protected by a residual current device (RCD).** Use of an RCD reduces the risk of electric shock.
- d) **Remove any adjusting key or wrench before turning the power tool on.** A wrench or a key left attached to a rotating part of the power tool may result in personal injury.
- e) **Do not overreach. Keep proper footing and balance at all times.** This enables better control of the power tool in unexpected situations.
- f) **Dress properly. Do not wear loose clothing or jewellery. Keep your hair and clothing away from moving parts.** Loose clothes, jewellery or long hair can be caught in moving parts.
- g) **If devices are provided for the connection of dust extraction and collection facilities, ensure these are connected and properly used.** Use of dust collection can reduce dust-related hazards.
- h) **Do not allow yourself to get lulled into a false sense of security and do not ignore the safety regulations for power tools, even if you are familiar with the power tool after repeated use.** A careless action can cause severe injury within a fraction of a second.

## 2.3. Personal safety

- a) **Stay alert, watch what you are doing and use common sense when operating a power tool. Do not use a power tool while you are tired or under the influence of drugs, alcohol or medication.** A moment of inattention while operating a power tool may result in serious personal injury.
- b) **Use personal protective equipment. Always wear safety goggles.** Protective equipment such as a dust mask, non-skid safety shoes, hard hat or hearing protection used for appropriate conditions will reduce personal injuries.
- c) **Prevent unintentional starting. Ensure the switch is in the off-position before connecting to power source and/or battery pack, picking up or carrying the tool.** Carrying power tools with your finger on the switch or energising power tools that have the switch on invites accidents.

## 2.4. Power tool use and care

- a) **Do not force the power tool. Use the correct power tool for your application.** The correct power tool will do the job better and safer at the rate for which it was designed.
- b) **Do not use the power tool if the switch does not turn it on and off.** Any power tool that cannot be controlled with the switch is dangerous and must be repaired.
- c) **Disconnect the plug from the power source and/or remove the battery pack, if detachable, from the power tool before making any adjustments, changing accessories, or storing power tools.** Such preventive safety measures reduce the risk of starting the power tool accidentally.

- d) **Store idle power tools out of the reach of children, and do not allow persons unfamiliar with the power tool or these instructions to operate the power tool.** Power tools are dangerous in the hands of untrained users.
- e) **Maintain power tools and accessories. Check for misalignment or binding of moving parts, breakage of parts and any other condition that may affect the power tool's operation. If damaged, have the power tool repaired before use.** Many accidents are caused by poorly maintained power tools.
- f) **Keep cutting tools sharp and clean.** Properly maintained cutting tools with sharp cutting edges are less likely to bind and are easier to control.
- g) **Use the power tool, accessories and tool bits, etc. in accordance with these instructions, taking into account the working conditions and the work to be performed.** Use of the power tool for operations different from those intended could result in a hazardous situation.
- h) **Keep handles and grasping surfaces dry, clean and free from oil and grease.** Slippery handles and grasping surfaces do not allow for safe handling and control of the tool in unexpected situations.

## 2.5. Service

- a) **Have your power tool serviced by a qualified repair person using only identical replacement parts.** This will ensure that the safety of the power tool is maintained.
- b) **Plugs and power cords should only be replaced by the manufacturer of the power tool or the manufacturer's authorised customer service agent.** This will ensure that the safety of the power tool is maintained.

## 2.6. Product-specific safety instructions

To avoid the risk of injury or fire as well as health risks:

- **When working outdoors, connect the appliance via a residual current device (RCD) with a maximum tripping current of 30 mA.**
- **Use only an extension cable approved for outdoor use.**
- **Secure the workpiece. Use clamps/vices to hold the workpiece firmly.** This is much safer than simply holding it in your hand.
- **In the event of danger, remove the mains plug from the socket immediately.**
- **Always route the power cord towards the rear, away from the appliance.**
- **RISK OF FIRE DUE TO FLYING SPARKS!** Sanding metal generates sparks. Ensure that nobody can be put at risk and that no combustible materials are located in the immediate vicinity of where you are working.

### **WARNING! TOXIC DUSTS!**

- ▶ Dusts from materials such as leaded paint, some types of wood and metal can be harmful to your health. Contact with or inhalation of these dusts can represent a health hazard for the person operating the tool and any other people in the vicinity.

### **WARNING! RISKS DUE TO DUST!**

- ▶ When working for extended periods of time on wood and, in particular, materials that produce dust which is hazardous to health, connect the appliance to an appropriate external dust extraction device. **Wear safety goggles and a protective dust mask!**

- **Ensure sufficient ventilation when working on plastics, paints, lacquers, etc.**
- **Do not soak the materials or the area to be processed with liquids containing solvents.**
- **Avoid sanding lead paint or other harmful materials.**
- **Do not process materials containing asbestos.** Asbestos is a known carcinogen.
- **The appliance is designed for the dry surface sanding of wood, plastic, metal and plaster and painted surfaces.**
- **Never work on moistened materials or damp surfaces.** Water entering a power tool will increase the risk of electric shock.
- **Always hold the appliance firmly with two hands while working.**
- **Do not rest your hands next to or in front of the appliance or the area being worked as there is a risk of injury if you slip.**
- **Always switch the appliance off and wait for the sanding sheet ⑨ to stop moving before putting the orbital sander down.**
- **Always remove the plug from the power socket during work breaks, when adjusting the appliance (e.g. changing the sanding sheet) and when it is no longer in use.**
- **The appliance must always be kept clean, dry and free from oil or grease.**

## 2.7. Original accessories/ attachments

- **Use only the additional equipment and accessories specified in the operating instructions.** Using attachments or accessory tools other than those recommended in the operating instructions can lead to a risk of injury.

## 3. Use

### 3.1. Switching on and off

#### Switching on

- ◆ Slide the ON/OFF switch ❶ forwards to switch the appliance on.

#### Switching off

- ◆ Slide the ON/OFF switch ❶ backwards to switch the appliance off.

#### Speed preselection

Use the speed control ❷ to set a speed range between 1 and 6.

- ◆ Level 1: low speed
- ◆ Level 6: high speed

The required rotational speed depends on the material being processed and can be determined through practical tests.

### 3.2. Fitting the sanding sheet

#### **WARNING!**

- ▶ Always remove the plug from the mains power socket before carrying out any work on the appliance.

#### **NOTE**

- ▶ Before fitting a new sanding sheet ⑨, remove any dust and dirt from the sanding plate ⑧.

#### **Sanding sheets with hook-and-loop fasteners**

- ◆ Position the sanding sheet ⑨ flush on one side of the sanding plate ⑧.
- ◆ Then lay the sanding sheet ⑨ onto the sanding plate ⑧ and press it firmly into place.

#### **Sanding sheets without hook-and-loop fasteners**

- ◆ Open the two clamping levers ⑦ by pressing them slightly outwards and then carefully pulling them upwards out of the catches.

- ◆ Push one end of the sanding sheet ⑨ under the open clamping bar ⑥ and clamp it firmly in place with the clamping lever ⑦.
- ◆ Follow the same procedure at the other end.

Different materials require different grain sizes. You can find out which grain is suitable for which work in our non-binding recommendations under “Operating instructions, tips and tricks”.

### 3.3. Dust extraction

#### **⚠ WARNING! RISK OF FIRE!**

- ▶ There is a risk of fire when working with power tools that are fitted with a dust box or can be connected to a vacuum cleaner via the dust extraction device! In unfavourable conditions, e.g. when sparks are flying while sanding metal or metal residues in wood, wood dust in the dust bag (or in the bag of the vacuum cleaner) can spontaneously ignite. This is a particular risk if the wood dust is mixed with paint residues or other chemicals and the workpiece has become hot after being worked for a long time. Therefore, do not allow the workpiece and appliance to overheat and always empty the dust box or the dust bag in the vacuum cleaner before taking a break from work.



#### **Wear a dust mask!**

#### **NOTE**

- ▶ Perforated sanding sheets are required for dust extraction.

### 3.4. Dust box

#### **Connection**

- ◆ Slide the dust box ③ onto the appliance. In doing so, match the ▶ symbol on the appliance with the  symbol on the dust box ③. Turn the dust box ③ towards the  symbol to lock it. (See the detailed illustration on the fold-out page)

#### **Removal**

- ◆ Turn the dust box ③ towards the  symbol. Then pull the dust box ③ off the appliance. (See the detailed illustration on the fold-out page).

#### **NOTE**

- ▶ To ensure optimum dust extraction, empty the dust box ③ regularly.
- ◆ To do this, remove the dust box ③ from the appliance as described above. Clean the dust box ③ thoroughly by knocking out the dust.

### 3.5. Reducer

#### **Connection**

- ◆ To remove dust using a vacuum cleaner, push the suction hose of a suitable dust extractor (e.g. a workshop vacuum cleaner) onto the nozzle ④.

#### **NOTE**

- ▶ If necessary, use the adapter ⑤ by pushing it into the nozzle ④.

#### **Removal**

- ◆ Pull the hose of the dust extractor off the nozzle ④ or the adapter ⑤.

### 3.6. Operating instructions, tips and tricks

- ◆ Move the orbital sander parallel to the surface and in a flat circular motion or alternatively lengthwise and across the surface.

- ◆ Do not press down hard on the orbital sander. The sanding sheets will get clogged and the sanding performance will deteriorate.
- ◆ Clean the sanding sheet ⑨ every once in a while using a vacuum cleaner.
- ◆ The proper choice of orbital speed and grain of the sanding sheet ⑨ will determine the removal rate and thus also the result of your work.
- ◆ Never use the same sanding sheet ⑨ for sanding different materials (e.g. wood and then metal).

In the table below, you will find some recommended values that will help you determine which sanding sheet ⑨ to use for which job.

Wood	Sanding sheet/grain
<b>Working wood</b>	<b>40–240</b>
Pre-sanding, e.g. of unfinished, unplanned beams and planks	40, 60
Surface sanding	80, 100, 120
Fine sanding of hardwoods	180, 240

Paint/varnishes	Sanding sheet/grain
<b>Working on coats of paint/varnish or primers such as filler</b>	<b>40–320</b>
Removal of paint	40, 60
Sanding undercoat	80, 100, 120
Final sanding of primers before painting	180, 240, 320

## 4. Maintenance and cleaning

### ⚠ WARNING! RISK OF INJURY!

- ▶ Always remove the plug from the mains power socket before carrying out any work on the appliance.

- Always clean the appliance directly after completion of work.
- Do not use any sharp objects to clean the appliance. Do not allow any liquids to get into the appliance.
- Use a dry cloth to clean the housing. Never use fuel, solvents or cleaning agents that can damage plastic. A vacuum cleaner is required to clean the appliance thoroughly.
- Ventilation openings must never be obstructed.
- Remove any adhering sanding dust with a brush.

## 5. Disposal

### Applies only to France



The product, its packaging and the operating instructions are recyclable. They are subject to an extended manufacturer responsibility and will be collected separately.

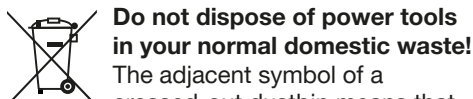

### Do not dispose of power tools in your normal domestic waste!

The adjacent symbol of a crossed-out dustbin means that this appliance may not be disposed of in the normal household waste at the end of its useful life, but must be taken to specially set-up collection locations, recycling depots or disposal companies.

**The disposal is free of charge for the user. Protect the environment and dispose of this appliance properly.**

If your old appliance has stored any personal data, you are responsible for deleting it yourself before returning it.



Your local community or municipal authorities can provide information on how to dispose of the worn-out product.



The packaging materials have been selected for their environmental friendliness and ease of disposal and are therefore recyclable. Dispose of packaging materials that are no longer needed in accordance with applicable local regulations. Dispose of the packaging in an environmentally friendly manner.



Note the labelling on the packaging and separate the packaging material components for disposal if necessary. The packaging material is labelled with abbreviations (a) and numbers (b) with the following meanings: 1–7: Plastics, 20–22: Paper and cardboard, 80–98: Composites.

#### Applies only to Spain:



The packaging contains paper and/or cardboard components.



The packaging contains plastic and/or metal components.

## 6. Kompennass Handels GmbH warranty

Dear Customer,

This appliance has a 3-year warranty valid from the date of purchase. If included with the product on delivery, the battery packs of the X12V and X20V Team series also come with a 3-year warranty from the date of purchase. If this product has any faults, you, the buyer, have certain statutory rights. Your statutory rights are not restricted in any way by the warranty described below.

### Warranty conditions

The warranty period starts on the date of purchase. Please keep your receipt in a safe place. This will be required as proof of purchase.

If any material or manufacturing fault occurs within three years of the date of purchase of the product, we will either repair or replace the product for you or refund the purchase price (at our discretion). This warranty service requires that you present the defective appliance and the proof of purchase (receipt) within the three-year warranty period, along with a brief written description of the fault and of when it occurred.

If the defect is covered by the warranty, your product will either be repaired or replaced by us. The repair or replacement of a product does not signify the beginning of a new warranty period.

### Warranty period and statutory claims for defects

The warranty period is not prolonged by repairs effected under the warranty. This also applies to replaced and repaired components. Any damage and defects present at the time of purchase must be reported immediately after unpacking. Repairs carried out after expiry of the warranty period shall be subject to a fee.

### Scope of the warranty

This appliance has been manufactured in accordance with strict quality guidelines and inspected meticulously prior to delivery. The warranty covers material faults or production faults. The warranty does not cover product parts that are subject to normal wear and tear and can therefore be considered wearing parts, such as saw blades, replacement blades, abrasive papers, etc. or for damage to fragile parts, such as switches or parts made of glass.

The warranty does not apply if the product has been damaged, improperly used or improperly maintained. The directions in the operating instructions for the product regarding proper use of the product are to be strictly followed. Uses and actions that are discouraged in the operating instructions or which are warned against must be avoided.

This product is intended solely for private use and not for commercial purposes. The warranty shall be deemed void in cases of misuse or improper handling, use of force and modifications/repairs which have not been carried out by one of our authorised Service centres.

### The warranty does not apply to

- Normal reduction of the battery capacity over time
- Commercial use of the product
- Damage to or alteration of the product by the customer
- Non-compliance with safety and maintenance instructions, operating errors
- Damage caused by natural hazards

### Warranty claim procedure

To ensure quick processing of your case, please observe the following instructions:

- Please have the till receipt and the item number (IAN) 520945\_2504 available as proof of purchase.
- You will find the item number on the type plate on the product, an engraving on the product, on the front page of the operating instructions (below left) or on the sticker on the rear or bottom of the product.
- If functional faults or other defects occur, please first contact the service department listed below by telephone or use our contact form, which you can find on [parkside-diy.com](http://parkside-diy.com) in the Service category.

- You can return a defective product to us free of charge to the service address that will be provided to you. Ensure that you enclose the proof of purchase (till receipt) and information about what the defect is and when it occurred.



You can view and download these instructions along with many other manuals at [parkside-diy.com](http://parkside-diy.com). This QR code will take you directly to [parkside-diy.com](http://parkside-diy.com). Select your country and use the search box to search for the operating instructions. Enter the article number (IAN) 520945\_2504 to find the operating instructions for your article.

## 6.1. Service

### GB Service Great Britain

Tel.: 0800 051 897 0

Contact form on [parkside-diy.com](http://parkside-diy.com)

### IE Service Ireland

Tel.: 1800 851251

Contact form on [parkside-diy.com](http://parkside-diy.com)

### NI Service Northireland

Tel.: 08081 013435

Contact form on [parkside-diy.com](http://parkside-diy.com)

### MT Service Malta

Tel.: 80065168

Contact form on [parkside-diy.com](http://parkside-diy.com)

[IAN 520945\\_2504](http://parkside-diy.com)

## 6.2. Importer

Please note that the following address is not the service address. Please use the service address provided in the operating instructions.

KOMPERNASS HANDELS GMBH

BURGSTRASSE 21

44867 BOCHUM

GERMANY

[www.kompernass.com](http://www.kompernass.com)

## 7. Original EC Conformity Declaration

We, KOMPERNASS HANDELS GMBH, document officer: Mr Hans-Peter Kompernaß, BURGSTR. 21, 44867 BOCHUM, GERMANY, hereby declare that this product complies with the following standards, normative documents and EC directives:

**Machinery Directive** (2006/42/EC)

**Electromagnetic Compatibility**  
(2014/30/EU)

**RoHS Directive** (2011/65/EU)\*

\* The manufacturer bears the full responsibility for compliance with this conformity declaration. The subject of the declaration described above meets the requirements of Directive 2011/65/EU of the European Parliament and Council of 8 June 2011 on the limitations of use of certain dangerous substances in electrical and electronic devices.

### Applied harmonised standards

EN 62841-1:2015/A11:2022

EN 62841-2-4:2014

EN IEC 55014-1:2021

EN IEC 55014-2:2021

EN IEC 61000-3-2:2019/A1:2021

EN 61000-3-3:2013/A2:2021

EN IEC 63000:2018

### Type/appliance designation:

Orbital Sander PSS 270 C3

**Year of manufacture: 07–2025**

**Serial number: IAN 520945\_2504**

Bochum, 23/07/2025



Hans-Peter Kompernaß  
- Managing Director -

We reserve the right to make technical changes in the context of further product development.



# Inhaltsverzeichnis

<b>1. Einleitung</b>	<b>14</b>
1.1. Bestimmungsgemäßer Gebrauch	14
1.2. Ausstattung	14
1.3. Lieferumfang	14
1.4. Technische Daten	14
<b>2. Allgemeine Sicherheitshinweise für Elektrowerkzeuge</b>	<b>15</b>
2.1. Arbeitsplatzsicherheit	15
2.2. Elektrische Sicherheit	16
2.3. Sicherheit von Personen	16
2.4. Verwendung und Behandlung des Elektrowerkzeugs	17
2.5. Service	18
2.6. Gerätespezifische Sicherheitshinweise	18
2.7. Originalzubehör/-zusatzgeräte	19
<b>3. Bedienung</b>	<b>19</b>
3.1. Ein- und ausschalten	19
3.2. Schleifblatt befestigen	19
3.3. Staubabsaugung	20
3.4. Staubbox zur Eigenabsaugung	20
3.5. Reduzierstück	20
3.6. Arbeitshinweise, Tipps und Tricks	21
<b>4. Wartung und Reinigung</b>	<b>21</b>
<b>5. Entsorgung</b>	<b>21</b>
<b>6. Garantie der Kompernaß Handels GmbH</b>	<b>22</b>
6.1. Service	24
6.2. Importeur	24
<b>7. Original-EG-Konformitätserklärung</b>	<b>24</b>

# 1. Einleitung

Wir beglückwünschen Sie zum Kauf Ihres neuen Gerätes. Sie haben sich damit für ein hochwertiges Produkt entschieden. Die Bedienungsanleitung ist Teil dieses Produkts. Sie enthält wichtige Hinweise für Sicherheit, Gebrauch und Entsorgung. Machen Sie sich vor der Benutzung des Produkts mit allen Bedien- und Sicherheitshinweisen vertraut. Benutzen Sie das Produkt nur wie beschrieben und für die angegebenen Einsatzbereiche. Händigen Sie alle Unterlagen bei Weitergabe des Produkts an Dritte mit aus.

## 1.1. Bestimmungsgemäßer Gebrauch

Das Gerät ist zum Schleifen von Holz, Metall und Lack geeignet. Jede andere Verwendung oder Veränderung gilt als nicht bestimmungsgemäß und birgt erhebliche Unfallgefahren. Für aus bestimmungswidriger Verwendung entstandene Schäden übernimmt der Hersteller keine Haftung. Das Gerät ist nicht für den gewerblichen Einsatz bestimmt.

## 1.2. Ausstattung

- ① EIN-/AUS-Schalter
- ② Grifffläche
- ③ Staubbox zur Eigenabsaugung
- ④ Anschluss (Absaugung)
- ⑤ Adapter für externe Staubabsaugung
- ⑥ Klemmleisten
- ⑦ Spannhebel
- ⑧ Schleifplatte
- ⑨ Schleifblatt
- ⑩ Drehzahlregler
- ⑪ Grifffläche

## 1.3. Lieferumfang

- 1 Schwingschleifer
- 4 Schleifblätter (Körnung 80 + 120)
- 1 Staubfangbox
- 1 Adapter für externe Staubabsaugung
- 1 Bedienungsanleitung

## 1.4. Technische Daten

Nennspannung	230 V ~, 50 Hz (Wechselstrom)
Nennaufnahme	270 W
Leerlaufdrehzahl	$n_0$ 7000–12000 min <sup>-1</sup>
Leerlaufschwingzahl	14000–24000 min <sup>-1</sup>
Schleifblatt- abmessungen	Kletthaftung 92 x 182 mm
Schutzklasse	II/III (Doppelisolierung)

### Geräusch- und Vibrationsinformationen

Messwert für Geräusch ermittelt entsprechend EN 62841. Der A-bewertete Geräuschpegel des Elektrowerkzeugs beträgt typischerweise:

Schalldruckpegel	$L_{PA}$ = 84 dB
Unsicherheit	K = 3 dB
Schalleistungspegel	$L_{WA}$ = 92 dB
Unsicherheit	K = 3 dB



### Gehörschutz tragen!

Schwingungswerte (Vektorsumme dreier Richtungen) ermittelt entsprechend EN 62841:

Schwingungs- emissionswert max.	$a_{h,W}$ = 10,6 m/s <sup>2</sup>
Unsicherheit	K = 1,5 m/s <sup>2</sup>

## HINWEIS

- ▶ Die angegebenen Schwingungsgesamtwerte und die angegebenen Geräuschemissionswerte sind nach einem genormten Prüfverfahren gemessen worden und können zum Vergleich eines Elektrowerkzeugs mit einem anderen verwendet werden.
- ▶ Die angegebenen Schwingungsgesamtwerte und die angegebenen Geräuschemissionswerte können auch zu einer vorläufigen Einschätzung der Belastung verwendet werden.

## ⚠️ WARNUNG!

- ▶ Die Schwingungs- und Geräuschemissionen können während der tatsächlichen Benutzung des Elektrowerkzeugs von den Angabewerten abweichen, abhängig von der Art und Weise, in der das Elektrowerkzeug verwendet wird, insbesondere, welche Art von Werkstück bearbeitet wird.
- ▶ Versuchen Sie, die Belastung so gering wie möglich zu halten. Beispielhafte Maßnahmen zur Verringerung der Vibrationsbelastung sind das Tragen von Handschuhen beim Gebrauch des Werkzeugs und die Begrenzung der Arbeitszeit. Dabei sind alle Anteile des Betriebszyklus zu berücksichtigen (beispielsweise Zeiten, in denen das Elektrowerkzeug abgeschaltet ist, und solche, in denen es zwar eingeschaltet ist, aber ohne Belastung läuft).

## 2. Allgemeine Sicherheitshinweise für Elektrowerkzeuge



### ⚠️ WARNUNG!

- ▶ Lesen Sie alle Sicherheitshinweise, Anweisungen, Bebilderungen und technischen Daten, mit denen dieses Elektrowerkzeug versehen ist. Versäumnisse bei der Einhaltung der nachfolgenden Anweisungen können elektrischen Schlag, Brand und/oder schwere Verletzungen verursachen.

### **Bewahren Sie alle Sicherheitshinweise und Anweisungen für die Zukunft auf.**

Der in den Sicherheitshinweisen verwendete Begriff „Elektrowerkzeug“ bezieht sich auf netzbetriebene Elektrowerkzeuge (mit Netzleitung) und auf akkubetriebene Elektrowerkzeuge (ohne Netzleitung).

### 2.1. Arbeitsplatzsicherheit

- a) **Halten Sie Ihren Arbeitsbereich sauber und gut beleuchtet.** Unordnung und unbeleuchtete Arbeitsbereiche können zu Unfällen führen.
- b) **Arbeiten Sie mit dem Elektrowerkzeug nicht in explosionsgefährdeter Umgebung, in der sich brennbare Flüssigkeiten, Gase oder Stäube befinden.** Elektrowerkzeuge erzeugen Funken, die den Staub oder die Dämpfe entzünden können.
- c) **Halten Sie Kinder und andere Personen während der Benutzung des Elektrowerkzeugs fern.** Bei Ablenkung können Sie die Kontrolle über das Elektrowerkzeug verlieren.

## 2.2. Elektrische Sicherheit

- a) **Der Anschlussstecker des Elektrowerkzeugs muss in die Steckdose passen. Der Stecker darf in keiner Weise verändert werden.**  
**Verwenden Sie keine Adapterstecker gemeinsam mit schutzgeerdeten Elektrowerkzeugen.** Unveränderte Stecker und passende Steckdosen verringern das Risiko eines elektrischen Schlages.
- b) **Vermeiden Sie Körperkontakt mit geerdeten Oberflächen wie von Rohren, Heizungen, Herden und Kühlschränken.** Es besteht ein erhöhtes Risiko durch elektrischen Schlag, wenn Ihr Körper geerdet ist.
- c) **Halten Sie Elektrowerkzeuge von Regen oder Nässe fern.** Das Eindringen von Wasser in ein Elektrowerkzeug erhöht das Risiko eines elektrischen Schlages.
- d) **Zweckentfremden Sie die Anschlussleitung nicht, um das Elektrowerkzeug zu tragen, aufzuhängen oder um den Stecker aus der Steckdose zu ziehen. Halten Sie die Anschlussleitung fern von Hitze, Öl, scharfen Kanten oder sich bewegenden Teilen.** Beschädigte oder verwickelte Anschlussleitungen erhöhen das Risiko eines elektrischen Schlages.
- e) **Wenn Sie mit einem Elektrowerkzeug im Freien arbeiten, verwenden Sie nur Verlängerungsleitungen, die auch für den Außenbereich geeignet sind.** Die Anwendung einer für den Außenbereich geeigneten Verlängerungsleitung verringert das Risiko eines elektrischen Schlages.
- f) **Wenn der Betrieb des Elektrowerkzeugs in feuchter Umgebung nicht vermeidbar ist, verwenden Sie einen Fehlerstromschutzschalter.** Der Einsatz eines Fehlerstromschutzschalters vermindert das Risiko eines elektrischen Schlages.

## 2.3. Sicherheit von Personen

- a) **Seien Sie aufmerksam, achten Sie darauf, was Sie tun, und gehen Sie mit Vernunft an die Arbeit mit einem Elektrowerkzeug. Benutzen Sie kein Elektrowerkzeug, wenn Sie müde sind oder unter dem Einfluss von Drogen, Alkohol oder Medikamenten stehen.** Ein Moment der Unachtsamkeit beim Gebrauch des Elektrowerkzeugs kann zu ernsthaften Verletzungen führen.
- b) **Tragen Sie persönliche Schutzausrüstung und immer eine Schutzbrille.** Das Tragen persönlicher Schutzausrüstung, wie Staubmaske, rutschfeste Sicherheitsschuhe, Schutzhelm oder Gehörschutz, je nach Art und Einsatz des Elektrowerkzeugs, verringert das Risiko von Verletzungen.
- c) **Vermeiden Sie eine unbeabsichtigte Inbetriebnahme. Vergewissern Sie sich, dass das Elektrowerkzeug ausgeschaltet ist, bevor Sie es an die Stromversorgung und/oder den Akku anschließen, es aufnehmen oder tragen.** Wenn Sie beim Tragen des Elektrowerkzeugs den Finger am Schalter haben oder das Elektrowerkzeug eingeschaltet an die Stromversorgung anschließen, kann dies zu Unfällen führen.
- d) **Entfernen Sie Einstellwerkzeuge oder Schraubenschlüssel, bevor Sie das Elektrowerkzeug einschalten.** Ein Werkzeug oder Schlüssel, der sich in einem drehenden Teil des Elektrowerkzeugs befindet, kann zu Verletzungen führen.
- e) **Vermeiden Sie eine abnormale Körperhaltung. Sorgen Sie für einen sicheren Stand und halten Sie jederzeit das Gleichgewicht.** Dadurch können Sie das Elektrowerkzeug in unerwarteten Situationen besser kontrollieren.

- f) **Tragen Sie geeignete Kleidung. Tragen Sie keine weite Kleidung oder Schmuck. Halten Sie Haare und Kleidung fern von sich bewegenden Teilen.** Lockere Kleidung, Schmuck oder lange Haare können von sich bewegenden Teilen erfasst werden.
- g) **Wenn Staubabsaug- und -auffangeinrichtungen montiert werden können, sind diese anzuschließen und richtig zu verwenden.** Die Verwendung einer Staubabsaugung kann Gefährdungen durch Staub verringern.
- h) **Wiegen Sie sich nicht in falscher Sicherheit und setzen Sie sich nicht über die Sicherheitsregeln für Elektrowerkzeuge hinweg, auch wenn Sie nach vielfachem Gebrauch mit dem Elektrowerkzeug vertraut sind.** Achtloses Handeln kann binnen Sekundenbruchteilen zu schweren Verletzungen führen.
- d) **Bewahren Sie unbenutzte Elektrowerkzeuge außerhalb der Reichweite von Kindern auf. Lassen Sie keine Personen das Elektrowerkzeug benutzen, die mit diesem nicht vertraut sind oder diese Anweisungen nicht gelesen haben.** Elektrowerkzeuge sind gefährlich, wenn sie von unerfahrenen Personen benutzt werden.
- e) **Pflegen Sie Elektrowerkzeuge und Einsatzwerkzeug mit Sorgfalt. Kontrollieren Sie, ob bewegliche Teile einwandfrei funktionieren und nicht klemmen, ob Teile gebrochen oder so beschädigt sind, dass die Funktion des Elektrowerkzeugs beeinträchtigt ist. Lassen Sie beschädigte Teile vor dem Einsatz des Elektrowerkzeugs reparieren.** Viele Unfälle haben ihre Ursache in schlecht gewarteten Elektrowerkzeugen.
- f) **Halten Sie Schneidwerkzeuge scharf und sauber.** Sorgfältig gepflegte Schneidwerkzeuge mit scharfen Schneidkanten verkleben sich weniger und sind leichter zu führen.

## 2.4. Verwendung und Behandlung des Elektrowerkzeugs

- a) **Überlasten Sie das Elektrowerkzeug nicht. Verwenden Sie für Ihre Arbeit das dafür bestimmte Elektrowerkzeug.** Mit dem passenden Elektrowerkzeug arbeiten Sie besser und sicherer im angegebenen Leistungsbereich.
- b) **Benutzen Sie kein Elektrowerkzeug, dessen Schalter defekt ist.** Ein Elektrowerkzeug, das sich nicht mehr ein- oder ausschalten lässt, ist gefährlich und muss repariert werden.
- c) **Ziehen Sie den Stecker aus der Steckdose und/oder entfernen Sie den abnehmbaren Akku, bevor Sie Geräteeinstellungen vornehmen, Einsatzwerkzeugteile wechseln oder das Elektrowerkzeug weglegen.** Diese Vorsichtsmaßnahme verhindert den unbeabsichtigten Start des Elektrowerkzeugs.
- g) **Verwenden Sie Elektrowerkzeug, Einsatzwerkzeug, Einsatzwerkzeuge usw. entsprechend diesen Anweisungen. Berücksichtigen Sie dabei die Arbeitsbedingungen und die auszuführende Tätigkeit.** Der Gebrauch von Elektrowerkzeugen für andere als die vorgesehenen Anwendungen kann zu gefährlichen Situationen führen.
- h) **Halten Sie Griffe und Griffflächen trocken, sauber und frei von Öl und Fett.** Rutschige Griffe und Griffflächen erlauben keine sichere Bedienung und Kontrolle des Elektrowerkzeugs in unvorhergesehenen Situationen.

## 2.5. Service

- a) **Lassen Sie Ihr Elektrowerkzeug nur von qualifiziertem Fachpersonal und nur mit Original-Ersatzteilen reparieren.** Damit wird sichergestellt, dass die Sicherheit des Elektrowerkzeugs erhalten bleibt.
- b) **Lassen Sie den Austausch des Steckers oder der Anschlussleitung immer vom Hersteller des Elektrowerkzeugs oder seinem Kundendienst ausführen.** Damit wird sichergestellt, dass die Sicherheit des Elektrowerkzeugs erhalten bleibt.

## 2.6. Gerätespezifische Sicherheitshinweise

Um Verletzungs- und Brandgefahr sowie Gesundheitsgefährdungen zu vermeiden:

- **Schließen Sie, wenn Sie im Freien arbeiten, das Gerät über einen Fehlerstrom (FI)-Schutzschalter mit maximal 30 mA Auslösestrom an.**
- **Verwenden Sie nur ein für den Außenbereich zugelassenes Verlängerungskabel.**
- **Sichern Sie das Werkstück. Benutzen Sie Spannvorrichtungen/Schraubstock, um das Werkstück festzuhalten.** Es ist damit sicherer gehalten, als mit Ihrer Hand.
- **Ziehen Sie bei Gefahr sofort den Netzstecker aus der Steckdose.**
- **Führen Sie das Netzkabel immer nach hinten vom Gerät weg.**

- **BRANDGEFAHR DURCH FUNKENFLUG!** Wenn Sie Metalle schleifen, entsteht Funkenflug. Achten Sie deshalb unbedingt darauf, dass keine Personen gefährdet werden und sich keine brennbaren Materialien in der Nähe des Arbeitsbereiches befinden.

### **WARNUNG! GIFTIGE STÄUBE!**

- ▶ Stäube von Materialien wie bleihaltigem Anstrich, einigen Holzarten und Metall können gesundheitsschädlich sein. Die Berührung oder das Einatmen dieser Stäube kann eine Gefährdung für die Bedienperson oder in der Nähe befindliche Personen darstellen.

### **WARNUNG! GEFÄHRDUNG DURCH STAUB!**

- ▶ Schließen Sie bei längerem Bearbeiten von Holz und insbesondere wenn Materialien bearbeitet werden, bei denen gesundheitsgefährdende Stäube entstehen, das Gerät an eine geeignete externe Staubabsaugvorrichtung an. **Tragen Sie Schutzbrille und Staubschutzmaske!**
- **Sorgen Sie bei der Bearbeitung von Kunststoffen, Farben, Lacken, etc. für ausreichende Belüftung.**
- **Tränken Sie Materialien oder zu bearbeitende Flächen nicht mit lösungsmittelhaltigen Flüssigkeiten.**
- **Vermeiden Sie das Schleifen von bleihaltigen Farben oder anderen gesundheitsschädlichen Materialien.**
- **Asbesthaltiges Material darf nicht bearbeitet werden.** Asbest gilt als krebserregend.

- **Das Gerät ist für trockenes Flächenschleifen von Holz, Kunststoff, Metall und Spachtelmasse sowie lackierten Oberflächen ausgelegt.**
- **Bearbeiten Sie keine angefeuchteten Materialien oder feuchte Flächen.** Das Eindringen von Wasser in ein Elektrogerät erhöht das Risiko eines elektrischen Schlages.
- **Halten Sie das Gerät während der Arbeit immer fest mit beiden Händen.**
- **Stützen Sie auf keinen Fall die Hände neben oder vor dem Gerät und der zu bearbeitenden Fläche ab, da bei einem Abrutschen Verletzungsgefahr besteht.**
- **Das Gerät immer ausschalten und das Schleifblatt ⑨ ausschwingen lassen, bevor Sie den Schwingschleifer ablegen.**
- **Ziehen Sie bei Arbeitspausen, vor allen Arbeiten am Gerät (z. B. Wechsel des Schleifpapiers) und bei Nichtgebrauch immer den Netzstecker aus der Steckdose.**
- **Das Gerät muss stets sauber, trocken und frei von Öl oder Schmierfetten sein.**

## 2.7. Originalzubehör/-zusatzgeräte

- **Benutzen Sie nur Zubehör und Zusatzgeräte, die in der Bedienungsanleitung angegeben sind.** Der Gebrauch anderer als in der Bedienungsanleitung empfohlener Einsatzwerkzeuge oder anderen Zubehörs kann eine Verletzungsgefahr für Sie bedeuten.

## 3. Bedienung

### 3.1. Ein- und ausschalten

#### Einschalten

- ◆ Schieben Sie den Schalter EIN/AUS ① nach vorne, um das Gerät einzuschalten.

#### Ausschalten

- ◆ Schieben Sie den Schalter EIN/AUS ① nach hinten, um das Gerät auszuschalten.

#### Drehzahl vorwählen

Stellen Sie anhand des Drehzahlreglers ⑩ einen Drehzahlbereich zwischen 1 und 6 ein.

- ◆ Stufe 1: niedrige Drehzahl  
Stufe 6: hohe Drehzahl

Die erforderliche Drehzahl ist abhängig vom zu bearbeitenden Material und kann durch praktischen Versuch ermittelt werden.

### 3.2. Schleifblatt befestigen

#### **WARNUNG!**

- ▶ Bevor Sie Arbeiten am Gerät durchführen, ziehen Sie immer den Netzstecker aus der Steckdose.

#### **HINWEIS**

- ▶ Entfernen Sie vor dem Befestigen eines neuen Schleifblattes ⑨ Staub und Schmutz von der Schleifplatte ⑧.

#### **Schleifblätter mit Kletthaftung**

- ◆ Setzen Sie das Schleifblatt ⑨ an einer Seite der Schleifplatte ⑧ bündig an.
- ◆ Legen Sie das Schleifblatt ⑨ anschließend auf die Schleifplatte ⑧ auf und drücken Sie es fest.

### Schleifblätter ohne Kletthaftung

- ◆ Öffnen Sie die beiden Spannhebel **7**, indem Sie diese leicht nach außen drücken und dann vorsichtig nach oben aus der Arretierung ziehen.
- ◆ Schieben Sie das Schleifblatt **9** an einem Ende unter die offene Klemmleiste **6** und klemmen Sie es fest, indem Sie den Spannhebel **7** wieder arretieren.
- ◆ Verfahren Sie mit dem anderen Ende auf die gleiche Weise.

Verschiedene Materialien benötigen unterschiedliche Körnungen, welche Körnung für welche Arbeiten geeignet ist, lesen Sie in unseren unverbindlichen Empfehlungen unter „Arbeitshinweise, Tipps und Tricks“.

### 3.3. Staubabsaugung

#### **⚠️ WARNUNG! BRANDGEFAHR!**

- ▶ Beim Arbeiten mit Elektrowerkzeugen, die über eine Staubbox verfügen oder durch eine Staubabsaugvorrichtung mit dem Staubsauger verbunden werden können, besteht Brandgefahr! Unter ungünstigen Bedingungen, wie z. B. bei Funkenflug, beim Schleifen von Metall oder Metallresten in Holz, kann sich Holzstaub im Staubsack (oder im Staubbeutel des Staubsaugers) selbst entzünden. Dies kann insbesondere dann geschehen, wenn der Holzstaub mit Lackresten oder anderen chemischen Stoffen vermischt ist und das Schleifgut nach langem Arbeiten heiß ist. Vermeiden Sie deshalb unbedingt eine Überhitzung des Schleifguts und des Gerätes und entleeren Sie vor Arbeitspausen stets die Staubbox bzw. den Staubbeutel des Staubsaugers.



#### **Tragen Sie eine Staubschutzmaske!**

#### **HINWEIS**

- ▶ Für die Staubabsaugung brauchen Sie gelochte Schleifblätter.

### 3.4. Staubbox zur Eigenabsaugung

#### **Anschließen**

- ◆ Schieben Sie die Staubbox zur Eigenabsaugung **3** auf das Gerät. Schieben Sie dazu das ►-Symbol des Gerätes auf das -Symbol der Staubbox zur Eigenabsaugung **3**. Drehen Sie die Staubbox zur Eigenabsaugung **3** auf das -Symbol, um sie zu verriegeln. (siehe Detailabbildung auf der Ausklappseite)

#### **Entnehmen**

- ◆ Drehen Sie die Staubbox zur Eigenabsaugung **3** in Richtung des -Symbols. Ziehen Sie die Staubbox zur Eigenabsaugung **3** vom Gerät ab (siehe Detailabbildung auf der Ausklappseite).

#### **HINWEIS**

- ▶ Um eine optimale Absaugleistung zu gewährleisten, die Staubbox zur Eigenabsaugung **3** rechtzeitig leeren.

- ◆ Entnehmen Sie dazu die Staubbox zur Eigenabsaugung **3** wie zuvor beschrieben vom Gerät. Reinigen Sie die Staubbox zur Eigenabsaugung **3** gründlich durch Ausklopfen.

### 3.5. Reduzierstück

#### **Anschließen**

- ◆ Zur Staubabsaugung mittels Staubsauger schieben Sie den Saugschlauch einer zulässigen Staubabsaugvorrichtung (z. B. eines Werkstattstaubsaugers) in den Anschluss **4**.

#### **HINWEIS**

- ▶ Verwenden Sie falls nötig den Adapter **5**, indem Sie ihn in den Anschluss **4** schieben.

#### **Entnehmen**

- ◆ Ziehen Sie den Schlauch der Staubabsaugvorrichtung vom Anschluss **4**, bzw ggf. vom Adapter **5** ab.

### 3.6. Arbeitshinweise, Tipps und Tricks

- ◆ Bewegen Sie den Schwingschleifer parallel, flächig kreisend oder wechselnd längs und quer.
- ◆ Den Schwingschleifer nicht aufdrücken. Die Schleifblätter setzen sich zu und verschlechtern somit die Schleifleistung.
- ◆ Reinigen Sie hin und wieder das Schleifblatt ⑨ mit dem Staubsauger.
- ◆ Mit der richtigen Wahl der Schwingzahl und der Körnung des Schleifblattes ⑨ bestimmen Sie die Abtragsleistung und somit auch das Ergebnis Ihrer Arbeit.
- ◆ Schleifen Sie nie mit dem gleichen Schleifblatt ⑨ unterschiedliche Materialien (z. B. Holz und anschließend Metall).

In der nachfolgenden Tabelle finden Sie unverbindliche Werte, die Ihnen die Ermittlung des Schleifblattes ⑨ erleichtern.

Holz	Schleifblatt/ Körnung
<b>Bearbeitung von Holz</b>	<b>40–240</b>
Vorschleifen z. B. von rauhen, ungehobelten Balken und Brettern	40, 60
Planschleifen	80, 100, 120
Feinschleifen harter Hölzer	180, 240

Farbe/Lacke	Schleifblatt/ Körnung
<b>Bearbeitung von Farb-/Lackschichten oder Grundierungen wie Füller und Spachtel</b>	<b>40–320</b>
Abschleifen von Farbe	40, 60
Schleifen von Vorstreifarbe	80, 100, 120
Endschliff von Grundierungen vor der Lackierung	180, 240, 320

### 4. Wartung und Reinigung

#### **WARNUNG!** **VERLETZUNGSGEFAHR!**

- ▶ Bevor Sie Arbeiten am Gerät durchführen, ziehen Sie immer den Netzstecker aus der Steckdose.
- Reinigen Sie das Gerät, direkt nach Abschluss der Arbeit.
- Keine scharfen Gegenstände zur Reinigung des Gerätes verwenden. Es dürfen keine Flüssigkeiten in das Innere des Gerätes gelangen.
- Verwenden Sie zum Reinigen des Gehäuses ein trockenes Tuch. Verwenden Sie auf keinen Fall Benzin, Lösungsmittel oder Reiniger, die Kunststoff angreifen. Zur gründlichen Reinigung des Gerätes wird ein Staubsauger benötigt.
- Lüftungsöffnungen müssen immer frei sein.
- Entfernen Sie anhaftenden Schleifstaub mit einem Pinsel.

### 5. Entsorgung

Für Frankreich gilt



Points de collecte sur [www.quefairede mesdechets.fr](http://www.quefairede mesdechets.fr)  
Privilégiez la réparation ou le don de votre appareil !



Das Produkt, die Verpackung und die Bedienungsanleitung sind recycelbar, unterliegen einer erweiterten Herstellerverantwortung und werden getrennt gesammelt.



## Werfen Sie Elektrowerkzeuge nicht in den Hausmüll!

Das nebenstehende Symbol einer durchgestrichenen Mülltonne auf Rädern zeigt an, dass Sie dieses Gerät am Ende seiner Nutzungszeit nicht mit dem normalen Hausmüll entsorgen dürfen, sondern in speziell eingerichteten Sammelstellen, Wertstoffhöfen oder Entsorgungsbetrieben abgeben müssen.

**Diese Entsorgung ist für Sie kostenfrei. Schonen Sie die Umwelt und entsorgen Sie fachgerecht.**

### Für den deutschen Markt gilt

Beim Kauf eines Neugerätes haben Sie das Recht, ein entsprechendes Altgerät an Ihren Händler zurückzugeben. Händler von Elektro- und Elektronikgeräten sowie Lebensmittelhändler, die regelmäßig Elektro- und Elektronikgeräte verkaufen, sind verpflichtet, bis zu drei Altgeräte unentgeltlich zurückzunehmen, auch ohne dass ein Neugerät gekauft wird, wenn die Altgeräte in keiner Abmessung größer als 25 cm sind. LIDL bietet Ihnen Rücknahmemöglichkeiten direkt in den Filialen und Märkten an.

Sofern Ihr Altgerät personenbezogene Daten enthält, sind Sie selbst für deren Löschung verantwortlich, bevor Sie es zurückgeben.



Weitere Möglichkeiten zur Entsorgung des ausgedienten Produkts erfahren Sie bei Ihrer Gemeinde- oder Stadtverwaltung.



Die Verpackungsmaterialien sind nach umweltverträglichen und entsorgungstechnischen Gesichtspunkten ausgewählt und deshalb recyclebar. Entsorgen Sie nicht mehr benötigte Verpackungsmaterialien gemäß den örtlich geltenden Vorschriften. Entsorgen Sie die Verpackung umweltgerecht.



Beachten Sie die Kennzeichnung auf den verschiedenen Verpackungsmaterialien und trennen Sie diese gegebenenfalls gesondert. Die Verpackungsmaterialien sind gekennzeichnet mit Abkürzungen (a) und Ziffern (b) mit folgender Bedeutung: 1–7: Kunststoffe, 20–22: Papier und Pappe, 80–98: Verbundstoffe.

### Für Spanien gilt:



Die Verpackung enthält Bestandteile aus Papier und/oder Pappe.



Die Verpackung enthält Bestandteile aus Plastik und/oder Metall.

## 6. Garantie der Kompernaß Handels GmbH

Sehr geehrte Kundin, sehr geehrter Kunde, Sie erhalten auf dieses Gerät 3 Jahre Garantie ab Kaufdatum. Sofern im Lieferumfang enthalten, erhalten Sie auf die Akku-Packs der X12 V und X20 V Team Serie ebenfalls 3 Jahre Garantie ab Kaufdatum. Im Falle von Mängeln dieses Produkts stehen Ihnen gegen den Verkäufer des Produkts gesetzliche Rechte zu. Diese gesetzlichen Rechte werden durch unsere im Folgenden dargestellte Garantie nicht eingeschränkt.

### Garantiebedingungen

Die Garantiefrist beginnt mit dem Kaufdatum. Bitte bewahren Sie den Kassenbonnut auf. Dieser wird als Nachweis für den Kauf benötigt.

Tritt innerhalb von drei Jahren ab dem Kaufdatum dieses Produkts ein Material- oder Fabrikationsfehler auf, wird das Produkt von uns – nach unserer Wahl – für Sie kostenlos repariert, ersetzt oder der Kaufpreis erstattet. Diese Garantieleistung setzt voraus, dass innerhalb der Dreijahresfrist das defekte Gerät und der Kaufbeleg (Kassenbon) vorgelegt und schriftlich kurz beschrieben wird, worin der Mangel besteht und wann er aufgetreten ist.

Wenn der Defekt von unserer Garantie gedeckt ist, erhalten Sie das reparierte oder ein neues Produkt zurück. Mit Reparatur oder Austausch des Produkts beginnt kein neuer Garantiezeitraum.

### **Garantiezeit und gesetzliche Mängelansprüche**

Die Garantiezeit wird durch die Gewährleistung nicht verlängert. Dies gilt auch für ersetzte und reparierte Teile. Eventuell schon beim Kauf vorhandene Schäden und Mängel müssen sofort nach dem Auspacken gemeldet werden. Nach Ablauf der Garantiezeit anfallende Reparaturen sind kostenpflichtig.

### **Garantieumfang**

Das Gerät wurde nach strengen Qualitätsrichtlinien sorgfältig produziert und vor Auslieferung gewissenhaft geprüft.

Die Garantieleistung gilt für Material- oder Fabrikationsfehler. Der Garantieumfang erstreckt sich nicht auf Produktteile, die normaler Abnutzung ausgesetzt sind und daher als Verschleißteile angesehen werden können, wie z. B. Sägeblätter, Ersatzklingen, Schleifpapiere, etc. oder auf Beschädigungen an zerbrechlichen Teilen, wie z. B. Schalter oder Teile, die aus Glas gefertigt sind.

Diese Garantie verfällt, wenn das Produkt beschädigt, nicht sachgemäß benutzt oder gewartet wurde. Für eine sachgemäße Benutzung des Produkts sind alle in der Bedienungsanleitung aufgeführten Anweisungen genau einzuhalten. Verwendungszwecke und Handlungen, von denen in der Bedienungsanleitung abgeraten oder vor denen gewarnt wird, sind unbedingt zu vermeiden.

Das Produkt ist nur für den privaten und nicht für den gewerblichen Gebrauch bestimmt. Bei missbräuchlicher und unsachgemäßer Behandlung, Gewaltanwendung und bei Eingriffen, die nicht von unserer autorisierten Serviceniederlassung vorgenommen wurden, erlischt die Garantie.

### **Garantieleistung gilt nicht bei**

- normaler Abnutzung der Akkukapazität
- gewerblichen Gebrauch des Produktes
- Beschädigung oder Veränderung des Produktes durch den Kunden
- Missachtung der Sicherheits- und Wartungsvorschriften, Bedienungsfehler
- Schäden durch Elementarereignisse

### **Abwicklung im Garantiefall**

Um eine schnelle Bearbeitung Ihres Anliegens zu gewährleisten, folgen Sie bitte den folgenden Hinweisen:

- Bitte halten Sie für alle Anfragen den Kassenbon und die Artikelnummer (IAN) 520945\_2504 als Nachweis für den Kauf bereit.
- Die Artikelnummer entnehmen Sie bitte dem Typenschild am Produkt, einer Gravur am Produkt, dem Titelblatt der Bedienungsanleitung (unten links) oder dem Aufkleber auf der Rück- oder Unterseite des Produktes.
- Sollten Funktionsfehler oder sonstige Mängel auftreten kontaktieren Sie zunächst die nachfolgend benannte Serviceabteilung telefonisch oder nutzen Sie unser Kontaktformular, das Sie auf [parkside-diy.com](http://parkside-diy.com) in der Kategorie Service finden.
- Ein als defekt erfasstes Produkt können Sie dann unter Beifügung des Kaufbelegs (Kassenbon) und der Angabe, worin der Mangel besteht und wann er aufgetreten ist, für Sie portofrei an die Ihnen mitgeteilte Serviceanschrift übersenden.



Auf [parkside-diy.com](http://parkside-diy.com) können Sie diese und viele weitere Handbücher einsehen und herunterladen. Mit diesem QR-Code gelangen Sie direkt auf [parkside-diy.com](http://parkside-diy.com). Wählen

Sie Ihr Land aus, und suchen Sie über die Suchmaske nach den Bedienungsanleitungen. Mittels Eingabe der Artikelnummer (IAN) 520945\_2504 gelangen Sie zur Bedienungsanleitung für Ihren Artikel.

## 6.1. Service

### DE Service Deutschland

Tel.: 0800 8855 300  
Kontaktformular auf [parksidediy.com](http://parksidediy.com)

### AT Service Österreich

Tel.: 0800 447 750  
Kontaktformular auf [parksidediy.com](http://parksidediy.com)

### BE Service Belgien

Tel.: 0800 12614  
Kontaktformular auf [parksidediy.com](http://parksidediy.com)

### CH Service Schweiz

Tel.: 0800 563 601  
Kontaktformular auf [parksidediy.com](http://parksidediy.com)

IAN 520945\_2504

## 6.2. Importeur

Bitte beachten Sie, dass die folgende Anschrift keine Serviceanschrift ist. Kontaktieren Sie zunächst die benannte Servicestelle.

KOMPERNASS HANDELS GMBH  
BURGSTRASSE 21  
44867 BOCHUM  
DEUTSCHLAND  
[www.kompernass.com](http://www.kompernass.com)

## 7. Original-EG-Konformitätserklärung

Wir, KOMPERNASS HANDELS GMBH, Dokumentenverantwortlicher: Herr Hans-Peter Kompernaß, BURGSTR. 21, 44867 BOCHUM, Deutschland, erklären hiermit, dass dieses Produkt mit den folgenden Normen, normativen Dokumenten und EG-Richtlinien übereinstimmt:

**Maschinenrichtlinie** (2006/42/EG)

**Elektromagnetische Verträglichkeit** (2014/30/EU)

**RoHS Richtlinie** (2011/65/EU)\*

\* Die alleinige Verantwortung für die Ausstellung dieser Konformitätserklärung trägt der Hersteller. Der oben beschriebene Gegenstand der Erklärung erfüllt die Vorschriften der Richtlinie 2011/65/EU des Europäischen Parlaments und des Rates vom 8. Juni 2011 zur Beschränkung der Verwendung bestimmter gefährlicher Stoffe in Elektro- und Elektronikgeräten.

### Angewandte harmonisierte Normen

EN 62841-1:2015/A11:2022  
EN 62841-2-4:2014  
EN IEC 55014-1:2021  
EN IEC 55014-2:2021  
EN IEC 61000-3-2:2019/A1:2021  
EN 61000-3-3:2013/A2:2021  
EN IEC 63000:2018

### Typ/Gerätebezeichnung:

Schwingschleifer PSS 270 C3

**Herstellungsjahr: 07–2025**

**Seriennummer: IAN 520945\_2504**

Bochum, 23.07.2025

Hans-Peter Kompernaß  
- Geschäftsführer -

Technische Änderungen im Sinne der Weiterentwicklung sind vorbehalten.

# Table des matières

<b>1. Introduction</b>	<b>26</b>
1.1. Utilisation conforme à l'usage prévu . . . . .	26
1.2. Équipement . . . . .	26
1.3. Matériel fourni . . . . .	26
1.4. Caractéristiques techniques . . . . .	26
<b>2. Avertissements de sécurité généraux pour l'outil électrique</b>	<b>27</b>
2.1. Sécurité de la zone de travail . . . . .	27
2.2. Sécurité électrique . . . . .	28
2.3. Sécurité des personnes . . . . .	28
2.4. Utilisation et entretien de l'outil électrique . . . . .	29
2.5. Maintenance et entretien . . . . .	29
2.6. Consignes de sécurité spécifiques à l'appareil . . . . .	30
2.7. Accessoires/équipements supplémentaires d'origine . . . . .	31
<b>3. Utilisation</b>	<b>31</b>
3.1. Allumer et éteindre . . . . .	31
3.2. Fixer la feuille abrasive . . . . .	31
3.3. Aspiration de la poussière . . . . .	32
3.4. Boîte à poussière pour l'aspiration intégrée . . . . .	32
3.5. Réducteur . . . . .	32
3.6. Consignes de travail, conseils et astuces . . . . .	33
<b>4. Entretien et nettoyage</b>	<b>33</b>
<b>5. Mise au rebut</b>	<b>34</b>
<b>6. Garantie pour Kompernass Handels GmbH (France)</b>	<b>34</b>
<b>7. Garantie pour Kompernass Handels GmbH (Belgique/Suisse)</b>	<b>37</b>
<b>8. Service après-vente</b>	<b>39</b>
<b>9. Importateur</b>	<b>39</b>
<b>10. Traduction de la déclaration de conformité originale CE</b>	<b>39</b>

## 1. Introduction

Nous vous félicitons pour l'achat de votre nouvel appareil. Vous venez ainsi d'opter pour un produit de grande qualité. Le mode d'emploi fait partie de ce produit. Il contient des remarques importantes concernant la sécurité, l'utilisation et le recyclage. Avant d'utiliser le produit, veuillez vous familiariser avec toutes les consignes d'utilisation et avertissements de sécurité. N'utilisez le produit que conformément aux descriptions et pour les domaines d'utilisation indiqués. Si vous cédez le produit à un tiers, remettez-lui également tous les documents.

### 1.1. Utilisation conforme à l'usage prévu

L'appareil convient au ponçage de bois, métal et laque/vernis. Toute autre utilisation ou modification est réputée non conforme et s'accompagne de risques d'accident considérables. Le fabricant n'assume aucune responsabilité pour les dommages résultant d'une utilisation non conforme à l'usage prévu. L'appareil n'est pas conçu pour un usage professionnel.

### 1.2. Équipement

- ❶ Interrupteur MARCHE/ARRÊT
- ❷ Poignée
- ❸ Boîte à poussière pour l'aspiration intégrée
- ❹ Raccordement (aspiration)
- ❺ Adaptateur pour l'aspiration des poussières externe
- ❻ Barrettes de bridage
- ❼ Levier de serrage
- ❽ Plateau de ponçage
- ❾ Feuille abrasive
- ❿ Variateur de vitesse
- ⓫ Poignée

### 1.3. Matériel fourni

- 1 ponceuse vibrante
- 4 feuilles abrasives (grains de 80 + 120)
- 1 boîte de récupération de la poussière
- 1 adaptateur pour l'aspiration des poussières externe
- 1 mode d'emploi

### 1.4. Caractéristiques techniques

Tension nominale	230 V ~, 50 Hz (courant alternatif)
Puissance nominale absorbée	270 W
Vitesse à vide	$n_0$ 7000–12000 min <sup>-1</sup>
Vitesse de vibration à vide	14000–24000 min <sup>-1</sup>
Dimensions de la feuille abrasive	Système auto-agrippant 92 x 182 mm
Classe de protection	II/□ (Double isolation)

#### Informations relatives aux bruits et aux vibrations

Valeur de mesure du bruit déterminée conformément à la norme EN 62841.

Le niveau de bruit A pondéré typique de l'outil électrique est de :

Niveau de pression acoustique	$L_{PA}$ = 84 dB
Imprécision	K = 3 dB
Niveau de puissance acoustique	$L_{WA}$ = 92 dB
Imprécision	K = 3 dB



#### Porter une protection auditive !

Valeurs de vibrations (somme vectorielle triaxiale) déterminées conformément à EN 62841 :

Valeur d'émission des vibrations max.	$a_{h,W}$ = 10,6 m/s <sup>2</sup>
Imprécision	K = 1,5 m/s <sup>2</sup>

## REMARQUE

- ▶ Les valeurs totales des vibrations et les valeurs d'émissions sonores indiquées ont été mesurées conformément à une méthode de mesure normée et peuvent être utilisées pour comparer des outils électriques entre eux.
- ▶ Les valeurs totales d'émission de vibrations et les valeurs d'émissions sonores indiquées peuvent également être utilisées pour une évaluation préliminaire de la sollicitation.

## ⚠ AVERTISSEMENT !

- ▶ Pendant l'utilisation effective de l'outil électrique, les émissions de vibrations et sonores peuvent différer des valeurs indiquées en fonction de la manière dont l'outil électrique est utilisé, et en particulier en fonction du type de pièce à usiner.
- ▶ Essayez de garder la sollicitation aussi faible que possible. Des mesures d'exemple de réduction de la sollicitation des vibrations sont le port de gants lors de l'utilisation de l'outil et la limitation du temps de travail. À ce titre, toutes les parts du cycle de travail doivent être prises en compte (par exemple les durées pendant lesquelles l'outil électrique est éteint et celles pendant lesquelles il est allumé, mais fonctionne sans charge).

## 2. Avertissements de sécurité généraux pour l'outil électrique



### ⚠ AVERTISSEMENT !

- ▶ **Lire tous les avertissements de sécurité, les instructions, les illustrations et les spécifications fournis avec cet outil électrique.** Ne pas suivre les instructions énumérées ci-dessous peut provoquer un choc électrique, un incendie et/ou une blessure sérieuse.

### Conservé tous les avertissements et toutes les instructions pour pouvoir s'y reporter ultérieurement.

Le terme "outil électrique" dans les avertissements fait référence à votre outil électrique alimenté par le secteur (avec cordon d'alimentation) ou à votre outil électrique fonctionnant sur batterie (sans cordon d'alimentation).

### 2.1. Sécurité de la zone de travail

- a) **Conservé la zone de travail propre et bien éclairée.** Les zones en désordre ou sombres sont propices aux accidents.
- b) **Ne pas faire fonctionner les outils électriques en atmosphère explosive, par exemple en présence de liquides inflammables, de gaz ou de poussières.** Les outils électriques produisent des étincelles qui peuvent enflammer les poussières ou les fumées.
- c) **Maintenir les enfants et les personnes présentes à l'écart pendant l'utilisation de l'outil électrique.** Les distractions peuvent vous faire perdre le contrôle de l'outil.

## 2.2. Sécurité électrique

- a) **Il faut que les fiches de l'outil électrique soient adaptées au socle. Ne jamais modifier la fiche de quelque façon que ce soit. Ne pas utiliser d'adaptateurs avec des outils électriques à branchement de terre.** Des fiches non modifiées et des socles adaptés réduisent le risque de choc électrique.
- b) **Éviter tout contact du corps avec des surfaces reliées à la terre telles que les tuyaux, les radiateurs, les cuisinières et les réfrigérateurs.** Il existe un risque accru de choc électrique si votre corps est relié à la terre.
- c) **Ne pas exposer les outils électriques à la pluie ou à des conditions humides.** La pénétration d'eau à l'intérieur d'un outil électrique augmente le risque de choc électrique.
- d) **Ne pas maltraiter le cordon. Ne jamais utiliser le cordon pour porter, tirer ou débrancher l'outil électrique. Maintenir le cordon à l'écart de la chaleur, du lubrifiant, des arêtes vives ou des parties en mouvement.** Des cordons endommagés ou emmêlés augmentent le risque de choc électrique.
- e) **En cas d'utilisation d'un outil électrique à l'extérieur, utiliser uniquement des rallonges adaptées à l'utilisation extérieure.** L'utilisation d'un cordon adapté à l'utilisation extérieure réduit le risque de choc électrique.
- f) **Si l'usage d'un outil électrique dans un environnement humide est inévitable, utiliser une alimentation protégée par un dispositif à courant résiduel (RCD).** L'usage d'un RCD réduit le risque de choc électrique.

## 2.3. Sécurité des personnes

- a) **Rester vigilant, regarder ce que vous êtes en train de faire et faire preuve de bon sens dans votre utilisation de l'outil électrique. Ne pas utiliser un outil électrique lorsque vous êtes fatigué ou sous l'emprise de drogues, de l'alcool ou de médicaments.** Un moment d'inattention en cours d'utilisation d'un outil électrique peut entraîner des blessures graves.
- b) **Utiliser un équipement de sécurité. Toujours porter une protection pour les yeux.** Les équipements de protection individuelle tels que les masques contre les poussières, les chaussures de sécurité antidérapantes, les casques ou les protections auditives utilisés pour les conditions appropriées réduisent les blessures.
- c) **Éviter tout démarrage intempestif. S'assurer que l'interrupteur est en position arrêt avant de brancher l'outil au secteur et/ou au bloc de batteries, de le ramasser ou de le porter.** Porter les outils électriques en ayant le doigt sur l'interrupteur ou brancher des outils électriques dont l'interrupteur est en position marche est source d'accidents.
- d) **Retirer toute clé de réglage avant de mettre l'outil électrique en marche.** Une clé laissée fixée sur une partie tournante de l'outil électrique peut donner lieu à des blessures.
- e) **Ne pas se précipiter. Garder une position et un équilibre adaptés à tout moment.** Cela permet un meilleur contrôle de l'outil électrique dans des situations inattendues.
- f) **S'habiller de manière adaptée. Ne pas porter de vêtements amples ou de bijoux. Garder les cheveux et les vêtements à distance des parties en mouvement.** Des vêtements amples, des bijoux ou les cheveux longs peuvent être pris dans des parties en mouvement.

- g) **Si des dispositifs sont fournis pour le raccordement d'équipements pour l'extraction et la récupération des poussières, s'assurer qu'ils sont connectés et correctement utilisés.** Utiliser des collecteurs de poussière peut réduire les risques dus aux poussières.
- h) **Ne vous croyez pas en parfaite sécurité et ne négligez pas les règles de sécurité liées aux outils électriques, même si vous êtes familiarisé avec l'outil électrique en raison d'une utilisation fréquente.** Une fraction de seconde d'inattention peut provoquer une blessure grave.

## 2.4. Utilisation et entretien de l'outil électrique

- a) **Ne pas forcer l'outil électrique. Utiliser l'outil électrique adapté à votre application.** L'outil électrique adapté réalise mieux le travail et de manière plus sûre au régime pour lequel il a été construit.
- b) **Ne pas utiliser l'outil électrique si l'interrupteur ne permet pas de passer de l'état de marche à arrêt et inversement.** Tout outil électrique qui ne peut pas être commandé par l'interrupteur est dangereux et il faut le réparer.
- c) **Débrancher la fiche de la source d'alimentation et/ou enlever le bloc de batteries, s'il est amovible, avant tout réglage, changement d'accessoires ou avant de ranger l'outil électrique.** De telles mesures de sécurité préventives réduisent le risque de démarrage accidentel de l'outil électrique.
- d) **Conserver les outils à l'arrêt hors de la portée des enfants et ne pas permettre à des personnes ne connaissant pas l'outil électrique ou les présentes instructions de le faire fonctionner.** Les outils électriques sont dangereux entre les mains d'utilisateurs novices.

- e) **Observer la maintenance des outils électriques et des accessoires. Vérifier qu'il n'y a pas de mauvais alignement ou de blocage des parties mobiles, des pièces cassées ou toute autre condition pouvant affecter le fonctionnement de l'outil électrique. En cas de dommages, faire réparer l'outil électrique avant de l'utiliser.** De nombreux accidents sont dus à des outils électriques mal entretenus.
- f) **Garder affûtés et propres les outils permettant de couper.** Des outils destinés à couper correctement entretenus avec des pièces coupantes tranchantes sont moins susceptibles de bloquer et sont plus faciles à contrôler.
- g) **Utiliser l'outil électrique, le ou les outils à insérer, etc., conformément à ces instructions, en tenant compte des conditions de travail et du travail à réaliser.** L'utilisation de l'outil électrique pour des opérations différentes de celles prévues peut donner lieu à des situations dangereuses.
- h) **Il faut que les poignées et les surfaces de préhension restent sèches, propres et dépourvues d'huiles et de graisses.** Des poignées et des surfaces de préhension glissantes rendent impossibles la manipulation et le contrôle en toute sécurité de l'outil dans les situations inattendues.

## 2.5. Maintenance et entretien

- a) **Faire entretenir l'outil électrique par un réparateur qualifié utilisant uniquement des pièces de rechange identiques.** Cela assurera que la sécurité de l'outil est maintenue.
- b) **Confiez toujours le remplacement de la fiche ou du cordon d'alimentation au fabricant de l'outil électrique ou à son service après-vente.** Cela assurera que la sécurité de l'outil est maintenue.

## 2.6. Consignes de sécurité spécifiques à l'appareil

Pour éviter tout risque de blessure et d'incendie ainsi que des risques pour la santé :

- Lorsque vous travaillez en plein air, raccordez l'appareil à un disjoncteur différentiel qui se déclenche à 30 mA maximum.
- Utilisez exclusivement une rallonge homologuée pour l'extérieur.
- Sécurisez la pièce à usiner. Utilisez les dispositifs de fixation/l'étau pour tenir la pièce à usiner. Elle sera ainsi mieux tenue qu'avec la main.
- En cas de danger, débranchez immédiatement la fiche secteur de la prise secteur.
- Acheminez toujours le cordon d'alimentation de l'appareil vers l'arrière.
- **RISQUE D'INCENDIE LIÉ À LA PROJECTION D'ÉTINCELLES !** Lorsque vous poncez des métaux, des étincelles sont projetées. Veillez de ce fait absolument à ce que personne ne soit mis en danger et qu'aucun matériau combustible ne se trouve à proximité de la zone de travail.

### **AVERTISSEMENT ! POUSSIÈRES TOXIQUES !**

- ▶ Les poussières de matériaux issues par exemple d'un enduit plombifère, de certains types de bois et de métal peuvent être toxiques. Le contact ou l'inhalation de ces poussières peut représenter un danger pour l'opérateur ou pour les personnes situées à proximité.

### **AVERTISSEMENT ! RISQUE LIÉ À LA POUSSIÈRE !**

- ▶ En cas de travail prolongé sur du bois et, en particulier, si les matériaux usinés impliquent des poussières toxiques, raccordez l'appareil à un dispositif d'aspiration des poussières externe adapté. **Portez des lunettes de protection et un masque anti-poussière !**
- Lors de l'usinage de matières plastiques, de peintures, de laques/vernis, etc., veillez à une ventilation suffisante.
- N'imbibez pas les matériaux ou les surfaces à usiner de liquides à base de solvants.
- Évitez de poncer des peintures au plomb ou d'autres matériaux toxiques.
- Les matériaux contenant de l'amiante ne doivent pas être usinés. L'amiante est cancérigène.
- L'appareil est conçu pour le ponçage sec de surfaces en bois, plastique, métal, mastic ainsi que des surfaces laquées/vernies.
- N'usinez pas de matériaux mouillés ou de surfaces humides. La pénétration d'eau à l'intérieur d'un outil augmentera le risque de choc électrique.
- En cours d'utilisation, maintenez toujours fermement l'appareil des deux mains.
- N'appuyez en aucun cas les mains à côté de l'appareil, devant lui ou devant la surface à usiner, un risque de blessure existant en cas de glissement.
- Toujours éteindre l'appareil et attendre que la feuille abrasive  finisse d'osciller avant de déposer la ponceuse vibrante.

- Lors de pauses de travail, avant toute manipulation sur l'appareil (par ex. changement du papier à poncer) et lorsque l'appareil est inutilisé, toujours débrancher la fiche secteur de la prise.
- L'appareil doit toujours être propre, sec et exempt d'huile ou de graisse.

## 2.7. Accessoires/équipements supplémentaires d'origine

- Utilisez uniquement les accessoires et les équipements supplémentaires indiqués dans le mode d'emploi. L'utilisation d'outils d'usinage différents de ceux recommandés dans ces instructions d'utilisation, ou bien d'autres accessoires, peut vous faire courir un risque de blessures.

## 3. Utilisation

### 3.1. Allumer et éteindre

#### Mettre en marche

- ◆ Pour allumer l'appareil, faites glisser l'interrupteur MARCHE/ARRÊT ❶ vers l'avant.

#### Éteindre

- ◆ Pour éteindre l'appareil, faites glisser l'interrupteur MARCHE/ARRÊT ❶ vers l'arrière.

#### Présélectionner la vitesse

Réglez une plage de vitesse entre 1 et 6 à l'aide du variateur de vitesse ❷.

- ◆ Niveau 1 : vitesse de rotation réduite
- ◆ Niveau 6 : vitesse de rotation élevée

La vitesse de rotation requise dépend du matériau à usiner et peut être calculée au moyen d'essais pratiques.

## 3.2. Fixer la feuille abrasive

### ⚠ AVERTISSEMENT !

- ▶ Avant d'effectuer des travaux sur l'appareil, débranchez toujours la fiche secteur de la prise de courant.

### REMARQUE

- ▶ Avant de fixer une nouvelle feuille abrasive ❸, retirez la poussière et la saleté du plateau de ponçage ❹.

#### Feuilles abrasives avec fixation auto-agrippante

- ◆ Alignez la feuille abrasive ❸ sur un côté du plateau de ponçage ❹.
- ◆ Placez ensuite la feuille abrasive ❸ sur le plateau de ponçage ❹ et appuyez bien.

#### Feuilles abrasives sans fixation auto-agrippante

- ◆ Ouvrez les deux leviers de serrage ❺ en les poussant légèrement vers l'extérieur puis en les sortant avec précaution par le haut du dispositif de retenue.
- ◆ Glissez la feuille abrasive ❸ à une extrémité sous la barrette de bridage ❻ ouverte et bloquez-la en refermant le levier de serrage ❺.
- ◆ Procédez de la même manière avec l'autre extrémité.

Différents matériaux nécessitent différents grains. Lisez quels grains sont adaptés à quels travaux dans nos recommandations sans engagement, dans "Consignes de travail, conseils et astuces".

### 3.3. Aspiration de la poussière

#### **AVERTISSEMENT ! RISQUE D'INCENDIE !**

- ▶ Il existe un risque d'incendie lors du travail avec des outils électriques dotés d'une boîte de récupération de la poussière ou qui peuvent être reliés à l'aspirateur via un dispositif d'aspiration de la poussière ! Dans des conditions défavorables, comme par ex. une projection d'étincelles lors du ponçage de métal ou présence de résidus métalliques dans le bois, la poussière de bois dans le sac à poussière (ou dans le sac à poussière de l'aspirateur) risque de s'auto-enflammer. Ceci peut en particulier arriver lorsque la poussière de bois est mélangée à des restes de peinture/vernis ou à d'autres substances chimiques et que la pièce à poncer est brûlante suite à un long travail. Évitez de ce fait absolument une surchauffe de la pièce à poncer et de l'appareil et videz toujours avant les pauses de travail la boîte de récupération de la poussière ou le sac à poussière de l'aspirateur.



#### **Portez un masque de protection anti-poussière !**

#### **REMARQUE**

- ▶ Vous avez besoin de feuilles abrasives perforées pour l'aspiration de la poussière.

### 3.4. Boîte à poussière pour l'aspiration intégrée

#### **Raccordement**

- ◆ Glissez la boîte à poussière pour l'aspiration intégrée **3** sur l'appareil. Pour cela, faites glisser le symbole ▶ de l'appareil sur le symbole  de la boîte à poussière pour l'aspiration intégrée **3**. Tournez la boîte à poussière pour l'aspiration intégrée **3** vers le symbole  pour la verrouiller. (voir l'illustration détaillée sur le volet dépliant)

#### **Retrait**

- ◆ Tournez la boîte à poussière pour l'aspiration intégrée **3** vers le symbole . Détachez la boîte à poussière pour l'aspiration intégrée **3** de l'appareil (voir illustration détaillée sur le volet dépliant).

#### **REMARQUE**

- ▶ Afin de garantir une performance d'aspiration optimale, vider la boîte à poussière pour l'aspiration intégrée **3** à temps.
- ◆ Retirez pour cela la boîte à poussière pour l'aspiration intégrée **3** de l'appareil comme décrit précédemment. Nettoyez bien la boîte à poussière pour l'aspiration intégrée **3** en la tapotant.

### 3.5. Réducteur

#### **Raccordement**

- ◆ Pour l'aspiration des poussières à l'aide d'un aspirateur, glissez le flexible d'aspiration d'un dispositif d'aspiration des poussières autorisé (par ex. un aspirateur d'atelier) dans le raccordement **4**.

#### **REMARQUE**

- ▶ Utilisez si nécessaire l'adaptateur **5**, en le glissant dans le raccordement **4**.

## Retrait

- ◆ Retirez le flexible du dispositif d'aspiration de la poussière du raccordement ④, ou le cas échéant de l'adaptateur ⑤.

## 3.6. Consignes de travail, conseils et astuces

- ◆ Déplacez la ponceuse vibrante parallèlement en effectuant des mouvements circulaires ou bien en alternance dans le sens longitudinal et transversal.
- ◆ Ne pas appuyer sur la ponceuse vibrante. Les feuilles abrasives tendent sinon à se colmater et dégradent ainsi la performance de ponçage.
- ◆ Nettoyez de temps en temps la feuille abrasive ⑨ avec l'aspirateur.
- ◆ Avec le bon choix de vitesse de vibration et du grain de la feuille abrasive ⑨, vous déterminez la performance d'enlèvement et par là-même aussi le résultat de votre travail.
- ◆ Ne poncez jamais différents matériaux (par ex. bois et ensuite métal) avec la même feuille abrasive ⑨.

Dans le tableau suivant, vous trouverez des valeurs sans engagement qui vous faciliteront la détermination de la feuille abrasive ⑨.

Bois	Feuille abrasive/ grain
<b>Traitement du bois</b>	<b>40–240</b>
Pré-ponçage par ex. de poutres et planches rugueuses non rabotées	40, 60
Ponçage plan	80, 100, 120
Ponçage fin de bois durs	180, 240

Peinture/laques/vernis	Feuille abrasive/ grain
<b>Traitement de couches de peinture/laque/vernis ou de premières couches telles que de filler et mastic</b>	<b>40–320</b>
Ponçage de peinture	40, 60
Ponçage de peinture d'apprêt	80, 100, 120
Ponçage final d'apprêts avant l'application de peinture/laque/vernis	180, 240, 320

## 4. Entretien et nettoyage

### **AVERTISSEMENT ! RISQUE DE BLESSURE !**

- ▶ Avant d'effectuer des travaux sur l'appareil, débranchez toujours la fiche secteur de la prise de courant.
- Nettoyez l'appareil directement après avoir achevé les travaux.
- N'utilisez pas d'objets pointus pour nettoyer l'appareil. Aucun liquide ne doit pénétrer à l'intérieur de l'appareil.
- Pour le nettoyage du boîtier, utilisez un chiffon sec. N'utilisez en aucun cas de l'essence, du solvant ou un produit de nettoyage qui attaquent le plastique. Utilisez un aspirateur pour le nettoyage complet de l'appareil.
- Les ouïes de ventilation doivent toujours être dégagées.
- Éliminez la poussière de ponçage qui adhère à l'aide d'un pinceau.

## 5. Mise au rebut



FR

Cet appareil  
et ses accessoires  
se recyclent

À DÉPOSER  
EN MAGASIN

À DÉPOSER  
EN DÉCHÈTERIE



OU



Points de collecte sur [www.quefairedemesdechets.fr](http://www.quefairedemesdechets.fr)  
Privilégiez la réparation ou le don de votre appareil !



FR

ÉLÉMENTS  
D'EMBALLAGE



FR



Le produit, l'emballage et le mode d'emploi sont recyclables, soumis à une responsabilité élargie du fabricant, et sont collectés séparément.



**Ne jetez pas les outils électriques dans les ordures ménagères !**

Le symbole ci-contre, d'une poubelle barrée sur roues, indique que vous ne devez pas éliminer cet appareil en fin de vie avec les ordures ménagères, mais le rapporter aux points de collecte, aux centres de recyclage ou aux entreprises de gestion des déchets spécialement équipés à cet effet.

**Ce recyclage est gratuit. Respectez l'environnement et recyclez en bonne et due forme.**

Si votre appareil usagé contient des données à caractère personnel, vous assumez la responsabilité personnelle de les effacer avant de le rapporter.



Renseignez-vous auprès de votre commune ou des services administratifs de votre ville pour connaître les possibilités de recyclage du produit usagé.



L'emballage est constitué de matériaux écologiques que vous pouvez recycler par le biais des services de recyclage locaux. Éliminez l'emballage d'une manière respectueuse de l'environnement.

Observez le marquage sur les différents matériaux d'emballage et triez-les séparément si nécessaire. Les matériaux d'emballage sont repérés par des abréviations (a) et des numéros (b) qui ont la signification suivante : 1-7 : Plastiques, 20-22 : Papier et carton, 80-98 : Matériaux composites.

### Valable pour l'Espagne :



L'emballage se compose d'éléments en papier et/ou en carton.



L'emballage se compose d'éléments en plastique et/ou en métal.

## 6. Garantie pour Kompennass Handels GmbH (France)

Chère cliente, cher client,

Cet appareil est garanti 3 ans à partir de la date d'achat. S'ils sont compris dans la livraison, les blocs-batteries de la série X12V et X20V Team sont également garantis 3 ans à compter de la date d'achat. Si ce produit venait à présenter des vices, vous disposez de droits légaux face au vendeur de ce produit. Vos droits légaux ne sont pas restreints par notre garantie présentée ci-dessous.

### Conditions de garantie

La période de garantie débute à la date d'achat. Veuillez bien conserver le ticket de caisse. Celui-ci servira de preuve d'achat.

Si dans un délai de trois ans suivant la date d'achat de ce produit, un vice de matériel ou de fabrication venait à apparaître, le produit sera réparé, remplacé gratuitement par nos soins ou le prix d'achat remboursé, selon notre choix. Cette prestation sous garantie nécessite, dans le délai de trois ans, la présentation de l'appareil défectueux et du justificatif d'achat (ticket de caisse) ainsi que la description brève du vice et du moment de son apparition.

Si le vice est couvert par notre garantie, vous recevrez le produit réparé ou un nouveau produit en retour. Aucune nouvelle période de garantie ne débute avec la réparation ou l'échange du produit.

### **Période de garantie et réclamation légale pour vices cachés**

L'exercice de la garantie ne prolonge pas la période de garantie. Cette disposition s'applique également aux pièces remplacées ou réparées. Les dommages et vices éventuellement déjà présents à l'achat doivent être signalés immédiatement après le déballage. Toute réparation survenant après la période sous garantie fera l'objet d'une facturation.

### **Étendue de la garantie**

L'appareil a été fabriqué avec soin conformément à des directives de qualité strictes et consciencieusement contrôlé avant sa livraison.

La prestation de la garantie s'applique aux vices de matériel et de fabrication. L'étendue de la garantie ne couvre pas les pièces du produit qui sont exposées à une usure normale et peuvent de ce fait être considérées comme pièces d'usure, comme p. ex. les lames de scie, les lames de rechange, les papiers abrasifs, etc., ni aux détériorations de pièces fragiles, p. ex. interrupteurs ou pièces en verre.

Cette garantie devient caduque si le produit est détérioré, utilisé ou entretenu de manière non conforme. Toutes les instructions listées dans le manuel d'utilisation doivent être exactement respectées pour une utilisation conforme du produit. Des buts d'utilisation et actions qui sont déconseillés dans le manuel d'utilisation, ou dont vous êtes avertis doivent également être évités.

Le produit est uniquement destiné à un usage privé et ne convient pas à un usage professionnel. La garantie est annulée en cas d'entretien incorrect et inapproprié, d'usage de la force et en cas d'intervention non réalisée par notre centre de service après-vente agréé.

### **Article L217-16 du Code de la consommation**

Lorsque l'acheteur demande au vendeur, pendant le cours de la garantie commerciale qui lui a été consentie lors de l'acquisition ou de la réparation d'un bien meuble, une remise en état couverte par la garantie, toute période d'immobilisation d'au moins sept jours vient s'ajouter à la durée de la garantie qui restait à courir. Cette période court à compter de la demande d'intervention de l'acheteur ou de la mise à disposition pour réparation du bien en cause, si cette mise à disposition est postérieure à la demande d'intervention.

Indépendamment de la garantie commerciale souscrite, le vendeur reste tenu des défauts de conformité du bien et des vices rédhibitoires dans les conditions prévues aux articles L217-4 à L217-13 du Code de la consommation et aux articles 1641 à 1648 et 2232 du Code Civil.

### **Article L217-4 du Code de la consommation**

Le vendeur livre un bien conforme au contrat et répond des défauts de conformité existant lors de la délivrance. Il répond également des défauts de conformité résultant de l'emballage, des instructions de montage ou de l'installation lorsque celle-ci a été mise à sa charge par le contrat ou a été réalisée sous sa responsabilité.

### **Article L217-5 du Code de la consommation**

Le bien est conforme au contrat :

- 1° S'il est propre à l'usage habituellement attendu d'un bien semblable et, le cas échéant :
  - s'il correspond à la description donnée par le vendeur et posséder les qualités que celui-ci a présentées à l'acheteur sous forme d'échantillon ou de modèle ;
  - s'il présente les qualités qu'un acheteur peut légitimement attendre eu égard aux déclarations publiques faites par le vendeur, par le producteur ou par son représentant, notamment dans la publicité ou l'étiquetage ;
- 2° Ou s'il présente les caractéristiques définies d'un commun accord par les parties ou être propre à tout usage spécial recherché par l'acheteur, porté à la connaissance du vendeur et que ce dernier a accepté.

### **Article L217-12 du Code de la consommation**

L'action résultant du défaut de conformité se prescrit par deux ans à compter de la délivrance du bien.

### **Article 1641 du Code civil**

Le vendeur est tenu de la garantie à raison des défauts cachés de la chose vendue qui la rendent impropre à l'usage auquel on la destine, ou qui diminuent tellement cet usage que l'acheteur ne l'aurait pas acquise, ou n'en aurait donné qu'un moindre prix, s'il les avait connus.

### **Article 1648 1er alinéa du Code civil**

L'action résultant des vices rédhibitoires doit être intentée par l'acquéreur dans un délai de deux ans à compter de la découverte du vice.

Les pièces détachées indispensables à l'utilisation du produit sont disponibles pendant la durée de la garantie du produit.

### **La garantie ne s'applique pas dans les cas suivants**

- usure normale de la capacité de l'accu
- utilisation commerciale du produit
- détérioration ou modification du produit par le client
- non-respect des consignes de sécurité et de maintenance, erreur d'utilisation
- dommages causés par des événements élémentaires

### **Procédure en cas de garantie**

Afin de garantir un traitement rapide de votre demande, veuillez suivre les indications suivantes :

- Veuillez avoir à portée de main pour toutes questions le ticket de caisse et la référence article (IAN) 520945\_2504 en tant que justificatif de votre achat.
- Vous trouverez la référence sur la plaque signalétique sur le produit, une gravure sur le produit, sur la page de garde du mode d'emploi (en bas à gauche) ou sur l'autocollant au dos ou sur le dessous du produit.

- Si des erreurs de fonctionnement ou d'autres vices venaient à apparaître, veuillez d'abord contacter par téléphone le service après-vente cité ci-dessous ou remplissez notre formulaire de contact que vous trouverez à l'adresse [parkside-diy.com](http://parkside-diy.com) dans la rubrique Service après-vente.
- Vous pouvez ensuite retourner un produit enregistré comme étant défectueux en joignant le ticket de caisse et en indiquant en quoi consiste le vice et quand il est survenu, sans devoir l'affranchir à l'adresse de service après-vente communiquée.



Sur [parkside-diy.com](http://parkside-diy.com), vous pouvez consulter et télécharger ce mode d'emploi et de nombreux autres manuels. Ce code QR vous donne un accès direct à [parkside-diy.com](http://parkside-diy.com). Sélection-

nez votre pays et recherchez les modes d'emploi à l'aide du masque de recherche. Saisissez le numéro d'article (IAN) 520945\_2504 pour accéder au mode d'emploi de votre produit.

## 7. Garantie pour Kompernass Handels GmbH (Belgique/Suisse)

Chère cliente, cher client,

Cet appareil est garanti 3 ans à partir de la date d'achat. S'ils sont compris dans la livraison, les blocs-batteries de la série X12V et X20V Team sont également garantis 3 ans à compter de la date d'achat. Si ce produit venait à présenter des vices, vous disposez de droits légaux face au vendeur de ce produit. Vos droits légaux ne sont pas restreints par notre garantie présentée ci-dessous.

### Conditions de garantie

La période de garantie débute à la date d'achat. Veuillez bien conserver le ticket de caisse. Celui-ci servira de preuve d'achat.

Si dans un délai de trois ans suivant la date d'achat de ce produit, un vice de matériel ou de fabrication venait à apparaître, le produit sera réparé, remplacé gratuitement par nos soins ou le prix d'achat remboursé, selon notre choix. Cette prestation sous garantie nécessite, dans le délai de trois ans, la présentation de l'appareil défectueux et du justificatif d'achat (ticket de caisse) ainsi que la description brève du vice et du moment de son apparition.

Si le vice est couvert par notre garantie, vous recevrez le produit réparé ou un nouveau produit en retour. Aucune nouvelle période de garantie ne débute avec la réparation ou l'échange du produit.

### Période de garantie et réclamation légale pour vices cachés

L'exercice de la garantie ne prolonge pas la période de garantie. Cette disposition s'applique également aux pièces remplacées ou réparées. Les dommages et vices éventuellement déjà présents à l'achat doivent être signalés immédiatement après le déballage. Toute réparation survenant après la période sous garantie fera l'objet d'une facturation.

### Étendue de la garantie

L'appareil a été fabriqué avec soin conformément à des directives de qualité strictes et consciencieusement contrôlé avant sa livraison.

La prestation de la garantie s'applique aux vices de matériel et de fabrication. L'étendue de la garantie ne couvre pas les pièces du produit qui sont exposées à une usure normale et peuvent de ce fait être considérées comme pièces d'usure, comme p. ex. les lames de scie, les lames de rechange, les papiers abrasifs, etc., ni aux détériorations de pièces fragiles, p. ex. interrupteurs ou pièces en verre.

Cette garantie devient caduque si le produit est détérioré, utilisé ou entretenu de manière non conforme. Toutes les instructions listées dans le manuel d'utilisation doivent être exactement respectées pour une utilisation conforme du produit. Des buts d'utilisation et actions qui sont déconseillés dans le manuel d'utilisation, ou dont vous êtes avertis doivent également être évités.

Le produit est uniquement destiné à un usage privé et ne convient pas à un usage professionnel. La garantie est annulée en cas d'entretien incorrect et inapproprié, d'usage de la force et en cas d'intervention non réalisée par notre centre de service après-vente agréé.

### **La garantie ne s'applique pas dans les cas suivants**

- usure normale de la capacité de l'accu
- utilisation commerciale du produit
- détérioration ou modification du produit par le client
- non-respect des consignes de sécurité et de maintenance, erreur d'utilisation
- dommages causés par des événements élémentaires

### **Procédure en cas de garantie**

Afin de garantir un traitement rapide de votre demande, veuillez suivre les indications suivantes :

- Veuillez avoir à portée de main pour toutes questions le ticket de caisse et la référence article (IAN) 520945\_2504 en tant que justificatif de votre achat.

- Vous trouverez la référence sur la plaque signalétique sur le produit, une gravure sur le produit, sur la page de garde du mode d'emploi (en bas à gauche) ou sur l'autocollant au dos ou sur le dessous du produit.
- Si des erreurs de fonctionnement ou d'autres vices venaient à apparaître, veuillez d'abord contacter par téléphone le service après-vente cité ci-dessous ou remplissez notre formulaire de contact que vous trouverez à l'adresse [parksidediy.com](https://parksidediy.com) dans la rubrique Service après-vente.
- Vous pouvez ensuite retourner un produit enregistré comme étant défectueux en joignant le ticket de caisse et en indiquant en quoi consiste le vice et quand il est survenu, sans devoir l'affranchir à l'adresse de service après-vente communiquée.



Sur [parksidediy.com](https://parksidediy.com), vous pouvez consulter et télécharger ce mode d'emploi et de nombreux autres manuels. Ce code QR vous donne un accès direct à [parksidediy.com](https://parksidediy.com). Sélectionnez votre pays et recherchez les modes d'emploi à l'aide du masque de recherche. Saisissez le numéro d'article (IAN) 520945\_2504 pour accéder au mode d'emploi de votre produit.

## 8. Service après-vente

### FR Service France

Tel.: 0800 907 612

Formulaire de contact sur  
parksides-diy.com

### BE Service Belgique

Tel.: 0800 12614

Formulaire de contact sur  
parksides-diy.com

### CH Service Suisse

Tel.: 0800 563 601

Formulaire de contact sur  
parksides-diy.com

IAN 520945\_2504

## 9. Importateur

Veillez tenir compte du fait que l'adresse suivante n'est pas une adresse de service après-vente. Veuillez d'abord contacter le service mentionné.

KOMPERNASS HANDELS GMBH

BURGSTRASSE 21

44867 BOCHUM

ALLEMAGNE

www.kompernass.com

## 10. Traduction de la déclaration de conformité originale CE

Nous, soussignés KOMPERNASS HANDELS GMBH, responsable du document : Monsieur Hans-Peter Kompernaß, BURGSTR. 21, 44867 BOCHUM, ALLEMAGNE, déclarons par la présente que ce produit est en conformité avec les normes, documents normatifs et directives CE suivants :

**Directive relative aux machines**  
(2006/42/CE)

**Compatibilité électromagnétique**  
(2014/30/EU)

**Directive RoHS** (2011/65/EU)\*

\* La seule responsabilité pour l'établissement de cette déclaration de conformité incombe au fabricant. L'objet décrit ci-dessus de la déclaration répond aux prescriptions de la directive 2011/65/EU du Parlement européen et du Conseil en date du 8 juin 2011 visant la restriction de l'utilisation de certaines substances dangereuses dans les appareils électriques et électroniques.

### Normes harmonisées appliquées

EN 62841-1:2015/A11:2022

EN 62841-1:2015

EN 62841-2-4:2014

EN IEC 55014-1:2021

EN IEC 55014-2:2021

EN IEC 61000-3-2:2019/A1:2021

EN 61000-3-3:2013/A2:2021

EN IEC 63000:2018

### Type/désignation de l'appareil :

Ponceuse vibrante PSS 270 C3

### Année de construction : 07-2025

### Numéro de série : IAN 520945\_2504

Bochum, le 23/07/2025



Hans-Peter Kompernaß  
- Directeur général -

Sous réserve de modifications techniques à des fins de perfectionnement.



# Inhoud

<b>1. Inleiding</b>	<b>42</b>
1.1. Gebruik in overeenstemming met bestemming . . . . .	42
1.2. Onderdelen. . . . .	42
1.3. Inhoud van het pakket . . . . .	42
1.4. Technische gegevens. . . . .	42
<b>2. Algemene veiligheidsvoorschriften voor elektrische gereedschappen</b>	<b>43</b>
2.1. Veiligheid op de werkplek . . . . .	43
2.2. Elektrische veiligheid . . . . .	44
2.3. Veiligheid van personen . . . . .	44
2.4. Gebruik en behandeling van het elektrische gereedschap . . . . .	45
2.5. Service . . . . .	46
2.6. Apparaatspecifieke veiligheidsvoorschriften . . . . .	46
2.7. Originele accessoires/hulpstukken . . . . .	47
<b>3. Bediening</b>	<b>47</b>
3.1. In- en uitschakelen. . . . .	47
3.2. Schuurvel bevestigen. . . . .	47
3.3. Stofafzuiging . . . . .	48
3.4. Stofreservoir voor interne afzuiging . . . . .	48
3.5. Verloopstuk . . . . .	48
3.6. Werkinstructies, tips en trucs. . . . .	48
<b>4. Onderhoud en reiniging</b>	<b>49</b>
<b>5. Afvoeren</b>	<b>49</b>
<b>6. Garantie van Kompernaß Handels GmbH</b>	<b>50</b>
6.1. Service . . . . .	51
6.2. Importeur . . . . .	51
<b>7. Vertaling van de oorspronkelijke EG-conformiteitsverklaring</b>	<b>52</b>

## 1. Inleiding

Hartelijk gefeliciteerd met de aankoop van uw nieuwe apparaat. U hebt hiermee gekozen voor een hoogwaardig product. De gebruiksaanwijzing maakt deel uit van dit product. Ze bevat belangrijke aanwijzingen voor de veiligheid, het gebruik en het afvoeren van dit product. Lees alle bedienings- en veiligheidsaanwijzingen voordat u het product in gebruik neemt. Gebruik het product uitsluitend op de voorgeschreven wijze en voor de aangegeven doeleinden. Geef alle documenten mee als u het product doorgeeft aan een derde.

### 1.1. Gebruik in overeenstemming met bestemming

Het apparaat is geschikt voor het schuren van hout, metaal en lak. Ieder ander gebruik of wijziging van het apparaat geldt als niet in overeenstemming met de bestemming en brengt gevaar voor letsel en schade met zich mee. De fabrikant aanvaardt geen enkele aansprakelijkheid voor schade die voortvloeit uit gebruik in strijd met de bestemming. Het apparaat is niet bestemd voor bedrijfsmatig of commercieel gebruik.

### 1.2. Onderdelen

- 1 Aan-uitknop
- 2 Greepvlak
- 3 Stofreservoir voor interne afzuiging
- 4 Aansluiting (afzuiging)
- 5 Adapter voor externe stofafzuiging
- 6 Klemmen
- 7 Spanhendel
- 8 Schuurzool
- 9 Schuurvel
- 10 Toerentalregelaar
- 11 Greepvlak

### 1.3. Inhoud van het pakket

- 1 vlakschuurmachine
- 4 schuurvellen (korrel 80 + 120)
- 1 stofopvangreservoir
- 1 adapter voor externe stofafzuiging
- 1 gebruiksaanwijzing

### 1.4. Technische gegevens

Nominale spanning	230 V ~, 50 Hz (wisselstroom)
Nominaal vermogen	270 W
Toerental (onbelast)	$n_0$ 7000–12000 min <sup>-1</sup>
Oscillatiefrequentie bij nullast	14000–24000 min <sup>-1</sup>
Afmetingen schuurvel	Klittenbandbevestiging 92 x 182 mm
Beschermingsklasse	II/□ (dubbel geïsoleerd)

### Geluids- en trillingsgegevens

Gemeten waarde voor geluid vastgesteld conform EN 62841. Het A-gewogen geluidsniveau van het elektrische gereedschap bedraagt typisch:

Geluidsdrumniveau	$L_{PA}$ = 84 dB
Onzekerheid	K = 3 dB
Geluidsvermogniveau	$L_{WA}$ = 92 dB
Onzekerheid	K = 3 dB



### Draag gehoorbescherming!

Trillingswaarden (vectorsom van drie richtingen) bepaald conform EN 62841:

Trillingsemisiewaarde max.	$a_{h,W}$ = 10,6 m/s <sup>2</sup>
Onzekerheid	K = 1,5 m/s <sup>2</sup>

## OPMERKING

- ▶ De vermelde totale trillingswaarden en de vermelde geluidsemissiewaarden zijn in een genormeerde testopstelling gemeten en kunnen ook worden gebruikt voor de vergelijking van een elektrisch gereedschap met een ander elektrisch gereedschap.
- ▶ De vermelde totale trillingswaarden en de vermelde geluidsemissiewaarden kunnen ook worden gebruikt voor een voorlopige inschatting van de belasting.

## ⚠ WAARSCHUWING!

- ▶ De trillings- en geluidsemissieniveaus kunnen tijdens het daadwerkelijke gebruik van het elektrische gereedschap afwijken van de vermelde waarden, afhankelijk van de aard en het gebruik van het elektrische gereedschap, en in het bijzonder afhankelijk van het soort werkstuk dat wordt bewerkt.
- ▶ Probeer de belasting zo klein mogelijk te houden. Om de trillingsbelasting te reduceren, kunt u bijvoorbeeld handschoenen dragen tijdens het gebruik van het gereedschap en slechts beperkte tijd met het gereedschap werken. Daarbij dient u rekening te houden met alle aspecten van de bedrijfscyclus (bijvoorbeeld perioden waarin het gereedschap is uitgeschakeld en perioden waarin het gereedschap weliswaar is ingeschakeld, maar niet wordt belast).

## 2. Algemene veiligheidsvoorschriften voor elektrische gereedschappen



### ⚠ WAARSCHUWING!

- ▶ **Lees alle veiligheidsvoorschriften, aanwijzingen, afbeeldingen en technische gegevens van dit elektrische gereedschap.** Het niet-naleven van de volgende aanwijzingen kan elektrische schokken, brand en/of ernstig letsel veroorzaken.

### **Bewaar alle veiligheidsvoorschriften en instructies voor toekomstig gebruik.**

De in de veiligheidsvoorschriften gebruikte term “elektrisch gereedschap” heeft betrekking op elektrisch gereedschap dat op netvoeding werkt (met snoer) en op elektrisch gereedschap dat op accu’s werkt (zonder snoer).

### 2.1. Veiligheid op de werkplek

- a) **Houd uw werkomgeving schoon en goed verlicht.** Wanorde en een niet-verlichte werkomgeving kunnen leiden tot ongelukken.
- b) **Werk met het elektrische gereedschap niet in explosiegevaarlijke omgevingen waarin zich brandbare vloeistoffen, gassen of stoffen bevinden.** Elektrisch gereedschap geeft vonken af die stof of dampen kunnen doen ontvlammen.
- c) **Houd kinderen en andere personen uit de buurt tijdens het gebruik van het elektrische gereedschap.** Als u afgeleid raakt, zou u de controle over het elektrische gereedschap kunnen verliezen.

## 2.2. Elektrische veiligheid

- a) **De stekker van het elektrische gereedschap moet in het stopcontact passen. De stekker mag op geen enkele wijze worden veranderd. Gebruik geen verloopstekker in combinatie met geaarde elektrische gereedschappen.** Onveranderde stekkers en passende stopcontacten verminderen het risico op elektrische schokken.
- b) **Voorkom lichamelijk contact met geaarde oppervlakken, zoals buizen, verwarmingselementen, fornuizen en koelkasten.** Er bestaat een verhoogd risico op een elektrische schok als uw lichaam geaard is.
- c) **Houd elektrisch gereedschap uit de buurt van regen of vocht.** Als er water in een elektrisch gereedschap binnendringt, bestaat er een verhoogd risico op een elektrische schok.
- d) **Gebruik het snoer niet voor oneigenlijke doeleinden, bijvoorbeeld om het elektrische gereedschap te dragen, om het gereedschap op te hangen of om de stekker uit het stopcontact te trekken. Houd het snoer uit de buurt van hitte, olie, scherpe randen of bewegende onderdelen.** Beschadigde of in de war geraakte snoeren verhogen de kans op een elektrische schok.
- e) **Gebruik bij het werken met elektrisch gereedschap in de openlucht verlengsnoeren die ook geschikt zijn voor gebruik buiten.** Het gebruik van een verlengsnoer dat geschikt is voor gebruik buitenshuis, vermindert het risico op een elektrische schok.
- f) **Gebruik een aardlekschakelaar als het gebruik van het elektrische gereedschap in een vochtige omgeving onvermijdelijk is.** Het gebruik van een aardlekschakelaar vermindert het risico op een elektrische schok.

## 2.3. Veiligheid van personen

- a) **Wees alert, let op wat u doet en gebruik uw gezond verstand wanneer u elektrisch gereedschap gebruikt. Gebruik geen elektrisch gereedschap als u moe bent of onder invloed bent van drugs, alcohol of medicijnen.** Eén moment van onoplettendheid kan bij het gebruik van elektrisch gereedschap al tot ernstig letsel leiden.
- b) **Draag persoonlijke beschermingsmiddelen en draag altijd een veiligheidsbril.** Het dragen van persoonlijke beschermingsmiddelen zoals een stofmasker, antislipveiligheidsschoenen, een veiligheidshelm of gehoorbescherming, afhankelijk van het type en het gebruik van het elektrische gereedschap, vermindert het risico op letsel.
- c) **Voorkom onbedoelde inschakeling. Zorg ervoor dat het elektrische gereedschap is uitgeschakeld voordat u het aansluit op de netvoeding en/of de accu, het optilt of draagt.** Als u bij het dragen van elektrisch gereedschap uw vinger op de aan-uitknop houdt of als u een reeds ingeschakeld elektrisch gereedschap op de netvoeding aansluit, kan dit tot ongelukken leiden.
- d) **Verwijder het afstelgereedschap of de sleutel voordat u het elektrische gereedschap aanzet.** Gereedschappen of sleutels die zich in een draaiend onderdeel van het elektrische gereedschap bevinden, kunnen letsel veroorzaken.
- e) **Voorkom een abnormale lichaamshouding. Zorg dat u stabiel staat en altijd uw evenwicht bewaart.** Op die manier kunt u het elektrische gereedschap in onverwachte situaties beter onder controle houden.
- f) **Draag geschikte kleding. Draag geen losse kleding of sieraden. Houd haar en kleding uit de buurt van bewegende onderdelen.** Loszittende kleding, sieraden of lang haar kunnen door bewegende onderdelen gegrepen worden.

- g) **Als stofafzuigings- en opvangvoorzieningen kunnen worden bevestigd, moeten deze worden aangesloten en correct worden gebruikt.** Het gebruik van een stofafzuiging kan risico's door stof beperken.
- h) **Laat u niet misleiden door een vals gevoel van veiligheid en negeer de veiligheidsregels voor elektrisch gereedschap niet, ook niet als u na veelvuldig gebruik vertrouwd bent met het elektrische gereedschap.** Onoplettendheid kan in een fractie van een seconde tot ernstig letsel leiden.
- d) **Berg elektrisch gereedschap buiten het bereik van kinderen op wanneer het niet in gebruik is. Zorg ervoor dat het elektrische gereedschap niet wordt gebruikt door personen die er niet mee vertrouwd zijn of die deze instructies niet hebben gelezen.** Elektrisch gereedschap is gevaarlijk als het door onervaren personen wordt gebruikt.
- e) **Onderhoud elektrisch gereedschap en hulpstukken zorgvuldig. Controleer of bewegende onderdelen naar behoren werken en niet klemmen en of er geen onderdelen gebroken of zodanig beschadigd zijn dat de werking van het elektrische gereedschap wordt belemmerd. Laat beschadigde onderdelen vóór de ingebruikname van het elektrische gereedschap repareren.** Veel ongelukken zijn het gevolg van slecht onderhoud van elektrisch gereedschap.

## 2.4. Gebruik en behandeling van het elektrische gereedschap

- a) **Voorkom overbelasting van het elektrische gereedschap. Gebruik voor uw werkzaamheden het daarvoor bedoelde elektrische gereedschap.** Met een passend elektrisch apparaat werkt u beter en veiliger in het aangegeven vermogensbereik.
- b) **Gebruik geen elektrisch gereedschap waarvan de aan-uitknop defect is.** Elektrisch gereedschap dat niet meer aan- of uitgezet kan worden, is gevaarlijk en moet worden gerepareerd.
- c) **Haal de stekker uit het stopcontact en/of verwijder de afneembare accu voordat u instellingen aan het apparaat verricht, hulpstukken verwisselt of het elektrische gereedschap weglegt.** Deze voorzorgsmaatregel voorkomt dat het elektrische gereedschap onbedoeld kan worden gestart.
- f) **Houd snijgereedschappen scherp en schoon.** Met zorg onderhouden snijgereedschappen met scherpe snijkanten lopen minder vaak vast en zijn gemakkelijker te sturen.
- g) **Gebruik elektrisch gereedschap, hulpstukken en dergelijke in overeenstemming met deze instructies. Houd daarbij rekening met de werkomstandigheden en de te verrichten werkzaamheden.** Het gebruik van elektrisch gereedschap voor andere doeleinden dan de beoogde toepassingen kan tot gevaarlijke situaties leiden.
- h) **Houd handgrepen en greepvlakken droog, schoon en vrij van olie en vet.** Bij gladde handgrepen en greepvlakken is een veilige bediening en beheersing van het elektrische gereedschap in onvoorziene situaties niet mogelijk.

## 2.5. Service

- a) **Laat uw elektrische gereedschap alleen door gekwalificeerde vakmensen en uitsluitend met originele vervangingsonderdelen repareren.** Op die manier blijft de veiligheid van het elektrische gereedschap gewaarborgd.
- b) **Laat vervanging van de stekker of het snoer altijd over aan de fabrikant van het elektrisch apparaat of aan diens klantenservice.** Op die manier blijft de veiligheid van het elektrische gereedschap gewaarborgd.

## 2.6. Apparaatspecifieke veiligheidsvoorschriften

**Voorkom letsel- en brandgevaar en gezondheidsrisico's:**

- **Sluit het apparaat, wanneer u in de openlucht werkt, aan via een aardlekschakelaar met maximaal 30 mA uitschakelstroom.**
- **Gebruik uitsluitend een verlengsnoer dat is toegestaan voor gebruik buitenshuis.**
- **Zet het werkstuk vast. Gebruik lijklemmen/een bankschroef om het werkstuk vast te zetten.** Het blijft dan beter op zijn plaats dan wanneer u het met de hand vasthoudt.
- **Trek bij gevaar direct de stekker uit het stopcontact.**
- **Leid het snoer altijd naar achteren en weg van het apparaat vandaan.**
- **BRANDGEVAAR DOOR VONKENREGEN!** Wanneer u metaal slijpt, ontstaat er een vonkenregen. Let er daarom altijd op dat personen niet in gevaar worden gebracht en dat zich geen brandbare materialen in de buurt van de werkplek bevinden.

### **WAARSCHUWING! GIFTIGE STOFFEN!**

- ▶ Stof van materialen zoals loodhoudende verf, sommige houtsoorten en metaal kan schadelijk zijn voor de gezondheid. Het aanraken of inademen van deze stoffen kan een gevaar vormen voor de bediener of personen die zich in de buurt bevinden.

### **WAARSCHUWING! RISICO DOOR STOF!**

- ▶ Sluit bij het langdurig bewerken van hout, en met name bij het bewerken van materialen waarbij voor de gezondheid schadelijke stoffen ontstaan, het apparaat aan op een passende externe stofafzuiging. **Draag een veiligheidsbril en een stofmasker!**
- **Zorg bij de bewerking van kunststoffen, verven, lakken, enz. voor voldoende ventilatie.**
- **Bevochtig materialen of te bewerken vlakken niet met vloeistoffen die oplosmiddelen bevatten.**
- **Schuur geen loodhoudende verf of andere voor de gezondheid schadelijke materialen.**
- **Asbesthoudend materiaal mag niet worden bewerkt.** Asbest is kankerverwekkend.
- **Het apparaat is bestemd voor het droog vlakschuren van hout, kunststof, metaal, plamuur en gelakte oppervlakken.**
- **Bewerk geen bevochtigde materialen of vochtige oppervlakken.** Als er water in een elektrisch apparaat binnendringt, bestaat er een verhoogde kans op een elektrische schok.
- **Houd het apparaat tijdens de werkzaamheden altijd met beide handen vast.**

- Zet in geen geval uw handen naast of voor het apparaat en het te bewerken vlak. Mochten uw handen wegglijden, dan bestaat er letselgevaar.
- Schakel het apparaat altijd uit en laat het schuurvel ⑨ tot stilstand komen voordat u de vlakschuurmachine neerlegt.
- Haal tijdens pauzes, voor alle werkzaamheden aan het apparaat (bijvoorbeeld het verwisselen van het schuurpapier) en als het apparaat niet meer wordt gebruikt, altijd de stekker uit het stopcontact.
- Het apparaat moet altijd schoon, droog en vrij van olie of smeervet zijn.

## 2.7. Originele accessoires/hulpstukken

- Gebruik uitsluitend accessoires en hulpstukken die in de gebruiksaanwijzing zijn aangegeven. Het gebruik van andere hulpstukken of accessoires dan aanbevolen in de gebruiksaanwijzing, kan letselgevaar inhouden.

## 3. Bediening

### 3.1. In- en uitschakelen

#### Inschakelen

- ◆ Schuif de aan-uitknop ① naar voren om het apparaat in te schakelen.

#### Uitschakelen

- ◆ Schuif de aan-uitknop ① naar achteren om het apparaat uit te schakelen.

#### Toerental vooraf instellen

Stel aan de hand van de toerentalregelaar ⑩ een toerentalbereik tussen 1 en 6 in.

- ◆ Stand 1: laagste toerental
- ◆ Stand 6: hoogste toerental

Het vereiste toerental is afhankelijk van het te bewerken materiaal en zult u zelf in de praktijk moeten uitproberen.

## 3.2. Schuurvel bevestigen

### ⚠ WAARSCHUWING!

- ▶ Haal altijd de stekker uit het stopcontact voordat u werkzaamheden aan het apparaat verricht.

### OPMERKING

- ▶ Verwijder voor het bevestigen van een nieuw schuurvel ⑨ eerst het stof en het vuil van de schuurzool ⑧.

#### Schuurvellen met klittenband

- ◆ Plaats het schuurvel ⑨ aan één kant van de schuurzool ⑧, zodanig dat het schuurvel niet uitsteekt.
- ◆ Leg het schuurvel ⑨ vervolgens op de schuurzool ⑧ en druk het vast.

#### Schuurvellen zonder klittenband

- ◆ Open de beide spanhendels ⑦ door ze iets naar buiten te drukken en dan voorzichtig naar boven uit de vergrendeling te trekken.
- ◆ Schuif het schuurvel ⑨ aan één kant onder de geopende klem ⑥ en klem het schuurvel vast door de spanhendel ⑦ weer aan te drukken.
- ◆ Doe hetzelfde met het andere uiteinde.

Voor verschillende materialen zijn schuurvellen met verschillende korrelgroottes nodig. Welke korrel geschikt is voor welke werkzaamheden, leest u in onze niet-bindende adviezen bij “Werkinstructies, tips en trucs”.

### 3.3. Stofafzuiging

#### **WAARSCHUWING!** **BRANDGEVAAR!**

- ▶ Bij gebruik van elektrische gereedschappen die beschikken over een stofreservoir of waarop een stofafzuiging kan worden aangesloten, bestaat er brandgevaar! Onder ongunstige omstandigheden, zoals bijvoorbeeld bij vonkenregen, bij het slijpen van metaal of metaalresten in hout, kan houtstof in het stofreservoir (of in de stofzak van de stofzuiger) spontaan ontbranden. Dit kan met name gebeuren als houtstof wordt vermengd met lakresten of andere chemische stoffen en het te schuren materiaal na lang werken heet is. Vermijd daarom altijd een oververhitting van het te schuren materiaal en van het apparaat, en maak voor werkpauses altijd het stofreservoir of de stofzak van de stofzuiger leeg.

#### **Draag een stofmasker!**

#### **OPMERKING**

- ▶ Voor stofafzuiging hebt u schuurvellen met gaten nodig.

### 3.4. Stofreservoir voor interne afzuiging



#### **Aansluiten**

- ◆ Schuif het stofreservoir voor interne afzuiging  op het apparaat. Schuif daarvoor het -pictogram van het apparaat naar het -pictogram van het stofreservoir voor interne afzuiging . Draai het stofreservoir voor interne afzuiging  naar het -pictogram om het stofreservoir te vergrendelen (zie de detailafbeelding op de uitvouwpagina).

#### **Verwijderen**

- ◆ Draai het stofreservoir voor interne afzuiging  in de richting van het pictogram . Trek het stofreservoir voor interne afzuiging  van het apparaat (zie detailafbeelding op de uitvouwpagina).

#### **OPMERKING**



- ▶ Voor een optimaal afzuigvermogen moet het stofreservoir voor interne afzuiging  tijdig worden geleegd.
- ◆ Verwijder daartoe het stofreservoir voor interne afzuiging  zoals hierboven beschreven. Reinig het stofreservoir voor interne afzuiging  grondig door het uit te kloppen.

### 3.5. Verloopstuk

#### **Aansluiten**

- ◆ Voor stofafzuiging middels een stofzuiger schuift u de zuigslang van een toegelaten stofafzuigvoorziening (bijv. een werkplaatsstofzuiger) in de aansluiting .

#### **OPMERKING**

- ▶ Gebruik zo nodig de adapter  door deze in de aansluiting  te schuiven.

#### **Verwijderen**

- ◆ Trek de slang van de stofafzuigvoorziening van de aansluiting  resp. van de adapter .

### 3.6. Werkinstructies, tips en trucs

- ◆ Beweeg de vlakschuurmachine parallel, in cirkelbewegingen of afwisselend in de lengte- en dwarsrichting.
- ◆ Druk niet op de vlakschuurmachine. Door druk blokkeren de schuurvellen, waardoor het schuurvermogen afneemt.
- ◆ Maak het schuurvel  regelmatig schoon met de stofzuiger.

- ◆ Met de keuze van het juiste aantal schuurbewegingen en de korrel van het schuurvel 9 bepaalt u de materiaalafname en daarmee ook het resultaat van uw schuurwerkzaamheden.
- ◆ Schuur nooit met hetzelfde schuurvel 9 verschillende materialen (bijv. hout en daarna metaal).

In de volgende tabel vindt u niet-bindende waarden, die de keuze van het juiste schuurvel 9 vergemakkelijken.

Hout	Schuurvel/ korrelklasse
<b>Bewerking van hout</b>	<b>40–240</b>
Voorschuren van bijv. ruwe, ongeschaafde balken en planken	40, 60
Vlakschuren	80, 100, 120
Fijnschuren van hardhout	180, 240

Verf/lak	Schuurvel/ korrelklasse
<b>Bewerking van verf-/laklagen of grondlagen zoals vulmiddel en plamuur</b>	<b>40–320</b>
Afschuren van verf	40, 60
Schuren van grondverf	80, 100, 120
Vlakschuren van grondlagen vóór het verven/lakken	180, 240, 320

## 4. Onderhoud en reiniging

### ⚠ WAARSCHUWING! LETSELGEVAAR!

- ▶ Haal altijd de stekker uit het stopcontact voordat u werkzaamheden aan het apparaat verricht.
- Reinig het apparaat onmiddellijk na het uitvoeren van de werkzaamheden.
- Gebruik geen scherpe voorwerpen om het apparaat schoon te maken. Er mogen geen vloeistoffen binnendringen in het apparaat.

- Gebruik voor het schoonmaken van de behuizing een droge doek. Gebruik in ieder geval geen benzine, oplosmiddelen of reinigingsmiddelen die kunststof kunnen aantasten. Voor een grondige reiniging van het apparaat hebt u een stofzuiger nodig.
- Ventilatieopeningen moeten altijd vrij zijn.
- Verwijder vastzittend schuurstof met een kwastje.

## 5. Afvoeren

Geldt alleen voor Frankrijk



Het product, de verpakking en de gebruiksaanwijzing zijn recycleerbaar, vallen onder de uitgebreide producentenverantwoordelijkheid en worden gescheiden ingezameld.

**Deponeer elektrisch gereedschap niet bij het huisvuil!**

Het pictogram hiernaast met een doorgekruiste vuilnisbak geeft aan dat dit apparaat aan het einde van zijn levensduur niet met het normale huisvuil mag afvoeren, maar moet inleveren bij speciaal daartoe bestemde inzamelpunten, milieuparken of afvalwerkingsbedrijven. **Afvoeren is voor u kosteloos. Spaar het milieu en voer producten op een voor het milieu verantwoorde manier af.**

Als uw oude apparaat persoonlijke gegevens bevat, bent u er zelf verantwoordelijk voor deze te wissen voordat u het apparaat inlevert.



Informatie over mogelijkheden voor het afvoeren van het afgedankte product krijgt u bij uw gemeentereiniging.



De verpakking bestaat uit milieuvriendelijke materialen, die u via de plaatselijke recyclepunten kunt afvoeren. Voer de verpakking af conform de milieuvorschriften.



Let op de aanduiding op de verschillende verpakkingsmaterialen en voer ze zo nodig gescheiden

af. De verpakkingsmaterialen zijn voorzien van afkortingen (a) en cijfers (b) met de volgende betekenis: 1–7: kunststoffen, 20–22: papier en karton, 80–98: composietmaterialen.

#### Voor Spanje geldt:



De verpakking bevat bestanddelen van papier en/of karton.



De verpakking bevat bestanddelen van plastic en/of metaal.

## 6. Garantie van Kompernaß Handels GmbH

Geachte klant,

U hebt op dit apparaat 3 jaar garantie vanaf de aankoopdatum. Voor zover meegeleverd hebt u op de accupacks van de X12V en de X20V Team-serie eveneens 3 jaar garantie vanaf de aankoopdatum. In geval van gebreken in dit product hebt u wettelijke rechten tegenover de verkoper van het product. Deze wettelijke rechten worden door onze hierna beschreven garantie niet beperkt.

### Garantievoorwaarden

De garantieperiode geldt vanaf de datum van aankoop. Bewaar de kassabon zorgvuldig. U hebt hem nodig als bewijs van aankoop.

Als er binnen drie jaar vanaf de aankoopdatum van dit product een materiaal- of fabricagefout optreedt, wordt - naar onze keuze - het product door ons kosteloos gerepareerd of vervangen of wordt de koopprijs terugbetaald. Voorwaarde voor deze garantie is dat het defecte apparaat en het aankoopbewijs (kassabon) binnen de termijn van drie jaar worden overlegd en dat kort wordt omschreven waaruit het gebrek bestaat en wanneer het is opgetreden.

Wanneer het defect door onze garantie wordt gedekt, krijgt u het gerepareerde product of een nieuw product retour. Met de reparatie of vervanging van het product begint er geen nieuwe garantieperiode.

### Garantieperiode en wettelijke aanspraken bij gebreken

De garantieperiode wordt door deze waarborg niet verlengd. Dat geldt ook voor vervangen en gerepareerde onderdelen. Eventueel al bij aankoop aanwezige schade en gebreken moeten meteen na het uitpakken worden gemeld. Voor reparaties na afloop van de garantieperiode worden kosten in rekening gebracht.

### Garantieomvang

Het apparaat is op basis van strenge kwaliteitsnormen met de grootst mogelijke zorg vervaardigd en voorafgaand aan de levering nauwkeurig gecontroleerd.

De garantie geldt voor materiaal- of fabricagefouten. De garantie geldt niet voor productonderdelen die onderhevig zijn aan normale slijtage en die daarom als slijtonderdelen kunnen worden beschouwd, bijv. zaagbladen, reservemesjes, schuurpapier enz. of voor schade aan breekbare onderdelen zoals schakelaars of onderdelen die van glas zijn gemaakt.

Deze garantie vervalt wanneer het product is beschadigd, ondeskundig is gebruikt of is gerepareerd. Voor deskundig gebruik van het product moeten alle in de gebruiksaanwijzing beschreven aanwijzingen precies worden opgevolgd. Gebruiksdoeleinden en handelingen die in de gebruiksaanwijzing worden afgeraden of waarvoor wordt gewaarschuwd, moeten beslist worden vermeden.

Het product is uitsluitend bestemd voor privégebruik en niet voor bedrijfsmatige doeleinden. Bij verkeerd gebruik en ondeskundige behandeling, bij gebruik van geweld en bij reparaties die niet door ons erkend servicefiliaal zijn uitgevoerd, vervalt de garantie.

### Garantie geldt niet bij

- normale afname van de accucapaciteit
- commercieel/bedrijfsmatig gebruik van het product
- beschadiging of modificatie van het product door de klant
- niet-naleving van de veiligheids- en onderhoudsvorschriften, bedieningsfouten
- schade door natuurrampen

### Afhandeling bij een garantiekwestie

Voor een snelle afhandeling van uw aanvraag neemt u de volgende aanwijzingen in acht:

- Houd voor alle aanvragen de kassabon en het artikelnummer (IAN) 520945\_2504 als aankoopbewijs bij de hand.
- Het artikelnummer vindt u op het typeplaatje van het product, op het product gegraveerd, op de titelpagina van de gebruiksaanwijzing (linksonder) of op de sticker op de achter- of onderkant van het product.
- Als er fouten in de werking of andere gebreken optreden, neemt u eerst telefonisch contact op met de hierna genoemde serviceafdeling. Of gebruik ons contactformulier, dat u op parkside-diy.com in de categorie Service vindt.

- Een als defect geregistreerd product kunt u dan zonder portokosten naar het aan u doorgegeven serviceadres sturen. Voeg het aankoopbewijs (kassabon) bij en vermeld waaruit het gebrek bestaat en wanneer het is opgetreden.



Op parkside-diy.com kunt u deze en vele andere handleidingen bekijken en downloaden. Met deze QR-code gaat u rechtstreeks naar parkside-diy.com. Selecteer uw land en zoek via het zoekvenster de gebruiksaanwijzingen op. Door invoer van het artikelnummer (IAN) 520945\_2504 gaat u naar de gebruiksaanwijzing voor uw artikel.

## 6.1. Service

### NL Service Nederland

Tel.: 0800 0229556

Contactformulier op parkside-diy.com

### BE Service België

Tel.: 0800 12614

Contactformulier op parkside-diy.com

IAN 520945\_2504

## 6.2. Importeur

Let op: het volgende adres is geen serviceadres. Neem eerst contact op met het opgegeven serviceadres.

KOMPERNASS HANDELS GMBH

BURGSTRASSE 21

44867 BOCHUM

DUITSLAND

www.kompernass.com

## 7. Vertaling van de oorspronkelijke EG-conformiteitsverklaring

Wij, KOMPERNASS HANDELS GMBH, documentverantwoordelijke: de heer Hans-Peter Kompernaß, BURGSTR. 21, 44867 BOCHUM, DUITSLAND, verklaren hierbij dat dit product voldoet aan de volgende normen, normatieve documenten en EU-richtlijnen:

**Machinerichtlijn (2006/42/EC)**

**Elektromagnetische compatibiliteit (2014/30/EU)**

**RoHS-richtlijn (2011/65/EU)\***

\* De volledige verantwoordelijkheid voor het uitreiken van deze conformiteitsverklaring ligt bij de fabrikant. Het hierboven beschreven object van de verklaring voldoet aan de voorschriften van de Richtlijn 2011/65/EU van het Europees Parlement en de Raad van 8 juni 2011 aangaande de beperking van het gebruik van bepaalde gevaarlijke stoffen in elektrische en elektronische apparaten.

### Toegepaste geharmoniseerde normen

EN 62841-1:2015/A11:2022  
EN 62841-2-4:2014  
EN IEC 55014-1:2021  
EN IEC 55014-2:2021  
EN IEC 61000-3-2:2019/A1:2021  
EN 61000-3-3:2013/A2:2021  
EN IEC 63000:2018

**Type/apparaatbeschrijving:**  
Vlakschuurmachine PSS 270 C3

**Productiejaar: 07-2025**

**Serienummer: IAN 520945\_2504**

Bochum, 23-07-2025



Hans-Peter Kompernaß  
- Bedrijfsleider -

Technische wijzigingen vanwege verdere ontwikkeling zijn voorbehouden.

# Indice

<b>1. Introduzione</b>	<b>54</b>
1.1. Uso conforme . . . . .	54
1.2. Equipaggiamento . . . . .	54
1.3. Materiale in dotazione . . . . .	54
1.4. Dati tecnici . . . . .	54
<b>2. Indicazioni generali di sicurezza per elettrotensili</b>	<b>55</b>
2.1. Sicurezza sul posto di lavoro . . . . .	55
2.2. Sicurezza elettrica . . . . .	56
2.3. Sicurezza delle persone . . . . .	56
2.4. Uso e maneggio dell'elettrotensile . . . . .	57
2.5. Assistenza . . . . .	57
2.6. Indicazioni relative alla sicurezza specifiche per l'apparecchio . . . . .	58
2.7. Accessori/apparecchi aggiuntivi originali . . . . .	59
<b>3. Uso</b>	<b>59</b>
3.1. Accensione e spegnimento . . . . .	59
3.2. Fissaggio del foglio abrasivo . . . . .	59
3.3. Aspirazione della polvere . . . . .	60
3.4. Cassetta della polvere per aspirazione indipendente . . . . .	60
3.5. Giunto di riduzione . . . . .	60
3.6. Istruzioni operative, consigli e accorgimenti . . . . .	60
<b>4. Manutenzione e pulizia</b>	<b>61</b>
<b>5. Smaltimento</b>	<b>61</b>
<b>6. Garanzia della Kompernass Handels GmbH</b>	<b>62</b>
6.1. Assistenza . . . . .	64
6.2. Importatore . . . . .	64
<b>7. Traduzione della dichiarazione di conformità originale CE</b>	<b>64</b>

## 1. Introduzione

Congratulazioni per l'acquisto del nuovo apparecchio. È stato scelto un prodotto di alta qualità. Il manuale di istruzioni è parte integrante del presente prodotto. Esso contiene importanti note sulla sicurezza, sull'uso e sullo smaltimento. Prima di utilizzare il prodotto acquisire dimestichezza con tutte le note relative ai comandi e alla sicurezza. Utilizzare il prodotto solo come descritto e per i campi d'impiego indicati. In caso di cessione del prodotto a terzi, consegnare anche tutta la relativa documentazione.

### 1.1. Uso conforme

L'apparecchio è adatto alla levigatura di legno, metallo e vernici. Qualunque altro impiego e qualunque modifica sono da considerarsi non conformi alla destinazione e comportano il rischio di infortuni. Il produttore declina ogni responsabilità per i danni derivanti da un uso non conforme. L'apparecchio non è destinato all'uso commerciale.

### 1.2. Equipaggiamento

- ❶ Interruttore ON/OFF
- ❷ Impugnatura
- ❸ Cassetta della polvere per aspirazione indipendente
- ❹ Attacco (aspirazione)
- ❺ Adattatore per aspirazione polvere esterna
- ❻ Morsetti
- ❼ Leva di serraggio
- ❽ Piano abrasivo
- ❾ Foglio abrasivo
- ❿ Regolatore del numero di giri
- ⓫ Impugnatura

### 1.3. Materiale in dotazione

- 1 levigatrice orbitale
- 4 fogli abrasivi (grana 80 + 120)
- 1 cassetta della polvere
- 1 adattatore per aspirazione polvere esterna
- 1 manuale di istruzioni

### 1.4. Dati tecnici

Tensione nominale	230 V ~, 50 Hz (corrente alternata)
Assorbimento nominale	270 W
Numero di giri in folle	$n_0$ 7000–12000 min <sup>-1</sup>
Frequenza di oscillazione in folle	14000–24000 min <sup>-1</sup>
Dimensioni del foglio abrasivo	Adesione tramite velcro 92 x 182 mm
Classe di protezione	II/□ (isolamento doppio)

#### Informazioni sul rumore e sulle vibrazioni

Valore di misurazione dei rumori determinato secondo EN 62841. Valori tipici del livello di rumore dell'elettrotensile classificato A:

Livello di pressione acustica	
$L_{PA}$	= 84 dB
Fattore di incertezza	
K	= 3 dB
Livello di potenza acustica	
$L_{WA}$	= 92 dB
Fattore di incertezza	
K	= 3 dB



#### Indossare una protezione acustica!

Valori di vibrazione (somma dei vettori di tre direzioni) rilevati ai sensi della norma EN 62841:

Valore di emissione delle vibrazioni max.	$a_{h,W}$ = 10,6 m/s <sup>2</sup>
Fattore di incertezza	K = 1,5 m/s <sup>2</sup>

## NOTA

- ▶ Il valore complessivo delle vibrazioni e il valore di emissione acustica indicati sono stati misurati secondo un procedimento di prova standardizzato e possono essere usati per il confronto tra due elettrodomestici.
- ▶ Il valore complessivo delle vibrazioni e il valore di emissione acustica indicati possono anche essere usati per una stima provvisoria del carico.

## ⚠ AVVERTENZA!

- ▶ Il valore di emissione delle vibrazioni e il valore di emissione acustica durante l'uso dell'elettrodomestico possono scostarsi dai valori indicati a seconda del modo in cui l'elettrodomestico viene utilizzato e, in particolare, della tipologia del pezzo lavorato.
- ▶ Cercare di ridurre il più possibile la sollecitazione. Esempi di provvedimenti per ridurre la sollecitazione da vibrazioni sono l'uso di guanti durante l'impiego dell'elettrodomestico e la limitazione dei tempi di lavoro. Occorre tenere in considerazione tutte le componenti del ciclo di esercizio (per esempio i tempi nei quali l'elettrodomestico è spento e i tempi in cui è acceso ma funziona senza carico).

## 2. Indicazioni generali di sicurezza per elettrodomestici



### ⚠ AVVERTENZA!

- ▶ **Leggere tutte le avvertenze di sicurezza, le istruzioni, le illustrazioni e i dati tecnici di cui è dotato questo elettrodomestico.** Il mancato rispetto delle seguenti istruzioni può causare scosse elettriche, incendi e/o gravi lesioni.

### **Conservare le indicazioni relative alla sicurezza e le istruzioni per uso futuro.**

Il termine "elettrodomestico" utilizzato nelle indicazioni relative alla sicurezza si riferisce a elettrodomestici collegabili alla rete elettrica (con cavo di alimentazione) o a elettrodomestici a batteria (senza cavo di alimentazione).

## 2.1. Sicurezza sul posto di lavoro

- Mantenere l'area di lavoro pulita e ben illuminata.** Il disordine e la scarsa illuminazione dell'area di lavoro potrebbero dare luogo a infortuni.
- Non lavorare con elettrodomestici in ambienti a rischio di esplosione in cui siano presenti liquidi, gas o polveri infiammabili.** Gli elettrodomestici generano scintille che possono incendiare la polvere o i vapori.
- Tenere lontani i bambini e altre persone durante l'uso dell'elettrodomestico.** In caso di distrazione si potrebbe perdere il controllo dell'elettrodomestico.

## 2.2. Sicurezza elettrica

- a) **La spina dell'elettrodomestico deve essere idonea all'inserimento nella presa. La spina non deve essere assolutamente modificata.**  
**Non utilizzare connettori adattatori con elettrodomestici collegati a terra.**  
Le spine non modificate e le prese idonee riducono il rischio di scosse elettriche.
- b) **Evitare il contatto diretto con superfici collegate a terra, come tubi, termosifoni, stufe e frigoriferi.** Quando il corpo è a diretto contatto con la terra sussiste un maggiore pericolo di scosse elettriche.
- c) **Tenere gli elettrodomestici al riparo da pioggia o umidità.** La penetrazione di acqua in un elettrodomestico aumenta il rischio di scosse elettriche.
- d) **Non utilizzare il cavo di allacciamento per scopi non conformi, come ad esempio per trasportare l'elettrodomestico, per appenderlo o per scollegare la spina dalla presa. Tenere il cavo di allacciamento lontano dal calore, dall'olio, da spigoli vivi o da parti in movimento.**  
Cavi di allacciamento danneggiati o aggrovigliati aumentano il rischio di scosse elettriche.
- e) **Se si lavora all'aperto con un elettrodomestico, utilizzare solo cavi di prolunga indicati anche per uso esterno.**  
L'utilizzo di un cavo di prolunga idoneo all'uso esterno riduce il rischio di scosse elettriche.
- f) **Se è inevitabile l'uso dell'elettrodomestico in un ambiente umido, utilizzare un interruttore differenziale.** L'uso di un interruttore differenziale riduce il rischio di scosse elettriche.

## 2.3. Sicurezza delle persone

- a) **Prestare attenzione controllando le operazioni in corso e procedendo con cura quando si lavora con un elettrodomestico. Non utilizzare l'elettrodomestico se si è stanchi o sotto l'influsso di droghe, alcol o farmaci.** Un solo momento di disattenzione nell'uso dell'elettrodomestico può dare luogo a gravi lesioni.
- b) **Indossare dispositivi di protezione individuale e sempre occhiali di protezione.** L'uso di un dispositivo di protezione individuale, come mascherina antipolvere, scarpe antiscivolo, casco protettivo o protezioni per l'udito, a seconda del tipo e dell'impiego dell'elettrodomestico, riduce il rischio di lesioni.
- c) **Evitare la messa in funzione involontaria. Accertarsi che l'elettrodomestico sia spento prima di collegarlo all'alimentazione e/o alla batteria, sollevarlo o trasportarlo.** Se si tiene il dito sull'interruttore mentre si sposta l'elettrodomestico o si collega l'elettrodomestico alla rete elettrica con l'interruttore su ON, si possono verificare infortuni.
- d) **Rimuovere gli utensili di regolazione o le chiavi inglesi prima di accendere l'elettrodomestico.** Un utensile o una chiave lasciati in una parte rotante dell'elettrodomestico possono provocare lesioni.
- e) **Evitare posture innaturali. Provvedere a una posizione sicura e mantenere sempre l'equilibrio.** In tal modo si può controllare meglio l'elettrodomestico, soprattutto in situazioni impreviste.
- f) **Indossare indumenti idonei. Non indossare abiti ampi o gioielli. Tenere i capelli e gli indumenti lontani dalle parti in movimento.** Gli abiti ampi e sciolti, i gioielli o i capelli lunghi possono impigliarsi nelle parti mobili.

- g) **Gli eventuali dispositivi di aspirazione e raccolta della polvere devono essere collegati e utilizzati correttamente.** L'uso di un aspirapolvere può ridurre i pericoli associati alla polvere.
- h) **Nonostante si abbia acquisito dimestichezza con il ripetuto utilizzo dell'apparecchio, non peccare di falsa sicurezza e rispettare sempre le regole sulla sicurezza nell'uso di elettro-utensili.** Una piccola disattenzione può dare luogo a gravi lesioni in una frazione di secondo.
- e) **T trattare gli elettroutensili e gli accessori con cura. Controllare che le parti mobili dell'apparecchio funzionino perfettamente, che non si inceppino e che non vi siano elementi rotti o danneggiati al punto da compromettere la funzione dell'elettro-utensile. Far riparare le parti danneggiate prima di utilizzare l'elettro-utensile.** Molti infortuni derivano da una cattiva manutenzione degli elettroutensili.
- f) **Mantenere gli utensili da taglio ben affilati e puliti.** Gli utensili da taglio trattati con cura e con taglienti affilati si inceppano meno spesso e sono più facili da controllare.

## 2.4. Uso e maneggio dell'elettro-utensile

- a) **Non sovraccaricare l'elettro-utensile. Utilizzare l'elettro-utensile idoneo al proprio lavoro.** Con l'elettro-utensile adatto si lavora meglio e con maggiore sicurezza nell'intervallo di potenza indicato.
- b) **Non utilizzare elettroutensili con interruttore difettoso.** Un elettroutensile che non si riesce più a spegnere o ad accendere è pericoloso e deve essere riparato.
- c) **Staccare la spina dalla presa di corrente e/o rimuovere la batteria, se amovibile, prima di eseguire impostazioni sull'apparecchio, sostituire gli utensili o riporre l'elettro-utensile.** Questa misura precauzionale consente di impedire l'avvio involontario dell'elettro-utensile.
- d) **Conservare gli elettroutensili non utilizzati fuori dalla portata dei bambini. Non consentire l'uso dell'elettro-utensile a persone inesperte o che non abbiano letto le presenti istruzioni.** Gli elettroutensili sono pericolosi se utilizzati da persone inesperte.
- g) **Utilizzare elettroutensili, accessori, ecc. secondo queste istruzioni. Tenere conto delle condizioni di lavoro e dell'attività da eseguire.** L'uso di elettroutensili per applicazioni diverse da quelle previste può dare luogo a situazioni di pericolo.
- h) **Mantenere le impugnature e le superfici di presa asciutte, pulite e prive di olio e grasso.** Impugnature e superfici di presa scivolose non consentono un controllo e un utilizzo sicuro dell'elettro-utensile in situazioni impreviste.

## 2.5. Assistenza

- a) **Fare riparare l'elettro-utensile solo da personale qualificato specializzato e solo con ricambi originali.** In tal modo si garantisce che la sicurezza dell'elettro-utensile venga mantenuta.
- b) **Fare eseguire la sostituzione della spina o del cavo sempre dal produttore dell'elettro-utensile o dal relativo centro di assistenza.** In tal modo si garantisce che la sicurezza dell'elettro-utensile venga mantenuta.

## 2.6. Indicazioni relative alla sicurezza specifiche per l'apparecchio

Per evitare pericoli di lesioni e d'incendio nonché pericoli per la salute:

- **Se si lavora all'aperto, collegare l'apparecchio a un circuito di sicurezza per correnti di guasto con un massimo di 30 mA di corrente di apertura.**
- **Utilizzare unicamente un cavo di prolunga omologato per uso all'aperto.**
- **Fissare il pezzo da lavorare. Per fissare il pezzo da lavorare utilizzare dispositivi di fissaggio/morsetti a vite.** In tal modo verrà fissato più saldamente rispetto al fissaggio manuale.
- **In caso di pericolo, staccare immediatamente la spina dalla presa.**
- **Il cavo di alimentazione deve trovarsi sempre dietro l'apparecchio.**
- **PERICOLO D'INCENDIO DOVUTO ALLO SVILUPPO DI SCINTILLE!** La molatura dei metalli comporta la formazione di scintille. Fare quindi assolutamente attenzione a non esporre a pericoli le persone e a non lavorare nelle vicinanze di materiali infiammabili.

### **AVVERTENZA! POLVERI TOSSICHE!**

- ▶ Polveri di materiali come pittura contenente piombo, alcuni tipi di legno e metallo potrebbero essere nocive alla salute. Il contatto con queste polveri o la loro inalazione può rappresentare un pericolo per la salute dell'utente o delle altre persone presenti nelle vicinanze.

### **AVVERTENZA! PERICOLO PER LA PRESENZA DI POLVERE!**

- ▶ In caso di lavorazione prolungata del legno e qualora venissero lavorati in particolare materiali che potrebbero produrre polveri pericolose per la salute, collegare l'apparecchio a un idoneo impianto esterno di aspirazione delle polveri. **Indossare occhiali protettivi e mascherina antipolvere!**
- **Provvedere a una sufficiente aerazione nella lavorazione di plastiche, vernici, smalti, ecc.**
- **Non impregnare i materiali o le superfici da lavorare con fluidi contenenti solventi.**
- **Evitare di levigare vernici contenenti piombo o altri materiali pericolosi per la salute.**
- **Non lavorare materiali contenenti amianto.** L'amianto è considerato cancerogeno.
- **L'apparecchio è predisposto per la levigatura di superfici asciutte in legno, plastica, metallo e mastice nonché di superfici laccate.**
- **Non lavorare materiali o superfici umidi.** La penetrazione di acqua in un apparecchio elettrico aumenta il rischio di scosse elettriche.
- **Durante la lavorazione, sostenere sempre l'apparecchio saldamente con entrambe le mani.**
- **Non poggiare assolutamente le mani accanto o davanti all'apparecchio e nemmeno sulla superficie da lavorare, poiché in caso di scivolamento sussiste il rischio di lesioni.**

- **Spegnere sempre l'apparecchio e attendere che il foglio abrasivo 9 smetta di vibrare prima di posare la levigatrice orbitale.**
- **Durante le pause di lavoro, prima di tutti i lavori sull'apparecchio (es. sostituzione della carta abrasiva) e in caso di non utilizzo, staccare sempre la spina dalla presa.**
- **L'apparecchio deve essere sempre pulito, asciutto e privo di olio o grassi lubrificanti.**

## 2.7. Accessori/apparecchi aggiuntivi originali

- **Utilizzare solo accessori e apparecchi aggiuntivi indicati nelle istruzioni per l'uso.** L'uso di apparecchi o accessori diversi da quelli indicati nel manuale di istruzioni può comportare il pericolo di lesioni.

## 3. Uso

### 3.1. Accensione e spegnimento

#### Accensione

- ◆ Per accendere l'apparecchio spingere l'interruttore ON/OFF 1 in avanti.

#### Spegnimento

- ◆ Per spegnere l'apparecchio spingere l'interruttore ON/OFF 1 all'indietro.

#### Preselezione del numero di giri

Con il regolatore del numero di giri 10, impostare un intervallo di numero di giri compreso tra 1 e 6.

- ◆ Livello 1: numero di giri basso  
Livello 6: numero di giri alto

Il numero di giri necessario dipende dal materiale da lavorare e può venire rilevato tramite tentativi pratici.

## 3.2. Fissaggio del foglio abrasivo

### ⚠ AVVERTENZA!

- ▶ Prima di eseguire interventi sull'apparecchio, staccare sempre la spina dalla presa.

### NOTA

- ▶ Prima di fissare un nuovo foglio abrasivo 9 rimuovere la polvere e lo sporco dal piano abrasivo 8.

#### Fogli abrasivi con adesione tramite velcro

- ◆ Posizionare il foglio abrasivo 9 a filo con uno dei lati del piano abrasivo 8.
- ◆ Poi posare il foglio abrasivo 9 sul piano abrasivo 8 e premerlo in modo che aderisca bene.

#### Fogli abrasivi senza adesione tramite velcro

- ◆ Aprire le due leve di serraggio 7 spingendole leggermente verso l'esterno e poi tirandole via dall'arresto verso l'alto.
- ◆ Spingere un'estremità del foglio abrasivo 9 sotto il morsetto 6 aperto e fissarlo saldamente bloccando nuovamente la leva di serraggio 7.
- ◆ Procedere allo stesso modo anche per l'altra estremità.

Materiali diversi necessitano di diverse grane; le grane adatte per i rispettivi lavori sono indicate nei nostri consigli non vincolanti al paragrafo "Istruzioni operative, consigli e accorgimenti".

### 3.3. Aspirazione della polvere

#### **AVVERTENZA!** **PERICOLO D'INCENDIO!**

- ▶ Quando si lavora con elettrooutensili dotati di cassetta della polvere, o che possono essere collegati all'aspirapolvere tramite un dispositivo di aspirazione della polvere, sussiste il rischio di incendio! In condizioni sfavorevoli, come ad es. la formazione di scintille, la molatura del metallo o in presenza di resti di metallo nel legno, la polvere di legno presente nella cassetta della polvere (o nel sacchetto filtro dell'aspirapolvere) può incendiarsi. Ciò può succedere in particolare se la polvere di legno è mescolata a resti di vernice o altre sostanze chimiche e il materiale si è surriscaldato dopo un tempo di lavorazione prolungato. Evitare pertanto assolutamente il surriscaldamento del materiale e dell'apparecchio e prima delle pause di lavoro svuotare sempre la cassetta della polvere o il sacchetto filtro dell'aspirapolvere.





#### **Indossare una mascherina antipolvere.**

#### **NOTA**



- ▶ Per l'aspirazione della polvere sono necessari fogli abrasivi forati.

### 3.4. Cassetta della polvere per aspirazione indipendente



#### **Collegamento**

- ◆ Spingere la cassetta della polvere per aspirazione indipendente  sull'apparecchio. Per farlo spingere il simbolo ▶ dell'apparecchio sul simbolo  della cassetta della polvere per aspirazione indipendente . Girare la cassetta della polvere per aspirazione indipendente  sul simbolo  per bloccarla (vedere la figura dettagliata nella pagina pieghevole).

#### **Rimozione**

- ◆ Ruotare la cassetta della polvere per aspirazione indipendente  in direzione del simbolo . Sfilare la cassetta della polvere per aspirazione indipendente  dall'apparecchio (vedere la figura dettagliata nella pagina pieghevole).

#### **NOTA**



- ▶ Per garantire una capacità di aspirazione ottimale svuotare tempestivamente la cassetta della polvere per aspirazione indipendente .
- ◆ Per farlo, rimuovere dall'apparecchio la cassetta della polvere per aspirazione indipendente  come descritto sopra. Pulire accuratamente la cassetta della polvere per aspirazione indipendente  battendovi sopra.

### 3.5. Giunto di riduzione



#### **Collegamento**

- ◆ Per aspirare la polvere tramite aspirapolvere, inserire il tubo flessibile di aspirazione di un impianto di aspirazione polveri omologato (ad es. di un aspirapolvere da officina) nell'attacco .

#### **NOTA**

- ▶ Se necessario, utilizzare l'adattatore  infilandolo nell'attacco .

#### **Rimozione**

- ◆ Sfilare il tubo flessibile dell'impianto di aspirazione polveri dall'attacco  o eventualmente dall'adattatore .

### 3.6. Istruzioni operative, consigli e accorgimenti

- ◆ Passare la levigatrice orbitale parallelamente alla superficie da lavorare, con movimenti circolari o alternatamente in direzione longitudinale e trasversale.

- ◆ Non esercitare pressione sulla levigatrice orbitale, altrimenti i fogli abrasivi si bloccano compromettendo così il risultato della levigatura.
- ◆ Pulire di tanto in tanto il foglio abrasivo ⑨ con l'aspirapolvere.
- ◆ Scegliendo correttamente la frequenza di oscillazioni e la grana del foglio abrasivo ⑨ si influenza il rendimento nell'asporto di materiale e dunque anche il risultato del lavoro.
- ◆ Non utilizzare mai lo stesso foglio abrasivo ⑨ per lavorare materiali diversi (ad es. legno e subito dopo metallo).

Nella seguente tabella sono indicati valori non vincolanti che agevolano la scelta del giusto foglio abrasivo ⑨.

Legno	Foglio abrasivo/ grana
<b>Lavorazione di legno</b>	<b>40-240</b>
Levigatura preliminare ad es. di travi e assi grezze non piallate	40, 60
Sfacciatura	80, 100, 120
Levigatura di precisione di legni duri	180, 240

Vernice/smalto	Foglio abrasivo/ grana
<b>Lavorazione di strati di vernice/smalto o fondi come materiali di riempimento e mastici</b>	<b>40-320</b>
Levigatura di pitture	40, 60
Levigatura di pitture di fondo	80, 100, 120
Levigatura finale di mani di fondo prima della verniciatura	180, 240, 320

## 4. Manutenzione e pulizia

### ⚠ AVVERTENZA! PERICOLO DI LESIONI!

- ▶ Prima di eseguire interventi sull'apparecchio, staccare sempre la spina dalla presa.
- Pulire l'apparecchio subito dopo il termine del lavoro.
- Non utilizzare oggetti acuminati per la pulizia dell'apparecchio. Impedire la penetrazione di liquidi all'interno dell'apparecchio.
- Per la pulizia dell'alloggiamento utilizzare un panno asciutto. Non utilizzare assolutamente benzina, solventi o detersivi in grado di aggredire la plastica. Per la pulizia accurata dell'apparecchio è necessario un aspirapolvere.
- Le aperture di aerazione devono essere sempre libere.
- Eliminare la polvere più aderente con un pennello.

## 5. Smaltimento

Valido solo per la Francia



Points de collecte sur [www.quefairede mesdechets.fr](http://www.quefairede mesdechets.fr)  
Privilégiez la réparation ou le don de votre appareil !



Il prodotto, l'imballaggio e il libretto di istruzioni sono riciclabili, sono soggetti ad una responsabilità estesa del produttore e vengono raccolti in maniera differenziata.



### **Non smaltire gli elettrodomestici assieme ai normali rifiuti domestici!**

Il simbolo del bidone dei rifiuti

barrato, raffigurato lateralmente, indica che, al termine della sua vita utile, l'apparecchio non venga smaltito assieme ai normali rifiuti domestici, bensì conferito in appositi centri di raccolta, centri di riciclaggio o aziende di smaltimento.

### **Lo smaltimento è gratuito per l'utente. Rispettare l'ambiente e smaltire l'apparecchio in modo conforme alle direttive pertinenti.**

Se l'apparecchio usato contiene dati personali, si è responsabili di eliminarli prima di restituire l'apparecchio.



Per lo smaltimento del prodotto una volta che ha terminato la sua funzione, informarsi presso l'amministrazione comunale.



I materiali d'imballaggio sono stati selezionati in relazione alla loro ecocompatibilità e alle caratteristiche di smaltimento, sono pertanto riciclabili. Smaltire il materiale di imballaggio non più necessario in conformità alle vigenti norme locali. Smaltire l'imballaggio conformemente alle



norme di tutela ambientale.

Tenere conto dei codici presenti sui vari materiali di imballaggio ed eventualmente separare i materiali effettuando una raccolta differenziata. I materiali di imballaggio presentano codici costituiti da abbreviazioni (a) e numeri (b) con il seguente significato: 1-7: materie plastiche, 20-22: carta e cartone, 80-98: materiali compositi.

### **Per la Spagna:**



L'imballaggio contiene elementi di carta e/o cartone.



L'imballaggio contiene elementi di plastica e/o metallo.

## **6. Garanzia della Kompernass Handels GmbH**

Egregio Cliente,

Questo apparecchio ha una garanzia di 3 anni dalla data di acquisto. Se inclusi, i pacchi batteria della serie X12V e X20V Team vengono forniti con una garanzia di 3 anni dalla data di acquisto. Qualora questo prodotto presentasse vizi, Le spettano diritti legali nei confronti del venditore del prodotto. La garanzia qui di seguito descritta non costituisce alcun limite a tali diritti legali.

### **Condizioni di garanzia**

Il periodo di garanzia decorre dalla data di acquisto. Si prega di conservare bene lo scontrino di cassa. Quest'ultimo è necessario come prova d'acquisto.

Qualora entro tre anni a partire dalla data d'acquisto del prodotto si presentasse un difetto del materiale o di fabbricazione, provvederemo a nostra discrezione a riparare o a sostituire gratuitamente il prodotto oppure a rimborsare il prezzo d'acquisto. Questa prestazione di garanzia ha come presupposto che l'apparecchio guasto e la prova d'acquisto (scontrino di cassa) vengano presentati entro il termine di tre anni e che si descriva per iscritto in cosa consiste il difetto e quando si è evidenziato.

Se il vizio rientra nell'ambito della nostra garanzia, il Suo prodotto verrà riparato o sostituito da uno nuovo. Con la riparazione o la sostituzione del prodotto non decorre un nuovo periodo di garanzia.

## **Periodo di garanzia e diritti legali di rivendicazione di vizi**

Il periodo di garanzia non viene prolungato da interventi in garanzia. Ciò vale anche per le parti sostituite e riparate. Danni e vizi eventualmente già presenti al momento dell'acquisto devono venire segnalati immediatamente dopo che l'apparecchio è stato disimballato. Le riparazioni eseguite dopo la scadenza del periodo di garanzia sono a pagamento.

## **Ambito della garanzia**

L'apparecchio è stato prodotto con cura secondo severe direttive qualitative e debitamente collaudato prima della consegna.

La prestazione in garanzia vale per difetti del materiale o di fabbricazione. Questa garanzia non si estende a componenti del prodotto esposti a normale logorio, che possono pertanto essere considerati come componenti soggetti a usura (esempio capacità della batteria, calcificazione, lampade, pneumatici, filtri, spazzole, lame per seghe, lame di ricambio, carta vetrata...). La garanzia non si estende altresì a danni che si verificano su componenti delicati (esempio interruttori, parti realizzate in vetro, schermi, accessori vari) nonché danni derivanti dal trasporto o altri incidenti. Per tali componenti valgono esclusivamente le disposizioni in materia di garanzia previste dalla legge.

Questa garanzia decade se il prodotto è stato danneggiato oppure utilizzato o sottoposto a interventi di manutenzione in modo non conforme. Per un utilizzo adeguato del prodotto si devono rigorosamente rispettare tutte le istruzioni esposte nel manuale di istruzioni per l'uso. Si devono assolutamente evitare modalità di utilizzo e azioni che il manuale di istruzioni per l'uso sconsiglia o da cui esso mette in guardia.

Il prodotto è destinato esclusivamente all'uso domestico e non a quello commerciale. La garanzia decade in caso di impiego improprio o manomissione, uso della forza e interventi non eseguiti dalla nostra filiale di assistenza autorizzata.

## **La garanzia non si applica nei seguenti casi**

- normale usura della capacità della batteria
- uso commerciale del prodotto
- danneggiamento o modifica del prodotto da parte del cliente
- mancata osservanza delle prescrizioni di sicurezza e manutenzione, errori di utilizzo
- danni derivanti da eventi naturali

## **Trattamento dei casi di garanzia**

Per garantire una rapida evasione della Sua richiesta, La preghiamo di seguire le seguenti istruzioni:

- Tenga a portata di mano per qualsiasi richiesta lo scontrino di cassa e il codice dell'articolo (IAN) 520945\_2504 come prova di acquisto.
- Il codice dell'articolo è riportato sulla targhetta identificativa o su un'incisione presenti sul prodotto, sul frontespizio del manuale di istruzioni (in basso a sinistra) o su un adesivo applicato alla parte posteriore o inferiore del prodotto.
- Qualora si presentassero malfunzionamenti o altri tipi di difetti, contattare subito l'assistenza clienti per telefono o tramite l'apposito modulo di contatto riportato nella pagina [parksidediy.com](http://parksidediy.com) nella categoria Assistenza.
- Una volta che il prodotto è stato registrato come difettoso, lo può poi spedire a nostro carico, provvedendo ad allegare la prova di acquisto (scontrino di cassa), una descrizione del vizio e l'indicazione della data in cui si è presentato, all'indirizzo del servizio di assistenza clienti che Le è stato comunicato.



Sul sito parkside-diy.com è possibile consultare e scaricare questo e molti altri manuali. Con questo codice QR si giunge direttamente al sito parkside-diy.com. Selezionare

il Paese e cercare i manuali di istruzioni con l'apposita funzione di ricerca. Inserendo il Codice articolo (IAN) 520945\_2504 si può consultare il manuale di istruzioni del proprio articolo.

## 6.1. Assistenza

### IT Service Italia

Tel.: 800 172 663

Modulo di contatto su  
parkside-diy.com

### CH Service Svizzera

Tel.: 0800 563 601

Modulo di contatto su  
parkside-diy.com

### MT Service Malta

Tel.: 80065168

Modulo di contatto su  
parkside-diy.com

IAN 520945\_2504

## 6.2. Importatore

Badi che il seguente indirizzo non è quello del servizio di assistenza clienti. Contatti innanzitutto il servizio di assistenza clienti indicato.

KOMPERNASS HANDELS GMBH

BURGSTRASSE 21

44867 BOCHUM

GERMANIA

www.kompernass.com

## 7. Traduzione della dichiarazione di conformità originale CE

La Società KOMPERNASS HANDELS GMBH, responsabile della documentazione: Signor Hans-Peter Kompernaß, BURGSTR. 21, 44867 BOCHUM, GERMANIA, dichiara con la presente che questo prodotto è conforme alle seguenti norme, documenti normativi e Direttive CE:

**Direttiva macchine** (2006/42/EC)

**Compatibilità elettromagnetica** (2014/30/EU)

**Direttiva RoHS** (2011/65/EU)\*

\* Il produttore è il responsabile esclusivo del rilascio di questa dichiarazione di conformità. L'oggetto della dichiarazione sopra descritto soddisfa le prescrizioni della Direttiva 2011/65/EU del Parlamento Europeo e del Consiglio Europeo dell'8 giugno 2011 sulla restrizione dell'uso di determinate sostanze pericolose nelle apparecchiature elettriche ed elettroniche.

### Norme armonizzate utilizzate

EN 62841-1:2015/A11:2022

EN 62841-2-4:2014

EN IEC 55014-1:2021

EN IEC 55014-2:2021

EN IEC 61000-3-2:2019/A1:2021

EN 61000-3-3:2013/A2:2021

EN IEC 63000:2018

### Tipo/denominazione dell'apparecchio:

Levigatrice orbitale PSS 270 C3

### Anno di produzione: 07–2025

### Numero di serie: IAN 520945\_2504

Bochum, 23/07/2025

Hans-Peter Kompernaß  
- Amministratore -

Con riserva di modifiche tecniche volte al miglioramento del prodotto.

# Índice

<b>1. Introducción</b>	<b>66</b>
1.1. Uso previsto . . . . .	66
1.2. Equipamiento . . . . .	66
1.3. Volumen de suministro. . . . .	66
1.4. Características técnicas. . . . .	66
<b>2. Indicaciones generales de seguridad para las herramientas eléctricas</b>	<b>67</b>
2.1. Seguridad en el lugar de trabajo . . . . .	67
2.2. Seguridad eléctrica . . . . .	68
2.3. Seguridad de las personas . . . . .	68
2.4. Uso y manejo de la herramienta eléctrica . . . . .	69
2.5. Asistencia técnica . . . . .	70
2.6. Indicaciones de seguridad específicas para el aparato. . . . .	70
2.7. Accesorios/equipos adicionales originales . . . . .	71
<b>3. Manejo</b>	<b>71</b>
3.1. Encendido y apagado . . . . .	71
3.2. Fijación del papel de lija. . . . .	71
3.3. Aspiración del polvo. . . . .	72
3.4. Depósito de polvo para la aspiración interna. . . . .	72
3.5. Manguito reductor . . . . .	72
3.6. Indicaciones de trabajo, consejos y trucos . . . . .	72
<b>4. Mantenimiento y limpieza</b>	<b>73</b>
<b>5. Desecho</b>	<b>73</b>
<b>6. Garantía de Kompernass Handels GmbH</b>	<b>74</b>
6.1. Asistencia técnica . . . . .	76
6.2. Importador . . . . .	76
<b>7. Traducción de la Declaración CE de conformidad original</b>	<b>76</b>

# 1. Introducción

Felicidades por la compra de su aparato nuevo. Ha adquirido un producto de alta calidad. Las instrucciones de uso forman parte del producto y contienen indicaciones importantes acerca de su seguridad, uso y desecho. Antes de usar el producto, familiarícese con todas las indicaciones de manejo y de seguridad. Utilice el producto únicamente como se describe y para los ámbitos de aplicación indicados. Entregue todos los documentos cuando transfiera el producto a terceros.

## 1.1. Uso previsto

Este aparato está previsto para el lijado de madera, metal y superficies pintadas o barnizadas. Su utilización para otros fines o su modificación se consideran contrarias al uso previsto y aumentan considerablemente el riesgo de accidentes. El fabricante no se responsabiliza por los daños derivados de una utilización contraria al uso previsto. Este aparato no es apto para su uso comercial o industrial.

## 1.2. Equipamiento

- 1 Interruptor de encendido/apagado
- 2 Superficie de agarre
- 3 Depósito de polvo para la aspiración interna
- 4 Conexión (aspiración)
- 5 Adaptador para la aspiración externa
- 6 Pinzas de fijación
- 7 Palanca tensora
- 8 Placa lijadora
- 9 Papel de lija
- 10 Regulador de velocidad
- 11 Superficie de agarre

## 1.3. Volumen de suministro

- 1 lijadora orbital
- 4 papeles de lija (granulado: 80 + 120)
- 1 depósito de polvo
- 1 adaptador para la aspiración externa
- 1 manual de instrucciones de uso

## 1.4. Características técnicas

Tensión nominal	230 V ~, 50 Hz (corriente alterna)
Potencia nominal	270 W
Velocidad de ralentí	$n_0$ 7 000–12 000 r.p.m.
Número de vibraciones al ralentí	14 000–24 000 r.p.m.
Dimensiones del papel de lija	Fijación de velcro 92 × 182 mm
Clase de aislamiento	II/□ (aislamiento doble)

### Información sobre ruidos y vibraciones

Medición de ruidos según la norma EN 62841. Valores típicos del nivel sonoro con ponderación A de la herramienta eléctrica:

Nivel de presión sonora	$L_{PA}$ = 84 dB
Incertidumbre	K = 3 dB
Nivel de potencia acústica	$L_{WA}$ = 92 dB
Incertidumbre	K = 3 dB



### ¡Utilice protecciones auditivas!

Valores de vibraciones (suma vectorial de tres líneas) calculados según la norma EN 62841:

Valor de emisión de vibraciones máx.	$a_{h,W}$ = 10,6 m/s <sup>2</sup>
Incertidumbre	K = 1,5 m/s <sup>2</sup>

## INDICACIÓN

- ▶ Los valores totales de emisión de vibraciones y de ruidos especificados en estas instrucciones de uso se han calculado según un procedimiento de prueba estandarizado y pueden utilizarse para comparar varias herramientas eléctricas.
- ▶ Los valores totales de emisión de vibraciones y de ruidos especificados también pueden utilizarse para realizar una valoración preliminar de la carga.

## ¡ADVERTENCIA!

- ▶ La emisión de vibraciones y de ruidos puede diferir de los valores especificados durante el propio uso de la herramienta eléctrica según cómo se esté utilizando y, especialmente, según cómo sea la pieza de trabajo que se esté procesando.
- ▶ Intente que la carga sea lo más reducida posible. Algunas medidas para reducir la carga de las vibraciones son el uso de guantes al manejar la herramienta y la limitación del tiempo de trabajo. Para ello, deben tenerse en cuenta todas las partes del ciclo de funcionamiento (por ejemplo, los momentos en los que la herramienta eléctrica está desconectada y los momentos en los que está conectada, pero funciona sin carga).

## 2. Indicaciones generales de seguridad para las herramientas eléctricas



### ¡ADVERTENCIA!

- ▶ **Lea todas las indicaciones de seguridad, las instrucciones, las ilustraciones y los datos técnicos suministrados con esta herramienta eléctrica.** El incumplimiento de las siguientes instrucciones puede provocar descargas eléctricas, incendios o lesiones graves.

### **Conserve todas las indicaciones de seguridad y las instrucciones para el futuro.**

El término “herramienta eléctrica” utilizado en las indicaciones de seguridad se refiere a las herramientas eléctricas de accionamiento eléctrico (con cable de red) y a las de accionamiento por batería (sin cable de red).

### 2.1. Seguridad en el lugar de trabajo

- Mantenga limpia y bien iluminada la zona de trabajo.** El desorden y la falta de iluminación en el lugar de trabajo pueden provocar accidentes.
- No trabaje con la herramienta eléctrica en un entorno potencialmente explosivo en el que haya líquidos, gases o polvos inflamables.** Las herramientas eléctricas generan chispas que pueden incendiar el polvo o los vapores.
- Mantenga a los niños y a otras personas alejados durante el manejo de la herramienta eléctrica.** Si se distrae, podría perder el control de la herramienta eléctrica.

## 2.2. Seguridad eléctrica

- a) **El enchufe de la herramienta eléctrica debe encajar correctamente en la toma eléctrica. No debe modificarse el enchufe de ninguna forma. No utilice ningún enchufe adaptador junto con herramientas eléctricas con conexión a tierra.** El uso de enchufes sin manipular conectados a una toma eléctrica adecuada reduce el riesgo de descarga eléctrica.
- b) **Evite el contacto físico con cualquier superficie que esté conectada a tierra, como tuberías, sistemas de calefacción, cocinas y neveras.** Si su cuerpo hace contacto con la toma de tierra, existe mayor riesgo de descarga eléctrica.
- c) **Mantenga el aparato alejado de la lluvia o de humedades.** La penetración de agua en una herramienta eléctrica aumenta el riesgo de descarga eléctrica.
- d) **No utilice el cable de conexión para otros usos, p. ej., para transportar y colgar la herramienta eléctrica o para tirar del enchufe y desconectarlo de la red eléctrica. Mantenga el cable de conexión alejado del calor, del aceite, de los bordes cortantes o de las piezas móviles.** Un cable de conexión dañado o enredado aumenta el riesgo de descarga eléctrica.
- e) **Si desea utilizar la herramienta eléctrica al aire libre, utilice exclusivamente los cables alargadores aptos para su uso en exteriores.** El uso de un alargador adecuado para exteriores reduce el riesgo de descarga eléctrica.
- f) **Si no puede evitarse el uso de la herramienta eléctrica en un entorno húmedo, utilice un interruptor diferencial residual.** Su uso reduce el riesgo de descarga eléctrica.

## 2.3. Seguridad de las personas

- a) **Esté alerta, preste atención a lo que hace y proceda con sensatez a la hora de trabajar con una herramienta eléctrica. No utilice ninguna herramienta eléctrica si se siente cansado o se encuentra bajo la influencia de drogas, alcohol o medicamentos.** Un solo momento de distracción mientras utiliza la herramienta eléctrica puede causar lesiones graves.
- b) **Utilice siempre un equipo de protección individual y gafas de protección.** El uso de un equipo de protección individual, como mascarilla antipolvo, calzado de seguridad antideslizante, casco o protecciones auditivas según el tipo de herramienta eléctrica en cuestión, reduce el riesgo de lesiones.
- c) **Evite que el aparato pueda ponerse en marcha accidentalmente. Asegúrese de que la herramienta eléctrica esté apagada antes de conectarla a la red eléctrica o a la batería, asírla o transportarla.** Si transporta la herramienta eléctrica con los dedos en el interruptor o conecta la herramienta eléctrica ya encendida a la red eléctrica, puede provocar accidentes.
- d) **Antes de encender la herramienta eléctrica, retire las herramientas de ajuste o las llaves.** Las herramientas o llaves que se encuentren dentro del alcance de la pieza giratoria de la herramienta eléctrica pueden producir lesiones.
- e) **Evite mantener una postura corporal forzada. Busque una postura segura y mantenga el equilibrio en todo momento.** Así podrá controlar mejor la herramienta eléctrica, especialmente en situaciones inesperadas.

- f) **Utilice ropa adecuada. No lleve ropa ancha ni joyas. Mantenga el pelo y la ropa lejos de las piezas móviles.**  
La ropa holgada, las joyas o el pelo suelto pueden quedar atrapados en las piezas móviles.
- g) **Si se admite el montaje de dispositivos de aspiración y de acumulación de polvo, deben conectarse y utilizarse correctamente.** El uso de un dispositivo de aspiración de polvo puede reducir los riesgos causados por el polvo.
- h) **Evite cultivar un sentimiento de falsa seguridad y no se desvíe de lo dispuesto por las normas de seguridad aplicables a las herramientas eléctricas aunque esté muy familiarizado con la herramienta eléctrica por haberla utilizado repetidas veces.**  
Un descuido en la manipulación puede causar lesiones graves en una fracción de segundo.
- d) **Guarde las herramientas eléctricas que no vaya a utilizar fuera del alcance de los niños. No permita el uso de la herramienta eléctrica a personas que no estén familiarizadas con su manejo o que no hayan leído estas indicaciones.** Las herramientas eléctricas son peligrosas cuando están en manos de personas inexpertas.
- e) **Mantenga las herramientas eléctricas y los accesorios en perfecto estado. Compruebe que las piezas móviles funcionen correctamente y no se atasquen, y asegúrese de que ninguna pieza se haya roto ni esté dañada de forma que el funcionamiento del aparato pueda verse afectado. Encargue la reparación de las piezas dañadas antes de utilizar la herramienta eléctrica.** Muchos accidentes se deben al mal estado de las herramientas eléctricas.

## 2.4. Uso y manejo de la herramienta eléctrica

- a) **No sobrecargue la herramienta eléctrica. Utilice la herramienta eléctrica adecuada para el trabajo en cuestión.**  
De esta manera, trabajará mejor y de forma más segura dentro del rango de potencia indicado.
- b) **No utilice ninguna herramienta eléctrica con el interruptor averiado.** Una herramienta eléctrica que no pueda encenderse o apagarse es peligrosa y debe repararse.
- c) **Desconecte el enchufe de la toma eléctrica o retire la batería extraíble antes de realizar cualquier ajuste en el aparato, cambiar los accesorios o abandonar la herramienta eléctrica.**  
Estas medidas de seguridad evitan que la herramienta eléctrica se encienda de forma accidental.
- f) **Mantenga las herramientas de corte afiladas y limpias,** ya que así se atascan menos y son más fáciles de guiar.
- g) **Utilice la herramienta eléctrica, los accesorios, las herramientas intercambiables, etc. según lo dispuesto en estas instrucciones. Tenga en cuenta las condiciones de trabajo y los procedimientos que deban seguirse.**  
El uso de herramientas eléctricas para aplicaciones distintas a las previstas puede provocar situaciones peligrosas.
- h) **Mantenga los mangos y las superficies de agarre secos, limpios y sin restos de aceite o grasa.** Si los mangos o las superficies de agarre están resbaladizos, no podrá manejarse ni controlarse la herramienta eléctrica de forma segura en caso de imprevistos.

## 2.5. Asistencia técnica

- a) **Encargue la reparación de su herramienta eléctrica exclusivamente al personal cualificado especializado y solo con recambios originales.** De esta forma, se garantiza que la seguridad del aparato no se vea afectada.
- b) **Encomiende siempre la sustitución del enchufe o del cable de alimentación al fabricante de la herramienta eléctrica o a su servicio de atención al cliente.** De esta forma, se garantiza que la seguridad del aparato no se vea afectada.

## 2.6. Indicaciones de seguridad específicas para el aparato

Para evitar un peligro de lesiones e incendios, así como riesgos para la salud, proceda de la siguiente manera:

- **Si desea utilizar el aparato en exteriores, conéctelo a través de un interruptor diferencial (FI) con una corriente máx. de disparo de 30 mA.**
  - **Utilice un alargador homologado para exteriores.**
  - **Fije la pieza de trabajo. Sujete la pieza de trabajo con un dispositivo de sujeción/tornillo de banco.** De esta forma, estará mucho mejor sujeta que con la mano.
  - **En caso de peligro, desenchufe inmediatamente el aparato.**
  - **Mantenga siempre el cable de red por detrás del aparato.**
  - **¡EXISTE RIESGO DE INCENDIO POR LA GENERACIÓN DE CHISPAS!** Al lijar metales, se generan chispas. Por este motivo, debe asegurarse de que ninguna persona esté en peligro y de que no haya ningún tipo de material inflamable en las inmediaciones de la zona de trabajo.
- ▶ Los polvos desprendidos de algunos materiales, como la pintura con contenido de plomo y algunos tipos de madera y metales, pueden ser perjudiciales para la salud. El contacto con estos polvos o su inhalación entraña un riesgo para la salud del usuario o de las personas que se encuentren próximas a él.

### ¡ADVERTENCIA! ¡POLVOS TÓXICOS!



### ¡ADVERTENCIA! ¡PELIGRO POR LA GENERACIÓN DE POLVO!

- ▶ Si se trabaja con madera durante un tiempo prolongado y, especialmente, con materiales que produzcan polvos tóxicos para la salud, debe conectarse el aparato a un dispositivo externo de aspiración de polvo. **¡Utilice gafas protectoras y una mascarilla de protección contra el polvo!**

- **Procure que exista suficiente ventilación cuando trabaje con plásticos, pinturas, barnices, etc.**
- **No empape los materiales ni las zonas de trabajo con líquidos disolventes.**
- **Evite lijar pinturas que contengan plomo u otros materiales perjudiciales para la salud.**
- **No deben procesarse los materiales que contengan asbesto, ya que es cancerígeno.**
- **El aparato está previsto para el lijado en seco de superficies de madera, plástico, metal y plaste, así como superficies pintadas y barnizadas.**
- **No trabaje con materiales humedecidos ni superficies húmedas.** La penetración de agua en un aparato eléctrico aumenta el riesgo de descarga eléctrica.

- Durante el trabajo, sujete firmemente el aparato con las dos manos.
- No apoye las manos junto al aparato o la superficie de trabajo ni frente a ellos, ya que existe peligro de lesiones por resbalamiento.
- Antes de posar la lijadora orbital, apague siempre el aparato y espere a que el papel de lija ⑨ deje de vibrar.
- En las pausas de trabajo, antes de realizar cualquier tarea en el aparato (p. ej., cambio del papel de lija) y durante los periodos en los que no pretenda utilizarlo, desconecte siempre el enchufe de la toma eléctrica.
- El aparato debe estar siempre limpio, seco y sin restos de aceite ni grasas lubricantes.

## 2.7. Accesorios/equipos adicionales originales

- Utilice exclusivamente los accesorios y equipos adicionales indicados en las instrucciones de uso. El uso de herramientas complementarias u otros accesorios diferentes a los recomendados en las instrucciones de uso puede provocar un peligro de lesiones.

## 3. Manejo

### 3.1. Encendido y apagado

#### Encendido

- ◆ Para encender el aparato, desplace el interruptor de encendido/apagado ① hacia delante.

#### Apagado

- ◆ Para apagar el aparato, desplace el interruptor de encendido/apagado ① hacia atrás.

### Preselección de la velocidad

Ajuste un rango de velocidad de entre 1 y 6 por medio del regulador de velocidad ⑩.

- ◆ Nivel 1: velocidad baja
- ◆ Nivel 6: velocidad alta

La velocidad necesaria depende del material que deba procesarse y puede calcularse por medio de ensayos prácticos.

## 3.2. Fijación del papel de lija

### ⚠ ¡ADVERTENCIA!

- ▶ Antes de realizar cualquier tarea en el aparato, desconecte siempre el enchufe de la red eléctrica.

### INDICACIÓN

- ▶ Antes de fijar un nuevo papel de lija ⑨, limpie el polvo y la suciedad de la placa lijadora ⑧.

### Papeles de lija con fijación de velcro

- ◆ Coloque el papel de lija ⑨ en un lado de la placa lijadora ⑧ de forma que quede perfectamente alineado con el borde.
- ◆ A continuación, adhiera el papel de lija ⑨ por el resto de la placa lijadora ⑧ y presiónelo firmemente.

### Papeles de lija sin fijación de velcro

- ◆ Abra las dos palancas tensoras ⑦ empujándolas ligeramente hacia fuera y, después, tire de ellas cuidadosamente hacia arriba para extraerlas del encastre.
- ◆ Coloque el papel de lija ⑨ en un extremo bajo la pinza de fijación ⑥ abierta y fíjelo firmemente mediante el accionamiento de la palanca tensora ⑦.
- ◆ Proceda de la misma manera en el otro extremo.

Los distintos materiales requieren distintos granulados. Consulte las recomendaciones especificadas en la sección “Indicaciones de trabajo, consejos y trucos” para conocer qué granulado es el más adecuado para los distintos trabajos.

### 3.3. Aspiración del polvo

**⚠ ¡ADVERTENCIA!**  
**¡PELIGRO DE INCENDIO!**

- ▶ Existe peligro de incendio al trabajar con herramientas eléctricas que dispongan de un depósito de polvo o que puedan conectarse a una aspiradora por medio de un dispositivo de aspiración de polvo. En condiciones poco favorables, p. ej., si se generan chispas o al lijar piezas metálicas o restos de metal en superficies de madera, el serrín del saco (o de la bolsa de la aspiradora) puede llegar a incendiarse. Esta situación puede producirse especialmente si el serrín se mezcla con restos de pintura/barniz o con otros productos químicos y el material que deba lijarse se calienta tras un largo tiempo de trabajo. Por este motivo, debe evitarse el sobrecalentamiento del material y del aparato y vaciarse siempre el depósito de polvo o la bolsa de la aspiradora antes de realizar pausas en el trabajo.



**¡Utilice una mascarilla de protección contra el polvo!**

#### INDICACIÓN

- ▶ Para la aspiración de polvo, se requiere el uso de papeles de lija perforados.

### 3.4. Depósito de polvo para la aspiración interna

#### Montaje

- ◆ Coloque el depósito de polvo para la aspiración interna ③ en el aparato. Para ello, desplace el símbolo ▶ del aparato de forma que coincida con el símbolo  del depósito de polvo para la aspiración interna ③. Gire el depósito de polvo para la aspiración interna ③ hasta alcanzar el símbolo  para que quede encastrado (consulte la ilustración en detalle de la página desplegable).

#### Desmontaje

- ◆ Gire el depósito de polvo para la aspiración interna ③ hacia el símbolo . Tire del depósito de polvo para la aspiración interna ③ para extraerlo del aparato (consulte la ilustración en detalle de la página desplegable).

#### INDICACIÓN

- ▶ Para garantizar una aspiración óptima, debe vaciarse el depósito de polvo para la aspiración interna ③ cuando corresponda.
- ◆ Para ello, retire el depósito de polvo para la aspiración interna ③ del aparato de la manera descrita. Vacíe el depósito de polvo para la aspiración interna ③ dando ligeros golpecitos.

### 3.5. Manguito reductor

#### Montaje

- ◆ Para aspirar el polvo con un aspirador, introduzca el tubo flexible del aspirador de polvo autorizado (p. ej., un aspirador para talleres) en la conexión ④.

#### INDICACIÓN

- ▶ En caso necesario, utilice el adaptador ⑤ introduciéndolo en la conexión ④.

#### Desmontaje

- ◆ Retire el tubo del aspirador de polvo de la conexión ④ o del adaptador ⑤.

### 3.6. Indicaciones de trabajo, consejos y trucos

- ◆ Desplace la lijadora orbital de forma paralela, describa círculos sobre la superficie o desplácela con movimientos alternos longitudinales y transversales.
- ◆ No presione la lijadora orbital. De lo contrario, los papeles de lija se atascan y el resultado de lijado es defectuoso.

- ◆ Procure limpiar de vez en cuando el papel de lija ⑨ con la aspiradora.
- ◆ Con la selección adecuada del número de vibraciones y del granulado del papel de lija ⑨, podrá determinar el rendimiento del lijado y, con ello, el resultado de su trabajo.
- ◆ No lije nunca materiales distintos con el mismo papel de lija ⑨ (p. ej., madera y, a continuación, metal).

En la siguiente tabla encontrará valores orientativos que le facilitarán la selección del papel de lija ⑨.

Madera	Papel de lija/ granulado
<b>Lijado de madera</b>	<b>40-240</b>
Prelijado, p. ej., de vigas y tablas rugosas y sin pulir	40, 60
Lijado plano	80, 100, 120
Lijado fino de maderas duras	180, 240

Pintura/barniz	Papel de lija/ granulado
<b>Lijado de superficies pintadas/barnizadas o imprimaciones como rellenos y masillas</b>	<b>40-320</b>
Lijado para el decapado de pintura	40, 60
Lijado de la primera capa de pintura	80, 100, 120
Lijado final de imprimaciones antes de la pintura	180, 240, 320

## 4. Mantenimiento y limpieza

**⚠ ¡ADVERTENCIA!  
¡PELIGRO DE LESIONES!**

- ▶ Antes de realizar cualquier tarea en el aparato, desconecte siempre el enchufe de la red eléctrica.
- Limpie el aparato directamente después de su uso.
- No utilice ningún objeto afilado para la limpieza del aparato. Evite que pueda penetrar cualquier líquido en el interior del aparato.
- Utilice un paño seco para la limpieza de la carcasa. No utilice nunca bencina, disolventes ni limpiadores agresivos que puedan dañar el plástico. Para limpiar a fondo el aparato, se necesita un aspirador.
- Las ranuras de ventilación deben mantenerse siempre libres.
- Retire el polvo que quede adherido con un pincel.

## 5. Desecho

Válido únicamente para Francia



Points de collecte sur [www.quefairedesdechets.fr](http://www.quefairedesdechets.fr)  
Privilégiez la réparation ou le don de votre appareil !



El producto, el embalaje y las instrucciones de uso son reciclables, se someten a una responsabilidad ampliada del fabricante y se desechan por separado.



**No deseche las herramientas eléctricas con la basura doméstica.**

El símbolo adyacente de un contenedor tachado sobre unas ruedas indica que el aparato no debe desecharse con la basura doméstica normal al finalizar su vida útil, sino en puntos de recogida, puntos limpios o a través de empresas de desechos previstas especialmente para ello. **Este tipo de desecho es gratuito. Cuide el medio ambiente y deseche el aparato de la manera adecuada.**

Si el aparato contiene datos personales, será su responsabilidad eliminarlos antes de entregarlo para su desecho.



Puede informarse acerca de las posibilidades de desecho de los aparatos usados en su administración municipal o ayuntamiento.



El material de embalaje se ha seleccionado teniendo en cuenta criterios ecológicos y de desecho, por lo que es reciclable.



Deseche el material de embalaje innecesario de la forma dispuesta por las normativas locales aplicables. Deseche el embalaje de forma respetuosa con el medio ambiente.



Observe las indicaciones de los distintos materiales de embalaje y, si procede, recíclelos de la manera correspondiente. Los materiales de embalaje cuentan con abreviaciones (a) y cifras (b) que significan lo siguiente: 1–7: plásticos; 20–22: papel y cartón; 80–98: materiales compuestos.



El embalaje contiene componentes de papel y/o cartón.



El embalaje contiene componentes de plástico y/o metal.

## 6. Garantía de Kompernass Handels GmbH

Estimado cliente:

Este aparato cuenta con una garantía de 3 años a partir de la fecha de compra. Si están incluidas en el volumen de suministro, las baterías de la serie X12V y X20V Team también cuentan con una garantía de 3 años a partir de la fecha de compra. Si se detectan defectos en el producto, puede ejercer sus derechos legales frente al vendedor. Estos derechos legales no se ven limitados por la garantía descrita a continuación.

### Condiciones de la garantía

El plazo de la garantía comienza con la fecha de compra. Guarde bien el comprobante de caja, ya que lo necesitará como justificante de compra.

Si dentro de un periodo de tres años a partir de la fecha de compra de este producto se detecta un defecto en su material o un error de fabricación, asumiremos la reparación o sustitución gratuita del producto o restituiremos el precio de compra a nuestra elección. La prestación de la garantía requiere la presentación del aparato defectuoso y del justificante de compra (comprobante de caja), así como una breve descripción por escrito del defecto detectado y de las circunstancias en las que se haya producido dicho defecto, dentro del plazo de tres años.

Si el defecto está cubierto por nuestra garantía, le devolveremos el producto reparado o le suministraremos uno nuevo. La reparación o sustitución del producto no supone el inicio de un nuevo periodo de garantía.

## **Duración de la garantía y reclamaciones legales por vicios**

La duración de la garantía no se prolonga por hacer uso de ella. Este principio también se aplica a las piezas sustituidas y reparadas. Si después de la compra del aparato, se detecta la existencia de daños o de defectos al desembalarlo, deben notificarse de inmediato. Cualquier reparación que se realice una vez finalizado el plazo de garantía estará sujeta a costes.

## **Alcance de la garantía**

El aparato se ha fabricado cuidadosamente según estándares elevados de calidad y se ha examinado en profundidad antes de su entrega.

La prestación de la garantía se aplica a defectos en los materiales o errores de fabricación. La garantía no cubre las piezas del producto normalmente sometidas al desgaste y que, en consecuencia, puedan considerarse piezas de desgaste, como, p. ej., hojas de sierra, cuchillas de recambio, papeles de lija, etc., ni los daños producidos en los componentes frágiles, p. ej., interruptores o piezas de vidrio.

Se anulará la garantía si el producto se daña o no se utiliza o mantiene correctamente. Para utilizar correctamente el producto, deben observarse todas las indicaciones especificadas en las instrucciones de uso. Debe evitarse cualquier uso y manejo que esté desaconsejado o frente al que se advierta en las instrucciones de uso.

El producto está previsto exclusivamente para su uso privado y no para su uso comercial. En caso de manipulación indebida e incorrecta, uso de la fuerza y apertura del aparato por personas ajenas a nuestros centros de asistencia técnica autorizados, la garantía perderá su validez.

## **La prestación de la garantía no cubre los siguientes casos**

- Desgaste normal de la capacidad de la batería.
- Uso comercial o industrial del producto.

- Daño o alteración del producto por parte del cliente.
- Incumplimiento de las instrucciones de seguridad y mantenimiento y errores en el manejo.
- Daños provocados por fuerza mayor.

## **Proceso de reclamación conforme a la garantía**

Para garantizar una tramitación rápida de su reclamación, le rogamos que observe las siguientes indicaciones:

- Mantenga siempre a mano el comprobante de caja y el número de artículo (IAN) 520945\_2504 como justificante de compra.
- Podrá ver el número de artículo en la placa de características del producto, grabado en el producto, en la portada de las instrucciones de uso (parte inferior izquierda) o en el adhesivo de la parte trasera o inferior del producto.
- Si se producen errores de funcionamiento u otros defectos, póngase primero en contacto con el departamento de asistencia técnica especificado a continuación por teléfono o utilice nuestro formulario de contacto que encontrará en [parkside-diy.com](http://parkside-diy.com), en la categoría Asistencia técnica.
- Podrá enviar el producto calificado como defectuoso junto con el justificante de compra (comprobante de caja) y la descripción del defecto y de las circunstancias en las que se haya producido de forma gratuita a la dirección de correo proporcionada.



En [parkside-diy.com](http://parkside-diy.com), podrá consultar y descargar este y muchos otros más manuales de uso. Con este código QR accederá directamente a [parkside-diy.com](http://parkside-diy.com). Escoja su país y, a través de la interfaz de búsqueda, busque las instrucciones de uso. Al introducir el número de artículo (IAN) 520945\_2504, accederá a las instrucciones de uso de su producto.

## 6.1. Asistencia técnica

### ES Servicio España

Tel.: 900 994 940

Formulario de contacto en  
parksid-diy.com

IAN 520945\_2504

## 6.2. Importador

Tenga en cuenta que la dirección siguiente no es una dirección de asistencia técnica. Póngase primero en contacto con el centro de asistencia técnica especificado.

KOMPERNASS HANDELS GMBH

BURGSTRASSE 21

44867 BOCHUM

ALEMANIA

www.kompernass.com

## 7. Traducción de la Declaración CE de conformidad original

En virtud del presente documento, nosotros, KOMPERNASS HANDELS GMBH, responsable de los documentos: Hans-Peter Kompernaß, BURGSTR. 21, 44867 BOCHUM (ALEMANIA), declaramos que este producto cumple con lo dispuesto por las siguientes normas, documentos normativos y directivas CE:

**Directiva relativa a las máquinas**  
(2006/42/EC)

**Compatibilidad electromagnética**  
(2014/30/EU)

**Directiva sobre las restricciones a la utilización de determinadas sustancias peligrosas en aparatos eléctricos y electrónicos** (2011/65/EU)\*

\* La responsabilidad exclusiva de la expedición de esta declaración de conformidad recaerá sobre el fabricante. El objeto descrito de la declaración cumple con las disposiciones de la Directiva 2011/65/EU del Parlamento Europeo y del Consejo del 8 de junio de 2011 sobre las restricciones a la utilización de determinadas sustancias peligrosas en aparatos eléctricos y electrónicos.

## Normas armonizadas aplicadas

EN 62841-1:2015/A11:2022

EN 62841-2-4:2014

EN IEC 55014-1:2021

EN IEC 55014-2:2021

EN IEC 61000-3-2:2019/A1:2021

EN 61000-3-3:2013/A2:2021

EN IEC 63000:2018

### Tipo/denominación del aparato:

Lijadora orbital PSS 270 C3

**Año de fabricación: 07-2025**

**Número de serie: IAN 520945\_2504**

Bochum, 23/07/2025



Hans-Peter Kompernaß  
- Director -

Reservado el derecho a realizar modificaciones técnicas en relación con el desarrollo tecnológico.

# Índice

<b>1. Introdução</b>	<b>78</b>
1.1. Utilização correta . . . . .	78
1.2. Equipamento . . . . .	78
1.3. Conteúdo da embalagem. . . . .	78
1.4. Dados técnicos . . . . .	78
<b>2. Instruções gerais de segurança para ferramentas elétricas</b>	<b>79</b>
2.1. Segurança no local de trabalho . . . . .	79
2.2. Segurança elétrica . . . . .	80
2.3. Segurança de pessoas. . . . .	80
2.4. Utilização e manuseamento da ferramenta elétrica. . . . .	81
2.5. Assistência Técnica . . . . .	82
2.6. Instruções de segurança específicas do aparelho. . . . .	82
2.7. Acessórios e equipamentos adicionais originais . . . . .	83
<b>3. Operação</b>	<b>83</b>
3.1. Ligar e desligar. . . . .	83
3.2. Fixar a folha de lixa . . . . .	83
3.3. Aspiração de pó. . . . .	84
3.4. Caixa de pó para aspiração própria. . . . .	84
3.5. Redutor . . . . .	84
3.6. Instruções de trabalho, dicas e truques. . . . .	84
<b>4. Manutenção e limpeza</b>	<b>85</b>
<b>5. Eliminação</b>	<b>85</b>
<b>6. Garantia da Kompernass Handels GmbH</b>	<b>86</b>
6.1. Assistência Técnica . . . . .	88
6.2. Importador . . . . .	88
<b>7. Tradução da Declaração CE de Conformidade original</b>	<b>88</b>

# 1. Introdução

Parabéns pela compra do seu novo aparelho. Optou por um produto de elevada qualidade. O manual de instruções é parte integrante deste produto. Este contém instruções importantes para a segurança, a utilização e a eliminação. Antes de utilizar o produto, familiarize-se com todas as instruções de operação e segurança. Utilize o produto apenas como descrito e nas áreas de aplicação indicadas. Ao transferir o produto para terceiros, entregue todos os respetivos documentos.

## 1.1. Utilização correta

O aparelho é adequado para lixar madeira, metal e verniz. Qualquer outra utilização ou alteração é considerada incorreta e acarreta perigo de acidentes graves. O fabricante não se responsabiliza por quaisquer danos causados pela utilização incorreta. O aparelho não se destina ao uso comercial.

## 1.2. Equipamento

- 1 Interruptor LIGAR/DESLIGAR
- 2 Superfície de prensão
- 3 Caixa de pó para aspiração própria
- 4 Ligação (aspiração)
- 5 Adaptador para aspiração externa de pó
- 6 Barras de fixação
- 7 Alavanca de fixação
- 8 Placa de lixar
- 9 Folha de lixa
- 10 Regulador da velocidade de rotação
- 11 Superfície de prensão

## 1.3. Conteúdo da embalagem

- 1 Lixadora vibratória
- 4 Folhas de lixa (grão 80 + 120)
- 1 Caixa de recolha de pó
- 1 Adaptador para aspiração externa de pó
- 1 Manual de instruções

## 1.4. Dados técnicos

Tensão nominal	230 V ~, 50 Hz (corrente alternada)
Consumo nominal	270 W
Velocidade de rotação sem carga	$n_0$ 7000–12000 rpm
Regime de oscilação sem carga	14000–24000 rpm
Dimensões da folha de lixa	Aderência por velcro 92 x 182 mm
Classe de proteção	II/□ (isolamento duplo)

### Informações sobre ruído e vibração

Valor de medição de ruído, determinado de acordo com a norma EN 62841. O nível sonoro ponderado A da ferramenta elétrica é, em geral:

Nível de pressão acústica	$L_{PA} = 84$ dB
Incerteza	$K = 3$ dB
Nível de potência acústica	$L_{WA} = 92$ dB
Incerteza	$K = 3$ dB



### Usar protetores auriculares!

Valores de oscilação (soma vetorial de três sentidos) determinados de acordo com a norma EN 62841:

Valor da emissão de vibração máx.	$a_{h,W} = 10,6$ m/s <sup>2</sup>
Incerteza	$K = 1,5$ m/s <sup>2</sup>

## NOTA

- ▶ Os valores totais de vibração e os valores de emissões sonoras indicados foram medidos de acordo com um processo de verificação normalizado e podem ser utilizados para comparação com outra ferramenta elétrica.
- ▶ Os valores totais de vibração e os valores de emissões sonoras indicados também podem ser utilizados para uma avaliação preliminar da pressão.

## ⚠ AVISO!

- ▶ Durante a utilização efetiva da ferramenta elétrica, as emissões de vibrações e as emissões de ruído podem divergir dos valores indicados, dependendo do tipo de utilização da ferramenta elétrica, especialmente do tipo de peça a trabalhar.
- ▶ Tente manter a pressão tão baixa quanto possível. Podem ser tomadas medidas para reduzir a pressão exercida pela vibração, como, por exemplo, o uso de luvas ao utilizar a ferramenta e a limitação do tempo de trabalho. Ao mesmo tempo, todas as partes do ciclo de funcionamento têm de ser tidas em conta (por exemplo, os períodos em que a ferramenta elétrica está desligada e aqueles em que está ligada, mas funciona sem carga).

## 2. Instruções gerais de segurança para ferramentas elétricas



### ⚠ AVISO!

- ▶ **Leia todas as instruções de segurança, outras instruções, figuras e os dados técnicos que estão incluídos nesta ferramenta elétrica.** O não cumprimento das seguintes instruções pode causar choque elétrico, incêndio e/ou ferimentos graves.

### **Guarde todas as instruções de segurança e indicações para futuras consultas.**

O conceito “ferramenta elétrica”, utilizado nas instruções de segurança, refere-se a ferramentas elétricas operadas por rede elétrica (com cabo de alimentação) e a ferramentas elétricas operadas por acumulador (sem cabo de alimentação).

### 2.1. Segurança no local de trabalho

- a) **Mantenha o seu local de trabalho limpo e bem iluminado.** Desarrumação e áreas de trabalho pouco iluminadas podem causar acidentes.
- b) **Não trabalhe com a ferramenta elétrica em atmosferas potencialmente explosivas, onde se encontram líquidos, gases ou poeiras inflamáveis.** As ferramentas elétricas originam faíscas que podem inflamar o pó e os vapores.
- c) **Durante a utilização da ferramenta elétrica, mantenha crianças e outras pessoas afastadas.** Em caso de distração pode perder o controlo da ferramenta elétrica.

## 2.2. Segurança elétrica

- a) **A ficha de ligação da ferramenta elétrica tem de ser adequada à tomada. A ficha não pode, de forma alguma, ser alterada.**  
**Não utilize quaisquer fichas de adaptadores em conjunto com ferramentas elétricas com proteção de ligação à terra.** Fichas inalteradas e tomadas adequadas reduzem o risco de choque elétrico.
- b) **Evite o contacto físico com superfícies ligadas à terra, como tubos, aquecimentos, fogões e frigoríficos.**  
Existe um risco mais elevado de choque elétrico, caso o seu corpo esteja ligado à terra.
- c) **Mantenha as ferramentas elétricas afastadas de chuva ou humidade.**  
A infiltração de água numa ferramenta elétrica aumenta o risco de choque elétrico.
- d) **Não utilize o cabo de ligação para um fim diferente do previsto, p. ex. para transportar, pendurar a ferramenta elétrica ou puxar a ficha da tomada. Mantenha o cabo de ligação afastado de calor, óleo, arestas afiadas ou peças móveis.** Cabos de ligação danificados ou enrolados aumentam o risco de choque elétrico.
- e) **Se trabalhar com uma ferramenta elétrica ao ar livre, utilize apenas extensões que também sejam adequadas para o exterior.** A utilização de uma extensão adequada para o exterior diminui o risco de choque elétrico.
- f) **Se não for possível evitar a utilização da ferramenta elétrica num ambiente húmido, utilize um disjuntor diferencial residual.** A utilização de um disjuntor diferencial residual reduz o risco de choque elétrico.

## 2.3. Segurança de pessoas

- a) **Esteja atento, observe o que está a fazer e utilize a ferramenta elétrica de forma sensata. Não utilize uma ferramenta elétrica se estiver cansado, com sono ou sob a influência de drogas, álcool ou medicamentos.**  
Um momento de distração durante a utilização da ferramenta elétrica pode causar ferimentos graves.
- b) **Use o equipamento de proteção individual e sempre óculos de proteção.**  
O uso do equipamento de proteção individual, como máscara de proteção antipoeiras, calçado de segurança antiderrapante, capacete de proteção ou protetores auriculares, de acordo com o tipo e a aplicação da ferramenta elétrica, reduz o risco de ferimentos.
- c) **Evite uma colocação em funcionamento involuntária. Certifique-se de que a ferramenta elétrica se encontra desligada antes de a ligar à fonte de alimentação e/ou ao acumulador, bem como antes de a elevar ou transportar.** Se, durante o transporte da ferramenta elétrica, tiver o dedo no interruptor ou ligar a ferramenta elétrica a uma fonte de alimentação quando esta já se encontra ligada, podem ocorrer acidentes.
- d) **Retire as ferramentas de ajuste ou chaves de parafusos antes de ligar a ferramenta elétrica.** Uma ferramenta ou uma chave, que se encontre numa parte rotativa da ferramenta elétrica, pode causar ferimentos.
- e) **Evite uma postura corporal incorreta. Assegure uma posição estável e mantenha sempre o equilíbrio.** Desta forma, consegue controlar melhor a ferramenta elétrica em situações inesperadas.

- f) **Use vestuário adequado. Não use roupas largas ou joias. Mantenha o cabelo e o vestuário afastados das peças móveis.** Vestuário solto, joias ou cabelos compridos podem ficar presos nas peças móveis.
- g) **Se existir a possibilidade de montar aparelhos de aspiração ou recolha de pó, estes têm de ser ligados e utilizados corretamente.** A utilização de um aparelho de aspiração de pó pode reduzir eventuais perigos devido a pó.
- h) **Não deve confiar numa falsa sensação de segurança e ignorar as regras de segurança para ferramentas elétricas, mesmo que esteja habituado a lidar com a ferramenta elétrica após utilização frequente.** O manuseamento descuidado pode causar ferimentos graves numa fração de segundo.

## 2.4. Utilização e manuseamento da ferramenta elétrica

- a) **Não sobrecarregue a ferramenta elétrica. Utilize a ferramenta elétrica apropriada para o seu trabalho.** Com a ferramenta elétrica adequada, trabalhará melhor e de forma mais segura na respetiva área de trabalho.
  - b) **Não utilize uma ferramenta elétrica cujo interruptor esteja avariado.** Uma ferramenta elétrica que não se consegue ligar nem desligar constitui perigo e tem de ser reparada.
  - c) **Retire a ficha da tomada e/ou o acumulador amovível antes de realizar ajustes no aparelho, substituir peças da ferramenta de trabalho ou se não estiver a utilizar a ferramenta elétrica.** Esta medida de precaução evita o arranque involuntário da ferramenta elétrica.
- d) **Guarde as ferramentas elétricas que não estão a ser utilizadas fora do alcance das crianças. Não autorize a utilização da ferramenta elétrica por pessoas que não estejam familiarizadas com a mesma ou que não tenham lido estas instruções.** As ferramentas elétricas são perigosas, caso sejam utilizadas por pessoas inexperientes.
  - e) **Faça uma manutenção cuidadosa das ferramentas elétricas e da ferramenta de trabalho. Verifique se as peças móveis funcionam corretamente e não estão encravadas, e se existem peças partidas ou danificadas a ponto de interferir no bom funcionamento da ferramenta elétrica. Antes de utilizar a ferramenta elétrica, as peças danificadas devem ser reparadas.** Muitos acidentes ocorrem devido à má manutenção das ferramentas elétricas.
  - f) **Mantenha as ferramentas de corte limpas e afiadas.** Ferramentas de corte bem conservadas e afiadas encravam muito menos e são mais fáceis de conduzir.
  - g) **Utilize a ferramenta elétrica, os acessórios, as ferramentas de aplicação, etc., de acordo com estas instruções. Tenha em consideração as condições de trabalho e a tarefa a realizar.** A utilização de ferramentas elétricas para operações diferentes das previstas pode originar situações perigosas.
  - h) **Mantenha os punhos e as superfícies de prensão limpos e sem óleo e gordura.** Punhos e superfícies de prensão escorregadios não permitem uma operação e um controlo seguros da ferramenta elétrica em situações imprevistas.

## 2.5. Assistência Técnica

- a) **Solicite a reparação da sua ferramenta elétrica apenas por técnicos especializados e com peças sobresselentes de origem.** Desta forma, é garantida a segurança da ferramenta elétrica.
- b) **A substituição da ficha ou do cabo de ligação deve ser efetuada sempre pelo fabricante da ferramenta elétrica ou pelo seu serviço de apoio ao cliente.** Desta forma, é garantida a segurança da ferramenta elétrica.

## 2.6. Instruções de segurança específicas do aparelho

Para evitar perigo de ferimentos e de incêndio, bem como perigos para a saúde:

- **Se trabalhar ao ar livre, ligue o aparelho por meio de um disjuntor diferencial residual (DR) com uma corrente de ativação máxima de 30 mA.**
- **Utilize apenas uma extensão autorizada para áreas exteriores.**
- **Fixe a peça a trabalhar. Utilize tensores/torno de bancada para fixar a peça a ser trabalhada.** Desta forma, fica mais segura do que com a sua mão.
- **Em caso de perigo, retire imediatamente a ficha da tomada.**
- **Coloque o cabo de alimentação sempre para trás do aparelho.**
- **PERIGO DE INCÊNDIO DEVIDO A PROJEÇÃO DE FAÍSCAS!** Ao lixar metais, são projetadas faíscas. Por esta razão, tenha sempre atenção para não colocar pessoas em perigo e certifique-se de não se encontram quaisquer materiais inflamáveis próximo da área de trabalho.

### **AVISO! POEIRAS TÓXICAS!**

- ▶ Poeiras de materiais, como tinta que contenha chumbo, alguns tipos de madeira e metal podem ser prejudiciais para a saúde. O contacto ou a inalação destas poeiras podem representar perigo para o operador da máquina e para as pessoas que se encontram na proximidade.

### **AVISO! PERIGO DEVIDO A PÓ!**

- ▶ Em longos períodos de trabalho com madeira e, em especial, quando forem trabalhados materiais que libertem poeiras prejudiciais para a saúde, ligue o aparelho a um sistema de aspiração de pó externo adequado. **Use óculos de proteção e uma máscara antipoeiras!**

- **Ao trabalhar plásticos, tintas, vernizes, etc., assegure uma ventilação suficiente.**
- **Não impregne os materiais ou as superfícies a trabalhar em líquidos que contenham solventes.**
- **Evite lixar tintas que contenham chumbo ou outros materiais prejudiciais à saúde.**
- **Material que contenha amianto não pode ser trabalhado.** O amianto é considerado cancerígeno.
- **O aparelho foi concebido para lixar a seco superfícies de madeira, plástico, metal e betume, bem como superfícies pintadas/envernizadas.**
- **Não trabalhe materiais molhados ou superfícies húmidas.** A infiltração de água num aparelho elétrico aumenta o risco de choque elétrico.
- **Durante o trabalho, agarre bem o aparelho, sempre com as duas mãos.**

- Nunca apoie as mãos junto ou à frente do aparelho e das superfícies a trabalhar, uma vez que existe perigo de ferimentos em caso de escorregamento.
- Desligue sempre o aparelho e deixe a folha de lixa ⑨ parar antes de pousar a lixadeira orbital.
- Retire sempre a ficha da tomada em caso de pausas durante o trabalho, antes de todos os trabalhos no aparelho (p. ex. substituição da lixa) e caso não utilize o aparelho.
- O aparelho deve estar sempre limpo, seco e livre de óleos ou lubrificantes.

## 2.7. Acessórios e equipamentos adicionais originais

- Utilize apenas acessórios e aparelhos adicionais indicados no manual de instruções. A utilização de ferramentas de aplicação ou outros acessórios diferentes dos recomendados no manual de instruções pode significar perigo de ferimentos para si.

## 3. Operação

### 3.1. Ligar e desligar

#### Ligar

- ◆ Para ligar o aparelho, desloque o interruptor LIGAR/DESLIGAR ① para a frente.

#### Desligar

- ◆ Para desligar o aparelho, desloque o interruptor LIGAR/DESLIGAR ① para trás.

#### Pré-selecionar a velocidade de rotação

Ajuste uma velocidade de rotação entre 1 e 6, utilizando o regulador da velocidade de rotação ⑩.

- ◆ Nível 1: velocidade de rotação baixa  
Nível 6: velocidade de rotação alta

A velocidade de rotação necessária depende do material a trabalhar e pode ser determinada através de tentativas práticas.

### 3.2. Fixar a folha de lixa

#### ⚠ AVISO!

- ▶ Antes de realizar qualquer trabalho no aparelho, retire sempre a ficha da tomada.

#### NOTA

- ▶ Antes de fixar uma nova folha de lixa ⑨ remova qualquer vestígio de pó e sujidade da placa de lixar ⑧.

#### Folhas de lixa com fixação por velcro

- ◆ Coloque a folha de lixa ⑨ alinhada num lado da placa de lixar ⑧.
- ◆ A seguir, coloque a folha de lixa ⑨ em cima da placa de lixar ⑧ e fixe-a, pressionando.

#### Folhas de lixa sem fixação por velcro

- ◆ Abra ambas as alavancas de fixação ⑦, pressionando-as levemente para fora e puxando-as cuidadosamente para cima, para fora do mecanismo de travamento.
- ◆ Introduza a folha de lixa ⑨ numa extremidade por baixo da barra de fixação ⑥ aberta e aperte-a, travando novamente a alavanca de fixação ⑦.
- ◆ Proceda da mesma forma com a outra extremidade.

Materiais diversos necessitam de diferentes grãos. Para saber qual o grão mais adequado para cada tipo de trabalho, consulte as nossas recomendações não vinculativas em “Instruções de trabalho, dicas e truques”.

### 3.3. Aspiração de pó

#### **AVISO! PERIGO DE INCÊNDIO!**

- ▶ Existe perigo de incêndio ao trabalhar com ferramentas elétricas que dispõem de uma caixa de pó ou que podem ser ligadas ao aspirador através de um sistema de aspiração de pó! Em condições adversas, como p. ex. em caso de projeção de faíscas, ao lixar metal ou resíduos de metal em madeira, o pó da madeira no saco de recolha do pó (ou no saco de recolha do pó do aspirador) pode inflamar-se. Isto pode acontecer especialmente se o pó da madeira estiver misturado com restos de verniz ou outras substâncias químicas e o material a lixar estiver muito quente após trabalhos longos. Por esta razão, evite sempre um sobreaquecimento do material a lixar e do aparelho e, antes de pausas no trabalho, esvazie sempre a caixa ou o saco de pó do aspirador.



#### **Use uma máscara de proteção antipoeiras!**

#### **NOTA**

- ▶ Para a aspiração de pó, necessita de folhas de lixa perfuradas.

### 3.4. Caixa de pó para aspiração própria

#### **Ligar**

- ◆ Encaixe a caixa de pó para aspiração própria **3** no aparelho. Para este fim, desloque o símbolo ▶ do aparelho até ao símbolo  da caixa de pó para aspiração própria **3**. Rode a caixa de pó para aspiração própria **3** até ao símbolo  para a bloquear (ver figura detalhada na página desdobrável).

#### **Remover**

- ◆ Rode a caixa de pó para aspiração própria **3** no sentido do símbolo . Retire a caixa de pó para aspiração própria **3** do aparelho (ver figura detalhada na página desdobrável).

#### **NOTA**

- ▶ Para garantir uma potência de aspiração ideal, esvazie oportunamente a caixa de pó para aspiração própria **3**.
- ◆ Para tal, retire a caixa de pó para aspiração própria **3** do aparelho, tal como descrito anteriormente. Limpe a caixa de pó para aspiração própria **3** meticulosamente, sacudindo-a.

### 3.5. Redutor

#### **Ligar**

- ◆ Para a aspiração de pó com um aspirador, introduza o tubo de aspiração de um sistema de aspiração de pó autorizado (p. ex. um aspirador industrial) na ligação **4**.

#### **NOTA**

- ▶ Caso necessário, utilize o adaptador **5**, inserindo-o na ligação **4**.

#### **Remover**

- ◆ Retire o tubo do sistema de aspiração de pó da ligação **4** ou, eventualmente, do adaptador **5**.

### 3.6. Instruções de trabalho, dicas e truques

- ◆ Mova a lixadeira orbital paralelamente, num movimento circular plano ou alternadamente, de forma longitudinal e transversal.
- ◆ Não pressione a lixadeira orbital com força. As folhas de lixa assentam e deteioram, assim, o desempenho da lixa.

- ◆ Limpe a folha de lixa ⑨ ocasionalmente com o aspirador.
- ◆ Com a escolha adequada do regime de oscilação e do grão da folha de lixa ⑨ determina a capacidade de remoção e, assim, também o resultado do seu trabalho.
- ◆ Nunca utilize a mesma folha de lixa ⑨ para lixar diferentes materiais (p. ex. madeira e a seguir metal).

Na seguinte tabela encontra alguns valores não vinculativos para o ajudar a determinar a folha de lixa ⑨ adequada.

Madeira	Folha de lixa/grão
<b>Trabalhar madeira</b>	<b>40–240</b>
Pré-lixar, p. ex., vigas e tábuas ásperas e não aplainadas	40, 60
Aplainar	80, 100, 120
Alisar madeiras duras	180, 240

Tinta/verniz	Folha de lixa/grão
<b>Trabalhar camadas de tinta/verniz ou primários como enchimentos e revestimentos</b>	<b>40–320</b>
Lixar para remover tinta	40, 60
Lixar subcapas	80, 100, 120
Polimento final de primários antes envernizamento/lacagem	180, 240, 320

## 4. Manutenção e limpeza

### ⚠ AVISO! PERIGO DE FERIMENTOS!

- ▶ Antes de realizar qualquer trabalho no aparelho, retire sempre a ficha da tomada.
- Limpe o aparelho logo após a conclusão do trabalho.
- Não utilizar objetos afiados para limpar o aparelho. Não podem entrar quaisquer líquidos no interior do aparelho.
- Utilize um pano seco para limpar o corpo do aparelho. Nunca utilize gasolina, diluentes ou detergentes agressivos para o plástico. Para efetuar uma limpeza profunda do aparelho, é necessário um aspirador.
- Os orifícios de ventilação têm de estar sempre desobstruídos.
- Remova o pó de lixamento aderente com um pincel.

## 5. Eliminação

Válido para o mercado francês



O produto, a embalagem e o manual de instruções são recicláveis, estão abrangidos pelo regime de responsabilidade alargada do fabricante e sujeitos a recolha separada.



### **Não coloque ferramentas elétricas no lixo doméstico!**

O símbolo de um contentor de lixo com rodas riscado, ao lado,

indica que não pode eliminar este aparelho, no fim da sua vida útil, no lixo doméstico comum, devendo entregá-lo em locais de recolha especialmente previstos para o efeito, depósitos de materiais recicláveis ou empresas de eliminação de resíduos.

### **A eliminação é gratuita para si. Proteja o meio ambiente e elimine os resíduos de modo adequado.**

Se o seu aparelho antigo incluir dados pessoais, é responsável pelo seu apagamento, antes de o entregar.



Relativamente às possibilidades de eliminação do produto em fim de vida, informe-se na junta de freguesia ou câmara municipal da sua área de residência.



Os materiais de embalagem são selecionados tendo em conta os aspetos ambientais e técnicos relativamente à eliminação, sendo, por isso, recicláveis. Elimine os materiais de embalagem que já não são necessários de acordo com os regulamentos locais em vigor. Elimine a embalagem de modo ecológico.



Tenha em atenção a marcação nos diversos materiais de embalagem e separe-os convenientemente. Os materiais de embalagem estão identificados com abreviaturas (a) e algarismos (b), com os seguintes significados: 1–7: plásticos, 20–22: papel e cartão, 80–98: compostos.

### **Válido para o mercado espanhol:**



A embalagem contém componentes de papel e/ou cartão.



A embalagem contém componentes de plástico e/ou metal.

## **6. Garantia da Kompernass Handels GmbH**

Estimada Cliente, Estimado Cliente,

Este aparelho tem uma garantia de 3 anos a contar da data de compra. Desde que incluídos no conteúdo da embalagem, os blocos acumuladores das séries X12V e X20V Team possuem igualmente 3 anos de garantir a partir da data de compra. No caso deste produto ter defeitos, tem direitos legais contra o vendedor do produto. Estes direitos legais não são limitados pela nossa garantia que passamos a transcrever.

### **Condições de garantia**

O prazo de garantia tem início na data da compra. Por favor, guarde bem o talão de compra. Este é necessário como comprovativo da compra.

Se, no prazo de três anos a contar da data de compra deste produto, ocorrer um defeito de material ou de fabrico, o produto será reparado ou substituído por nós, ao nosso critério, gratuitamente, ou o preço de compra será reembolsado. Esta garantia parte do princípio que o aparelho avariado e o comprovativo da compra (talão de compra) são apresentados no prazo de três anos, junto com uma descrição breve, por escrito, da falha e das circunstâncias em que a mesma ocorreu.

Se o defeito estiver coberto pela nossa garantia, receberá o produto reparado ou um novo produto. Com a substituição do produto é iniciado um novo prazo de garantia segundo DL 67/2003.

### **Prazo de garantia e direitos legais**

O período de garantia não é prolongado pelo acionamento da mesma. Isto também se aplica a peças substituídas e reparadas. Danos e defeitos que possam eventualmente já existir no momento da compra devem ser imediatamente comunicados, após retirar o aparelho da embalagem. Expirado o período da garantia, quaisquer reparações necessárias estão sujeitas a pagamento.

## Âmbito da garantia

O aparelho foi fabricado segundo diretivas de qualidade rigorosas, com o maior cuidado, e testado escrupulosamente antes da sua distribuição.

A garantia abrange apenas defeitos de material ou de fabrico. O âmbito da garantia não abrange peças do produto sujeitas ao desgaste normal e que podem, por isso, ser consideradas peças de desgaste, como p. ex. lâminas de serra, lâminas sobresselentes, folhas de lixa, etc. nem danos em peças frágeis, como p. ex., interruptores ou peças de vidro.

Esta garantia perde a validade, se o produto for danificado, utilizado incorretamente ou se a manutenção tenha sido realizada indevidamente. Para garantir uma utilização correta do produto, é necessário cumprir todas as instruções contidas no manual de instruções. Ações ou fins de utilização que são desaconselhados, ou para os quais é alertado no manual de instruções, têm de ser impreterivelmente evitados.

O produto foi concebido apenas para uso privado e não para uso comercial. A garantia extingue-se em caso de utilização incorreta, uso de força e intervenções que não tenham sido efetuadas pela nossa Filial de Assistência Técnica autorizada.

## A cobertura da garantia não é válida para

- desgaste normal da capacidade do acumulador
- utilização comercial do produto
- danificação ou alteração do produto pelo cliente
- incumprimento das instruções de segurança e manutenção, utilização incorreta
- danos por motivos de força maior

## Procedimento em caso de acionamento da garantia

Para garantir um processamento rápido do seu pedido, siga, por favor, as seguintes instruções:

- Para todos os pedidos de esclarecimento, tenha à mão o talão de compra e o número do artigo (IAN) 520945\_2504 como comprovativo da compra.
- O número do artigo consta da capa do manual de instruções (em baixo à esquerda), da placa de características, de uma impressão no produto ou do autocolante na traseira ou lado inferior do produto.
- Caso ocorram falhas de funcionamento ou outros defeitos, contacte primeiro telefonicamente o Departamento de Assistência Técnica indicado em seguida ou use o nosso formulário de contacto, que poderá encontrar em [parkside-diy.com](http://parkside-diy.com), na categoria Assistência Técnica.
- De seguida, pode enviar gratuitamente o produto registado como defeituoso, incluindo o comprovativo da compra (talão de compra) e indique o defeito e quando este ocorreu, para a morada do Serviço de Assistência Técnica que lhe foi indicada.



Em [parkside-diy.com](http://parkside-diy.com) poderá visualizar e descarregar este manual de instruções e muitos outros manuais. Com este código QR acede diretamente a [parkside-diy.com](http://parkside-diy.com). Selecione o seu país e procure os manuais de instruções através da máscara de pesquisa. Introduzindo o número do artigo (IAN) 520945\_2504 tem acesso ao manual de instruções para o seu artigo.

## 6.1. Assistência Técnica

### PT Assistência Portugal

Tel.: 800849131

Formulário de contacto em  
parkside-diy.com

IAN 520945\_2504

## 6.2. Importador

Por favor, observe que a seguinte morada não é a morada do Serviço de Assistência Técnica. Primeiro entre em contacto com o Serviço de Assistência Técnica.

KOMPERNASS HANDELS GMBH

BURGSTRASSE 21

44867 BOCHUM

ALEMANHA

www.kompernass.com

## 7. Tradução da Declaração CE de Conformidade original

Nós, KOMPERNASS HANDELS GMBH, responsável pela documentação:  
Sr. Hans-Peter Kompernaß, BURGSTR. 21,  
44867 BOCHUM, ALEMANHA, declaramos  
que este produto cumpre os seguintes  
documentos normativos, normas e  
Diretivas CE:

**Diretiva Máquinas** (2006/42/EC)

**Compatibilidade Eletromagnética**  
(2014/30/EU)

**Diretiva RSP (Restrição de Substâncias  
Perigosas)** (2011/65/EU)\*

\* O fabricante é o único responsável pela emissão desta declaração de conformidade. O objeto da declaração acima descrito cumpre os regulamentos da Diretiva 2011/65/EU do Parlamento Europeu e do Conselho de 8 de junho de 2011, relativa à restrição do uso de determinadas substâncias perigosas em equipamentos elétricos e eletrónicos.

### Normas harmonizadas aplicadas

EN 62841-1:2015/A11:2022

EN 62841-2-4:2014

EN IEC 55014-1:2021

EN IEC 55014-2:2021

EN IEC 61000-3-2:2019/A1:2021

EN 61000-3-3:2013/A2:2021

EN IEC 63000:2018

### Tipo/Designação do aparelho:

Lixadora vibratória PSS 270 C3

**Ano de fabrico: 07/2025**

**Número de série: IAN 520945\_2504**

Bochum, 23.07.2027



Hans-Peter Kompernaß

- Diretor -

Reservado o direito a alterações técnicas  
no âmbito do desenvolvimento.



**KOMPERNASS HANDELS GMBH**

BURGSTRASSE 21  
44867 BOCHUM  
GERMANY  
[www.kompernass.com](http://www.kompernass.com)

Last Information Update · Stand der Informationen · Version des informations  
Stand van de informatie · Versione delle informazioni · Estado de las informaciones  
Estado das informações: 07/2025 · Ident.-No.: PSS270C3-072025-1

---

IAN 520945\_2504