



## **Elektro-Rasentrimmer / Electric Lawn Trimmer / Coupe-bordures électrique PRT 550 A5**

(DE) (AT) (CH)

### **Elektro-Rasentrimmer**

Originalbetriebsanleitung

(FR) (BE)

### **Coupe-bordures électrique**

Traduction des instructions d'origine

(PL)

### **Elektryczna podkaszarka**

Tłumaczenie oryginalnej instrukcji obsługi

(SK)

### **Elektrická kosa**

Preklad originálneho návodu na obsluhu

(ES)

### **Cortabordes eléctrico**

Traducción del manual de instrucciones original

(GB) (IE)

### **Electric Lawn Trimmer**

Translation of the original instructions

(NL) (BE)

### **Elektrische grastrimmer**

Vertaling van de originele gebruiksaanwijzing

(CZ)

### **Elektrická strunová sekačka**

Preklad originálního provozního návodu

(DK)

### **Elektrisk græstrimmer**

Oversættelse af den originale driftsvejledning



DE AT CH

Klappen Sie vor dem Lesen die Seite mit den Abbildungen aus und machen Sie sich anschließend mit allen Funktionen des Gerätes vertraut.

---

GB IE

Before reading, unfold the page containing the illustrations and familiarise yourself with all functions of the device.

---

FR BE

Avant de lire le mode d'emploi, ouvrez la page contenant les illustrations et familiarisez-vous ensuite avec toutes les fonctions de l'appareil.

---

NL BE

Vouw vóór het lezen de pagina met de afbeeldingen open en maak u vertrouwd met alle functies van het apparaat.

---

PL

Przed przeczytaniem proszę rozłożyć stronę z ilustracjami, a następnie proszę zapoznać się z wszystkimi funkcjami urządzenia.

---

CZ

Před čtením si otevřete stranu s obrázky a potom se seznamte se všemi funkcemi přístroje.

---

SK

Pred čítaním si odklopte stranu s obrázkami a potom sa oboznámte so všetkými funkciami prístroja.

---

DK

Før du læser, vend siden med billeder frem og bliv bekendt med alle apparatets funktioner.

---

ES

Antes de empezar a leer abra la página que contiene las imágenes y, en seguida, familiarícese con todas las funciones del dispositivo.

---

DE / AT / CH	Originalbetriebsanleitung	Seite	4
GB / IE	Translation of the original instructions	Page	23
FR / BE	Traduction des instructions d'origine	Page	38
NL / BE	Vertaling van de originele gebruiksaanwijzing	Pagina	58
PL	Tłumaczenie oryginalnej instrukcji obsługi	Strona	75
CZ	Překlad originálního provozního návodu	Strana	93
SK	Preklad originálneho návodu na obsluhu	Strana	108
DK	Oversættelse af den originale driftsvejledning	Side	124
ES	Traducción del manual de instrucciones original	Página	140

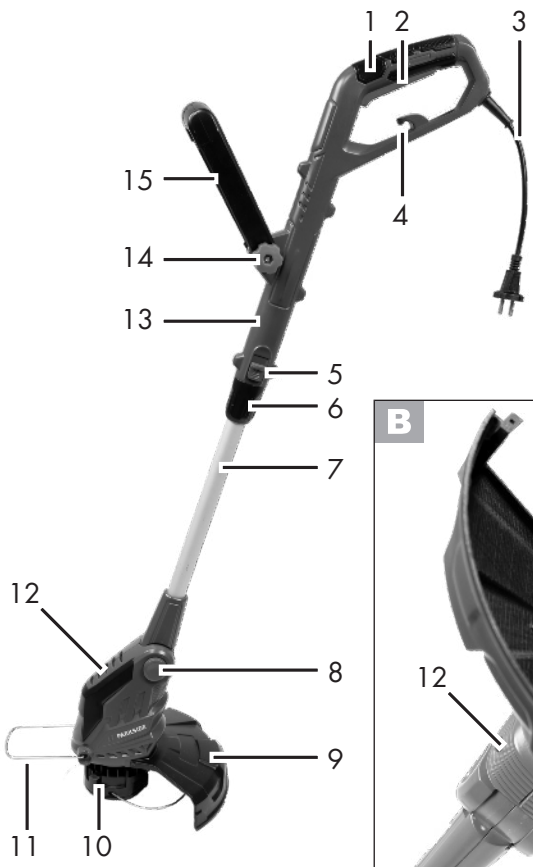
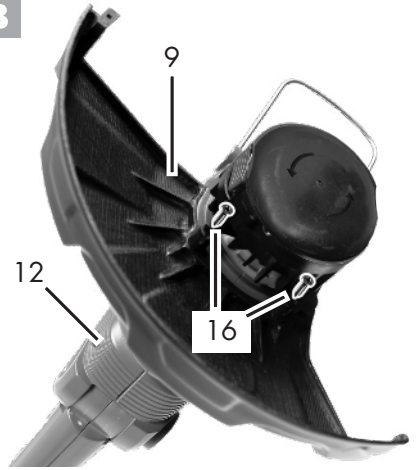
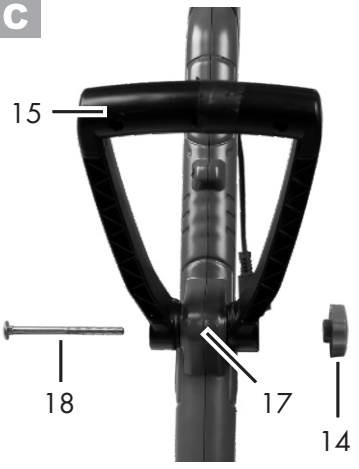
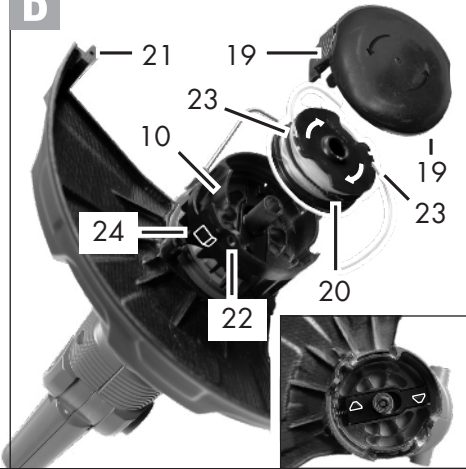
**A****B****C****D**

## Inhalt

<b>Einleitung</b> .....	<b>4</b>
<b>Bestimmungsgemäße</b>	
<b>Verwendung</b> .....	<b>4</b>
<b>Allgemeine Beschreibung</b> .....	<b>5</b>
Lieferumfang.....	5
Funktionsbeschreibung .....	5
Übersicht .....	5
<b>Technische Daten</b> .....	<b>5</b>
<b>Symbole und Bildzeichen</b> .....	<b>6</b>
<b>Sicherheitshinweise</b> .....	<b>7</b>
Allgemeine Sicherheitshinweise	
für Elektrowerkzeuge .....	7
Weiterführende Sicherheitshinweise ..	11
Restrisiken .....	14
<b>Montageanleitung</b> .....	<b>14</b>
<b>Bedienung</b> .....	<b>15</b>
Ein- und Ausschalten.....	15
Einstellungen am Gerät.....	15
<b>Arbeitshinweise</b> .....	<b>16</b>
Gras schneiden.....	17
Rasenkantentrimmen .....	17
<b>Reinigung und Wartung</b> .....	<b>17</b>
Reinigung.....	17
Allgemeine Wartungsarbeiten .....	17
Spule auswechseln .....	18
<b>Transport</b> .....	<b>18</b>
<b>Lagerung</b> .....	<b>18</b>
<b>Entsorgung/Umweltschutz</b> .....	<b>19</b>
<b>Ersatzteile/Zubehör</b> .....	<b>19</b>
<b>Fehlersuche</b> .....	<b>20</b>
<b>Garantie</b> .....	<b>21</b>
<b>Reparatur-Service</b> .....	<b>22</b>
<b>Service-Center</b> .....	<b>22</b>
<b>Importeur</b> .....	<b>22</b>
<b>Original-EG-Konformitäts-</b>	
<b>erklärung</b> .....	<b>159</b>
<b>Explosionszeichnung</b> .....	<b>169</b>

## Einleitung

Herzlichen Glückwunsch zum Kauf Ihres neuen Gerätes. Sie haben sich damit für ein hochwertiges Gerät entschieden. Dieses Gerät wurde während der Produktion auf Qualität geprüft und einer Endkontrolle unterzogen. Die Funktionsfähigkeit Ihres Gerätes ist somit sichergestellt.



Die Betriebsanleitung ist Bestandteil dieses Gerätes. Sie enthält wichtige Hinweise für Sicherheit, Gebrauch und Entsorgung. Machen Sie sich vor der Benutzung des Gerätes mit allen Bedien- und Sicherheitshinweisen vertraut. Benutzen Sie das Gerät nur wie beschrieben und für die angegebenen Einsatzbereiche. Bewahren Sie die Betriebsanleitung gut auf und händigen Sie alle Unterlagen bei Weitergabe des Gerätes an Dritte mit aus.

## Bestimmungsgemäße Verwendung

Das Gerät ist nur zum Schneiden von Gras in Gärten und entlang von Beeträndern geeignet. Jede andere Verwendung, die in dieser Anleitung nicht ausdrücklich zugelassen wird, kann zu Schäden am Gerät führen und eine ernsthafte Gefahr für den Benutzer darstellen. Verwenden Sie das Gerät nicht zum Schneiden von Hecken oder Sträuchern. Das Gerät ist zum Gebrauch durch Erwachsene bestimmt. Jugendliche über 16 Jahre dürfen das Gerät nur unter Aufsicht benutzen. Der Hersteller haftet nicht für Schäden, die durch bestimmungswidrigen Gebrauch oder falsche Bedienung verursacht wurden. Dieses Gerät ist nicht zur gewerblichen Nutzung geeignet. Bei gewerblichem Einsatz erlischt die Garantie.

## Allgemeine Beschreibung

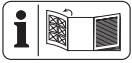

Die Abbildung der wichtigsten Funktionsteile finden Sie auf der vorderen und der hinteren Ausklappseite.

## Lieferumfang

Packen Sie das Gerät aus und kontrollieren Sie, ob es vollständig ist:

- Elektro-Rasentrimmer
- Schutzabdeckung mit zwei Schrauben
- 2 Fadenspulen (1x bereits montiert, 1x beiliegend)
- Distanzbügel (Blumenschutz)
- Zusatzgriff
- Betriebsanleitung

## Funktionsbeschreibung

Der handgeführte und tragbare Elektro-Rasentrimmer besitzt als Schneideeinrichtung eine Fadenspule.

Zusätzlich ist das Gerät mit einem schwenkbaren Motorkopf, verstellbarem Alu-Teleskoprohr und Distanzbügel ausgestattet.

Zum Schutz des Anwenders ist das Gerät mit einer Schutzeinrichtung versehen, die die Schneideeinrichtung abdeckt.

Die Funktion der Bedienteile entnehmen Sie bitte den nachfolgenden Beschreibungen.

## Übersicht

- |          |  |
|----------|--|
| <b>A</b> | 1 Oberer Handgriff                                 |
|          | 2 Ein-/Ausschalter                                 |
|          | 3 Netzkabel  |
|          | 4 Zugentlastung                                    |
|          | 5 Riegel zum Drehen des Griffteils                 |
|          | 6 Schraubhülse<br>(Längenverstellung Teleskoprohr) |
|          | 7 Teleskoprohr                                     |

- |  |  |
|--|--|
|  | 8 Druckknopf<br>(Neigungswinkel Motorkopf) |
|  | 9 Schutzabdeckung                          |
|  | 10 Spulenkapsel                            |
|  | 11 Distanzbügel (Blumenschutz)             |
|  | 12 Motorkopf                               |
|  | 13 Griffteil                               |
|  | 14 Mutter (Griffschraube Zusatzgriff)      |
|  | 15 Zusatzgriff                             |

- |          |  |
|----------|--|
| <b>B</b> | 16 Kreuzschlitzschraube<br>(Schutzabdeckung) |
|----------|--|

- |          |                                |
|----------|--------------------------------|
| <b>C</b> | 17 Griffaufnahme               |
|          | 18 Griffschraube (Zusatzgriff) |

- |          |                                |
|----------|--------------------------------|
| <b>D</b> | 19 Entriegelung (Spulenkapsel) |
|          | 20 Fadenspule                  |
|          | 21 Fadenschneider              |
|          | 22 Fadenauslass-Öse            |
|          | 23 Schlitz (Fadenspule)        |
|          | 24 Arretierknopf (Fadenspule)  |

## Technische Daten

### Elektro-Rasentrimmer... PRT 550 A5

Nenneingangsspannung $U_n$ .....	230 V~, 50 Hz
Leistungsaufnahme .....	550 W
Leerlaufdrehzahl $n_0$ .....	10000 min <sup>-1</sup>
Schutzklasse .....	II <input checked="" type="checkbox"/>
Schutzart.....	IPX0
Schnittkreis .....	300 mm
Fadenlänge .....	2 x 5 m
Fadenstärke.....	1,4 mm
Gewicht.....	ca. 2,05 kg
Schalldruckpegel	
( $L_{pA}$ ) .....	85,4 dB(A); $K_{pA}$ =3 dB
Schalleistungspegel ( $L_{WA}$ )	
garantiert.....	96 dB(A)
gemessen.....	94,3 dB(A); $K_{WA}$ = 1,88 dB
Vibration ( $a_h$ )	
Oberer Handgriff.....	5,92 m/s <sup>2</sup> ; K= 1,5 m/s <sup>2</sup>
Zusatzhandgriff....	5,92 m/s <sup>2</sup> ; K= 1,5 m/s <sup>2</sup>

Lärm- und Vibrationswerte wurden entsprechend den in der Konformitätserklärung genannten Normen und Bestimmungen ermittelt.

Der angegebene Schwingungsemissionswert ist nach einem genormten Prüfverfahren gemessen worden und kann zum Vergleich eines Elektrowerkzeugs mit einem anderen verwendet werden.

Der angegebene Schwingungsemissionswert kann auch zu einer einleitenden Einschätzung der Aussetzung verwendet werden.



**Warnung:**

Der Schwingungsemissionswert kann sich während der tatsächlichen Benutzung des Elektrowerkzeugs von dem Angabewert unterscheiden, abhängig von der Art und Weise, in der das Elektrowerkzeug verwendet wird. Versuchen Sie die Belastung durch Vibrationen so gering wie möglich zu halten. Beispielhafte Maßnahmen zur Verringerung der Vibrationsbelastung sind das Tragen von Handschuhen beim Gebrauch des Werkzeugs und die Begrenzung der Arbeitszeit. Dabei sind alle Anteile des Betriebszyklus zu berücksichtigen (beispielsweise Zeiten, in denen das Elektrowerkzeug abgeschaltet ist, und solche, in denen es zwar eingeschaltet ist, aber ohne Belastung läuft).

**Symbole und Bildzeichen**

**Bildzeichen auf dem Gerät:**



Achtung!



Lesen Sie die Betriebsanleitung aufmerksam durch.



Tragen Sie Augen- und Gehörschutz.



Nach dem Ausschalten dreht sich die Schneideinrichtung noch für einige Sekunden. Hände und Füße fernhalten.



Setzen Sie das Gerät nicht der Feuchtigkeit aus. Arbeiten Sie nicht bei Regen und schneiden Sie kein nasses Gras.



Halten Sie andere Personen fern. Sie könnten durch weggeschleuderte Fremdkörper verletzt werden.



Verletzungsgefahr durch weggeschleuderte Teile



Umstehende Personen vom Gerät fernhalten



Ziehen Sie sofort den Stecker, wenn die Anschlussleitung beschädigt ist.



Ziehen Sie bei Wartungsarbeiten den Stecker



Angabe des Schallleistungspegels  $L_{WA}$  in dB



Elektrogeräte gehören nicht in den Hausmüll



Schutzklasse (Doppelisolierung)



Schnittkreis

**30cm**

Schnittkreis



Teleskopierbar

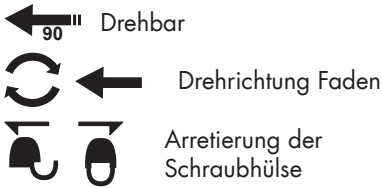

### Symbole in der Anleitung:



**Gefahrenzeichen mit Angaben zur Verhütung von Personen- oder Sachschäden**



**Gefahrenzeichen mit Angaben zur Verhütung von Personenschäden durch elektrischen Schlag**



Gebotszeichen mit Angaben zur Verhütung von Schäden



Lesen Sie die Betriebsanleitung aufmerksam durch.



Hinweiszeichen mit Informationen zum besseren Umgang mit dem Gerät

## Sicherheitshinweise

Beim Gebrauch der Maschine sind die Sicherheitshinweise zu beachten.

### Allgemeine Sicherheitshinweise für Elektrowerkzeuge



**WARNUNG! Lesen Sie alle Sicherheitshinweise und Anweisungen.** Versäumnisse bei der Einhaltung der Sicher-

heitshinweise und Anweisungen können elektrischen Schlag, Brand und/oder schwere Verletzungen verursachen.

### Bewahren Sie alle Sicherheitshinweise und Anweisungen für die Zukunft auf.

Der in den Sicherheitshinweisen verwendete Begriff „Elektrowerkzeug“ bezieht sich auf netzbetriebene Elektrowerkzeuge (mit Netzkabel) und auf akkubetriebene Elektrowerkzeuge (ohne Netzkabel).

## 1) ARBEITSPLATZSICHERHEIT

- a) **Halten Sie Ihren Arbeitsbereich sauber und gut beleuchtet.** Unordnung oder unbeleuchtete Arbeitsbereiche können zu Unfällen führen.
- b) **Arbeiten Sie mit dem Elektrowerkzeug nicht in explosionsgefährdeter Umgebung, in der sich brennbare Flüssigkeiten, Gase oder Stäube befinden.** Elektrowerkzeuge erzeugen Funken, die den Staub oder die Dämpfe entzünden können.
- c) **Halten Sie Kinder und andere Personen während der Benutzung des Elektrowerkzeugs fern.** Bei Ablenkung können Sie die Kontrolle über das Gerät verlieren.

## 2) ELEKTRISCHE SICHERHEIT

- a) **Der Anschlussstecker des Elektrowerkzeuges muss in die Steckdose passen. Der Stecker darf in keiner Weise verändert werden. Verwenden Sie keine Adapterstecker gemeinsam mit schutzgeerdeten Elektrowerkzeugen.** Unveränderte Stecker und passende Steckdosen verringern das Risiko eines elektrischen Schlages.
- b) **Vermeiden Sie Körperkontakt mit geerdeten Oberflächen, wie von Rohren, Heizungen, Herden und Kühlschränken.** Es besteht ein erhöhtes Risiko durch elektrischen Schlag, wenn Ihr Körper geerdet ist.
- c) **Halten Sie Elektrowerkzeuge von Regen oder Nässe fern.** Das Eindringen von Wasser in ein Elektrogerät erhöht das Risiko eines elektrischen Schlages.
- d) **Zweckentfremden Sie das Kabel nicht, um das Elektrowerkzeug zu tragen, aufzuhängen oder um den Stecker aus der Steckdose zu ziehen. Halten Sie das Kabel fern von Hitze, Öl, scharfen Kanten oder sich bewegendenden Geräteteilen.**

Beschädigte oder verwickelte Kabel erhöhen das Risiko eines elektrischen Schlages.

- e) **Wenn Sie mit einem Elektrowerkzeug im Freien arbeiten, verwenden Sie nur Verlängerungskabel, die auch für den Außenbereich geeignet sind.** Die Anwendung eines für den Außenbereich geeigneten Verlängerungskabels verringert das Risiko eines elektrischen Schlages.
- f) **Wenn der Betrieb des Elektrowerkzeugs in feuchter Umgebung nicht vermeidbar ist, verwenden Sie einen Fehlerstromschutzschalter.** Der Einsatz eines Fehlerstromschutzschalters vermindert das Risiko eines elektrischen Schlages.

## 3) SICHERHEIT VON PERSONEN

- a) **Seien Sie aufmerksam, achten Sie darauf, was Sie tun, und gehen Sie mit Vernunft an die Arbeit mit einem Elektrowerkzeug. Benutzen Sie kein Elektrowerkzeug, wenn Sie müde sind oder unter dem Einfluss von Drogen, Alkohol oder Medikamenten stehen.** Ein Moment der



Unachtsamkeit beim Gebrauch des Elektrowerkzeuges kann zu ernsthaften Verletzungen führen.

**b) Tragen Sie persönliche Schutzausrüstung und immer eine Schutzbrille.**

Das Tragen persönlicher Schutzausrüstung, wie Staubmaske, rutschfeste Sicherheitsschuhe, Schutzhelm oder Gehörschutz, je nach Art und Einsatz des Elektrowerkzeuges, verringert das Risiko von Verletzungen.

**c) Vermeiden Sie eine unbeabsichtigte Inbetriebnahme. Vergewissern Sie sich, dass das Elektrowerkzeug ausgeschaltet ist, bevor Sie es an die Stromversorgung und/oder den Akku anschließen, es aufnehmen oder tragen.** Wenn Sie beim Tragen des Elektrowerkzeuges den Finger am Schalter haben oder das Gerät eingeschaltet an die Stromversorgung anschließen, kann dies zu Unfällen führen.

**d) Entfernen Sie Einstellwerkzeuge oder Schraubenschlüssel, bevor Sie das Elektrowerkzeug einschalten.** Ein Werkzeug oder Schlüssel, der sich in einem drehenden Geräteteil befindet, kann zu Verletzungen führen.

**e) Vermeiden Sie eine abnormale Körperhaltung. Sorgen Sie für einen sicheren Stand und halten Sie jederzeit das Gleichgewicht.**

Dadurch können Sie das Elektrowerkzeug in unerwarteten Situationen besser kontrollieren.

**f) Tragen Sie geeignete Kleidung. Tragen Sie keine weite Kleidung oder Schmuck. Halten Sie Haare, Kleidung und Handschuhe fern von sich bewegenden Teilen.** Lockere Kleidung, Schmuck oder lange Haare können von sich bewegenden Teilen erfasst werden.

**g) Wenn Staubabsaug- und -auffangeinrichtungen montiert werden können, vergewissern Sie sich, dass diese angeschlossen sind und richtig verwendet werden.** Verwendung einer Staubabsaugung kann Gefährdungen durch Staub verringern.

**4) SORGFÄLTIGER UMGANG MIT UND GEBRAUCH VON ELEKTROWERKZEUGEN**

**a) Überlasten Sie das Gerät nicht. Verwenden Sie für Ihre Arbeit das dafür bestimmte Elektrowerkzeug.** Mit dem passenden Elektrowerk-

zeug arbeiten Sie besser und sicherer im angegebenen Leistungsbereich.

**b) Benutzen Sie kein Elektrowerkzeug, dessen Schalter defekt ist.**

Ein Elektrowerkzeug, das sich nicht mehr ein- oder ausschalten lässt, ist gefährlich und muss repariert werden.

**c) Ziehen Sie den Stecker aus der Steckdose und/oder entfernen Sie den Akku, bevor Sie Geräteeinstellungen vornehmen, Zubehörteile wechseln oder das Gerät weglegen.**

Diese Vorsichtsmaßnahme verhindert den unbeabsichtigten Start des Elektrowerkzeuges.

**d) Bewahren Sie unbenutzte Elektrowerkzeuge außerhalb der Reichweite von Kindern auf. Lassen Sie Personen das Gerät nicht benutzen, die mit diesem nicht vertraut sind, oder diese Anweisungen nicht gelesen haben.**

Elektrowerkzeuge sind gefährlich, wenn sie von unerfahrenen Personen benutzt werden.

**e) Pflegen Sie Elektrowerkzeuge mit Sorgfalt. Kontrollieren Sie, ob bewegliche Teile einwandfrei funktionieren und nicht klemmen, ob Teile gebro-**

**chen oder so beschädigt sind, dass die Funktion des Elektrowerkzeuges beeinträchtigt ist. Lassen Sie beschädigte Teile vor dem Einsatz des Gerätes reparieren.**

Viele Unfälle haben ihre Ursache in schlecht gewarteten Elektrowerkzeugen.

**f) Halten Sie Schneidwerkzeuge scharf und sauber.**

Sorgfältig gepflegte Schneidwerkzeuge mit scharfen Schneidkanten verklemmen sich weniger und sind leichter zu führen.

**g) Verwenden Sie Elektrowerkzeug, Zubehör, Einsatzwerkzeuge usw. entsprechend diesen Anweisungen. Berücksichtigen Sie dabei die Arbeitsbedingungen und die auszuführende Tätigkeit.**

Der Gebrauch von Elektrowerkzeugen für andere als die vorgesehenen Anwendungen kann zu gefährlichen Situationen führen.

**h) Achten Sie darauf, dass Luftöffnungen frei von Verschmutzungen sind.**

**i) Ziehen Sie den Netzstecker/entfernen Sie den Akku aus dem Gerät**

- wann immer sich der Anwender von der Maschine entfernt,
- vor dem Entfernen von Blockierungen,

- vor Überprüfen, Reinigen oder Arbeiten an der Maschine,
- nach Berühren eines Fremdkörpers, um die Maschine auf Beschädigungen zu überprüfen,
- zur sofortigen Überprüfung, wenn die Maschine beginnt, übermäßig stark zu vibrieren.
- falls die Maschine anfängt, ungewöhnlich stark zu vibrieren, ist eine sofortige Überprüfung erforderlich,
  - suchen Sie nach Beschädigungen;
  - führen Sie die erforderlichen Reparaturen beschädigter Teile durch;
  - untersuchen Sie auf lose Teile und ziehen sie diese fest an.

## 5) SERVICE

**a) Lassen Sie Ihr Elektrowerkzeug nur von qualifiziertem Fachpersonal und nur mit Original-Ersatzteilen reparieren.** Damit wird sichergestellt, dass die Sicherheit des Gerätes erhalten bleibt.

### Weiterführende Sicherheitshinweise

#### SCHULUNG

- Dieses Gerät darf nicht von Kindern benutzt werden. Kinder müssen beaufsichtigt werden,

damit sie nicht mit dem Gerät spielen. Reinigung und Wartung darf nicht von Kindern durchgeführt werden.

- Das Gerät darf nicht von Personen mit verminderten physischen, sensorischen oder geistigen Fähigkeiten oder Personen mit unzureichendem Wissen oder Erfahrung benutzt werden.
- Lokale Vorschriften können eine Altersbeschränkung für den Anwender festlegen.
- Es ist zu beachten, dass der Benutzer selbst für Unfälle oder Gefährdungen gegenüber anderen Personen oder deren Besitz verantwortlich ist.
- Kindern und Personen mit eingeschränkten körperlichen, sensorischen oder geistigen Fähigkeiten oder unzureichender Erfahrung und Wissen oder Personen, welche mit den Anweisungen nicht vertraut sind, darf die Verwendung der Maschine nie gestattet werden! Lokale Vorschriften können die Altersbeschränkung für den Anwender festlegen.
- Erlauben Sie nie, dass Kinder oder Personen, die mit den genannten Anweisungen nicht vertraut sind, die Maschine benutzen.
- Machen Sie sich mit den Stellen und der sachgemäßen Verwendung der Maschine vertraut.

## VORBEREITUNG

- Vor der Benutzung ist die Maschine optisch auf beschädigte, fehlende oder falsch angebrachte Schutzeinrichtungen oder –abdeckungen zu überprüfen.
- Vor Inbetriebnahme der Maschine und nach irgendwelchem Aufprall prüfen Sie sie auf Anzeichen von Verschleiß oder Beschädigung und lassen Sie notwendige Reparaturen durchführen.
- Verwenden Sie nur zugelassene Verlängerungskabel (H05VVH2-F, H03VVH2-F), die höchstens 75 m lang und für den Gebrauch im Freien bestimmt sind. Rollen Sie eine Kabeltrommel vor Gebrauch immer ganz ab. Überprüfen Sie das Kabel auf Beschädigung und Alterung.
- Schließen Sie kein beschädigtes Kabel an die Stromversorgung an. Berühren Sie kein beschädigtes Kabel, bevor es von der Stromversorgung getrennt wurde. Durch ein beschädigtes Kabel kann es zum Berühren **aktiver Teile** kommen.
- Vor der Benutzung ist die Anschluss- und Verlängerungsleitung auf Anzeichen von Beschädigung oder Alterung zu überprüfen. Wird die Leitung während des Gebrauchs beschädigt, ist sie unverzüg-

lich vom Netz zu trennen. DIE LEITUNG NICHT BERÜHREN, BEVOR SIE VOM NETZ GETRENNT IST. Die Maschine nicht verwenden, wenn die Leitung beschädigt oder verschlissen ist. Um die Leitung aus der Steckdose zu ziehen, sollten Sie immer am Stecker ziehen, nie an der Leitung.

## BETRIEB

- Augenschutz, lange Hose und festes Schuhwerk sind über den gesamten Zeitraum der Benutzung der Maschine zu tragen.
- Die Verwendung der Maschine unter Schlechtwetterbedingungen, insbesondere bei Blitzrisiko, ist zu vermeiden.
- Warnung! Berühren Sie keine sich bewegenden, gefährlichen Teile, bevor das Gerät von der Stromversorgung getrennt wurde und die beweglichen, gefährlichen Teile vollständig zum Stillstand gekommen sind.
- Vorsicht vor Verletzungen durch die Schneideinrichtung an Füßen und Händen.
- Unterbrechen Sie den Gebrauch der Maschine, wenn Personen, vor allem Kinder oder Haustiere in der Nähe sind.
- Benutzen Sie die Maschine nur bei Tageslicht oder guter künstlicher Beleuchtung.

- Halten Sie immer Hände und Füße von der Schneideinrichtung entfernt, vor allem, wenn Sie den Motor einschalten.
- Ersetzen Sie niemals die nicht-metallische Schneideinrichtung durch eine metallische Schneideinrichtung.  
Niemals die Maschine mit beschädigter Abdeckung oder Schutzeinrichtung bzw. ohne Abdeckung oder Schutzeinrichtungen verwenden.
- Vermeiden Sie eine abnormale Körperhaltung. Sorgen Sie für einen sicheren Stand, um jederzeit das Gleichgewicht beim Arbeiten an Hängen halten zu können.
- Gehen Sie langsam. Laufen Sie nicht mit dem Gerät in der Hand.
- Tragen Sie während des Betriebs der Maschine jederzeit festes Schuhwerk und lange Hosen.
- **Bei Auftreten eines Unfalles oder einer Störung während des Betriebs ist das Gerät sofort auszuschalten. Versorgen Sie Verletzungen sachgemäß oder suchen Sie einen Arzt auf.** Lesen Sie zur Beseitigung von Störungen das Kapitel „Fehlersuche“ oder kontaktieren Sie unser Service-Center.
- Halten Sie das Verlängerungskabel von beweglichen,

gefährlichen Teilen fern, um Beschädigungen an Kabeln zu vermeiden, welche zum Berühren **aktiver Teile** führen können.

- Wenn das Kabel/Verlängerungskabel während der Anwendung beschädigt oder verwickelt wird, schalten Sie das Gerät sofort aus und ziehen Sie den Netzstecker, um das Gerät von der Stromversorgung zu trennen.
- Verwenden Sie ein Fehlerstromschutzgerät mit einem Betriebsstrom von 30 mA oder weniger.
- Anschluss- und Verlängerungsleitung von der Schneideinrichtung fernhalten.
- Stets sicherstellen, dass die Lüftungsöffnungen frei von Fremdkörpern gehalten werden.
- Wenn die Netzanschlussleitung dieses Gerätes beschädigt wird, muss sie durch den Hersteller oder seinen Kundendienst oder eine ähnlich qualifizierte Person ersetzt werden, um Gefährdungen zu vermeiden.

## INSTANDHALTUNG UND AUFBEWAHRUNG

- Das Gerät von der Stromversorgung trennen, bevor die Wartung oder Reinigungsarbeiten durchgeführt werden.
- Nur die vom Hersteller empfohlenen Ersatz- und Zubehörteile sind zu verwenden.

- Die Maschine ist regelmäßig zu überprüfen und zu warten. Die Maschine nur in einer Vertragswerkstatt instand setzen lassen.
- Ist die Maschine nicht in Gebrauch, ist sie außerhalb der Reichweite von Kindern aufzubewahren.

## Restrisiken

Auch wenn Sie dieses Elektrowerkzeug vorschriftsmäßig bedienen, bleiben immer Restrisiken bestehen. Folgende Gefahren können im Zusammenhang mit der Bauweise und Ausführung dieses Elektrowerkzeugs auftreten:

- a) Schnittverletzungen
- b) Gehörschäden, falls kein geeigneter Gehörschutz getragen wird.
- c) Gesundheitsschäden, die aus Hand-Arm-Schwingungen resultieren, falls das Gerät über einen längeren Zeitraum verwendet wird oder nicht ordnungsgemäß geführt und gewartet wird.



Warnung! Dieses Elektrowerkzeug erzeugt während des Betriebs ein elektromagnetisches Feld. Dieses Feld kann unter bestimmten Umständen aktive oder passive medizinische Implantate

beeinträchtigen. Um die Gefahr von ernsthaften oder tödlichen Verletzungen zu verringern, empfehlen wir Personen mit medizinischen Implantaten ihren Arzt und den Hersteller des medizinischen Implantats zu konsultieren, bevor die Maschine bedient wird.

## Montageanleitung



### Schutzabdeckung montieren:

1. Setzen Sie die Schutzabdeckung (9) auf den Motorkopf (12) auf und schrauben Sie diese mit den zwei Kreuzschlitzschrauben (16) fest.

### Distanzbügel (Blumenschutz) montieren:

2. Ziehen Sie den Distanzbügel auseinander. Setzen Sie die beiden offenen Enden des Distanzbügels in die seitlichen Aufnahmen am unteren Motorkopf (12) ein. Der Distanzbügel rastet in zwei Positionen ein.



### Zusatzgriff montieren:

3. Lösen und entfernen Sie die vormontierte Mutter (14) und Schraube (18) des Zusatzhandgriffes (15).
4. Ziehen Sie die Enden des Zusatzgriffes (15) auseinander und schieben Sie diese über die Grifaufnahme (17).
5. Schrauben Sie den Zusatzgriff (15) mit der Griffschraube (18) und Mutter (14) an.

## Bedienung



**Achtung Verletzungsgefahr!** Verwenden Sie das Gerät nicht ohne Schutzabdeckung. Tragen Sie beim Arbeiten mit dem Gerät geeignete Kleidung sowie Augen- und Gehörschutz. Vergewissern Sie sich vor jeder Benutzung, dass das Gerät funktionstüchtig ist. Der Ein-/Ausschalter darf nicht arretiert werden. Nach dem Loslassen des Ein-/Ausschalters muss sich der Motor ausschalten. Sollte der Ein-/Ausschalter beschädigt sein, darf mit dem Gerät nicht mehr gearbeitet werden.



Beachten Sie den Lärmschutz und örtliche Vorschriften.

### Ein- und Ausschalten



Der Schneidfaden ist bei Auslieferung an den Enden zur Transport-sicherung verknötet. Die Doppelfaden-Vollautomatik reguliert beim ersten Einschalten die Schnittbreite und die verknöteten Enden werden automatisch am Fadenschneider (D 21) abgeschnitten.



Achten Sie auf einen sicheren Stand und halten Sie das Gerät mit beiden Händen und mit Abstand vom eigenen Körper gut fest. Achten Sie vor dem Einschalten darauf, dass das Gerät keine Gegenstände berührt.



- Formen Sie aus dem Ende des Verlängerungskabels eine Schlaufe, führen diese durch die

Öffnung am oberen Handgriff (1) und hängen sie in die Zugentlastung (4) ein.

- Schließen Sie das Gerät an die Netzspannung an.
- Achten Sie auf einen sicheren Stand und halten Sie das Gerät mit beiden Händen gut fest. Setzen Sie die Spulenkapsel nicht auf den Boden auf.
- Zum **Einschalten** drücken Sie den Ein-/ Ausschalter (2). Zum **Ausschalten** lassen Sie den Ein-/Ausschalter (2) los.



Eine Dauerlaufschtaltung ist nicht möglich.



**Nach dem Ausschalten des Gerätes dreht sich die Spule noch einige Zeit weiter. Lassen Sie die Spule vollständig zur Ruhe kommen. Hände und Füße fernhalten! Verletzungsgefahr!**



Befreien Sie die Spule regelmäßig von Grasresten, damit der Schneid-effekt nicht beeinträchtigt ist.



### Einstellungen am Gerät

#### Zusatzgriff verstellen:

Sie können den Zusatzgriff in verschiedene Positionen bringen. Stellen Sie den Griff so ein, dass die Spulenkapsel in der Arbeits-haltung leicht nach vorne geneigt ist.

- Lösen Sie die Mutter (14) und verstellen Sie den Zusatzgriff (15) in die gewünschte Position. Ziehen Sie die Mutter wieder fest.

### Höhe verstellen:

Das Teleskoprohr erlaubt es Ihnen, das Gerät auf Ihre individuelle Größe einzustellen.

- ② Lösen Sie die Schraubhülse (6) . Bringen Sie das Teleskoprohr (7) auf die gewünschte Länge und schrauben Sie die Schraubhülse wieder fest.

### Schnittwinkel verstellen:

Mit verändertem Schnittwinkel können Sie auch an unzugänglichen Stellen trimmen, z. B. unter Bänken und Vorsprüngen.

- ③ Drücken Sie den Druckknopf (8) am Motorgehäuse und neigen Sie das Teleskoprohr (7). Es sind 6 Stellungen möglich (siehe auch „Arbeitshinweise“).

### Griffteil verstellen:

Das Griffteil lässt sich um 90° drehen (siehe auch „Arbeitshinweise“).

- ④ Schieben Sie den Riegel (5) nach oben und drehen Sie das Griffteil (13) , bis es in der gewünschten Position einrastet.

### Distanzbügel (Blumenschutz) ver-

**stellen:** Der Distanzbügel hält nicht zu schneidende Pflanzen und Stämme von der Schneideinrichtung fern.

- ⑤ Schieben Sie den Distanzbügel (11) nach vorne. Wenn der Distanzbügel nicht benötigt wird, schieben Sie ihn in die Parkposition zurück.

### Schneidfaden verlängern:

Ihr Gerät ist mit einer Doppelfaden-Vollau-  
tomatik ausgerüstet.

Die Fäden verlängern sich automatisch bei jedem Einschaltvorgang. Damit die Fadenverlängerungs-Automatik korrekt

funktioniert, muss die Fadenspule zum Stillstand gekommen sein, bevor Sie das Gerät erneut einschalten.

Sollten die Fäden anfangs länger sein als der Schnittkreis vorgibt, werden sie durch den Fadenschneider (**D** 21) automatisch auf die richtige Länge gekürzt.



Kontrollieren Sie den Nylonfaden regelmäßig auf Beschädigung und ob der Schneidfaden noch die durch den Fadenschneider vorgegebene Länge aufweist.

- **Wenn keine Fadenenden sichtbar sind:** Erneuern Sie die Fadenspule (**D** 20) (siehe „Reinigung und Wartung“).
- **Fadenlänge manuell einstellen:** Netzstecker ziehen! Drücken Sie den Arretierknopf (**D** 24), lassen Sie ihn wieder los und ziehen Sie die Fadenenden ein Stück heraus. Wiederholen Sie diesen Vorgang so oft, bis die Fadenenden etwas über den Fadenschneider (**D** 21) herausstehen.

## Arbeitshinweise



### Achtung Verletzungsgefahr!

- Schneiden Sie kein feuchtes oder nasses Gras.
- Vergewissern Sie sich vor dem Starten des Gerätes, dass die Spule nicht mit Steinen, Geröll oder anderen Fremdkörpern in Berührung ist.
- Schalten Sie das Gerät ein, bevor Sie sich dem zu schneidenden Gras nähern.
- Vermeiden Sie die Überbeanspruchung des Gerätes während der Arbeit.



- Vermeiden Sie die Berührung mit festen Hindernissen (Steine, Mauern, Lattenzäune usw.). Die Spule würde sich schnell abnutzen.
- Vermeiden Sie die Verwendung des Gerätes bei schlechtem Wetter, besonders bei Blitzgefahr!

## Gras schneiden



Schneiden Sie Gras, indem Sie das Gerät nach rechts und links schwenken. Schneiden Sie langsam und halten Sie beim Schneiden das Ge-

rät um ca. 30° nach vorn geneigt. Schneiden Sie langes Gras schichtweise von oben nach unten.

## G Rasenkantentrimmen



**Achten Sie darauf, dass Sie beim Arbeiten durch die Schutzabdeckung vor der Schneideinrichtung geschützt sind.**

### Einstellungen für das Rasenkantentrimmen:

Zum Trimmen von Rasenkanten führen Sie das Gerät langsam an den Rasenkanten entlang.

- Griffteil: 90° (siehe **F** ④)
- Schnittwinkel: 90° (siehe **F** ③)
- Distanzbügel in Parkposition

## Reinigung und Wartung



**Warnung! Verletzungsgefahr durch bewegliche, gefährliche Teile!**



Lassen Sie Instandsetzungsarbeiten und Wartungsarbeiten, die nicht in dieser Anleitung beschrieben sind, von unserem Service-Center durchführen. Verwenden Sie nur Originalteile.



Schalten Sie das Gerät aus und ziehen Sie den Netzstecker.

Führen Sie folgende Reinigungs- und Wartungsarbeiten regelmäßig durch. Dadurch ist eine lange und zuverlässige Nutzung gewährleistet.

## Reinigung



**Das Gerät darf weder mit Wasser abgespritzt werden, noch in Wasser gelegt werden. Es besteht die Gefahr eines Stromschlages.**

- Halten Sie Lüftungsschlitze, Motorgehäuse und Griffe des Gerätes sauber. Verwenden Sie dazu ein feuchtes Tuch oder eine Bürste. Verwenden Sie keine Reinigungs- bzw. Lösungsmittel. Sie könnten das Gerät damit irreparabel beschädigen.
- Reinigen Sie nach jedem Schneidevorgang die Schutzabdeckung und die Schneideinrichtung von Gras und Erde.

## Allgemeine Wartungsarbeiten

- Kontrollieren Sie das Gerät vor jedem Gebrauch auf offensichtliche Mängel wie lose, abgenutzte oder beschädigte Teile.
- Überprüfen Sie Abdeckungen und Schutzeinrichtungen auf Beschädigungen und korrekten Sitz. Tauschen Sie diese gegebenenfalls aus.

## D Spule auswechseln

**i** Die korrekte Wickelrichtung der Fadenspule ist in der Spulenkapsel (siehe Detailbild **D**) und auf der Fadenspule (20) selbst angegeben. Die Pfeile auf dem Deckel der Spulenkapsel (10) geben die Drehrichtung des Motors an.

1. Ziehen Sie den Netzstecker.
2. Öffnen Sie die Spulenkapsel (10), indem Sie gleichzeitig die beiden Entriegelungen (19) an der Spulenkapsel drücken.
3. Nehmen Sie den Deckel der Spulenkapsel ab und nehmen Sie die Fadenspule (20) heraus.
4. Drücken Sie die Fadenenden der neuen Fadenspule aus den Schlitzen (23) der Fadenspule heraus.
5. Setzen Sie die neue Fadenspule in die Spulenkapsel (10) ein. Die Seite der Fadenspule, auf der die Wickelrichtung des Fadens durch Pfeile angegeben ist, muss nach dem Einsetzen sichtbar sein.
6. Stecken Sie die beiden Fadenenden durch die sich gegenüberliegenden Fadenauslass-Osen (22).
7. Setzen Sie Deckel wieder auf die Spulenkapsel auf. Achten Sie darauf, dass die Entriegelungen (19) am Deckel dabei genau in die Aussparungen an der Spulenkapsel passen. Sie rasten dann spürbar ein.
8. Ziehen Sie an den Fadenenden und drücken Sie immer wieder den Arretierknopf (24), bis die Fadenenden circa 1 cm über den Fadenschneider (21) herausstehen.

**i** Kontrollieren Sie den Fadenschneider (21). Verwenden Sie das Gerät auf keinen Fall ohne oder mit defektem Fadenschneider. Wenn

der Fadenschneider beschädigt ist, wenden Sie sich unbedingt an eine unserer Kundendienststellen.

**i** Es können auch im Baumarkt erhältliche handelsübliche Fäden wieder aufgewickelt werden. Somit kann die leere Fadenspule wieder verwendet werden. (siehe „Technische Daten“) Die Wickelrichtung ist auf der Spule abgebildet.

## Transport

Tragen Sie das ausgeschaltete Gerät mit einer Hand am oberen Handgriff (**A** 1) und einer Hand am Zusatzgriff (**A** 15). Richten Sie die Schneideeinheit Richtung Boden. So vermeiden Sie beim Transport in Berührung mit der Schneideeinheit zu kommen.

## Lagerung

- Bewahren Sie das Gerät an einem trockenen und staubgeschützten Ort und außerhalb der Reichweite von Kindern auf.
- Legen Sie das Gerät nicht auf der Schutzabdeckung ab. Hängen Sie es am besten am oberen Handgriff auf, dass die Schutzabdeckung keine anderen Gegenstände berührt. Es besteht die Gefahr, dass sich die Schutzabdeckung verformt und sich damit Abmessungen und Sicherheitseigenschaften verändern.

## Entsorgung/ Umweltschutz

Führen Sie Gerät, Zubehör und Verpackung einer umweltgerechten Wiederverwertung zu.



Elektrische Geräte gehören nicht in den Hausmüll.

- Geben Sie das Gerät an einer Verwertungsstelle ab. Die verwendeten Kunststoff- und Metallteile können sortenrein getrennt werden und so einer Wiederverwertung zugeführt werden. Fragen Sie hierzu unser Service-Center.
- Die Entsorgung Ihrer defekten, eingesendeten Geräte führen wir kostenlos durch.
- Führen Sie Schnittgut der Kompostierung zu und werfen Sie dieses nicht in die Mülltonne.

## Ersatzteile/Zubehör

**Ersatzteile und Zubehör erhalten Sie unter  
[www.grizzlytools-service.eu](http://www.grizzlytools-service.eu)**

Sollten Sie Probleme mit dem Bestellvorgang haben, verwenden Sie bitte das Kontaktformular. Bei weiteren Fragen wenden Sie sich an das „Service-Center“ (siehe Seite 22).

<b>A</b>	15	Zusatzgriff .....	91105340
<b>D</b>	20	Fadenspule .....	13600210
<b>A</b>	9	Schutzabdeckung .....	91105343

## Fehlersuche



Im Falle eines Unfalls oder einer Betriebsstörung ziehen Sie sofort den Netzstecker! Eine Nichtbeachtung kann zu Schnittverletzungen führen.

Problem	Mögliche Ursache	Fehlerbehebung
Gerät startet nicht	Ein-/Ausschalter (A 2) defekt	Reparatur durch Service-Center
	Motor defekt	
Gerät arbeitet mit Unterbrechungen	Interner Wackelkontakt	Reparatur durch Service-Center
	Ein-/Ausschalter (A 2) defekt	
Starke Vibrationen, starke Geräusche	Schneideinrichtung verschmutzt	Schneideinrichtung reinigen (siehe „Reinigung und Wartung“)
	Motor defekt	Reparatur durch Service-Center
Schlechtes Schneidergebnis	Fadenspule (D 20) hat nicht genügend Schneidfaden	Ggf. Schneidfaden verlängern (siehe Kap. „Einstellungen am Gerät“) Fadenspule (D 20) auswechseln (siehe „Reinigung und Wartung“)
	Schneidfaden ist nicht oder nur einseitig aus der Fadenspule (D 20) geführt	Fadenspule (D 20) abnehmen und Schneidfaden durch die Öffnungen nach außen fädeln, Fadenspule wieder montieren.

## Garantie

Sehr geehrte Kundin, sehr geehrter Kunde, Sie erhalten auf dieses Gerät 3 Jahre Garantie ab Kaufdatum.

Im Falle von Mängeln dieses Produkts stehen Ihnen gegen den Verkäufer des Produkts gesetzliche Rechte zu. Diese gesetzlichen Rechte werden durch unsere im Folgenden dargestellte Garantie nicht eingeschränkt.

### Garantiebedingungen

Die Garantiefrist beginnt mit dem Kaufdatum. Bitte bewahren Sie den Original-Kassenbon gut auf. Diese Unterlage wird als Nachweis für den Kauf benötigt. Tritt innerhalb von drei Jahren ab dem Kaufdatum dieses Produkts ein Material- oder Fabrikationsfehler auf, wird das Produkt von uns – nach unserer Wahl – für Sie kostenlos repariert oder ersetzt. Diese Garantieleistung setzt voraus, dass innerhalb der Drei-Jahres-Frist das defekte Gerät und der Kaufbeleg (Kassenbon) vorgelegt und schriftlich kurz beschrieben wird, worin der Mangel besteht und wann er aufgetreten ist.

Wenn der Defekt von unserer Garantie gedeckt ist, erhalten Sie das reparierte oder ein neues Produkt zurück. Mit Reparatur oder Austausch des Produkts beginnt kein neuer Garantiezeitraum.

### Garantiezeit und gesetzliche Mängelansprüche

Die Garantiezeit wird durch die Gewährleistung nicht verlängert. Dies gilt auch für ersetzte und reparierte Teile. Eventuell schon beim Kauf vorhandene Schäden und Mängel müssen sofort nach dem Auspacken gemeldet werden. Nach Ablauf der Garantiezeit anfallende Reparaturen sind kostenpflichtig.

## Garantieumfang

Das Gerät wurde nach strengen Qualitätsrichtlinien sorgfältig produziert und vor Anlieferung gewissenhaft geprüft.

Die Garantieleistung gilt für Material- oder Fabrikationsfehler. Diese Garantie erstreckt sich nicht auf Produktteile, die normaler Abnutzung ausgesetzt sind und daher als Verschleißteile angesehen werden können (z. B. Spule), oder für Beschädigungen an zerbrechlichen Teilen (z. B. Schalter).

Diese Garantie verfällt, wenn das Produkt beschädigt, nicht sachgemäß benutzt oder nicht gewartet wurde. Für eine sachgemäße Benutzung des Produkts sind alle in der Betriebsanleitung aufgeführten Anweisungen genau einzuhalten. Verwendungszwecke und Handlungen, von denen in der Betriebsanleitung abgeraten oder vor denen gewarnt wird, sind unbedingt zu vermeiden.

Das Produkt ist lediglich für den privaten und nicht für den gewerblichen Gebrauch bestimmt. Bei missbräuchlicher und unsachgemäßer Behandlung, Gewaltanwendung und bei Eingriffen, die nicht von unserer autorisierten Service-Niederlassung vorgenommen wurden, erlischt die Garantie.

### Abwicklung im Garantiefall

Um eine schnelle Bearbeitung Ihres Anliegens zu gewährleisten, folgen Sie bitte den folgenden Hinweisen:

- Bitte halten Sie für alle Anfragen den Kassenbon und die Artikelnummer (IAN 351652\_2007) als Nachweis für den Kauf bereit.
- Die Artikelnummer entnehmen Sie bitte dem Typenschild.
- Sollten Funktionsfehler oder sonstige Mängel auftreten, kontaktieren Sie zunächst die nachfolgend benannte

Serviceabteilung **telefonisch** oder per **E-Mail**. Sie erhalten dann weitere Informationen über die Abwicklung Ihrer Reklamation.

- Ein als defekt erfasstes Produkt können Sie, nach Rücksprache mit unserem Kundenservice, unter Beifügung des Kaufbelegs (Kassenbons) und der Angabe, worin der Mangel besteht und wann er aufgetreten ist, für Sie portofrei an die Ihnen mitgeteilte Service-Anschrift übersenden. Um Annahmeprobleme und Zusatzkosten zu vermeiden, benutzen Sie unbedingt nur die Adresse, die Ihnen mitgeteilt wird. Stellen Sie sicher, dass der Versand nicht unfrei, per Sperrgut, Express oder sonstiger Sonderfracht erfolgt. Senden Sie das Gerät bitte inkl. aller beim Kauf mitgelieferten Zubehörteile ein und sorgen Sie für eine ausreichend sichere Transportverpackung.

## Reparatur-Service

Sie können Reparaturen, **die nicht der Garantie unterliegen**, gegen Berechnung von unserer Service-Niederlassung durchführen lassen. Sie erstellt Ihnen gerne einen Kostenvoranschlag.

Wir können nur Geräte bearbeiten, die ausreichend verpackt und frankiert eingeschickt wurden.

**Achtung:** Bitte senden Sie Ihr Gerät gereinigt und mit Hinweis auf den Defekt an unsere Service-Niederlassung.

Nicht angenommen werden unfrei eingeschickte Geräte oder Geräte, die per Sperrgut, Express oder mit sonstiger Sonderfracht eingeschickt werden.

Die Entsorgung Ihrer defekten, eingesendeten Geräte führen wir kostenlos durch.

## Service-Center

**DE Service Deutschland**  
Tel.: 0800 54 35 111  
E-Mail: [grizzly@lidl.de](mailto:grizzly@lidl.de)  
**IAN 351652\_2007**

**AT Service Österreich**  
Tel.: 0820 201 222  
(0,15 EUR/Min.)  
E-Mail: [grizzly@lidl.at](mailto:grizzly@lidl.at)  
**IAN 351652\_2007**

**CH Service Schweiz**  
Tel.: 0842 665566  
(0,08 CHF/Min.,  
Mobilfunk max. 0,40 CHF/Min.)  
E-Mail: [grizzly@lidl.ch](mailto:grizzly@lidl.ch)  
**IAN 351652\_2007**

## Importeur

Bitte beachten Sie, dass die folgende Anschrift keine Serviceanschrift ist. Kontaktieren Sie zunächst das oben genannte Service-Center.

### Grizzly Tools GmbH & Co. KG

Stockstädter Straße 20  
63762 Großostheim  
GERMANY  
[www.grizzlytools-service.eu](http://www.grizzlytools-service.eu)

## Content

<b>Introduction .....</b>	<b>23</b>
<b>Intended purpose.....</b>	<b>23</b>
<b>General description.....</b>	<b>24</b>
Extent of the delivery.....	24
Overview .....	24
Functional description .....	24
<b>Technical data .....</b>	<b>24</b>
<b>Safety instructions.....</b>	<b>25</b>
Symbols and icons.....	25
General safety instructions for power tools.....	26
Additional safety instructions.....	29
Residual risks .....	30
<b>Assembling instructions.....</b>	<b>31</b>
<b>Operation .....</b>	<b>31</b>
Turning on and off .....	31
Trimmer settings.....	32
<b>Manner of operation .....</b>	<b>33</b>
Cutting grass.....	33
Lawn edge trimming .....	33
<b>Cleaning and maintenance.....</b>	<b>33</b>
Cleaning .....	34
General maintenance.....	34
Replacing the spool .....	34
<b>Transport .....</b>	<b>34</b>
<b>Storage.....</b>	<b>35</b>
<b>Disposal and protection of the environment.....</b>	<b>35</b>
<b>Guarantee .....</b>	<b>35</b>
<b>Repair Service.....</b>	<b>36</b>
<b>Service-Center.....</b>	<b>36</b>
<b>Importer .....</b>	<b>36</b>
<b>Trouble shooting .....</b>	<b>37</b>
<b>Replacement parts/Accessories ..</b>	<b>37</b>
<b>Translation of the original EC declaration of conformity ....</b>	<b>160</b>
<b>Exploded Drawing .....</b>	<b>169</b>

## Introduction

Congratulations on the purchase of your new device. With it, you have chosen a high quality product. During production, this equipment has been checked for quality and subjected to a final inspection. The functionality of your equipment is therefore guaranteed.



The operating instructions constitute part of this product. They contain important information on safety, use and disposal. Before using the product, familiarise yourself with all of the operating and safety instructions. Use the product only as described and for the applications specified. Keep this manual safely and in the event that the product is passed on, hand over all documents to the third party.

## Intended purpose

The appliance is solely intended for cutting grass and weeds in the garden and for edge trimming. Any other use that is not specifically approved in these Instructions can result in damage to the trimmer and give rise to serious danger for the user.

Do not use the appliance to trim hedges or bushes. The appliance must only be used by adults. Young people aged 16 and over may only use the trimmer under adult supervision.

The user or operator is responsible for accidents causing injury to other people or damage to property.

The manufacturer cannot be held liable for damage when the trimmer is not used in conformity with its intended purpose or due to incorrect operation.

This equipment is not suitable for commercial use. Commercial use will invalidate the guarantee.

## General description



The illustration of the most important functional components can be found on the fold-out pages.

### Extent of the delivery

Carefully unpack the trimmer and check that it is complete:

- Grass Trimmer
- Protective cover with two screws
- 2 line spools (1x already mounted, 1x enclosed)
- Spacer (flower protection)
- Auxiliary handle
- Instruction Manual

### Overview

- |          |  |
|----------|--|
| <b>A</b> | 1 Upper handle                                     |
|          | 2 On/Off switch                                    |
|          | 3 Mains cable                                      |
|          | 4 Strain relief                                    |
|          | 5 Latch for turning the handle section             |
|          | 6 Screw sleeve (telescopic tube length adjustment) |
|          | 7 Telescopic tube                                  |
|          | 8 Push button (motor head angle of inclination)    |
|          | 9 Protective cover                                 |
|          | 10 Spool cap                                       |
|          | 11 Spacer (flower protection)                      |
|          | 12 Motor head                                      |
|          | 13 Handle  |
|          | 14 Nut (handwheel bolt auxiliary handle)           |
|          | 15 Auxiliary handle                                |
| <b>B</b> | 16 Recessed head screw (protective cover)          |
| <b>C</b> | 17 Handle unit                                     |
|          | 18 Handwheel bolt (auxiliary handle)               |

- |          |                           |
|----------|---------------------------|
| <b>D</b> | 19 Release (spool cap)    |
|          | 20 Line spool             |
|          | 21 Line cutter            |
|          | 22 Line outlet loop       |
|          | 23 Slot (spool)           |
|          | 24 Locking button (spool) |

### Functional description

The hand-held, portable electric lawn trimmer uses a fully automatic string spool for cutting. The appliance also features a pivoting motor head, adjustable aluminium telescopic shaft, and a spacer bow. A hood covering the cutting device protects the user. Refer to the following descriptions for a functional description of the controls.

### Technical data

#### Electric Lawn Trimmer .. PRT 550 A5

Nominal input voltage U...	230 V~, 50 Hz
Power consumption .....	550 W
Idling speed .....	10000 min <sup>-1</sup> (rpm)
Protection Class .....	II
Protection category.....	IPX0
Cutting circle .....	300 mm
Thread length .....	2 x 5 m
Thread thickness .....	1,4 mm
Weight .....	2.05 kg
Sound pressure level	
(L <sub>pA</sub> ) .....	85.4 dB (A), K <sub>pA</sub> = 3 dB
Sound power level (L <sub>WA</sub> )	
guaranteed .....	96 dB (A)
measured.....	94.3 dB(A); K <sub>WA</sub> = 1.88 dB
Vibration (a <sub>h</sub> )	
upper handle.....	5.92 m/s <sup>2</sup> ; K=1.5 m/s <sup>2</sup>
additional handle ..	5.92 m/s <sup>2</sup> ; K=1.5 m/s <sup>2</sup>

Noise and vibration values have been determined according to the standards and regulations mentioned in the declaration of conformity.



Noise and vibration values have been determined according to the standards and regulations mentioned in the declaration of conformity.

The stated vibration emission value was measured in accordance with a standard testing procedure and may be used to compare one power tool to another.

The stated vibration emission value may also be used for a preliminary exposure assessment.

**Warning:** The vibration emission value may differ during actual use of the power tool from the stated value depending on the manner in which the power tool is used. Try to keep the exposure to vibrations as low as possible. Examples of measures to reduce vibration exposure are the wearing of gloves when using the tool and limiting the working hours. For this purpose all parts of the operating cycle have to be considered (for example, times when the electric tool is switched off and times when it is switched on but running without any load).

## Safety instructions

Ensure that the safety instructions are observed when operating the trimmer.

## Symbols and icons

### Symbols on the trimmer

 WARNING!

 Carefully read these Operating Instructions.

 Wear goggles and ear defenders.

 The cutting device will keep rotating for a few seconds after the device has been switched off. Keep hands and feet at a safe distance.

 Do not expose the trimmer to moisture. Do not work when it is raining and do not cut wet grass.

 Keep by-standers well away. They could be injured by flung out objects.

 Danger due to materials blown out of machine!

 Remove persons in the vicinity from the danger area.

 Unplug the connector immediately if the connection cable is damaged.

 Always remove the mains plug during maintenance work.

 Noise level rating  $L_{WA}$  in dB

 Electrical appliances must not be disposed of with the domestic waste.

 Protection class (Double insulation)

 Cutting circle

**30cm** Cutting circle

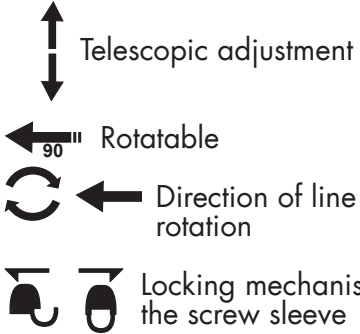



### Symbols in the manual

 **Warning symbols with information on damage and injury prevention.**

 **Warning symbols with information on the prevention of personal injury caused by electric shock.**

 Instruction symbols with information on preventing damage.

 Carefully read through the user manual

 Help symbols with information on improving tool handling.

### General safety instructions for power tools

 **WARNING! Read all safety directions and instructions.** Omissions in the compliance with safety directions and instructions can cause electrical shock, fire and/or severe injuries.

### Retain all safety directions and instructions for future use.

The term "Power Tools" used in the safety instructions refers to mains-operated power tools (with power cord) and to battery-operated power tools (without power cord).

### 1) WORK AREA SAFETY

- a) **Keep work area clean and well lit.** Cluttered or dark areas invite accidents.
- b) **Do not operate power tools in explosive atmospheres, such as in the presence of flammable liquids, gases or dust.** Power tools create sparks which may ignite the dust or fumes.
- c) **Keep children and bystanders away while operating a power tool.** Distractions can cause you to lose control.

### 2) ELECTRICAL SAFETY

- a) **Power tool plugs must match the outlet. Never modify the plug in any way. Do not use any adapter plugs with earthed (grounded) power tools.** Unmodified plugs and matching outlets will reduce risk of electric shock.
- b) **Avoid body contact with earthed or grounded surfaces, such as pipes, radiators, ranges and refrigerators.** There is an increased risk of electric shock if your body is earthed or grounded.
- c) **Do not expose power**

**tools to rain or wet conditions.** Water entering a power tool will increase the risk of electric shock.

- d) **Do not abuse the cord. Never use the cord for carrying, pulling or unplugging the power tool. Keep cord away from heat, oil, sharp edges or moving parts.** Damaged or entangled cords increase the risk of electric shock.
- e) **When operating a power tool outdoors, use an extension cord suitable for outdoor use.** Use of a cord suitable for outdoor use reduces the risk of electric shock.
- f) **If operating a power tool in a damp location is unavoidable, use a residual current device (RCD) protected supply.** Use of an RCD reduces the risk of electric shock.

### 3) PERSONAL SAFETY

- a) **Stay alert, watch what you are doing and use common sense when operating a power tool. Do not use a power tool while you are tired or under the influence of drugs, alcohol or medication.** A moment of inattention while operating power tools may result in serious personal injury.
- b) **Use personal protective equipment. Always wear eye protection.** Protective equipment such as dust mask, non-slip safety shoes, hard hat, or hearing protection used for

appropriate conditions will reduce personal injuries.

- c) **Prevent unintentional starting. Ensure the switch is in the off-position before connecting to power source and/or battery pack, picking up or carrying the tool.** Carrying power tools with your finger on the switch or energising power tools that have the switch on invites accidents.
- d) **Remove any adjusting key or wrench before turning the power tool on.** A wrench or a key left attached to a rotating part of the power tool may result in personal injury.
- e) **Do not overreach. Keep proper footing and balance at all times.** This enables better control of the power tool in unexpected situations.
- f) **Dress properly. Do not wear loose clothing or jewellery. Keep your hair, clothing and gloves away from moving parts.** Loose clothes, jewellery or long hair can be caught in moving parts.
- g) **If devices are provided for the connection of dust extraction and collection facilities, ensure these are connected and properly used.** Use of dust collection can reduce dust-related hazards.

### 4) POWER TOOL USE AND CARE

- a) **Do not force the power tool. Use the correct power tool for your application.**

The correct power tool will do the job better and safer at the rate for which it was designed.

- b) Do not use the power tool if the switch does not turn it on and off.** Any power tool that cannot be controlled with the switch is dangerous and must be repaired.
- c) Disconnect the plug from the power source and/or the battery pack from the power tool before making any adjustments, changing accessories, or storing power tools.** Such preventive safety measures reduce the risk of starting the power tool accidentally.
- d) Store idle power tools out of the reach of children and do not allow persons unfamiliar with the power tool or these instructions to operate the power tool.** Power tools are dangerous in the hands of untrained users.
- e) Maintain power tools. Check for misalignment or binding of moving parts, breakage of parts and any other condition that may affect the power tool's operation.** If damaged, have the power tool repaired before use. Many accidents are caused by poorly maintained power tools.
- f) Keep cutting tools sharp and clean.** Properly maintained cutting tools with sharp cutting edges are less likely to bind and are easier to control.
- g) Use the power tool, acces-**

**sories and tool bits etc. in accordance with these instructions, taking into account the working conditions and the work to be performed.** Use of the power tool for operations different from those intended could result in a hazardous situation.

- h) Ensure that the vents are free of soiling.**
- i) Disconnect the mains plug/remove the rechargeable battery from the device**
  - whenever the user no longer remains in the vicinity of the machine.
  - before the removal of blockages.
  - before checking, cleaning or working on the machine.
  - after touching a foreign body in order to check the machine for damage.
  - for an immediate check if the machine begins to vibrate excessively.

If the machine starts to vibrate abnormally, an immediate check must be carried out,

  - search for signs of damage;
  - have any necessary repairs carried out on damaged parts;
  - examine for loose parts and tighten these.

## 5) SERVICE

**Have your power tool serviced by a qualified repair person using only identical replacement parts.** This will ensure that the safety of the power tool is maintained.

## Additional safety instructions

### TRAINING

- The appliance is not suitable for use by children. Children must be supervised to ensure that they do not play with the device. Cleaning and maintenance must not be carried out by children.
- This appliance is not intended for use by persons with reduced physical, sensory or mental capabilities, or lack of experience and knowledge.
- Local regulations or bylaws may determine the minimum age for using the device.
- The operator or user is responsible for accidents or damage to other persons or their property.
- Children and persons with limited physical, sensory or mental capabilities or inadequate experience and knowledge, or persons who are not familiar with the instructions, should never be allowed to use the machine! Local regulations may specify an age limit for the user.
- Never let children or persons who are not familiar with the instructions mentioned use the machine.
- Familiarise yourself with the controls and how to use the machine correctly.

### PREPARATION

- Before each use, carry out a visual inspection on missing or wrongly mounted protective devices or parts of the cutting device.

- Before commissioning and after any impacts, check for signs of wear and damages, and have any necessary repairs performed.
- Use only approved extension cables (H05VVH2-F, H03VVH2-F) that are not more than 75 m long and designed for outdoor use. Always roll out the cable drum completely before use. Check the cable for damage and ageing.
- Do not connect a damaged cable to the power supply. Do not touch a damaged cable before it has been disconnected from the power supply, as you could come into contact with **live parts**.
- Prior to use, check the connecting cable and extension cable for signs of damage or ageing. If the cable is damaged during use, disconnect it from the mains immediately. **DO NOT TOUCH THE CABLE BEFORE IT HAS BEEN DISCONNECTED FROM THE POWER SUPPLY.** Do not use the machine if the cable is damaged or worn. To unplug the cable from the socket, always pull on the plug, and never on the cable.

### OPERATION

- Wear safety goggles, stable shoes and long trousers over the entire period of use of the machine.
- The use of the machine under bad weather conditions, especially in case of lightning risk, must be avoided.

- Warning! Do not touch any of the dangerous moving parts before you have unplugged the device from the mains supply and the moving parts have come to a complete standstill.
- Caution, risk of injury from cuts on hands and feet.
- Stop using the machine when persons, above all children, and house pets are in the vicinity.
- Use the machine only in daylight or with good artificial lighting.
- Always keep your hands and feet away from the cutting equipment, above all when you switch the motor on.
- Never install metallic cutting elements.
- Never use the machine with damaged or missing protective equipment.
- Avoid an abnormal body posture. Ensure secure footing at all times to maintain balance when working on slopes.
- Go slowly. Do not walk with the device in your hand.
- Always wear sturdy shoes and long trousers during operation of the machine.
- **In the case of an accident or malfunction during operation, the device must be switched off immediately. Injuries must be properly treated or medical assistance sought.** Read the „Trouble shooting“ section to correct any malfunctions or contact our Service Centre.
- Extension cables must be kept away from dangerous moving parts to prevent damages to

cables that can lead to contact with live parts.

- If the cable/extension cable gets damaged or becomes tangled during use, immediately turn off the mains and unplug the mains cable to disconnect the device from the mains supply.
- Use a circuit breaker device with an operating current of 30 mA or less.
- Keep connection and extension cables away from the cutting equipment.
- Make sure to keep the ventilation openings free of foreign objects.
- If the mains connection cable of this device is damaged, it must be replaced by the manufacturer or their customer service or by a similarly qualified person in order to avoid hazards.

## MAINTENANCE AND STORAGE

- Disconnect the mains before servicing or cleaning.
- Use only spare parts and accessories supplied and recommended by the manufacturer.
- The machine must be checked regularly and maintained. Have the machine repaired in a licensed workshop.
- When the machine is not being used, store it out of the reach of children.

## Residual risks

Even if properly operating and handling this electric tool, some residual risks will remain. Due to its construction and build, this electric tool may present the following hazards:

- a) Cuts
- b) Ear damage if working without ear protection.
- c) Damage to your health caused by swinging your hands and arms when operating the appliance for longer periods of time or if the unit is not held or maintained properly.

 **Warning!** During operation, this electric tool generates an electromagnetic field which, under certain circumstances, may impair the functionality of active or passive medical implants. To reduce the risk of serious or lethal injuries, we recommend that persons with medical implants consult their doctor and the manufacturer of their medical implant before operating the machine.

**Assembling instructions**

**B To put on the protective cover:**

- 1. Place the protective cover (9) onto the motor head (12) and fasten it using the two Phillips screws (16).

**Mounting the distance bracket (flower protection):**

- 2. Pull the spacer apart. Insert the two open ends of the spacer into the lateral slots on the lower motor head (12). The spacer snaps into two positions.

**C To put on the auxiliary handle:**

- 3. Unscrew and remove the pre-assembled nut (14) and screw (18) of the additional handle (15).

- 4. Pull the ends of the auxiliary handle (15) apart and slide them over the handle unit (17).
- 5. Screw on the auxiliary handle (15) with the handwheel bolt (18) and nut (14).

**Operation**

 **Caution: risk of injury! Do not operate the appliance without the protective cover. To operate the appliance, wear suitable clothing, eye and ear protection.**  
**Prior to every use, check that the appliance is operative. Do not lock the On/Off button in place. After releasing the On/Off button, the motor must switch off. Stop using the device if the On/Off button is damaged.**

 Please observe local regulations concerning noise protection.

**Turning on and off**

 For transport safety during delivery, the cutting line is knotted at the ends. The dual line auto-feed system regulates the cutting width during initial start-up and the knotted ends are automatically cut off by the line cutter (21).

 Maintain a firm stand and hold the appliance well with both hands and at some distance away from your body. Before turning on the appliance, check that it will not touch any objects.

- E**
1. Form a loop from the end of the extension cable, pass it through the opening on the upper handle (1) and hook it into the strain relief (4).
  2. Connect the machine to the mains voltage supply.
  3. Ensure your stance is stable and hold the appliance tightly with both hands. Do not allow the spool cap to hit the floor.
  4. To **switch the device on**, press the On/Off button (2). To **switch it off**, release the On/Off button (2).

**i** The device cannot be switched to continuous operation.

**!** **After the device has been switched off, the blade continues moving for some time. Allow the spool to come to a complete stop. Keep hands and feet at a safe distance! Risk of injury!**

**i** Remove grass cuttings regularly from the spool to make sure that cutting is not impaired.

## **F** Trimmer settings

### **To adjust the auxiliary handle:**

The auxiliary handle can be set to various positions. Adjust the handle so that the spool cap is tilted slightly forward as you work

- ① Loosen the nut (14) and adjust the auxiliary handle (15) to the desired position. Re-tighten the nut.

### **To adjust the height:**

The telescopic shaft allows you to adjust the appliance to your personal size.

- ② Loosen the threaded bush  (6). Adjust the telescopic shaft (7) to the correct length and tighten the threaded bush.

### **To adjust the cutting angle:**

Changing the cutting angle lets you trim grass at places that are difficult to reach, e.g. under benches or wall offsets.

- ③ Tread on the pedal (8) on the motor housing and tilt the telescopic shaft (7). There are 6 possible settings (see "Work instructions").

### **To adjust the handle rod:**

The handle rod can be turned by 90° (see "Work instructions").

- ④ Slide the latch (5) upwards and rotate the handle section (13)  until it latches into the desired position.

### **To adjust the spacer bow**

**(flower guard):** The spacer bow keeps the trimming assembly away from plants and trunks not to be cut.

- ⑤ Push the spacer bow (11) forward. When the spacer bow is not in use you can move it back to its parking position.

**Extend the cutting line:** Your device is equipped with a dual line auto-feed mechanism.

The line extends automatically every time the device is switched on. For proper functioning of the automatic line extension mechanism, the spool must have stopped completely before you restart the device.



If the lines are initially longer than the cutting diameter, they are automatically shortened to the right length by the line cutter (D 21).

**i** Check the nylon line regularly for damage and make sure the cutting line still has the length specified by the thread cutter.

- **If no line ends are visible:** Replace the spool (20) (see "Cleaning and Maintenance").
- **Setting the line length manually:** Pull out the mains plug! Press the locking button (D 24), release it and pull the line ends out a little bit. Repeat this process until the line ends protrude slightly beyond the line cutter (D 21).

## Manner of operation

### **!** WARNING. Danger of injury!

- Do not cut moist or wet grass.
- Before starting the unit, make sure that the spool is not touching any stones, scree, or other foreign objects.
- Switch on the trimmer before you approach the grass that is to be cut.
- Do not overload the trimmer during operation.
- Avoid contact with obstacles (stones, walls, fences, etc.). The spool would wear out quickly.
- Avoid using the device in bad weather, especially if there is a danger of lightning!

## Cutting grass



Cut the grass by swaying the trimmer sideways to the right and left. Cut slowly while the trimmer is tilted forwards by approx. 30°.

Cut tall grass by a series of levels from top to bottom.

## **G** Lawn edge trimming



**When working, make sure that the protective cover protects you from the cutter.**

### Setup for edge trimming:

To trim lawn edges, slowly move the appliance along the lawn edges.

- Handle rod: 90° (see F ④)
- Cutting angle: 90° (see F ③)
- Spacer bow in parking position

## Cleaning and maintenance



Warning! Risk of injury from moving dangerous parts!



Contact our Service Centre about repairs and servicing not described in this manual. Only use OEM parts. Risk of injury!



Switch off the device and unplug the mains plug.

The following cleaning and servicing should be done regularly. This will ensure a long and reliable service life.

## Cleaning



**Do not spray the appliance with water and do not immerse it in water. Electric shock hazard!**

- Keep clean the ventilation slots, motor housing and handles of the appliance. Use a damp cloth or a brush. Do not use cleaning agents or solvents. You may otherwise irreparably damage the appliance.
- After every trimming session, remove grass and soil from the protective cover and the trimming assembly.

## General maintenance

- Prior to every use, check the appliance for obvious defects such as loose, worn or damaged parts.
- Check covers and safety devices for damages and correct installation. Replace as necessary.

### **D** Replacing the spool



The correct winding direction of the spool is specified in the spool cap (see detailed picture **D**) and on the spool (20) itself.

The arrows on the lid of the spool cap (10) indicate the direction of rotation of the motor.

1. Remove the mains plug.
2. Open the spool cap (10) by simultaneously pressing the two releases (19) on the spool cap.
3. Remove the cover of the spool cap and take out the spool (20).
4. Press the line ends of the new spool out of the spool slots (23).

5. Insert the new spool into the spool cap (10). The side of the spool on which the winding direction of the spool is indicated by arrows must be visible after insertion.
6. Insert both ends of the line through the opposite line outlet loops (22).
7. Put the cover back on the spool cap. Make sure that the releases (19) on the cover fit precisely into the recesses on the spool cap. You will hear them snap into place.
8. Pull on the line ends and press the locking button (24) repeatedly until the line ends protrude approx. 1 cm beyond the line cutter (21).



Check the line cutter (21). Never use the device without a string cutter or defective string cutter. If the line cutter is damaged, be sure to contact one of our customer service centres.



Standard strings available from DIY stores can also be used, allowing you to re-use empty spools (see "Technical data"). The spool direction is indicated on the spool.

## Transport

Carry the device (switched off) with one hand at the upper handle (**A** 1) and one hand at the additional handle (**A** 15). Face the cutting unit towards the ground. This prevents any contact with the cutting unit during transport.

## Storage

- Store the trimmer in a dry place well out of reach of children.
- Do not stand the trimmer on its protective cover. Suspend it by its upper handle in such a manner that the protective cover does not come into contact with other objects. This is because the protective cover could become deformed, thereby changing its dimensions and its safety properties.

## Disposal and protection of the environment

The appliance, accessories and packaging should be properly recycled.



Machines do not belong with domestic waste.

- Take the device to a recycling plant. The plastics and metals in the unit can be sorted and appropriately recycled. Ask our Service Centre for details.
- Defective units returned to us will be disposed of for free.
- Throw the cut grass on the compost. Do not throw it in the normal household waste.

## Guarantee

Dear Customer,  
This equipment is provided with a 3-year guarantee from the date of purchase. In case of defects, you have statutory rights against the seller of the product. These statutory rights are not restricted by our guarantee presented below.

## Terms of Guarantee

The term of the guarantee begins on the date of purchase. Please retain the original receipt. This document is required as proof of purchase.

If a material or manufacturing defect occurs within three years of the date of purchase of this product, we will repair or replace – at our choice – the product for you free of charge. This guarantee requires the defective equipment and proof of purchase to be presented within the three-year period with a brief written description of what constitutes the defect and when it occurred.

If the defect is covered by our guarantee, you will receive either the repaired product or a new product. No new guarantee period begins on repair or replacement of the product.

## Guarantee Period and Statutory Claims for Defects

The guarantee period is not extended by the guarantee service. This also applies for replaced or repaired parts. Any damages and defects already present at the time of purchase must be reported immediately after unpacking. Repairs arising after expiry of the guarantee period are chargeable.

## Guarantee Cover

The equipment has been carefully produced in accordance with strict quality guidelines and conscientiously checked prior to delivery.

The guarantee applies for all material and manufacturing defects. This guarantee does not extend to cover product parts that are subject to normal wear and may therefore be considered as wearing parts (e.g. Spool) or to cover damage to breakable parts (e.g. battery, charger, cutting plate, protective housing, switches).

This guarantee shall be invalid if the prod-



uct has been damaged, used incorrectly or not maintained. Precise adherence to all of the instructions specified in the operating manual is required for proper use of the product. Intended uses and actions against which the operating manual advises or warns must be categorically avoided. The product is designed only for private and not commercial use. The guarantee will be invalidated in case of misuse or improper handling, use of force, or interventions not undertaken by our authorised service branch.

### Processing in Case of Guarantee

To ensure quick handling of you issue, please follow the following directions:

- Please have the receipt and item number (IAN 351652\_2007) ready as proof of purchase for all enquiries.
- Please find the item number on the rating plate.
- Should functional errors or other defects occur, please initially contact the service department specified below by **telephone** or by **e-mail**. You will then receive further information on the processing of your complaint.
- After consultation with our customer service, a product recorded as defective can be sent postage paid to the service address communicated to you, with the proof of purchase (receipt) and specification of what constitutes the defect and when it occurred. In order to avoid acceptance problems and additional costs, please be sure to use only the address communicated to you. Ensure that the consignment is not sent carriage forward or by bulky goods, express or other special freight. Please send the equipment inc. all accessories supplied at the time of purchase and ensure adequate, safe transport packaging.

## Repair Service

For a charge, **repairs not covered by the guarantee** can be carried out by our service branch, which will be happy to issue a cost estimate for you.

We can handle only equipment that has been sent with adequate packaging and postage.

**Attention:** Please send your equipment to our service branch in clean condition and with an indication of the defect.

Equipment sent carriage forward or by bulky goods, express or other special freight will not be accepted.

We will dispose of your defective devices free of charge when you send them to us.

## Service-Center



### Service Great Britain

Tel.: 0800 404 7657

E-Mail: grizzly@lidl.co.uk

**IAN 351652\_2007**



### Service Ireland

Tel.: 1890 930 034

(0,08 EUR/Min., (peak))

(0,06 EUR/Min., (off peak))

E-Mail: grizzly@lidl.ie

**IAN 351652\_2007**

## Importer

Please note that the following address is not a service address. Please initially contact the service centre specified above.

### Grizzly Tools GmbH & Co. KG

Stockstädter Straße 20

63762 Großostheim

Germany

[www.grizzlytools-service.eu](http://www.grizzlytools-service.eu)

## Trouble shooting



In the event of an accident or malfunction, disconnect the mains plug immediately! Failure to comply may result in injuries from cuts.

Problem	Possible cause	Corrective action
Appliance won't start	On/Off switch (A 2) defective	Send in to Service Centre for repair
	Motor defective	
Intermittent operation	Internal loose contact	Send in to Service Centre for repair
	On/Off switch (A 2) defective	
Much vibration Loud noise	Cutting insert (A 13) broken	Replace cutting insert (A 13) (see „Cleaning and maintenance“)
	Trimming assembly dirty	Clean trimming assembly (see „Cleaning and maintenance“)
	Motor defective	Send in to Service Centre for repair
Bad trim	The line spool (D 20) does not have enough cutting line	If necessary, extend the cutting line (see chapter “Device adjustments”) Replace the spool (D 20) (see “Cleaning and Maintenance”).
	Both or one of the cutting line is not protruding out of the spool (D 20)	Remove the spool (D 20) and feed the cutting line through the openings to the outside, then reinstall the spool.

## Replacement parts/Accessories

**Spare parts and accessories can be obtained at  
[www.grizzlytools-service.eu](http://www.grizzlytools-service.eu)**

If you have issues ordering, please use the contact form.

If you have any other questions, contact the “Service-Center” (see page 36).

<b>A</b> 15	Auxiliary handle .....	91105340
<b>D</b> 20	Line spool .....	13600210
<b>A</b> 9	Protective cover .....	91105343

## Sommaire

<b>Introduction .....</b>	<b>38</b>
<b>Fins d'utilisation.....</b>	<b>38</b>
<b>Description générale .....</b>	<b>39</b>
Volume de la livraison .....	39
Vue synoptique.....	39
Description du fonctionnement .....	39
<b>Données techniques .....</b>	<b>39</b>
<b>Instructions de sécurité.....</b>	<b>40</b>
Symboles et pictogrammes .....	40
Consignes de sécurité générales pour outils électriques .....	41
Utilisations correcte et sans danger.	45
AUTRES RISQUES.....	47
<b>Consignes de montage .....</b>	<b>47</b>
<b>Mise en service .....</b>	<b>48</b>
Mise sous et hors tension.....	48
Réglages sur l'appareil.....	48
<b>Consignes d'utilisation .....</b>	<b>49</b>
Couper l'herbe.....	50
Coupe des bordures .....	50
<b>Nettoyage et entretien .....</b>	<b>50</b>
Nettoyage .....	50
Travaux généraux de maintenance .	51
Remplacer la bobine .....	51
<b>Transport .....</b>	<b>51</b>
<b>Rangement .....</b>	<b>52</b>
<b>Élimination et protection de l'environnement.....</b>	<b>52</b>
<b>Pièces de rechange / Accessoires .....</b>	<b>52</b>
<b>Garantie - France .....</b>	<b>53</b>
<b>Garantie - Belgique.....</b>	<b>55</b>
<b>Service Réparations .....</b>	<b>56</b>
<b>Importateur .....</b>	<b>56</b>
<b>Dépannage .....</b>	<b>57</b>
<b>Traduction de la déclaration de conformité CE originale .....</b>	<b>161</b>
<b>Vue éclatée .....</b>	<b>169</b>

## Introduction

Toutes nos félicitations pour l'achat de votre nouvel appareil. Vous avez ainsi choisi un produit de qualité supérieure. La qualité de l'appareil a été vérifiée pendant la production et il a été soumis à un contrôle final. Le fonctionnement de votre appareil est donc ainsi garanti.



La notice d'utilisation fait partie de ce produit. Elle contient des instructions importantes pour la sécurité, l'utilisation et l'élimination des déchets. Avant d'utiliser ce produit, lisez attentivement les consignes d'emploi et de sécurité. N'utilisez le produit que tel que décrit et uniquement pour les domaines d'emploi indiqués. Conservez cette notice et remettez-la avec tous les documents si vous cédez le produit à un tiers.

## Fins d'utilisation

L'appareil est destiné à couper l'herbe dans les jardins et le long des plates-bandes. Toute autre utilisation qui n'est pas explicitement autorisée dans ce manuel risque d'endommager l'appareil et de constituer un risque imminent pour l'utilisateur et autrui. N'utilisez pas l'appareil pour couper des haies ou des arbustes et buissons. L'appareil est destiné à une utilisation par des adultes. Les jeunes gens âgés de plus de 16 ans sont autorisés à utiliser l'appareil sous surveillance d'un adulte. L'opérateur ou l'utilisateur est responsable des accidents ou dommages survenant à d'autres personnes ou à leurs biens. Le constructeur décline toute responsabilité en cas de dommages qui seraient occasionnés par une utilisation non conforme ou une manipulation inappropriée de l'appareil. Cet appareil n'est pas adapté à

une utilisation industrielle. Toute utilisation industrielle met fin à la garantie.

## Description générale



Vous trouverez la représentation des fonctions les plus importantes sur le volet rabattable au recto et au verso.

## Volume de la livraison

Déballiez l'appareil et vérifiez que la livraison est complète :

- Coupe-bordures électrique
- Cache de protection avec deux vis
- 2 bobines de fil (1x déjà montée, 1x jointe)
- Étrier d'écartement (protection des fleurs)
- Poignée supplémentaire
- Notice d'utilisation

## Vue synoptique

- A** 1 Poignée supérieure
- 2 Interrupteur Marche/Arrêt
- 3 Câble d'alimentation
- 4 Dispositif anti-traction
- 5 Loquet de rotation de l'élément de poignée
- 6 Douille (réglage longueur tube télescopique)
- 7 Tube télescopique
- 8 Bouton-poussoir (angle d'inclinaison tête du moteur)
- 9 Cache de protection
- 10 Capsule
- 11 Étrier d'écartement (protection des fleurs)
- 12 Tête du moteur
- 13 Élément de poignée

- 14 Écrou (vis à poignée supplémentaire)
- 15 Poignée supplémentaire

- B** 16 Vis cruciforme (cache de protection)

- C** 17 Logement de poignée
- 18 Vis à poignée (poignée supplémentaire)

- D** 19 Déverrouillage (capsule)
- 20 Bobine de fil
- 21 Coupe-fil
- 22 Œillet de sortie de fil
- 23 Fente (bobine de fil)
- 24 Bouton d'arrêt (bobine de fil)

## Description du fonctionnement

La débroussailleuse électrique manuelle et portable possède une bobine de fil en tant que dispositif de découpe.

De plus l'appareil est équipé d'une tête de moteur pivotante, d'un manche télescopique en alu orientable et d'un étrier d'écartement.

Pour assurer la protection de l'utilisateur, l'appareil est équipé d'un carter de protection qui recouvre le dispositif de coupe.

En ce qui concerne le fonctionnement des éléments de commande, veuillez lire les descriptions suivantes.

## Données techniques

### Coupe-bordures électrique..PRT 550 A5

Tension d'entrée nominale U ..230 V~, 50Hz  
 Puissance absorbée.....550 W  
 Vitesse de rotation à vide  $n_0$ ...10000 min<sup>-1</sup>  
 Classe de protection.....II   
 Type de protection.....IPX0  
 Diamètre de coupe.....300 mm

Epaisseur du fil ..... 1,4 mm  
 Longueur de fil ..... 2 x 5 m  
 Poids ..... 2,05 kg  
 Niveau de pression acoustique  
 ( $L_{pA}$ ) ..... 85,4 dB(A);  $K_{pA}$  = 3 dB  
 Niveau de puissance sonore ( $L_{WA}$ )  
 garanti ..... 96 dB(A)  
 mesuré ..... 94,3 dB(A);  $K_{WA}$  = 1,88 dB  
 Vibration ( $a_h$ )  
 poignée supérieure... 5,92 m/s<sup>2</sup>; 1,5 m/s<sup>2</sup>  
 poignée auxiliaire... 5,92 m/s<sup>2</sup>; 1,5 m/s<sup>2</sup>

Les valeurs de bruit et de vibrations ont été définies conformément aux normes et prescriptions stipulées dans la déclaration de conformité.

La valeur totale de vibrations déclarée a été mesurée conformément à une méthode d'essai normalisée et peut être utilisée pour comparer un outil à un autre. La valeur totale de vibrations déclarée peut également être utilisée pour une évaluation préliminaire de l'exposition.

**Attention:** L'émission de vibration au cours de l'utilisation réelle de l'outil électrique peut différer de la valeur totale déclarée, selon les méthodes d'utilisation de l'outil. Essayez de maintenir aussi faible que possible la contrainte que constituent les vibrations. Mesures à titre d'exemple pour réduire la contrainte que constituent les vibrations : porter des gants lors de l'utilisation de l'outil et limiter le temps de travail. Il faut à ce titre tenir compte de toutes les parties du cycle d'exploitation (par exemple les temps au cours desquels l'outil électroportatif est éteint, et ceux au cours desquels il est certes allumé mais fonctionne hors charge).

## Instructions de sécurité

Lors de l'utilisation de l'appareil, respectez les consignes de sécurité.

## Symboles et pictogrammes

### Symboles apposés sur l'appareil



Attention!



Lisez attentivement les instructions d'emploi.



Portez une protection acoustique et une protection des yeux.



Après l'extinction, le dispositif de coupe continue de tourner pendant quelques secondes. Gardez les pieds et les mains à l'écart.



Ne soumettez pas l'appareil à l'humidité. N'utilisez pas l'appareil lorsqu'il pleut et ne coupez pas d'herbe mouillée.



Ecartez des tiers personnes de la zone dangereuse!  
 Ils pourraient être blessés par la projection de corps étrangers.



Risques de blessure venant des éléments projetés par l'appareil!



Tenez toute personne aux alentours en dehors de la zone de danger.





Débranchez immédiatement la fiche si le câble de raccordement est endommagé.



Débranchez la fiche pour les travaux de maintenance.



Classe de protection (Double isolation)



Indication du niveau garanti de puissance sonore maximale  $L_{WA}$  en dB



Les machines n'ont pas leur place dans les ordures ménagères.



Diamètre de coupe

**30cm** Diamètre de coupe



Télescopique



Rotatif



Sens de rotation fil



Blocage de la douille

## Symboles utilisés dans le mode d'emploi



**Symbole de danger et indications relatives à la prévention de dommages corporels ou matériels.**



**Pictogramme de danger avec informations de prévention des dommages aux personnes par décharge électrique.**



Symbole d'interdiction et indications relatives à la prévention de dommages.



Lire attentivement avant utilisation.



Symboles de remarque et informations permettant une meilleure utilisation de l'appareil.

## Consignes de sécurité générales pour outils électriques



**AVERTISSEMENT ! Lisez toutes les consignes de sécurité et les instructions.**

Des omissions lors de l'observation des consignes de sécurité et des instructions peuvent causer une décharge électrique, un incendie et / ou de graves blessures.

**Conservez toutes les consignes de sécurité et les instructions pour les consulter ultérieurement.**

Le terme «outil» dans les avertissements fait référence à votre outil électrique alimenté par le secteur (avec cordon d'alimentation) ou votre outil fonctionnant sur batterie (sans cordon d'alimentation).

### 1) SÉCURITÉ SUR LE LIEU DE TRAVAIL

a) **Conservez votre zone de travail propre et bien éclairée.** Les zones de travail en désordre et non éclairées peuvent être à l'origine d'accidents.

**b) Avec l'outil électrique, ne travaillez pas dans un environnement soumis à un risque d'explosion et dans lequel se trouvent des poussières, des gaz et des liquides inflammables.**

Les outils électriques produisent des étincelles qui peuvent enflammer la poussière ou les vapeurs.

**c) Pendant l'utilisation de l'outil électrique, tenez à distance les enfants et les autres personnes.** En cas de distractions, vous pouvez perdre le contrôle de l'appareil.

## 2) SÉCURITÉ ÉLECTRIQUE

**a) La fiche de raccordement de l'outil électrique doit convenir à la prise de courant. La fiche ne doit pas être modifiée de quelle manière que ce soit. N'utilisez aucune prise d'adaptateur conjointement avec des outils électriques ayant une mise à la terre de protection.** Les fiches inchangées et les prises de courant appropriées diminuent le risque de décharge électrique.

**b) Évitez le contact du corps avec les surfaces mises à la terre, telles que les tubes, les chauffages, les fours et les réfrigérateurs.** Il existe un risque accru de décharge électrique, si votre corps est mis à la terre.

**c) Tenez les outils électriques à distance de la pluie ou de l'humidité.** La pénétration

de l'eau dans un outil électrique augmente le risque d'une décharge électrique.

**d) Ne pas maltraiter le cordon. Ne jamais utiliser le cordon pour porter, tirer ou débrancher l'outil. Maintenir le cordon à l'écart de la chaleur, du lubrifiant, des arêtes ou des parties en mouvement.** Des cordons endommagés ou emmêlés augmentent le risque de choc électrique.

**e) Si vous travaillez avec un outil électrique en plein air, utilisez uniquement un câble de prolongation qui soit adapté pour l'extérieur.** L'emploi d'un câble de prolongation approprié pour le domaine extérieur diminue le risque d'une décharge électrique.

**f) Si l'utilisation de l'outil électrique dans un environnement humide ne peut être évitée, utilisez un disjoncteur à courant de défaut.** L'utilisation d'un disjoncteur à courant de défaut réduit le risque d'électrocution.

## 3) SÉCURITÉ DES PERSONNES

**a) Restez vigilant, faites attention à ce que vous faites et utilisez raisonnablement l'outil électrique pendant votre travail. N'utilisez aucun outil électrique si vous êtes fatigué ou vous trouvez sous l'influence de drogues, d'alcool ou de médicaments.** Un moment

d'inattention durant l'utilisation de l'outil électrique peut être la cause de graves blessures.

- b) Portez toujours un équipement de protection individuel et des lunettes protectrices.** Le port d'un équipement de protection individuel, comme un masque anti-poussières, des chaussures de sécurité anti-dérapantes, un casque de protection ou des protections auriculaires, en fonction du type et de l'utilisation de l'outil électrique, diminue le risque des blessures.
- c) Évitez une mise en service non prévue. Assurez-vous que l'outil électrique est éteint avant que vous ne le connectiez à l'alimentation en courant et / ou à l'accumulateur, le portiez ou le déplaciez.** Si en portant l'appareil électrique, votre doigt appuie sur le commutateur ou que l'appareil se mette en marche lorsque vous le connectez, cela peut entraîner un accident.
- d) Retirez les outils de réglage ou la clé à écrous avant de mettre l'outil électrique sous tension.** Un outil ou une clé qui se trouve dans une partie mobile de l'appareil peut être à l'origine de blessures.
- e) Ne pas se précipiter. Assurez-vous d'avoir une position stable et d'être tout le temps en équilibre.** Vous pourrez ainsi mieux contrôler mieux l'outil électrique dans des situations inattendues.
- f) Portez des vêtements appro-**

**priés convenables. Ne portez aucun habit large ou parure.**

**Maintenez vos cheveux,** habits et gants loin des parties mobiles. Les habits légers, les parures ou les longs cheveux peuvent être saisis par les parties mobiles.

- g) Si des dispositifs d'aspiration et de collecte supplémentaires peuvent être montés, assurez-vous que ceux-ci sont connectés et utilisés correctement.** L'utilisation d'un dispositif d'aspiration peut diminuer les risques engendrés par la poussière.

#### 4) UTILISATION ET ENTRETIEN DE L'OUTIL

- a) Ne forcez pas l'appareil. Utilisez pour votre travail l'outil électrique le mieux adapté.** Avec un outil électrique approprié, vous travaillez mieux et avec davantage de sécurité dans le secteur de travail donné.
- b) N'utilisez aucun outil électrique dont le commutateur est défectueux.** Un outil électrique qui ne peut plus être allumé ou éteint est dangereux et doit être réparé.
- c) Retirez la fiche de la prise de courant et / ou retirez l'accumulateur avant d'entreprendre des réglages sur un appareil, échanger des accessoires ou mettre de côté l'appareil.** Cette mesure de précaution empêche un démarrage involontaire de l'outil électrique.
- d) Conservez les outils élec-**

**triques à l'arrêt hors de la portée des enfants. Ne laissez pas des personnes qui ne connaissent pas l'appareil ou n'ont pas lu ces instructions utiliser l'appareil.**

Les outils électriques sont dangereux s'ils sont utilisés par des personnes inexpérimentées.

- e) Entretenez avec soin les outils électriques. Contrôlez si les parties mobiles fonctionnent correctement et ne se coincent pas ; vérifiez l'appareil pour voir si des pièces sont rompues ou sont endommagées, perturbant ainsi le fonctionnement de l'outil électrique. Faites réparer les pièces endommagées avant d'utiliser l'appareil.**

Beaucoup d'accidents ont pour origine des outils électriques mal entretenus. Observez la maintenance de l'outil.

- f) Maintenez les outils coupants aiguisés et propres.**

Les outils tranchants bien entretenus ayant des bords de coupe aiguisés se coincent moins et s'utilisent plus facilement.

- g) Utilisez l'outil électrique, les accessoires, les outils, etc. conformément à ces instructions. Prenez également en compte les conditions de travail et l'activité à réaliser.** L'utilisation des outils électriques pour des buts autres que ceux prévus peut mener à des situations dangereuses.

- h) S'assurer toujours que les ouvertures d'aération sont exemptes**

de débris.

- i) Retirez la fiche secteur/ batterie de l'appareil**

- dès que l'utilisateur s'éloigne de la machine.
- avant d'éliminer les bourrages.
- avant de vérifier, nettoyer ou travailler avec/sur la machine.
- après avoir touché un corps étranger afin de vérifier la machine du point de vue des dégradations.
- pour une vérification immédiate lorsque la machine commence à vibrer de manière démesurée. Cette mesure de précaution empêche un démarrage involontaire de l'outil électrique.
- si la machine commence à vibrer de manière inhabituellement forte, il faut la vérifier immédiatement,
- recherchez des détériorations ;
- effectuez les réparations nécessaires des pièces endommagées ;
- vérifiez si des pièces sont desserrées et resserrez-les.

## 5) MAINTENANCE ET ENTRETIEN

- **Ne laissez entretenir votre outil électrique que par des professionnels qualifiés et seulement avec des pièces de rechange d'origine.** Vous serez ainsi sûr de conserver la sécurité pour l'outil électrique correspondant.

## Utilisations correcte et sans danger

### FORMATION

- L'appareil n'est pas conçu pour être utilisé par des enfants. Les enfants doivent être surveillés afin qu'ils ne jouent pas avec l'appareil. Le nettoyage et les travaux d'entretien ne doivent pas être effectués par des enfants.
- Veuillez noter que les enfants et les personnes aux capacités physiques, sensorielles ou mentales limitées ou manquant d'expérience ou de connaissances, ou les personnes qui ne connaissent pas les instructions ne doivent jamais avoir le droit d'utiliser la machine !
- Les directives locales peuvent prévoir la limite d'âge pour l'utilisateur.
- Il est à noter que l'utilisateur est lui-même responsable des accidents ou des mises en danger d'autrui ou de sa propriété.
- Veuillez noter que les enfants et les personnes aux capacités physiques, sensorielles ou mentales limitées ou manquant d'expérience ou de connaissances, ou les personnes qui ne connaissent pas les instructions ne doivent jamais avoir le droit d'utiliser la machine ! Les directives locales peuvent prévoir la limite d'âge pour l'utilisateur.
- Ne jamais laisser les enfants ou les personnes ne connaissant pas les instructions ci-dessus utiliser la machine.

- Familiarisez-vous avec les commandes et l'utilisation appropriée de la machine.

### PREPARATION

- Avant l'utilisation, il est nécessaire de vérifier visuellement sur la machine la présence de dispositifs de protection ou de recouvrement endommagés, manquants ou mal installés.
- Avant d'utiliser la machine et après tout choc, vérifier les signes d'usure ou de dommage, et procéder aux réparations nécessaires.
- Utilisez uniquement des rallonges autorisées (H05VVH2-F, H03VVH2-F) d'une longueur maximale de 75 m et adaptées à l'utilisation en extérieur. Déroulez toujours entièrement un dérouleur de câble avant utilisation. Vérifiez si le câble présente un dommage ou un vieillissement.
- Ne raccordez aucun câble endommagé à l'alimentation électrique. Ne touchez aucun câble endommagé avant qu'il ne soit débranché de l'alimentation électrique. Un câble endommagé peut provoquer un contact avec des **pièces sous tension**.
- Avant toute utilisation, vérifier si le cordon d'alimentation et la rallonge présentent des signes de détérioration ou de vieillissement. Si le câble est endommagé pendant l'utilisation, il doit être immédiatement débranché du réseau. **NE PAS TOUCHER LE CÂBLE AVANT QU'IL NE SOIT DÉBRANCHÉ DU RÉSEAU.**

Ne pas utiliser la machine si le câble est endommagé ou usé. Pour débrancher le câble de la prise de courant, il faut toujours tirer sur la fiche et jamais sur le câble.

## COMMANDE

- Port obligatoire d'une protection oculaire, d'un pantalon long et de chaussures solides pendant toute la durée de l'utilisation de la machine.
- L'utilisation de la machine dans de mauvaises conditions météorologiques, notamment en cas de risque d'orage, doit être évitée.
- Attention ! Ne touchez pas les pièces mobiles dangereuses avant d'avoir débranché l'appareil de l'alimentation électrique et avant que les pièces en mouvement ne soient totalement à l'arrêt.
- Attention aux blessures sur les pieds et les mains occasionnées par le dispositif de coupe.
- Arrêter d'utiliser la machine lorsque des personnes, en particulier des enfants, ou des animaux domestiques, se trouvent à proximité.
- N'utiliser la machine qu'à la lumière du jour ou sous un bon éclairage artificiel.
- Toujours garder les mains et les pieds éloignés du dispositif de coupe, surtout si vous allumer le moteur.
- Ne jamais installer des éléments de coupe en métal.
- Ne jamais utiliser la machine avec des dispositifs de sécurité endommagés ou manquantes.
- Évitez toute position anormale du corps. Veillez à avoir une position sûre pour pouvoir conserver l'équilibre à tout instant lors de travaux en pente.
- Marchez lentement. Ne courez pas avec l'appareil dans les mains.
- Pendant l'utilisation de la machine, portez à tout moment des chaussures solides et un pantalon.
- **Si un accident ou un incident se produit, l'appareil doit être immédiatement mis hors tension. Veuillez soigner la blessure de manière adéquate ou trouver un médecin.** Pour corriger les défauts, veuillez vous reporter au chapitre « Dépannage » ou contactez notre centre de services.
- Maintenez la rallonge éloignée des pièces mobiles dangereuses afin d'éviter la détérioration des câbles pouvant provoquer le contact avec des **pièces sous tension**.
- Si le câble/la rallonge est endommagé ou emmêlé pendant l'utilisation, éteignez immédiatement l'appareil et débranchez la fiche secteur afin de couper l'appareil de l'alimentation électrique.
- Utilisez un dispositif de courant résiduel avec un courant de fonctionnement de 30 mA ou moins.
- Tenir le câble de raccordement et la rallonge éloignés du dispositif de coupe.
- Toujours s'assurer que les orifices de ventilation ne sont pas obstrués par des corps étrangers.
- En cas d'endommagement du câble de raccordement au

secteur de cet appareil, celui-ci doit être remplacé par le fabricant ou son service après-vente ou un spécialiste du même secteur afin d'éviter toute mise en danger.

## ENTRETIEN ET CONSERVATION

- Débrancher l'appareil de l'alimentation électrique avant de réaliser la maintenance ou les travaux de nettoyage.
- Utiliser uniquement des pièces de rechange et des accessoires recommandés par le fabricant.
- La machine doit être régulièrement contrôlée et entretenue. Faire réparer uniquement la machine dans un atelier agréé.
- Si la machine n'est pas utilisée, elle doit être conservée hors de portée des enfants.

## AUTRES RISQUES

Même si vous utilisez cet outil électrique de manière conforme, il existe malgré tout d'autres risques. Les dangers suivants peuvent se produire en fonction de la méthode de construction et du modèle de cet outil électrique :

- Coupures
- Domages affectant l'ouïe si aucune protection d'ouïe appropriée n'est portée.
- Ennuis de santé engendrés par les vibrations affectant les bras et les mains si l'appareil est utilisé pendant une longue période ou s'il n'est pas employé de manière conforme ou correctement entretenu.



**Avertissement !** Pendant son fonctionnement cet outil électrique produit un champ électromagnétique qui, dans certaines circonstances, peut perturber des implants médicaux actifs ou passifs. Pour diminuer le risque de blessures graves ou mortelles, nous recommandons aux personnes portant des implants médicaux de consulter leur médecin et le fabricant de l'implant médical avant d'utiliser cette machine.

## Consignes de montage

**B**

### Monter le carter de protection :

1. Placez le cache de protection (9) sur la tête du moteur (12) et vissez-le fermement avec les deux vis cruciformes (16).

### Monter l'étrier d'écartement (protection des fleurs) :

2. Écartez l'étrier d'écartement. Placez les deux extrémités ouvertes de l'étrier d'écartement dans les logements latéraux sur la tête inférieure du moteur (12). L'étrier d'écartement s'emboîte dans deux positions.

**C**

### Monter la poignée supplémentaire :

3. Desserrez et retirez l'écrou pré-monté (14) et la vis (18) de la poignée supplémentaire (15).
4. Écartez les extrémités de la poignée supplémentaire (15) et glissez-les au-dessus du logement de poignée (17).

5. Vissez la poignée supplémentaire (15) avec la vis à poignée (18) et l'écrou (14).

## Mise en service



**Attention : Risque de blessure! N'utilisez pas l'appareil sans carter de protection. Pour travailler avec l'appareil, portez des vêtements appropriés ainsi qu'une protection oculaire et une protection d'ouïe. Avant chaque utilisation, vérifiez que l'appareil est en état de fonctionnement. L'interrupteur Marche/Arrêt ne doit pas être bloqué. Après avoir relâché l'interrupteur Marche/Arrêt, le moteur doit s'éteindre. Si l'interrupteur Marche/Arrêt est endommagé, l'appareil ne doit plus être utilisé.**



Veillez observer les normes de protection contre les nuisances acoustiques ainsi que les prescriptions et directives locales en vigueur.

## Mise sous et hors tension



À la livraison, le fil de coupe est noué aux extrémités pour un transport sûr. À la première mise en marche, le système entièrement automatique à fil double régule la largeur de coupe et les extrémités nouées sont automatiquement coupées sur le coupe-fil ( 21).



Pendant le travail, assurez-vous d'avoir une position stable et tenez fermement l'appareil avec les deux mains à bonne distance de votre corps.

Avant de mettre l'appareil sous tension, vérifiez que celui-ci n'est pas gêné par un quelconque objet.



1. Formez à partir de l'extrémité de la rallonge une boucle, passez-la dans l'ouverture sur la poignée supérieure (1) et accrochez-la au dispositif anti-traction (4).
2. Branchez l'appareil au secteur.
3. Tenez-vous bien en équilibre et tenez l'outil fermement des deux mains. Ne posez pas la capsule au sol.
4. Pour allumer l'appareil, appuyez sur l'interrupteur Marche/Arrêt (2). Pour éteindre l'appareil, relâchez l'interrupteur Marche/Arrêt (2).



Un circuit en fonctionnement continu n'est pas possible.



**Après l'arrêt de l'appareil, la bobine tourne encore quelque temps. Laissez la bobine s'immobiliser complètement. Gardez les pieds et les mains à l'écart ! Risque de blessures !**



Libérez régulièrement la bobine des restes d'herbe afin que l'effet de coupe ne soit pas affecté.



## Réglages sur l'appareil

**Régler la poignée supplémentaire :** Vous pouvez mettre la poignée supplémentaire dans différentes positions. Réglez la poignée de manière à ce que la canette soit légèrement inclinée vers l'avant en position de travail



- 1 Dévissez l'écrou (14) et réglez la poignée supplémentaire (15) sur la position voulue. Resserrez l'écrou.



### Régler la hauteur:

Le tube télescopique vous permet de régler l'appareil à votre taille.

- ② Desserrez la douille fileté  (6). Amenez le tube télescopique (7) à la longueur souhaitée et revissez la douille fileté.

**Régler l'angle de coupe :** Avec l'angle d'attaque modifié, vous pouvez ainsi accéder à des lieux inaccessibles, par exemple sous des bancs et des avancées.

- ③ Appuyez sur la pédale (8) du boîtier moteur et inclinez le tube télescopique (7). 6 positions sont possibles (lire également „instructions de travail“).

**Régler la poignée :** La poignée peut être tournée de 90° (voir aussi „Instructions de travail“).

- ④ Poussez le loquet (5) vers le haut et tournez l'élément de poignée (13)  jusqu'à ce qu'il s'enclenche dans la position souhaitée.

**Régler l'étrier d'écartement (protections des fleurs) :** L'étrier d'écartement tient à distance du dispositif de coupe les plantes et les fleurs qui ne doivent pas être coupées.

- ⑤ Poussez l'étrier d'écartement (11) en avant. Si l'étrier d'écartement n'est pas nécessaire, poussez-le en arrière, dans la position d'arrêt.

**Prolonger le fil de coupe :** Votre appareil est équipé d'un système automatique à fil double.

Les fils se prolongent automatiquement à chaque allumage. Pour que le système automatique de rallonge du fil fonctionne cor-

rectement, la bobine de fil doit être arrêtée avant que vous ne rallumiez l'appareil. Si les fils sont plus longs au début que le circuit de découpe, ils sont raccourcis automatiquement à la bonne longueur par le coupe-fil (D 21).

 Contrôlez régulièrement si le fil en nylon est endommagé et si le fil de coupe dispose encore de la longueur définie par le coupe-fil.

- **Si vous ne voyez pas les extrémités du fil :** Remplacez la bobine de fil (D 20) (voir chapitre « Nettoyage et maintenance »).
- **Régler manuellement la longueur du fil :**  
Débrancher la fiche secteur ! Appuyez sur le bouton de blocage (D 24), relâchez-le et tirez un peu sur les extrémités du fil. Répétez la procédure jusqu'à ce que les extrémités ressortent légèrement au-dessus du coupe-fil (D 21).

## Consignes d'utilisation

### Attention – Risque de blessure !

- Ne coupez pas d'herbe humide ou mouillée.
- Avant de démarrer l'appareil, assurez-vous que la bobine n'est pas en contact avec des pierres, cailloux ou d'autres corps étrangers.
- Mettez l'appareil en marche avant de vous approcher de l'herbe à couper.
- Évitez de solliciter excessivement l'appareil lors du travail.
- Évitez tout contact avec des obstacles solides (pierres, murs, clôtures en bois, etc.). La bobine s'userait rapidement.

Servez-vous du rebord du carter de protection pour maintenir l'appareil à une distance correcte.

- Évitez d'utiliser l'appareil par mauvais temps, en particulier en cas de risque d'éclairs !

## Couper l'herbe



Coupez l'herbe en faisant pivoter l'appareil vers la droite et vers la gauche, par mouvements de va-et-vient, comme pour faucher. Coupez lentement et,

lors de la coupe, maintenez l'appareil incliné à 30° environ vers l'avant. Coupez l'herbe longue couche par couche, en partant du haut vers le bas.

## Coupe des bordures



**Pendant le travail, veillez à être protégé par le capot de protection devant le dispositif de coupe.**

G

### Réglages pour la coupe des bordures de gazon :

Pour ajuster les bords du gazon, déplacez l'appareil lentement le long des bords du gazon.

- Poignée : 90° (voir F ④)
- Angle de coupe : 90° (voir F ③)
- Etrier d'écartement en position de stockage

## Nettoyage et entretien



**Attention ! Risque de blessure par le mouvement des parties dangereuses !**



Faites exécuter par notre service après-vente les travaux de réparation et les opérations de maintenance qui ne sont pas décrits dans ce guide. Utilisez seulement des pièces d'origine. Risque de blessure !



Éteignez l'appareil et débranchez sa fiche secteur.

Exécutez à intervalles réguliers les travaux de nettoyage et les opérations de maintenance décrits ci-dessous. Vous bénéficierez ainsi d'une utilisation longue et sûre de votre appareil.

## Nettoyage



**L'appareil ne doit pas être aspergé avec de l'eau ou immergé dans l'eau. Il existe un danger de décharge électrique !**

- Conservez propres les fentes de ventilation, le boîtier moteur et les poignées de l'appareil. Pour ce faire, utilisez un chiffon humide ou une brosse. N'utilisez aucun produit de nettoyage ou solvant. Vous pourriez endommager irréparablement l'appareil.
- Après chaque utilisation de l'appareil, retirez l'herbe et la terre se trouvant dans le carter de protection et le dispositif de coupe.

## Travaux généraux de maintenance

- Avant et après chaque utilisation, vérifiez qu'il n'y a aucune pièce usée, endommagée ou manquante sur l'appareil.
- Vérifiez que les couvercles et les appareillages de protection sont correctement positionnés et qu'ils ne sont pas endommagés. Le cas échéant, procédez à un échange.

### D Remplacer la bobine

**i** Le sens correct d'enroulement de la bobine est indiqué dans la capsule (voir image détaillée **D**) et sur la bobine (20) même. Les flèches sur le couvercle de la capsule (10) indiquent le sens de rotation du moteur.

1. Débranchez la fiche secteur.
2. Ouvrez la capsule (10) en comprimant simultanément les deux déverrouillages (19) sur la capsule.
3. Retirez le couvercle de la capsule et sortez la bobine de fil (20).
4. Faites ressortir les extrémités de fil de la nouvelle bobine hors des fentes (23) de la bobine.
5. Insérez la nouvelle bobine de fil dans la capsule (10). La face de la bobine de fil sur laquelle est indiqué le sens d'enroulement du fil par une flèche doit être visible après l'insertion.
6. Insérez les deux extrémités de fil dans les œillets de sortie du fil (22) se trouvant à l'opposé.
7. Remplacez le couvercle sur la capsule. Veillez à ce que les déverrouillages (19) sur le couvercle passent exactement dans les encoches sur la capsule.

Ils s'enclenchent alors de manière audible.

8. Tirez sur les extrémités de fil et appuyez à nouveau sur le bouton d'arrêt (24) jusqu'à ce que les extrémités de fil ressortent d'environ 1 cm au-dessus du coupe-fil (21).

**i** Contrôlez le coupe-fil (21). N'utilisez en aucun cas l'appareil sans ou avec un coupe-fil défectueux. Si le coupe-fil est endommagé, adressez-vous impérativement à l'un de nos centres de service après-vente.

**i** Il est également possible de rembobiner des fils standard disponibles dans les magasins de bricolage. Ce qui permet de réutiliser la bobine de fil vide (voir « Caractéristiques techniques ») Le sens d'enroulement est indiqué sur la bobine.

## Transport

Portez l'appareil éteint avec une main sur la poignée supérieure (**A**1) et une main sur la poignée supplémentaire (**A**15). Dirigez l'unité de coupe vers le sol. Vous éviterez ainsi d'entrer en contact avec l'unité de coupe pendant le transport.

## Rangement

- Rangez l'appareil à un endroit sec et protégé de la poussière et surtout hors de la portée des enfants.
- Ne déposez pas l'appareil sur le carter de protection. Le plus judicieux est de le suspendre par sa poignée supérieure de sorte que le carter de protection ne soit pas au contact d'autres objets. Ainsi, le carter de protection ne peut pas se déformer, ne peut pas modifier ses dimensions et ne peut pas perdre ses propriétés de sécurité.

## Élimination et protection de l'environnement

Introduisez l'appareil, les accessoires et l'emballage dans un circuit de recyclage respectueux de l'environnement.



Les machines n'ont pas leur place dans les ordures ménagères.



Le produit est recyclable, est soumis à une responsabilité élargie du fabricant et est collecté dans le cadre du tri sélectif.



Portez le carton à un point de recyclage.

- Restituez l'appareil dans un point de collecte des déchets à recycler. Les différentes composantes en plastique et en métal peuvent être séparées selon leur nature et subir un recyclage. Demandez des précisions à notre centre de services
- Nous exécutons gratuitement l'élimination des déchets de vos appareils renvoyés défectueux.
- Jetez les déchets de coupe dans le composte et non pas dans les ordures ménagères.

## Pièces de rechange / Accessoires

**Vous obtiendrez des pièces de rechange et des accessoires à l'adresse [www.grizzlytools-service.eu](http://www.grizzlytools-service.eu)**

Si vous avez des problèmes lors du passage de la commande, merci d'utiliser le formulaire de contact.

Pour toute autre question, adressez-vous au "Service-Center" (voir page 56).

<b>A</b> 15	Poignée supplémentaire.....	91105340
<b>D</b> 20	Bobine de fil .....	13600210
<b>A</b> 9	Cache de protection .....	91105343

## Garantie - France

Chère cliente, cher client,  
Ce produit bénéficie d'une garantie de 3 ans, valable à compter de la date d'achat.

En cas de manques constatés sur ce produit, vous disposez des droits légaux contre le vendeur du produit. Ces droits légaux ne sont pas limités par notre garantie présentée par la suite.

### Article L217-4 du Code de la consommation

Le vendeur livre un bien conforme au contrat et répond des défauts de conformité existant lors de la délivrance.

Il répond également des défauts de conformité résultant de l'emballage, des instructions de montage ou de l'installation lorsque celle-ci a été mise à sa charge par le contrat ou a été réalisée sous sa responsabilité.

### Article L217-5 du Code de la consommation

Le bien est conforme au contrat :

1° S'il est propre à l'usage habituellement attendu d'un bien semblable et, le cas échéant :

- s'il correspond à la description donnée par le vendeur et posséder les qualités que celui-ci a présentées à l'acheteur sous forme d'échantillon ou de modèle ;
- s'il présente les qualités qu'un acheteur peut légitimement attendre eu égard aux déclarations publiques faites par le vendeur, par le producteur ou par son représentant, notamment dans la publicité ou l'étiquetage ;

2° Ou s'il présente les caractéristiques définies d'un commun accord par les parties ou être propre à tout usage spécial recherché par l'acheteur, porté à la connaissance du vendeur et que ce dernier a accepté.

### Article L217-16 du Code de la consommation

Lorsque l'acheteur demande au vendeur, pendant le cours de la garantie commerciale qui lui a été consentie lors de l'acquisition ou de la réparation d'un bien meuble, une remise en état couverte par la garantie, toute période d'immobilisation d'au moins sept jours vient s'ajouter à la durée de la garantie qui restait à courir. Cette période court à compter de la demande d'intervention de l'acheteur ou de la mise à disposition pour réparation du bien en cause, si cette mise à disposition est postérieure à la demande d'intervention.

Indépendamment de la garantie commerciale souscrite, le vendeur reste tenu des défauts de conformité du bien et des vices rédhibitoires dans les conditions prévues aux articles L217-4 à L217-13 du Code de la consommation et aux articles 1641 à 1648 et 2232 du Code Civil.

### Article L217-12 du Code de la consommation

L'action résultant du défaut de conformité se prescrit par deux ans à compter de la délivrance du bien.

### Conditions de garantie

Le délai de garantie débute avec la date d'achat. Veuillez conserver soigneusement le ticket de caisse original. En effet, ce document vous sera réclamé comme preuve d'achat.

Si un défaut de matériel ou un défaut de fabrication se présente au cours des trois ans suivant la date d'achat de ce produit, nous réparons gratuitement ou remplaçons ce produit - selon notre choix. Cette garantie suppose que l'appareil défectueux et le justificatif d'achat (ticket de caisse) nous soient présentés durant cette période de trois ans

et que la nature du manque et la manière dont celui-ci est apparu soient explicités par écrit dans un bref courrier.

Si le défaut est couvert par notre garantie, le produit vous sera retourné, réparé ou remplacé par un neuf. Aucune nouvelle période de garantie ne débute à la date de la réparation ou de l'échange du produit.

### Durée de garantie et demande légale en dommages-intérêts

La durée de garantie n'est pas prolongée par la garantie. Ce point s'applique aussi aux pièces remplacées et réparées. Les dommages et les manques éventuellement constatés dès l'achat doivent immédiatement être signalés après le déballage. A l'expiration du délai de garantie les réparations occasionnelles sont à la charge de l'acheteur.

### Volume de la garantie

L'appareil a été fabriqué avec soin, selon de sévères directives de qualité et il a été entièrement contrôlé avant la livraison. La garantie s'applique aux défauts de matériel ou aux défauts de fabrication.

Cette garantie ne s'applique pas aux consommables. Les pièces d'usure sont remplacées pendant les deux premières années à compter de la date d'achat.

Cette garantie prend fin si le produit endommagé n'a pas été utilisé ou entretenu d'une façon conforme. Pour une utilisation appropriée du produit, il faut impérativement respecter toutes les instructions citées dans le manuel de l'opérateur. Les actions et les domaines d'utilisation déconseillés dans la notice d'utilisation ou vis-à-vis desquels une mise en garde est émise, doivent absolument être évités.

Le produit est conçu uniquement pour un usage privé et non pour un usage industriel. En cas d'emploi impropre et incorrect, de

recours à la force et d'interventions entreprises et non autorisées par notre succursale, la garantie prend fin.

Les pièces détachées indispensables à l'utilisation du produit sont disponibles pendant la durée de la garantie du produit.

### Article 1641 du Code civil

Le vendeur est tenu de la garantie à raison des défauts cachés de la chose vendue qui la rendent impropre à l'usage auquel on la destine, ou qui diminuent tellement cet usage que l'acheteur ne l'aurait pas acquise, ou n'en aurait donné qu'un moindre prix, s'il les avait connus.

### Article 1648 1er alinéa du Code civil

L'action résultant des vices rédhibitoires doit être intentée par l'acquéreur dans un délai de deux ans à compter de la découverte du vice.

### Marche à suivre dans le cas de garantie

Pour garantir un traitement rapide de votre demande, veuillez suivre les instructions suivantes :

- Tenez vous prêt à présenter, sur demande, le ticket de caisse et le numéro d'identification (IAN 351652\_2007) comme preuve d'achat.
- Vous trouverez le numéro d'article sur la plaque signalétique.
- Si des pannes de fonctionnement ou d'autres manques apparaissent, prenez d'abord contact, par **téléphone** ou par **e-Mail**, avec le service après-vente dont les coordonnées sont indiquées ci-dessous. Vous recevrez alors des renseignements supplémentaires sur le déroulement de votre réclamation.
- En cas de produit défectueux vous pouvez, après contact avec notre service clients, envoyer le produit, franco de

port à l'adresse de service après-vente indiquée, accompagné du justificatif d'achat (ticket de caisse) et en indiquant quelle est la nature du défaut et quand celui-ci s'est produit. Pour éviter des problèmes d'acceptation et des frais supplémentaires, utilisez absolument seulement l'adresse qui vous est donnée. Assurez-vous que l'expédition ne se fait pas en port dû, comme marchandises encombrantes, envoi express ou autre taxe spéciale. Veuillez renvoyer l'appareil, y compris tous les accessoires livrés lors de l'achat et prenez toute mesure pour avoir un emballage de transport suffisamment sûr.

## Garantie - Belgique

Chère cliente, cher client,  
Ce produit bénéficie d'une garantie de 3 ans, valable à compter de la date d'achat. En cas de manques constatés sur ce produit, vous disposez des droits légaux contre le vendeur du produit. Ces droits légaux ne sont pas limités par notre garantie présentée par la suite.

### Conditions de garantie

Le délai de garantie débute avec la date d'achat. Veuillez conserver soigneusement le ticket de caisse original. En effet, ce document vous sera réclamé comme preuve d'achat.

Si un défaut de matériel ou un défaut de fabrication se présente au cours des trois ans suivant la date d'achat de ce produit, nous réparons gratuitement ou remplaçons ce produit - selon notre choix. Cette garantie suppose que l'appareil défectueux et le justificatif d'achat (ticket de caisse) nous soient présentés durant cette période de trois ans et que la nature du manque et la manière dont celui-ci est apparu soient

explicités par écrit dans un bref courrier. Si le défaut est couvert par notre garantie, le produit vous sera retourné, réparé ou remplacé par un neuf. Aucune nouvelle période de garantie ne débute à la date de la réparation ou de l'échange du produit.

### Durée de garantie et demande légale en dommages-intérêts

La durée de garantie n'est pas prolongée par la garantie. Ce point s'applique aussi aux pièces remplacées et réparées. Les dommages et les manques éventuellement constatés dès l'achat doivent immédiatement être signalés après le déballage. A l'expiration du délai de garantie les réparations occasionnelles sont à la charge de l'acheteur.

### Volume de la garantie

L'appareil a été fabriqué avec soin, selon de sévères directives de qualité et il a été entièrement contrôlé avant la livraison.

La garantie s'applique aux défauts de matériel ou aux défauts de fabrication. Cette garantie ne s'étend pas aux parties du produit qui sont exposées à une usure normale et peuvent être donc considérées comme des pièces d'usure (par exemple la lame) ou pour des dommages affectant les parties fragiles (par exemple les commutateurs).

Cette garantie prend fin si le produit endommagé n'a pas été utilisé ou entretenu d'une façon conforme. Pour une utilisation appropriée du produit, il faut impérativement respecter toutes les instructions citées dans le manuel de l'opérateur. Les actions et les domaines d'utilisation déconseillés dans la notice d'utilisation ou vis-à-vis desquels une mise en garde est émise, doivent absolument être évités.

## Marche à suivre dans le cas de garantie

Pour garantir un traitement rapide de votre demande, veuillez suivre les instructions suivantes :

- Tenez vous prêt à présenter, sur demande, le ticket de caisse et le numéro d'identification (IAN 351652\_2007) comme preuve d'achat.
- Vous trouverez le numéro d'article sur la plaque signalétique.
- Si des pannes de fonctionnement ou d'autres manques apparaissent, prenez d'abord contact, par **téléphone** ou par **e-Mail**, avec le service après-vente dont les coordonnées sont indiquées ci-dessous. Vous recevrez alors des renseignements supplémentaires sur le déroulement de votre réclamation.
- En cas de produit défectueux vous pouvez, après contact avec notre service clients, envoyer le produit, franco de port à l'adresse de service après-vente indiquée, accompagné du justificatif d'achat (ticket de caisse) et en indiquant quelle est la nature du défaut et quand celui-ci s'est produit. Pour éviter des problèmes d'acceptation et des frais supplémentaires, utilisez absolument seulement l'adresse qui vous est donnée. Assurez-vous que l'expédition ne se fait pas en port dû, comme marchandises encombrantes, envoi express ou autre taxe spéciale. Veuillez renvoyer l'appareil, y compris tous les accessoires livrés lors de l'achat et prenez toute mesure pour avoir un emballage de transport suffisamment sûr.

## Service Réparations

Vous pouvez, contre paiement, faire exécuter par notre service, des réparations **qui ne font pas partie de la garantie**. Nous vous enverrons volontiers un devis estimatif. Nous ne pouvons traiter que des appareils qui ont été correctement emballés et qui ont envoyés suffisamment affranchis.

**Attention:** veuillez renvoyer à notre agence de service votre appareil nettoyé et avec une note indiquant le défaut constaté.

Les appareils envoyés en port dû - comme marchandises encombrantes, en envoi express ou avec toute autre taxe spéciale ne seront pas acceptés. Nous exécutons gratuitement la mise aux déchets de vos appareils défectueux renvoyés.

## Service-Center

FR

### Service France

Tel.: 0800 919270

E-Mail: grizzly@lidl.fr

**IAN 351652\_2007**

BE

### Service Belgique

Tel.: 070 270 171

(0,15 EUR/Min.)

E-Mail: grizzly@lidl.be

**IAN 351652\_2007**

## Importateur

Veuillez noter que l'adresse suivante n'est pas une adresse de service après-vente.

Contactez d'abord le service après-vente cité plus haut.

### Grizzly Tools GmbH & Co. KG

Stockstädter Straße 20

63762 Großostheim

Allemagne

[www.grizzlytools-service.eu](http://www.grizzlytools-service.eu)



## Dépannage



En cas d'accident ou d'un dysfonctionnement, débranchez immédiatement la fiche secteur ! Un non-respect peut causer des blessures.

Problème	Cause possible	Elimination des pannes
L'appareil ne démarre pas	Interrupteur Marche/Arrêt (2) défectueux	Réparation par le service après-vente
	Moteur défectueux	
L'appareil travaille par interruptions	Contact interne intermittent	Réparation par le service après-vente
	Commutateur Marche/Arrêt (2) défectueux	
Fortes vibrations Bruits élevés	Dispositif de coupe sale	Nettoyer le dispositif de coupe (voir „Nettoyage et entretien“)
	Moteur défectueux	Réparation par le service après-vente
Mauvais résultats de la coupe	La bobine de fil (D 20) n'a pas assez de fil de coupe	Le cas échéant, prolonger le fil de coupe (voir chap. « Réglages de l'appareil ») Remplacer la bobine de fil (D 20) (voir « Nettoyage et maintenance »)
	Le fil de coupe n'est pas guidé ou seulement sur un côté hors de la bobine de fil (D 20)	Retirer la bobine de fil (D 20) et enfiler vers l'extérieur le fil de coupe dans les ouvertures, remettre la bobine de fil.

## Inhoud

<b>Inleiding</b> .....	<b>58</b>
<b>Gebruik</b> .....	<b>58</b>
<b>Algemene beschrijving</b> .....	<b>59</b>
Omvang van de levering .....	59
Overzicht .....	59
Funktiebeschrijving .....	59
<b>Technische gegevens</b> .....	<b>59</b>
<b>Veiligheidsvoorschriften</b> .....	<b>60</b>
Symbolen en pictogrammen .....	60
Algemene veiligheidsinstructies voor elektrisch gereedschap .....	61
Verdere veiligheidsaanwijzingen ....	64
Restrisico's .....	66
<b>Montage-instructies</b> .....	<b>67</b>
<b>Bediening</b> .....	<b>67</b>
In- en uitschakelen .....	67
Instellingen aan het apparaat .....	68
<b>Werkinstructies</b> .....	<b>69</b>
Gras maaien .....	69
Trimmen van gazonkanten .....	69
<b>Reiniging en onderhoud</b> .....	<b>70</b>
Reiniging .....	70
Algemene onderhoudswerkzaamheden .....	70
Spoel vervangen .....	70
<b>Transport</b> .....	<b>71</b>
<b>Bewaring</b> .....	<b>71</b>
<b>Verwerking en milieubescherming</b> .....	<b>71</b>
<b>Garantie</b> .....	<b>72</b>
<b>Reparatieservice</b> .....	<b>73</b>
<b>Service-Center</b> .....	<b>73</b>
<b>Importeur</b> .....	<b>73</b>
<b>Foutmeldingen</b> .....	<b>74</b>
<b>Reserveonderdelen/Accessoires</b> .	<b>74</b>
<b>Vertaling van de originele CE-conformiteitsverklaring</b> .....	<b>162</b>
<b>Explosietekening</b> .....	<b>169</b>

## Inleiding

Hartelijk gefeliciteerd met de aankoop van uw nieuw apparaat. Daarmee hebt u voor een hoogwaardig product gekozen. Dit apparaat werd tijdens de productie op kwaliteit gecontroleerd en aan een eindcontrole onderworpen. De functionaliteit van uw apparaat is bijgevolg verzekerd.



De gebruiksaanwijzing vormt een bestanddeel van dit product. Ze omvat belangrijke aanwijzingen voor veiligheid, gebruik en afvalverwijdering. Maak u vóór het gebruik van het product met alle bedienings- en veiligheidsinstructies vertrouwd. Gebruik het product uitsluitend zoals beschreven en voor de aangegeven toepassingsgebieden. Bewaar de handleiding goed en overhandig alle documenten bij het doorgeven van het product mee aan derden.

## Gebruik

Het apparaat is enkel voor het maaien van gras in tuinen en langs perken geschikt. Elke andere toepassing, die in deze handleiding niet uitdrukkelijk wordt toegelaten, kan schade aan het apparaat aanrichten en kan een ernstig gevaar voor de gebruiker betekenen. Gebruik het apparaat niet voor het snoeien van hagen of struiken. Het apparaat is bedoeld voor gebruik door volwassenen. Jongeren boven 16 jaar mogen het apparaat enkel onder toezicht gebruiken. De gebruiker is voor ongevallen of schade aan derden aansprakelijk. De producent is niet verantwoordelijk voor beschadigingen, die door onrechtmatig gebruik of verkeerde bediening worden veroorzaakt. Dit apparaat is niet geschikt voor commercieel gebruik.

Bij commercieel gebruik vervalt de garantie.

## Algemene beschrijving

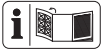

De afbeeldingen vindt u op de voorste en achterste uitklapbare bladzijde.

## Omvang van de levering

Pak het apparaat uit en controleer, of de inhoud volledig is:

- Elektrische gazontrimmer
- Veiligheidsafdekking met twee schroeven
- 2 draadspoelen (1x reeds gemonteerd, 1x meegeleverd)
- Afstandsbeugel (bloemenbescherming)
- Hulphandgreep
- Gebruiksaanwijzing

## Overzicht

- A**
- 1 Bovenste handgreep
  - 2 Aan-/uitknop
  - 3 Netsnoer
  - 4 Trekontlasting
  - 5 Grendel om de handgreep te draaien
  - 6 Schroefhuls (instellen van lengte van telescopische buis)
  - 7 Telescoopbuis
  - 8 Drukknop (hoek van motorkop)
  - 9 Veiligheidsafdekking
  - 10 Spoelkap
  - 11 Afstandsbeugel (bloemenbescherming)
  - 12 Motorkop
  - 13 Handgreep
  - 14 Moer (sterknop hulphandgreep)
  - 15 Hulphandgreep

- B**
- 16 Kruiskopschroef (veiligheidsafdekking)

- C**
- 17 Handgreephouder
  - 18 Sterknop (hulphandgreep)

- D**
- 19 Ontgrendeling (spoelkap)
  - 20 Draadspoel
  - 21 Draadsnijder
  - 22 Draad-uitloopoog
  - 23 Spleet (draadspoel)
  - 24 Vergrendelknop (draadspoel)

## Functiebeschrijving

De handbediende en draagbare elektrische grastrimmer heeft als maaimechanisme een draadspoel.

Bijkomend is het apparaat met een zwenkbare motorkop, een verstelbare telescopische steel van aluminium en een afstandsbeugel uitgerust.

Om de gebruiker te beschermen, is het apparaat uitgerust met een beschermingskast, die de snijdinrichting afdekt.

De werking van de bedieningselementen leest u in de onderstaande beschrijvingen.

## Technische gegevens

### Elektrische gazontrimmer ..... PRT 550 A5

Nominale ingangsspanning	U	230 V~ 50Hz
Opgenomen vermogen		550 W
Toeren bij niet-belasting $n_0$		10000 min <sup>-1</sup>
Beschermniveau		II <input checked="" type="checkbox"/>
Beschermingsklasse		IPX0
Maaicirkel		300 mm
Koördikte		1,4 mm
Koordlengte		2 x 5 m
Gewicht		2,05 kg
Geluidsdruk niveau		
	( $L_{pA}$ )	85,4 dB (A), $K_{pA} = 3$ dB
Geluidssterkte ( $L_{wA}$ )		
	Gegarandeerd	96 dB(A)
	gemeten	94,3 dB (A); $K_{wA} = 1,88$ dB

Vibratie ( $a_n$ ) aan de handgreep  
 bovenste .....5,92 m/s<sup>2</sup>, K=1,5 m/s<sup>2</sup>  
 extra .....5,92 m/s<sup>2</sup>, K=1,5 m/s<sup>2</sup>

Geluids- en vibratiewaarden werden volgens de in de conformiteitverklaring genoemde normen en bepalingen vastgesteld.

De aangegeven trillingemissiewaarde werd volgens een genormaliseerd testmethode gemeten en kan ter vergelijking van een stuk elektrisch gereedschap met een ander gebruikt worden.

De aangegeven trillingemissiewaarde kan ook voor een inleidende inschatting van de blootstelling benut worden.



**Waarschuwing:**

Afhankelijk van de manier, waarop het elektrische gereedschap gebruikt wordt, kan de trillingemissiewaarde tijdens het effectieve gebruik van het elektrische gereedschap van de aangegeven waarde verschillen.

Probeer de belasting door trillingen zo gering mogelijk te houden. Voorbeeldmaatregelen voor de reductie van trillingsbelasting zijn het dragen van handschoenen bij het gebruik van het gereedschap en de beperking van de werktijd. Daarbij moeten alle delen van de bedrijfscyclus in acht worden genomen (bijvoorbeeld tijden, waarop het elektrische werktuig is uitgeschakeld en tijden waarin het weliswaar is ingeschakeld, maar zonder belasting draait).

**Veiligheidsvoorschriften**

Gelieve bij het gebruik van het apparaat de veiligheidsinstructies in acht te nemen.

**Symbolen en pictogrammen**

**Symbolen op het apparaat**



Let op!



Lees alvorens het apparaat te gebruiken aandachtig de gebruiksaanwijzing door.



Draag oog- en gehoorbescherming.



Nadat het uitschakelen, draait het messensamenstel nog enkele seconden verder. Handen en voeten uit de buurt houden.



Stel het apparaat niet bloot aan vocht. Werk niet met het apparaat als het regent of maai geen nat gras.



Houdt een veiligheidsafstand tot andere personen en dieren. Zij zouden door weggeslingerde vreemde voorwerpen gewond kunnen raken.



Gevaar voor verwondingen door weggeslingerde onderdelen!



Omringende personen op een veilige afstand uit de gevarezone houden.



Haal meteen de stekker uit het stopcontact als het netsnoer beschadigd raakt.



Haal voor alle instellings- en onderhoudswerkzaamheden de stekker uit het stopcontact.



Aanduiding van het geluidsvolume  $L_{WA}$  in dB



Veiligheidsklasse (dubbele isolering)



Machines horen niet bij huishoudelijk afval thuis.



Maaicirkel

**30cm** Maaicirkel



Telescopisch



Draaibaar



Draairichting draad



Vergrendelen van schroefhuls

## Symbolen in de gebruiksaanwijzing



**Gevaarsymbool met informatie over de preventie van personen- of zaakschade.**



**Waarschuwbord met informatie voor het voorkomen van letsels door elektrische schok.**



Gebodsteken met informatie over de preventie van schade.



Lees zorgvuldig de gebruiksaanwijzing door.



Aanduidingsteken met informatie over hoe u het apparaat beter kunt gebruiken.

## Algemene veiligheidsinstructies voor elektrisch gereedschap



**WAARSCHUWING!** Lees alle veiligheidsinstructies en aanwijzingen. Verzuim bij de naleving van de veiligheidsinstructies en aanwijzingen kan een elektrische schok, brand en/of ernstige verwondingen veroorzaken.

### Bewaar alle veiligheidsinstructies en aanwijzing voor de toekomst.

Het in de veiligheidsinstructies gebruikte begrip „Elektrisch gereedschap“ heeft betrekking op elektrisch gereedschap met netvoeding (met netsnoer) en op elektrisch gereedschap met batterijvoeding (zonder netsnoer).

## 1) VEILIGHEID OP DE WERKPLAATS

- Houd uw werkruimte netjes en goed verlicht. Wanorde of onverlichte werkomgevingen kunnen tot ongevallen leiden.
- Werk met het elektrische gereedschap niet in een explosieve omgeving, waarin er zich brandbare vloeistoffen, gassen of stoffen bevinden. Elektrisch gereedschap produceert vonken, die het stof of de dampen kunnen doen ontsteken.
- Houd kinderen en andere personen tijdens het gebruik van het elektrische gereedschap op een veilige afstand. In geval van afleiding kunt u de controle over het apparaat verliezen.

## 2) ELEKTRISCHE VEILIGHEID

- a) De aansluitstekker van het elektrische gereedschap moet in het stopcontact passen. De stekker mag op geen enkele manier veranderd worden. Gebruik geen adapterstekkers samen met geaard elektrisch gereedschap. Ongewijzigde stekkers en passende stopcontacten doen het risico voor een elektrische schok afnemen.
- b) Vermijd lichamelijk contact met geaarde oppervlakken, zoals van buizen, verwarmingsinstallaties, fornuizen en koelkasten. Er bestaat een verhoogd risico door een elektrische schok als uw lichaam geaard is.
- c) Houd elektrisch gereedschap op een veilige afstand tot regen of natigheid. Het binnendringen van water in elektrisch gereedschap doet het risico voor een elektrische schok toenemen.
- d) Gebruik het snoer niet voor een ander doeleinde om het elektrische gereedschap te dragen, op te hangen of om de stekker uit het stopcontact te trekken. Houd het snoer op een veilige afstand tot hitte, olie, scherpe kanten of bewegende apparaatonderdelen. Beschadigde of verstrikt geraakte snoeren doen het risico voor een elektrische schok toenemen.
- e) Als u met elektrisch gereedschap in de open lucht werkt, maakt u enkel gebruik van verlengsnoeren, die ook voor buiten geschikt zijn. Het gebruik van een voor buiten geschikt verlengsnoer doet het risico voor een elektrische schok afnemen.

- f) **Wanneer het gebruik van het elektrische gereedschapswerktuig in een vochtige omgeving niet te vermijden is, dient u een aardlekschakelaar te gebruiken.** Het gebruik van een aardlekschakelaar reduceert het risico op een elektrische schok.

## 3) VEILIGHEID VAN PERSONEN

- a) Wees aandachtig, let erop wat u doet en ga verstandig aan het werk met elektrisch gereedschap. Gebruik geen elektrisch gereedschap als u moe bent of onder de invloed van drugs, alcohol of medicijnen staat. Een moment van onoplettendheid bij het gebruik van het elektrische gereedschap kan tot ernstige verwondingen leiden.
- b) Draag persoonlijke beschermingsuitrusting en altijd een beschermbril. Het dragen van een persoonlijke beschermingsuitrusting, zoals stofmasker, slipvrije veiligheidsschoenen, beschermende helm of gehoorbescherming, al naargelang de aard en de toepassing van het elektrische gereedschap, doet het risico voor verwondingen afnemen.
- c) Vermijd een onopzettelijke ingebruikname. Vergewis u dat het elektrische gereedschap uitgeschakeld is voordat u het op de stroomvoorziening en/of de accu aansluit, het opneemt of draagt. Als u bij het dragen van het elektrische gereedschap uw vinger aan de schakelaar hebt

- of het apparaat ingeschakeld op de stroomvoorziening aansluit, kan dit tot ongevallen leiden.
- d) Verwijder instelgereedschap of schroefsleutel voordat u het elektrische gereedschap inschakelt. Gereedschap of een sleutel, die zich in een draaiend apparaatonderdeel bevindt, kan tot verwondingen leiden.
  - e) Vermijd een abnormale lichaamshouding. Zorg voor een veilige stand en houd te allen tijde uw evenwicht. Daardoor kunt u het elektrische gereedschap in onverwachte situaties beter controleren.
  - f) Draag geschikte kledij. Draag geen ruimzittende kleding of sieraden. Houd haar, kledij en handschoenen op een veilige afstand tot bewegende onderdelen. Loszittende kledij, sieraden of lang haar kan/kunnen door bewegende onderdelen vastgegrepen worden.
  - g) Als er stofafzuig- en -opvanginrichtingen gemonteerd kunnen worden, vergewist u zich dat deze aangesloten zijn en correct gebruikt worden. Gebruik van een stofafzuiginrichting kan gevaaren door stof doen afnemen.
- 4) GEBUIK EN BEHANDELING VAN HET ELEKTRISCHE GEREEDSCHAP**
- a) Overbelast het apparaat niet. Gebruik voor uw werk het daarvoor bestemde elektrische gereedschap. Met het passende elektrische gereedschap werkt u beter en veiliger in het aangegeven vermogensgebied.
  - b) Gebruik geen elektrisch gereedschap, waarvan de schakelaar defect is. Elektrisch gereedschap, dat niet meer in- of uitgeschakeld kan worden, is gevaarlijk en moet gerepareerd worden.
  - c) Trek de stekker uit het stopcontact en/of verwijder de accu voordat u apparaatinstellingen doorvoert. Toebehoren wisselen of het apparaat wegleggen. Deze voorzorgsmaatregel voorkomt een onopzettelijke start van het elektrische gereedschap.
  - d) Bewaar ongebruikt elektrisch gereedschap buiten het bereik van kinderen. Laat personen het apparaat niet gebruiken, die daarmee niet vertrouwd zijn of deze aanwijzingen niet gelezen hebben. Elektrisch gereedschap is gevaarlijk als het door onervaren personen gebruikt wordt.
  - e) Verzorg elektrisch gereedschap met zorg. Controleer, of beweegbare onderdelen foutloos functioneren en niet klemmen, of er onderdelen gebroken of zodanig beschadigd zijn, dat de werking van het elektrische gereedschap in negatieve zin beïnvloed wordt. Laat beschadigde onderdelen vóór het gebruik van het apparaat repareren. Tal van ongevallen hebben hun oorzaak in slecht onderhouden elektrisch gereedschap.
  - f) Houd snijd-/snoeigereedschap scherp en netjes. Zorgvuldig onderhouden snijd-/snoeigereedschap met scherpe snijkanten geraken minder gekneld en is gemakkelijker te bedienen.
  - g) Gebruik elektrisch gereedschap,

toebehoren, gebruiksgereedschap enz. in overeenstemming met deze aanwijzingen. Houd daarbij rekening met de arbeidsomstandigheden en de uit te voeren activiteit. Het gebruik van elektrisch gereedschap voor andere dan de voorziene toepassingen kan tot gevaarlijke situaties leiden.

- h) Let erop dat luchtopeningen vrij van vervuiling zijn.
- i) Haal de netstekker uit het stopcontact/verwijder de accu uit het apparaat**
- wanneer de gebruiker de machine onbeheerd achterlaat.
  - voordat u verstoppingen verwijderd.
  - voordat de machine gecontroleerd of gereinigd wordt of eraan gewerkt wordt.
  - na het aanraken van een vreemd voorwerp om het apparaat te controleren op schade.
  - voor een onmiddellijke controle, wanneer het apparaat sterk begint te trillen.
  - als de machine abnormaal sterk begint te trillen, voer dan onmiddellijk een controle uit:
  - controleer de machine op beschadigingen;
  - repareer alle beschadigde onderdelen;
  - controleer de machine op losse delen en maak deze weer vast.

## 5) SERVICE

- a) Laat uw elektrisch gereedschap uitsluitend door gekwalificeerd, vakkundig geschoold personeel en enkel met originele reserveonderdelen repareren. Daardoor

wordt verzekerd dat de veiligheid van het elektrische gereedschap in stand gehouden wordt.

## Verdere veiligheidsaanwijzingen

### SCHOLING

- Dit apparaat mag niet door kinderen worden gebruikt. Er moet toezicht worden gehouden op kinderen om ervoor te zorgen dat ze niet met het apparaat spelen. Reinigings- en onderhoudswerkzaamheden mogen niet door kinderen worden verricht.
- Het apparaat mag niet worden gebruikt door personen met verminderde fysieke, zintuiglijke of geestelijke capaciteiten of door personen met onvoldoende kennis of ervaring.
- Lokale voorschriften kunnen een leeftijdsbeperking vastleggen voor de gebruikers.
- Wij wijzen u erop dat de gebruiker zelf aansprakelijk is voor ongevallen of gevaarlijke situaties ten opzichte van derden en hun bezittingen.
- Kinderen en personen met beperkte lichamelijke, sensorische of geestelijke vermogens of ontoereikende ervaring en kennis of personen die niet vertrouwd zijn met deze gebruiksaanwijzingen, mogen nooit de toestemming krijgen om deze machine te gebruiken! Lokale voorschriften kunnen een leeftijdsbeperking vastleggen voor de gebruikers.
- Laat nooit toe dat kinderen of



personen, die met de vermelde instructies niet vertrouwd zijn, de machine gebruiken.

- Maak u vertrouwd met alle bedieningselementen en met het juiste gebruik van de machine.

## VOORBEREIDING

- Voorafgaande aan het gebruik moet de machine optisch worden gecontroleerd op beschadigde, ontbrekende of fout aangebrachte veiligheidsinrichtingen of -afdekkingen.
- Vóór ingebruikname van de machine en na een of andere schok gaat u na of er tekenen van slijtage of beschadiging zijn en laat u noodzakelijke reparaties uitvoeren.
- Gebruik alleen toegestane verlengsnoeren (H05VVH2-F, H03VVH2-F), die maximaal 75 m lang zijn en die voor gebruik in de openlucht bedoeld zijn. Rol een kabelhaspel vóór gebruik steeds volledig af. Controleer het snoer op schade en vervorming.
- Sluit geen beschadigd snoer op het stopcontact aan. Raak een beschadigde snoer niet aan voordat de stekker uit het stopcontact is gehaald. Een beschadigd snoer kan leiden tot het aanraken van onder spanning staande onderdelen.
- Controleer het net- en verlengsnoer eerst op schade of modificaties voordat u het gebruikt. Raakt het snoer tijdens gebruik beschadigd, haal dan onmiddellijk de stekker uit het stopcontact. **RAAK HET SNOER NIET**

**AAN VOORDAT DE STEKKER UIT HET STOPCONTACT GEHAALD IS.** Gebruik de machine niet als het snoer versleten of beschadigd is.

Grijp, om het snoer uit het stopcontact te halen, altijd de stekker vast om te trekken, niet het snoer.

## BEDRIJF

- Gedurende de volledige gebruiksduur van de machine dient men oogbescherming, een lange broek en stevig schoeisel te dragen.
- Het gebruik van de machine bij slecht weer, vooral bij een kans op bliksem, zou vermeden moeten worden.
- Waarschuwing! Raak geen bewegende, gevaarlijke onderdelen aan voordat de stekker uit het stopcontact is gehaald en de bewegende delen volledig tot stilstand zijn gekomen.
- Pas op voor verwondingen aan voeten en handen door de snij-inrichting.
- Onderbreek het gebruik van de machine wanneer personen, vooral kinderen, of huisdieren in de buurt zijn.
- Gebruik de machine uitsluitend bij daglicht of bij een goede kunstmatige verlichting.
- Houd altijd handen en voeten op een veilige afstand tot de snoei-inrichting, vooral wanneer u de motor inschakelt.
- Monteer nooit metaalachtige snoei-elementen.
- Gebruik de machine nooit met beschadigde of ontbrekende

beschermingsinrichtingen.

- Vermijd een abnormale lichaams-houding. Zorg ervoor dat u stevig en veilig staat om steeds het evenwicht bij werken op hellingen te kunnen behouden.
- Loop stapvoets. Loop niet met het apparaat in de hand.
- Draag tijdens de werking van de machine steeds stevige schoenen en een lange broek.
- **Wanneer zich tijdens het gebruik een ongeval of storing voordoet, moet het apparaat meteen worden uitgeschakeld. Verzorg verwondingen op een adequate manier of zoek een arts op.** Lees voorafgaand aan het opheffen van storingen het hoofdstuk "Foutmeldingen" of neem contact op met ons servicecenter.
- Houd verlengsnoeren uit de buurt van bewegende, gevaarlijke onderdelen, om schade aan de snoeren en dus ook contact met onder spanning staande delen te voorkomen.
- Wanneer het netsnoer/verlengsnoer tijdens gebruik beschadigd of verward raakt, schakel dan onmiddellijk het apparaat uit en haal de netstekker uit het stopcontact om het apparaat los te koppelen van de stroomvoorziening.
- Gebruik een differentiaalbeveiligingsschakelaar met een bedrijfsstroom van 30 mA of minder.
- Houd het net- en verlengsnoer uit de buurt van het mes.
- Zorg er altijd voor dat de ventilatieopeningen vrij van vreemde voorwerpen zijn.

- Als het netsnoer van dit apparaat beschadigd is, moet het worden vervangen door de fabrikant of zijn onderhoudsvertegenwoordiger of een vergelijkbaar gekwalificeerd persoon, om gevaren te voorkomen.

## ONDERHOUD EN OPSLAG

- Haal de stekker van het apparaat uit het stopcontact voordat u onderhouds- of reinigingswerkzaamheden uitvoert.
- Gebruik alleen door de fabrikant aanbevolen reserveonderdelen en toebehoren.
- De machine moet regelmatig gecontroleerd en onderhouden worden. De machine mag alleen in een officiële werkplaats gerepareerd worden.
- Berg een niet-gebruikte machine buiten het bereik van kinderen op.

## RESTRISICO'S

Ook als u dit elektrische gereedschap zoals voorgeschreven bedient, blijven er altijd restrisico's bestaan. Volgende gevaren kunnen zich in verband met de constructiewijze en uitvoering van dit elektrische gereedschap voordoen:

- a) Snijdwonden
- b) Gehoorschade indien er geen geschikte gehoorbescherming gedragen wordt.
- c) Schade aan de gezondheid, die van hand-/armtrillingen het gevolg zijn indien het apparaat gedurende een langere periode gebruikt wordt of niet zoals réglementair voorgeschreven beheerd en onderhouden wordt.

Waarschuwing! Dit elektrische gereedschap produceert tijdens de werking een elektromagnetisch veld. Dit veld kan in bepaalde omstandigheden actieve of passieve medische implantaten in negatieve zin beïnvloeden. Om het gevaar voor ernstige of dodelijke verwondingen te verminderen, adviseren wij personen met medische implantaten, hun arts en de fabrikant van het medische implantaat te raadplegen voordat de machine bediend wordt.

## Montage-instructies

### **B** Beschermende afdekking monteren:

1. Schuif de veiligheidsafdekking (9) op de motorkop (12) en schroef deze met twee kruiskopschroeven (16) vast.

### **Afstandsbeugel (bloemenbescherming) monteren:**

2. Trek de afstandsbeugel uiteen. Steek beide open uiteinden van de afstandsbeugel in de laterale houders op de onderste motorkop (12). De afstandsbeugel klikt in twee standen vast.

### **C** Extra handgreep monteren:

3. Verwijder de voormonteerde moer (14) en schroef (18) van de hulpgreep (15).
4. Trek de uiteinden van de hulphandgreep (15) uit elkaar en schuif deze over de handgreephouder (17).
5. Schroef de hulphandgreep (15) vast met behulp van de handgreep-schroef (18) en de moer (14).

## Bediening



**Opgelet: gevaar voor verwondingen! Gebruik het apparaat niet zonder beschermende afdekking. Draag tijdens het werk geschikte kledij en ook een oog- en gehoorbescherming.**

**Vergewis u telkens vóór gebruik dat het apparaat in staat is om goed te functioneren. De aan-/uitknop mag niet worden vastgezet. Na het loslaten van de aan-/uitknop moet de motor uitschakelen. Is de aan-/uitknop beschadigd, dan mag het apparaat niet meer worden gebruikt.**



Let op geluidsoverlast en plaatselijke voorschriften.

## In- en uitschakelen



Als transportbeveiliging zijn fabrieksmatig beide maaidraden aan het uiteinde in een knoop gelegd. Wanneer het apparaat voor de eerste keer wordt ingeschakeld, stelt het draadmechanisme de maai-breedte in en worden de geknoopte uiteinden automatisch door de draadsnijder (21) afgesneden.



Let op een veilige stand en houd het apparaat met beide handen en met afstand tot het eigen lichaam goed vast. Let er vóór het inschakelen op dat het apparaat geen voorwerpen raakt.



1. Vorm aan het uiteinde van het verlengsnoer een lus, steek deze door de opening van de bovenste

- handgreep (1) en hang de lus aan de trekontlasting voor kabels (4).
- Sluit het apparaat aan op het elektriciteitsnet.
  - Zorg dat u stabiel staat en houd het apparaat met beide handen goed vast. Zet de spoelkap niet op de grond.
  - Om het apparaat **in te schakelen**, houdt u de aan-/uitknop (2) ingedrukt.  
Om het apparaat **uit te schakelen**, laat u de aan-/uitknop (2) los.

**i** Een schakeling voor continu bedrijf is niet mogelijk.



**Na uitschakeling van het apparaat blijft de spoel nog enige tijd draaien. Laat de spoel volledig tot stilstand komen. Handen en voeten uit de buurt houden! Gevaar voor verwondingen!**

**i** Haal regelmatig de grasresten uit de spoel, om te voorkomen dat het maieresultaat vermindert.

## **F** Instellingen aan het apparaat

### **Extra handgreep verstellen:**

U kunt de extra handgreep in verschillende posities brengen. Stel de hendel zo af dat de spoelkap in de werkhouding iets naar voren wordt gekanteld

- Draai de moer (14) los en zet de hulp-handgreep (15) in de gewenste stand. Draai de moer weer vast.

### **Hoogte verstellen:**

De telescopische buis maakt het voor u mogelijk, het apparaat op uw individuele lichaamslengte in te stellen.

- Maak de schroefhuls  (6) los. Breng de telescopische buis (7) op de gewenste lengte en schroef de schroefhuls terug vast.

### **Snoeihoek verstellen:**

Met een gewijzigde snoeihoek kunt u ook op ontoegankelijke plaatsen, bijvoorbeeld onder banken en uitstekende gedeelten, trimmen.

- Druk het voetpedaal (8) aan het motorhuis in en laat de telescopische buis (7) overhellen. Er zijn 6 standen mogelijk (zie ook „Werkaanwijzingen“).

### **Grijpgedeelte verstellen:**

Het handgreepgedeelte is 90° draaibaar (zie ook „Werkaanwijzingen“).

- Schuif de grendel (5) omhoog en draai de handgreep (13)  tot hij in de gewenste stand vastklikt.

### **Afstandsbeugel (bloembescherming) verstellen:**

De afstandsbeugel houdt niet te snoeien planten en stammen op een veilige afstand tot de snoei-inrichting.

- Schuif de afstandsbeugel (11) voorwaarts. Als de afstandsbeugel niet benodigd wordt, schuift u deze terug tot in de parkeerstand.

**Maaidraad vieren:** Uw apparaat is voorzien van een dubbeldraads maaimechanisme.

De maaidraden worden bij elk inschakel-proces automatisch gevierd. Om de auto-matische viering van de draad correct te laten functioneren, moet de draadspool tot stilstand zijn gekomen voordat u het apparaat opnieuw inschakelt.

Als de maaidraden in het begin langer zijn dan de maaicirkel aangeeft, dan worden ze automatisch door de draadsnijder (D 21) ingekort tot de juiste lengte.



Controleer de nylon draden regelmatig op schade en controleer regelmatig of de maaidraden nog lang genoeg zijn voor de draadsnijder.

- **Wanneer geen draaduiteinden zichtbaar zijn:** Vervang de draadspool (D 20) (zie "Reiniging en onderhoud").
- **Draadlengte handmatig instellen:** Stekker uittrekken! Druk op de vergrendelknop (D 24), laat hem weer los en trek de draaduiteinden er een beetje uit. Herhaal dit proces totdat de draaduiteinden een beetje uit de draadsnijder (D 21) steken.

## Werkinstructies



**Opgelet: gevaar voor verwondingen!**

- Maai geen vochtig of nat gras.
- Controleer eerst of de spool niet in contact is met stenen, kiezelzand of andere vreemde voorwerpen voordat u het apparaat inschakelt.
- Schakel het apparaat aan alvorens u het te maaien gras nadert.
- Vermijdt overbelasting van het apparaat tijdens het werken.

- Vermijdt aanraking met hindernissen (stenen, muren, houten schuttingen enz.). De spool zou snel verslijten. Gebruik de rand van de beschermingskast om het apparaat op de juiste afstand te houden.
- Vermijdt het gebruik van de machine bij slecht weer, vooral wanneer er een risico op blikseminslag bestaat!

## Gras maaien

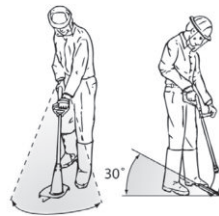

Maai het gras door het apparaat naar rechts en links te bewegen. Maai langzaam en houdt het apparaat tijdens het maaien in een hoek van ca. 30° naar voren. Maai lang gras in lagen van boven naar onder.

## Trimmen van gazonkanten



**Zorg ervoor dat u tijdens het werken door de veiligheidsafdekking tegen de snijinrichting beschermd bent.**



**Instellingen voor trimmen van graskanten:**

- Om graskanten te trimmen, beweegt u het apparaat langzaam lang de graskanten.
- Grijpgedeelte: 90° (zie F ④)
- Snoeihoek: 90° (zie F ③)
- Afstandsbeugel in parkeerstand

## Reiniging en onderhoud



**Waarschuwing! Risico op lichamelijk letsel door bewegende gevaarlijke onderdelen!**



Laat reparatiewerken en onderhoudswerkzaamheden, die niet in deze handleiding beschreven zijn, door ons servicecenter doorvoeren. Gebruik uitsluitend originele onderdelen. Gevaar voor verwondingen!



Schakel het apparaat uit en haal de netstekker uit het stopcontact.

Voer volgende reinigings- en onderhoudswerkzaamheden regelmatig door. Daardoor is een lang en gebruikbaar gebruik gegarandeerd.

### Reiniging



**Het water mag noch met water afgespoten, noch in water gelegd worden. Het gevaar voor een elektrische schok bestaat!**

- Houd ventilatiesleuven, motorhuis en handgrepen van het apparaat netjes. Gebruik daarvoor een vochtig doekje of een borstel. Gebruik geen reinigings- c.q. oplosmiddelen. U zou het apparaat daarmee onherstelbaar kunnen beschadigen.
- Reinig telkens na het snoeien de beschermende afdekking en de snoei-inrichting van gras en aarde.

## Algemene onderhoudswerkzaamheden

- Controleer het apparaat telkens vóór gebruik op duidelijk vast te stellen tekortkomingen zoals losse, versleten of beschadigde onderdelen.
- Controleer afdekkingen en beschermingsinrichtingen op beschadigingen en correcte zitting. Wissel deze eventueel uit.



### Spoel vervangen



De juiste wikkelrichting van de draadspoel is in de spoelkap (zie detailafbeelding **D**) en op de draadspoel (20) zelf aangegeven. De pijlen op het deksel van de spoelkap (10) geven de draairichting van de motor aan.

1. Haal de stekker van het netsnoer uit het stopcontact.
2. Open de spoelkap door tegelijkertijd op beide ontgrendelingen (19) van de spoelkap (10) te drukken.
3. Verwijder het deksel van de spoelkap en haal de draadspoel (20) eruit.
4. Druk de draaduiteinden van de nieuwe draadspoel uit de sleuven (23) van de draadspoel.
5. Plaats de nieuwe draadspoel in de spoelkap (10). De zijkant van de draadspoel waarop de wikkelrichting van de draad met pijlen is aangegeven, moet na plaatsing van de spoel zichtbaar zijn.
6. Steek de beide draaduiteinden door de tegenoverliggende draaduitloop-oogjes (22).
7. Zet het deksel weer op de spoelkap. Zorg ervoor dat de ontgrendelingen (19) van het deksel daarbij precies in de uitsparingen van de spoelkap pas-

sen. Ze klikken dan voelbaar vast.

8. Trek aan de draaduiteinden en druk herhaaldelijk op de vergrendelknop (24) totdat de draaduiteinden ongeveer 1 cm uit de draadsnijder (21) steken.

**i** Controleer de draadsnijder (21). Gebruik nooit het apparaat zonder draadsnijder of met defecte draadsnijder. Wanneer de draadsnijder beschadigd is, neem dan contact op met onze klantendienst.

**i** Ook universele, in de winkel verkrijgbare draden kunnen op de spoel worden gewikkeld. Zo kan de lege draadspoel opnieuw worden gebruikt (zie "Technische specificaties"). De richting voor het omwikkelen is op de spoel aangegeven.

## Transport

Houd het apparaat met de ene hand aan de bovenste handgreep (A1) en met de andere hand op de hulpgreep (A15) vast. Houd het mes in de richting van de grond. Zo vermijdt u dat u dat u tijdens het transport met het mes in aanraking komt.

## Bewaring

- Bewaar het apparaat op een droge en stofvrije plaats en buiten het bereik van kinderen.
- Laat het apparaat niet op de beschermingskast rusten. U hangt het apparaat het beste aan het bovenste handvat op, zodat de beschermingskast geen andere voorwerpen raakt. Anders bestaat het gevaar dat de beschermingskast zich vervormt en daardoor afmetingen en veiligheidseigenschappen veranderen.

## Verwerking en milieubescherming

Voer afgedankte apparaten, toebehoren en verpakkingsmaterialen op milieuvriendelijke manier af.



Machines horen niet bij huishoudelijk afval thuis.

- Lever het apparaat in bij een recyclepunt. De gebruikte kunststof en metalen delen kunnen per soort worden gescheiden en zo geschikt worden gemaakt voor hergebruik. Voor vragen hieromtrent kunt u terecht bij ons servicecenter.
- De afvalverwijdering van uw defecte ingezonden apparaten voeren wij gratis door.
- Breng snoeiafval naar een recyclingpark en werp het niet in de vuilnisbak.

## Garantie

Geachte cliënte, geachte klant,  
U krijgt op dit apparaat 3 jaar garantie, te rekenen vanaf de datum van aankoop. Ingeval van gebreken aan dit product heeft u tegenover de verkoper van het product wettelijke rechten. Deze wettelijke rechten worden door onze hierna beschreven garantie niet beperkt.

### Garantievoorwaarden

De garantietermijn begint met de datum van aankoop. Gelieve de originele kassabon goed te bewaren. Dit document wordt als bewijs van de aankoop benodigd.

Indien er zich binnen drie jaar, te rekenen vanaf de datum van aankoop van dit product, een materiaal- of fabricagefout voordoet, wordt het product door ons – naar onze keuze – voor u gratis gerepareerd of vervangen. Deze garantievergoeding stelt voorop dat binnen de termijn van drie jaar het defecte apparaat en het bewijs van aankoop (kassabon) voorgelegd en dat schriftelijk kort beschreven wordt, waarin het gebrek bestaat en wanneer het zich voorgedaan heeft.

Als het defect door onze garantie gedekt is, krijgt u het gerepareerde of een nieuw product terug. Met herstelling of uitwisseling van het product begint er geen nieuwe garantieperiode.

### Garantieperiode en wettelijke kwaliteitsgarantie

De garantieperiode wordt door de garantievergoeding niet verlengd. Dit geldt ook voor vervangen en gerepareerde onderdelen. Eventueel al bij de aankoop bestaande beschadigingen en gebreken moeten onmiddellijk na het uitpakken gemeld worden. Na het verstrijken van de garantieperiode tot stand komende reparaties worden tegen verplichte betaling van de kosten uitgevoerd.

### Omvang van de garantie

Het apparaat werd volgens strikte kwaliteitsrichtlijnen zorgvuldig geproduceerd en vóór aflevering nauwgezet getest.

De garantievergoeding geldt voor materiaal- of fabricagefouten. Deze garantie is niet van toepassing op productonderdelen, die aan een normale slijtage blootgesteld zijn en daarom als aan slijtage onderhevige onderdelen beschouwd kunnen worden (b.v. Spoel) of op beschadigingen aan breekbare onderdelen (b.v. de schakelaars).

Deze garantie valt weg wanneer het product beschadigd, niet oordeelkundig gebruikt of niet onderhouden werd. Voor een vakkundig gebruik van het product dienen alle in de gebruiksaanwijzing vermelde aanwijzingen nauwgezet in acht genomen te worden.

Gebruiksdoeleinden en handelingen, die in de gebruiksaanwijzing afgeraden worden of waarvoor gewaarschuwd wordt, dienen onvoorwaardelijk vermeden te worden.

Het product is uitsluitend voor het privé- en niet voor het commerciële gebruik bestemd. Bij een verkeerde of onoordeelkundige behandeling, toepassing van geweld en bij ingrepen, die niet door het door ons geautoriseerde servicefiliaal doorgevoerd werden, valt de garantie weg.

### Afhandeling ingeval van garantie

Gelieve aan de volgende aanwijzingen gevolg te geven om een snelle behandeling van uw verzoek te garanderen:

- Gelieve voor alle aanvragen de kassabon en het artikelnummer (IAN 351652\_2007) als bewijs van de aankoop klaar te houden.
- Gelieve het artikelnummer uit het typeplaatje.
- Indien er zich functiefouten of andere gebreken voordien, contacteert u in eer-



ste instantie de hierna vernoemde serviceafdeling **telefonisch** of per **e-mail**.

U krijgt dan bijkomende informatie over de afhandeling van uw klacht.

- Een als defect geregistreerd product kunt u, na overleg met onze klantenservice, mits toevoeging van het bewijs van aankoop (kassabon) en de vermelding, waarin het gebrek bestaat en wanneer het zich voorgedaan heeft, voor u franco naar het u medegedeelde serviceadres zenden. Om problemen bij de acceptatie en extra kosten te vermijden, maakt u onvoorwaardelijk uitsluitend gebruik van het adres, dat u medegedeeld wordt. Zorg ervoor dat de verzending niet ongefrankeerd, als volumegoed, per expresse of via een andere speciale verzendingswijze plaatsvindt. Gelieve het apparaat met inbegrip van alle bij de aankoop bijgeleverde accessoires in te zenden en voor een voldoende veilige transportverpakking te zorgen.

## Reparatieservice

U kunt reparaties, **die niet onder de garantie vallen**, tegen berekening door ons servicefiliaal laten doorvoeren. Zij maakt graag voor u een kostenraming op. Wij kunnen uitsluitend apparaten behandelen, die voldoende verpakt en gefrankeerd ingezonden werden.

**Opgelet:** Gelieve uw apparaat gereinigd en met een aanwijzing op het defect naar ons servicefiliaal te zenden.

Ongefrankeerd – als volumegoed, per expresse of via een andere speciale verzendingswijze – ingezonden apparaten worden niet geaccepteerd.

De afvalverwerking van uw defecte ingezonden apparaten voeren wij gratis door.

## Service-Center

**NL** **Service Nederland**  
Tel.: 0900 0400223  
(0,10 EUR/Min.)  
E-Mail: grizzly@lidl.nl  
**IAN 351652\_2007**

**BE** **Service België**  
Tel.: 070 270 171  
(0,15 EUR/Min.)  
E-Mail: grizzly@lidl.be  
**IAN 351652\_2007**

## Importeur

Gelieve in acht te nemen dat het volgende adres geen serviceadres is. Contacteer in eerste instantie het hoger vermelde servicecenter.

### Grizzly Tools GmbH & Co. KG

Stockstädter Straße 20  
63762 Großostheim  
Duitsland  
[www.grizzlytools-service.eu](http://www.grizzlytools-service.eu)

## Foutmeldingen



In geval van een ongeluk of storing aan het apparaat, onmiddellijk de stekker uit het stopcontact halen! Niet volgen van deze aanwijzing kan leiden tot snijwonden.

Probleem	Mogelijke oorzaak	Oplossing van de fout
Apparaat start niet	Schakelaar "Aan/uit" (A 2) defect	Reparatie door servicecenter
	Motor defect	
Apparaat werkt met onderbrekingen	Intern loszittend contact	Reparatie door servicecenter
	Schakelaar "Aan/uit" (A 2) defect	
Sterke trillingen Hevige geluiden	Snoei-inrichting vervuild	Snoei-inrichting reinigen (zie „Reiniging en onderhoud“)
	Motor defect	Reparatie door servicecenter
Slecht snoeiresultaat	De draadspoel (D 20) bevat niet voldoende maaidraad	Indien nodig de maaidraad vieren (zie hoofdstuk "Instellingen op het apparaat") Draadspoel (D 20) vervangen (zie "Reiniging en onderhoud")
	De maaidraad is niet of slechts langs één kant uit de draadspoel (D 20) gehaald	De draadspoel (D 20) verwijderen, de maaidraad door de openingen naar buiten trekken en de draadspoel weer monteren.

## Reserveonderdelen/Accessoires

**Reserveonderdelen en accessoires verkrijgt u op [www.grizzlytools-service.eu](http://www.grizzlytools-service.eu)**

Ondervindt u problemen bij het orderproces, gebruik dan het contactformulier. Bij andere vragen neemt u contact op met het "Service-Center" (zie pag. 73).

A 15	Hulphandgreep .....	911105340
D 20	Draadspoel .....	13600210
A 9	Veiligheidsafdekking .....	911105343

## Spis treści

<b>Wstęp</b> .....	<b>75</b>
<b>Przeznaczenie</b> .....	<b>75</b>
<b>Opis ogólny</b> .....	<b>76</b>
Zawartość opakowania .....	76
Opis działania .....	76
Przegląd .....	76
<b>Dane techniczne</b> .....	<b>77</b>
<b>Zasady bezpieczeństwa</b> .....	<b>77</b>
Symbole i piktogramy .....	77
Ogólne zasady bezpieczeństwa dotyczące narzędzi elektrycznych ..	78
Pozostałe uwagi dotyczące bezpieczeństwa .....	82
ZAGROŻENIA OGÓLNE .....	84
<b>Instrukcja montażu</b> .....	<b>84</b>
<b>Obsługa</b> .....	<b>85</b>
Włączanie i wyłączanie .....	85
Ustawienia w urządzeniu .....	86
<b>Wskazówki dotyczące pracy z urządzeniem</b> .....	<b>87</b>
Przycinanie trawy .....	87
Przycinanie krawędzi trawnika .....	87
<b>Oczyszczani i konserwacja</b> .....	<b>87</b>
Oczyszczanie .....	88
Ogólne czynności konserwacyjne ..	88
Wymiana szpuli .....	88
<b>Transport</b> .....	<b>89</b>
<b>Przechowywanie urządzenia</b> .....	<b>89</b>
<b>Usuwanie i ochrona środowiska</b> ..	<b>89</b>
<b>Gwarancja</b> .....	<b>90</b>
<b>Serwis naprawczy</b> .....	<b>91</b>
<b>Service-Center</b> .....	<b>91</b>
<b>Importer</b> .....	<b>91</b>
<b>Poszukiwanie błędów</b> .....	<b>92</b>
<b>Części zamienne / Akcesoria</b> .....	<b>92</b>
<b>Deklaracja zgodności z normami UE</b> .....	<b>163</b>
<b>Rysunek samorozwijający</b> .....	<b>169</b>

## Wstęp

Gratulujemy zakupu nowego urządzenia. Zdecydowali się Państwo na zakup wartościowego produktu. Niniejsze urządzenie sprawdzono w trakcie produkcji pod kątem jakości, a także dokonano jego kontroli ostatecznej. W ten sposób zapewniona jest jego sprawność.



Instrukcja obsługi jest częścią składową produktu. Zawiera ona ważne wskazówki dotyczące bezpieczeństwa, eksploatacji i utylizacji. Przed rozpoczęciem użytkowania produktu należy się zapoznać ze wszystkimi wskazówkami dotyczącymi obsługi i bezpieczeństwa. Produkt należy użytkować tylko zgodnie z opisem i podanym przeznaczeniem. Instrukcję należy przechowywać starannie, a w przypadku przekazania produktu osobom trzecim należy dostarczyć nabywcy kompletną dokumentację.

## Przeznaczenie

Urządzenie jest przeznaczone wyłącznie do przycinania trawy w ogrodach oraz wzdłuż krawędzi grządek. Każdy inny sposób używania urządzenia, który nie jest jednoznacznie określony jako dozwolony w niniejszej instrukcji obsługi, może spowodować uszkodzenie urządzenia i stanowić poważne zagrożenie dla użytkownika. Nie używaj tego urządzenia do przycinania żywopłotów i/lub krzewów ozdobnych. Urządzenie może być używane tylko przez osoby dorosłe. Osoby młodociane powyżej 16 roku życia mogą używać urządzenia tylko pod nadzorem. Użytkownik odpowiedzialny jest za wypadki lub obrażenia wywołane u innych osób oraz za powstałe uszkodzenie ich własności. Producent nie odpowiada za szkody wywołane niezgodnym z przeznaczeniem

użytkowaniem lub nieprawidłową obsługą urządzenia. To urządzenie nie jest przeznaczone do zastosowania komercyjnego. W przypadku użytkowania komercyjnego wygasają prawa z tytułu gwarancji.

## Opis ogólny



Ilustracje znajdują się na okładce przedniej i tylnej.

## Zawartość opakowania

Rozpakuj urządzenie i sprawdź, czy jest ono kompletne.

- Elektryczna podkaszarka do trawy
- Osłona zabezpieczająca z dwiema śrubami
- 2 szpule z żyłką (1x zamontowana, 1x dołączona dodatkowo)
- Pałk dystansowy (zabezpieczenie kwiatów)
- Dodatkowy uchwyt
- Instrukcja obsługi

## Opis działania

Ręczna, przenośna, elektryczna podkaszarka do trawników jest wyposażona w mechanizm tnący w postaci szpuli z żyłką. Dodatkowo urządzenie jest wyposażone w ruchomą głowicę silnikową, regulowany teleskop aluminiowy i pałk dystansowy. Urządzenie posiada osłonę zabezpieczającą, która osłania mechanizm tnący i której zadaniem jest ochrona użytkownika przed zranieniami. Funkcje elementów urządzenia są podane w poniższym opisie.

## Przebieg

- |          |   |
|----------|---|
| <b>A</b> | 1 Górny uchwyt  |
|          | 2 Włłącznik/wyłącznik   |
|          | 3 Kabel zasilający  |
|          | 4 Element zapobiegający nadmier-<br>nemu napięciu kabla       |
|          | 5 Rygiel do obracania rączki                                  |
|          | 6 Wkręcana tuleja (regulacja dłu-<br>gości rury teleskopowej) |
|          | 7 Rura teleskopowa  |
|          | 8 Przycisk (kąt nachylenia głowicy<br>silnika)                |
|          | 9 Osłona zabezpieczająca                                      |
|          | 10 Osłona szpuli  |
|          | 11 Pałk dystansowy (zabezpiecze-<br>nie kwiatów)              |
|          | 12 Głowica silnika  |
|          | 13 Uchwyt   |
|          | 14 Nakrętka (śruba z pokrętkiem,<br>uchwyt dodatkowy)         |
|          | 15 Dodatkowy uchwyt   |
| <b>B</b> | 16 Wkręt z rowkiem krzyżowym<br>(osłona zabezpieczająca)      |
| <b>C</b> | 17 Mocowanie uchwytu  |
|          | 18 Śruba z pokrętkiem (uchwyt do-<br>datkowy)                 |
| <b>D</b> | 19 Przycisk zwalniający (osłona<br>szpuli)                    |
|          | 20 Szpula z żyłką   |
|          | 21 Przyrząd do odcinania żyłki                                |
|          | 22 Oczko wylotu żyłki   |
|          | 23 Szczelina (szpula z żyłką)                                 |
|          | 24 Przycisk blokady (szpula z żyłką)                          |

## Dane techniczne

### Elektryczna podkaszarka do trawy ..... PRT 550 A5

Napięcie znamionowe na wejściu	
U .....	230 V~, 50 Hz
Pobór mocy .....	550 W
Prędkość obrotowa przy pracy	
jałowej .....	10000 min <sup>-1</sup>
Klasa zabezpieczenia .....	II
Typ zabezpieczenia .....	IPX0
Okrąg przycinania .....	300 mm
Grubość żyłki .....	1,4 mm
Długość żyłki .....	2 x 5 m
Ciężar .....	2,05 kg
Poziom ciśnienia akustycznego	
(L <sub>PA</sub> ) .....	85,4 dB (A), K <sub>PA</sub> = 3 dB
Poziom ciśnienia akustycznego (L <sub>WA</sub> )	
gwarantowany .....	96 dB (A)
zmierzony ...	94,3 dB (A); K <sub>WA</sub> = 1,88 dB
Wibracje (a <sub>h</sub> )	
Górny uchwyt .....	5,92 m/s <sup>2</sup> , K = 1,5 m/s <sup>2</sup>
Uchwyt dodatkowy .....	5,92 m/s <sup>2</sup> , K = 1,5 m/s <sup>2</sup>

Parametry akustyki i wibracji zostały określone zgodnie z normami wymienionymi w Deklaracji Producenta.

Podana wartość emisji drgań została zmierzona metodą znormalizowaną i może być wykorzystywana do porównań urządzenia elektrycznego z innymi urządzeniami.

Podana wartość emisji drgań może też służyć do szacunkowej oceny stopnia ekspozycji użytkownika na drgania.



#### Ostrzeżenie:

Wartość emisji drgań może się różnić w czasie korzystania z urządzenia od podanej wartości, jest to zależne od sposobu używania urządzenia. Proszę spróbować maksymalnie ograniczyć narażenie na wibracje.

Przykładowymi sposobami zmniejszenia narażenia na wibracje jest noszenie rękawic w trakcie pracy z narzędziem i ograniczenie czasu pracy. Należy przy tym uwzględnić wszystkie elementy cyklu eksploatacji (na przykład czas, w którym elektronarzędzie jest wyłączone, oraz czas, w których jest ono wprowadzane włączony, ale pracuje bez obciążenia).

## Zasady bezpieczeństwa

Przy używaniu z urządzenia przestrzegaj zasad bezpieczeństwa.

## Symbole i piktogramy

### Symbole na urządzeniu



Uwaga!



Uważnie przeczytaj instrukcję obsługi.



Noś okulary ochronne i uszki ochronne.



Po wyłączeniu urządzenia tnące obraca się jeszcze przez kilka sekund. Trzymać z dala dłonie i stopy



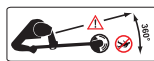

Nie wystawiaj urządzenia na działanie wilgoci i wody. Nie pracuj podczas deszczu i nie przycinaj mokrej trawy.



Trzymaj inne osoby z dala od urządzenia. Mogą one zostać zranione przez wyrzucane przedmioty.

 Niebezpieczeństwo obrażeń przez wyrzucane części!

 Inne osoby nie powinny przebywać w strefie zagrożenia pracującego urządzenia.

 W przypadku uszkodzenia kabla zasilającego należy natychmiast wyciągnąć wtyczkę z gniazda sieciowego.

 Przed wykonaniem wszelkich prac konserwacyjnych należy wyciągać wtyczkę z gniazda sieciowego.

 Wartość poziomu ciśnienia akustycznego  $L_{WA}$  w dB

 Klasa ochrony (podwójna izolacja)

 Urządzeń elektrycznych nie należy wyrzucać razem z odpadami domowymi

 Okrąg przycinania

**30cm** Okrąg przycinania

 Element teleskopowy

 Element wkręcany

 Kierunek obrotu żyłki

 Blokada wkręcanej tulei

## Symbol w instrukcji obsługi

 **Symbol niebezpieczeństwa z informacjami na temat ochrony osób i zapobiegania szkodom materialnym.**

 **Znak zagrożenia z informacjami dotyczącymi zapobiegania szkodom osobowym na skutek porażenia prądem elektrycznym.**

 Znak nakazu z informacjami na temat zapobiegania szkodom.

 Proszę uważnie przeczytać instrukcję obsługi.

 Znak informacyjny ze wskazówkami ułatwiającymi posługiwanie się urządzeniem.

## Ogólne zasady bezpieczeństwa dotyczące narzędzi elektrycznych

 **OSTRZEŻENIE! Przeczytaj wszystkie zasady i instrukcje bezpieczeństwa.** Niedokładne przestrzeganie zasad i instrukcji bezpieczeństwa może spowodować porażenie prądem, pożar i/lub inne ciężkie zranienia.

**Zachowaj wszystkie zasady bezpieczeństwa i instrukcje na przyszłość.**

Użyte w zasadach bezpieczeństwa pojęcie „narzędzie elektryczne” dotyczy narzędzi elektrycznych zasilanych prądem sieciowym (za kablem sieciowym) oraz narzędzi elektrycznych zasilanych z baterii (bez kabla sieciowego).

## 1) BEZPIECZEŃSTWO MIEJSCA PRACY

- a) **Zapewnij porządek i wystarczające oświetlenie w miejscu pracy.** Nieporządek lub nieoświetlone miejsce pracy może spowodować wypadek.
- b) **Nie pracuj narzędziem elektrycznym w atmosferze potencjalnie wybuchowej, w której znajdują się palne ciecze, gazy lub pyły.** Narzędzia elektryczne wytwarzają iskry, które mogą zapalić pył lub parę.
- c) **Trzymaj od dzieci i innych ludzi w bezpiecznej odległości podczas używania narzędzia elektrycznego.** Odwrócenie uwagi może spowodować utratę kontroli nad urządzeniem.

## 2) BEZPIECZEŃSTWO ELEKTRYCZNE

- a) **Wtyczka narzędzia elektrycznego musi pasować do gniazdka. Wtyczki nie można w żaden sposób modyfikować. Nie używaj adapterów wtyczek razem z narzędziami elektrycznymi posiadającymi zestyk ochronny (uziemiający).**

Nienaruszone wtyczki i dopasowane gniazdka zmniejszają ryzyko porażenia prądem.

- b) **Unikaj dotykania uziemionych powierzchni, takich jak rury, kaloryfery, piecyki, kuchenki, lodówki.** Gdy Twoje ciało jest uziemione, ryzyko porażenia prądem jest większe.
- c) **Trzymaj narzędzia elektryczne z daleka od deszczu i wilgoci/wody.** Dostanie się wody do wnętrza urządzenia elektrycznego zwiększa ryzyko porażenia prądem.
- d) **Nie używaj kabla do przenoszenia narzędzia elektrycznego, do jego zawieszania ani do wyciągania wtyczki z gniazdka.** Chron kabel przed gorącym, olejem, ostrymi krawędziami i ruchomymi częściami urządzenia. Uszkodzone i splątane kable zwiększają ryzyko porażenia prądem.
- e) **Pracując narzędziem elektrycznym na dworze, używaj tylko przedłużaczy dopuszczonych do użytkowania na dworze.** Używanie przedłużacza przystosowanego do użytkowania na dworze zmniejsza ryzyko porażenia prądem.
- f) **Jeśli nie da się uniknąć pracy elektronarzędzia w środowisku wilgotnym, należy zastosować wyłącznik różnicowoprądowy.** Zastosowanie wyłącznika różnicowoprądowego zmniejsza niebezpieczeństwo porażenia prądem elektrycznym.

### 3) BEZPIECZEŃSTWO OSÓB

- a) **Zachowuj uwagę, uważaj na to, co robisz i pracuj narzędziem elektrycznym rozsądnie. Nie używaj narzędzi elektrycznych, jeżeli jesteś zmęczony albo jeżeli pod wpływem narkotyków, alkoholu albo leków.** Chwila nieuwagi podczas używania narzędzia elektrycznego może doprowadzić do poważnych zranień.
- b) **Noś środki ochrony osobistej, zawsze zakładaj okulary ochronne.** Noszenie środków ochrony osobistej, takich jak maska przeciwpyłowa, buty z antypoślizgowymi podszewkami, kask i nauszniki – zależnie od rodzaju i sposobu używania narzędzia elektrycznego – zmniejsza ryzyko zranienia.
- c) **Unikaj przypadkowego uruchomienia narzędzia. Przed podłączeniem narzędzia elektrycznego do źródła zasilania i/lub baterii, przed jego podniesieniem i przeniesieniem upewnij się, że jest ono wyłączone.** Jeżeli podczas przenoszenia narzędzia elektrycznego palec osoby niosącej znajdzie się na włączniku, albo jeżeli włączone urządzenie zostanie podłączone do źródła zasilania, może dojść do wypadku.
- d) **Przed włączeniem narzędzia elektrycznego usuń przyrządy nastawcze i klucze do śrub.** Narzędzie

lub klucz znajdujący się w obrotowej części urządzenia może spowodować zranienie.

- e) **Unikaj anormalnych pozycji ciała. Zapewnij sobie stabilną pozycję i zawsze zachowuj równowagę ciała.** Dzięki temu możliwe będzie zachowanie lepszej kontroli nad urządzeniem elektrycznym w nieoczekiwanych sytuacjach.
- f) **Noś odpowiednie ubranie. Nie zakładaj obszernych, luźnych ubrań ani ozdób. Trzymaj włosy, części ubrania i rękawice z daleka od ruchomych części.** Luźne ubranie, ozdoby lub długie włosy mogą zostać pochwycone lub wkręczone przez ruchome części.
- g) **Jeżeli możliwy jest montaż przyrządów odsysających lub wychwytyjących pył, upewnij się, że są one dobrze połączone i prawidłowo używane.** Używanie przyrządu odsysającego pył może zmniejszyć zagrożenia związane z pyłem.

### 4) UŻYWANIE I OBSŁUGA NARZĘDZIA ELEKTRYCZNEGO

- a) **Nie przeciążaj urządzenia. Do każdej pracy używaj właściwego narzędzia elektrycznego.** Pasującym narzędziem elektrycznym można pracować lepiej i bezpieczniej w podanym zakresie mocy.
- b) **Nigdy nie używaj narzędzia elektrycznego z uszkodzonym włączni-**



**kiem.** Narzędzie elektryczne, którego nie można włączyć i wyłączyć, jest niebezpieczne i wymaga naprawy.

- c) Przed rozpoczęciem ustawiania urządzenia, wymiany akcesoriów oraz przed odłożeniem urządzenia wyjmij wtyczkę z gniazdka i/lub wyjmij baterię.** Ten środek ostrożności uniemożliwi przypadkowe uruchomienie narzędzia elektrycznego.
- d) Przechowuj nieużywane narzędzia elektryczne w niedostępnym dla dzieci miejscu. Nie pozwalaj używać urządzenia osobom, które nie są z nim obeznane i które nie przeczytały tych wskazówek.** Narzędzia elektryczne są niebezpieczne, jeżeli używają ich niedoświadczone osoby.
- e) Starannie pielęgnuj narzędzia elektryczne. Sprawdzaj, czy ruchome części prawidłowo funkcjonują i nie są zablokowane, czy części nie są połamane lub inaczej uszkodzone i czy prawidłowe działanie narzędzia elektrycznego nie jest zakłócone. Przed użyciem urządzenia zleć naprawę uszkodzonych części.** Przyczyną wielu wypadków są źle konserwowane narzędzia elektryczne.
- f) Narzędzia tnące muszą być zawsze ostre i czyste.** Starannie pielęgnowane narzędzia tnące z ostrymi ostrzami rzadziej się blokują i są łatwiej-

sze w prowadzeniu.

- g) Używaj narzędzia elektrycznego, akcesoriów, oprzyrządowania itd. tylko zgodnie z tymi wskazówkami. Zwracaj przy tym uwagę na warunki pracy i uwzględniaj rodzaj wykonywanej pracy.** Używanie narzędzi elektrycznych do celów niezgodnych z ich przeznaczeniem może prowadzić do niebezpiecznych sytuacji.
- h) Należy pamiętać, że otwory wentylacyjne powinny być zawsze wolne od zanieczyszczeń.**
- i) Wyciągnąć wtyczkę z gniazda sieciowego / wyciągnąć akumulator z urządzenia.**
- zawsze, gdy użytkownik oddała się od maszyny,
  - przed usunięciem blokad,
  - przed sprawdzeniem, czyszczeniem lub wykonaniem prac na maszynie,
  - po kontakcie z ciałem obcym w celu sprawdzenia maszyny pod kątem uszkodzeń,
  - w celu natychmiastowego sprawdzenia w przypadku wystąpienia zbyt silnych wibracji maszyny;
  - jeśli maszyna znacznie generować nietypowe wibracje, wymagana jest natychmiastowa kontrola,
  - należy zdiagnozować uszkodzenia;
  - przeprowadzić wymagane naprawy uszkodzonych części;
  - sprawdzić maszynę pod kątem luźnych elementów i ew. dokręcić je.

## 5) SERWIS

- a) Zlecaj naprawę narzędzia elektrycznego tylko wykwalifikowanemu personelowi i tylko z użyciem oryginalnych części zamiennych.** Pozwoli to zachować bezpieczeństwo użytkownika narzędzia elektrycznego.

### Pozostałe uwagi dotyczące bezpieczeństwa

#### SZKOLENIE

- To urządzenie nie może być używane przez dzieci. Należy pilnować, aby dzieci nie bawiły się urządzeniem. Czyszczenia i prace konserwacyjnych nie mogą wykonywać dzieci.
- Urządzenia nie mogą używać osoby o ograniczonej sprawności fizycznej, czuciowej lub umysłowej, lub osoby nieposiadającej dostatecznej wiedzy lub doświadczenia.
- Przepisy lokalne mogą określać ograniczenia dotyczące wieku użytkowników.
- Zwracamy uwagę, że użytkownik ponosi sam odpowiedzialność za wypadki lub zagrożenia dla innych osób lub ich własność.
- Nigdy nie zezwalaj na używanie maszyny przez dzieci i osoby posiadające ograniczoną sprawność fizyczną, czuciową lub umysłową, lub niewystarczające doświadczenie i wiedzę, lub osoby, które nie są zaznajomione z instrukcjami! Przepisy lokalne mogą określać ograni-

czenia dotyczące wieku użytkowników.

- Nie wolno zezwalać na używanie maszyny przez dzieci lub osoby, które nie zapoznały się z opisanymi tu instrukcjami.
- Należy zapoznać się z elementami nastawczymi i sterującymi oraz z zasadami prawidłowego użytkowania maszyny.

#### PRZYGOTOWANIE

- Przed użyciem maszynę sprawdzić wzrokowo pod kątem uszkodzonych, brakujących lub nieprawidłowo założonych elementów bezpieczeństwa lub osłon.
- Przed uruchomieniem maszyny i po jej jakimkolwiek uderzeniu należy sprawdzić ją pod kątem oznak zużycia lub uszkodzenia i zlecić wykonanie koniecznych napraw.
- Stosować tylko dopuszczone przedłużacze (H05VVH2-F, H03VVH2-F) o długości maksymalnej 75 m, przeznaczone do użytku na zewnątrz. Przed użyciem należy zawsze całkowicie odwinąć kabel z bębna. Sprawdzić kabel pod kątem występowania uszkodzeń i oznak starzenia.
- Nie podłączać uszkodzonego kabla do źródła zasilania elektrycznego. Nie dotykać uszkodzonego kabla przed jego odłączeniem od źródła zasilania elektrycznego. Uszkodzenie kabla może powodować dotknięcie elementów pod napięciem.

- Przed użyciem sprawdzić kabel zasilający i przedłużacz pod kątem uszkodzeń lub oznak starzenia. Jeśli podczas użytkowania zostanie uszkodzony kabel, należy go natychmiast odłączyć od sieci. **NIE DOTYKAĆ KABLA PRZED JEGO ODŁĄCZENIEM OD SIECI.** Nie wolno używać maszyny, jeśli kabel jest uszkodzony lub zużyty.  
Aby wyciągnąć kabel z gniazdka, należy zawsze ciągnąć za wtyczkę, nigdy za sam kabel.

## PRACA

- Przez cały czas użytkowania maszyny nosić ochronę oczu, długie spodnie i solidne obuwie.
- Unikać używania maszyny w warunkach złej pogody, w szczególności w przypadku ryzyka uderzenia pioruna.
- **Ostrzeżenie!** Nie dotykać poruszających się, niebezpiecznych elementów urządzenia, zanim to nie zostanie odłączone od źródła zasilania i przed całkowitym zatrzymaniem się ruchomych elementów.
- Zachować ostrożność! Niebezpieczeństwo obrażeń stóp i dłoni przez zespół tnący.
- Proszę przerwać używanie maszyny, jeśli w pobliżu znajdują się inne osoby - przede wszystkim dzieci lub zwierzęta.
- Maszynę używać tylko przy świetle dziennym lub przy dobrym oświetleniu.
- Ręce i stopy trzymać zawsze w bezpiecznym odstępnie od zespołu tnącego, w szczególności podczas uruchamiania silnika.
- Nigdy nie montować metalowych elementów tnących.
- Nigdy nie używać maszyny z uszkodzonymi lub brakującymi osłonami zabezpieczającymi.
- Unikaj nienaturalnej postawy ciała. Zadbaj o bezpieczną postawę, pozwalającą w każdej chwili na zachowanie równowagi w trakcie pracy na zboczach.
- Chodź powoli. Nie biegaj z urządzeniem w dłoni.
- W trakcie pracy maszyny nosić zawsze solidne obuwie i długie spodnie.
- **W przypadku wystąpienia wypadku lub usterki w trakcie pracy urządzenie należy natychmiast wyłączyć. Należy prawidłowo opatrzyć urazy lub udać się do lekarza.** W celu usunięcia usterki proszę przeczytać rozdział „Poszukiwanie błędów” lub skontaktować się z naszym działem serwisowym.
- Przedłużacze należy trzymać z dala od ruchomych, niebezpiecznych elementów urządzenia, aby uniknąć uszkodzenia kabli, które mogą prowadzić do kontaktu z częściami znajdującymi się pod napięciem.
- Jeśli podczas eksploatacji urządzenia dojdzie do uszkodzenia lub poplątania kabla / przedłużacza, wówczas należy natychmiast wyłączyć urządzenie oraz wyciągnąć wtyczkę z gniazda sieciowego w celu odłączenia urządzenia od źródła zasilania.

- Należy stosować wyłącznik różnicowo-prądowy o wartości prądu wyzwalającego 30 mA lub niższej wartości.
- Kabel zasilający i przedłużacz trzymać z dala od zespołu tnącego.
- Należy zawsze upewnić się, że otwory wentylacyjne są wolne od ciał obcych.
- Jeżeli kabel zasilający tego urządzenia zostanie uszkodzony, należy zlecić jego wymianę producentowi, w punkcie serwisowym, lub osobie posiadającej podobne kwalifikacje, aby uniknąć zagrożeń.

## KONSERWACJA I PRZECHOWYWANIE

- Przed rozpoczęciem czynności związanych z konserwacją lub czyszczeniem urządzenia należy odłączyć urządzenie od sieci zasilającej.
- Używać tylko części zamiennych i akcesoriów zalecanych przez producenta.
- Maszynę regularnie sprawdzać i konserwować. Naprawy maszyny przeprowadzać tylko w autoryzowanym punkcie serwisowym.
- Gdy maszyna nie jest używana, należy przechowywać ją w miejscu niedostępnym dla dzieci.

## ZAGROŻENIA OGÓLNE

Nawet przy przepisowej obsłudze urządzenia elektrycznego występują tzw. zagrożenia ogólne. W związku z konstrukcją i sposobem pracy urządzenia elektrycznego mogą występować następujące zagrożenia ogólne:

- a) Skaleczenia i rany cięte.
- b) Uszkodzenia słuchu w razie niekorzystania z odpowiednich elementów ochrony słuchu.
- c) Szkody na zdrowiu będące skutkiem działania wibracji na rękę i ramię, jeżeli urządzenie jest używane przez długi czas lub nie jest odpowiednio prowadzone i przepisowo konserwowane.



**Ostrzeżenie!** To urządzenie elektryczne wytwarza w czasie pracy pole elektromagnetyczne. Pole to może w określonych warunkach wpływać na aktywne lub pasywne implantaty medyczne.

Aby zmniejszyć niebezpieczeństwo doznania poważnych lub śmiertelnych obrażeń, zalecamy osobom posiadającym implantaty medyczne skonsultowanie się z lekarzem i producentem implantatu przed rozpoczęciem obsługi maszyny.

## Instrukcja montażu

### **B** Montaż pokrywy ochronnej:

1. Założyć osłonę zabezpieczającą (9) na głowicy silnika (12) i przykręcić ją dwiema śrubami z gniazdem krzyżakowym (16).

### **Montaż / demontaż pałąka dystansowego (zabezpieczenie kwiatów):**

2. Rozłożyć pałąk dystansowy. Umieścić obydwa otwarte końce pałąka dystansowego na bocznych uchwytach pod głowicą silnika (12). Pałąk dystansowy musi wskoczyć w dwóch miejscach we właściwe położenie.

**C Montaż uchwytu dodatkowego:**

3. Odkręcić i zdjąć wstępnie zamontowaną nakrętkę (14) i śrubę (18) dodatkowej rękojęści (15).
4. Rozłożyć końce dodatkowego uchwytu (15) i nasunąć je na mocowanie uchwytu (17).
5. Przykręcić dodatkowy uchwyt (15) za pomocą śruby z pokrętkiem (18) i nakrętki (14).

**Obsługa**

**Uwaga - niebezpieczeństwo zranienia! Nie używaj urządzenia bez osłony ochronnej! Podczas pracy z urządzeniem noś odpowiednią odzież oraz osłonę oczu i nauszniaki. Przed każdym użyciem upewnij się, że urządzenie jest sprawne. Włącznik/wyłącznika nie wolno blokować. Po puszczeniu włącznika / wyłączenia musi nastąpić wyłączenie silnika. W przypadku uszkodzenia włącznika/wyłącznika nie wolno używać urządzenia.**



Przestrzegaj zasad ochrony przed hałasem i przepisów lokalnych.

**Włączanie i wyłączanie**

Żyłka tnąca w momencie wysyłki urządzenia została zawiązana na obu końcach na supeł. W pełni automatyczny system regulacji długości żyłki ustala w momencie pierwszego włączenia urządzenia szerokość cięcia; poplątane końce żyłki zostają automatycznie odcięte przez element odcinający żyłkę (D 21).



Uważaj na stabilną, pewną pozycję i dobrze trzymaj urządzenie obiema rękami, w wystarczającej odległości od ciała. Przed włączeniem urządzenia uważaj, by nie dotykało ono żadnych przedmiotów.



1. Z końca przedłużacza uformować pętlę i wprowadzić ją w otwór na górnym uchwycie (1) i zawiesić na elemencie zapobiegającym nadmiernemu naprężaniu kabla (4).
2. Podłączyć urządzenie do gniazda sieciowego.
3. Należy pamiętać o przyjęciu bezpiecznej pozycji i mocno trzymać urządzenie obiema rękami. Nie opierać osłony szpuli na podłożu.
4. Aby włączyć urządzenie, należy wcisnąć włącznik/wyłącznik (2). W celu wyłączenia urządzenia, należy puścić włącznik/wyłącznik (2).



Nie ma możliwości włączenia urządzenia, bez wciskania włącznika/wyłącznika.



**Po wyłączeniu urządzenia szpula obraca się jeszcze przez jakiś czas. Odczekać, aż szpula całkowicie się zatrzyma. Trzymać z dala dłonie i stopy. Niebezpieczeństwo obrażeń ciała!**



Szpulę należy regularnie oczyszczać z resztek trawy, aby zapewnić właściwy efekt cięcia.

## F Ustawienia w urządzeniu

### Regulacja uchwytu dodatkowego:

Uchwyt dodatkowy można ustawiać w różnych pozycjach. Ustawić uchwyt tak, aby osłona szpuli w pozycji roboczej była lekko przechylona do przodu

- 1 Poluzować nakrętkę (14) i ustawić dodatkowy uchwyt (15) w żądanym położeniu. Ponownie dokręcić nakrętkę.

### Regulacja wysokości:

Rura teleskopowa umożliwia przystosowanie urządzenia do wysokości ciała osoby obsługującej.

- 2 Poluzuj tuleję  (6). Przedłuż rurę teleskopową (7) w żądane położenie i dokręć tuleję.

### Regulacja kąta cięcia:

Po zmianie kąta cięcia możesz też przycinać trawę w trudno dostępnych miejscach, np. pod ławkami i wyskokami.

- 3 Naciśnij dźwignię nożną (8) na obudowie silnika i pochyl teleskop (7). Możliwych jest 6 pozycji (patrz także „Wskazówki dotyczące pracy z urządzeniem”).

### Regulacja części uchwytowej:

Uchwyt można obracać o 90°. (patrz także „Wskazówki dotyczące pracy z urządzeniem”).

- 4 Przesunąć rygiel (5) w górę i obrócić rękojeść (13) , tak by wskoczyła on na swoje miejsce.

### Regulacja pałąka dystansowego (ochrony kwiatów):

Pałąk dystansowy zabezpiecza przed mechanizmem tnącym rośliny i łodygi, które nie mają zostać przycięte.

- 5 Przesunąć kabłąk dystansowy (11) do przodu. Jeżeli kabłąk dystansowy nie jest potrzebny – przesunąć go z powrotem do pozycji spoczynkowej.

**Przedłużanie żyłki tnącej:** Państwa urządzenie jest wyposażone w system pełnej automatycznej regulacji długości podwójnej żyłki tnącej.

Żyłka wydłuża się automatycznie po każdorazowym włączeniu urządzenia. Prawidłowe działanie systemu automatycznego wydłużania podwójnej żyłki wymaga zatrzymania szpuli przez ponownym włączeniem urządzenia.

Jeżeli na początku żyłka będzie dłuższa niż promień koszenia, zostanie ona automatycznie skrócona do prawidłowej długości przez element odcinający żyłkę (D 21).



Nylonowe żyłki należy poddawać regularnej kontroli pod kątem uszkodzeń i właściwej długości ustalonej poprzez element do odcinania żyłki.

#### • Gdy nie widać końców żyłki:

Wymienić szpulę z żyłką (D 20) (patrz „Czyszczenie i konserwacja”).

#### • Ręczne ustawianie długości żyłki:

Wyjąć wtyczkę z gniazda sieciowego! Wcisnąć przycisk blokady (D 24), ponownie go zwolnić i lekko wyciągnąć końcówki żyłki. Proces ten należy powtarzać, dopóki końcówki żyłki będą nieco wystawać z elementu do odcinania żyłki (D 21).

## Wskazówki dotyczące pracy z urządzeniem



### Uwaga - niebezpieczeństwo zranienia!

- Nie przycinaj wilgotnej albo mokrej trawy.
- Przed uruchomieniem urządzenia należy się upewnić, że szpula nie będzie miała kontaktu z kamieniami, otoczkami lub innymi ciałami obcymi.
- Włącz urządzenie przed zbliżeniem się do powierzchni trawy, którą chcesz przyciąć.
- Unikaj przeciążania urządzenia podczas pracy.
- Unikaj dotykania przeszkód (kamienie, mury i murki, słupki ogrodzeń itp.). Mogłoby to prowadzić do szybkiego zużycia żyłki.
- Unikaj używania urządzenia w czasie niesprzyjającej pogody, szczególnie w przypadku zagrożenia wyładowaniami atmosferycznymi!

## Przycinanie trawy



Przycinaj trawę, przesuwając urządzenie w prawo i w lewo. Przycinaj powoli, podczas przycinania przytrzymuj urządzenie w pozycji pochylonej o ok. 30 stopni do przodu. Długą trawę przycinaj warstwami od góry do dołu.

Przycinaj trawę, przesuwając urządzenie w prawo i w lewo. Przycinaj powoli, podczas przycinania przytrzymuj urządzenie w pozycji pochylonej o ok. 30 stopni do przodu. Długą trawę przycinaj warstwami od góry do dołu.

## Przycinanie krawędzi trawnika



Należy zwrócić uwagę, że podczas pracy jesteśmy zabezpieczeni osłoną zabezpieczającą przed przyrządem do cięcia żyłki.



### Ustawienia przy przycinaniu krawędzi trawników:

- Aby przyciąć krawędzie trawnika, powoli prowadź urządzenie wzdłuż krawędzi.
- Część uchwytywa: 90° (patrz **F** ④)
  - Kąt cięcia: 90° (patrz **F** ③)
  - Pałk dystansowy w pozycji spoczynkowej.

## Oczyszczanie i konserwacja



**Ostrzeżenie! Niebezpieczeństwo obrażeń ciała przez niebezpieczne, ruchome części!**



Prace naprawcze i serwisowe, które nie zostały opisane w tej instrukcji obsługi, należy zlecać naszemu Centrum Serwisowemu. Stosuj tylko oryginalne części. Niebezpieczeństwo zranienia!



Wyłączyć urządzenie i wyciągnąć wtyczkę z gniazda sieciowego.

Regularnie wykonuj wymienione poniżej czynności z zakresu czyszczenia i konserwacji urządzenia. Zapewni to długą, niezawodną pracę urządzenia.



## Oczyszczanie



**Urządzenia nie wolno spryskiwać wodą ani wkładać do wody. Niebezpieczeństwo porażenia prądem!**

- Zawsze utrzymuj szczeliny wentylacyjne, obudowę silnika i uchwyty urządzenia w czystości. Używaj do tego celu wilgotnej szmatki albo szczotki. Nie stosuj żadnych środków do czyszczenia ani rozpuszczalników. Możesz w ten sposób nieodwracalnie uszkodzić urządzenie.
- Po każdym przycinaniu oczyszczaj osłonę ochronną i mechanizm tnący z trawy i ziemi.

## Ogólne czynności konserwacyjne

- Przed każdym użyciem sprawdzaj, czy urządzenie nie ma widocznych wad i usterek, takich jak np. luźne, zużyte lub uszkodzone części.
- Sprawdzaj, czy osłony i elementy zabezpieczające nie są uszkodzone i czy są dobrze zamocowane. W razie potrzeby wymień te części na nowe.

## **D** Wymiana szpuli



Prawidłowy kierunek nawijania szpuli z żyłką jest podany w osłonie szpuli (patrz ilustracja szczegółowa **D**) i na samej szpuli z żyłką (20). Strzałki na pokrywie osłony szpuli (10) wskazują kierunek obrotu silnika.

1. Wyciągnąć wtyczkę z gniazda sieciowego.
2. Otworzyć osłonę szpuli (10), wciskając

jednocześnie przyciski zwalniające (19) na osłonie szpuli.

3. Zdjąć pokrywę z osłony szpuli i wciągnąć szpulę z żyłką (20).
4. Wycisnąć końce żyłki z rowków (23) nowej szpuli.
5. Umieścić nową szpulę z żyłką w osłonie (10). Strona szpuli, na której zaznaczono strzałkami kierunek nawinięcia żyłki, musi być widoczna po zamontowaniu szpuli.
6. Obydwa końce żyłki należy przewleć przez naprzeciwległe oczka wylotu żyłki (22).
7. Ponownie umieścić pokrywę na osłonie szpuli. Należy zwrócić uwagę, aby przyciski zwalniające (19) na pokrywie wchodziły dokładnie w wycięcia na osłonie szpuli. Przyciski te w wyczuwalny sposób wskazują na swoje miejsce.
8. Pociągnąć za końce żyłki i wcisnąć przycisk blokady (24), aż końce żyłki będą wystawać na ok. 1 cm z elementu odcinającego żyłkę (21).



Skontrolować element odcinający żyłkę (21). Nie stosować urządzenia bez elementu odcinającego żyłkę lub gdy element ten jest uszkodzony. W przypadku uszkodzenia elementu do ocinania żyłki należy się koniecznie skontaktować z jednym z naszych Punktów Obsługi Klienta.



Można również nawinąć standardową żyłkę dostępną w marketach budowlanych. Można zatem ponownie użyć pustej szpuli. (patrz „Dane techniczne”) Kierunek nawijania jest pokazany na szpuli.



## Transport

Wyłączone urządzenie przenosić jedną ręką za górną rękkość (1) i drugą ręką za rękkość dodatkową (15). Zespół tnący skierować w stronę ziemi. Pozwoli to uniknąć kontaktu z zespołem tnącym podczas transportu.

## Przechowywanie urządzenia

- Przechowuj urządzenie w suchym, zabezpieczonym przed pyłem i niedostępnym dla dzieci miejscu.
- Nie ustawiaj urządzenia na osłonie ochronnej. Najlepiej jest zawiesić urządzenie za górny uchwyt tak, by osłona ochronna nie dotykała żadnych przedmiotów. W innym razie istnieje niebezpieczeństwo zniekształcenia osłony ochronnej, co może spowodować zmianę mających wpływ na bezpieczeństwo użytkowania wymiarów i cech roboczych urządzenia

## Usuwanie i ochrona środowiska

Także urządzenie, osprzęt i opakowanie należy oddać do recyklingu.



Urządzeń elektrycznych nie należy wyrzucać razem z odpadami domowymi

- Oddaj urządzenie do punktu recyklingu. Użyte w produkcji urządzenia elementy z tworzyw sztucznych i metalu można od siebie oddzielić i poddać osobnej utylizacji. Zwróć się po poradę do naszego Centrum Serwisowego.
- Utylizację przestanych nam uszkodzonych urządzeń przeprowadzamy bezpłatnie.
- Przekaż wycięty materiał do kompostowania, nie wyrzucaj go do kontenera na śmieci.

## Gwarancja

Szanowna Klientko, Szanowny Kliencie, na zakupione urządzenie otrzymują Państwo 3 lata gwarancji od daty zakupu. W przypadku wad tego produktu przysługują Państwu ustawowe prawa w stosunku do sprzedawcy produktu. Prawa te nie są ograniczone przez naszą przedstawioną niżej gwarancję.

### Warunki gwarancji

Okres gwarancji rozpoczyna się z datą zakupu. Prosimy zachować oryginalny paragon. Będzie on potrzebny jako dowód zakupu.

Jeśli w okresie trzech lat od daty zakupu tego produktu wystąpi wada materiałowa lub fabryczna, produkt zostanie – wedle naszego wyboru – bezpłatnie naprawiony lub wymieniony. Gwarancja zakłada, że w okresie trzech lat uszkodzone urządzenie zostanie przesłane wraz z dowodem zakupu (paragonem) z krótkim opisem, gdzie wystąpiła wada i kiedy się pojawiła.

Jeśli defekt jest objęty naszą gwarancją, otrzymają Państwo z powrotem naprawiony lub nowy produkt. Wraz z wymianą urządzenia lub ważnej części, zgodnie z art. 581 § 1 aktualnej wersji Kodeksu cywilnego, okres gwarancji rozpoczyna się od nowa.

### Okres gwarancji i ustawowe roszczenia z tytułu wad

Okres gwarancji nie wydłuża się z powodu świadczenia gwarancyjnego. Obowiązuje to również dla wymienionych lub naprawionych części. Ewentualne uszkodzenia i wady istniejące już w momencie zakupu należy zgłosić bezzwłocznie po rozpakowaniu. Naprawy przypadające po upływie okresu gwarancji są odpłatne.

### Zakres gwarancji

Urządzenie wyprodukowano z zachowaniem staranności zgodnie z surowymi normami jakościowymi i dokładnie sprawdzono przed wysyłką.

Gwarancja obowiązuje dla wad materiałowych lub fabrycznych. Gwarancja nie rozciąga się na części produktu, które podlegają normalnemu zużyciu i można je uznać za części zużywalne (np. Szpula), oraz na uszkodzenia części delikatnych (np. przetłacznik).

Gwarancja przepada, jeśli produkt został uszkodzony, nie był zgodnie z przeznaczeniem użytkowany i konserwowany. Użytkowanie zgodnie z przeznaczeniem wiąże się z przestrzeganiem wszystkich wskazówek zawartych w instrukcji obsługi. Należy bezwzględnie unikać zastosowań i działań, których odradza się lub przed którymi ostrzega się w instrukcji obsługi. Produkt jest przeznaczony do użytku prywatnego, a nie komercyjnego. W przypadku niewłaściwego i nieodpowiedniego obchodzenia się z urządzeniem, stosowania „na siłę” i zabiegów, które nie zostały przeprowadzone przez nasz autoryzowany oddział, gwarancja wygasa.

### Realizacja w przypadkach objętych gwarancją

Aby zagwarantować szybkie przetworzenie Państwa sprawy, prosimy o przestrzeganie poniższych wskazówek:

- W przypadku wszelkich zapytań prosimy o przygotowanie paragonu i numeru artykułu jako dowodu zakupu (IAN 351652\_2007).
- Numer artykułu znajduje się na tabliczce znamionowej.
- W przypadku wystąpienia usterek lub innych wad prosimy o skontaktowanie się z wymienionym niżej działem ser-

wisowym **telefonicznie** lub **mailowo**.  
Uzyskają Państwo wówczas szczegółowe informacje na temat realizacji reklamacji.

- Uszkodzony produkt mogą Państwo wysłać po skontaktowaniu się z naszym działem obsługi klienta, załączając dowód zakupu (paragon) i określając, na czym polega wada i kiedy wystąpiła, bezpłatnie na podany adres serwisu. Aby uniknąć problemów z odbiorem i dodatkowych kosztów, prosimy o wysłanie przesyłki na adres, który Państwu podano. Należy się upewnić, żeby wysyłka nie nastąpiła odpłatnie, jako ponadwymiarowa, ekspresowo lub na innych specjalnych warunkach. Prosimy o przesłanie urządzenia wraz ze wszystkimi częściami wyposażenia otrzymanymi przy zakupie i zadbanie o wystarczająco bezpieczne opakowanie.

## Serwis naprawczy

Naprawy, **które nie są objęte gwarancją**, można zlecić odpłatnie w naszym oddziale serwisowym. Serwis sporządzi Państwu kosztorys naprawy.

Podejmujemy się wyłącznie naprawy urządzeń, które zostały prawidłowo zapakowane i ofrankowane.

**Uwaga:** Prosimy o przesłanie czystego urządzenia ze wskazaniem usterki.

Urządzenia przesłane dla nas odpłatnie, jako przesyłka ponadwymiarowa, ekspresowa lub na innych warunkach specjalnych, nie zostaną odebrane.

Utylizację przesłanych do nas uszkodzonych urządzeń przeprowadzamy bezpłatnie.

## Service-Center



### Serwis Polska

Tel.: 22 397 4996

E-Mail: grizzly@lidl.pl

IAN 351652\_2007

## Importer

Prosimy mieć na uwadze, że poniższy adres nie jest adresem serwisu. Prosimy o kontakt z wymienionym wyżej centrum serwisowym.

### Grizzly Tools GmbH & Co. KG

Stockstädter Straße 20

63762 Großostheim

Niemcy

www.grizzlytools-service.eu

## Poszukiwanie błędów



W przypadku wypadku lub usterki eksploatacyjnej należy natychmiast wyciągnąć wtyczkę z gniazda sieciowego! Nieprzestrzeżenie grozi obrażeniami ciała.

Problem	Możliwa przyczyna	Sposób usunięcia
Urządzenie nie daje się uruchomić	Uszkodzony włącznik-wyłącznik	Naprawa w Centrum serwisowym
	Uszkodzony silnik	
Przerywana praca urządzenia	Chwiejny styk w obwodzie elektrycznym	Naprawa w Centrum serwisowym
	Uszkodzony włącznik-wyłącznik	
Silne wibracje Głośne odgłosy	Mechanizm tnący jest brudny	Wyczyścić mechanizm tnący (patrz „Czyszczenie i konserwacja”)
	Uszkodzony silnik	Naprawa w Centrum serwisowym
Zła jakość przycinania	Na szpuli (D 20) znajduje się zbyt mała ilość żyłki tnącej	Ew. przedłużyć żyłkę tnącą (patrz rozdział „Ustawienia urządzenia”) Wymienić szpulę z żyłką (D 20) (patrz „Czyszczenie i konserwacja”)
	Żyłka tnąca nie została wyprowadzona ze szpuli (D 20) lub została wyprowadzona tylko z jednej strony	Wyciągnąć szpulę z żyłką (D 20) i wyprowadzić żyłkę przez otwory na zewnątrz, po czym ponownie zamontować szpulę.

## Części zamienne / Akcesoria

**Części zamienne i akcesoria można zakupić na [www.grizzlytools-service.eu](http://www.grizzlytools-service.eu)**

W przypadku problemów z zamawianiem należy skorzystać z formularza kontaktowego.

W razie kolejnych pytań należy zwracać się do „Service-Center” (patrz strona 91).

<b>A</b> 15	Dodatkowy uchwyt .....	91105340
<b>D</b> 20	Szpula z żyłką .....	13600210
<b>A</b> 9	Ośłona zabezpieczająca .....	91105343

## Obsah

<b>Úvod.....</b>	<b>93</b>
<b>Účel použití .....</b>	<b>93</b>
<b>Obecný popis .....</b>	<b>94</b>
Objem dodávky .....	94
Popis funkce.....	94
Přehled.....	94
<b>Technické parametry.....</b>	<b>94</b>
<b>Bezpečnostní pokyny .....</b>	<b>95</b>
Symboly a piktogramy .....	95
Všeobecné bezpečnostní pokyny:	
elektrické nástroje.....	96
Další bezpečnostní upozornění .....	99
ZBYVAJÍCÍ RIZIKA .....	101
<b>Návod k montáži.....</b>	<b>101</b>
<b>Obsluha.....</b>	<b>101</b>
Zapnutí a vypnutí .....	102
Nastavování na nástroji .....	102
<b>Pracovní pokyny.....</b>	<b>103</b>
Řezání trávy.....	103
Vyžínání okrajů trávníku .....	103
<b>Čištění a údržba.....</b>	<b>103</b>
Čištění přístroje .....	104
Všeobecné údržbářské práce .....	104
Výměna cívy.....	104
<b>Přenášení.....</b>	<b>105</b>
<b>Skladování .....</b>	<b>105</b>
<b>Odklizení a ochrana okolí.....</b>	<b>105</b>
<b>Záruka .....</b>	<b>105</b>
<b>Opravná .....</b>	<b>106</b>
<b>Service-Center.....</b>	<b>106</b>
<b>Dovozce .....</b>	<b>106</b>
<b>Vyhledávání závad.....</b>	<b>107</b>
<b>Náhradní díly / Příslušenství....</b>	<b>107</b>
<b>Překlad originálního prohlášení o shodě CE.....</b>	<b>164</b>
<b>Rozvinuté náčrtky .....</b>	<b>169</b>

## Úvod

Blahopřejeme vám ke koupi vašeho nového přístroje.

Rozhodli jste se pro vysoce kvalitní výrobek. Kvalita tohoto přístroje byla kontrolována během výroby a byla provedena také závěrečná kontrola. Tím je zaručena funkčnost přístroje.



Návod k obsluze je součástí tohoto výrobku. Obsahuje důležité pokyny týkající se bezpečnosti, používání a likvidace. Před použitím výrobku se seznamte se všemi pokyny k obsluze a bezpečnosti. Výrobek používejte jen k popsáným účelům a v rámci uvedených oblastí použití. Návod dobře uschovejte a při předávání výrobku třetímu předejte i všechny podklady.

## Účel použití

Přístroj je vhodný jen k sekání trávy na zahradě a podél okrajů záhonů. Každé jiné použití, které není v tomto návodu výslovně schváleno, může způsobit poškození přístroje a vážné poranění uživatele. Přístroj nepoužívejte k sekání houštin nebo křoví. Přístroj mohou používat jen dospělé osoby. Mladiství starší 16 let mohou přístroj používat jen pod dohledem.

Obsluhující osoba anebo uživatel je zodpovědný za nehody anebo škody jiných osob anebo jejich majetku.

Výrobce neručí za škody, jež byly způsobeny použitím k neurčenému účelu nebo nesprávnou obsluhou. To orodje ni primereno za uporabo v komercialne namene.

V primeru uporabe v komercialne namene ugasne pravica do uveljavljanja garancije.

## Obecný popis

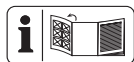

Zobrazení nejdůležitějších funkčních dílů naleznete na přední a zadní výklopné stránce.

## Objem dodávky

Vybalte nástroj a zkontrolujte, je-li kompletní:

- Elektrický vyžínač
- ochranný kryt s dvěma šrouby
- 2 cívka se strunou (1x již namontována, 1x příbalená)
- distanční třmen (ochrana květin)
- dodatečná rukojeť
- Návod k obsluze

## Popis funkce

Ruční přenosná elektrická sekačka se strunou je vybavena sečným zařízením v podobě cívky se strunou.

Navíc je přístroj vybaven otáčecí motorovou hlavou, nastavitelnou hliníkovou teleskopickou tyčí a distančním obloukem.

Pro ochranu uživatele je tento nástroj vybavený ochranným zařízením, které zakrývá řezací zařízení.

Funkci obslužných dílů si prosím zjistěte z následujících popisů.

## Přehled

- |          |  |
|----------|--|
| <b>A</b> | 1 horní rukojeť  |
|          | 2 zapínač/vypínač  |
|          | 3 síťový kabel   |
|          | 4 odlehčení tahu kabelu                                  |
|          | 5 západka k otáčení rukojeti                             |
|          | 6 závitová objímka (nastavení délky teleskopické trubky) |
|          | 7 teleskopická trubka                                    |
|          | 8 tlačítko (úhel sklonu hlavy motoru)                    |

- |  |   |
|--|---|
|  | 9 ochranný kryt                               |
|  | 10 pouzdro cívky                              |
|  | 11 distanční třmen (ochrana květin)           |
|  | 12 hlava motoru                               |
|  | 13 rukojeť                                    |
|  | 14 matice (šroub rukojeti dodatečné rukojeti) |
|  | 15 dodatečná rukojeť                          |

- |          |   |
|----------|---|
| <b>B</b> | 16 šroub s křížovou drážkou (ochranný kryt) |
|----------|---|

- |          |                                      |
|----------|--------------------------------------|
| <b>C</b> | 17 upnutí rukojeti                   |
|          | 18 šroub rukojeti (přídavná rukojeť) |

- |          |  |
|----------|--|
| <b>D</b> | 19 odblokování (pouzdro cívky)           |
|          | 20 cívka se strunou                      |
|          | 21 oddělovač struny                      |
|          | 22 očko vývodu struny                    |
|          | 23 drážka (cívka se strunou)             |
|          | 24 aretovací tlačítko (cívka se strunou) |

## Technické parametry

### Elektrický strunová sekačka ..... PRT 550 A5

Jmenovitě vstupní

napětí U..... 230 V~, 50 Hz

Příkon .....550 W

Otáčky naprázdno ..... 10000 min<sup>-1</sup>

Třída ochrany .....II

Druh ochrany..... IPX0

Průměr stříhu..... 300 mm

Délka struny ..... 2 x 5 mm

Síla struny ..... 1,4 mm

Hmotnost.....2,05 kg

Hladina zvukového tlaku

(L<sub>PA</sub>) ..... 85,4 dB (A), K<sub>PA</sub>=3 dB

Úroveň akustického výkonu (L<sub>WA</sub>)

zaručená ..... 96 dB(A)

měřená ..... 94,3 dB (A); K<sub>WA</sub>= 1,88 dB

Vibrace (a<sub>h</sub>)

horní držadlo .....5,92 m/s<sup>2</sup>; K=1,5 m/s<sup>2</sup>

přídavné madlo ..5,92 m/s<sup>2</sup>; K=1,5 m/s<sup>2</sup>

Uvedená hodnota emisí vibrací byla změřena podle normovaného zkušebního postupu a může se použít ke srovnání jednoho elektrického nářadí s jiným.

Uvedená hodnota emisí vibrací se může použít také k odhadnutí přerušení funkce.

**! Výstraha:** Hodnota emisí vibrací se může během skutečného používání elektrického nářadí lišit od uvedené hodnoty, v závislosti na způsobu, kterým se elektrické nářadí používá.

Dle možnosti se snažte udržet co nejnižší zatížení, způsobené vibracemi. Příklady opatření ke snížení zatížení, způsobeno vibracemi, je nošení rukavic při použití nástroje a omezení pracovní doby. Přitom se musí brát v úvahu všechny části pracovního cyklu (například doby, během kterých je elektrický nástroj vypnutý, a ty, ve kterých je sice zapnutý, ale běží bez zátěže).

## Bezpečnostní pokyny

Dbejte na bezpečnostní pokyny při používání tohoto nástroje.

## Symboly a piktogramy

### Piktogramy na přístroji

**! Pozor!**

 Pozorně si přečtěte návod k obsluze.

 Noste ochranu očí a sluchu.

 Po vypnutí se řezací zařízení ještě několik sekund otáčí. Ruce a nohy udržujte v bezpečné vzdálenosti.

 Příklad: Přístroj nevystavujte vlhkosti. Nepracujte při dešti a nesekejte mokrou trávu.

 Ostatní osoby udržujte mimo dosah. Mohly by být poraněné odmrštěnými cizími tělesy.

 Nebezpečí poranění odmrštěním dílů!

 Ostatní osoby se nesmí pohybovat v rizikové oblasti.

 Pokud se poškodí připojovací vedení, ihned vytáhněte zástrčku.

 Při veškerých údržbových pracích vytáhněte zástrčku.

 Údaj hladiny akustického tlaku  $L_{WA}$  v dB

 Elektrické přístroje nepatří do domácího odpadu.

 Stupeň ochrany (dvojitá izolace)

 30 cm Průměr stříhu

**30cm** Průměr stříhu  
↑↓ Teleskopicky výsuvné

↺<sub>90</sub> Otočné

↻ ← Směr otáčení struny

 Aretace závitové obímky

## Symboly v návodu



**Výstražné značky s údaji pro zabránění škodám na zdraví anebo věcným škodám.**



**Označení nebezpečí s informacemi o zabránění zranění osob v důsledku zasažení elektrickým proudem.**



**Příkazové značky s údaji pro prevenci škod.**



**Pozorně si přečtěte návod k obsluze.**



**Informační značky s informacemi pro lepší zacházení s nástrojem.**

## Všeobecné bezpečnostní pokyny: elektrické nástroje



**VAROVÁNÍ! Přečtěte si všechny bezpečnostní pokyny a instrukce.**

Opomenutí při dodržování bezpečnostních pokynů a instrukcí mohou způsobit úder elektrickým proudem, požár a/nebo těžká zranění.

## Všechny bezpečnostní pokyny a instrukce uchovejte pro budoucnost.

Pojem „elektrický nástroj“ používaný v bezpečnostních pokynech se vztahuje na elektrické nástroje napájené ze sítě (se síťovým kabelem) a na elektrické nástroje napájené akumulátorem (bez síťového kabelu).

## 1) BEZPEČNOST PRACOVIŠTĚ

- a) **Udržujte svůj pracovní úsek čistý a dobře osvětlený.** Nepořádek anebo neosvětlené pracovní oblasti mohou vést k nehodám.
- b) **Nepracujte s elektrickým nástrojem v okolí ohroženém výbuchem, v kterém se nachází hořlavé tekutiny, plyny anebo prachy.** Elektrické nástroje vytváří jiskry, které mohou zapálit prach anebo páry.
- c) **Během používání elektrického nástroje udržujte děti a jiné osoby vzdáleně od sebe.** Při nepozornosti můžete ztratit kontrolu nad nástrojem.

## 2) ELEKTRICKÁ BEZPEČNOST

- a) **Přípojná zástrčka elektrického nástroje se musí hodit do zásuvky. Zástrčka se nesmí žádným způsobem změnit. Nepoužívejte žádné adaptérové zástrčky ve spojení elektrickými nástroji s ochranným uzemněním.** Nezměněné zástrčky a vhodné zásuvky zmenšují riziko elektrického úderu.
- b) **Vyvarujte se tělesnému kontaktu se zemnými povrchy jako jsou roury, topná tělesa, sporáky a ledničky.** Existuje zvýšené riziko skrze elektrický úder, když je Vaše tělo zemněné.
- c) **Nevystavujte elektrický nástroj dešti anebo mokru.** Vniknutí vody do elektric-



kého nástroje zvyšuje riziko elektrického úderu.

- d) **Nepoužívejte kabel k jinému účelu, jako je nošení nebo zavěšení elektrického nástroje anebo vytažení zástrčky ze zásuvky. Udržujte kabel vzdáleně od žáru, od oleje, od ostrých hran anebo od pohybujících se částí nástrojů.** Poškozené anebo zamotané kabely zvyšují riziko elektrického úderu.
- e) **Když pracujete s elektrickým nástrojem pod širým nebem, pak použijte pouze prodlužovací kabely, které jsou vhodné i pro venkovní oblast.** Použití prodlužovacího kabelu vhodného pro venkovní oblast, zmenšuje riziko elektrického úderu.
- f) **Pokud je provoz elektrického nástroje ve vlhkém prostředí nevyhnutelný, použijte proudový chránič.** Použití proudového chrániče snižuje riziko úrazu elektrickým proudem.

### 3) BEZPEČNOST OSOB

- a) **Budte pozorní, dbejte na to, co děláte a usťte se s elektrickým nástrojem rozumně do práce. Nepoužívejte elektrický nástroj, když jste unavení anebo pod vlivem drog, alkoholu anebo léků.** Jediný okamžik nepozornosti při používání elektrického nástroje může vést k vážným poraněním.
- b) **Noste osobní ochrannou výstroj a vždy ochranné brýle.** Nošení osobní ochranné výstroje, jako je protiskluzová bezpečnostní obuv, ochranná přilba a ochrana sluchu, snižuje riziko poranění.
- c) **Vyvarujte se nezáměrnému uvedení do provozu. Přesvědčte se o tom, že je elektrický nástroj vypnutý předtím, než ho připojíte na napájení elektrickým proudem, než ho zvednete anebo nesete.** Když při nošení elektrického nástroje držíte prst na spínači anebo když tento nástroj v zapnutém stavu připojíte na napájení elektrickým proudem, pak toto může vést k nehodám.
- d) **Odstraňte nastavovací nářadí anebo šroubováky předtím, než elektrický nástroj zapnete.** Nářadí anebo klíč, který se nachází v otáčející se části nástroje, může vést k poraněním.
- f) **Vyvarujte se abnormálnímu držení těla. Postarejte se o bezpečný postoj a udržujte vždy rovnováhu.** Tímto můžete v neočekávaných situacích lépe kontrolovat elektrický nástroj.
- g) **Noste vhodný oděv. Noste žádné volné oblečení anebo šperky. Udržujte vlasy, oděv a rukavice vzdáleně od pohybujících se částí.** Volné oblečení, šperky anebo dlouhé vlasy mohou být zachycené pohybujícími se částmi.

#### 4) POUŽÍVÁNÍ A OŠETŘOVÁNÍ ELEKTRICKÉHO NÁSTROJE

- a) **Nepřetěžujte tento nástroj. Použijte pro svoji práci elektrické nářadí, určené pro tento účel.** S vhodným elektrickým nástrojem pracujete v udaném výkonovém rozsahu lépe a bezpečněji.
- b) **Nepoužívejte žádné elektrické nářadí, jehož spínač je defektní.** Elektrické nářadí, které se již nedá za- nebo vypnout, je nebezpečné a musí být opravené.
- c) **Vytáhněte zástrčku ze zásuvky předtím, než provedete nastavování na nástroji, než vyměníte části příslušenství anebo než nástroj odložíte.** Toto preventivní bezpečnostní opatření zabrání neúmyslnému startu elektrického nástroje.
- d) **Uložte nepoužívaný elektrický nástroj mimo dosahu dětí. Nepřenechávejte používání tohoto nástroje osobám, které s tímto nástrojem nejsou obeznámené anebo tyto pokyny nečetly.** Elektrické nástroje jsou nebezpečné, když je používají nezkušené osoby.
- e) **Ošetřujte pečlivě tento elektrický nástroj. Kontrolujte, jestli pohyblivé díly bezvadně fungují a nevážnou, jestli jsou části zlomené anebo natolik poškozené, že je funkce elektrického nástroje na-**

**rušena. Nechte poškozené části před použitím nástroje opravit.** Příčiny mnohých

nehod tkví ve špatně udržovaných elektrických nástrojích.

- f) **Udržujte řezné nástroje ostré a čisté.** Pečlivě ošetřované řezné nástroje s ostrými řeznými hranami se méně zaseknou a lépe se vedou.
- g) **Používejte tento elektrický nástroj, jeho příslušenství, vložné nástroje atd. v souladu s těmito instrukcemi.** Zohledněte přitom pracovní podmínky a činnost, která se má vykonávat. Používání elektrického nástroje pro jiné účely, než pro které je určený, může vést k nebezpečným situacím.
- h) Dbejte na to, aby ve větracích otvorech nebyly žádné nečistoty.
- i) **Vytáhněte síťovou zástrčku / vyjměte akumulátor z přístroje**
- kdykoliv se jako uživatel vzdálíte od stroje,
  - před odstraněním blokování,
  - před kontrolou, čištěním nebo pracemi na stroji,
  - dojde-li ke kontaktu s cizím tělesem, když následně kontrolujete případné poškození stroje,
  - k okamžité kontrole, když stroj začne nadměrně silně vibrovat;
  - pokud stroj začne neobvykle silně vibrovat, je nutná její okamžitá kontrola,
  - zjistěte poškození;
  - nechte provést potřebné opravy poškozených částí;
  - zkontrolujte uvolněné části a pevně je dotáhněte.

## 5) SERVIS

**Svoje elektrické nářadí nechte opravit pouze kvalifikovaným odborným personálem a jenom pomocí originálních náhradních dílů.** Tímto se zajistí to, že bezpečnost elektrického nářadí zůstává zachována.

### Další bezpečnostní upozornění

#### INSTRUKTÁŽ

- Tento přístroj nesmí používat děti. Děti musí být pod dohledem, aby si nehrály s přístrojem. Čištění a údržbu nesmí provádět děti.
- Přístroj nesmí používat osoby s omezenými tělesnými, smyslovými nebo duševními schopnostmi nebo osoby s nedostatečnými znalostmi nebo zkušenostmi.
- V místních předpisech může být stanoveno věkové omezení uživatelů.
- Je nutné pamatovat na to, že sám uživatel je odpovědný za úrazy nebo za ohrožení jiných osob nebo za jejich majetek.
- Dětem a osobám s omezenými fyzickými, smyslovými či psychickými schopnostmi nebo s nedostatečnými zkušenostmi a vědomostmi či osobám, které se neseznámily s pokyny, není dovoleno stroj používat! V místních předpisech může být stanoveno věkové omezení uživatele.
- Zařízení nikdy nesvěřujte do rukou dětem ani osobám, které nebyly seznámeny s uvedenými pokyny.
- Seznamte se s ovládacími prvky a správným používáním stroje.

#### PŘÍPRAVA

- Před použitím se stroj musí vizuálně zkontrolovat na výskyt poškození, chybějící nebo nesprávně nainstalovaná ochranná zařízení nebo ochranné kryty.
- Před uvedením zařízení do provozu a po jakémkoliv nárazu ověřte známky opotřebení nebo poškození a nechte provést nezbytné opravy.
- Používejte pouze schválené prodlužovací kabely (H05VVH2-F, H03VVH2-F) o délce maximálně 75 m, které jsou určeny pro používání venku. Před použitím vždy celkem rozviňte kabelový buben. Zkontrolujte kabel, zda není poškozen a zda nebyl upraven.
- Do zdroje napájení nezapojujte poškozený kabel. Nedotýkejte se poškozeného kabelu před jeho odpojením od proudového napájení. Kvůli poškozenému kabelu byste se mohli dotknout součástí pod napětím.
- Před použitím je nutné zkontrolovat, zda na přípojovacím a prodlužovacím kabelu nejsou známky poškození nebo zestárnutí. Pokud se kabel během používání poškodí, musí se okamžitě odpojit od sítě. **PŘED ODPOJENÍM KABELU OD SÍTĚ SE JEJ NEDOTÝKEJTE.** Stroj se nesmí používat, pokud je šňůra poškozená nebo opotřebovaná. K vytažení kabelu ze zásuvky byste měli vždy tahat za zástrčku, nikdy za kabel.

## PROVOZ

- Ochrana očí, dlouhé kalhoty a pevná obuv se musí nosit po celou dobu používání stroje.
- Musí se zabránit používání stroje za nepříznivých povětrnostních podmínek, zejména v případě rizika blesku.
- Varování! Nedotýkejte se žádných pohyblivých nebezpečných součástí, dokud nebyl přístroj odpojen od napájení a pohyblivé nebezpečné díly se zcela nezastavily.
- Dávat pozor na pořezání nohou a rukou řezacím zařízením.
- Ocitnou-li se v blízkosti osoby, děti nebo domácí zvířata, přestaňte zařízení používat.
- Zařízení používejte jen za denního světla nebo dostatečného umělého osvětlení.
- Ruce a nohy mějte vždy mimo dosah stříhacího zařízení, obzvláště pak při zapnutí motoru.
- Nikdy nemontujte kovové stříhací prvky.
- Zařízení nikdy nepoužívejte s poškozenými nebo chybějícími ochrannými kryty.
- Nepracujte se zařízením v abnormální tělesné poloze. Vždy dbejte na bezpečný postoj, abyste mohli vždy udržovat rovnováhu při práci na svazích.
- Přecházejte pomalu. Neutíkejte s přístrojem v ruce.
- Při provozu stroje vždy noste pevnou obuv a dlouhé kalhoty.
- **Dojde-li během provozu k nehodě nebo poruše, musí se přístroj okamžitě vypnout. Zranění řádně ošetřete nebo vyhledejte**

**lékařskou pomoc.** Při odstranění poruch si přečtete kapitolu „Vyhledávání závad“ nebo se obraťte na naše servisní centrum.

- Prodlužovací kabel chraňte před pohyblivými nebezpečnými součástmi, aby se zabránilo poškození kabelů, které by mohly způsobit kontakt se součástmi pod napětím.
- Pokud se kabel /prodlužovací kabel při používání poškodí nebo zamotá, ihned přístroj vypněte a vytáhněte síťovou zástrčku, čímž přístroj odpojíte od napájení.
- Použijte zařízení na chybný proud s provozním proudem 30 mA nebo méně.
- Připojovací a prodlužovací kabely je nutné udržovat v bezpečné vzdálenosti od řezacího zařízení.
- Vždy je nutné se ujistit, že ventilační otvory jsou volné bez cizích těles.
- Dojde-li k poškození síťového vedení tohoto přístroje, musí jej vyměnit výrobce nebo jeho zákaznický servis či podobně kvalifikovaná osoba, aby se zabránilo ohrožením.

## ÚDRŽBA A SKLADOVÁNÍ

- Před prováděním údržby nebo čištění odpojte přístroj od napájení.
- Smí se používat pouze náhradní díly a příslušenství doporučené výrobcem.

- Stroj se musí pravidelně kontrolovat a udržovat. Stroj se smí nechat opravit pouze ve smluvní dílně.
- Pokud se stroj nepoužívá, uchovávejte jej mimo dosah dětí.

## ZBÝVAJÍCÍ RIZIKA

I když toto elektrické nářadí obsluhujete v souladu s předpisy, stále existují zbývající rizika. V souvislosti s technologií a konstrukcí tohoto elektrického nářadí se mohou vyskytovat následující rizika:

- a) zranění pořezáním
- b) poškození sluchu, pokud není nasazena vhodná ochrana sluchu.
- c) poškození zdraví plynoucí z vibrací ruky a paže, pokud se přístroj používá delší dobu nebo není náležitě veden a udržován.



Varování! Toto elektrické nářadí vytváří během provozu elektromagnetické pole. Toto pole může za určitých okolností omezovat aktivní nebo pasivní lékařské implantáty. Pro snížení nebezpečí vážného nebo smrtelného zranění doporučujeme osobám s lékařskými implantáty před obsluhou stroje konzultovat implantát se svým lékařem a výrobcem.

## Návod k montáži

**B**

### Montáž ochranného krytu:

1. Nasadíte ochranný kryt (9) na hlavu motoru (12) a sešroubujete tyto pevně dvěma šrouby s křížovou drážkou (16).

### Montáž distančního třmenu (ochrana květin):

2. Rozpojte distanční třmen. Nasadíte oba otevřené konce distančního třmenu do bočních upnutí na spodní hlavě motoru (12). Distanční třmen zacvakne do dvou poloh.

**C**

### Montáž přidavného madla:

3. Povolte a odstraňte předmontovanou matici (14) a šroub (18) dodatečné rukojeti (15).
4. Roztáhněte konce přidavné rukojeti (15) od sebe a nasuňte je na držák rukojeti (17).
5. Přišroubujte přidavnou rukojeť (15) pomocí šroubu rukojeti (18) a matice (14).

## Obsluha



**Pozor nebezpečí poranění! Přístroj nepoužívejte bez ochranného krytu. Při práci s přístrojem noste vhodný oděv a ochranu zraku a sluchu. Před každým použitím se ujistěte, zda je přístroj funkčně způsobilý. Zapínač/vypínač se nesmí zaaretovat. Po uvolnění zapínače/vypínače se musí motor vypnout. Je-li zapínač/vypínač poškozen, není nadále dovoleno s přístrojem pracovat.**



Dodržujte ochranu proti hluku a místní předpisy.

## Zapnutí a vypnutí



Řezná struna je při dodání na obou koncích kvůli bezpečnosti přepravy zauzlována. Plná automatika s dvojitou strunou reguluje při prvním zapnutí šířku sekání a zauzlované konce budou automaticky odříznuty oddělovačem struny (D 21).



Dbejte na bezpečný postoj a držte přístroj pevně oběma rukama a v dostatečné vzdálenosti od těla. Před zapnutím dbejte na to, aby se přístroj nedotýkal žádných předmětů.



1. Vytvořte na konci prodlužovacího kabelu smyčku, provlékněte ji otvorem na horní rukojeti (1) a zavěste ji do odlehčení tahu kabelu (4).
2. Zapojte přístroj do síťového napětí.
3. Dbejte na bezpečný postoj a přístroj držte pevně oběma rukama. Pouzdro cívky nepokládejte na zem.
4. K zapnutí stiskněte zapínač/vypínač (2).  
Chcete-li přístroj vypnout, uvolněte zapínač/vypínač (2).



Trvalé zapnutí není možné.



**Po vypnutí přístroje se cívka ještě nějakou dobu otáčí. Vyčkejte, než se cívka zcela zastaví. Ruce a nohy udržujte v bezpečné vzdálenosti. Nebezpečí poranění!**



Pravidelně čistěte cívku od zbytků trávy, aby se nezhoršil řezací účinek.



## Nastavování na nástroji

### Nastavení přidavného madla:

Přídavné madlo můžete nastavit do různých poloh. Nastavte rukojeť tak, aby se pouzdro cívky v pracovní poloze mírně naklonilo dopředu

- ① Uvolněte matici (14) a nastavte dodatečnou rukojeť (15) do požadované polohy. Matici opět dotáhněte.

### Nastavení výšky:

Teleskopická trubka umožňuje nastavení přístroje podle vaší individuální výšky.

- ② Povolte šroubovací objímku (6) . Vytáhněte teleskopickou trubku (9) do požadované výšky a opět přišroubujte objímku.

### Nastavení úhlu řezu:

Změnou úhlu řezání můžete zastříhat také nepřístupná místa, např. pod lavičkami a výstupky.

- ③ Stiskněte nožní páku (8) na krytu motoru a nakloňte teleskopickou trubku (7). Je možných 6 nastavení (viz také „Pracovní pokyny“).

### Nastavení části madla:

Část madla je možno otočit o 90° (viz také „Pracovní pokyny“).

- ④ Posuňte západku (5) nahoru a otočte část rukojeti (13) , dokud tato nezaskočí do požadované polohy.

### Nastavení distančního oblouku

**(ochrana rostlin):** Distanční oblouk udržuje v bezpečné vzdálenosti od řezacího zařízení rostliny a kmeny, které nejsou sekány.

- ⑤ Posuňte distanční madlo (11) dopředu. Pokud distanční madlo není potřebné, posuňte ho zpět do parkovací polohy.

**Prodloužení řezné struny:** Pokud je přístroj vybaven plnou automatikou s dvojitou strunou.

Struny se prodlužují automaticky při každém zapnutí. Aby automatika prodlužování struny fungovala správně, musí se cívka se strunou před novým zapnutím přístroje zastavit. Budou-li struny na začátku delší než sečná výšeč, zkrátí je oddělovač struny na správnou délku (D 21).

**i** Pravidelně kontrolujte nylonovou strunu, zda není poškozena a zda má odpovídající délku podle oddělovače strun.

- **Nejsou-li vidět konce struny:** Vyměřte cívku se strunou (D 20) (viz část „Čištění a údržba“)
- **Ruční nastavení délky struny:** Vytáhněte síťovou zástrčku! Stiskněte aretovací tlačítko (D 24), znovu jej uvolněte a poněkud vytáhněte konce struny ven. Tento postup opakujte, dokud konce struny nebudou poněkud přechýlávat přes oddělovač strun (D 21).

## Pracovní pokyny

**!** **Pozor nebezpečí poranění!**

- Nesekejte vlhkou nebo mokrou travu.
- Před spuštěním přístroje se ujistěte, že se cívka nedotýká kamenů, sutí nebo jiných cizích těles.
- Dříve než se přiblížíte k sekanému trávníku, přístroj zapněte.

- Zabraňte nadměrnému zatěžování přístroje během práce.
- Zabraňte kontaktu s pevnými překážkami (kameny, zdi, laťkové ploty atd.). Cívka by se rychle opotřebovala.
- Zamezte použití přístroje při špatném počasí, zejména při nebezpečí blesku!

## Řezání trávy

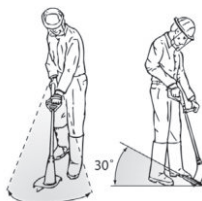

Trávu sekejte tím, že budete přístrojem pohybovat doprava a doleva. Sekejte pomalu a při sekání držte přístroj skloněný dopředu asi 30°. Dlouhou travu sekejte po vrstvách shora dolů.

## Vyžínání okrajů trávníku

**!** **Dbejte na to, abyste při práci byli chráněni před řezacím zařízením ochranným krytem.**

- G** **Nastavení pro zastříhávání trávnickových okrajů:** Pro zastříhávání trávnickových okrajů vedte přístroj pomalu podél okraje trávníku.
  - část madla: 90° (viz F ④)
  - úhel řezu: 90° (viz F ③)
  - distanční oblouk v parkovací poloze

## Čištění a údržba

**!** **Výstraha! Nebezpečí zranění pohyblivými nebezpečnými díly!**

- !** Zajistěte provádění oprav a údržby, které nejsou popsány v tomto návodě, našim servisním střediskem. Používejte pouze originální díly. Nebezpečí poranění!





Vypněte přístroj a vytáhněte síťovou zástrčku ze zásuvky.

Pravidelně provádějte následující čistící a údržbářské práce. Tím je zaručeno dlouhé a spolehlivé užívání.

## Čištění přístroje



**Přístroj není dovoleno ostříkovat vodou ani pokládát do vody. Hrozí nebezpečí úrazu elektrickým proudem!**

- Udržujte větrací štěrbinu, kryt motoru a držadla přístroje v čistotě. Použijte k tomu vlhký hadřík nebo kartáč. Nepoužívejte žádné čistící prostředky, příp. rozpouštědla. Mohli byste přístroj nenapravitelně poškodit.
- Po každém sekání očistěte ochranný kryt a řezací zařízení od trávy a hlíny.

## Všeobecné údržbářské práce

- Před každým použitím zkontrolujte, zda přístroj nevykazuje viditelné nedostatky, jako uvolněné, opotřebené nebo poškozené díly.
- Zkontrolujte, zda kryty a ochranná zařízení nejsou poškozena a jsou správně usazena. V případě potřeby je vyměňte.

## **D** Výměna cívky



Správný směr navíjení cívky se strunou je samostatně uveden v pouzdře cívky (viz detailní obrázek **D**) a na cívce se strunou (20). Šipky na víku pouzdra cívky (10) udávají směr otáčení motoru.

1. Vytáhněte síťovou zástrčku.
2. Otevřete pouzdro cívky (10) současným stisknutím obou odblokování (19) na pouzdru cívky.
3. Sejměte víko pouzdra cívky a vyjměte cívku se strunou (20).
4. Vytlačte konce struny nové cívky se strunou ze štěrbin (23) cívky se strunou.
5. Vložte novou cívku se strunou do pouzdra cívky (10). Strana cívky se strunou, na které je šipkami vyznačen směr navíjení struny, musí být po nasazení viditelná.
6. Proveďte oba konce struny skrz navzájem protilehlá oka výstupu struny (22).
7. Znovu nasadte víko na pouzdro cívky. Dbejte na to, aby odblokování (19) na víku přesně zapadla do drážek na pouzdru cívky. Tyto poté citelně zacvaknou.
8. Zatáhnete oba konce struny a opakovaně stisknete aretovací tlačítko (24), dokud konce struny nebudou přechřívát cca 1 cm přes oddělovač struny (21).



Zkontrolujte oddělovač struny (21). Přístroj v žádném případě nepoužívejte bez oddělovače strun nebo s vadným oddělovačem. Pokud je oddělovač strun poškozen, bezpodmínečně se obraťte na některý z našich zákaznických servisů.



Lze také opět navinout struny, běžné v prodeji a dostupné ve stavebninách a železářství. Takto lze prázdnou cívku se strunou opět použít. (viz „Technické údaje“) Směr navíjení je zobrazen na cívce.



## Přenášení

Přenášejte vypnutý přístroj držení jednou rukou za horní rukojeť (1) a druhou rukou za dodatečnou rukojeť (15). Směřujte řezací jednotkou směrem k zemi. Tím během přepravy zabráníte kontaktu s řezací jednotkou.

## Skladování

- Přístroj uchovávejte na suchém místě chráněném proti prachu, a mimo dosah dětí.
- Přístroj nepokládejte na ochranný kryt. Nejlepší je, pokud jej zavésíte za horní rukojeť tak, aby se ochranný kryt nedotýkal žádných předmětů. Jinak hrozí nebezpečí, že se ochranný kryt zdeformuje a tím se změní rozměry a bezpečnostní atributy.

## Odklizení a ochrana okolí

Zařízení, příslušenství a balení zlikvidujte ekologickou recyklací.



Přístroje nepatří do domovního odpadu.

- Přístroj odevzdejte na sběrném recyklačním místě. Použité umělohmotné a kovové díly se mohou rozřídít podle druhů a tak se mohou recyklovat. Informujte se v našem servisním středisku.
- Likvidaci vašich zaslanych poškozených přístrojů provádíme bezplatně.
- Posekaný materiál uložte na kompost, neodhazujte jej do popelnice.

## Záruka

Vážení zákazníci,  
Na tento přístroj poskytujeme 3letou záruku od data zakoupení.

V případě závady tohoto výrobku vám vůči prodejci výrobku přináleží zákonná práva. Tato zákonná práva nejsou omezena naší následovně uvedenou zárukou.

### Záruční podmínky

Záruční doba začíná běžet ode dne nákupu. Uchovejte si, prosím, originál účtenky pro pozdější použití. Tento dokument budete potřebovat jako doklad o koupi. Zjistíte-li během tří let od data koupě u tohoto výrobku materiálovou nebo výrobní vadu, bude výrobek námi, podle našeho výběru, bezplatně opraven nebo nahrazen. Tato záruční oprava předpokládá, že během 3leté lhůty předložíte poškozený přístroj s dokladem o koupi (pokladní stvrženka) a písemně krátce popíšete, v čem spočívá závada a kdy k ní došlo. Bude-li závada kryta naší zárukou, získáte zpět opravený nebo nový výrobek. Opravou nebo výměnou výrobku nezačíná záruční doba běžet od začátku.

### Záruční doba a zákonné nároky na odstranění vady

Záruční doba se neprodlužuje poskytnutím záruky. Toto platí i pro nahrazené a opravené díly. Již při koupi zjištěné závady a nedostatky musíte nahlásit okamžitě po vybalení výrobku. Po uplynutí záruční doby musíte uhradit náklady za provedené opravy.

### Rozsah záruky

Přístroj byl precizně vyroben podle přírodních jakostních směrnic a před dodáním byl svědomitě zkontrolován.

Záruční oprava se vztahuje na materiálové nebo výrobní vady. Tato záruka se netýká dílů výrobku, které jsou vystaveny normálnímu opotřebení, a lze je považovat za spotřební materiál (např. Cívka), nebo poškození křehkých dílů (např. spínač).



Tato záruka neplatí, je-li výrobek poškozen z důvodu neodborného používání, nebo pokud u něj nebyla prováděna údržba. Pro odborné používání výrobku musí být přesně dodržovány všechny pokyny uvedené v návodu k obsluze. Bezpodmínečně je třeba zabránit používání a manipulacím s výrobkem, které nejsou v návodu k obsluze doporučeny, nebo je před nimi varováno. Výrobek je určen jen pro soukromé účely a ne pro komerční využití. Záruka zaniká v případě zneužívání a neodborné manipulace, používání nadměrné síly a při zásazích, které nebyly provedeny naším autorizovaným servisem.

### Postup v případě uplatňování záruky

Pro zajištění rychlého zpracování vaší žádosti, prosím, postupujte podle následujících pokynů:

- Na důkaz, že jste výrobek zakoupili, mějte pro jakékoli případné dotazy připravenou pokladní stvrzenku a číslo výrobku (IAN 351652\_2007).
- Číslo výrobku je uvedeno na typovém štítku.
- Pokud by došlo k funkční poruše nebo jiným závadám, nejdříve **telefonicky** nebo **e-mailem** kontaktujte níže uvedené servisní oddělení. Pak získáte další informace o vyřízení vaší reklamace.
- Výrobek označený jako vadný můžete po domluvě s naším zákaznickým servisem, s připojením dokladu o koupi (pokladní stvrzenky) a po uvedení, v čem závada spočívá a kdy k ní došlo, přeposlat bez platby poštovního na vám sdělenou adresu příslušného servisu. Aby bylo zabráněno problémům s přijetím a dodatečnými náklady, bezpodmínečně použijte jen tu adresu, která vám bude sdělena. Zajistěte, aby zásilka nebyla odeslána nevyplaceně jako nadměrné zboží, expres nebo

jiný, zvláštní druh zásilky. Přístroj zašlete včetně všech částí příslušenství dodaných při zakoupení a zajistěte dostatečně bezpečný přepravní obal.

## Opravná

Opravy, **kteře nespadají do záruky**, můžete nechat udělat v našem servisu oproti účtování. Rádi vám připravíme předběžný odhad nákladů.

Můžeme zpracovávat jen ty přístroje, které byly dostatečně zabaleny a odeslány vyplaceně.

**Pozor:** Prosím, přístroj zašlete našemu autorizovanému servisu vyčištěný a s upozorněním na závadu.

Nepřijmeme přístroje zaslané nevyplaceně jako nadměrné zboží, expres nebo jiný, zvláštní druh zásilky.

Likvidaci vašich poškozených zaslaných přístrojů provedeme bezplatně.

## Service-Center



**Servis Česko**

Tel.: 800143873

E-Mail: grizzly@lidl.cz

IAN 351652\_2007

## Dovozce

Prosím, respektujte, že následující adresa není adresou servisu. Nejdříve kontaktujte shora uvedené servisní středisko.

### Grizzly Tools GmbH & Co. KG

Stockstädter Straße 20

63762 Großostheim

Německo

[www.grizzlytools-service.eu](http://www.grizzlytools-service.eu)

## Vyhledávání závad



V případě nehody nebo provozní poruchy ihned vytáhněte síťovou zástrčku! Nedodržení může vést k požezání.

Problém	Možné příčiny	Odstranění závad
Přístroj nespouští	Poškozený spínač/vypínač	Oprava servisním střediskem
	Defektní motor	
Chod přístroje se přerušuje	Interní uvolňový kontakt	Oprava servisním střediskem
	Poškozený spínač/vypínač	
Silné vibrace, Silný hluk	Znečištěné řezací zařízení	Vyčistěte řezací zařízení (viz „Čištění a údržba“)
	Defektní motor	Oprava servisním střediskem
Špatný výsledek sekání	V cívce se strunou (D 20) není dostatek řezné struny	Případně Řeznou strunu prodlužte (viz kap. „Nastavení na přístroji“) Vyměňte cívku se strunou (D 20) (viz část „Čištění a údržba“)
	Řezná struna není provedena na cívce se strunou (D 20) nebo je provedena jen jednostranně.	Vyměňte cívku se strunou (D 20) a řeznou strunu protáhněte otvory ven. Cívku se strunou znovu namontujte

## Náhradní díly / Příslušenství

Náhradní díly a příslušenství obdržíte na stránkách  
[www.grizzlytools-service.eu](http://www.grizzlytools-service.eu)

Pokud máte problémy při objednávání, použijte prosím kontaktní formulář.

V případě jakýchkoliv dalších dotazů se obraťte na servisní středisko / „Service-Center“ (viz strana 106).

<b>A</b> 15	dodatečná rukojeť .....	91105340
<b>D</b> 20	cívka se strunou .....	13600210
<b>A</b> 9	ochranný kryt.....	91105343

## Obsah

<b>Úvod</b> .....	<b>108</b>
<b>Použitie</b> .....	<b>108</b>
<b>Všeobecný popis</b> .....	<b>109</b>
Objem dodávky.....	109
Popis funkcie .....	109
Prehľad .....	109
<b>Technické údaje</b> .....	<b>109</b>
<b>Bezpečnostné pokyny</b> .....	<b>110</b>
Symbole a grafické znaky .....	110
Symbole v návode .....	111
Všeobecné bezpečnostné pokyny pre elektrické nástroje.....	111
Dalšie bezpečnostné pokyny .....	114
ZVYŠKOVÉ RIZIKÁ.....	116
<b>Návod na montáž</b> .....	<b>116</b>
<b>Obsluha</b> .....	<b>117</b>
Zapínanie a vypínanie.....	117
Nastavovania na nástroji.....	117
<b>Pracovné pokyny</b> .....	<b>118</b>
Rezanie trávy .....	118
Vyžínanie okrajov trávniku.....	119
<b>Čistenie a údržba</b> .....	<b>119</b>
Čistenie .....	119
Všeobecné údržbárske práce.....	119
Výmena cievky .....	119
<b>Preprava</b> .....	<b>120</b>
<b>Uskladnenie</b> .....	<b>120</b>
<b>Odstránenie a ochrana životného prostredia</b> .....	<b>120</b>
<b>Zisťovanie závad</b> .....	<b>121</b>
<b>Náhradné diely/Príslušenstvo</b> .	<b>121</b>
<b>Záruka</b> .....	<b>122</b>
<b>Servisná oprava</b> .....	<b>123</b>
<b>Service-Center</b> .....	<b>123</b>
<b>Dovozca</b> .....	<b>123</b>
<b>Preklad originálneho prehlásenia o zhode CE</b> .....	<b>165</b>
<b>Výkres náhradných dielov</b> .....	<b>169</b>

## Úvod

Gratulujeme Vám k zakúpeniu Vášho nového prístroja. Tým ste sa rozhodli pre kvalitný produkt.

Tento prístroj bol počas výroby testovaný na kvalitu a podrobený výstupnej kontrole. Tým je zabezpečená funkčnosť vášho prístroja.



Návod na obsluhu je súčasťou tohto produktu. Obsahuje dôležité upozornenia ohľadom bezpečnosti, obsluhy a likvidácie. Pred používaním produktu sa oboznámte so všetkými pokynmi pre obsluhu a bezpečnosť. Používajte produkt len predpísaným spôsobom a len v uvedených oblastiach použitia. Návod na obsluhu uschovajte a v prípade odovzdania produktu tretím osobám odovzdajte aj všetky podklady.

## Použitie

Prístroj je určený výhradne na kosenie trávy v záhradách a pozdĺž okrajov hriadok a záhonov. Akékoľvek iné použitie, ktoré v tomto návode na obsluhu nie je výslovne povolené, môže mať za následok poškodenie prístroja a predstavovať vážne nebezpečenstvo pre užívateľa. Nepoužívajte prístroj na orezávanie živých plotov alebo kríkov. Prístroj je určený len na používanie dospelými osobami. Mladiství nad 16 rokov môžu používať prístroj len pod dozorom. Obsluhujúca osoba alebo užívateľ je zodpovedný za nehody alebo škody iných osôb alebo ich majetku.

Výrobca nezodpovedá za škody, ktoré boli spôsobené používaním nezodpovedajúcim účelu použitia alebo nesprávnou obsluhou. Tento prístroj nie je vhodný na komerčné používanie.

Pri komerčnom použití zanikne záruka.

## Všeobecný popis

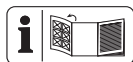

Obrázky najdôležitejších funkčných dielov nájdete na prednej a zadnej sklápavej strane.

## Objem dodávky

Vybaľte nástroj a skontrolujte, či je kompletný:

- Elektrický vyžínač
- Ochranný kryt s dvoma skrutkami
- 2 cievky so strunou (1x už namontovaná, 1x priložená)
- Dištančný oblúk (ochrana kvetov)
- Prídavné držadlo
- Návod na obsluhu

## Popis funkcie

Ručne vedená a prenosná elektrická strunová kosačka má ako rezacie zariadenie cievku so strunou.

Dodatočne je prístroj vybavený otočnou hlavou motora, nastaviteľnou hliníkovou teleskopickou rúčkou a dištančným oblúkom. Pre ochranu používateľa je tento nástroj vybavený ochranným zariadením, ktoré zakrýva rezacie zariadenie. Funkciu obslužných dielov si prosím zistíte z nasledujúcich popisov.

## Prehľad

- |          |   |  |
|----------|---|--|
| <b>A</b> | 1 Horná rukoväť   | 8 Tlačidlo (uhol sklonu hlavy motora)                  |
|          | 2 Vypínač zap/vyp   | 9 Ochranný kryt  |
|          | 3 Sieťový kábel   | 10 Puzdro cievky                                       |
|          | 4 Odľahčenie od ťahu  | 11 Dištančný oblúk (ochrana kvetov)                    |
|          | 5 Západka na otočenie úchopnej časti                            | 12 Hlava motora  |
|          | 6 Skrutkovacia objímka (prestavenie dĺžky teleskopической rúry) | 13 Časť držadla  |
|          | 7 Teleskopická rúra   | 14 Matica (skrutka držadla, prídavné držadlo)          |
|          |   | 15 Prídavné držadlo                                    |
|          |   | <b>B</b> 16 Skrutka s krížovou drážkou (ochranný kryt) |
|          |   | <b>C</b> 17 Uchytenie držadla                          |
|          |   | 18 Skrutka držadla (prídavné držadlo)                  |
|          |   | <b>D</b> 19 Odblokovanie (puzdro cievky)               |
|          |   | 20 Cievka so strunou                                   |
|          |   | 21 Odrezávač struny                                    |
|          |   | 22 Otvor pre strunu                                    |
|          |   | 23 Štrbina (cievka so strunou)                         |
|          |   | 24 Aretačné tlačidlo (cievka so strunou)               |

## Technické údaje

### Elektrický vyžínač ..... PRT 550 A5

Menovité vstupné napätie  $U_{\dots}$  230 V~, 50 Hz  
 Príkon ..... 550 W  
 Počet otáčok vo voľnobehu  $n_0$  .. 10000 min<sup>-1</sup>  
 Ochranná trieda ..... II   
 Druh ochrany ..... IPX0  
 Priemer strihu ..... 300 mm  
 Dĺžka lanka ..... 2 x 5 mm  
 Hrúbka lanka ..... 1,4 mm  
 Hmotnosť ..... 2,05kg  
 Hladina akustického tlaku  
 $(L_{pA})$  ..... 85,4 dB (A);  $K_{pA}$  = 3 dB  
 Hladina akustického výkonu  $(L_{WA})$   
 zaručená ..... 96 dB (A)  
 nameraná .... 94,3 dB (A);  $K_{WA}$  = 1,88 dB  
 Vibrácie  $(a_h)$   
 Horná rukoväť .... 5,92 m/s<sup>2</sup>;  $K$  = 1,5 m/s<sup>2</sup>  
 Prídavná rukoväť. 5,92 m/s<sup>2</sup>;  $K$  = 1,5 m/s<sup>2</sup>

Hodnoty hluku a vibrácií boli zistené v súlade s normami a predpismi uvedenými v prehlásení o zhode.

Uvedená emisná hodnota vibrácií bola nameraná podľa normovanej skúšobnej metódy a môže byť použitá na porovnanie jedného elektrického prístroja s druhým.

Uvedená emisná hodnota vibrácií môže byť použitá aj na úvodné posúdenie vysadenia prístroja.



### Výstraha:

Emisná hodnota vibrácií sa môže počas skutočného používania elektrického nástroja odlišovať od uvádzanej hodnoty, v závislosti od druhu a spôsobu, v akom sa elektrický prístroj používa.

Zaťaženie spôsobené vibráciami sa pokúste udržať tak malé, ako je to možné. Príkladné opatrenia na zníženie zaťaženia vibráciami je nosenie rukavíc pri používaní nástroja a obmedzenie pracovného času. Pritom sa zohľadnia všetky podiely cyklu prevádzky (napríklad časy, kedy je elektrické zariadenie vypnuté a také, kedy je zapnuté, ale bez zaťaženia).

## Bezpečnostné pokyny

Dbajte na bezpečnostné pokyny pri používaní tohoto nástroja.

## Symbody a grafické znaky

### Symbody na prístroji



Pozor!



Pozorne si prečítajte návod na obsluhu.



Používajte ochranu očí a sluchu.



Po vypnutí rezacieho prístroja sa otáča nôž ešte niekoľko sekúnd.

Nedržať v blízkosti rúk a nôh.



Nevystavujte prístroj vlhkosti. Nepracujte v daždi a prístroj nepoužívajte na kosenie mokrej trávy.

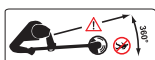

Nedovoľte iným osobám priblížiť sa k prístroju. Mohli by byť poranené odmetanými cudzími telesami.



Nebezpečenstvo poranenia kvôli vymršteným dielom!



Okolo stojace osoby držte mimo nebezpečnej oblasti.



Keď je sieťový kábel poškodený, ihneď vytriahnite zástrčku.



Pri údržbárskych prácach vytriahnite zástrčku.



Údaj o hladine akustického výkonu  $L_{WA}$  v dB



Prístroje nepatria do domového odpadu.



Trieda ochrany (Dvojitá izolácia)





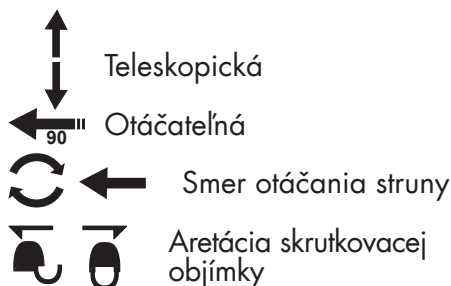

Priemer strihu

**30cm** Priemer strihu



## Symbole v návode

-  **Výstražné značky s údajmi pre zabránenie škodám na zdraví alebo vecným škodám.**
-  **Značky nebezpečenstva s údajmi k zabráneniu poškodeniu zdravia osôb v dôsledku zásahu elektrickým prúdom.**
-  Príkazové značky s údajmi pre prevenciu škôd.
-  Pozorne si prečítajte návod na obsluhu.
-  Informačné značky s informáciami pre lepšie zaobchádzanie s nástrojom.

## Všeobecné bezpečnostné pokyny pre elektrické nástroje

-  **VAROVANIE! Prečítajte si všetky bezpečnostné pokyny a nariadenia.** Zanedbanie dodržiavania bezpečnostných pokynov a nariadení môže zapríčiniť zásah elektrickým prúdom, požiar a/alebo ťažké poranenia.

## Všetky bezpečnostné pokyny a nariadenia si uschovajte pre budúcnosť.

Pojem „elektrický nástroj“ použitý v bezpečnostných pokynoch sa vzťahuje na elektrické nástroje napájané zo siete (so sieťovým káblom) a na elektrické nástroje napájané z akumulátora (bez sieťového kábla).

## 1) BEZPEČNOSŤ PRACOVISKA:

- a) Udržujte svoj pracovný úsek čistý a dobre osvetlený.** Neporiadok alebo neosvetlené pracovné oblasti môžu viesť k nehodám.
- b) Nepracujte s elektrickým nástrojom v okolí ohrozenom výbuchom, v ktorom sa nachádzajú horľavé tekutiny, plyny alebo prachy.** Elektrické stroje vytvárajú iskry, ktoré môžu zapáliť prach alebo pary.
- c) Behom používania elektrického nástroja udržujte deti a iné osoby vzdialene od seba.** Pri nepozornosti môžete stratiť kontrolu nad nástrojom.

## 2) ELEKTRICKÁ BEZPEČNOSŤ:

- a) Prípojná zástrčka elektrického nástroja sa musí hodiť do zásuvky. Zástrčka sa nesmie žiadnym spôsobom zmeniť. Nepoužívajte žiadne adaptérové zástrčky v spojení s elektrickými nástrojmi s ochranným uzemnením.** Nezmenené zástrčky a zásuvky znižujú riziko elektrického úderu.

- b) **Vyvarujte sa telesnému kontaktu s uzemnenými povrchmi ako sú rúry, vyhrievacie telesá, sporáky a chladničky.** Existuje zvýšené riziko skrz elektrický úder, keď je Vaše telo uzemnené.
- c) **Nevystavujte elektrický nástroj dažďu alebo mokrosti.** Vniknutie vody do elektrického nástroja zvyšuje riziko elektrického úderu.
- d) **Nepoužívajte kábel na iný účel, ako je nosenie alebo zavesenie elektrického nástroja alebo vytiahnutie zástrčky zo zásuvky.** Udržujte kábel vzdialene od horúčavy, od oleja, od ostrých hrán alebo od pohybujúcich sa častí nástrojov.
- e) **Poškodené alebo zamožtané káble zvyšujú riziko elektrického úderu.**
- f) **Keď nie je možné zabrániť prevádzke elektrického náradia vo vlhkom prostredí, použite prúdový chránič.** Použitie prúdového chrániča znižuje riziko zásahu elektrickým prúdom.
- 3) BEZPEČNOSŤ OSÔB:**
- a) **Buďte pozorní, dbajte na to, čo robíte a pustite sa s elektrickým nástrojom rozumne do práce. Nepoužívajte elektrický nástroj, keď ste unavení alebo pod vplyvom drog, alkoholu alebo liekov.** Jediný okamžik nepozornosti pri používaní elektrického nástroja môže viesť k vážnym poraneniam.
- b) **Noste osobný ochranný výstroj a vždy ochranné okuliare.** Nosenie osobného ochranného výstroja, ako je protišmyková obuv, ochranná prilba a ochrana sluchu, znižuje riziko poranenia.
- c) **Vyvarujte sa nezámernému uvedeniu do prevádzky.** Presvedčte sa o tom, že je elektrický nástroj vypnutý predtým, než ho pripojíte na napájanie elektrickým prúdom, než ho zdvihnete alebo nesiete.
- d) **Keď pri nosení elektrického nástroja držíte prst na spínači alebo keď tento nástroj v zapnutom stave pripojíte na napájanie elektrickým prúdom, potom toto môže viesť k nehodám.**
- e) **Odstráňte nastavovacie náradie alebo skrutkovače predtým, než zapnete elektrický nástroj.** Náradie alebo kľúč, ktorý sa nachádza v otáčajúcej sa časti nástroja, môže viesť k poraneniam.
- f) **Vyvarujte sa abnormálnemu držaniu tela. Postarajte sa o bezpečný postoj a udržiavajte vždy rovnováhu.** Týmto môžete pri neočakávaných situáciách lepšie kontrolovať elektrický nástroj.
- g) **Noste vhodný odev. Nenoste žiadne voľné oblečenie alebo šperky. Udržujte vlasy, odev a rukavice vzdialene od pohybujúcich sa častí.** Voľné oblečenie, šperky alebo dlhé vlasy môžu byť zachytené pohybujúcimi sa časťami.



#### 4) POUŽÍVANIE A OŠETROVANIE ELEKTRICKÉHO NÁSTROJA:

- a) **Nepreťažujte tento nástroj. Použite pre svoju prácu elektrické náradie, určené pre tento účel.** S vhodným elektrickým nástrojom pracujete v udanom výkonovom rozsahu lepšie a bezpečnejšie.
- b) **Nepoužívajte žiadne elektrické náradie, ktorého spínač je defektný.** Elektrické náradie, ktoré sa už nedá zapnúť alebo vypnúť, je nebezpečné a musí byť opravené.
- c) **Vytiahnite zástrčku zo zásuvky predtým, než vykonáte nastavovania na nástroji, než vymeníte časti príslušenstva alebo než nástroj odložíte.** Toto preventívne bezpečnostné opatrenie zabráni neúmyselnému štartu elektrického nástroja.
- d) **Uložte nepoužívanú elektrický nástroj mimo dosahu detí. Neprenehávajte používanie tejto pily osobám, ktoré nie sú oboznámené s týmto nástrojom alebo tieto pokyny nečítali.** Elektrické nástroje sú nebezpečné, keď ich používajú neskúsené osoby.
- e) **Starostlivo ošetrte tento elektrický nástroj. Kontrolujte, či pohyblivé diely bezchybne fungujú a neviaznu, či sú časti zlomené alebo natoľko poškodené, že je funkcia elektrického nástroja narušená.** Nechajte poškodené časti pred použitím nástroja opraviť. Príčiny mnohých nehôd spočívajú v zle udržiavaných elektrických nástrojoch.
- f) **Udržujte rezné nástroje ostré a čisté.** Starostlivo ošetrované rezné nástroje s ostrými reznými hranami sa menej zaseknú a lepšie sa vedú.
- g) **Používajte tento elektrický nástroj, jeho príslušenstvo, vložné nástroje atď. v súlade s týmito inštrukciami.** Zohľadnite pritom pracovné podmienky a činnosť, ktorá sa má vykonávať. Používanie elektrického nástroja pre iné účely, než pre ktoré je určený, môže viesť k nebezpečným situáciám.
- h) Dávajte pozor na to, aby vzduchové otvory neboli zanesené nečistotami.
- i) **Vytiahnite sieťovú zástrčku/odstráňte akumulátor z prístroja**
- vždy, keď sa používateľ vzdiali od stroja,
  - pred odstránením blokování,
  - pred kontrolou, čistením alebo prácami na stroji,
  - po dotyku s cudzím telesom, aby ste skontrolovali stroj vzhľadom na poškodenia,
  - pre okamžitú kontrolu, keď stroj začne nadmerne príliš silno vibrovať;
  - v prípade, že stroj začne nezvyčajne silno vibrovať, je potrebná okamžitá kontrola,
  - vyhľadajte poškodenia;
  - vykonajte potrebné opravy poškodených častí;
  - prekontrolujte uvoľnené diely a tieto pevne utiahnite.

## 5) SERVIS

- a) Svoje elektrické náradie nechajte opraviť iba kvalifikovaným odborným personálom a iba pomocou originálnych náhradných dielov.** Týmto sa zaisťuje, že bezpečnosť elektrického náradia zostane zachovaná.

## Dalšie bezpečnostné pokyny

### ŠKOLENIE

- Tento prístroj nesmú používať deti. Deti musia byť pod dohľadom, aby sa nehrali s prístrojom. Čistenie a údržbu nesmú deti vykonávať.
- Prístroj nesmú používať osoby so zníženými fyzickými, sensorickými alebo duševnými vlastnosťami alebo osoby s nedostatkom vedomostí alebo skúseností.
- Miestne predpisy môžu stanoviť pre používateľa obmedzenie veku.
- Je nutné zohľadniť, že samotný používateľ je zodpovedný za úrazy a ohrozenia voči iným osobám alebo ich majetku.
- Deti a osoby s obmedzenými telesnými, sensorickými alebo duševnými schopnosťami alebo nedostatočnými skúsenosťami a vedomosťami alebo osoby, ktoré nie sú oboznámené s pokynmi, nepoužívali stroj. Miestne predpisy môžu stanoviť pre používateľa obmedzenie veku.
- Nikdy nedovoľte, aby deti alebo osoby, ktoré nie sú oboznámené s uvedenými návodmi, používali stroj
- Oboznámte sa s nastavovacími dielmi a správnym používaním stroja.

### PRÍPRAVA

- Pred použitím stroja treba tento skontrolovať opticky vzhľadom na poškodené, chýbajúce alebo nesprávne umiestnené ochranné zariadenia alebo kryty.
- Dbajte na to, že deti a osoby s obmedzenými telesnými, sensorickými alebo duševnými schopnosťami alebo nedostatočnými skúsenosťami a vedomosťami alebo osoby, ktoré nie sú oboznámené s pokynmi, nesmú používať zariadenie! Miestne predpisy môžu stanoviť pre používateľa obmedzenie veku.
- Používajte iba schválený predĺžovací kábel (H05VVH2-F, H03VVH2-F), ktorý má maximálnu dĺžku 75 m a je určený na používanie vonku. Pred použitím vždy celkom odrolujte káblový bubon. Skontrolujte kábel vzhľadom na poškodenie a starnutie.
- Poškodený kábel nepripájajte na prívod elektrickej energie. Nedotýkajte sa poškodeného kábla, pokiaľ nebol odpojený od prívodu elektrickej energie. V dôsledku poškodeného kábla môže dôjsť ku kontaktu s **aktívnymi dielmi**.
- Pred použitím vždy skontrolujte pripojovacie a predĺžovacie vedenie na znaky poškodenia alebo starnutia. Ak sa vedenie počas používania poškodí, je nutné ho ihneď odpojiť od siete.

NEDOTÝKAJTE SA VEDENIA, SKŔOR AKO HO ODPOJÍTE ZO SIETE. Nepoužívajte stroj, keď vedenie je poškodené alebo opotrebované.

Na vytiahnutie vedenia zo zásuvky by ste mali ťahať za zástrčku a nikdy nie za vedenie.

## PREVÁDZKA

- Počas celého obdobia používania stroja treba nosiť ochranu očí, dlhé nohavice a pevnú obuv.
- Je potrebné zabrániť používaniu stroja za zlých poveternostných podmienok, zvlášť pri riziku blesku.
- Varovanie! Nedotýkajte sa pohyblivých nebezpečných dielov, skôr ako bude prístroj odpojený od zdroja prúdu a pohyblivé nebezpečné diely sa úplne zastavia.
- Pozor pred poraneniami v dôsledku rezného zariadenia na nohách a rukách.
- Používanie stroja prerušte, ak sa v blízkosti nachádzajú osoby, predovšetkým deti alebo domáce zvieratá.
- Stroj používajte len pri dennom svetle alebo pri dobrom umelom osvetlení.
- Majte ruky a nohy vždy vzdialené od smeru rezania, hlavne vtedy, keď zapínate motor.
- Nikdy nemontujte kovové rezačie prvky.
- Pred uvedením stroja do prevádzky a po akomkoľvek náraze, skontrolujte na znaky opotrebovania alebo poškodenia a nechajte vykonať potrebné opravy.
- Stroj nikdy nepoužívajte s poškodenými alebo chýbajúcimi ochrannými zariadeniami.
- Nedržte telo v neprirodzenej polohe. Dbajte na bezpečný postoj, aby ste vždy mohli udržiavať rovnováhu pri prácach na svahoch.
- Chodte pomaly. Nebežte so zariadením v ruke.
- Pri práci so zariadením noste vždy pevnú obuv a dlhé nohavice.
- **V prípade nehody alebo poruchy počas prevádzky zariadenie okamžite vypnite. Poranenia odborne ošetríte alebo vyhľadajte lekára.** Prečítajte si odstraňovanie porúch v kapitole „Zisťovanie závad“ alebo sa kontaktujte s našim servisným centrom.
- Podržte predĺžovací kábel mimo pohyblivých nebezpečných dielov, aby sa zabránilo poškodeniam na kábloch, ktoré vedú ku kontaktu s aktívnymi dielmi.
- Keď sa kábel/predĺžovací kábel počas aplikácie poškodí alebo zamotá, vypnite ihneď prístroj a vytiahnite sieťovú zástrčku, aby ste odpojili prístroj od zdroja prúdu.
- Prúdový chránič používajte s prevádzkovým prúdom 30 mA alebo nižším.
- Pripojovacie a predĺžovacie vedenie držte mimo dosahu rezačieho nástroja.
- Vždy dbajte na to, aby boli vetracie otvory držané bez cudzích telies.
- Ak sa sieťový pripojovací kábel tohto prístroja poškodí, musí sa

vymeniť výrobcom alebo jeho zákazníckym servisom alebo podobne kvalifikovanou osobou, aby sa zabránilo ohrozeniam.

## ÚDRŽBA A USCHOVANIE

- Prístroj odpojte od zdroja prúdu, skôr ako sa vykoná údržba alebo čistiace práce.
- Používajte iba výrobcom odporúčané náhradné diely a diely príslušenstva.
- Stroj treba pravidelne kontrolovať a vykonávať na ňom údržbu. Stroj nechajte opraviť iba zmluvnej dielni.
- Ak sa stroj nepoužíva, treba ho uschovať mimo dosahu detí.

## ZVYŠKOVÉ RIZIKÁ

Aj pri používaní elektrického prístroja podľa predpisov vždy existujú zvyškové riziká. Nasledujúce nebezpečenstvá môžu vzniknúť v súvislosti s konštrukciou a prevedenia tohto elektrického prístroja:

- a) rezné poranenia,
- b) poškodenie sluchu, ak nenosíte vhodnú ochranu sluchu,
- c) poškodenie zdravia, ktoré sú výsledkom vibrácií pôsobiacich na ruku/rameno, ak sa prístroj používa dlhšiu dobu, alebo ak sa nesprávne vedie a udržiava.



Upozornenie! Tento elektrický prístroj počas prevádzky vytvára elektromagnetické pole. Toto pole môže za určitých okolností ovplyvniť aktívne alebo pasívne lekárske implantáty. Aby sa zabránilo nebezpečenstvu vážnych alebo smrteľných zranení, odporúčame, aby osoby s lekárske implantátmi konzultovali svojho lekára alebo výrobcu lekárskeho implantátu pred samotnou obsluhou prístroja.

## Návod na montáž



### Montáž ochranného krytu:

1. Nasadíte ochranný kryt (9) na hlavu motora (12) a zoskrutkujete ho pevne s dvoma skrutkami s krížovou drážkou (16).

### Montáž dištančného oblúka (ochrana kvetov):

2. Dištančný oblúk odtiahnite. Nasadíte obidva otvorené konce dištančného oblúka do bočných uchytení na dolnej hlave motora (12). Dištančný oblúk zaskočí do dvoch polôh.



### Montáž dodatočnej rukoväte:

3. Uvoľnite a odstráňte predmontovanú maticu (14) a skrutku (18) prídavnej rukoväte (15).
4. Odtiahnite konce prídavného držadla (15) a nasuňte tieto cez uchytenie držadla (17).
5. Naskrutkujte prídavné držadlo (15) so skrutkou držadla (18) a maticou (14).

## Obsluha



**Pozor, nebezpečenstvo zranenia! Prístroj nepoužívajte bez ochranného krytu. Pri práci s prístrojom noste vhodný odev, ako aj ochranu očí a sluchu. Pred každým použitím sa ubezpečte, že je prístroj funkčný. Vypínač zap/vyp sa nesmie aretovať. Po pustení vypínača zap/vyp sa musí motor vypnúť. Ak by mal byť vypínač zap/vyp poškodený, s prístrojom sa nesmie viac pracovať.**



Dbajte na ochranu proti hluku a dodržujte miestne predpisy.

### Zapínanie a vypínanie



Struna je pri dodávke na koncoch kvôli zabezpečeniu pri preprave zauzlená. Plná automatika dvojitej struny reguluje pri prvom zapnutí šírku rezu a zauzlené konce sa automaticky odrežú na odrezávači struny (D 21).



Dbajte na bezpečný postoj a prístroj pevne držte obidvoma rukami a v dostatočnej vzdialenosti od vlastného tela. Pred zapnutím dbajte nato, aby sa prístroj nedotýkal žiadnych predmetov.



1. Na konci predlžovacieho kábla vytvarujte slučku, vedzte ju cez otvor na hornej rukoväti (1) a zavesťe odľahčenie od ráhu (4).
2. Prístroj pripojte na sieťové napätie.
3. Dodržiavajte bezpečný postoj a prístroj držte dobre pevne oboma

rukami. Nedávajte puzdro cievky na podlahu.

4. Na **zapnutie** stlačte vypínač zap/vyp (2).  
Na **vypnutie** vypínač zap/vyp (2) pustite.



Zapnutie trvalého chodu nie je možné.



**Po vypnutí prístroja sa cievka otáča ešte nejaký čas ďalej. Nechajte cievku, aby sa úplne dostala do pokoja. Ruky a nohy držte mimo dosahu! Nebezpečenstvo poranenia!**



Cievku pravidelne zbavujte zvyškov trávy, aby efekt rezania nebol ovplyvnený.

### F Nastavovania na nástroji

#### Nastavenie dodatočnej rukoväte:

Dodatočnú rukoväť môžete umiestniť do rôznych pozícií. Nastavte držadlo tak, aby puzdro cievky bolo v pracovnom držaní ľahko naklonené smerom dopredu

- ① Uvoľnite maticu (14) a prestavte prídavné držadlo (15) do želanej polohy. Maticu znova pevne dotiahnite.

#### Nastavenie výšky:

Teleskopická rúra vám umožní nastaviť prístroj na vašu individuálnu výšku.

- ② Povoľte skrutkovacie puzdro (6) . Nastavte teleskopickú rúru (9) na požadovanú dĺžku a znovu pevne dotiahnite skrutkovacie puzdro.

### Nastavenie rezacieho uhla:

So zmeneným rezacím uhlom môžete rezať aj na neprístupných miestach, napr. pod lavičkami a výčnelkami.

- 3 Stlačte nožnú páku (8) na kryte motora a nakloňte teleskopickú rúru (7). Je možných 6 polôh (pozri aj „Pracovné pokyny“).

### Nastavenie časti rukoväte:

Rukoväť je možné otáčať o 90° (pozri aj „Pracovné pokyny“).

- 4 Posuňte západku (5) nahor a otočte časť rukoväte (13)  90°, až zaskočí v želanej polohe.

### Nastavenie dištančného oblúka (ochrany kvetov):

Dištančný oblúk zadržiava rastliny a kmeňe, ktoré nechcete rezať vo vzdialenosti od rezacieho zariadenia.

- 5 Posuňte dištančné madlo (11) dopredu. Ak dištančné madlo nie je potrebné, posuňte ho späť do polohy parkovania.

### Predĺženie struny: Váš prístroj je vybavený plnou automatikou dvojitej struny.

Struny sa predĺžia automaticky pri každom procese zapnutia. Aby automatika predĺženia struny fungovala správne, musí sa cievka so strunou uviesť do zastavenia, skôr ako prístroj znova zapnete.

Ak by mali byť struny na začiatku dlhšie ako zadáva okruh kosenia, prostredníctvom odrezávača struny (D 21) sa automaticky skrátia na správnu dĺžku.

**i** Pravidelne kontrolujte nylonovú strunu vzhľadom na poškodenie a či má struna ešte dĺžku zadanú odrezávačom struny

- **Keď nie sú viditeľné žiadne konce struny:** Vymeňte cievku so strunou (D 20) (pozri „Čistenie a údržba“).

### Manuálne nastavenie dĺžky struny:

Vytiahnite sieťovú zástrčku! Stlačte aretačné tlačidlo (D 24), znova ho pusťte a vytiahnite konce struny trochu von. Tento postup zopakujte tak často, až budú konce struny stáť trochu von nad orezávačom struny (D 21).

## Pracovné pokyny



### Pozor nebezpečenstvo poranenia!

- Nerežte vlhkú alebo mokrú trávu.
- Pred spustením prístroja sa uistite, že cievka nie je v kontakte s kameňmi, okruhliakmi alebo inými cudzími telesami.
- Prístroj zapnite predtým, ako sa priblížite k tráve, ktorú treba kosiť.
- Počas práce sa vyhýbajte preťaženiu prístroja.
- Vyhýbajte sa dotyku s pevnými prekážkami (kamene, múry, drevené oplotenia atď.). Lanko by sa rýchlo opotrebovalo. Cievka by sa bola rýchlo opotrebovala.
- Nepoužívajte zariadenie pri zlom počasi, hlavne v prípade ohrozenia bleskom!

## Rezanie trávy



Režte trávu tým spôsobom, že pohybujete prístrojom doprava a doľava. Koste pomaly a pri kosení držte prístroj naklonený dopredu asi o 30°.

Dlhú trávu režte postupne po vrstvách smerom zhora nadol.

## Vyžinanie okrajov trávnik



**Dávajte pozor na to, aby ste pri prácach boli pred rezacím nástrojom chránení ochranným krytom.**



### Nastavenia pre rezanie hrán trávnik:

Na rezanie hrán trávnik vedte prístroj pomaly pozdĺž hrán trávnik.

- Rukoväť: 90° (pozri **F** ④)
- Rezací uhol: 90° (pozri **F** ③)
- Dištančný oblúk v parkovacej polohe

## Čistenie a údržba



**Výstraha! Nebezpečenstvo poranenia v dôsledku pohyblivých nebezpečných dielov!**



Opravy a údržbárske práce, ktoré nie sú uvedené v tomto návode, nechajte vykonať v našom servisnom stredisku. Používajte iba originálne diely. Nebezpečenstvo zranenia!



Vypnite prístroj a vyťahnite sieťovú zástrčku.

Nasledovné čistenie a údržbárske práce vykonávajte pravidelne. Tým sa zaručí dlhé a spoľahlivé používanie.

## Čistenie



**Prístroj sa nesmie vystriekať vodou, ani sa ponárať do vody. Hrozí nebezpečenstvo elektrického úderu!**

- Vetracie otvory, kryt motora a rukoväť prístroja udržiavajte vždy čisté. K tomu

použite vlhkú handričku alebo kefu. Nepoužívajte žiadne čistiace prostriedky alebo rozpúšťadlá. Mohli by ste tak nenapraviteľne poškodiť prístroj.

- Po každom rezaní vyčistite ochranný kryt a rezacie zariadenie od trávy a zeminy.

## Všeobecné údržbárske práce

- Pred každým použitím skontrolujte prístroj na viditeľné nedostatky, ako napr. uvoľnené, opotrebované alebo poškodené diely.
- Skontrolujte kryt a ochranné zariadenia (pozri) na poškodenia a správne uloženie. V prípade potreby tieto vymeňte.



### Výmena cievky



Právny smer navíjania cievky so strunou je zvlášť uvedený v puzdre cievky (pozri detailný obrázok **D**) a na cievke so strunou (20). Šípky na veku puzdra cievky (10) udávajú smer otáčania motora.

1. Vyťahnite sieťovú zástrčku.
2. Otvorte puzdro cievky (10) tak, že stlačíte súčasne obidve odblokovania (19) na puzdre cievky.
3. Odoberte veko puzdra cievky a vyberte von puzdro cievky (20).
4. Vytlačte konce struny novej cievky so strunou zo štrbín (23) cievky so strunou.
5. Vložte novú cievku so strunou do puzdra cievky (10). Strana cievky so strunou, na ktorej je uvedený smer navíjania struny prostredníctvom šípok, musí byť po vložení viditeľná.
6. Zastrčte obidva konce struny cez protiahlé oká výstupu struny (22).

7. Nasadíte znova veko na puzdro cievky. Dávajte pozor na to, aby odblokovania (19) na veku sa pritom hodili presne do vybrání na puzdre cievky. Potom citeľne zapadnú.
8. Ťahajte za konce struny a stlačte vždy znova aretačné tlačidlo (24), až konce struny budú vyčnievať približne 1 cm cez odrezávač struny (21).

**i** Skontrolujte odrezávač struny (21). Prístroj v žiadnom prípade nepoužívajte bez odrezávača struny alebo s chybným odrezávačom struny. Keď je odrezávač struny poškodený, obráťte sa bezpodmienečne na naše miesta zákazníckeho servisu.

**i** Je možné znova navinúť tiež struny, bežne dostupné v predajni so stavebným materiálom. Tým sa môže prázdna cievka so strunou znova použiť. (pozri „Technické údaje“). Smer navíjania je zobrazený na cievke.

## Preprava

Vypnutý prístroj noste s jednou rukou na hornom držadle (A1) a jednou rukou na prídavnom držadle (A15). Rezáciu jednotku mierte do smeru zeme. Tak pri prenášaní zabránite tomu, aby ste sa dostali do kontaktu s rezacou jednotkou.

## Uskladnenie

- Prístroj uschovávajte na suchom a bezprašnom mieste a mimo dosahu detí.
- Neodkladajte prístroj na jeho ochranný kryt. Najlepšie urobíte, keď ho zavesíte za hornú rukoväť tak, aby sa ochranný kryt nedotýkal žiadnych iných predmetov. Inak totiž hrozí ne-

bezpečnosť, že sa ochranný kryt zdeformuje a tým sa zmenia rozmery a bezpečnostné vlastnosti.

- Pred dlhším skladovaním (napr. cez zimu) vyberte akumulátor z prístroja (dve žiarovky signalizácie stavu nabíjania na akumulátore svetla).

## Odstránenie a ochrana životného prostredia

Zariadenie, príslušenstvo a balenie prinesite na ekologické zhodnotenie.



Prístroje nepatria do domového odpadu.

- Prístroj odovzdajte na zbernom mieste na ďalšie zhodnotenie. Použité umelohmotné a kovové časti sa môžu podľa druhu materiálu roztriediť a tak odovzdať do recyklačnej zberne. V prípade otázok sa obráťte na naše servisné stredisko.
- Likvidáciu vašich chybných zaslaných prístrojov uskutočníme bezplatne.
- Rezaný materiál zakompostujte a nevyhadzujte ho do nádoby na odpad.



## Zisťovanie závad



V prípade nehody alebo prevádzkovej poruchy vytiahnite ihneď sieťovú zástrčku! Nedodržanie by mohlo spôsobiť rezné poranenia.

Problém	Možná príčina	Odstránenie závady
Prístroj sa nespustí	Chybný zapínač/vypínač	Oprava v servisnom stredisku
	Chybný motor	
Prístroj pracuje pre-rušovane	Interný poškodený kontakt	Oprava v servisnom stredisku
	Chybný zapínač/vypínač	
Silné vibrácie, silný hluk	Znečistené rezacie zariadenie	Vyčistite rezacie zariadenie (pozri „Čistenie a údržba“)
	Chybný motor	Oprava v servisnom stredisku
Zlý výsledok rezania	Cievka so strunou (D 20) má nedostatok struny	Príp. Predĺženie struny (pozri kap. „Nastavenia na prístroji“) Vymeňte cievku so strunou (D 20) (pozri „Čistenie a údržba“)
	Struna nie je vedená alebo je vedená iba jednostranne z cievky so strunou (D 20)	Odoberte cievku so strunou (D 20) a navlečte strunu cez otvory smerom von, cievku so strunou znova namontujte.

## Náhradné diely / Príslušenstvo

**Náhradné diely a príslušenstvo nájdete na strane  
[www.grizzlytools-service.eu](http://www.grizzlytools-service.eu)**

Ak by sa mali vyskytnúť problémy s procesom objednávky, použite, prosím, kontaktný formulár.

Pri ďalších otázkach sa obráťte na „Service-Center“ (pozri stranu 123).

<b>A</b> 15	Prídavné držadlo .....	91105340
<b>D</b> 20	Cievka so strunou.....	13600210
<b>A</b> 9	Ochranný kryt .....	91105343

## Záruka

Vážená zákaznička, vážený zákazník,  
Pre tento prístroj platí záruka 3 roky od dátumu zakúpenia.

Ak je prístroj poškodený, podľa zákona máte právo ho reklamovať u výrobcu produktu. Tieto práva vyplývajúce zo zákona nie sú našou následne opísanou zárukou obmedzené.

### Záručné podmienky

Záručná lehota začína dňom zakúpenia. Pokladničný doklad ako originál prosím starostlivo uschovajte. Je potrebný ako dôkaz o zakúpení.

Ak sa počas troch rokov od dátumu zakúpenia tohto produktu vyskytne materiálna alebo výrobná chyba, produkt - podľa nášho rozhodnutia - bezplatne opravíme alebo nahradíme. Predpokladom záruky je, že v priebehu trojročnej lehoty bude predložený poškodený prístroj a pokladničný doklad a stručne opísaná chyba a kedy sa vyskytla.

Ak sa v rámci našej záruky chyba pokryje, obdržíte späť opravený alebo nový prístroj. S opravou alebo výmenou produktu sa nezačína nová záručná doba.

### Záručná doba a nárok na odstránenie vady

Záručná doba sa poskytnutím záruky nepredlžuje. To platí aj pre nahradené a opravené diely. Prípadné škody a nedostatky vzniknuté už pri zakúpení sa musia ihneď po vybalení ohlásiť. Opravy vykonané po uplynutí záručnej doby sú spoplatnené.

### Rozsah záruky

Prístroj bol vyrobený podľa prísnych smerníc kvality a pred dodaním bol svedomite kontrolovaný.

Záruka sa týka materiálových alebo výrobných chýb. Táto záruka sa nevzťahuje na diely produktu, ktoré sú vystavené normálnemu opotrebeniu a preto sa môžu považovať za opotrebované diely (napr. Cievka) alebo na poškodenia na krehkých dieloch (napr. spínač).

Táto záruka zaniká, ak bol produkt používaný poškodený, neodborne alebo nebola vykonávaná údržba. Pre odborné používanie produktu je nutné presne dodržiavať všetky návody uvedené v návode na obsluhu. Bezpodmienečne sa vyhnite používaniu, ktoré sa v návode na obsluhu neodporúča alebo pred ktorým ste boli vystríhaní.

Produkt je určený len pre súkromné použitie a nie v oblasti podnikania. Záruka zaniká pri nesprávnom a neodbornom používaní, pri násilnom používaní a pri zásahoch, ktoré neboli vykonané v našej servisnej pobočke.

### Postup v prípade reklamácie

Pre zabezpečenie rýchleho spracovania vašej žiadosti postupujte prosím podľa nasledujúcich pokynov:

- Pri všetkých požiadavkách predložte pokladničný doklad a číslo artiklu (IAN 351652\_2007) ako dôkaz o zakúpení.
- Číslo artiklu nájdete na typovom štítku.
- Ak sa vyskytnú chyby funkcie alebo iné nedostatky, kontaktujte najskôr následne uvedené servisné oddelenie **telefonicky** alebo **emailom**. Následne obdržíte ďalšie informácie o priebehu vašej reklamácie.

- Produkt evidovaný ako poškodený môžete po dohode s našim zákazníckym servisom, s priloženým dokladom o zakúpení (pokladničný doklad) a s údajmi, v čom chyba spočíva a kedy vznikla, zaslať bez poštovného na adresu servisu, ktorá vám bude oznámená. Pre zabránenie dodatočných nákladov a problémov pri prevzatí použijete len tú adresu, ktorá vám bude oznámená. Nezasielajte prístroj ako nadmerný tovar na náklady príjemcu, expresne alebo s iným špeciálnym nákladom. Prístroj zašlite so všetkými časťami príslušenstva dodanými pri zakúpení a zabezpečte dostatočne bezpečné prepravné balenie.

## Servisná oprava

Opravy, ktoré nepodliehajú záruke, môžeme nechať vykonať v našej servisnej pobočke za úhradu. Radi vám poskytneme predbežnú kalkuláciu nákladov.

Môžeme spracovať len prístroje, ktoré boli doručené dostatočne zabalené a so zaplateným poštovným.

**Pozor:** Prístroj zašlite do našej servisnej pobočky vyčistený a s informáciami o chybe. Neprevezmeme prístroje zaslané ako nadmerný tovar na náklady príjemcu, expresne alebo s iným špeciálnym nákladom. Likvidáciu vašich poškodených zaslaných prístrojov vykonáme bezplatne.

## Service-Center



**Servis Slovensko**

Tel.: 0850 232001

E-Mail: [grizzly@lidl.sk](mailto:grizzly@lidl.sk)

IAN 351652\_2007

## Dovozca

Nasledujúca adresa nie je adresa servisu. Najskôr kontaktujte hore uvedené servisné centrum.

## Grizzly Tools GmbH & Co. KG

Stockstädter Straße 20

63762 Großostheim

Nemecko

[www.grizzlytools-service.eu](http://www.grizzlytools-service.eu)

## Sisältö

<b>Introduktion</b> .....	<b>124</b>
<b>Anvendelse</b> .....	<b>124</b>
<b>Generel beskrivelse</b> .....	<b>124</b>
Leveringsomfang .....	125
<b>Funktionsbeskrivelse</b> .....	<b>125</b>
<b>Oversigt</b> .....	<b>125</b>
<b>Tekniske data</b> .....	<b>125</b>
<b>Sikkerhedsinformationer</b> .....	<b>126</b>
Symboler og billedtegn .....	126
Generelle sikkerhedsinformationer for el-værktøjer .....	127
Yderligere sikkerhedsanvisninger....	130
Restrisici .....	132
<b>Montagevejledning</b> .....	<b>132</b>
<b>Betjening</b> .....	<b>132</b>
Tænd- og sluk .....	133
Indstillinger på maskinen .....	133
<b>Arbejdsanvisninger</b> .....	<b>134</b>
Græsklipning.....	134
Græsplæne kant trimning.....	134
<b>Rengøring og vedligeholdelse</b> ..	<b>135</b>
Rengøring .....	135
Generelle vedligeholdelsesarbejder .....	135
Skift af spole .....	135
<b>Transport</b> .....	<b>136</b>
<b>Opbevaring</b> .....	<b>136</b>
<b>Bortskaffelse/miljøbeskyttelse</b> .	<b>136</b>
<b>Garanti</b> .....	<b>137</b>
<b>Reparations-service</b> .....	<b>138</b>
<b>Service-Center</b> .....	<b>138</b>
<b>Importør</b> .....	<b>138</b>
<b>Fejlsøgning</b> .....	<b>139</b>
<b>Reserve dele / Tilbehør</b> .....	<b>139</b>
<b>Oversættelse af den originale CE-konformitetserklæring</b> .....	<b>166</b>
<b>Ekspllosionstegning</b> .....	<b>169</b>

## Introduktion

Hjertelig tillykke med købet af dit nye apparat. Du har besluttet dig for et produkt af højeste kvalitet.

Dette apparats kvalitet blev kontrolleret under produktionen og det blev underkastet en slutkontrol. Dermed er dit apparats funktionsevne garanteret.



Betjeningsvejledningen er bestanddel af dette produkt. Den indeholder vigtige informationer vedrørende sikkerhed, brug, vedligeholdelse og bortskaffelse. Gør dig inden brugen af produktet fortrolig med alle betjenings- og sikkerhedsinformationer. Benyt kun produktet som beskrevet og kun til de anførte indsatsområder. Opbevar vejledningen godt og lad alle dokumenter følge med ved videregivelse af produktet til tredje.

## Anvendelse

Trimmeren egner sig kun til at klippe græs og ukrudt i haver og langs bedkanter. Enhver anden anvendelse, som ikke udtrykkeligt er tilladt iht. denne vejledning, kan medføre skader på trimmeren og alvorlige farer for brugeren. Trimmeren er beregnet til brug af voksne. Unge over 16 år må kun bruge trimmeren under opsyn.

Betjeneren eller brugeren er ansvarlig for ulykker eller skader på andre mennesker eller deres ejendom.

Fabrikanten fraskriver sig ethvert ansvar for skader forårsaget af uhensigtsmæssig anvendelse eller forkert brug.

## Generel beskrivelse

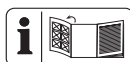

De vigtigste funktionsdele er afbildet på den forreste og bagerste udklappingside.

## Leveringsomfang

Kontrollér indholdet ved udpakningen af maskinen:

- Elektriske græstrimmer
- Beskyttelsesafdækning med to skruer
- 2 trådspoler (1 x formonteret, 1 x vedlagt)
- Afstandsøjle (beskyttelse af blomster)
- Støtthåndtag
- Betjeningsvejledning

## Funktionsbeskrivelse

Den håndholdte og bærbare, elektriske græstrimmer er forsynet med en trådspole som skæreværktøj.

Derudover er apparatet udstyret med et motorhovede, der kan drejes, et justerbart teleskoprør i aluminium og en afstandsøjle. Til beskyttelse af brugeren er apparatet udstyret med en beskyttelsesanordning, som dækker skæreanordningen.

## Oversigt

- |          |   |
|----------|---|
| <b>A</b> | 1 Øvre håndtag                                |
|          | 2 Tænd-/sluk-knap                             |
|          | 3 Strømledning                                |
|          | 4 Trækafastning                               |
|          | 5 Slå til drejning af grebsdelen              |
|          | 6 Skruenhætte (længdejustering teleskopskaft) |
|          | 7 Teleskopskaft                               |
|          | 8 Trykknap (hældningsvinkel motorhovede)      |
|          | 9 Beskyttelsesafdækning                       |
|          | 10 Spolekabinet                               |
|          | 11 Afstandsøjle (beskyttelse af blomster)     |
|          | 12 Motorhovede                                |
|          | 13 Håndtagsdel                                |
|          | 14 Møtrik (fingerskrue støtthåndtag)          |

15 Støtthåndtag

- |          |   |
|----------|---|
| <b>B</b> | 16 Stjerneskrue<br>(beskyttelsesafdækning)  |
| <b>C</b> | 17 Håndtagsoptag<br>18 Skruer til håndtag (støtthåndtag)  |
| <b>D</b> | 19 Lås (spolekabinet)<br>20 Trådspole<br>21 Trådskeer<br>22 Ring til tråddudgang<br>23 Slids (trådspole)<br>24 Låseknop (trådspole) |

## Tekniske data

### Elektrisk græstrimmer.. PRT 550 A5

Nominel indgangsspænding	U	230 V~, 50Hz
Effektforbrug		550 W
Tomgangshastighed		10000 min <sup>-1</sup>
Kapslingsklasse		II <input checked="" type="checkbox"/>
Beskyttelsestype		IPX0
Klippebredde		300 mm
Trådtykkelse		1,4 mm
Trådlængde trimmerspole		2 x 5 m
Vægt		2,05 kg
Lydtrykniveau (L <sub>PA</sub> )		85,4 dB (A), K <sub>PA</sub> = 3 dB
Lydeffektniveau (L <sub>WA</sub> )		garanteret 96 dB (A) målt 94,3 dB (A); K <sub>WA</sub> = 1,88 dB
Vibration (a <sub>v</sub> )		Greb 5,92 m/s <sup>2</sup> ; K=1,5 m/s <sup>2</sup> Ekstrahåndtag 5,92 m/s <sup>2</sup> K=1,5 m/s <sup>2</sup>

Støj- og vibrationsværdier er blevet målt i overensstemmelse med overensstemmelseserklæringen i de nævnte standarder og bestemmelser.

Den anførte svingningsemissionsværdi blev målt iht. en standardiseret prøvemethode og kan anvendes til sammenligning af et el-

værktøj med et andet.

Den anførte svingningsemissionsværdi kan også anvendes til en indledende vurdering af afbrydelsen.



**Advarsel:** Svingningsemissionsværdien kan adskille sig fra den angivne værdi under brugen af el-værktøjet, afhængig af den måde som værktøjet bruges på. Forsøg at holde belastningen så lav som mulig pga. vibrationer. En måde at reducere vibrationsbelastningen på kan være at bære handsker ved brug af værktøjet og begrænse den tid, man arbejder med værktøjet. Her er det nødvendigt at tage hensyn til alle dele af driftscyklussen (f.eks. tider, hvor elværktøjet er slukket og tider, hvor det ganske vist er tændt, men kører uden belastning).

## Sikkerhedsinformationer

Dette afsnit beskriver de grundlæggende sikkerhedsforskrifter ved arbejdet med elektrisk havekultivatoren.

## Symboler og billedtegn

### Påskrifter på maskinen:



Advarsel!



Læs betjeningsvejledningen



Bær øjen- og høreværn



Skæreanordningen drejer rundt i et par sekunder, efter at produktet er slukket. Hold hænder og fødder på afstand.



Udsæt ikke maskinen for regn



Kvæstelsesfare pga. ud-slyngede dele! Hold omkringstående personer væk fra fareområdet.



Fare for kvæstelser på grund af bortkastede dele.



Hold omkringstående personer væk fra produktet.



Træk straks stikket ud, hvis tilslutningsledningen er beskadiget.



Træk stikket ud af stikkontakten ved alle former for vedligeholdelse.



Indikation af støjniveauet  $L_{WA}$  i dB



El-apparater må ikke komme i husholdningsaffaldet



Beskyttelsesklasse (dobbeltisolering)



Skærebredde

**30cm**

Skærebredde



Teleskopskaft



Justerbar



Drejeretning tråd



Lås til skruenhætte

## Billedtegn i vejledningen:



**Faretegn med angivelser til forebyggelse af person- eller materiel skade.**



**Advarselsskilt med angivelser til forhindring af personskader på grund af elektrisk stød.**



Påbudstegn med angivelser til forebyggelse af skader.



Læs betjeningsvejledningen omhyggeligt igennem.



Henvisingstegn med informationer til bedre omgang med apparatet.

## Generelle sikkerhedsinformationer for el-værktøjer



**ADVARSEL!** Læs alle sikkerhedsinformationer og anvisninger. Forsømmelighed ved overholdelse af sikkerhedsinformationer og anvisninger kan forårsage elektrisk stød, brand og/eller alvorlige kvæstelser.

### Opbevar alle sikkerhedsinformationer og anvisninger.

Det i sikkerhedsinformationerne anvendte udtryk "el-værktøj" vedrører netdrevne el-værktøjer (med forsyningskabel) og akku-drevne el-værktøjer (uden forsyningskabel).

## 1) SIKKERHED PÅ ARBEJDSPLADSEN

- a) **Sørg for at dit arbejdsområde er rent og godt belyst.** Uorden og uoplyste arbejdsområder kan medføre ulykker.
- b) **El-værktøjet må ikke benyttes i eksplosionstruede omgivelser, hvor der er brændbare væsker, gasser eller støv.** El-værktøj kan slå gnister, som kan antænde støvet eller dampene.
- c) **Sørg for at børn og andre personer holdes væk fra arbejdsområdet, når el-værktøjet er i brug.** Hvis man distraheres, kan man miste kontrollen over maskinen.

## 2) ELEKTRISK SIKKERHED

- a) **El-værktøjets stik skal passe til kontakten. Stikket må ikke ændres på nogen måde. Brug ikke adapterstik sammen med jordforbundet el-værktøj.** Unændrede stik, der passer til kontakterne, nedsætter risikoen for elektrisk stød.
- b) **Undgå kropskontakt med jordforbundne overflader som f.eks. rør, radiatorer, komfurer og køleskabe.** Hvis din krop er jordforbundet, øges risikoen for elektrisk stød.
- c) **El-værktøjet må ikke udsættes for regn eller fugt.** Indtrængning af vand i et el-værktøj øger risikoen for elektrisk stød.

- d) **Brug ikke ledningen til formål, den ikke er beregnet til, ved f.eks. at bære el-værktøjet i ledningen, hænge den op i ledningen eller rykke i ledningen for at trække stikket ud af kontakten. Beskyt ledningen mod varme, olie, skarpe kanter eller maskindele, der er i bevægelse.** Beskadede eller indviklede ledninger øger risikoen for elektrisk stød.
- e) **Hvis el-værktøjet bruges i det fri, må der kun benyttes en forlængerledning, der er egnet til udendørs brug.** Anvendelsen forlænger ledning til udendørs brug ned-sætter risikoen for elektrisk stød.
- f) **Hvis arbejde med elværktøjet i fugtige omgivelser ikke kan undgås, skal der anvendes en fejlstrømsafbryder.** Brugen af en fejlstrømsafbryder reducerer risikoen for elektrisk stød.

### 3) PERSONLIG SIKKERHED

- a) **Det er vigtigt at være opmærksom, se hvad man laver og bruge el-værktøjet fornuftigt. Brug aldrig el-værktøjet hvis du er træt, har nydt alkohol eller er påvirket af medicin eller euforiserende stoffer.** Et øjeblik uopmærksomhed ved brug af el-værktøjet kan medføre alvorlige personskader.
- b) **Brug personligt beskyttelsesudstyr og hav altid beskyttelsesbriller på.** Brug

af personligt beskyttelsesudstyr som f.eks. skridsikre sikkerhedsko, beskyttelseshjelm eller høreværn reducerer faren for personskader.

- c) **Undgå utilsigtet igangsætning. Forvis dig om at el-værktøjet er slukket, før stikket sættes i stikkontakten og før du løfter eller bærer den.**

Undgå at bære el-værktøjet med fingeren på afbryderen og sørg for, at maskinen ikke er tændt når den sluttes til nettet, fordi dette kan medføre ulykker.

- d) **Fjern indstillingsværktøj og skruenøgler, inden el-værktøjet tændes.** Hvis et stykke værktøj eller en nøgle sidder i en roterende maskindele, kan dette medføre personskader.
- e) **Undgå unormale kropsholdninger. Sørg for at stå sikkert og hold altid balancen.** Det gør det lettere at kontrollere el-værktøjet i uventede situationer.
- f) **Brug egnet arbejdstøj. Undgå løse beklædningsgenstande eller smykker. Hold hår, tøj og handsker væk fra dele, der bevæger sig.** Dele, der er i bevægelse, kan gribe fat i løstsiddende tøj, smykker eller langt hår.
- g) **Hvis der kan monteres støvudsugnings- og opsamlingsudstyr, skal du sikre dig, at dette er tilsluttet og anvendes korrekt.** Brug af støvudsugning kan reducere farerne ved støv.



#### 4) OMHYGGELIG OMGANG MED OG BRUG AF EL-VÆRKTØJER

- a) **Overbelast ikke maskinen. Brug altid det el-værktøj, der er beregnet til det arbejde, der skal udføres.** Med det passende el-værktøj arbejder man bedst og mest sikkert inden for det angivne effektområde.
- b) **Brug ikke et el-værktøj, hvis afbryder er defekt.** Et el-værktøj, der ikke kan startes og stoppes, er farligt og skal repareres.
- c) **Træk stikket ud af stik-kontakten, inden maskinen indstilles, der skiftes tilbehørsdele eller maskinen lægges fra.** Denne sikkerhedsforanstaltning forhindrer utilsigtet start af el-værktøjet.
- d) **Opbevar el-værktøjet uden for børns rækkevidde, når det ikke benyttes. Lad aldrig personer, der ikke er fortrolige med maskinen eller ikke har gennemlæst disse instrukser, benytte maskinen.** El-værktøj er farligt, hvis det benyttes af ukyndige personer.
- e) **E-værktøjet bør vedligeholdes omhyggeligt. Kontrollér om bevægelige dele fungerer korrekt og ikke sidder fast, og om delene er brækket eller beskadiget, således at el-værktøjets funktion påvirkes. Få beskadigede dele repareret, inden maskinen tages i brug.** Mange ulykker skyldes dårligt vedligeholdte maskiner.
- f) **Sørg for, at skæreværktøjer er skarpe og rene.** Omhyggeligt vedligeholdte skæreværktøjer med skarpe skærekanter sætter sig ikke så hurtigt fast og er nemmere at føre.
- g) **Brug el-værktøjet, tilbehør, indsatsværktøj osv. iht. disse instrukser. Tag herved hensyn til arbejdsforholdene og det arbejde, der skal udføres.** Brug af el-værktøjet til andre end de fastsatte formål kan medføre farlige situationer.
- h) Sørg for, at luftåbningerne er fri for urenheder.
- i) **Træk strømstikket ud/tag det genopladelige batteri ud af apparatet**
- når brugeren fjerner sig fra maskinen,
  - før fjernelse af blokeringer,
  - før kontrol, rengøring eller arbejde på maskinen,
  - efter berøring med et fremmedlegeme for at kontrollere, om der er sket skader på maskinen,
  - ved øjeblikkelig kontrol af maskinen, hvis den begynder at vibrere ukontrolleret;
  - hvis der opstår usædvanligt kraftige vibrationer på maskinen, skal den kontrolleres øjeblikkeligt,
  - undersøg maskinen for beskadigelser;
  - udfør de nødvendige reparationer af beskadigede dele;
  - undersøg maskinen for løse dele, og stram dem i givet fald

## 5) SERVICE

- **Sørg for, at dit el-værktøj kun repareres af kvalificerede fagfolk, og at der kun benyttes originale reservedele.** Dermed sikrer man sig at el-værktøjets sikkerhed opretholdes.

## Yderligere sikkerhedsanvisninger

### OPLÆRING

- Dette produkt må ikke anvendes af børn. Børn skal være under opsyn, så de ikke leger med apparatet. Rengøring og bruger-vedligeholdelse må ikke udføres af børn uden opsyn.
- Produktet må ikke anvendes af personer med begrænsede fysiske, sensoriske eller mentale evner eller af personer med begrænset erfaring eller viden om produktet.
- Lokale forskrifter fastsætter eventuelt en aldersbegrænsning for brugeren.
- Vær opmærksom på, at brugeren selv er ansvarlig for ulykker eller farer over for andre personer eller deres ejendele.
- Maskinen må ikke anvendes af børn, personer med begrænsede fysiske, sensoriske eller mentale evner eller personer, som ikke er fortrolige med anvisningerne til maskinen! Lokale forskrifter fastsætter eventuelt en aldersbegrænsning for brugeren.
- Tillad aldrig, at maskinen benyttes af børn eller personer, der ikke er fortrolige med de anførte anvisninger.
- Gør dig fortrolig med betjeningsanordningerne og fagligt korrekt brug af maskinen.

### FORBEREDELSE

- Før anvendelsen skal maskinen kontrolleres for synlige skader og manglende eller forkert placerede beskyttelsesanordninger eller -afdækninger.
- Inden maskinen tages i brug, og efter eventuelle kollisioner skal maskinen kontrolleres for tegn på slitage eller beskadigelse, og nødvendige reparationer skal udføres.
- Anvend kun godkendte forlængerledninger (H05VVH2-F, H03VVH2-F), som maksimalt er 75 m lange og som er beregnet til udendørs anvendelse. En kabeltromle skal altid rulles helt ud inden brug. Kontroller ledningen for beskadigelser og ældning.
- En beskadiget ledning må ikke sluttes til strømforsyningen. Rør ikke ved en beskadiget ledning, før den er adskilt fra strømforsyningen. Ved berøring af en beskadiget ledning kan det komme til berøring af de **aktive dele**.
- Tilslutningsledningen og forlængerledningen skal inden brug altid undersøges for tegn på beskadigelse og ældning. Hvis ledningen beskadiges under brug, skal den omgående adskilles fra strømmettet. **RØR IKKE VED LEDNINGEN, FØR DEN ER ADSKILT FRA STRØMNET-**

TET. Anvend ikke maskinen, hvis ledningen er beskadiget eller slidt.

Træk altid i stikket, hvis ledningen skal trækkes ud af stikkontakten, aldrig i ledningen.

## DRIFT

- Der skal bæres beskyttelsesbriller, lange bukser og fast fodtøj i hele det tidsrum, maskinen benyttes.
- Undlad at bruge maskinen ved dårligt vejr, især ved risiko for lynnedslag.
- **ADVARSEL!** Rør ikke ved nogen bevægelige, farlige dele, før apparatet er adskilt fra strømforsyningen og alle bevægelige, farlige dele står helt stille.
- Pas på kvæstelser på fødder og hænder som følge af skæreanordningen.
- Stands maskinen, hvis der befinder sig andre personer og særligt børn eller husdyr i nærheden af den.
- Anvend kun maskinen ved dagslys eller god kunstig belysning.
- Hold altid hænder og fødder på sikker afstand af skæreværket, især når du tænder for motoren.
- Montér aldrig metalliske skæreelementer.
- Benyt aldrig maskinen, hvis beskyttelsesanordningerne er beskadiget eller mangler.
- Undgå unaturlige kropsholdninger. Sørg for at stå stabilt for at kunne holde balancen ved arbejde på skråninger.
- Gå langsomt. Løb ikke med maskinen i hånden.
- Bær altid fast skotøj og lange bukser under driften.
- Hvis der opstår en ulykke eller en fejl under driften, skal apparatet slukkes øjeblikkeligt. Kvæstelser skal plejes passende, eller der skal søges læge. Læs kapitlet „Fejlsøgning“ for at eliminere fejl, eller kontakt vores servicecenter.
- Hold forlængerledningen på afstand af bevægelige, farlige dele, for at undgå beskadigelser ved ledningen, som kan føre til berøring af de **aktive dele**.
- Hvis ledningen/forlængerledningen bliver beskadiget under anvendelsen eller bliver filtret sammen, skal apparatet straks slukkes og stikket trækkes ud af stikkontakten, for at adskille apparatet fra strømforsyningen.
- Anvend et fejlstrømsrelæ med en driftsstrøm på 30 mA eller mindre.
- Hold tilslutnings- og forlængerledningen på afstand af skæreindretningen.
- Sørg altid for, at der ikke er fremmedlegemer i ventilationsåbningerne.
- Hvis tilslutningsledningen til apparatet beskadiges, skal den udskiftes af producenten eller dennes kundeservice eller af en tilsvarende kvalificeret person for at undgå fare.

## VEDLIGEHOLDELSE OG OPBEVARING

- Adskil apparatet fra strømforsyningen, inden du udfører vedligeholdelses- og rengørings-

- opgaver.
- Anvend kun erstatnings- og tilbehørsdele, der er anbefalet af producenten.
- Maskinen skal regelmæssigt kontrolleres og vedligeholdes. Lad kun autoriserede værksteder reparere maskinen.
- Opbevar maskinen uden for børns rækkevidde, hvis den ikke er i brug.

## Restrisici

Også hvis du betjener dette elværktøj korrekt, vil der altid være restrisici. Følgende risici kan optræde i forbindelse med dette elværktøjs konstruktion og udførelse:

- a) Snitlæsioner
- b) Høreskader, hvis der ikke bruges et egnet høreværn.
- c) Sundhedsskader, der stammer fra hånd/arm vibrationer, hvis apparatet bruges i længere tid eller ikke bruges og vedligeholdes korrekt.

 **Advarsel!** Dette elværktøj genererer et elektromagnetisk felt under brugen. Dette felt kan under visse omstændigheder påvirke aktive eller passive medicinske implantater. For at reducere risikoen for alvorlige eller dødelige kvæstelser, anbefaler vi personer med medicinske implantater at konsultere deres læge eller producenten af det medicinske implantat, inden de bruger maskinen.

## Montagevejledning

### **B** Montering af afskærmning:

1. Sæt beskyttelsesafdækningen (9) på motorhovedet (12), og skru det fast med to stjerneskruer (16).

### **Montering af afstandsbøjle (beskyttelse af blomster):**

2. Træk afstandsbøjlen fra hinanden. Sæt de to åbne ender af afstandsbøjlen i optaget i siden af det nedre motorhovede (12). Afstandsbøjlen går i hak i de to positioner.

### **C** Montering af skæreenhed:

3. Løsn og fjern den formonterede møtrik (14) og skrue (18) af støttehåndtaget (15)..
4. Træk enderne på støttehåndtaget (15) fra hinanden, og skub dem over grebet (17).
5. Skru støttehåndtaget (15) fast med skruen til håndtaget (18) og møtrikken (14).

## Betjening

 **OBS Fare for tilskadekomst! Brug ikke apparatet uden afskærmning. Bær ved arbejdet med apparatet passende beklædning samt øjen- og høreværn. Forvis dig før enhver brug om, at apparatet er funktionsdygtigt. Tænd-/sluk-knappen må ikke være låst. Når tænd-/sluk-knappen slippes, skal motoren starte. Hvis tænd-/sluk-knappen er beskadiget, må der ikke længere arbejdes med apparatet.**

**i** Overhold reglerne for støjbekyttelse og lokale forskrifter.

## Tænd- og sluk

**i** Skæretråden har ved udlevering knuder i enderne pga. transportsikring. Automatiken til dobbeltrådnin-gen regulerer ved første ibrugtagning skærebredden og de to knuder i enderne bliver automatisk skåret over af trådskeereren (D 21).

**!** Sørg for at stå sikkert og hold apparatet godt fast med begge hænder og med afstand til kroppen. Vær inden du tænder opmærksom på, at apparatet ikke berører andre genstande.

- E**
1. Lav en løkke af forlængerledningens ende og før den igennem åbningen ved det øvre håndtag (1) og sæt den fast i trækaffastningen (4).
  2. Tilslut apparatet til netspændingen.
  3. Sørg for at stå stabilt og hold godt fast i apparatet med begge hænder. Spolekabinettet må ikke sættes på jorden.
  4. Tryk på tænd-/sluk-knappen (2) for at **tænde**. Slip tænd-/sluk-knappen (2) for at **slukke**.

**i** En konstant brug er ikke muligt.

**!** **Spolen drejer videre et stykke tid, efter at apparatet er slukket. Lad spolen stoppe fuldstændigt. Hold hænder og fødder på afstand! Fare for kvæstelser!**

**i** Fjern regelmæssigt græsrester fra spolen, så at skæreeffekten ikke nedsættes.

## F Indstillinger på maskinen



### Indstilling af ekstrahåndtag:

Du kan indstille ekstrahåndtaget i forskellige positioner. Indstil håndtaget på en sådan måde, at spolekabinettet er bøjet fremad i arbejdsstillingen

- ① Løsn møtrikken (14) og juster støttehåndtaget (15) til den ønskede position er opnået. Spænd møtrikken igen.

### Indstilling af højden:

Teleskoprøret tillader dig at indstille apparatet til din individuelle størrelse.

- ② Løs skruebøsningen (6)  . Indstil teleskoprøret (7) på den ønskede længde og skru skruebøsningen fast igen

### Indstilling af snitvinkel:

Med forandret snitvinkel kan du også trimme på utilgængelige steder, fx under bænke og forspring

- ③ Tryk pedalen (8) på motorhuset ned og ændr teleskoprørets (7) hældning. Der findes 6 forskellige låsetrin (se også „Arbejdshenvisninger“).

### Indstilling af greb:

Grebet kan drejes 90° (se også „Arbejdshenvisninger“).

- ④ Tryk på åbningsknappen (5), for at åbne den og drej håndtagdelen (13)  90°, indtil den går i hak i den ønskede position.

## Indstilling af afstandsbøjle (blomsterbeskyttelse):

Afstandsbøjlen holder planter og stammer, der ikke skal fjernes, væk fra skæreanordningen.

- Skub afstandsbøjlen (11) frem. Hvis ikke afstandsbøjlen skal bruges, skubber du den tilbage i hvileposition.

## Forlængelse af skæretråden: Dit apparat er udstyret med en automatik til dobbelttrådning.

Trådene forlænges automatisk ved hver tænding. For at automatikken til trådforlængelsen fungerer optimalt, skal trådspolen være helt stoppet, inden du bruger apparatet igen.

Hvis tråden i starten er længere end skæreområdet, forkortes den automatisk af trådkæreren (D 21) til den korrekte længde.

**i** Kontroller regelmæssigt nylontråden for beskadigelser og om skæretråden stadig har den passende længde, som trådkæreren foregiver.

- Hvis trådenderne ikke længere er synlige:** Skift trådspolen (D 20) (se „Rengøring og vedligeholdelse“)
- Manuel indstilling af trådlængde:**  
Træk strømstikket!  
Tryk på låseknappen (D 24), slip den igen og træk trådenden en smule ud. Gentag denne fremgangsmåde så længe, indtil trådenderne rager en smule ud over trådkæreren (D 21).

## Arbejdsanvisninger



### Advarsel:

#### Risiko for kvæstelser!

- Klip ikke fugtigt eller vådt græs.
- Kontroller inden start af apparatet, at spolen ikke er i kontakt med sten eller andre fremmedlegemer.
- Tænd for trimmeren, før du nærmer dig det græs der skal klippes.
- Sørg for altid at have forlængerledningen bag dig. Undgå at svinge hen over forlængerledningen med maskinen i drift. Spolen bliver hurtigt slidt ned, hvis den er i kontakt med fremmedlegemer.
- Undgå en overbelastning af maskinen under arbejdet.
- Anvend ikke maskinen i dårligt vejr, særligt ikke ved risiko for lynnedslag!

## Græsklipning

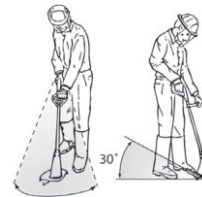

Klip græsset ved at svinge trimmeren til højre og venstre. Klip langsomt og hold trimmeren så den hælder ca. 30° forover under klippingen. Klip langt græs lag for lag ovenfra og nedefter.

## Græsplæne kant trimning



**Vær opmærksom på, at du skal være beskyttet mod skæreenheden ved hjælp af beskyttelsesafdækningen, når du arbejder med apparatet.**

## **G** Indstillinger til trimning af græskanter:

Ved trimning af græskanter fører du trimmeren langsomt langs med græskanten.

- Greb: 90° (se **F** ④)
- Snitvinkel: 90° (se **F** ③)
- Afstandsbøjle i parkeringsposition

## Rengøring og vedligeholdelse

### **Advarsel! Risiko for kvæstelser på grund af bevægelige dele!**

 Lad istandsættelses- og vedligeholdelsesarbejder, der ikke er beskrevet i denne vejledning, udføre af vores servicecenter. Anvend kun originaldele. Fare for tilskadecomst!

 Sluk apparatet og træk strømstikket ud.

Gennemfør regelmæssigt følgende rengørings- og vedligeholdelsesarbejder. Derigennem er en lang og tilforladelig brug garanteret.

## Rengøring

### **Apparatet må hverken sprøjtes med eller dyppes i vand. Der er fare for at få et elektrisk stød!**

- Hold ventilationsslidser, motorhus og håndtag rene. Brug en fugtig klud eller en børste.  
Brug ingen rengørings- eller opløsningsmidler. Derved kan du beskadige apparatet irreparabelt.
- Rengør afskærmning og skæreanordning for græs og jord efter hver brug.

## Generelle vedligeholdelsesarbejder

- Kontrollér apparatet inden enhver brug for øjensynlige mangler såsom løse, slidte eller beskadigede dele. Kontrollér om skrueerne i skæreskiven sidder fast.
- Kontrollér afskærmninger og sikkerhedsanordninger for beskadigelser og korrekt montering. Udskift om nødvendigt disse.

## **D** Skift af spole

 Den korrekte viklingsretning for trådspolen er angivet i spolekabinettet (se detaljebilledet **D**) og på selve trådspolen (20). Pilene på låget af spolekabinettet (10) viser motorens omdrejningsretning.

1. Træk strømstikket ud.
2. Åbn spolekabinettet, idet du trykker på de to låse (19) på spolekabinettet (10) samtidigt.
3. Tag låget til spolekabinettet af, og tag trådspolen (20) ud.
4. Tryk trådenderne af den nye trådspole ud af slidserne (23) på trådspolen.
5. Indsæt en ny trådspole i spolekabinettet (10). Den side af trådspolen, hvor trådens viklingsretning er angivet med pile, skal være synlig efter indsætning.
6. Før begge trådender gennem de to modstående ringe til trådugangen (22).
7. Sæt låget tilbage på spolekabinettet. Kontrollér, at låsene (19) på låget passer nøjagtigt til udsparingerne på spolekabinettet. De går i så fald mærkbart i hak.

8. Træk i trådenderne og tryk gentagne gange på låseknappen (24), indtil trådenderne rager ca. 1 cm ud over trådskeereren (21).

**i** Kontroller trådskeereren (21). Anvend under ingen omstændigheder apparatet uden en trådskeerer eller med en defekt trådskeerer. Henvend dig til vores kundeservice, hvis trådskeereren er beskadiget.

**i** Tråde som kan købes i byggemarkeder kan ligeledes anvendes. Således kan den tomme trådspole genanvendes. (se „Tekniske data „). Viklingsretningen er afbildet på spolen.

## Transport

Bær det slukkede apparat med en hånd ved håndtaget (A 1) og med den anden hånd ved støttehåndtaget (A 15). Lad skæreeenordningen pege mod jorden. Således undgår du at komme i berøring med skæreeenheden under transporten.

## Opbevaring

- Opbevar maskinen et tørt og støvbeskyttet sted uden for børns rækkevidde.
- Drop enheden på forsiden. Hænges bedste på det øverste håndtag, at beskyttelsen dækker alle andre genstande. Der er en risiko for, at deformerer beskyttelsestapen og dermed ændre dimensioner og sikkerhedsfunktioner

## Bortskaffelse / miljøbeskyttelse

Apparat, tilbehør og emballage skal afleveres til miljøvenlig genanvendelse.



El-apparater må ikke komme i husholdningsaffaldet

- Aflever apparatet på en genbrugsstation. De anvendte plast- og metaldele kan sorteres efter materiale og således afleveres til genbrug. Spørg i denne forbindelse vort servicecenter.
- Vi bortskaffer dine defekte indsendte apparater gratis.
- Sørg for at kompostere det afskårne materiale og smid det ikke i affaldstønden.



## Garanti

Kære kunde! På dette apparat yder vi 3 års garanti fra købsdato.

Skulle der forekomme defekter på dette produkt har du lovpligtige rettigheder mod sælgeren af produktet. Disse lovpligtige rettigheder bliver ikke indskrænket af den efterfølgende anførte garanti.

### Garantibetingelser

Garantien træder i kraft med købsdatoen. Opbevar den originale kassebon godt. Dette bilag kræves som dokumentation for købet.

Skulle der indenfor tre år efter dette produkts købsdato optræde en materiale- eller fabrikationsfejl, bliver produktet – efter vores skøn – repareret eller ombyttet gratis. Denne garantiydelse forudsætter, at det defekte apparat og købsbilaget (kassebon) indenfor den tre års frist bliver indsendt og at der vedlægges en kort skriftligt beskrivelse af defekten og hvornår den er optrådt.

Hvis defekten er dækket af vores garanti, får du apparatet repareret eller ombyttet. Med reparationen eller ombytningen begynder garantiperioden ikke forfra

### Garantiperiode og lovpligtige produktansvarskrav

Garantiperioden bliver ikke forlænget af garantien. Dette gælder også for ombyttede og reparerede dele. Eventuel allerede ved købet eksisterende skader og defekter skal meldes straks efter udpakningen. Efter udløb af garantiperioden forefaldende reparationer er omkostningspligtige.

### Garantiens omfang

Apparatet blev produceret meget omhyggeligt efter strenge kvalitetsretningslinjer og kontrolleret grundigt inden det forlod fabrikken.

Garantiydelsen gælder for materiale- eller fabrikationsfejl. Denne garanti gælder ikke for produktdele som er udsat for en normal nedslidning og derfor kan anses som sliddele (f.eks. Spole) eller for beskadigelser på skrøbelige dele (f.eks. kontakter).

Garantien bortfalder, hvis produktet bliver beskadiget, ikke-formålsbestemt anvendt eller ikke vedligeholdt. For en korrekt brug af produktet skal alle i betjeningsvejledningen anførte anvisninger følges nøje. Anvendelsesformål og handlinger, som der frarådes eller advares imod i betjeningsvejledningen, skal ubetinget undgås. Produktet er kun beregnet til privat og ikke til erhvervsmæssig brug. Ved misbrug og usagkyndig håndtering vold og ved indgreb, der ikke er foretaget på vores autoriserede servicested, bortfalder garantien.

### Afvikling af et garantitilfælde

For at garantere en hurtig behandling af dit anliggende, bedes du følge følgende henvisninger:

- Hav ved alle forespørgsler kassebonen og artikelnummeret (IAN 351652\_2007) parat som dokumentation for købet.
- Artikelnummeret fremgår af mærkepladen.
- Skulle der optræde funktionsfejl eller andre defekter bedes du først kontakte den efterfølgende anførte serviceafdeling, **telefonisk** eller pr. **e-mail**. Der får du så yderligere informationer om afviklingen af din reklamation.
- Et som defekt registreret produkt kan du, efter aftale med vores kundeservice og med vedlagt købsbilag (kassebon) samt en kort beskrivelse af, hvori defekten består og hvornår denne defekt er optrådt indsende portofrit til den serviceadresse, som du får meddelt. For at undgå problemer med modtagelsen og ekstra omkostninger, bedes du ubetinget benytte



den adresse, som du får meddelt. Sørg for, at forsendelsen ikke sker ufrankeret, som voluminøs pakke, ekspres eller som en anden specialforsendelse. Indsend apparatet inkl. alle ved købet medfølgende tilbehørsdele og sørg for en tilstrækkelig sikker transportemballage.

## Reparations-service

Du kan lade reparationer, der ikke er omfattet af garantien, udføre hos vores service-filial mod betaling. Denne udfærdiger dig gerne et omkostningsoverslag.

Vi kan kun bearbejde apparater, der er indsendt tilstrækkeligt emballeret og frankeret.

**OBS:** Indsend dit apparat rengjort og med en beskrivelse af defekten til vores service-filial.

Ufrankerede - som voluminøs pakke, ekspres eller som en anden specialforsendelse – indsendte apparater bliver ikke modtaget.

Vi bortskaffer dine defekte indsendte apparater gratis.

## Service-Center



### Service Danmark

Tel.: 32 710005

E-Mail: [grizzly@lidl.dk](mailto:grizzly@lidl.dk)

IAN 351652\_2007

## Importør

Vær opmærksom på, at følgende adresse ikke er en serviceadresse. Kontakt først det ovenfor nævnte servicecenter.

### Grizzly Tools GmbH & Co. KG

Stockstädter Straße 20

63762 Großostheim

Tyskland

[www.grizzlytools-service.eu](http://www.grizzlytools-service.eu)

## Fejlsøgning



Træk omgående stikket i tilfælde af ulykker eller driftsforstyrrelser! Overholdes dette ikke, kan det føre til snitsår.

Problem	Mulig årsag	Fejlfhjælpning
Apparatet starter ikke	Tænd/sluk kontakt (A 2) defekt	Reparation af servicecenter
	Motor defekt	
Apparat arbejder med afbrydelser	Dårlig intern forbindelse	Reparation af servicecenter
	Tænd/sluk kontakt (A 2) defekt	
Kraftige vibrationer kraftig støj	Skæreanordning snavset	Udskift skæreanordning (se „Rengøring og vedligeholdelse“)
	Motor defekt	Reparation af servicecenter
Dårligt arbejdsresultat	Trådspolen (D 20) har ikke nok skæretråd	Evt. Forlæng skæretråden (se kap. „Indstillinger ved apparatet“) Trådsøle (D 20) skiftes (se „Rengøring og vedligeholdelse“)
	Skæretråden er slet ikke ført igennem trådspolen eller kun i den ene side (D 20)	Tag trådspolen (D 20) af og før skæretråden igennem åbningen og ud; monter derefter trådspolen igen.

## Reserve dele / Tilbehør

Reserve dele og tilbehør kan bestilles på  
[www.grizzlytools-service.eu](http://www.grizzlytools-service.eu)

Hvis du har problemer med bestillingsprocessen, bedes du bruge kontaktformularen.  
 Hvis du har yderligere spørgsmål, bedes du kontakte "Service-Center" (se side 138).

A 15	Støttehåndtag .....	91105340
D 20	Trådspole .....	13600210
A 9	Beskyttelsesafdækning .....	91105343

## Contenido

<b>Introducción .....</b>	<b>140</b>
<b>Uso previsto.....</b>	<b>140</b>
<b>Descripción general.....</b>	<b>141</b>
Volumen de suministro .....	141
Descripción del funcionamiento .....	141
Resumen .....	141
<b>Datos técnicos .....</b>	<b>141</b>
<b>Advertencias de seguridad.....</b>	<b>142</b>
Símbolos y gráficos .....	142
Instrucciones generales de.....	143
seguridad para herramientas eléctricas .....	143
Advertencias de seguridad adicionales .....	146
<b>RIESGOS RESIDUALES.....</b>	<b>148</b>
<b>Instrucciones de montaje.....</b>	<b>149</b>
<b>Manejo .....</b>	<b>149</b>
Encendido y apagado .....	150
Ajustes en el aparato.....	150
<b>Indicaciones de trabajo .....</b>	<b>151</b>
Cortar hierba .....	151
Recortar bordes .....	152
<b>Limpieza y mantenimiento .....</b>	<b>152</b>
Limpieza.....	152
Mantenimiento general.....	152
Cambiar la bobina .....	152
<b>Transporte .....</b>	<b>153</b>
<b>Almacenamiento .....</b>	<b>153</b>
<b>Eliminación / protección del medio ambiente .....</b>	<b>153</b>
<b>Piezas de repuesto/Accesorios .</b>	<b>154</b>
<b>Localización de averías .....</b>	<b>154</b>
<b>Garantía .....</b>	<b>155</b>
<b>Servicio de reparación .....</b>	<b>156</b>
<b>Service-Center .....</b>	<b>156</b>
<b>Importador .....</b>	<b>156</b>
<b>Traducción de la Declaración de conformidad CE original.....</b>	<b>167</b>
<b>Plano de explosión .....</b>	<b>169</b>

## Introducción

¡Felicitaciones por la compra de su nueva aspiradora! Con ello se ha decidido por un producto de suprema calidad. Este aparato fue examinado durante la producción con respecto a su calidad y sometido a un control final. Con ello queda garantizada la capacidad de funcionamiento de su aparato.



Las instrucciones de servicio forman parte de este producto.

Éstas contienen importantes indicaciones para la seguridad, el uso y la eliminación del aparato. Familiarícese con todas las indicaciones de manejo y seguridad antes de usar el producto. Utilice el producto sólo como se describe y para los campos de aplicación indicados. Guarde bien estas instrucciones y entréguelas al dar este producto a terceros.

## Uso previsto

El aparato está pensado únicamente para cortar la hierba de los jardines y de los bordes de los arriates. Cualquier otra aplicación que no esté expresamente permitida en estas instrucciones puede provocar daños en el aparato y suponer un serio peligro para el usuario. No utilice el aparato para cortar setos o arbustos.

El aparato está destinado a ser utilizado por adultos. Menores que superen los 16 años de edad pueden utilizar el aparato solo bajo supervisión. El fabricante no se responsabiliza de los daños que se puedan originar por un uso distinto o erróneo al previsto. El aparato no está pensado para uso profesional. Si se hace un uso profesional, la garantía dejará de tener vigencia.

## Descripción general

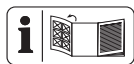

En la página abatible delantera y trasera encontrará las imágenes.

## Volumen de suministro

Desembale el aparato y asegúrese de que está completo:

- Recortador de césped eléctrico
- Cubierta de protección con dos tornillos
- 2 bobinas de hilo (1x premontada, 1x adjunta)
- Arco distanciador (protección de flores)
- Mango adicional
- Instrucciones de uso originales

## Descripción del funcionamiento

El recortador de césped eléctrico se puede dirigir con las manos y es portátil, como dispositivo de corte tiene una bobina de hilo. El aparato dispone además de un cabezal de motor giratorio, un tubo telescópico de aluminio ajustable y arco distanciador.

Para proteger al usuario el aparato tiene un dispositivo de protección que cubre el dispositivo de corte.

A continuación encontrará la descripción de las funciones de los elementos con los que se maneja.

## Resumen

- A** 1 Mango superior
- 2 Interruptor de encendido/apagado
- 3 Cable de red
- 4 Descarga de tracción
- 5 Pestillo para girar la empuñadura

- 6 Casquillo roscado (ajuste longitud tubo telescópico)
- 7 Tubo telescópico
- 8 Botón pulsador (ángulo inclinación cabezal del motor)
- 9 Cubierta de protección
- 10 Carrete de la bobina
- 11 Arco distanciador (protección para flores)
- 12 Cabezal del motor
- 13 Mango
- 14 Tuerca (tornillo para el mango adicional)
- 15 Mango adicional

- B** 16 Tornillo con ranura cruzada (cubierta de protección)

- C** 17 Alojamiento para mango
- 18 Tornillo para el mango (mango adicional)

- D** 19 Desbloqueo (carrete de la bobina)
- 20 Bobina de hilo
- 21 Cortahilos
- 22 Ojal de salida del hilo
- 23 Ranura (bobina de hilo)
- 24 Botón de bloqueo (bobina de hilo)

## Datos técnicos

### Cortabordes eléctrico ... PRT 550 A5

Tensión de entrada nominal U .....	230 V~, 50 Hz
Consumo de potencia .....	550 W
Número de revoluciones en ralentí $n_0$ .....	10000 min <sup>-1</sup>
Clase de protección .....	II
Tipo de protección .....	IPX0
Círculo de corte .....	300 mm
Espesor del hilo .....	1,4 mm
Longitud del hilo .....	2 x 5 m

Peso (sin cargador).....	2,05 kg
Intensidad acústica ( $L_{pA}$ ) .....	85,4 dB (A), $K_{pA}=3$ dB
Nivel de potencia acústica ( $L_{WA}$ ) Garantizado .....	96,0 dB (A)
Medido .....	94,3 dB(A); $K_{WA}= 1,88$ dB
Vibración ( $a_h$ ) .....	
Mango superior.....	5,92 m/s <sup>2</sup>
Mango adicional .....	5,92 m/s <sup>2</sup>
	$K=1,5$ m/s <sup>2</sup>

Los valores de ruido y vibración se han obtenido conforme a la normativa y disposiciones nombradas en la declaración de conformidad.

El valor de emisión de vibraciones indicado, se obtiene mediante la medición en un procedimiento de ensayo normado y se puede utilizar para hacer una comparación entre una herramienta electrónica y otra. El valor de emisión de vibraciones indicado, también se puede utilizar para hacer una estimación de la exposición a la que está sometida.



**Advertencia:**El valor de emisión de vibraciones real puede variar frente al valor indicado cuando se hace un uso real de la herramienta electrónica, dependiendo del tipo y forma en que se utiliza la herramienta.

Intente mantener la tensión, provocada por las vibraciones, tan reducida como sea posible. Las medidas para reducir la tensión por las vibraciones son, por ejemplo, llevar guantes al usar la herramienta y limitar el tiempo de trabajo. Para ello hay que tener en cuenta todas las partes del ciclo de funcionamiento (por ejemplo, los tiempos en los que la herramienta eléctrica está desconectada y aquellos en los que está encendida, pero funciona sin carga).

## Advertencias de seguridad

Para usar la máquina se han de respetar las indicaciones de seguridad.

## Símbolos y gráficos

### Gráficos en el aparato



Atención!



Lea atentamente las instrucciones de uso.



Póngase protección para los ojos y auditiva.



Después del apagado, el dispositivo de corte sigue girando unos segundos. Aleje las manos y los pies.



No exponga el aparato a la humedad. No trabaje cuando esté lloviendo ni corte hierba mojada.



Mantenga alejada a otras personas. Podrían lesionarse por los cuerpos extraños que salgan disparados.



Peligro de lesiones por piezas catapultadas.



Mantener fuera del área de peligro las personas que se encuentren alrededor.



Retire inmediatamente el enchufe de la corriente si el cable de red está dañado.

 Al realizar trabajos de mantenimiento desconecte el aparato de la corriente.

 Indicación del nivel de potencia acústica  $L_{WA}$  en dB

 Los aparatos electrónicos no se tiran a la basura doméstica.

 Clase de protección (Aislamiento doble)

 Ancho de corte

**30cm** Ancho de corte

 Telescópico

 Giratorio

 Sentido de rotación del hilo

 Bloqueo del casquillo a rosca

## Símbolos en las instrucciones

 **Símbolos de riesgo con indicaciones para prevención de daños personales y materiales.**

 **Símbolo de peligro con indicaciones para evitar daños personales por descarga eléctrica.**

 Señal prescriptiva con indicaciones para la prevención de accidentes y daños.

 Lea atentamente las instrucciones de uso.

 Señal de indicación con información para un mejor manejo del equipo

## Instrucciones generales de seguridad para herramientas eléctricas

 **ADVERTENCIA: Lea todas las instrucciones de seguridad y de procedimiento.** Si se incumplen las instrucciones de seguridad o de procedimiento, puede sufrir una descarga eléctrica, un incendio o graves lesiones.

**Guarde todas las instrucciones de seguridad y de procedimiento, para poderlas consultar en un momento dado.**

El concepto de "herramienta eléctrica", usado en las instrucciones de seguridad, se refiere a las que funcionan enchufadas a la corriente (con cable de alimentación) y también a las que funcionan con baterías recargables (sin cable de alimentación).

### 1) SEGURIDAD EN EL PUESTO DE TRABAJO

- a) **Mantener el puesto de trabajo limpio y bien iluminado.** El desorden y las zonas de trabajo no iluminadas pueden producir accidentes.
- b) **No trabajar con la herramienta eléctrica en zonas bajo peligro de explosión,**

**donde se encuentren líquidos, gases o polvos inflamables.** Los aparatos eléctricos generan chispas que podrían encender el polvo o los vapores.

- c) Mantener alejados del aparato eléctrico a los niños y otras personas mientras la use.** Si se despistase podría perder el control del aparato.

## 2) SEGURIDAD ELÉCTRICA

- a) El enchufe conector de la herramienta eléctrica debe caber en la caja de empalme. No debe modificarse el enchufe de ninguna manera.** No utilizar adaptadores junto a aparatos eléctricos con toma de tierra. Los enchufes genuinos y las cajas de empalme adecuadas disminuyen el riesgo de descarga eléctrica.
- b) Evite el contacto físico con superficies puestas a tierra como tuberías, calefacciones, hornos y neveras.** Existe un mayor riesgo de descarga eléctrica cuando el cuerpo está puesto a tierra.
- c) Mantener la herramienta eléctrica alejada de la lluvia y la humedad.** Si penetra agua en el aparato eléctrico, aumenta el riesgo de descarga eléctrica.
- d) No utilizar el cable para llevar o colgar la herramienta eléctrica, ni para sacar el enchufe de la caja de empalme. Mantener el cable alejado del calor, aceite, bordes afilados o**

**piezas de aparatos en movimiento.** Los cables deteriorados o bobinados aumentan el riesgo de descarga eléctrica.

- e) Si trabaja con la herramienta eléctrica en el exterior, utilice solamente cables de largo que estén autorizados para exterior.** El uso de cables de largo adecuados para exterior disminuye el riesgo de descarga eléctrica.
- f) Cuando no sea posible evitar el uso de la herramienta eléctrica en entornos húmedos, utilice un interruptor contra corriente residual.** El uso de un interruptor de protección contra corriente residual reduce el riesgo de descarga eléctrica.

## 3) SEGURIDAD DE PERSONAS

- a) Esté atento, observe lo que hace y utilice la herramienta eléctrica con esmero. No utilice la herramienta eléctrica cuando esté cansado o se encuentra bajo los efectos de drogas, alcohol o medicamentos.** Un momento de distracción al utilizar la herramienta eléctrica puede producir graves accidentes.
- b) Póngase el equipo de protección personal y, siempre, las gafas de protección.** Llevar el equipo de protección personal, así como la máscara antipolvo, zapatos de seguridad antideslizantes, casco y protección auditiva, depen-



diendo del tipo de herramienta eléctrica y el uso que se le vaya a dar, reduce el riesgo de sufrir lesiones.

- c) **Evite la puesta en marcha inadvertida. Asegúrese de que la herramienta eléctrica esté desconectada antes de conectarla a la corriente, recogerla o llevarla a cuestras.** Si al llevar a cuestras la herramienta eléctrica mantiene el dedo en el interruptor o conecta el aparato accionado a la corriente, pueden producirse accidentes.
- d) **Extraiga todas las herramientas de ajuste y llaves inglesas antes de trabajar con la herramienta eléctrica.** Las herramientas y llaves que se encuentran en piezas giratorias del aparato, pueden producir accidentes.
- e) **Evite adoptar una posición del cuerpo anómala. Procure estar firmemente erigido y mantenga en todo momento el equilibrio.** De esta forma podrá controlar mejor la herramienta eléctrica en situaciones inesperadas.
- f) **Lleve ropa adecuada. No llevar ropa amplia ni joyería. Mantener el pelo, la ropa y los guantes alejados de las piezas móviles.** La ropa suelta, las joyas y el pelo largo podrían ser atrapados por las piezas móviles.
- g) **Cuando se puedan montar dispositivos para aspirar polvo o colectores asegúrese que están acoplados**

**y se utilizan correctamente.** Si se utiliza la aspiración de polvo, se pueden reducir los peligros provocados por el polvo.

#### 4) USO Y MANIPULACIÓN DE LA HERRAMIENTA ELÉCTRICA

- a) **No sobrecargue el aparato. Utilice para trabajar la herramienta eléctrica adecuada en cada caso.** Con las herramientas eléctricas trabajará.
- b) **No utilice herramientas eléctricas que tengan el interruptor defectuoso.** Las herramientas eléctricas que ya no se pueden conectar o desconectar son peligrosas y deben ser reparadas.
- c) **Extraer el enchufe de la caja de empalme antes de ajustar el aparato, cambiar piezas de repuesto o depositar el aparato.** Esta medida de precaución evitará que la herramienta eléctrica se ponga en marcha de forma inadvertida.
- d) **Guardar la herramienta eléctrica fuera del alcance de los niños cuando no la utilice.** No permita que utilicen el aparato personas que no estén familiarizadas con él o que no hayan leído estas instrucciones. Las herramientas eléctricas son peligrosas cuando son utilizadas por personas sin experiencia.
- e) **Cuide la herramienta eléctrica con esmero. Compruebe que las piezas móviles funcionen perfectamente y no estén atascadas, que no**

**haya piezas rotas o tan dañadas que se inhíba la funcionalidad de la herramienta eléctrica.** Haga reparar las piezas dañadas antes de utilizar el aparato. Muchos accidentes tiene su origen en herramientas eléctricas mal mantenidas.

- f) Mantener las herramientas cortantes afiladas y limpias.** Las herramientas cortantes bien cuidadas con un borde afilado se atascan menos y son más fáciles de dirigir.
- g) Utilizar la herramienta eléctrica, los accesorios, las herramientas correspondientes, etc. según estas instrucciones. Tener en cuenta también las condiciones de trabajo y la actividad a realizar.** El uso de la herramienta eléctrica para otros fines que los previstos puede producir situaciones peligrosas.
- h) Vigile que los orificios/salidas de ventilación estén libres de suciedad.**
- i) Retire el enchufe de la clavija de red/batería del aparato**
- siempre que el usuario se aleje de la máquina,
  - antes de retirar dispositivos de bloqueo,
  - antes de revisar, limpiar o realizar trabajos en la máquina,
  - tras tocar un cuerpo extraño, para revisar si la máquina ha sufrido algún desperfecto,
  - para comprobar la máquina inmediatamente si comienza a vibrar demasiado;
  - Si la máquina comienza a vibrar

- fuerte, más de lo normal, deberá revisarla inmediatamente,
- observe si presenta algún daño;
- repare las piezas que estén dañadas;
- compruebe si hay piezas sueltas y, en ese caso, apriételas.

## 5) ASISTENCIA

- **Haga reparar la herramienta eléctrica solamente por personal técnico cualificado y sólo con piezas de recambio originales.** De esta forma se asegura el mantenimiento de la seguridad de la herramienta eléctrica.

## Advertencias de seguridad adicionales

### INSTRUCCIONES

- Este aparato no debe ser utilizado por niños. Se debe supervisar que los niños no jueguen con el aparato. La limpieza y el mantenimiento no pueden ser realizados por niños.
- Este aparato no debe ser utilizado por personas con capacidades físicas, sensoriales o intelectuales reducidas, ni por personas que carezcan de experiencia o de los conocimientos necesarios.
- La normativa local puede establecer limitaciones en cuanto a la edad del usuario.
- Recuerde que el usuario es el único responsable de los accidentes o daños causados a otras personas o sus propiedades.

- Los niños y las personas con capacidades físicas, sensoriales o intelectuales reducidas, así como con insuficiente experiencia y conocimientos o personas que no estén familiarizadas con las instrucciones nunca se les está permitido manejar la máquina. La normativa local puede establecer limitaciones en cuanto a la edad del usuario.
- Nunca permita que las personas o menores que no estén familiarizadas con las instrucciones mencionadas usen la máquina.
- Familiarícese con los elementos de control y con el uso correcto de la máquina.

## PREPARACIÓN

- Antes de su uso, observe si los dispositivos de protección o cubiertas de protección están dañados, ausentes o mal colocados.
- Antes de utilizar la máquina o después de cualquier golpe, controle posibles signos de desgaste o daños en la máquina y, si fuese necesario, que se repare adecuadamente.
- Utilice únicamente cables de extensión permitidos (H05VVH2-F, H03VVH2-F) que tengan 75 m de longitud como máximo y estén previstos para ser utilizados al aire libre. Antes de utilizarlo, siempre extienda todo el carrete de cable. Compruebe si el cable presenta algún desperfecto o envejecimiento.
- No conecte cables deteriorados a la alimentación de corriente. No toque un cable si está deteriorado antes de haberlo des-

conectado de la alimentación eléctrica. El cable deteriorado puede provocar que se toquen **piezas con corriente.**

- Antes de su uso, compruebe que el cable de conexión y el cable de extensión no presenten daños o desgaste. Si el cable resulta dañado durante el uso, desconéctelo inmediatamente de la red. **NO TOQUE EL CABLE ANTES DE QUE HABERLO DESCONECTADO DE LA RED.** No utilice la máquina si el cable está dañado o desgastado.

Para desconectar el cable de la toma de corriente, tire siempre del conector, no del cable.

## FUNCIONAMIENTO

- Utilice protección ocular, pantalones largos y calzado resistente durante todo el periodo de uso de la máquina.
- Evite utilizar la máquina en condiciones meteorológicas adversas, especialmente en caso de riesgo de rayos.
- ¡Aviso! No toque ninguna de las piezas móviles que entrañan peligro antes de haber desconectado el aparato de la alimentación de corriente y las piezas móviles se hayan detenido completamente.
- Tenga cuidado con las lesiones causadas por el dispositivo de corte en pies y manos.
- No utilice la máquina cuando haya personas, especialmente niños o mascotas, en las cercanías.
- Utilice la máquina solo a la luz del día o con buena ilumina-

ción artificial.

- Mantenga las extremidades siempre alejadas de los dispositivos de corte, especialmente al encender el motor.
- Nunca instale elementos de corte metálicos.
- Nunca utilice la máquina estando los dispositivos de protección desmontados o dañados.
- Evite adoptar posiciones corporales anormales. Procure estar en una posición segura para poder mantener en todo momento el equilibrio al trabajar en pendientes.
- Proceda lentamente. No corra con el aparato en la mano.
- Durante el funcionamiento de la máquina, utilice calzado resistente y pantalones largos.
- **Si ocurriese un accidente o una avería mientras el aparato está en funcionamiento deberá apagarlo inmediatamente. Trate la lesión como corresponda o vaya a ver a un médico.** Para subsanar averías, lea el capítulo de «Localización de averías» o póngase en contacto con nuestro.
- Mantenga alejados los alargadores de las piezas móviles y peligrosas para evitar daños en los cables que puedan provocar el contacto con las **piezas con corriente**.
- Si el cable/alargadera se daña o enrolla durante su uso, deberá apagar inmediatamente el aparato y retirar la clavija para desconectar el aparato de la red eléctrica.

- Utilice un dispositivo de corriente residual con una corriente funcional de 30 mA o menos.
- Mantenga el cable de conexión y de extensión alejados del dispositivo de corte.
- Asegúrese de que las ranuras de ventilación no están obstruidas por cuerpos extraños.
- Si se daña el cable de conexión eléctrica de este aparato, deberá ser sustituido por el fabricante, su servicio de atención al cliente o una persona con cualificación similar para evitar peligros.

## MANTENIMIENTO Y ALMACENAJE

- Retire el aparato de la alimentación de corriente antes de realizar las tareas de mantenimiento o limpieza.
- Utilice únicamente los recambios y accesorios recomendados por el fabricante.
- Revise la máquina con regularidad y manténgala. Encargue la reparación de la máquina únicamente a un taller autorizado.
- Si la máquina no está en uso, almacénela fuera del alcance de los niños.

## RIESGOS RESIDUALES

Aunque usted maneje esta herramienta eléctrica de acuerdo a las normas, siempre permanecen riesgos residuales. En relación con la forma constructiva y el acabado de esta herramienta eléctrica, pueden presentarse los siguientes riesgos:

- a) Cortaduras
- b) Daños auditivos, en caso de no llevar protección para los oídos
- c) Daños para la salud, derivados de las vibraciones transmitidas al sistema mano- brazo, en caso de que el aparato se utilice durante un tiempo prolongado, no se lleve de forma correcta o no esté en las condiciones de mantenimiento debidas.
- d) Daños en los ojos, si no se utilizan gafas de protección.
- e) Daños en los pulmones, si no se utiliza mascarilla;



**Aviso:** Esta herramienta eléctrica genera durante su uso un campo electromagnético. En determinadas circunstancias, este campo puede dañar implantes médicos activos o pasivos. Para reducir el riesgo de lesiones serias o mortales, recomendamos a las personas con implantes médicos que consulten a su médico o a su fabricante antes de utilizar la máquina.

## Instrucciones de montaje

B

### Montar cubierta de protección:

1. Coloque la cubierta de protección (9) sobre el cabezal del motor (12) y atornillela con los dos tornillos con ranura cruzada (16).

### Arco distanciador (protección para flores):

2. Desmonte el arco distanciador. Coloque los dos extremos abier-

tos del arco distanciador en los alojamientos laterales en el cabezal del motor (12) inferior. El arco distanciador encaja en dos posiciones.

C

### Montar mango adicional:

3. Afloje y retire la tuerca premontada (14) y el tornillo (18) de la empuñadura adicional (15).
4. Separe los extremos del mango adicional (15) e introdúzcalos sobre el alojamiento del mango (17).
5. Atornille el mango adicional (15) con el tornillo para el mango (18) y la tuerca (14).

## Manejo



**¡Cuidado, peligro de lesión! No utilice el aparato sin cubierta de protección. Cuando trabaje con el aparato póngase vestimenta apropiada y protección para los ojos y auditiva.**

**Asegúrese, antes de utilizar el aparato, que está en condiciones de funcionar.**

**El interruptor de encendido/apagado no puede bloquearse. Tras soltar el interruptor de encendido/apagado el motor deberá apagarse. Si el interruptor de encendido/apagado estuviese deteriorado, ya no podrá seguir trabajando con el aparato.**



Respete el control de la emisión de ruido y las disposiciones locales.

## Encendido y apagado



Como medida de seguridad en el transporte, el hilo de corte se suministra anudado en los extremos. La primera vez que se enciende, el dispositivo de doble hilo completamente automático ajusta el ancho de corte y en el cortador de hilos se cortan automáticamente los extremos anudados (D 21).



Procure estar en una posición segura y sujete el aparato bien con ambas manos y distanciado del propio cuerpo. Antes de encender el aparato procure que no toque ningún objeto.



1. Con el extremo final del alargador haga un lazo; páselo por la apertura de la empuñadura (1) y engánchelo en la descarga de tracción (4).
2. Conecte el aparato a la red eléctrica.
3. Procure estar en una posición segura y sujete el aparato bien con ambas manos. No coloque el carrete de la bobina en el suelo.
4. Para encenderlo, presione el interruptor de encendido/apagado (2).  
Para apagarlo suelte el interruptor de encendido/apagado (2).



El funcionamiento en modo continuo no es posible.



**Después de apagar el aparato la bobina sigue girando durante un tiempo. Espere a que la bobina se pare completamente.**

**¡Aleje las manos y los pies!  
¡Peligro de lesiones!**



Quite regularmente los restos de hierba de la bobina para no mermar el efecto de corte.



## Ajustes en el aparato

### Ajustar mango adicional:

El mango adicional se puede poner en diferentes posiciones. Ajuste el mango de tal manera que la cápsula de la bobina esté inclinada ligeramente hacia delante cuando se encuentra en la posición de trabajo

- ① Suelte la tuerca (14) y ajuste el mango adicional (15) a la posición deseada. Vuelva a apretar la tuerca.

### Ajustar altura:

El tubo telescópico permite ajustar el aparato a su altura.

- ② Suelte el casquillo roscado  (6). Ponga el tubo telescópico (7) a la longitud deseada y vuelva a apretar el casquillo roscado.

### Ajustar ángulo de corte:

Cambiando el ángulo de corte también puede podar zonas no accesibles, p.ej. debajo de bancos y resaltos.

- ③ Presione el botón pulsador (8) de la carcasa del motor e incline el tubo telescópico (7). Se puede poner en 6 posiciones (ver también «Indicaciones de trabajo»).

### Ajustar mango:

El mango se puede girar en 90° (ver también «Indicaciones de trabajo»).

- ④ Deslice el pestillo (5) hacia arriba y gire el mango (13)  hasta que encaje en la posición deseada.

### Ajustar arco distanciador (protección para flores):

El arco distanciador mantiene alejadas las plantas o ramas que no han de recortarse del dispositivo de corte.

- ⑤ Deslice el arco distanciador (11) hacia delante. Cuando no necesite el arco distanciador, deslícelo a la posición de parada.

### Alargar el hilo de corte:

Su aparato dispone de un dispositivo de doble hilo completamente automático.

Los hilos se alargan automáticamente cada vez que se enciende. Para que el automatismo de alargamiento de hilo funcione correctamente, la bobina de hilo ha de pararse antes de que se vuelva a encender el aparato. Si al principio los hilos fuesen más largos de lo que indica el círculo de corte, el cortahilo (D 21) los corta automáticamente a la largura correcta.

 Controle regularmente el hilo de nylon para ver si está deteriorado y si el hilo de corte sigue teniendo la longitud indicada por el cortahilo.

- **Si no se ven los extremos del hilo:** Cambiar la bobina de hilo (D 20) (ver „Limpieza y mantenimiento».)
- **Ajustar manualmente la longitud del hilo:**  
¡Retirar la clavija de alimentación!  
Presione el botón de desbloqueo (D 24), vuelva a soltarlo y saque un poco los extremos de los hilos. Repita

esta operación hasta que los extremos de los hilos sobresalgan un poco del cortahilos (D 21).

## Indicaciones de trabajo



### ¡Cuidado, peligro de lesión!

- No corte hierba húmeda o mojada.
- Asegúrese antes de arrancar el aparato que la bobina no entra en contacto con piedras, guijarros u otros cuerpos extraños.
- Encienda el aparato antes de acercarse a la hierba a cortar.
- Evite que el aparato haga un esfuerzo excesivo durante el trabajo.
- Evite que toque obstáculos fijos (piedras, paredes, vallas, etc.). La bobina se desgastaría demasiado pronto.
- Evite utilizar la máquina si hace mal tiempo, sobre todo si existe peligro de tormenta eléctrica.

## Cortar hierba

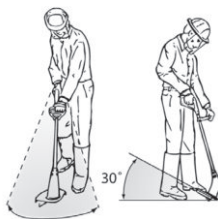

Corte hierba moviendo el aparato hacia la izquierda y la derecha. Corte lentamente y sujete el aparato inclinado hacia delante unos 30°.

Si la hierba está muy crecida, córtela por capas desde arriba hacia abajo.

## Recortar bordes



**Al usar el aparato, asegúrese de que la cubierta de protección le protege del dispositivo de corte.**



**Ajustes para recorte de bordes:** Para recortar bordes de césped debe llevar el aparato lentamente alrededor del borde.

- Mango: 90° (ver **F** ④)
- Ángulo de corte: 90° (ver **F** ③)
- Arco distanciador en posición de parada

## Limpieza y mantenimiento



**¡Atención! ¡Peligro de lesiones por las piezas móviles peligrosas!**



Que los trabajos de arreglo y mantenimiento que no están descritos en estas instrucciones se realicen por nuestro servicio técnico. Utilice exclusivamente piezas originales.



Apague el aparato y desenchúfelo de la corriente eléctrica.

Realice regularmente los siguientes trabajos de limpieza y mantenimiento. Así se garantiza que podrá hacer un uso duradero y seguro.

### Limpieza



**El aparato no puede ser rociado con agua ni ser introducido en el agua. Existe el peligro de descarga eléctrica.**

- Mantenga limpios las rejillas de ventilación, carcasa del motor y los mangos del aparato. Para ello utilice un trapo húmedo o un cepillo. No utilice detergentes o disolventes. Pueden causar daños irreparables al aparato.
- Siempre que haya cortado limpie la hierba y tierra de la cubierta de protección y del dispositivo de corte.

### Mantenimiento general

- Antes de cualquier uso, controle el aparato para ver si presenta desperfectos visibles como pueden ser piezas sueltas, desgastadas o dañadas.
- Revise las cubiertas y dispositivos de protección para ver si tienen desperfectos y si están en la posición correcta. Si es necesario, cámbielas.



### Cambiar la bobina



El sentido correcto de bobinado de la bobina de hilos se indica en la cápsula de la bobina (véase la imagen en detalle **D**) y en la propia bobina de hilos (20). Las flechas de la tapa de la cápsula de la bobina (10) indican el sentido de giro del motor.

1. Retire la clavija de alimentación.
2. Abra la cápsula de la bobina (10) presionando los dos desbloqueadores (19) de la cápsula de la bobina.
3. Retire la tapa de la cápsula de la bobina y saque la bobina de hilo (20).
4. Retire los extremos del hilo de la nueva bobina de hilos por las ranuras (23) de la bobina de hilos.
5. Coloque la nueva bobina de hilos en la cápsula de la bobina (10). El lado



de la bobina de hilos en el que se indica con flechas el sentido del bobinado deberá quedar visible cuando se inserte.

6. Introduzca los dos extremos del hilo a través de los ojales de salida del hilo (22) que están en el lado opuesto.
7. Vuelva a colocar las tapas sobre las cápsulas de las bobinas. Procure que los desbloques (19) de la tapa se ajusten exactamente en las ranuras de la cápsula de la bobina. Encajarán de manera perceptible.
8. Tire de los extremos de los hilos y siga pulsando el botón de bloqueo (24), hasta que los extremos de los hilos sobresalgan aprox. 1 cm sobre el cortahilos (21).



Controle el cortahilos (21). En ningún caso debe utilizar el aparato sin el cortahilo o si está defectuoso. Si el cortahilo está dañado, deberá dirigirse obligatoriamente a nuestros centros de asistencia.



También se pueden enrollar hilos comerciales que puede comprar en ferreterías. Por lo que la bobina de hilos vacía se puede reutilizar (véanse los «Datos técnicos»). El sentido de bobinado figura en la bobina de hilos.

## Transporte

Transporte el aparato con una mano en la empuñadura superior (A1) y la otra en la empuñadura adicional (A15). Oriente la unidad de corte hacia el suelo. De esta manera, evitará entrar en contacto durante el transporte con la unidad de corte.

## Almacenamiento

- Mantenga el aparato en un lugar seco y protegido del polvo y fuera del alcance de los niños.
- No ponga el aparato encima de la cubierta de protección. Es mejor colgarlo del asidero superior para que la cubierta de protección no toque otros objetos. Existe el peligro de que la cubierta de protección se deforme y con ello cambien las dimensiones y las características de seguridad.

## Eliminación / protección del medio ambiente

Lleve el aparato, los accesorios y el embalaje a un lugar para que procedan a reciclarlo respetando el medio ambiente.



Los aparatos eléctricos no se tiran a la basura doméstica.

- Entregue el aparato en un punto de reciclaje. Las piezas de plástico y de metal utilizadas se pueden separar con pureza varietal y llevar a un punto de reciclaje. Puede preguntarle a nuestro servicio técnico.
- Nosotros nos encargamos de eliminar gratuitamente los aparatos defectuosos que nos ha enviado.
- Lleve el material de corte a un lugar de compostaje y no lo tire a la basura.

## Piezas de repuesto/Accesorios

Encontrará las piezas de repuesto y accesorios en [www.grizzlytools-service.eu](http://www.grizzlytools-service.eu)

Si tiene problemas con el proceso de pedido, utilice el formulario de contacto.  
Si tiene más preguntas, póngase en contacto con el «Service-Center» (ver página 156).

<b>A</b> 15	Mango adicional .....	91105340
<b>D</b> 20	Bobina de hilo .....	13600210
<b>A</b> 9	Cubierta de protección .....	91105343

## Localización de averías



En caso de accidente o de fallo operativo, retire inmediatamente la clavija de alimentación. El incumplimiento puede provocar cortes.

Problema	Origen posible	Subsanación del error
El aparato no arranca	Interruptor de encendido/apagado ( <b>A</b> 2) defectuoso	Reparar por el servicio de atención al cliente
	Motor defectuoso	
El aparato funciona con interrupciones	Contacto flojo en el interior	Reparar por el servicio de atención al cliente
	Interruptor de encendido/apagado ( <b>A</b> 2) defectuoso	
Fuertes vibraciones Fuertes ruidos	Dispositivo de corte sucio	Limpiar dispositivo de corte (ver „Limpieza y mantenimiento“)
	motor defectuoso	Reparar por el servicio de atención al cliente
Resultado de corte no favorable	Bobina de hilo ( <b>D</b> 20) no tiene suficiente hilo de corte	Si es necesario, alargar los hilos de corte (ver Cap. «Ajustes en el aparato») Cambiar bobina de hilo ( <b>D</b> 20) (ver «Limpieza y mantenimiento»)
	El hilo de corte no sale o solo sale por un lado de la bobina de hilo ( <b>D</b> 20)	Retirar la bobina de hilo ( <b>D</b> 20) y pasar el hilo de corte por la apertura hacia afuera, montar la bobina de hilo.

## Garantía

Estimada clienta, estimado cliente: Por este aparato se le concede una garantía de 3 años a partir de la fecha de compra. En caso de defectos de este producto, le corresponden derechos legales contra el vendedor del producto. Estos derechos no serán limitados por la garantía expuesta a continuación

### Condiciones de garantía

El plazo de garantía empieza con la fecha de compra. Por favor, conserve bien el resguardo de caja original. Este documento se necesitará como prueba de la compra. Si dentro del plazo de tres años después de la fecha de compra del aparato se detecta un defecto de material o fabricación, según nuestra elección, el producto será reparado o sustituido gratuitamente. Esta prestación de garantía presupone entregar el aparato defectuoso y el comprobante de compra (resguardo de caja) dentro del plazo de los tres años, describiendo brevemente por escrito en qué consiste el defecto y cuándo se detectó. Si el defecto está cubierto por nuestra garantía, le devolveremos el aparato reparado o uno nuevo. Con la reparación o la sustitución del producto no se inicia un nuevo período de garantía.

### Período de garantía y exigencias legales en caso de defectos

El período de garantía no será prolongado por la prestación de garantía. Esto se aplica igualmente a las partes sustituidas y reparadas. Daños y defectos ya existentes eventualmente al comprar el aparato, tienen que ser notificados inmediatamente después de haberlo desempacado. Las reparaciones a efectuar al cabo del período de garantía están sujetas a pago

### Volumen de la garantía

El aparato fue producido cuidadosamente según las directivas estrictas de la calidad y examinado concienzudamente antes de la entrega. La prestación de garantía tiene validez para defectos de material o fabricación. Esta garantía no se extiende a partes del producto que están sometidas a un desgaste natural y, por lo tanto, pueden ser consideradas como piezas de desgaste (por ejemplo, la bobina), o a daños en partes frágiles (por ejemplo, el interruptor).

Esta garantía caduca si el producto fue dañado, utilizado impropia o no sometido a mantenimiento. Para un uso apropiado del producto, se han de cumplir exactamente todas las indicaciones contenidas en las instrucciones de manejo. Se tienen que evitar absolutamente fines de aplicación y manejos, de los cuales desaconsejan o advierten las instrucciones de servicio. El producto está previsto solamente para el uso privado y no comercial. La garantía caducará en el caso de un tratamiento abusivo e impropio, uso de la fuerza o manipulaciones que no fueron efectuadas por una filial de servicio autorizada

### Gestión en caso de garantía

Para garantizar una gestión rápida de su reclamación, le rogamos seguir las siguientes indicaciones:

- Para todas las consultas, tenga preparado por favor el resguardo de caja y el número de identificación (IAN 351652\_2007) como prueba de la compra.
- Por favor, saque el número de artículo de la placa de características.
- Si surgen fallas en el funcionamiento o cualquier defecto, contacte primeramente a la sección de servicio

indicada a continuación por **teléfono** o vía **E-Mail**. Se le darán otras informaciones acerca de la gestión de su reclamación.

- Tras consultar con nuestro servicio de postventa, un aparato identificado como defectuoso puede ser enviado libre de franqueo a la dirección de servicio ya conocida por usted, adjuntando el comprobante de compra (resguardo de caja) e indicando en qué consiste el defecto y cuándo surgió. Para evitar problemas de recepción y costes adicionales, utilice de todas maneras sólo la dirección que se le comunicará. Asegúrese de que el envío no se efectúe sin franqueo, como mercancía voluminosa, exprés u otro tipo de transporte especial. Envíe por favor el aparato incluyendo todos los accesorios entregados con la compra y garantice un embalaje de transporte lo suficientemente seguro.

## Servicio de reparación

Reparaciones **que no están cubiertas por la garantía**, las puede dejar efectuar por nuestra filial de servicio por cuenta suya. Ésta le elaborará gustosamente un presupuesto. Sólo atenderemos aparatos que hayan sido enviados en un embalaje suficiente y franqueados.

**Atención:** Por favor, envíe el aparato limpio, señalando el defecto a nuestra filial de servicio. No aceptaremos aparatos que hayan sido enviados sin franqueo, como mercancía voluminosa, exprés o cualquier tipo de transporte especial. Nos encargamos gratuitamente de la eliminación de sus aparatos defectuosos enviados.

## Service-Center

ES

### Servicio España

Tel.: 902 59 99 22

(0,08 EUR/Min. + 0,11 EUR/llamada (tarifa normal))

(0,05 EUR/Min. + 0,11 EUR/llamada (tarifa reducida))

E-Mail: grizzly@lidl.es

IAN 351652\_2007

## Importador

Por favor, observe que la siguiente dirección no es una dirección de servicio. Contacte primeramente al centro de servicio mencionado arriba.

### Grizzly Tools GmbH & Co. KG

Stockstädter Straße 20

63762 Großostheim

Alemania

[www.grizzlytools-service.eu](http://www.grizzlytools-service.eu)







## Original-EG-Konformitätserklärung

Hiermit bestätigen wir, dass der  
**Elektro-Rasentrimmer**  
**Modell PRT 550 A5**  
Seriennummer  
000001 - 136500

folgenden einschlägigen EU-Richtlinien in ihrer jeweils gültigen Fassung entspricht:

**2006/42/EG • 2014/30/EU • 2000/14/EG & 2005/88/EG  
2011/65/EU\* & (EU) 2015/863**

Um die Übereinstimmung zu gewährleisten, wurden folgende harmonisierte Normen sowie nationale Normen und Bestimmungen angewendet:

**EN 60335-1:2012/A2:2019 • EN 50636-2-91:2014  
EN 55014-1:2017 • EN 55014-2:2015  
EN IEC 61000-3-2:2019 • EN 61000-3-3:2013/A1:2019  
EN IEC 63000:2018**

Zusätzlich wird entsprechend der Geräuschemissionsrichtlinie 2000/14/EG bestätigt:  
Schallleistungspegel:

Garantiert: 96 dB(A);

Gemessen: 94,3 dB(A)

Angewendetes Konformitätsbewertungsverfahren entsprechend Anh. VI / 2000/14/EG  
Benannte Stelle: NB 0036, TÜV SÜD Industrie Service GmbH,  
Westendstrasse 199, 80686 München, Deutschland

Die alleinige Verantwortung für die Ausstellung dieser Konformitätserklärung trägt der Hersteller:



Grizzly Tools GmbH & Co. KG  
Stockstädter Straße 20  
63762 Großostheim  
Germany  
15.01.2021

Christian Frank  
Dokumentationsbevollmächtigter

\* Der oben beschriebene Gegenstand der Erklärung erfüllt die Vorschriften der Richtlinie 2011/65/EU des Europäischen Parlaments und des Rates vom 8. Juni 2011 zur Beschränkung der Verwendung bestimmter gefährlicher Stoffe in Elektro- und Elektronikgeräten.



## Translation of the original EC declaration of conformity

We hereby confirm that the  
**Electric Lawn Trimmer**  
**PRT 550 A5 series**  
Serial number  
000001 - 136500

conforms with the following applicable relevant version of the EU guidelines:

**2006/42/EC • 2014/30/EU • 2000/14/EC & 2005/88/EC  
2011/65/EU\* & (EU) 2015/863**

In order to guarantee consistency, the following harmonised standards as well as national standards and stipulations have been applied:

**EN 60335-1:2012/A2:2019 • EN 50636-2-91:2014  
EN 55014-1:2017 • EN 55014-2:2015  
EN IEC 61000-3-2:2019 • EN 61000-3-3:2013/A1:2019  
EN IEC 63000:2018**

We additionally confirm the following in accordance with the 2000/14/EC emissions guideline: Guaranteed sound power level: 96 dB(A)  
Measured sound power level: 94.3 dB(A)  
Compliance evaluation process carried out in accordance with Appendix VI, 2000/14/EC  
Registered Office: TÜV Süd Industrie Service GmbH,  
Westendstrasse 199, 80686 München, Deutschland, NB 0036

This declaration of conformity is issued under the sole responsibility of the manufacturer:



Grizzly Tools GmbH & Co. KG  
Stockstädter Straße 20  
63762 Großostheim,  
Germany, 15.01.2021

Christian Frank  
Documentation Representative

\* The object of the declaration described above satisfies the provisions of Directive 2011/65/EU of the European Parliament and the Council of 8 June 2011 on limiting the use of certain harmful substances in electrical and electronic appliances.





## Traduction de la déclaration de conformité CE originale

Nous certifions par la présente que le  
**Coupe-bordures électrique  
de construction PRT 550 A5**

Numéro de série  
000001 - 136500

est conforme aux directives UE actuellement en vigueur :

**2006/42/EC • 2014/30/EU • 2000/14/EC & 2005/88/EC  
2011/65/EU\* & (EU) 2015/863**

En vue de garantir la conformité les normes harmonisées ainsi que les normes et décisions nationales suivantes ont été appliquées :

**EN 60335-1:2012/A2:2019 • EN 50636-2-91:2014  
EN 55014-1:2017 • EN 55014-2:2015  
EN IEC 61000-3-2:2019 • EN 61000-3-3:2013/A1:2019  
EN IEC 63000:2018**

Nous certifions également conformément à la directive sur les émissions de bruit 2000/14/EC que : Niveau de puissance acoustique garanti : 96 dB(A)  
mesuré : 94,3 dB(A)

Procédé d'évaluation de la conformité appliqué selon l'annexe VI / 2000/14/EC  
Bureau déclaré: TÜV Süd Industrie Service GmbH,  
Westendstrasse 199, 80686 München, Deutschland, NB 0036

Le fabricant assume seul la responsabilité d'établir la présente déclaration de conformité :



Grizzly Tools GmbH & Co. KG  
Stockstädter Straße 20  
63762 Großostheim,  
Germany, 15.01.2021

Christian Frank  
Chargé de documentation

\* L'objet de la déclaration décrit ci-dessus est conforme aux dispositions de la directive 2011/65/UE du Parlement Européen et du Conseil du 8 juin 2011 sur la limitation de l'utilisation de certaines substances dangereuses dans les équipements électriques et électroniques



## Vertaling van de originele CE-conformiteitsverklaring

Hiermede bevestigen wij dat de  
**Elektrische gazontrimmer**  
**bouwserie PRT 550 A5**

Serienummer  
000001 - 136500

is overeenkomstig met de hierna volgende, van toepassing zijnde EU-richtlijnen:

**2006/42/EC • 2014/30/EU • 2000/14/EC & 2005/88/EC  
2011/65/EU\* & (EU) 2015/863**

Om de overeenstemming te waarborgen, werden de hierna volgende, in overeenstemming  
gebrachte normen en nationale normen en bepalingen toegepast:

**EN 60335-1:2012/A2:2019 • EN 50636-2-91:2014  
EN 55014-1:2017 • EN 55014-2:2015  
EN IEC 61000-3-2:2019 • EN 61000-3-3:2013/A1:2019  
EN IEC 63000:2018**

Bovendien wordt in overeenstemming met de geluidsemissierichtlijn 2000/14/EC

bevestigd: Akoestisch niveau

gegarandeerd: 96 dB(A)

gemeten: 94,3 dB(A)

Toegepaste conformiteitbeoordelingsprocedure in overeenstemming  
met Annex VI / 2000/14/EC

Benoemde instantie: TÜV Süd Industrie Service GmbH,  
Westendstrasse 199, 80686 München, Deutschland, NB 0036

De exclusieve verantwoordelijkheid voor de uitgifte van deze conformiteitsverklaring  
wordt gedragen door de fabrikant:



Grizzly Tools GmbH & Co. KG  
Stockstädter Straße 20  
63762 Großostheim,  
Germany, 15.01.2021

Christian Frank  
Documentatiegelastigde

\* *Het hierboven beschreven voorwerp van de verklaring voldoet aan de voorschriften van de richtlijn 2011/65/EU van het Europese Parlement en van de Raad van 8 juni 2011 inzake beperking van het gebruik van bepaalde gevaarlijke stoffen in elektrische en elektronische apparaten*



## Tłumaczenie oryginalnej deklaracji zgodności WE

Niniejszym oświadczamy, że konstrukcja  
**Elektryczna podkaszarka**  
**Seriia produkcyjna PRT 550 A5**

Numer seryjny  
000001 - 136500

spełnia wymogi odpowiednich Dyrektyw UE w ich aktualnie obowiązującym brzmieniu:

**2006/42/EC • 2014/30/EU • 2000/14/EC & 2005/88/EC  
2011/65/EU\* & (EU) 2015/863**

W celu zapewnienia zgodności z powyższymi dyrektywami zastosowano następujące normy harmonizujące oraz normy i przepisy krajowe:

**EN 60335-1:2012/A2:2019 • EN 50636-2-91:2014  
EN 55014-1:2017 • EN 55014-2:2015  
EN IEC 61000-3-2:2019 • EN 61000-3-3:2013/A1:2019  
EN IEC 63000:2018**

Ponadto potwierdzono, zgodnie z dyrektywą w sprawie emisji hałasu 2000/14/EC:  
poziom mocy akustycznej  
gwarantowany: 96 dB(A)  
zmierzony: 94,3 dB(A)  
Zastosowana procedura oceny zgodności odpowiada załącznikowi VI/ 2000/14/EC  
Placówka zgłoszenia: TÜV Süd Industrie Service GmbH,  
Westendstrasse 199, 80686 München, Deutschland, NB 0036

Wyłącznie odpowiedzialność za wystawienie tej deklaracji zgodności ponosi producent:



Grizzly Tools GmbH & Co. KG  
Stockstädter Straße 20  
63762 Großostheim,  
Germany, 15.01.2021

Christian Frank  
Osoba upoważniona do sporządzania dokumentacji technicznej

\* Wyżej opisany przedmiot deklaracji spełnia wymogi dyrektywy 2011/65/UE Parlamentu Europejskiego i Rady z dnia 8 czerwca 2011r. w sprawie ograniczenia stosowania niektórych niebezpiecznych substancji w sprzęcie elektrycznym i elektronicznym.



## Překlad originálního prohlášení o shodě CE

Potvrzujeme tímto, že konstrukce  
**Elektrická strunová sekačka**  
**konstrukční řady PRT 550 A5**

Pořadové číslo  
000001 - 136500

odpovídá následujícím příslušným směrnícím EÚ v jejich právě platném znění:

**2006/42/EC • 2014/30/EU • 2000/14/EC & 2005/88/EC  
2011/65/EU\* & (EU) 2015/863**

Aby byl zaručen souhlas, byly použity následující harmonizované normy, národní normy a ustanovení:

**EN 60335-1:2012/A2:2019 • EN 50636-2-91:2014  
EN 55014-1:2017 • EN 55014-2:2015  
EN IEC 61000-3-2:2019 • EN 61000-3-3:2013/A1:2019  
EN IEC 63000:2018**

Navíc se v soulase se směrnicí pro emise hluku 2000/14/EC potvrzuje:

Úroveň akustického výkonu

zaručená: 96 dB(A)

měřená: 94,3 dB(A)

Použitý postup konformitního ohodnocení dle dodatku VI / 2000/14/EC

Místo hlášení: TÜV Süd Industrie Service GmbH,

Westendstrasse 199, 80686 München, Deutschland, NB 0036

Výhradní odpovědnost za vystavení tohoto prohlášení o shodě nese výrobce:



Grizzly Tools GmbH & Co. KG  
Stockstädter Straße 20  
63762 Grobostheim,  
Germany, 15.01.2021

Christian Frank  
Osoba zplnomocněná  
k sestavení dokumentace

\* *Výše popsaný předmět prohlášení splňuje předpisy směrnice 2011/65/EU Evropského parlamentu a Rady z 8. června 2011 o omezení používání některých nebezpečných látek v elektrických a elektronických zařízeních.*



## Preklad originálneho prehlásenia o zhode CE

Týmto potvrdzujeme, že  
**Elektrická kosa**  
**konštrukčnej rady PRT 550 A5**

Poradové číslo  
000001 - 136500

zodpovedá nasledujúcim príslušným smerniciam EÚ v ich práve platnom znení:

**2006/42/EC • 2014/30/EU • 2000/14/EC & 2005/88/EC  
2011/65/EU\* & (EU) 2015/863**

Aby bola zaručená zhoda, boli použité nasledovné harmonizované normy ako i  
národné normy a predpisy:

**EN 60335-1:2012/A2:2019 • EN 50636-2-91:2014  
EN 55014-1:2017 • EN 55014-2:2015  
EN IEC 61000-3-2:2019 • EN 61000-3-3:2013/A1:2019  
EN IEC 63000:2018**

Okrem toho sa v súlade so smernicou o emisiách hluku 2000/14/EC potvrdzuje:

hladina akustického výkonu

zaručená: 96 dB(A)

nameraná: 94,3 dB(A)

Použitý postup hodnotenia zhody v súlade s dodatkom VI / 2000/14/EC

Certifikačný orgán: TÜV Süd Industrie Service GmbH,

Westendstrasse 199, 80686 München, Deutschland, NB 0036

Jediný zodpovedný za vystavenie tohto vyhlásenia o zhode je výrobca:



Grizzly Tools GmbH & Co. KG  
Stockstädter Straße 20  
63762 Großostheim,  
Germany, 15.01.2021

Christian Frank  
Osoba splnomocnená na zostavenie  
dokumentácie

\* Vyššie popísaný predmet vyhlásenia spĺňa predpisy smernice 2011/65/EU Európskeho parlamentu a Rady z 8. júna 2011 pre obmedzenie používania určitých nebezpečných látok v elektrických a elektronických prístrojoch.



## Oversættelse af den originale CE-konformitetserklæring

Hermed bekræfter vi, at

**Elektrisk græstrimmer  
af serien PRT 550 A5**

Serienummer

000001 - 136500

opfylder følgende gældende EF-direktiver i deres respektive gyldige version:

**2006/42/EC • 2014/30/EU • 2000/14/EC & 2005/88/EC  
2011/65/EU\* & (EU) 2015/863**

For at sikre overensstemmelsen, blev følgende harmoniserede standarder samt nationale standarder og regler anvendt:

**EN 60335-1:2012/A2:2019 • EN 50636-2-91:2014  
EN 55014-1:2017 • EN 55014-2:2015  
EN IEC 61000-3-2:2019 • EN 61000-3-3:2013/A1:2019  
EN IEC 63000:2018**

Yderligere bekræftes ifølge direktivet 2000/14/EC om støjemission:

Lydeffektniveau:

Garanteret: 96 dB(A)

Målt: 94,3 dB(A)

Anvendt metode for overensstemmelsesvurdering iht. tillæg VI / 2000/14/EC

Anmeldende institut: TÜV Süd Industrie Service GmbH,

Westendstrasse 199, 80686 München, Deutschland, NB 0036

Det er udelukkende producentens ansvar at udarbejde denne overensstemmelseserklæring:



Grizzly Tools GmbH & Co. KG  
Stockstädter Straße 20  
63762 Großostheim,  
Germany, 15.01.2021

Christian Frank  
Dokumentationsbefuldmægtiget

\* Erklæringens ovennævnte genstand opfylder forskrifterne i Europaparlamentets og Rådets direktiv 2011/65/EU af 8. juni 2011 til begrænsning af anvendelsen af visse farlige stoffer i elektrisk og elektronisk udstyr

ES

## Traducción de la Declaración de conformidad CE original

Mediante la presente declaramos que el la **Cortabordes eléctrico de la serie PRT 550 A5**

Número de serie  
000001 - 136500

corresponde a partir a las siguientes Directivas de la UE corrientes en su respectiva versión vigente:

**2006/42/EC • 2014/30/EU • 2000/14/EC & 2005/88/EC  
2011/65/EU\* & (EU) 2015/863**

Para garantizar la conformidad, se aplicaron las siguientes normas armonizadas, así como las normas y regulaciones nacionales:

**EN 60335-1:2012/A2:2019 • EN 50636-2-91:2014  
EN 55014-1:2017 • EN 55014-2:2015  
EN IEC 61000-3-2:2019 • EN 61000-3-3:2013/A1:2019  
EN IEC 63000:2018**

Además, se confirma, en conformidad con la Directriz de emisión de ruidos 2000/14/EC: Nivel de potencia acústica:

garantizado: 96 db(A)

medido: 94,3 dB(A)

Procedimiento de evaluación de conformidad aplicado según indicación en anexo VI / 2000/14/EC:

Entidad de registro: TÜV SÜD Industrie Service GmbH, Westendstrasse 199, D-80686 München, NB 0036

El fabricante es el único responsable de expedir esta Declaración de Conformidad:



Grizzly Tools GmbH & Co. KG  
Stockstädter Straße 20  
63762 Großostheim,  
Germany, 15.01.2021

Christian Frank  
Apoderado de documentación

\* El objeto de la declaración arriba descrito cumple con las directrices de la Directiva 2011/65/UE del Parlamento Europeo y del Consejo de 8 de junio de 2011 sobre restricciones a la utilización de determinadas sustancias peligrosas en aparatos eléctricos y electrónicos





**Explosionszeichnung • Exploded Drawing  
 Vue éclatée • Explosietekening  
 Rysunek samorozwijający • Rozvinuté náčrtky  
 Výkres náhradných dielov • Eksplosionstegning  
 Plano de explosión**

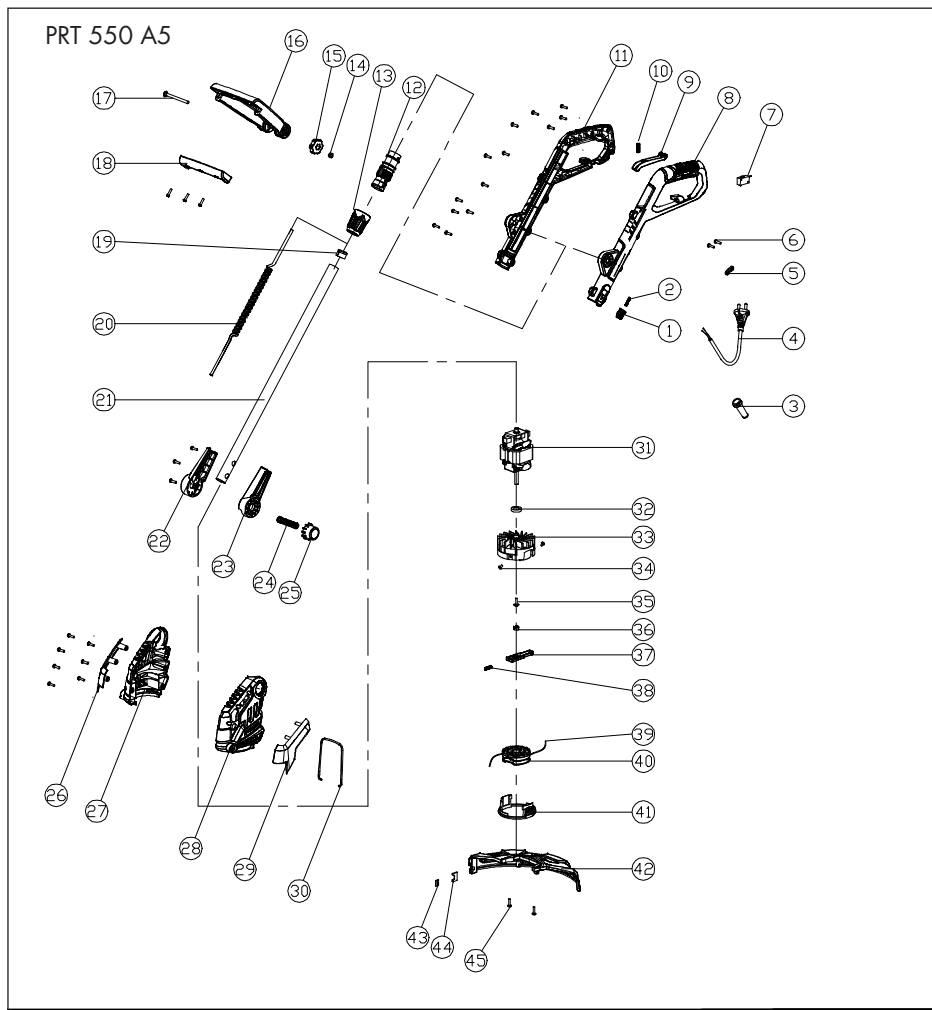

informativ · informative · informatif · informatief  
 pouczający · informační · informatívny · informativo

20201230\_rev02\_sh

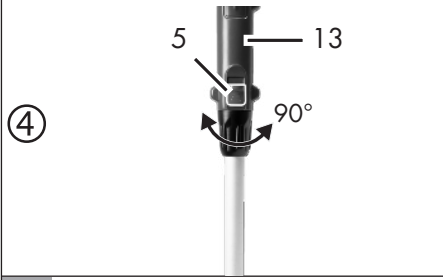
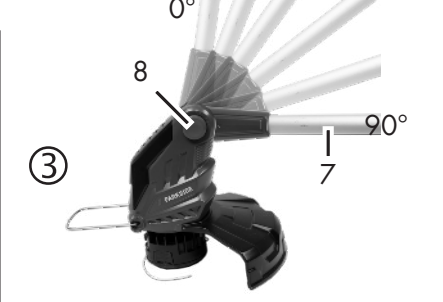
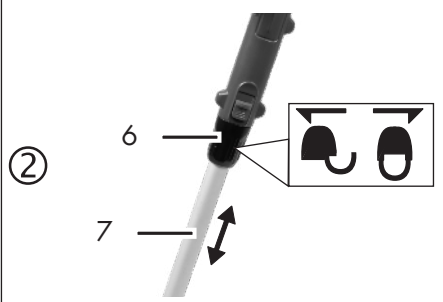
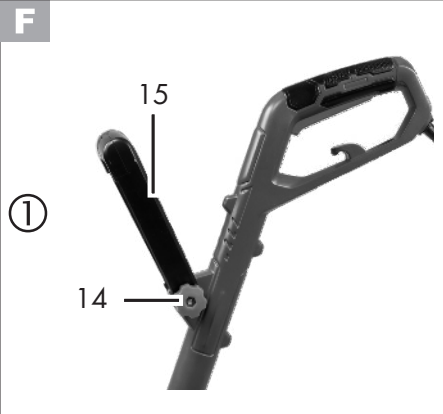
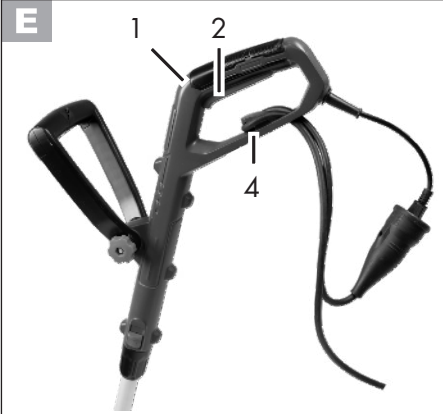



**GRIZZLY TOOLS GMBH & CO. KG**

Stockstädter Straße 20  
DE-63762 Großostheim  
GERMANY

Stand der Informationen · Last Information  
Update · Version des informations ·  
Stand van de informatie · Stan informacii ·  
Stav informací · Stav informácií · Tilstand af infor-  
mation · Estado de las informaciones: 11/2020  
Ident.-No.: 72020773112020-8

---

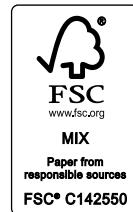

IAN 351652\_2007



8