

[www.lidl-service.com](http://www.lidl-service.com)

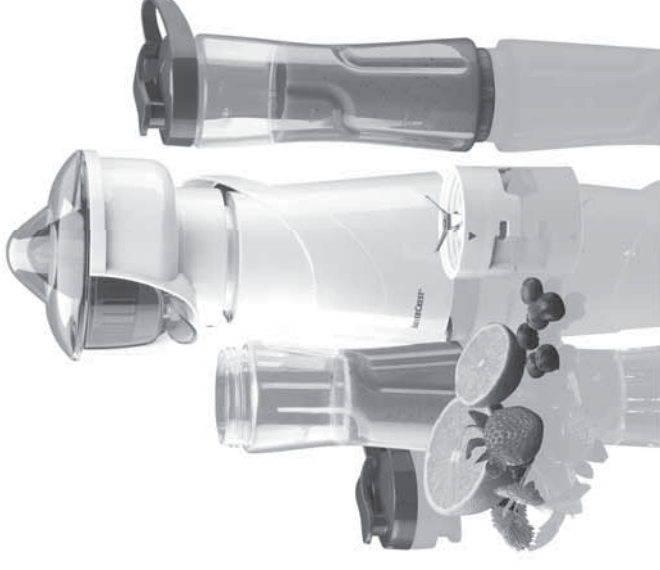

## SMOOTHIE MAKER SSMZ 300 A1

HOVER Handel GmbH  
Taskoprustraße 3  
DE-22761 Hamburg  
DEUTSCHLAND

Status of information · Informationernes stand · Version des informations  
Stand van de informatie · Stand der Informationen:  
10/2018 ID: SSMZ 300 A1\_18\_V1.7

**GB** **IE** **NL** Operating instructions  
SMOOTHIE MAKER

**FR** **BE** Mode d'emploi  
BLENDER À SMOOTHIE

**DE** **AT** **CH** Bedienungsanleitung  
SMOOTHIE-MAKER

**DK** Betjeningsvejledning  
SMOOTHIE-BLENDER

**NL** **BE** Gebruiksaanwijzing  
SMOOTHIE-MAKER

IAN 302511

**IE** **NL** **DK** **BE** **NL**

IAN 302511

**GB** **IE** **NL** **DK**  
**FR** **NL** **BE** **DE**

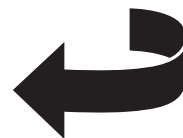

<i>English</i> .....	<b>2</b>
<i>Dansk</i> .....	<b>18</b>
<i>Français</i> .....	<b>34</b>
<i>Nederlands</i> .....	<b>52</b>
<i>Deutsch</i> .....	<b>68</b>

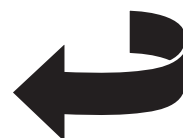

Overview / Oversigt / Aperçu de l'appareil / Overzicht / Übersicht

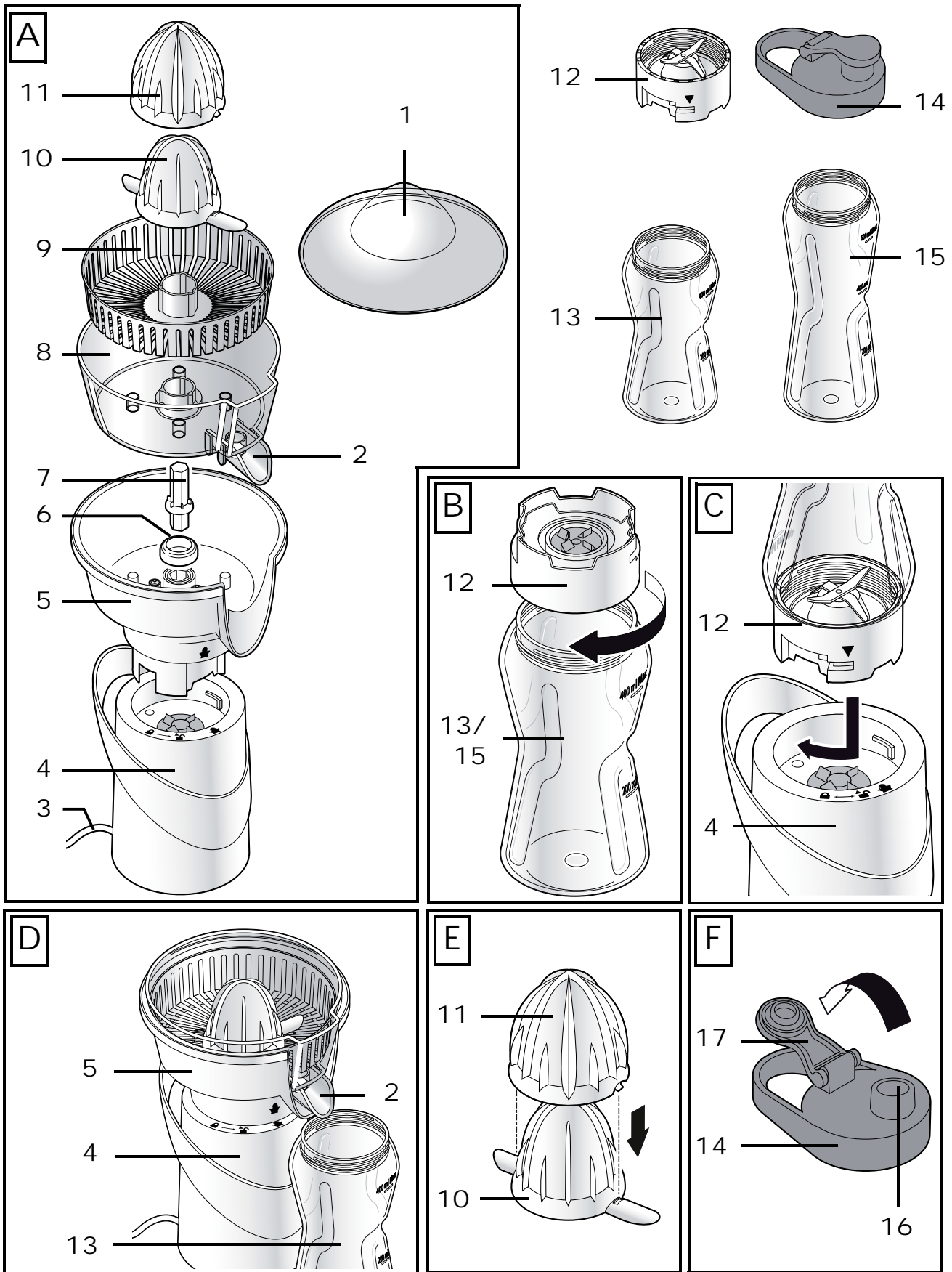

# **Contents**

1. Overview .....	3
2. Intended purpose .....	4
3. Safety instructions .....	5
4. Items supplied .....	8
5. How to use .....	8
6. Smoothie maker .....	8
6.1 Preparing food .....	9
6.2 Mixing/Chopping .....	9
7. Citrus press .....	9
7.1 Juicer cones for large and small citrus fruits .....	9
7.2 Assembling the citrus press .....	10
7.3 Drip stopper .....	10
7.4 Juicing citrus fruits .....	11
8. Drink, take along and store .....	11
9. Overheating protection .....	11
10. Cleaning .....	12
11. Storage .....	13
12. Disposal .....	13
13. Trouble-shooting .....	13
14. Recipes .....	14
15. Technical specifications .....	16
16. Warranty of the HOYER Handel GmbH .....	16

# 1. *Overview*

- 1 Lid
- 2 Outflow of the juice container (with drip stopper)
- 3 Power cable with mains plug
- 4 Base unit
- 5 Citrus press attachment
- 6 Cover ring
- 7 Drive axle
- 8 Juice container
- 9 Screen (for pulp)
- 10 Small juicer cone
- 11 Large juicer cone
- 12 Blade attachment
- 13 Beaker (small, min. 200 ml - max. 400 ml)
- 14 To-Go lid (2x)
- 15 Beaker (large, min. 200 ml - max. 600 ml)
- 16 Opening for drinking
- 17 Drinking closure

## ***Thank you for your trust!***

Congratulations on your new smoothie maker with citrus press.

For safe handling of the device and in order to get to know the entire scope of features:

- Thoroughly read these user instructions prior to initial use.
- Above all, observe the safety instructions!
- The device should only be used as described in these user instructions.
- Keep this copy of the user instructions for reference.
- If you pass the device on to someone else, please include this copy of the user instructions. The user instructions are a component of the product.

We hope you enjoy your new smoothie maker with citrus press!

## ***2. Intended purpose***

The smoothie maker with citrus press is ...

... intended for mixing whole-fruit beverages (smoothies) and chopping a maximum of 50 g of ice cubes. For this purpose, use the beaker 13 or 15 together with the blade attachment 12.

... intended for juicing citrus fruits. For this purpose, use the citrus press attachment 5 together with the accessories.

The device is designed for private, domestic use. The device must only be used indoors. This device must not be used for commercial purposes.

### ***Foreseeable misuse***

---

WARNING! Risk of material damage!

- ⊙ Do not use the device for processing especially hard foodstuffs, such as frozen foods, bones, nutmeg, cereals or coffee beans.
  - ⊙ Do not use more than 50 g of ice cubes.
  - ⊙ Thick or firm peels, (e.g. of citrus fruits, pineapple), stems and pips of stone fruits (e.g. cherries, peaches, apricots) must be removed before blending.
- 

## ***Symbols on your device***

	The food-safe material of devices with this symbol will not change the taste or smell of food.
---	--

### 3. *Safety instructions*

#### *Warnings*

If necessary, the following warnings will be used in these user instructions:



**DANGER!** High risk: failure to observe this warning may result in injury to life and limb.

**WARNING!** Moderate risk: failure to observe this warning may result in injury or serious material damage.

**CAUTION:** low risk: failure to observe this warning may result in minor injury or material damage.

**NOTE:** circumstances and specifics that must be observed when handling the device.

#### *Instructions for safe operation*

- ⊙ This device must not be used by children.
- ⊙ Children must not play with the device.
- ⊙ The device and the power cable must be kept away from children.
- ⊙ This device can be used by people with restricted physical, sensory or intellectual abilities or people without adequate experience and/or understanding if they are supervised or instructed on how to use this device safely and if they are aware of the resulting hazards.
- ⊙ If the mains power cable of this device should become damaged, it must be replaced by the manufacturer, the manufacturer's customer service department or a similarly qualified specialist, in order to avoid any hazards.
- ⊙ This device is not intended to be operated using an external timer clock or a separate remote control system.
- ⊙ Disconnect the mains plug from the wall socket ...
  - ... when it is not supervised,
  - ... before you assemble or disassemble the device, and
  - ... before you clean the device.
- ⊙ Clean all parts and surfaces that will come into contact with food before using the device for the first time (see "Cleaning" on page 12).
- ⊙ Misuse of the device may result in injuries.
- ⊙ The blades of the blade attachment are very sharp. Be particularly careful not to cut yourself when opening the beakers, when removing foods, and when cleaning the blade attachment. When washing by hand, the water should be sufficiently clear for you to see the blades easily.
- ⊙ Under no circumstances should the device be operated without the beaker.

- ⊙ The device is designed for a continuous operating time of ...  
... no more than 1 minute in the smoothie maker mode,  
... no more than 4 minutes in the citrus press mode.  
After this, the device must remain switched off until it has cooled  
down to room temperature.



### ***DANGER for children***

- ⊙ Packing materials are not children's toys. Children should not be allowed to play with the plastic bags. There is a risk of suffocation.
- ⊙ Please ensure that children are not able to pull the device down from the work surface with the power cable.
- ⊙ Keep the device out of the reach of children.



### ***DANGER to and from pets and livestock***

- ⊙ Electrical devices can represent a hazard to pets and livestock. In addition, animals can also cause damage to the device. For this reason you should keep animals away from electrical devices at all times.



### ***DANGER! Risk of electric shock due to moisture***

- ⊙ The device must never be operated in the vicinity of a bathtub, a shower, a filled washbasin or similar.
- ⊙ The base unit, the power cable and the mains plug must not be immersed in water or any other liquids.
- ⊙ Protect the base unit, the power cable and the mains plug from moisture and dripping or splashing water.
- ⊙ If liquid gets into the base unit, pull out the mains plug immediately. Have the device checked before reusing.
- ⊙ Never touch the device with wet hands.
- ⊙ If the device falls into water, disconnect the mains plug immediately. Only then is it safe to retrieve the device.



### ***DANGER! Risk of electric shock***

- ⊙ Only plug the mains plug into the wall socket after the device has been completely assembled.
- ⊙ Only connect the mains plug to a properly installed and easily accessible wall socket whose voltage corresponds to the specifications on the rating plate. The wall socket must continue to be easily accessible after the device is plugged in.
- ⊙ Ensure that the power cable cannot be damaged by sharp edges or hot points. Do not wrap the power cable around the device.
- ⊙ Even after it has been switched off, the device has not been completely disconnected from the mains. In order to fully disconnect it, pull out the mains plug.
- ⊙ When using the device, ensure that the power cable cannot be trapped or crushed.
- ⊙ When removing the mains plug from the wall socket, always pull the plug and never the cable.
- ⊙ Disconnect the mains plug from the wall socket ...  
... if there is a fault,  
... when you are not using the device,  
... before you assemble or disassemble the device,  
... before you clean the device and  
... during thunderstorms.
- ⊙ Do not use the device if there is visible damage to the device or the power cable.
- ⊙ To avoid any hazard, do not make modifications to the device.





## **DANGER! Risk of injury from cutting**

- ⊙ The blades of the blade attachment are sharp. Please be very careful when handling them.

## **WARNING! Risk of injury by turning parts**

- ⊙ Do not touch the rotating juicer cones of the citrus press directly. Do not touch the rotating parts with spoons or similar utensils. Keep long hair and loose clothing away from the rotating parts.
- ⊙ Only plug the mains plug into the wall socket after the device has been completely assembled.

## **WARNING! Risk of material damage**

- ⊙ Thick or firm peels, (e.g. of citrus fruits, pineapple), stems and pips of stone fruits (e.g. cherries, peaches, apricots) must be removed before blending.
  - ⊙ Do not use the device for processing especially hard foodstuffs, such as frozen foods, bones, nutmeg, cereals or coffee beans.
  - ⊙ Do not use more than 50 g of ice cubes.
  - ⊙ Do not put any ingredients hotter than 85 °C into the beaker.
  - ⊙ In order to prevent damage to the device, interrupt ...
    - ... the blending process immediately if the blades of the blade attachment are either turning with difficulty or not turning at all.
    - ... the juicing process immediately if the juicer cone is either turning with difficulty or not turning at all.
- Pull out the mains plug and check whether there is a blockage in the device or whether the food is too tough. Also check that the device is assembled correctly.
- ⊙ Do not operate the device as a smoothie maker with empty beakers, as this caus-

es the motor to overheat and may result in it being damaged.

- ⊙ Only operate the device as a smoothie maker when the blade attachment is firmly screwed onto a beaker.
- ⊙ The blades of the blade attachment carry on rotating after the device has been switched off. Wait until the blades have come to a standstill before you remove the beaker.
- ⊙ Do not block or overload the motor. Do not apply excessive pressure to the juicer cone.
- ⊙ Ensure that there are no foreign objects on the screen or in the device when operating it.
- ⊙ Only use the original accessories.
- ⊙ Place the device on a stable, level surface.
- ⊙ Never place the device on hot surfaces (e.g. hot plates) or near to heat sources or open fire.
- ⊙ The following parts must never be immersed in water or other liquids, and must not be cleaned in the dishwasher:
  - the citrus press attachment 5,
  - the base unit 4 including the power cable with mains plug 3.
- ⊙ Do not use any astringent or abrasive cleaning agents.
- ⊙ The device is fitted with non-slip plastic suction feet. As furniture is coated with a wide array of varnishes and synthetics, and is also treated with different care products, it cannot be fully ruled out that some of these materials contain ingredients that could attack and soften the non-slip plastic suction feet. If necessary, place a non-slip mat under the device.

## 4. Items supplied

- 1 copy of the user instructions
- 1 base unit 4

### Smoothie maker accessories

- 1 large beaker 15  
(min. 200 ml - max. 600 ml)
- 1 small beaker 13  
(min. 200 ml - max. 400 ml)
- 1 blade attachment 12
- 2 To-Go lids 14

### Citrus press accessories

- 1 lid 1
- 1 large juicer cone 11
- 1 small juicer cone 10
- 1 screen (for pulp) 9
- 1 juice container 8
- 1 citrus press attachment 5 with drive axle 7 and cover ring 6

## 5. How to use

- Remove all packing material.
- Check to ensure that all parts are present and undamaged.
- Clean the device prior to its first use! (see "Cleaning" on page 12)



**DANGER!** Risk of electric shock!

- ⦿ Only plug the mains plug 3 into the wall socket after the base unit 4 and the accessories have been assembled.

- 
- Place the device on a dry, level, non-slip surface.

## 6. Smoothie maker

In its function as a smoothie maker, use the beaker 13 or 15 together with the blade attachment 12 for blending smoothies or chopping ice cubes.



**DANGER!** Risk of electric shock!

- ⦿ Only plug the mains plug 3 into the wall socket after the device has been completely assembled.



**DANGER!** Risk of injury from cutting!

- ⦿ Under no circumstances should the device be operated without the beaker 13/15.
- ⦿ The blades of the blade attachment 12 are sharp. Please be very careful when handling them.
- ⦿ The blades of the blade attachment 12 carry on rotating after the device has been switched off. Wait until the blades have come to a standstill before you turn over the beaker 13/15 and unscrew the blade attachment.

**WARNING!** Risk of material damage!

- ⦿ In order to prevent damage to the device, interrupt the blending process immediately if the blades of the blade attachment 12 rotate with difficulty or not at all. In this case, pull out the mains plug 3 and check whether there is an obstruction in the beaker 13/15.
  - ⦿ The device is designed for a continuous operating time of no more than 1 minute in the smoothie maker mode. After this, the device must remain switched off until it has cooled down to room temperature.
-

## 6.1 Preparing food

---

WARNING! Risk of material damage!

- ⊙ Thick or firm peels, (e.g. of citrus fruits, pineapple), stems and pips of stone fruits (e.g. cherries, peaches, apricots) must be removed before blending.
- 

- Rinse or wash the fruits.
- Cut the fruit into rough pieces (approx. 3-4 cm edge length).
- Use a sufficient amount of liquid (mineral water, fruit juice, milk, yoghurt). We recommend a mixing ratio of 1:1.

## 6.2 Mixing/Chopping

---

CAUTION:

- ⊙ See the MAX marking on the beakers 13/15 for the maximum filling quantity.
- ⊙ Depending on the hardness and consistency of the ingredients, do not fill the beaker 13/15 to the maximum, otherwise the blade attachment 12 can get blocked.
- ⊙ Place a maximum of 50 g of ice cubes into the beaker 13/15. Crush the ice cubes 5 times for 5 seconds.

NOTE: if the smoothie is too thick, add a little mineral water, fruit juice, milk or yoghurt to suit your taste.

---

1. Place the fruit pieces and any other ingredients into the beaker 13/15 as desired. Mind the marking MAX for the maximum filling quantity.
2. Figure B: screw the blade attachment 12 onto the beaker 13/15. Ensure that the blade attachment is screwed tightly onto the beaker.
3. Connect the mains plug 3 with the wall socket.

4. Figure C: turn the beaker 13/15 over and place it onto the base unit 4 so that the arrow ▼ on the blade attachment 12 points to the symbol 🔒 on the base unit 4.
5. Rotate the beaker 13/15 a short way clockwise (towards the symbol 🔒) to switch the device on.
6. Rotate the beaker 13/15 a short way anticlockwise (towards the symbol 🔓) to switch the device off.  
Wait until the blades of the blade attachment 12 have come to a standstill.
7. Disconnect the mains plug 3 from the wall socket.
8. Remove the beaker 13/15 from the base unit 4 and turn it over.
9. Unscrew the blade attachment 12 and ensure that the liquid drips into the beaker 13/15.
10. Before using it again, and if necessary, rinse the blade attachment 12 briefly under running water.
11. Clean the device as soon as possible after use.

## 7. Citrus press

### 7.1 Juicer cones for large and small citrus fruits

Figure E: there are two different juicer cones for different sizes of citrus fruits.

- For small citrus fruits (e.g. lemons, limes), use the small juicer cone 10.
- For large citrus fruits (e.g. oranges, grapefruit), place the large juicer cone 11 onto the small juicer cone 10. The small ridges on the large juicer cone must engage with the recesses in the small juicer cone.

- In order to separate the two juicer cones 10+11 again, press the small ridges inwards and upwards out of the recesses.

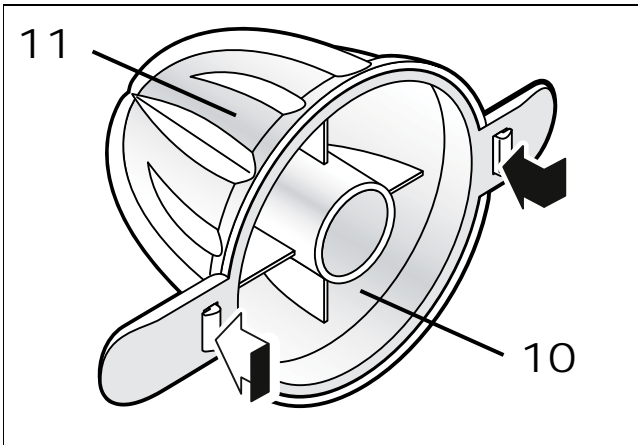

## 7.2 Assembling the citrus press



**DANGER!**

- ⊙ Only plug the mains plug 3 into the wall socket after the device has been completely assembled.

1. Place the base unit 4 on a dry, solid and level surface.

Figure A:

2. Place the citrus press attachment 5 onto the base unit 4 in such a way that the two citrus press symbols  are lined up.

**NOTE:** you can lift off the entire citrus press attachment 5, complete with drive axle 7 and cover ring 6, and replace it again. These two parts can be removed e.g. for cleaning.

3. Insert the cover ring 6 and the drive axle 7 if necessary.

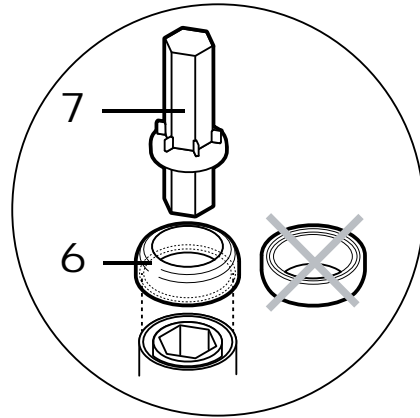

4. Place the juice container 8 into the citrus press attachment 5.
5. Place the screen 9 into the juice container 8. The small grooves in the middle of the screen need to fit onto the ridges on the juice container.
6. Place the small juicer cone 10 or the assembled juicer cones 10+11 onto the drive axle 7.
7. Insert the mains plug 3 into a wall socket corresponding to the technical data.

## 7.3 Drip stopper

Figure D: the outflow 2 of the juice container 8 has an integrated drip stopper function. If you want to remove or replace the container under the outflow, you can close the drip stopper to prevent juice from dripping out.

**NOTE:** ensure that the drip stopper is open during juicing, so that the juice does not collect in the juice container 8.

- To close the drip stopper, gently press the outflow 2 upwards.
- To open the drip stopper, gently press the outflow 2 downwards.

## 7.4 Juicing citrus fruits

---

### WARNING!

- ⊙ Ensure that there are no foreign objects on the screen 9 or in the device when operating it.
  - ⊙ Do not apply excessive pressure to the juicer cones 10+11/10.
  - ⊙ The device is designed for a continuous operating time of no more than 4 minutes in the citrus press mode. After this, the device must remain switched off until it has cooled down to room temperature.
- 

### Figure D:

1. Place the small beaker 13 or another container under the outflow 2.
2. Open the drip stopper if necessary by pressing down on the outflow 2.
3. Cut the citrus fruits in half.
4. Gently press the citrus fruit halves onto the juicer cone 10+11/10 with the cut surface facing downwards. The citrus press attachment is thus pressed downwards and the juicer cone starts turning. The juice flows into the juice container 8 and out through the outflow 2.
5. As soon as you stop pressing on the juicer cone 10+11/10, the device stops.
6. Close the drip stopper if necessary by gently pressing the outflow 2 upwards.
7. Clean the device as soon as possible after each use, so that the pulp does not dry onto the surfaces.

## 8. Drink, take along and store

Smoothies and freshly pressed juices are intended for prompt consumption. The To-Go lids 14 allow you to take the beakers along or store them for a short while.

- Figure F: in order to drink the fresh smoothie directly from the beaker 13/15, screw a To-Go lid 14 onto the filled beaker 13/15. Open the drinking closure 17 and drink from the opening for drinking 16.
- After you have closed the drinking closure 17 the opening for drinking 16 and beaker are 13/15 tightly closed. You can also enjoy your smoothie "to go" when you are out and about, or store it for a short while. In that case, is best to put the smoothie in the refrigerator.

## 9. Overheating protection

The device has an overheating protection system. If the device has been in operation for too long thus causing the device to become too hot, it automatically switches off.

- In this case, pull out the mains plug and allow the device to cool.
- You may then use the device again.

## 10. Cleaning

Clean the device prior to its first use!



**DANGER!** Risk of electric shock!

- ⦿ Pull the mains plug 3 out of the wall socket before you disassemble and clean the device.

**WARNING!** Risk of material damage!

- ⦿ Do not use any astringent or abrasive cleaning agents.

### **After every use**

- Clean the device and all accessories used after each use and remove all food residues.
- All accessories must be disassembled and individually cleaned.  
Exception: the drive axle 7 and the cover ring 6 can stay inserted in the citrus press attachment 5 if they are not dirty.

### **Base unit and citrus press attachment**



**DANGER!** Risk of electric shock!

- ⦿ The following parts must never be immersed in water or other liquids, and must not be cleaned in the dishwasher:
  - the citrus press attachment 5,
  - the base unit 4 including the power cable with mains plug 3.

Wipe off the citrus press attachment 5, the base unit 4 and the power cable 3, using a damp cloth. Dry with a dry cloth.

## Accessories



**DANGER!** Risk of injury from cutting!

- ⦿ When washing by hand, the water should be sufficiently clear for you to see the blade attachment 12 easily.

The following parts can be cleaned either by hand or in the dishwasher:

- the lid 1
  - the cover ring 6
  - the drive axle 7
  - the juice container 8
  - the screen 9
  - the two juicer cones 10/11
  - the blade attachment 12
  - the two beakers 13/15
  - the two To-Go lids 14
1. Clean all accessories with warm water and a little detergent. Afterwards, rinse all parts with clean water.  
Or:  
Place all accessories into the upper basket of the dishwasher, and the small parts into the cutlery basket.
  2. Allow all parts to dry completely before you put them away or use the device again.

### **To-Go lids**

When cleaning the To-Go lids 14, pay particular attention to thoroughly cleaning:

- the rubber seals on the underside and at the drinking closure 17,
- all recesses and corners.

## 11. Storage



**DANGER for children!**

- ⦿ Keep the device out of the reach of children.



**DANGER!**

- ⦿ In order to avoid accidents, the mains plug 3 must never be connected to a wall socket while in storage.

- Select a location where neither high temperatures nor moisture can affect the device.

## 12. Disposal

This product is subject to the provisions of European Directive 2012/19/EC. The symbol showing a wheelie bin crossed through indicates that the product requires separate refuse collection in the European Union. This applies to the product and all accessories marked with this symbol. Products identified with this symbol may not be discarded with normal household waste, but must be taken to a collection point for recycling electric and electronic appliances. Recycling helps to reduce the consumption of raw materials and protect the environment.



### **Packaging**

When disposing of the packaging, make sure you comply with the environmental regulations applicable in your country.

## 13. Trouble-shooting

If your device fails to function as required, please try this checklist first. Perhaps there is only a minor problem, and you can solve it yourself.



**DANGER! Risk of electric shock!**

- ⦿ Do not attempt to repair the device yourself under any circumstances.

Fault	Possible causes / Action
No function	<ul style="list-style-type: none"> <li>• Has the device been connected to the power supply?</li> <li>• Check the connection.</li> <li>• Has the overheating protection switched off the device? (see "Overheating protection" on page 11)</li> <li>• Smoothie maker: Has the beaker 13/15 been inserted properly?</li> </ul>
Smoothie maker: Blade of the blade attachment 12 not turning or turning only with difficulty	<ul style="list-style-type: none"> <li>• Switch off immediately! Pull out mains plug 3 and check: Blockage in the beaker 13/15?</li> </ul>
Citrus press: Juicer cone 10/10+11 stops turning	<ul style="list-style-type: none"> <li>• Did you apply excessive pressure to the juicer cone 10/10+11?</li> <li>• Is there a foreign object in the device?</li> </ul>
Citrus press: The juice does not flow out of the outflow 2.	<ul style="list-style-type: none"> <li>• Is the drip stopper closed? Gently press the outflow 2 downwards.</li> </ul>

## 14. Recipes

---

### CAUTION:

- ⊙ depending on the hardness and consistency of the ingredients, do not fill the beaker 13/15 to the maximum, otherwise the blade attachment 12 can get blocked.
- 

### **Green smoothie**

#### Ingredients:

¼ lime  
½ handful of fresh leaf spinach  
¼ mango  
¼ banana (peeled)  
½ pineapple slice  
100 ml water  
1 ice cube

- Use the small juicer cone 10 to press the lime and collect the juice.
- Put the lime juice and the other ingredients into the beaker 13/15 and mix until the desired consistency is reached.

### **Tropical smoothie**

#### Ingredients:

Oranges for 50 ml of orange juice  
50 g pineapple  
¼ banana (peeled)  
½ kiwi (peeled)  
½ handful of spinach

- Use the large juicer cone 10+11 to press approx. 50 ml of orange juice.
- Put the orange juice and the other ingredients into the beaker 15/13 and mix until the desired consistency is reached.

### **Eye-openers**

#### Ingredients:

½ banana (peeled)  
¼ mango  
½ handful of leaf spinach  
¼ tsp oil (e.g. sunflower oil)  
50 ml apple juice  
50 ml water

- Put all ingredients into the beaker 13/15 and mix until the desired consistency is reached.

### **Honey flip**

#### Ingredients:

200 ml milk  
2 cl blackcurrant juice  
1 tbs honey  
1 egg yolk  
1 ice cube

- Put all ingredients into the beaker 13/15 and mix until the desired consistency is reached.

### **Strawberry banana shake**

#### Ingredients:

½ banana (peeled)  
75 g strawberries  
½ sachet of vanilla sugar  
100 ml milk

- Put all ingredients into the beaker 13/15 and mix until the desired consistency is reached.



### ***Berry dream***

Ingredients:

25 g blueberries  
35 g raspberries  
40 g strawberries  
¼ banana (peeled)  
40 g natural yoghurt  
¾ tbs oatmeal  
35 ml milk  
Honey to taste

- Put all ingredients into the beaker 13/15 and mix until the desired consistency is reached.

### ***Goodnight smoothie***

Ingredients:

Lemon for ½ tbs lemon juice  
¼ banana (peeled)  
¼ apple  
½ tbs honey  
½ small handful of spinach  
100 ml water

- Use the small juicer cone 10 to press approx. ½ tbs of lemon juice.
- Put the lemon juice and the other ingredients into the beaker 13/15 and mix until the desired consistency is reached.

### ***Mango shake***

Ingredients:

125 g mango  
125 ml milk

- Put all ingredients into the beaker 13/15 and mix until the desired consistency is reached.

### ***Raspberry pear smoothie***

Ingredients:

½ ripe pear  
75 g raspberries  
100 ml water  
Honey to taste

- Put all ingredients into the beaker 13/15 and mix until the desired consistency is reached.

### ***Peach banana smoothie***

Ingredients:



Grapefruit for 50 ml of grapefruit juice  
½ banana (peeled)  
1 peach (peeled and cored)  
1 squirt of lemon juice

- Use the large juicer cone 10+11 to press approx. 50 ml of grapefruit juice.
- Put the grapefruit juice and the other ingredients into the beaker 13/15 and mix until the desired consistency is reached.

## 15. Technical specifications

Model:	SSMZ 300 A1
Mains voltage:	220 – 240 V ~ 50/60 Hz
Protection class:	II 
Power rating:	300 W
Filling volume:	200 ml - 600 ml

### Symbols used

	Double insulation
	Certified Safety. Devices must comply with the generally acknowledged rules of technology and the German Product Safety Act (Produktsicherheitsgesetz - ProdSG).
	With the CE marking, HOYER Handel GmbH declares the conformity with EU guidelines.
	This symbol reminds you to dispose of the packaging in an environmentally friendly manner.
	Recyclable materials: cardboard (except corrugated cardboard)
	The symbol identifies parts that can be cleaned in the dishwasher.

Subject to technical modifications.

## 16. Warranty of the HOYER Handel GmbH

Dear Customer,

your device is provided with a 3 year warranty starting with the purchase date. In the event of product defects, you are entitled to statutory rights against the vendor. These statutory rights are not restricted by our warranty presented in the following.

### Warranty conditions

The warranty period starts with the purchase date. Please keep the original purchase receipt in a safe place. This document is required to verify the purchase.

If within three years from the purchase date of this product a material or factory defect occurs, the product will be repaired or replaced by us – at our discretion – free of charge to you. This warranty implies that within the period of three years the defective device and the purchase receipt are presented, including a brief written description of the defect and the time it occurred.

If the defect is covered by our warranty, the repaired or a new product will be returned to you. No new warranty period starts with a repair or replacement of the product.

### Warranty period and statutory claims for defects

The warranty period is not extended when the warranty has been claimed. This also applies to replaced and repaired parts. Any damages and defects already existing at the time of purchase must be reported immediately upon unpacking. Repairs arising after the expiration of the warranty period are subject to a charge.

### Warranty coverage

The device was produced carefully according to strict quality guidelines and tested diligently prior to delivery.

The warranty applies to material or factory defects.

Excluded from the warranty are wear parts subject to normal wear and damages to fragile parts, e.g. switches, batteries, lamps or other parts manufactured from glass.

This warranty expires if the product is damaged, not used as intended or not serviced. For the proper operation of the product, all instructions listed in the operating instructions must be observed carefully. Any form of use and handling that is advised against in the operating instructions or warned against must always be avoided.

The product is only intended for private and not for commercial use. In the case of incorrect and improper treatment, use of force and interventions not performed by our authorised Service Centre, the warranty shall cease.

### ***Handling in case of a warranty claim***

In order to ensure prompt processing of your matter, please observe the following notes:

- Please keep the article number IAN: 302511 and the purchase receipt as a purchase verification for all inquiries.
- The article number can be found on the rating plate, an engraving, the title page of your instructions (in the bottom left), or as a label on the rear or underside of the device.
- If faulty operation or other defects occur, first contact the Service Centre listed in the following by telephone or email.
- Then, you are able to send a product reported as defective free of charge to the service address specified to you, including the purchase receipt and the information on the defect and when it occurred.



Please visit [www.lidl-service.com](http://www.lidl-service.com) to download this and many other manuals, product videos and software.



### ***Service Centre***

**GB** Service Great Britain  
Tel.: 0871 5000 720 (£ 0.10/Min.)  
E-Mail: [hoyer@lidl.co.uk](mailto:hoyer@lidl.co.uk)

**IE** Service Ireland  
Tel.: 1890 930 034  
(0,08 EUR/Min., (peak))  
(0,06 EUR/Min., (off peak))  
E-Mail: [hoyer@lidl.ie](mailto:hoyer@lidl.ie)

**MT** Service Malta  
Tel.: 80062230  
E-Mail: [hoyer@lidl.com.mt](mailto:hoyer@lidl.com.mt)

**CY** Service Cyprus  
Tel.: 8009 4409  
E-Mail: [hoyer@lidl.com.cy](mailto:hoyer@lidl.com.cy)

IAN: 302511



### ***Supplier***

Please note that the following address is no service address. First contact the aforementioned Service Centre.

HOYER Handel GmbH  
Tasköprüstraße 3  
DE-22761 Hamburg  
GERMANY

## **Indhold**

1. Oversigt .....	19
2. Brug i overensstemmelse med formålet .....	20
3. Sikkerhedsanvisninger .....	21
4. Leveringsomfang .....	24
5. Ibrugtagning .....	24
6. Smoothie-Maker .....	24
6.1 Forberedelse af fødevarer .....	25
6.2 Blending/Hakning .....	25
7. Citruspressen .....	26
7.1 Pressekegle til store og små citrusfrugter.....	26
7.2 Samling af citruspressen .....	26
7.3 Dryppestop .....	27
7.4 Presning af saft fra citrusfrugter .....	27
8. Drikke, transportere og opbevare.....	27
9. Overophedningsbeskyttelse.....	27
10. Rengøring.....	28
11. Opbevaring .....	29
12. Bortskaffelse .....	29
13. Problemløsning.....	29
14. Opskrifter.....	30
15. Tekniske data.....	32
16. HOYER Handel GmbHs garanti .....	32

## **1. Oversigt**

- 1 Låg
- 2 Saftbeholderens udløb (med dryppestop-lukning)
- 3 Tilslutningsledning med netstik
- 4 Basisenhed
- 5 Citruspresseoverdel
- 6 Afdækningsring
- 7 Drivaksel
- 8 Saftbeholder
- 9 Si (til frugtkød)
- 10 lille pressekegle
- 11 stor pressekegle
- 12 Knivindsats
- 13 Bæger (lille, min. 200 ml - maks. 400 ml)
- 14 „to go“-låg (2x)
- 15 Bæger (stort, min. 200 ml - maks. 600 ml)
- 16 Drikkeåbning
- 17 Drikkelåg

## ***Mange tak for din tillid!***

Vi gratulerer dig til din nye Smoothie-Maker med citruspresse.

For at opnå en sikker omgang med apparatet og for at lære ydelsesomfanget at kende:

- Læs denne betjeningsvejledning grundigt igennem, inden den første ibrugtagning.
- Følg frem for alt sikkerhedsanvisningerne!
- Apparatet må kun betjenes som beskrevet i denne betjeningsvejledning.
- Gem denne betjeningsvejledning.
- Hvis apparatet gives videre til anden bruger, beder vi dig at vedlægge denne betjeningsvejledning. Betjeningsvejledningen er del af produktet.

Vi ønsker dig god fornøjelse med din nye Smoothie-Maker med citruspresse!

## ***2. Brug i overensstemmelse med formålet***

Denne Smoothie-Maker med citruspresse er ...

- ... til blanding af hel-frugtdrikke (smoothies) og til knusning af maksimalt 50 g isterninger. Hertil bruger du bægeret 13 eller 15 knivindsatsen 12.
- ... beregnet til presning af saft fra citrusfrugter. Brug hertil citruspresseoverdelen 5 med tilbehør.

Apparatet er konstrueret til den private husholdning. Apparatet må kun benyttes indenørs.

Dette apparat må ikke anvendes til erhvervs-mæssige formål.

### ***Forudseeligt misbrug***

ADVARSEL mod materielle skader!

- ⊙ Brug ikke apparatet til hakning af særligt hårde fødevarer som f.eks. frosne fødevarer, ben, muskatnødder, korn eller kaffebønner.
- ⊙ Brug ikke mere end 50 g isterninger.
- ⊙ Tykke og faste skaller (f.eks. fra citrusfrugter, ananas), stilke og kerner fra stenfrugter (f.eks. kirsebær, ferskner, abrikoser) skal fjernes, inden der blendes.

## ***Symboler på apparatet***

	Dette symbol angiver, at materialer, der er mærket på denne måde, ikke ændrer fødevarers smag eller lugt.
---	---

### 3. Sikkerhedsanvisninger

#### Advarselshenvisninger

Hvor det er påkrævet, anvendes følgende advarselshenvisninger i denne betjeningsvejledning:



FARE! Høj risiko: manglende overholdelse af advarslen kan forårsage skader på liv og lemmer.

ADVARSEL! Moderat risiko: manglende overholdelse af advarslen kan forårsage kvæstelser eller alvorlige materielle skader.  
FORSIGTIG: lav risiko: manglende overholdelse af advarslen kan forårsage mindre kvæstelser eller materielle skader.

ANVISNING: forhold og særlige detaljer, som skal overholdes ved brug af apparatet.

#### Anvisninger om sikker brug

- ⊙ Dette apparat må ikke anvendes af børn.
- ⊙ Børn må ikke lege med apparatet.
- ⊙ Hold børn væk fra apparatet og tilslutningsledningen.
- ⊙ Dette apparat kan bruges af personer med nedsatte fysiske, sensoriske eller mentale evner eller med manglende erfaring og/eller manglende viden, hvis disse er under opsyn eller er blevet undervist i sikker brug af apparatet og har forstået de deraf resulterende farer.
- ⊙ Hvis nettilslutningsledningen på dette apparat bliver beskadiget, skal den udskiftes af producenten eller hans kundeservice eller af en lignende kvalificeret person for at undgå risici.
- ⊙ Dette apparat er ikke beregnet til at blive brugt sammen med en ekstern timer eller en separat fjernbetjening.
- ⊙ Træk netstikket ud af stikkontakten, ...
  - ... ved manglende opsyn,
  - ... inden du samler eller skiller apparatet ad og
  - ... før du rengør apparatet.
- ⊙ Rengør alle dele og flader, der kommer i forbindelse med fødevarer, inden apparatet tages i brug første gang (se "Rengøring" på side 28).
- ⊙ Misbrug af apparatet kan forårsage kvæstelser.
- ⊙ Knivindsatsens blade er meget skarpe. Pas især på ikke at skære dig, ved åbning af bægeret, ved udtagning af fødevarerne og ved rengøring af knivindsatsen. Ved opvask i hånden bør vandet være så klart, at du kan se knivbladene tydeligt.
- ⊙ Apparatet må under ingen omstændigheder bruges uden bæger.

- ⊙ Apparatet er konstrueret til en driftstid uden afbrydelse på ...
  - ... maksimal 1 minuts drift som Smoothie-Maker,
  - ... maksimal 4 minutters drift som citruspresse.Derefter skal apparatet forblive slukket, indtil det er kølet af til rumtemperatur.



### **FARE for børn**

- ⊙ Emballage er ikke legetøj. Børn må ikke lege med plastikposerne. Der er fare for at blive kvalt.
- ⊙ Sørg for, at børn ikke kan vælte apparatet ned fra arbejdsfladen ved at trække i tilslutningsledningen.
- ⊙ Opbevar apparatet utilgængeligt for børn.



### **FARE for og på grund af kæle- og husdyr**

- ⊙ Elektriske apparater kan udgøre en fare for kæle- og husdyr. Desuden kan dyr også forårsage skader på apparatet. Hold derfor principielt dyr væk fra elektriske apparater.



### **FARE for elektrisk stød på grund af fugtighed**

- ⊙ Apparatet må aldrig bruges i nærheden af et badekar, en bruser, en fyldt vaskekumme o.l.
- ⊙ Basisenheden, tilslutningsledningen og netstikket må ikke dyppes i vand eller andre væsker.
- ⊙ Beskyt basisenheden, tilslutningsledningen og netstikket mod fugtighed, dryp og stænkvand.
- ⊙ Hvis væske skulle være trængt ind i basisenheden, træk så omgående netstikket ud. Få apparatet kontrolleret, før det tages i brug igen.
- ⊙ Brug ikke apparatet med våde hænder.
- ⊙ Skulle apparatet være faldet i vandet, skal netstikket straks trækkes ud. Tag først derefter apparatet op.



### **FARE for elektrisk stød**

- ⊙ Stik først netstikket i en stikkontakt, når apparatet er komplet samlet.
- ⊙ Sæt kun netstikket i en korrekt installeret, let tilgængelig stikkontakt, hvis spænding svarer til den på typeskiltet. Stikkontakten skal også være let tilgængelig efter tilslutningen.
- ⊙ Vær opmærksom på, at tilslutningsledningen ikke kan blive beskadiget af skarpe kanter eller varme steder. Vikl ikke tilslutningsledningen omkring apparatet.
- ⊙ Selv når der er slukket, er apparatet ikke skilt fuldstændigt fra lysnettet. For at gøre dette, skal du trække netstikket ud.
- ⊙ Vær ved brugen af apparatet opmærksom på, at tilslutningsledningen ikke kommer i klemme.
- ⊙ Træk altid i stikket, aldrig i ledningen, når du trækker netstikket ud af stikkontakten.
- ⊙ Træk netstikket ud af stikkontakten, ...
  - ... hvis der opstår en fejl,
  - ... hvis du ikke bruger apparatet,
  - ... inden du samler eller skiller apparatet ad,
  - ... før du rengør apparatet og ... ved tordenvejr.
- ⊙ Undlad at bruge apparatet, hvis der er synlige skader på apparatet eller tilslutningsledningen.
- ⊙ For at undgå risici, må du ikke foretage nogen ændringer på apparatet.





## **FARE for at skære sig med kvæstelser til følge**

- ⊙ Knivindsatsens blade er skarpe. Vær forsigtig omkring den.

### **ADVARSEL mod kvæstelser pga. roterende dele**

- ⊙ Grib ikke direkte ind i citruspressens roterende pressekegle. Hold ikke skeer eller lignende på roterende dele. Hold også langt hår eller løstsiddende tøj væk fra de roterende dele.
- ⊙ Stik først netstikket i en stikkontakt, når apparatet er komplet samlet.

### **ADVARSEL mod materielle skader**

- ⊙ Tykke og faste skaller (f.eks. fra citrusfrugter, ananas), stilke og kerner fra stenfrugter (f.eks. kirsebær, ferskner, abrikoser) skal fjernes, inden der blendes.
- ⊙ Brug ikke apparatet til hakning af særligt hårde fødevarer som f.eks. frosne fødevarer, ben, muskatnødder, korn eller kaffebønner.
- ⊙ Brug ikke mere end 50 g isterninger.
- ⊙ Fyld ikke ingredienser i bægeret, som er varmere end 85 °C.
- ⊙ For at undgå skader på apparatet, skal du ...
  - ... straks afbryde blendningen, hvis knivindsatsens blade ikke drejer eller går trægt.
  - ... straks afbryde presseprocessen, hvis pressekeglen ikke drejer eller går trægt.Træk netstikket ud og kontrollér, om der befinder sig en hindring i apparatet, eller om madvaren er for sej. Kontrollér også, om apparatet er sat korrekt sammen.
- ⊙ Brug ikke apparatet som Smoothie-Maker med tomme bægre, da motoren herved kan blive overophedet og beskadiget.

- ⊙ Brug kun apparatet som Smoothie-Maker, når knivindsatsen er skruet fast på et bæger.
- ⊙ Knivindsatsens blade drejer lidt videre efter slukning. Vent til de står stille, inden du tager et bæger af.
- ⊙ Blokér eller overbelast ikke motoren. Udøv ikke for stort tryk på pressekeglen.
- ⊙ Kontrollér, at der ikke befinder sig et fremmedlegeme i sien eller i apparatet, når du betjener dette.
- ⊙ Anvend kun det originale tilbehør.
- ⊙ Stil apparatet på en stabil, plan overflade.
- ⊙ Stil aldrig apparatet på varme flader (f.eks. kogeplader) eller i nærheden af varmekilder eller åben ild.
- ⊙ Følgende dele må ikke dypes i vand eller andre væsker og ikke rengøres i opvaskemaskinen:
  - citruspresseoverdelen 5,
  - basisenhed 4 inklusive tilslutningsledning med netstik 3.
- ⊙ Anvend ikke skrappe eller skurende rengøringsmidler.
- ⊙ Apparatet er udstyret med skridsikre plastiksugefødder. Da møbler har mange forskellige lak- og kunststofoverflader og bliver behandlet med mange forskellige plejemidler, kan det ikke helt udelukkes, at nogle af disse stoffer indeholder ingredienser, som angriber og opbløder plastiksugefødderne. Læg i givet fald et skridsikkert underlag under apparatet.

## 4. Leveringsomfang

- 1 betjeningsvejledning
- 1 basisenhed 4

### Smoothie-Maker tilbehør

- 1 stort bæger 15  
(min. 200 ml - maks. 600 ml)
- 1 lille bæger 13  
(min. 200 ml - maks. 400 ml)
- 1 knivindsats 12
- 2 „to go“-låg 14

### Citruspresse-tilbehør

- 1 låg 1
- 1 stor pressekegle 11
- 1 lille pressekegle 10
- 1 si (til frugtkød) 9  
1 saftbeholder 8
- 1 citruspresseoverdel 5 med drivaksel 7 og afdækningsring 6

## 5. Ibrugtagning

- Fjern emballagen fuldstændigt.
- Kontrollér, at alle dele er til stede og ubeskadigede.
- Rengør apparatet inden første brug! (se "Rengøring" på side 28)



FARE for elektrisk stød!

- ⦿ Sæt først netstikket 3 i en stikkontakt, når basisenheden 4 er sat sammen med tilbehøret.

- 
- Stil apparatet på et tørt, jævnt og skridsikert underlag.

## 6. Smoothie-Maker

I Smoothie-Maker funktionen bruger du bægeret 13 eller 15 knivindsatsen 12 til blanding af smoothies eller til knusning af isterninger.



FARE for elektrisk stød!

- ⦿ Stik først netstikket 3 i en stikkontakt, når apparatet er komplet samlet.



FARE for at skære sig!

- ⦿ Apparatet må under ingen omstændigheder bruges uden bæger 13/15.
- ⦿ Knivindsatsens 12 blade er skarpe. Vær forsigtig omkring den.
- ⦿ Knivindsatsens 12 blade drejer lidt videre efter slukning. Vent til det står stille, inden du vender bægeret 13/15 om og skruer knivindsatsen af.

ADVARSEL mod materielle skader!

- ⦿ For at undgå at beskadige apparatet, skal du straks afbryde blandingen, hvis knivindsatsens 12 blade ikke drejer eller går trægt. Træk i tilfælde heraf netstikket 3 ud og kontrollér, om der befinder sig en hindring i bægeret 13/15, eller om indholdet er for sejt.
  - ⦿ Apparatet er konstrueret til en driftstid uden afbrydelse på maks. 1 minuts drift som Smoothie-Maker. Derefter skal apparatet forblive slukket, indtil det er kølet af til rumtemperatur.
-

## 6.1 Forberedelse af fødevarer

---

ADVARSEL mod materielle skader!

⊙ Tykke og faste skaller (f.eks. fra citrusfrugter, ananas), stilke og kerner fra stenfrugter (f.eks. kirsebær, ferskner, abrikoser) skal fjernes, inden der blendes.

---

- Vask eller tør frugterne af.
- Skær frugterne i grove stykker (ca. 3-4 cm kantlængde).
- Anvend tilstrækkelig væske (mineralvand, frugtsaft, mælk, yoghurt). Vi anbefaler et blandingsforhold på 1:1.

## 6.2 Blending/Hakning

---

FORSIGTIG:

- ⊙ Bemærk markering MAX på bægerne 13/15 til den maksimale påfyldningsmængde.
- ⊙ Fyld alt efter ingrediensernes hårdhed og konsistens ikke bægeret 13/15 helt op til maksimum, da knivindsatsen 12 ellers kan blokere.
- ⊙ Fyld maksimalt 50 g isterningen i bægeret 13/15. Knus isterningerne 5 gange i 5 sekunder.

ANVISNING: er smoothien for tyktflydende, kan du efter behov fylde lidt mineralvand, frugtsaft, mælk eller yoghurt i.

---

1. Fyld frugtstykker og evt. andre ingredienser i det ønskede bæger 13/15. Bemærk markering MAX for den maksimale påfyldningsmængde.
2. Fig. B: skru den ønskede knivindsats 12 på bægeret 13/15. Sørg for, at knivindsatsen er skruet godt fast på bægeret.
3. Stik netstikket 3 i stikkontakten.

4. Fig. C: vend bægeret 13/15 om og sæt det således på basisenheden 4, at pilen ▼ på knivindsatsen 12 peger på symbolet ▲ på basisenheden 4.
5. Drej bægeret 13/15 et lille stykke med uret (mod symbolet ▲) for at tænde apparatet.
6. Drej bægeret 13/15 et lille stykke mod uret (mod symbolet ▲) for at slukke apparatet.  
Vent, til knivindsatsens 12 blade står stille.
7. Træk netstikket 3 ud af stikkontakten.
8. Fjern bægeret 13/15 fra basisenheden 4 og vend det om.
9. Skru knivindsatsen 12 af og vær derved opmærksom på, at væsken drypper i bægeret 13/15.
10. Inden den næste brug skyller du om nødvendigt knivindsatsen 12 kort af under rindende vand.
11. Rengør apparatet så vidt muligt straks efter brugen.

## 7. Citruspressen

### 7.1 Pressekegle til store og små citrusfrugter

Fig. E: der findes to forskellige pressekegler til forskelligt store citrusfrugter.

- Til små citrusfrugter (f.eks. citroner, limefrugter) bruger de den lille pressekegle 10.
- Til store citrusfrugter (f.eks. appelsiner, grapefrugter) sætter du den store pressekegle 11 på den lille pressekegle 10. Derved skal de små næser på den store pressekegle passe ind i udsparingerne på den lille pressekegle.
- For at skille de to pressekegler 10+11 ad igen, trykker du de små næsen indad og trækker dem ud af udsparingerne opad.

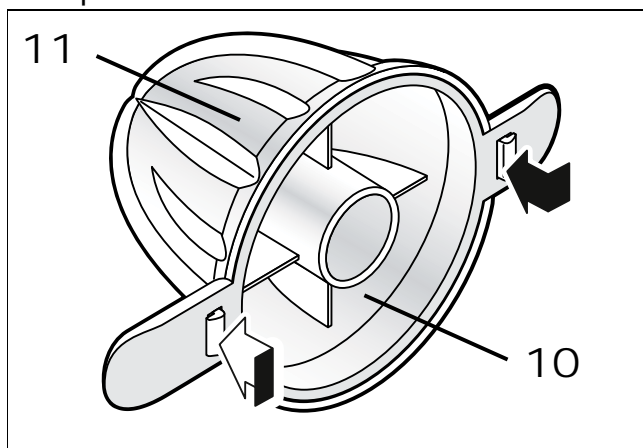

### 7.2 Samling af citruspressen



FARE!

- ⊙ Stik først netstikket 3 i en stikkontakt, når apparatet er komplet samlet.

1. Stil basisenheden 4 på et tørt, fast og plant underlag.

Fig. A:

2. Sæt citruspresseoverdelen 5 således på basisenheden 4, at de to citruspressesymboler  står over for hinanden.

ANVISNING: du kan løfte den komplette citruspresseoverdel 5 med drivaksel 7 og afdækningsring 6 af og sætte den på igen. De to dele kan fjernes, f.eks. ved rengøring.

3. Sæt om nødvendigt afdækningsringen 6 og drivakslen 7 i.

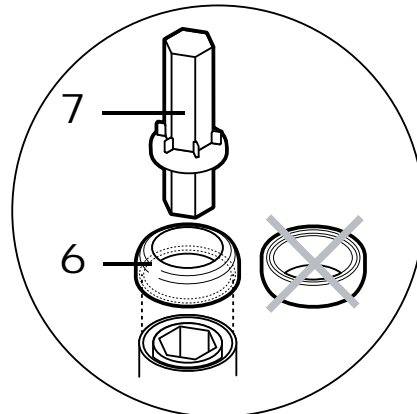

4. Sæt saftbeholderen 8 i citruspresseoverdelen 5.
5. Sæt sien 9 i saftbeholderen 8. Derved skal de små riller på midten af sien passe på fremspringene på saftbeholderen.
6. Sæt den lille pressekegle 10 eller den samlede pressekegle 10+11 på drivakslen 7.
7. Sæt netstikket 3 i en stikkontakt, som svarer til de tekniske data.

### 7.3 Dryppestop

Fig. D: der er integreret en dryppestop-funktion i saftbeholderens 8 udløb 2. Hvis du vil fjerne eller udskifte beholderen under udløbet, kan du undgå at der drypper saft ud ved at lukke dryppestoppet.

ANVISNING: sørg for, at dryppestoppet er åbent ved presning, så saften ikke samler sig i saftbeholderen 8.

- For at lukke dryppestoppet trykker du udløbet 2 lidt opad.
- For at åbne dryppestoppet trykker du udløbet 2 lidt nedad.

### 7.4 Presning af saft fra citrusfrugter

ADVARSEL!

- ⊙ Kontrollér, at der ikke befinder sig et fremmedlegeme i sien 9 eller i apparatet, når du betjener dette.
- ⊙ Udøv ikke for stort tryk på pressekeglen 10+11/10.
- ⊙ Apparatet er konstrueret til en driftstid uden afbrydelse på maks. 4 minutter drift som citruspresse. Derefter skal apparatet forblive slukket, indtil det er kølet af til rumtemperatur.

Fig. D:

1. Stil det lille bæger 13 eller en anden beholder under udløbet 2.
2. Åbn dryppestoppet ved at trykke udløbet 2 ned.
3. Halvér citrusfrugterne.
4. Pres citrusfrugthalvdelen med snitfladen nedad på pressekeglen 10+11/10 med et let tryk. Herved bliver citruspresseoverdelen trykket ned og pressekeglen begynder at dreje. Saften løber ned i saftbeholderen 8 og ud af udløbet 2.

5. Så snart du ikke mere trykker på pressekeglen 10+11/10, stopper apparatet.
6. Tryk om nødvendigt dryppestoppet, ved at trykke udløbet 2 lidt opad.
7. Rengør om muligt apparatet straks efter hver brug, så frugtkødet ikke tørrer ind.

## 8. Drikke, transportere og opbevare

Smoothies og friskpresset saft skal helst drikkes ret hurtigt. Med „to go“-lågene 14 kan du også tage bægerne med eller opbevare dem kortvarigt.

- Fig. F: for at drikke den friske smoothie direkte fra bægeret 13/15 skal du skrue et „to go“-låg 14 på bægeret 13/15 med indhold. Åbn drikkelåget 17, og drik af drikkeåbningen 16.
- Når drikkelåget 17 er sat på, er drikkeåbningen 16 og bægeret 13/15 lukket tæt til. Således kan du også drikke din smoothie undervejs („to go“) eller opbevare dem kortvarigt. Det bedste er så at stille smoothien i køleskabet.

## 9. Overophedningsbeskyttelse

Apparatet har en overophedningsbeskyttelse. Hvis apparatet bruges for længe og temperaturen bliver for høj, slukker det automatisk.

- Træk i dette tilfælde netstikket ud, og lad apparatet køle af.
- Derefter kan du tage apparatet i brug igen.

## 10. Rengøring

Rengør apparatet inden første brug!

---



FARE for elektrisk stød!

- ⊙ Træk netstikket 3 ud af stikkontakten, inden du skiller apparatet ad og rengør det.

ADVARSEL mod materielle skader!

- ⊙ Anvend ikke skrappe eller skurende rengøringsmidler.
- 

### Efter hver brug

- Rengør apparatet og alle anvendte tilbehørsdele efter enhver brug og fjern derved alle madrester.
- Alle tilbehørsdele skal skilles ad og rengøres enkeltvis.

Undtagelse: drivakslen 7 og afdækningsringen 6 kan forblive i citruspresseoverdelen 5, hvis de ikke er tilsmudset.

### Basisenhed og citruspresseoverdel

---



FARE for elektrisk stød!

- ⊙ Følgende dele må ikke dyppes i vand eller andre væsker og ikke rengøres i opvaskemaskinen:
    - citruspresseoverdelen 5,
    - basisenheden 4 inklusive tilslutningsledning med netstik 3.
- 

Tør citruspresseoverdelen 5, basisenheden 4 og tilslutningsledningen 3 af med en let vædet klud. Tør efter med en tør klud.

## Tilbehørsdele

---



FARE for at skære sig!

- ⊙ Ved opvask med hånden skal vandet være så klart, at du kan se knivindsatsen 12 klart i vandet.
- 

Følgende dele kan både rengøres i hånden og i opvaskemaskinen:

- låget 1
  - afdækningsringen 6
  - drivakslen 7
  - saftbeholder 8
  - sien 9
  - den lille pressekegle 10/11
  - knivindsatsen 12
  - det lille bæger 13/15
  - de to „to go“-låg 14
1. Rengør alle tilbehørsdele med varmt vand og lidt opvaskemiddel. Skyl derefter delene af med rent vand.  
Eller:  
Læg tilbehørsdelene i den øverste kurv i opvaskemaskinen hhv. smådelene i bestikkurven.
  2. Sørg for, at alle dele er fuldstændig tørre, før du rydder dem til side, eller du bruger apparatet på ny.

### „to go“-låg

Vær ved „to go“-lågene 14 især opmærksom på en grundig rengøring:

- gummipakningerne på undersiden af drikkelåget 17,
- alle fordybninger og hjørner.

## 11. Opbevaring



FARE for børn!

- ⦿ Opbevar apparatet utilgængeligt for børn.



FARE!

- ⦿ For at undgå ulykker må netstikket 3 under opbevaringen ikke være forbundet med en stikkontakt.

- Vælg et sted, hvor hverken kraftig varme eller fugtighed kan påvirke apparatet.

## 12. Bortskaffelse

Dette produkt er underlagt det europæiske direktiv 2012/19/EU. Symbolet med den overstregede skraldespand på hjul betyder, at produktet inden for den Euro-



pæiske Union skal tilføres en separat affaldsindsamling. Det gælder produktet og alt tilbehør, som er markeret med symbolet. Mærkede produkter må ikke bortskaffes med det normale husholdningsaffald, men skal afleveres til et modtagelsessted for genbrug af elektriske og elektroniske apparater. Genbrug er med til at reducere forbruget af råstoffer og aflaste miljøet.

### Emballage

Når du vil bortskaffe emballagen, skal du være opmærksom på de tilsvarende miljøbestemmelser i landet.

## 13. Problemløsning

Hvis dit apparat ikke fungerer som ønsket, skal du først gå den følgende tjekliste igennem. Måske er der kun tale om et mindre problem, som du selv kan løse.



FARE for elektrisk stød!

- ⦿ Forsøg under ingen omstændigheder selv at reparere apparatet.

Fejl	Mulige årsager / foranstaltninger
Virker ikke	<ul style="list-style-type: none"><li>• Er strømforsyningen sikret?</li><li>• Kontrollér tilslutningen.</li><li>• Har overophedningsbeskyttelsen slukket apparatet? (se "Overophedningsbeskyttelse" på side 27)</li><li>• Smoothie-Maker: Er bægeret 13/15 sat rigtigt ind?</li></ul>
Smoothie-Maker: Knivindsatsens blade 12 drejer sig ikke eller kun meget trægt	<ul style="list-style-type: none"><li>• Sluk straks! Træk omgående netstikket 3 ud og kontrollér: om der er en hindring i bægeret 13/15?</li></ul>
Citruspresse: Pressekegle 10/10+11 holder op med at dreje	<ul style="list-style-type: none"><li>• Har du udøvet for stort tryk på pressekeglen 10/10+11?</li><li>• Befinder der sig et fremmedlegeme i apparatet?</li></ul>
Citruspresse: Der kommer ikke saft ud af udløbet 2.	<ul style="list-style-type: none"><li>• Er dryppestoppet lukket? Tryk udløbet 2 lidt ned.</li></ul>

## 14. Opskrifter

---

FORSIGTIG:

- ⊙ fyld alt efter ingrediensernes hårdhed og konsistens ikke bægeret 1 3/15 helt op til maksimum, da knivindsatsen 12 ellers kan blokere.
- 

### **Grøn smoothie**

Ingredienser:

¼ limefrugt  
½ håndfuld frisk bladspinat  
¼ mango  
¼ banan (skrællet)  
½ skive ananas  
100 ml vand  
1 isterning

- Pres limefrugten med den lille pressekegle 10 og opfang saften.
- Kom limesaften og de andre ingredienser i bægeret 1 3/15 og blend indtil den ønskede konsistens er nået.

### **Tropisk smoothie**

Ingredienser:

appelsiner til 50 ml appelsinsaft  
50 g ananas  
¼ banan (skrællet)  
½ kiwier (skrællet)  
½ håndfuld spinat

- Pres ca. 50 ml appelsinsaft med den store pressekegle 10+11.
- Kom appelsinsaften og de andre ingredienser i bægeret 1 5/13 og blend indtil den ønskede konsistens er nået.

### **Opkvikker**

Ingredienser:

½ banan (skrællet)  
¼ mango  
½ håndfuld bladspinat  
¼ teskefuld olie (f.eks. solsikkeolie)  
50 ml æblesaft  
50 ml vand

- Kom alle ingredienserne i bægeret 1 3/15 og blend indtil den ønskede konsistens er nået.

### **Honning-flip**

Ingredienser:

200 ml mælk  
2 cl solbærsaft  
1 spiseskefuld honning  
1 æggeblomme  
1 isterning

- Kom alle ingredienserne i bægeret 1 3/15 og blend indtil den ønskede konsistens er nået.

### **Jordbær-banan-shake**

Ingredienser:

½ banan (skrællet)  
75 g jordbær  
½ brev vaniljesukker  
100 ml mælk

- Kom alle ingredienserne i bægeret 1 3/15 og blend indtil den ønskede konsistens er nået.



### **Bærdrøm**

Ingredienser:

25 g blåbær

35 g hindbær

40 g jordbær

¼ banan (skrællet)

40 g yoghurt naturel

¾ spiseskefuld havregryn

35 ml mælk

Smag til med honning

- Kom alle ingredienserne i bægeret 13/15 og blend indtil den ønskede konsistens er nået.

### **Godnat smoothie**

Ingredienser:

Citroner til ½ spiseskefuld citronsaft

¼ banan (skrællet)

¼ æble

½ spiseskefuld honning

½ håndfuld spinat

100 ml vand

- Pres ca. ½ spiseskefuld citronsaft med den lille pressekegle 10.
- Kom citronsaften og de andre ingredienser i bægeret 13/15 og blend indtil den ønskede konsistens er nået.

### **Mango-shake**

Ingredienser:

125 g mango

125 ml mælk

- Kom alle ingredienserne i bægeret 13/15 og blend indtil den ønskede konsistens er nået.

### **Hindbær-pære-smoothie**

Ingredienser:

½ moden pære

75 g hindbær

100 ml vand

Smag til med honning

- Kom alle ingredienserne i bægeret 13/15 og blend indtil den ønskede konsistens er nået.

### **Fersken-banan-smoothie**

Ingredienser:

grapefrugt til 50 ml grapefrugtsaft

½ banan (skrællet)

1 ferskner (skrællet og udstenet)

1 sprøjt citronsaft

- Pres ca. 50 ml grapefruitsaft med den store pressekegle 10+11.
- Kom grapefruitsaften og de andre ingredienser i bægeret 13/15 og blend indtil den ønskede konsistens er nået.

## 15. Tekniske data

Model:	SSMZ 300 A1
Netspænding:	220-240 V ~ 50/60 Hz
Beskyttelsesklasse:	II 
Effekt:	300 W
Påfyldningsmængde:	200 ml - 600 ml

## Anvendte symboler

	Beskyttelsesisolering
	Afprøvet sikkerhed. Apparater skal opfylde de almindelige anerkendte tekniske regler og være i overensstemmelse med produktsikkerhedsloven (ProdSG) [Tyskland].
	Med CE-mærkning erklærer HOYER Handel GmbH EU-konformiteten.
	Dette symbol minder om, at bortskaffe emballagen miljøvenligt.
	Genbrugelige materialer: pap (undtaget bølgepap)
	Symbolet kendetegner dele, som kan rengøres i opvaskemaskinen.

Ret til tekniske ændringer forbeholdes.

## 16. HOYER Handel GmbHs garanti

Kære kunde.

Du har 3 års garanti fra købsdatoen på dette apparat. I tilfælde af mangler på dette produkt gælder de lovpligtige rettigheder for dig i forhold til sælgeren af produktet. Disse lovpligtige rettigheder bliver ikke begrænset af vores i efterfølgende nævnte stillede garanti.

### Garantibetingelser

Garantifristen starter på købsdatoen. Den originale kvittering bedes opbevaret godt. Dette bilag er nødvendigt for dokumentering af købet.

Hvis der inden for 3 år fra købsdatoen skulle opstå en materiale- eller fabrikationsfejl på dette produkt, vil produktet – ud fra vores vurdering – blive repareret eller udskiftet af os uden udgifter for dig. Denne garantiydelse forudsætter, at det defekte apparat og købsbilaget (kvitteringen) foreligger inden for den 3-årige tidsfrist, og at det skriftligt bliver kortfattet beskrevet, hvori fejlen består, og hvornår denne er opstået.

Hvis defekten er dækket af vores garanti, modtager du det reparerede produkt retur eller et helt nyt produkt. I forbindelse med reparation eller udskiftning af produktet starter der ikke en ny garantiperiode.

### Garantiperiode og lovpligtige krav ved fejl

Garantiperioden bliver ikke forlænget som følge af garantiydelsen. Dette gælder også for udskiftede og reparerede dele. Eventuelle skader og mangler, der allerede forefindes ved købet, skal omgående meddeles efter udpakningen. Reparationer, der indtræffer efter garantiperiodens udløb, er for kundens regning.

## **Garantidækning**

Apparatet er blevet omhyggeligt fremstillet efter strenge kvalitetsretningslinjer og kontrollet samvittighedsfuldt inden leveringen. Garantien gælder for materiale- eller fabriktionsfejl.

Denne garanti omfatter ikke sliddele, der er udsat for normalt slid og for skader på skrøbelige dele, f.eks. kontakter, batterier, lyskilder eller dele, der er fremstillet af glas.

Denne garanti dækker ikke, hvis det beskadigede produkt ikke er blevet anvendt til formålet eller ikke er blevet passet. For at anvende produktet korrekt, skal alle de anførte anvisninger i betjeningsvejledningen nøje overholdes. Anvendelsesformål og handlinger, der frarådes i betjeningsvejledningen, eller som der advares imod, skal ubetinget undgås. Produktet er udelukkende bestemt til privat brug og ikke til erhvervsmæssigt brug. Ved misligholdelse og uhensigtsmæssig behandling, brug af vold og ved indgreb, som ikke er blevet udført af vores autoriserede servicecenter, ophører garantien.

## **Afvikling af en garantisag**

For at sikre en hurtig behandling af dit anliggende, bedes du gå frem efter følgende anvisninger:

- Hav i forbindelse med alle forespørgsler artikelnummeret IAN: 302511 og kvitteringen som dokumentering for købet parat.
- Varenummeret finder du på typeskiltet, som en gravering, på forsiden af din vejledning (forneden til venstre) eller som etiket apparatets bag- eller underside.
- Hvis der skulle forekomme funktionsfejl eller specielle mangler, skal du først kontakte efterfølgende nævnte servicecenter telefonisk eller pr. e-mail.
- Et defekt produkt, der er dækket af garantien, kan du derefter portofrit fremsende til den oplyste service-adresse,

med vedhæftning af købsbilaget (kvitteringen) og angivelse af, hvori fejlen består, samt hvornår denne er opstået.



På [www.lidl-service.com](http://www.lidl-service.com) kan du downloade denne og mange flere håndbøger, produktvideoer og software.



## **Service-center**

 Service Danmark  
Tel.: 32 710005  
E-Mail: [hoyer@lidl.dk](mailto:hoyer@lidl.dk)

IAN: 302511



## **Leverandør**

Bemærk venligst, at den følgende adresse ikke er en service-adresse. Kontakt først det ovennævnte service-center.

HOYER Handel GmbH  
Tasköprüstraße 3  
DE-22761 Hamburg  
TYSKLAND

## **Sommaire**

1. Aperçu de l'appareil .....	35
2. Utilisation conforme .....	36
3. Consignes de sécurité .....	37
4. Éléments livrés .....	40
5. Mise en service .....	40
6. Appareil à smoothie .....	41
6.1 Préparation des aliments .....	41
6.2 Mixer/broyer .....	41
7. Presse-agrumes .....	42
7.1 Cônes de pressage pour grands et petits agrumes .....	42
7.2 Assemblage du presse-agrumes .....	43
7.3 Système anti-goutte .....	43
7.4 Presser les agrumes .....	44
8. Boire, emporter et conserver .....	44
9. Protection contre la surchauffe .....	44
10. Nettoyage .....	45
11. Rangement .....	46
12. Mise au rebut .....	46
13. Dépannage .....	46
14. Recettes .....	47
15. Caractéristiques techniques .....	49
16. Garantie de HOYER Handel GmbH .....	49

## **1. Aperçu de l'appareil**

- 1 Couvercle
- 2 Ouverture d'écoulement du réservoir de jus (avec bouchon anti-goutte)
- 3 Câble de raccordement avec fiche secteur
- 4 Unité de base
- 5 Accessoire presse-agrumes
- 6 Bague de recouvrement
- 7 Arbre d'entraînement
- 8 Réservoir de jus
- 9 Filtre (pour la pulpe)
- 10 Petit cône de pressage
- 11 Grand cône de pressage
- 12 Couteau
- 13 Gobelet (petit, min. 200 ml - max. 400 ml)
- 14 Couvercle « pour la route » (2x)
- 15 Gobelet (grand, min. 200 ml - max. 600 ml)
- 16 Bec pour boire
- 17 Obturateur de bec

## ***Merci beaucoup pour votre confiance !***

Nous vous félicitons pour l'achat de votre nouvel appareil à smoothie avec presse-agrumes.

Pour manipuler l'appareil en toute sécurité et vous familiariser avec l'ensemble de ses fonctionnalités :

- Lisez attentivement ce mode d'emploi avant la première utilisation.
- Respectez en priorité les consignes de sécurité !
- L'appareil ne doit être utilisé qu'aux fins décrites dans ce mode d'emploi.
- Conservez ce mode d'emploi.
- Si vous transmettez l'appareil à un tiers, n'oubliez pas d'y joindre ce mode d'emploi. Le mode d'emploi fait partie intégrante du produit.

Nous vous souhaitons beaucoup de plaisir avec votre nouvel appareil à smoothie avec presse-agrumes !

## ***2. Utilisation conforme***

L'appareil à smoothie avec presse-agrumes est ...

... destiné à mixer des boissons fruitées (smoothies) et à broyer 50 g maximal de glaçons. Pour la préparation, utilisez le gobelet 13 ou 15 avec le couvercle 12.

... pour presser des agrumes. Pour cela, utilisez l'accessoire presse-agrumes 5 avec accessoires.

L'appareil est conçu pour un usage domestique. L'appareil doit être utilisé uniquement à l'intérieur.

Cet appareil ne peut pas être utilisé à des fins professionnelles.

### ***Utilisation impropre prévisible***

---

**AVERTISSEMENT** : risque de dommages matériels !

- ⊙ n'utilisez pas l'appareil pour hacher des aliments particulièrement durs, tels que des aliments congelés, des os, des noix de muscade, des céréales ou des grains de café.
  - ⊙ Ne dépassez jamais 50 g de glaçons.
  - ⊙ Les peaux épaisses ou dures (par ex. d'agrumes, d'ananas), les tiges et les noyaux des fruits à noyau (par ex. de cerises, de pêches ou d'abricots) doivent être retirés avant le mixage.
- 

## ***Symboles sur l'appareil***

	Ce symbole indique que ces matériaux d'excellente qualité n'altèrent ni le goût ni l'odeur des aliments.
---	--

### **3. Consignes de sécurité**

#### **Avertissements**

Les avertissements suivants sont utilisés si nécessaire dans le présent mode d'emploi :



**DANGER !** Risque élevé : le non-respect de l'avertissement peut provoquer des blessures graves, voire la mort.

**AVERTISSEMENT !** Risque moyen : le non-respect de l'avertissement peut provoquer des blessures ou des dommages matériels graves.

**ATTENTION :** risque faible : le non-respect de l'avertissement peut provoquer des blessures légères ou entraîner des dommages matériels.

**REMARQUE :** remarques et particularités dont il faut tenir compte en manipulant l'appareil.

#### **Instructions pour une utilisation en toute sécurité**

- ⊙ Cet appareil ne doit pas être utilisé par des enfants.
- ⊙ Les enfants ne doivent pas jouer avec l'appareil.
- ⊙ L'appareil et son câble de raccordement doivent être tenus hors de portée des enfants.
- ⊙ Cet appareil ne peut être utilisé par des personnes ayant des capacités physiques, sensorielles ou mentales réduites ou un manque d'expérience et/ou de connaissance que lorsqu'ils sont surveillés ou qu'ils ont été informés de l'utilisation sûre de l'appareil et ont compris les risques qui en résultent.
- ⊙ Si le câble de raccordement au secteur de cet appareil est endommagé, il faut le faire remplacer par le fabricant, son service après-vente ou une personne ayant une qualification similaire pour éviter les mises en danger.
- ⊙ Cet appareil n'est pas conçu pour être utilisé avec une minuterie externe ou un système de commande à distance séparé.
- ⊙ Débranchez la fiche secteur de la prise de courant ...  
... lorsque l'appareil est sans surveillance,  
... avant d'assembler ou de démonter l'appareil et  
... avant de nettoyer l'appareil.
- ⊙ Avant la première utilisation, nettoyez toutes les pièces et surfaces qui seront en contact avec les aliments (voir « Nettoyage » à la page 45).
- ⊙ Il peut se produire des blessures en cas de mauvaise utilisation de l'appareil.

- ⊙ Les lames du couteau sont très coupantes. Veillez à ne pas vous couper en particulier lorsque vous ouvrez le gobelet, retirez les aliments et nettoyez le couteau. Si vous le nettoyez à la main, l'eau doit être suffisamment claire de manière à ce que les lames restent parfaitement visibles.
- ⊙ L'appareil ne doit en aucun cas être utilisé sans le gobelet.
- ⊙ L'appareil est conçu pour une durée de fonctionnement sans interruption de ...
  - ... maximum 1 minute en tant qu'appareil à smoothie,
  - ... maximum 4 minutes en tant que presse-agrumes.
 L'appareil doit être ensuite arrêté jusqu'à ce qu'il se soit refroidi à la température ambiante.



### ***DANGER pour les enfants***

- ⊙ Le matériel d'emballage n'est pas un jouet. Les enfants ne doivent pas jouer avec les sachets en plastique. Ceux-ci présentent un risque d'asphyxie.
- ⊙ Veillez à ce que les enfants ne puissent pas faire tomber l'appareil du plan de travail en tirant sur le câble de raccordement.
- ⊙ Conservez l'appareil hors de portée des enfants.



### ***DANGER pour et provoqué par les animaux domestiques et d'élevage***

- ⊙ Les appareils électriques peuvent présenter des dangers pour les animaux domestiques et d'élevage. De plus, ceux-ci peuvent endommager l'appareil. Maintenez par conséquent les animaux éloignés des appareils électriques.



### ***DANGER ! Risque d'électrocution en raison de l'humidité***

- ⊙ L'appareil ne doit jamais être mis en marche à proximité, entre autres, d'une baignoire, d'une douche ou d'un lavabo rempli.
- ⊙ L'unité de base, le câble de raccordement et la fiche secteur ne doivent pas être plongés dans l'eau ou dans un autre liquide.
- ⊙ Protégez l'unité de base, le câble de raccordement et les fiches secteur de l'humidité, des gouttes et des projections d'eau.
- ⊙ Si du liquide pénètre dans l'unité de base, débranchez immédiatement la fiche secteur. Faites contrôler l'appareil avant de le remettre en service.
- ⊙ N'utilisez pas l'appareil avec les mains mouillées.
- ⊙ Si l'appareil tombe dans l'eau, débranchez immédiatement la fiche secteur. Ne retirer l'appareil qu'après cela.





### **DANGER ! Risque d'électrocution**

- ⊙ Ne branchez la fiche secteur sur une prise de courant que si l'appareil est complètement assemblé.
- ⊙ Raccordez la fiche secteur uniquement à une prise de courant conforme et facilement accessible, dont la tension correspond aux indications figurant sur la plaque signalétique. Après avoir branché l'appareil, la prise de courant doit rester facilement accessible.
- ⊙ Évitez toute détérioration du câble de raccordement par des arêtes vives ou des surfaces brûlantes. N'enroulez pas le câble de raccordement autour de l'appareil.
- ⊙ L'appareil n'est pas complètement isolé du secteur même après l'avoir éteint avec l'interrupteur Marche/Arrêt. Pour ce faire, débranchez la fiche secteur.
- ⊙ Lors de l'utilisation de l'appareil, le câble de raccordement ne doit pas être coincé ou écrasé.
- ⊙ Pour débrancher l'appareil, tirez toujours sur la fiche secteur, jamais sur le câble.
- ⊙ Débranchez la fiche secteur de la prise de courant ...
  - ... lorsqu'une panne survient,
  - ... quand vous n'utilisez pas l'appareil,
  - ... avant d'assembler ou de désassembler l'appareil,
  - ... avant de nettoyer l'appareil et
  - ... en cas d'orage.
- ⊙ N'utilisez pas l'appareil si celui-ci ou le câble de raccordement présente des dégâts apparents.
- ⊙ Si le câble d'alimentation est endommagé, il doit être remplacé par le fabricant, son service après vente ou des personnes de qualification similaire afin d'éviter un danger.
- ⊙ Afin d'éviter tout risque d'accident, n'effectuez aucune modification au niveau de l'appareil.



### **DANGER ! Risque de blessures par coupure**

- ⊙ Les lames du couteau sont coupantes. Manipulez-les avec précaution.

### **AVERTISSEMENT les pièces en rotation peuvent vous blesser**

- ⊙ Ne touchez pas directement le cône de pressage du presse-agrumes en rotation. Ne placez aucune cuiller ou objet similaire dans les pièces en rotation. Veillez à attacher vos cheveux et à ne pas porter de vêtements amples à proximité des pièces en rotation.
- ⊙ Ne branchez la fiche secteur sur une prise de courant que si l'appareil est complètement assemblé.

### **AVERTISSEMENT : risque de dommages matériels**

- ⊙ Les peaux épaisses ou dures (par ex. d'agrumes, d'ananas), les tiges et les noyaux des fruits à noyau (par ex. de cerises, de pêches ou d'abricots) doivent être retirés avant le mixage.
  - ⊙ N'utilisez pas l'appareil pour hacher des aliments particulièrement durs, tels que des aliments congelés, des os, des noix de muscade, des céréales ou des grains de café.
  - ⊙ Ne dépassez jamais 50 g de glaçons.
  - ⊙ Ne versez dans les gobelets aucun ingrédient dont la température est supérieure à 85 °C.
  - ⊙ Pour éviter d'endommager l'appareil, arrêtez...
    - ... immédiatement le processus de mixage si les lames du couteau ne tournent pas ou ne tournent que difficilement.
    - ... immédiatement le pressage si le cône de pressage ne tourne pas ou ne tourne que difficilement.
- Débranchez la fiche secteur et vérifiez si un obstacle encombre l'appareil ou si l'aliment est trop épais. Vérifiez égale-

ment si l'appareil est assemblé correctement.

- ⊙ Ne faites pas fonctionner l'appareil comme appareil à smoothie avec des gobelets vides ; le moteur fonctionnerait à chaud et pourrait être endommagé.
- ⊙ Faites fonctionner l'appareil comme appareil à smoothie uniquement quand le couteau est bien vissé sur un gobelet.
- ⊙ Les lames du couteau continuent à tourner après l'arrêt de l'appareil. Attendez l'arrêt complet avant de retirer un gobelet.
- ⊙ Il est interdit de bloquer et de surcharger le moteur. N'exercez pas une trop grande pression sur le cône de pressage.
- ⊙ Veillez à ce qu'il n'y ait aucun corps étranger dans le filtre ou dans l'appareil lorsque vous vous en servez.
- ⊙ Utilisez uniquement les accessoires d'origine.
- ⊙ Placez l'appareil sur une surface stable et plane.
- ⊙ Ne placez jamais l'appareil sur des surfaces très chaudes (comme les plaques de cuisson) ni à proximité de sources de chaleur ou d'un feu ouvert.
- ⊙ Les pièces suivantes ne doivent pas être tenues sous l'eau ni plongées dans l'eau ou dans d'autres liquides ni nettoyées au lave-vaisselle :
  - l'accessoire presse-agrumes 5,
  - l'unité de base 4 y compris le câble de raccordement avec fiche secteur 3.
- ⊙ N'utilisez aucun détergent acide ou décapant.
- ⊙ L'appareil est équipé de pieds à ventouse antidérapants en plastique. Étant donné que les meubles sont recouverts d'une variété de laques et de matières synthétiques et sont traités avec différents produits d'entretien, il ne peut pas être totalement exclu que certaines de ces substances contiennent des composants qui attaquent et ramollissent les

pieds à ventouses antidérapants en plastique. Au besoin, placez un support antidérapant sous l'appareil.

## 4. *Éléments livrés*

- 1 mode d'emploi
- 1 unité de base 4

### *Appareil à smoothie accessoires*

- 1 grand gobelet 15  
(min. 200 ml - max. 600 ml)
- 1 petit gobelet 13  
(min. 200 ml - max. 400 ml)
- 1 couteau 12
- 2 couvercles « pour la route » 14

### *Presse-agrumes - accessoires*

- 1 couvercle 1
- 1 grand cône de pressage 11
- 1 petit cône de pressage 10
- 1 filtre (pour la pulpe) 9
- 1 réservoir de jus 8
- 1 accessoire presse-agrumes 5 avec arbre d'entraînement 7 et bague de recouvrement 6

## 5. *Mise en service*

- Ôtez tout le matériau d'emballage.
- Vérifiez si toutes les pièces sont présentes et en parfait état.
- Nettoyez l'appareil avant la première utilisation ! (voir « Nettoyage » à la page 45)



**DANGER !** Risque d'électrocution !

- ⊙ Branchez la fiche secteur 3 sur une prise de courant uniquement lorsque l'unité de base 4 est assemblée avec les accessoires.

- 
- Posez l'appareil sur une surface sèche, plane et antidérapante.

## 6. Appareil à smoothie

Dans la fonction appareil à smoothie, utilisez le gobelet 13 ou 15 avec le couteau 12 pour mixer des smoothies ou broyer des glaçons.



**DANGER !** Risque d'électrocution !

- ⊙ Ne branchez la fiche secteur 3 sur une prise de courant que si l'appareil est complètement monté.



**DANGER !** Risque de blessures par coupure !

- ⊙ L'appareil ne doit en aucun cas être utilisé sans le gobelet 13/15.
- ⊙ Les lames du couteau 12 sont coupantes. Manipulez-les avec précaution.
- ⊙ Les lames du couteau 12 continuent à tourner après l'arrêt de l'appareil. Attendez l'arrêt complet avant de retourner le gobelet 13/15 et de dévisser le couteau.

**AVERTISSEMENT :** risque de dommages matériels !

- ⊙ Pour éviter d'endommager l'appareil, arrêtez immédiatement le processus de mixage si les lames du couteau 12 ne tournent pas ou ne tournent plus que difficilement. Dans ce cas, débranchez la fiche secteur 3 et vérifiez si un obstacle encombre le gobelet 13/15.
- ⊙ L'appareil est conçu pour une durée de fonctionnement sans interruption de maximum 1 minute en tant qu'appareil à smoothie. L'appareil doit être ensuite arrêté jusqu'à ce qu'il se soit refroidi à la température ambiante.

## 6.1 Préparation des aliments

**AVERTISSEMENT :** risque de dommages matériels !

- ⊙ Les peaux épaisses ou dures (par ex. d'agrumes, d'ananas), les tiges et les noyaux des fruits à noyau (par ex. de cerises, de pêches ou d'abricots) doivent être retirés avant le mixage.

- Lavez ou épluchez les fruits.
- Coupez les fruits en gros morceaux (env. 3-4 cm de côté).
- Utilisez suffisamment de liquide (eau minérale, jus de fruit, lait, yaourt). Nous vous recommandons un rapport de mélange de 1:1.

## 6.2 Mixer/broyer

**ATTENTION :**

- ⊙ Respectez le repère MAX sur les gobelets 13/15 pour la quantité de remplissage maximale.
- ⊙ Selon la dureté et la consistance des ingrédients, ne remplissez pas le gobelet 13/15 jusqu'au maximum, sinon le couteau 12 risque d'être bloqué.
- ⊙ Remplissez 50 g maximal de glaçons dans le gobelet 13/15. Broyez les glaçons à 5 reprises pendant 5 secondes.

**REMARQUE :** si le smoothie est trop épais, ajoutez selon la consistance un peu d'eau minérale, du jus de fruit, du lait ou du yaourt liquide.

1. Mettez les morceaux de fruits et d'autres ingrédients dans le gobelet 13/15 de votre choix. Respectez le repère MAX pour la quantité de remplissage maximale.
2. Figure B : vissez le couteau 12 souhaité sur le gobelet 13/15. Veillez à ce que le couteau soit fermement fixé avec le gobelet.

3. Branchez la fiche secteur 3 sur la prise de courant.
4. Figure C : retournez le gobelet 13/15 et mettez-le sur l'unité de base 4 de telle sorte que la flèche ▼ sur le couteau 12 pointe sur le symbole 🔒 sur l'unité de base 4.
5. Tournez un peu le gobelet 13/15 dans le sens horaire (vers le symbole 🔒) pour mettre l'appareil en marche.
6. Tournez un peu le gobelet 13/15 dans le sens antihoraire (vers le symbole 🔓) pour arrêter l'appareil.  
Attendez l'arrêt complet des lames du couteau 12.
7. Débranchez la fiche secteur 3 de la prise de courant.
8. Retirez le gobelet 13/15 de l'unité de base 4 et retournez-le.
9. Dévissez le couteau 12 et veillez en même temps à ce que le liquide coule dans le gobelet 13/15.
10. Avant la prochaine utilisation, rincez brièvement si nécessaire le couteau 12 à l'eau courante.
11. Nettoyez l'appareil aussi vite que possible après usage.

## 7. Presse-agrumes

### 7.1 Cônes de pressage pour grands et petits agrumes

Figure E : deux cônes de pressage différents sont prévus pour différentes tailles d'agrumes.

- Utilisez le petit cône de pressage 10 pour les petits agrumes (p. ex. citrons, limettes).
- Pour les gros agrumes (p. ex. oranges, pamplemousses) placez le grand cône de pressage 11 sur le petit cône de pressage 10. Ce faisant, les petits taquets du grand cône de pressage doivent s'enclencher dans les encoches sur le petit cône de pressage.
- Pour dissocier les deux cônes de pressage 10 + 11, enfoncez les petits taquets vers l'intérieur et vers le haut pour les sortir des encoches.

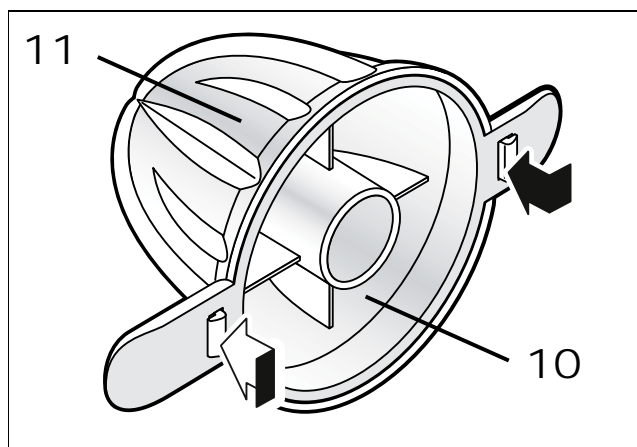

## 7.2 Assemblage du presse-agrumes



**DANGER !**

- ⊙ Ne branchez la fiche secteur 3 sur une prise de courant que si l'appareil est complètement assemblé.

1. Placez l'unité de base 4 sur un support sec, solide et plat.

Figure A :

2. Placez l'accessoire presse-agrumes 5 sur l'unité de base 4 de telle sorte que les deux symboles de presse-agrumes  se superposent.

REMARQUE : vous pouvez soulever et replacer l'accessoire presse-agrumes 5 complet avec arbre d'entraînement 7 et bague de recouvrement 6. P. ex. ces deux pièces sont amovibles pour le nettoyage.

3. Si besoin, mettez la bague de recouvrement 6 et l'arbre d'entraînement 7 en place.

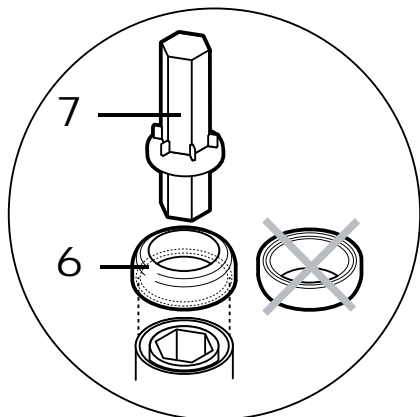

4. Placez le réservoir de jus 8 dans l'accessoire presse-agrumes 5.
5. Placez le filtre 9 dans le réservoir de jus 8. Ce faisant, les petites rainures dans le milieu du filtre doivent correspondre aux parties saillantes sur le réservoir de jus.

6. Placez le petit cône de pressage 10 ou les cônes de pressage assemblés 10 + 11 sur l'arbre d'entraînement 7.
7. Branchez la fiche secteur 3 à une prise de courant correspondant aux caractéristiques techniques.

## 7.3 Système anti-goutte

Figure D : une fonction anti-goutte est intégrée dans l'ouverture d'écoulement 2 du réservoir de jus 8. Si vous voulez retirer ou changer le récipient sous l'ouverture d'écoulement, vous pouvez empêcher l'écoulement de gouttes de jus en fermant le système anti-goutte.

REMARQUE : veillez à ce que le système anti-goutte soit ouvert lors du pressage pour que le jus ne reste pas dans le réservoir de jus 8.

- Pour fermer le système anti-goutte, appuyez légèrement l'ouverture d'écoulement 2 vers le haut.
- Pour ouvrir le système anti-goutte, appuyez légèrement l'ouverture d'écoulement 2 vers le bas.

## 7.4 Presser les agrumes

---

### AVERTISSEMENT !

- ⊙ Veillez à ce qu'il n'y ait aucun corps étranger dans le filtre 9 ou dans l'appareil lorsque vous vous en servez.
  - ⊙ N'exercez pas une trop grande pression sur les cônes de pressage 10+11/10.
  - ⊙ L'appareil est conçu pour une durée de fonctionnement sans interruption de maximum 4 minutes en tant que presse-agrumes. L'appareil doit être ensuite arrêté jusqu'à ce qu'il se soit refroidi à la température ambiante.
- 

### Figure D :

1. Placez le petit gobelet 13 ou un autre récipient sous l'ouverture d'écoulement 2.
2. Si besoin, ouvrez le système anti-goutte en poussant l'ouverture d'écoulement 2 vers le bas.
3. Coupez les agrumes en deux.
4. Pressez les moitiés d'agrumes avec la face coupée vers le bas, en appuyant légèrement sur le cône de pressage 10+11/10. Pour ce faire, on appuie sur l'accessoire presse-agrumes et le cône de pressage commence à tourner. Le jus s'écoule dans le réservoir de jus 8 via l'ouverture d'écoulement 2.
5. Dès que vous n'appuyez plus sur le cône de pressage 10+11/10 l'appareil s'arrête.
6. Si besoin, fermez le système anti-goutte en appuyant légèrement l'ouverture d'écoulement 2 vers le haut.
7. Autant que possible, nettoyez l'appareil immédiatement après chaque utilisation pour que la pulpe ne sèche pas.

## 8. Boire, emporter et conserver

Les smoothies et les jus pressés frais sont censés être consommés rapidement. Les couvercles « pour la route » 14 vous permettent aussi d'emporter les gobelets ou de les conserver un petit moment.

- Figure F : pour boire le smoothie frais directement du gobelet 13/15, mettez le couvercle « pour la route » 14 sur le gobelet rempli 13/15. Ouvrez l'obturateur de bec 17 et buvez par le bec pour boire 16.
- Après avoir refermé l'obturateur de bec 17, le bec pour boire 16 et le gobelet 13/15 sont fermés et étanches. Vous pouvez donc prendre le smoothie pour le consommer en route (« to go ») ou le conserver un court moment. Conservez ensuite le smoothie de préférence au réfrigérateur.

## 9. Protection contre la surchauffe

L'appareil est doté d'une protection contre la surchauffe. Dès que l'appareil est en marche trop longtemps et que la température devient trop haute, il s'éteint automatiquement.

- Dans ce cas, débranchez la fiche secteur et laissez l'appareil refroidir.
- Vous pouvez ensuite remettre l'appareil en service.

## 10. Nettoyage

Nettoyez l'appareil avant la première utilisation !



DANGER ! Risque d'électrocution !

- ⊙ Débranchez la fiche secteur 3 de la prise de courant avant de désassembler et nettoyer l'appareil.

AVERTISSEMENT : risque de dommages matériels !

- ⊙ N'utilisez aucun détergent acide ou décapant.

### Après chaque utilisation

- Nettoyez l'appareil et tous les accessoires utilisés après chaque utilisation et retirez ainsi tous les restes d'aliments.
- Tous les accessoires doivent être démontés et nettoyés individuellement. Exception : l'arbre d'entraînement 7 et la bague de recouvrement 6 peuvent rester en place dans l'accessoire presse-agrumes 5 s'ils ne sont pas sales.

### Unité de base et accessoire presse-agrumes



DANGER ! Risque d'électrocution !

- ⊙ Les pièces suivantes ne doivent pas être tenues sous l'eau ni plongées dans l'eau ou dans d'autres liquides ni nettoyées au lave-vaisselle :
  - l'accessoire presse-agrumes 5,
  - l'unité de base 4 y compris le câble de raccordement avec fiche secteur 3.

Essuyez l'accessoire presse-agrumes 5, l'unité de base 4 et le câble de raccordement 3 avec un chiffon légèrement humide. Essuyez ensuite avec un chiffon sec.

## Accessoires



DANGER ! Risque de blessures par coupure !

- ⊙ Si vous nettoyez l'appareil à la main, l'eau doit être suffisamment claire de manière à ce que le couteau 12 reste parfaitement visible.

Les pièces suivantes peuvent être nettoyées aussi bien à la main qu'au lave-vaisselle :

- le couvercle 1
  - la bague de recouvrement 6
  - l'arbre d'entraînement 7
  - le réservoir de jus 8
  - le filtre 9
  - les deux cônes de pressage 10/11
  - le couteau 12
  - les deux gobelets 13/15
  - les deux couvercles « pour la route » 14
1. Nettoyez tous les accessoires à l'eau chaude avec un peu de produit vaisselle. Rincez ensuite toutes les pièces à l'eau claire.  
Ou :  
placez tous les accessoires dans le panier supérieur du lave-vaisselle et/ou les petites pièces dans le panier des couverts.
  2. Laissez toutes les pièces entièrement sécher avant de les ranger ou d'utiliser l'appareil à nouveau.

### Couvercles « pour la route »

Veillez à un nettoyage particulièrement minutieux des couvercles « pour la route » 14 :

- les joints en caoutchouc sur la face inférieure et sur l'obturateur de bec 17,
- tous les renforcements et les coins.

## 11. Rangement



**DANGER** pour les enfants !

- ⦿ Conservez l'appareil hors de portée des enfants.



**DANGER !**

- ⦿ Pour éviter tout accident, la fiche secteur 3 ne doit pas être branchée sur une prise de courant lorsque l'appareil est rangé.

- Choisissez un endroit à l'abri d'une forte chaleur ou de l'humidité pour ranger l'appareil.

## 12. Mise au rebut

Ce produit est soumis aux exigences de la directive 2012/19/UE. Le symbole de la poubelle sur roues barrée signifie que, dans l'Union européenne, le produit doit faire l'objet d'une collecte séparée des déchets. Cela s'applique au produit et à tous les accessoires portant ce symbole. Les produits portant ce symbole ne doivent pas être éliminés avec les déchets ménagers normaux, mais doivent être déposés dans un point de collecte chargé du recyclage des appareils électriques et électroniques. Le recyclage contribue à réduire l'utilisation de matières premières et à protéger l'environnement.



Le produit est recyclable, soumis à la responsabilité élargie du producteur et doit faire l'objet d'un tri sélectif.



### Emballage

Si vous souhaitez mettre l'emballage au rebut, respectez les prescriptions environnementales correspondantes de votre pays.

## 13. Dépannage

Si votre appareil ne fonctionne pas correctement, procédez dans un premier temps aux tests de cette liste de contrôle. Il s'agit peut-être seulement d'un problème mineur que vous pouvez résoudre vous-même.



**DANGER !** Risque d'électrocution !

- ⦿ N'essayez en aucun cas de réparer l'appareil vous-même.

Problème	Cause possible / solution
Ne fonctionne pas	<ul style="list-style-type: none"><li>• L'alimentation électrique est-elle établie correctement ?</li><li>• Vérifiez le branchement.</li><li>• La protection contre la surchauffe a-t-elle arrêté l'appareil ? (voir « Protection contre la surchauffe » à la page 44)</li><li>• Appareil à smoothie : Le gobelet 13/15 est-il correctement fixé ?</li></ul>
Appareil à smoothie : La lame du couteau 12 ne tourne pas ou ne tourne que très difficilement	<ul style="list-style-type: none"><li>• Arrêter immédiatement l'appareil ! Débrancher la fiche secteur 3 et vérifier : un obstacle dans le gobelet 13/15 ?</li></ul>
Presse-agrumes : le cône de pressage 10/10 + 11 cesse de tourner	<ul style="list-style-type: none"><li>• Avez-vous exercé pas une trop grande pression sur le cône de pressage 10/10 + 11 ?</li><li>• Est-ce qu'il y a un corps étranger dans l'appareil ?</li></ul>



Problème	Cause possible / solution
Presse-agrumes : le jus ne s'écoule pas par l'ouverture d'écoulement 2.	<ul style="list-style-type: none"> <li>Le système anti-goutte et-il fermé ? Appuyez légèrement l'ouverture d'écoulement 2 vers le bas.</li> </ul>

## 14. Recettes

### ATTENTION :

- ⊙ selon la dureté et la consistance des ingrédients, ne remplissez pas le gobelet 13/15 jusqu'au maximum, sinon le couteau 12 risque d'être bloqué.

### **Smoothie vert**

Ingrédients :

¼ citron vert

½ poignée de feuilles d'épinards frais

¼ mangue

¼ banane (épluchée)

½ rondelle d'ananas

100 ml d'eau

1 glaçon

- Presser le citron vert avec le petit cône de pressage 10 et récupérer le jus.
- Verser le jus de citron vert et les autres ingrédients dans le gobelet 13/15 et mixer jusqu'à ce que la consistance souhaitée se forme.

### **Smoothie tropical**

Ingrédients :

Oranges pour 50 ml de jus d'orange

50 g d'ananas

¼ banane (épluchée)

½ kiwi (épluché)

½ poignée d'épinards

- Presser en. 50 ml de jus d'orange avec le grand cône de pressage 10+11.
- Verser le jus d'orange et les autres ingrédients dans le gobelet 15/13 et mixer jusqu'à ce que la consistance souhaitée se forme.

### **Réveille-matin**

Ingrédients :

½ banane (épluchée)

¼ mangue

½ poignée de feuilles d'épinards

¼ cc d'huile (par ex. huile de tournesol)

50 ml de jus de pomme

50 ml d'eau

- Verser tous les ingrédients dans le gobelet 13/15 et mixer jusqu'à ce que la consistance souhaitée se forme.

### **Smoothie au miel**

Ingrédients :

200 ml de lait

2 cl de jus de cassis

1 cs de miel

1 jaune d'œuf

1 glaçon

- Verser tous les ingrédients dans le gobelet 13/15 et mixer jusqu'à ce que la consistance souhaitée se forme.

### ***Milk-shake fraise-banane***

Ingrédients :

½ banane (épluchée)

75 g de fraises

½ sachet de sucre vanillé

100 ml de lait

- Verser tous les ingrédients dans le gobelet 13/15 et mixer jusqu'à ce que la consistance souhaitée se forme.

### ***Rêve des baies***

Ingrédients :

25 g de myrtilles

35 g de framboises

40 g de fraises

¼ banane (épluchée)

40 g de yaourt nature

¾ cs de flocons d'avoine

35 ml de lait

Miel selon vos souhaits

- Verser tous les ingrédients dans le gobelet 13/15 et mixer jusqu'à ce que la consistance souhaitée se forme.

### ***Smoothie bonne nuit***

Ingrédients :

Citron pour ½ cs de jus de citron

¼ banane (épluchée)

¼ de pomme

½ cs de miel

½ poignée d'épinards

100 ml d'eau

- Presser env. ½ cs de jus de citron avec le petit cône de pressage 10.
- Verser le jus de citron et les autres ingrédients dans le gobelet 13/15 et mixer jusqu'à ce que la consistance souhaitée se forme.

### ***Milk-shake à la mangue***

Ingrédients :

125 g de mangue

125 ml de lait

- Verser tous les ingrédients dans le gobelet 13/15 et mixer jusqu'à ce que la consistance souhaitée se forme.

### ***Smoothie poire-framboise***

Ingrédients :

½ poire mûre

75 g de framboises

100 ml d'eau

Miel selon vos souhaits

- Verser tous les ingrédients dans le gobelet 13/15 et mixer jusqu'à ce que la consistance souhaitée se forme.

### ***Smoothie pêche-banane***

Ingrédients :

Pamplemousse pour 50 ml de jus de pamplemousse

½ banane (épluchée)

1 pêche (épluchée et dénoyautée)

1 filet de jus de citron

- Presser env. 50 ml de jus de pamplemousse avec le grand cône de pressage 10+11.
- Verser le jus de pamplemousse et les autres ingrédients dans le gobelet 13/15 et mixer jusqu'à ce que la consistance souhaitée se forme.

## 15. Caractéristiques techniques

Modèle :	SSMZ 300 A1
Tension secteur :	220 – 240 V ~ 50/60 Hz
Classe de protection :	II 
Puissance :	300 W
Quantité de remplissage :	200 ml - 600 ml

### Symboles utilisés

	Isolation de protection
	Geprüfte Sicherheit (sécurité contrôlée). Les appareils doivent satisfaire aux Règles techniques reconnues en vigueur et être conformes à la Loi sur la sécurité des produits (Produktsicherheitsgesetz/ ProdSG).
	Avec ce marquage CE, la société HOYER Handel GmbH déclare la conformité avec la réglementation de l'Union européenne.
	Ce symbole rappelle qu'il faut éliminer l'emballage en respectant l'environnement.
	Matériaux recyclables : carton (hormis le carton ondulé)
	Le symbole représente les pièces pouvant être nettoyées au lave-vaisselle.

Sous réserves de modifications techniques.

## 16. Garantie de HOYER Handel GmbH

Chère cliente, cher client,

Vous obtenez pour cet appareil une garantie de 3 ans à compter de la date d'achat. En cas de défauts de ce produit, vous disposez de droits légaux contre le vendeur de ce produit. Ces droits ne sont pas limités par notre garantie présentée par la suite.

Indépendamment de la garantie commerciale souscrite, le vendeur reste tenu des défauts de conformité du bien et des vices rédhibitoires dans les conditions prévues aux articles L217-4 à L217-13 du Code de la consommation et aux articles 1641 à 1648 et 2232 du Code Civil.

### Article L217-16 du Code de la consommation

Lorsque l'acheteur demande au vendeur, pendant le cours de la garantie commerciale qui lui a été consentie lors de l'acquisition ou de la réparation d'un bien meuble, une remise en état couverte par la garantie, toute période d'immobilisation d'au moins sept jours vient s'ajouter à la durée de la garantie qui restait à courir. Cette période court à compter de la demande d'intervention de l'acheteur ou de la mise à disposition pour réparation du bien en cause, si cette mise à disposition est postérieure à la demande d'intervention.

### Article L217-4 du Code de la consommation

Le vendeur livre un bien conforme au contrat et répond des défauts de conformité existant lors de la délivrance.

Il répond également des défauts de conformité résultant de l'emballage, des instructions de montage ou de l'installation lorsque celle-ci a été mise à sa charge par le contrat ou a été réalisée sous sa responsabilité.

### **Article L217-5 du Code de la consommation**

Le bien est conforme au contrat :

1. S'il est propre à l'usage habituellement attendu d'un bien semblable et, le cas échéant :
  - s'il correspond à la description donnée par le vendeur et posséder les qualités que celui-ci a présentées à l'acheteur sous forme d'échantillon ou de modèle ;
  - s'il présente les qualités qu'un acheteur peut légitimement attendre eu égard aux déclarations publiques faites par le vendeur, par le producteur ou par son représentant, notamment dans la publicité ou l'étiquetage ;
2. Ou s'il présente les caractéristiques définies d'un commun accord par les parties ou être propre à tout usage spécial recherché par l'acheteur, porté à la connaissance du vendeur et que ce dernier a accepté.

### **Article L217-12 du Code de la consommation**

L'action résultant du défaut de conformité se prescrit par deux ans à compter de la délivrance du bien.

### **Article 1641 du Code civil**

Le vendeur est tenu de la garantie à raison des défauts cachés de la chose vendue qui la rendent impropre à l'usage auquel on la destine, ou qui diminuent tellement cet usage que l'acheteur ne l'aurait pas acquise, ou n'en aurait donné qu'un moindre prix, s'il les avait connus.

### **Article 1648 1er alinéa du Code civil**

L'action résultant des vices rédhibitoires doit être intentée par l'acquéreur dans un délai de deux ans à compter de la découverte du vice.

### **Conditions de garantie**

Le délai de garantie commence à la date d'achat. Conservez le ticket de caisse d'origine. Ce document sert de justificatif d'achat. Si au cours des trois années suivant la date d'achat, des défauts de matériel ou de fabrication apparaissent sur ce produit, celui-ci vous est, à notre discrétion, réparé ou remplacé gratuitement. Les conditions pour faire valoir la garantie sont que l'appareil et la preuve d'achat (ticket de caisse) soient présentés dans un délai de trois ans et que le défaut ainsi que le moment où il est survenu soient brièvement décrits par écrit. Si le défaut est couvert par notre garantie, nous vous renvoyons le produit réparé ou neuf. La réparation ou l'échange du produit ne constitue pas un nouveau commencement de période de la garantie.

Les pièces détachées indispensables à l'utilisation du produit sont disponibles pendant la durée de la garantie du produit.

### **Durée de garantie et requêtes légales pour vices de construction**

La durée de garantie n'est pas prolongée par son application. Ceci est également valable sur les pièces réparées et remplacées. Les dommages et les vices déjà présents au moment de l'achat doivent être signalés immédiatement après le déballage. Après l'expiration de la garantie, les réparations à effectuer sont payantes.

### **Etendue de la garantie**

L'appareil a été fabriqué selon des prescriptions de qualité rigoureuses et a été vérifié minutieusement avant livraison. La garantie s'applique aux défauts de matériel ou de fabrication.

Sont exclus de la garantie les pièces d'usure qui sont soumises à une usure normale et les dommages subis par des pièces fragiles, par ex.

les interrupteurs, batteries, sources d'éclairage ou d'autres pièces en verre.

Cette garantie est perdue si l'appareil n'a pas été utilisé ou entretenu de manière conforme. Pour une utilisation conforme du produit, respecter précisément toutes les consignes présentées dans le mode d'emploi. Les fins d'utilisation et les actions contre-indiquées ou déconseillées dans le mode d'emploi doivent impérativement être évitées.

Le produit est exclusivement conçu pour un usage privé non commercial. La manipulation non autorisée et non conforme, l'utilisation de force et les interventions non effectuées par notre centre de service autorisé entraînent la perte de garantie.

### ***Déroulement en cas de garantie***

Pour assurer un traitement rapide de votre demande, respectez les éléments suivants :

- Pour toute demande, tenez à disposition le numéro d'article IAN : 302511 et le ticket de caisse comme preuve d'achat.
- Vous trouverez les numéros d'article sur la plaque signalétique, une gravure, la page de titre de votre notice (en bas, à gauche) ou sur l'autocollant apposé à l'arrière ou sur le dessous de l'appareil.
- En cas d'erreur de fonctionnement ou autres pannes, contactez d'abord par téléphone ou par e-Mail le centre de service cité ci-dessous.
- Envoyez ensuite gratuitement à l'adresse de service qu'on vous a donnée le produit considéré comme défectueux en y joignant la preuve d'achat (ticket de caisse) et l'indication du défaut ainsi que du moment où il est survenu.



Sur [www.lidl-service.com](http://www.lidl-service.com), vous pouvez télécharger ce mode d'emploi ainsi que ceux d'autres produits, des vidéos sur les produits et des logiciels.



### ***Centre de service***

**(FR)** Service France

Tel.: 0800 919270

E-Mail: [hoyer@lidl.fr](mailto:hoyer@lidl.fr)

**(BE)** Service Belgique

Tel.: 070 270 171 (0,15 EUR/Min.)

E-Mail: [hoyer@lidl.be](mailto:hoyer@lidl.be)

IAN : 302511



### ***Fournisseur***

Attention ! L'adresse suivante n'est pas une adresse de service. Contactez d'abord le centre de service cité plus haut.

HOYER Handel GmbH

Tasköprüstraße 3

DE-22761 Hamburg

ALLEMAGNE

## ***Inhoud***

1. Overzicht .....	53
2. Correct gebruik .....	54
3. Veiligheidsinstructies .....	55
4. Leveringsomvang .....	58
5. Ingebruikname .....	58
6. Smoothie Maker .....	58
6.1 Levensmiddelen voorbereiden.....	59
6.2 Mixen / fijnmaken .....	59
7. Citruspers .....	60
7.1 Perskegel voor grote en kleine citrusvruchten .....	60
7.2 Citruspers in elkaar zetten.....	60
7.3 Druppelstop.....	61
7.4 Citrusvruchten uitpersen .....	61
8. Drinken, meenemen en bewaren .....	61
9. Beveiliging tegen oververhitting .....	62
10. Reinigen .....	62
11. Bewaren .....	63
12. Weggooien .....	63
13. Problemen oplossen .....	63
14. Recepten .....	64
15. Technische gegevens .....	66
16. Garantie van HOYER Handel GmbH .....	66

## **1. Overzicht**

- 1 Deksel
- 2 Afvoeropening van het sapreservoir (met druppelstopsluiting)
- 3 Aansluitsnoer met stekker
- 4 Basiseenheid
- 5 Citruspersopzetstuk
- 6 Afdekring
- 7 Aandrijfas
- 8 Sapreservoir
- 9 Zeef (voor vruchtvlies)
- 10 Kleine perskegel
- 11 Grote perskegel
- 12 Mesopzetstuk
- 13 Beker (klein, min. 200 ml - max. 400 ml)
- 14 "to go"-deksel (2x)
- 15 Beker (groot, min. 200 ml - max. 600 ml)
- 16 Drinkopening
- 17 Drinksluiting

## **Hartelijk dank voor uw vertrouwen!**

Van harte gefeliciteerd met uw nieuwe Smoothie Maker met citruspers.

Om het apparaat veilig te gebruiken en om alle functies van het apparaat te leren kennen:

- Lees deze handleiding vóór de eerste ingebruikname zorgvuldig door.
- Neemt u steeds de veiligheidsinstructies in acht!
- Het apparaat mag alleen worden bediend zoals in deze handleiding wordt beschreven.
- Bewaar deze handleiding goed.
- Wanneer u het apparaat ooit aan iemand doorgeeft, dient u deze handleiding bij te voegen. De handleiding maakt deel uit van het product.

Wij wensen u veel plezier met uw nieuwe Smoothie Maker met citruspers!

## **2. Correct gebruik**

De Smoothie Maker met citruspers is ...

... bestemd voor het mixen van dranken met volledige vruchten (Smoothies) en het fijnmaken van maximaal 50 g ijsklontjes. Gebruik hiervoor de beker 13 of 15 met het mesopzetstuk 12.

... bestemd voor het persen van citrusvruchten. Gebruik hiervoor het citruspersopzetstuk 5 met accessoires.

Het apparaat is ontworpen voor particuliere huishoudens. Het apparaat mag uitsluitend in binnenruimten worden gebruikt.

Dit apparaat mag niet voor commerciële doeleinden worden gebruikt.

### **Voorzienbaar misbruik**

---

WAARSCHUWING voor materiële schade!

- ⊙ Gebruik het apparaat niet om hele harde levensmiddelen zoals bevroren levensmiddelen, botten, muskaatnoten, graan of koffiebonen mee fijn te maken.
  - ⊙ Gebruik niet meer dan 50 g ijsklontjes.
  - ⊙ Dikke of stevige schillen (bijv. van citrusvruchten, ananas), stelen en pitten van steenvruchten (bijv. kersen, perziken, abrikozen) moeten vóór het mixen worden verwijderd.
- 

### **Symbolen op het apparaat**

	Het symbool geeft aan dat materialen die hiermee worden aangeduid, noch de smaak noch de geur van levensmiddelen veranderen.
---	--



### 3. Veiligheidsinstructies

#### Waarschuwingen

Indien nodig worden de volgende waarschuwingen in deze handleiding vermeld:



GEVAAR! Hoog risico: het niet in acht nemen van de waarschuwing kan lichamelijk letsel of de dood veroorzaken.

WAARSCHUWING! Matig risico: het niet in acht nemen van de waarschuwing kan verwondingen of ernstige materiële schade veroorzaken.

LET OP: gering risico: het niet in acht nemen van de waarschuwing kan lichte verwondingen of materiële schade veroorzaken.

AANWIJZING: toedrachten en bijzonderheden waarop tijdens het gebruik van het apparaat moet worden gelet.

#### Instructies voor een veilig gebruik

- ⊙ Dit apparaat mag niet door kinderen worden gebruikt.
- ⊙ Kinderen mogen niet met het apparaat spelen.
- ⊙ Houd het apparaat en het aansluitsnoer uit de buurt van kinderen.
- ⊙ Dit apparaat kan worden gebruikt door personen met verminderde fysieke, sensorische of mentale capaciteiten of een gebrek aan ervaring en/of kennis, wanneer zij onder toezicht staan of met betrekking tot het veilige gebruik van het apparaat instructies hebben gekregen en de daaruit voortvloeiende risico's hebben begrepen.
- ⊙ Wanneer het netaansluitsnoer van dit apparaat beschadigd is, moet dit door de fabrikant of diens klantenservice of een gelijkwaardig gekwalificeerde persoon worden vervangen, om gevaar te voorkomen.
- ⊙ Dit apparaat is niet bedoeld om te gebruiken met een externe tijdschakelklok of een afzonderlijk op afstand bestuurbaar systeem.
- ⊙ Trek de stekker uit het stopcontact, ...  
... als er geen toezicht aanwezig is,  
... voordat u het apparaat in elkaar zet of uit elkaar neemt en  
... voordat u het apparaat reinigt.
- ⊙ Reinig alle onderdelen en vlakken die met levensmiddelen in contact komen, alvorens het apparaat voor de eerste keer te gebruiken (zie "Reinigen" op pagina 62).
- ⊙ Bij misbruik van het apparaat kunnen er letsels ontstaan.
- ⊙ De messen van het mesopzetstuk zijn zeer scherp. Let met name bij het openen van de bekerafsluiters, bij het uitnemen van de gerechten en bij het reinigen van het mesopzetstuk erop dat u zich niet snijdt. Als u

het met de hand afwast, dient het water zo helder te zijn dat u de messen goed kunt zien.

- ⊙ Het apparaat mag onder geen beding zonder beker worden gebruikt.
- ⊙ Het apparaat is voor een gebruikstijd zonder onderbreking van ...  
... maximaal 1 minuut in de modus Smoothie Maker,  
... maximaal 4 minuten in de modus citruspers bedoeld. Daarna moet het apparaat uitgeschakeld blijven, totdat het tot kamertemperatuur is afgekoeld.



### **GEVAAR voor kinderen**

- ⊙ Verpakkingsmateriaal is geen kinderspeelgoed. Kinderen mogen niet met de plastic zakken spelen. Er bestaat verstikkingsgevaar.
- ⊙ Let erop dat kinderen het apparaat niet aan het aansluitsnoer van het werkblad kunnen trekken.
- ⊙ Bewaar het apparaat buiten bereik van kinderen.



### **GEVAAR voor en door huis- en gebruiksdieren**

- ⊙ Er kunnen gevaren voor huis- en gebruiksdieren van elektrische apparaten uitgaan. Verder kunnen dieren ook schade aan het apparaat veroorzaken. Houd dieren daarom altijd uit de buurt van elektrische apparaten.



### **GEVAAR van een elektrische schok door vocht**

- ⊙ Het apparaat mag nooit worden gebruikt in de buurt van een badkuip, een douche, een gevulde wastafel e.d.
- ⊙ De basiseenheid, het aansluitsnoer en de stekker mogen niet in water of in andere vloeistoffen worden ondergedompeld.
- ⊙ Bescherm de basiseenheid, het aansluitsnoer en de stekker tegen vochtigheid, druppel- en spatwater.

- ⊙ Trek de stekker er onmiddellijk uit, als er vloeistof in de basiseenheid binnendringt. Laat het apparaat controleren alvorens het opnieuw in gebruik te nemen.
- ⊙ Bedien het apparaat niet met vochtige handen.
- ⊙ Als het apparaat in het water is gevallen, moet de stekker direct uit het stopcontact worden getrokken. Haal het apparaat pas daarna uit het water.



### **GEVAAR door een elektrische schok**

- ⊙ Steek de stekker pas in een stopcontact, wanneer het apparaat compleet in elkaar is gezet.
- ⊙ Sluit de stekker alleen aan op een op de juiste wijze geïnstalleerd, gemakkelijk toegankelijk stopcontact, waarvan de spanning overeenkomt met de gegevens op het typeplaatje. Het stopcontact moet ook na het aansluiten gemakkelijk toegankelijk blijven.
- ⊙ Let erop dat het aansluitsnoer niet door scherpe randen of hete plaatsen kan worden beschadigd. Wikkel het aansluitsnoer niet rond het apparaat.
- ⊙ Het apparaat is na het uitschakelen nog niet geheel zonder stroom. Hiervoor moet u de stekker uit het stopcontact trekken.
- ⊙ Let er bij het gebruik van het apparaat op dat het aansluitsnoer niet vastgeklemd wordt of bekneld raakt.

- ⊙ Trek de stekker altijd aan de stekker uit het stopcontact en nooit aan de kabel.
- ⊙ Trek de stekker uit het stopcontact, ...
  - ... wanneer er zich een storing voordoet,
  - ... wanneer u het apparaat niet gebruikt,
  - ... voordat u het apparaat in elkaar zet of uit elkaar haalt,
  - ... voordat u het apparaat reinigt en ... bij onweer.
- ⊙ Gebruik het apparaat niet als het apparaat zelf of het aansluitsnoer zichtbaar beschadigd is.
- ⊙ Breng geen veranderingen aan het apparaat aan, dit om gevaar te voorkomen.



### **GEVAAR van verwondingen door snijden**

- ⊙ De messen van het mesopzetstuk zijn scherp. Ga er voorzichtig mee om.

### **WAARSCHUWING voor verwondingen door ronddraaiende onderdelen**

- ⊙ Pak de draaiende perskegels van de citruspers niet direct vast. Houd geen lepels of vergelijkbaar tegen de draaiende onderdelen aan. Houd ook lang haar of wijde kleding uit de buurt van draaiende onderdelen.
- ⊙ Steek de stekker pas in een stopcontact, wanneer het apparaat compleet in elkaar is gezet.

### **WAARSCHUWING voor materiële schade**

- ⊙ Dikke of stevige schillen (bijv. van citrusvruchten, ananas), stelen en pitten van steenvruchten (bijv. kersen, perziken, abrikozen) moeten vóór het mixen worden verwijderd.
- ⊙ Gebruik het apparaat niet om hele harde levensmiddelen zoals bevroren levensmiddelen, botten, muskaatnoten, graan of koffiebonen mee fijn te maken.

- ⊙ Gebruik niet meer dan 50 g ijsklontjes.
- ⊙ Vul de beker niet met ingrediënten die warmer zijn dan 85 °C.
- ⊙ Om schade aan het apparaat te vermijden, onderbreekt u ...
  - ... het mengproces onmiddellijk, wanneer de messen van het mesopzetstuk niet of slechts stroef draaien.
  - ... het persproces onmiddellijk, wanneer de perskegel niet of slechts stroef draait.
 Trekt u de stekker eruit en controleert u of er een blokkade in het apparaat zit of dat het voedsel te taai is. Controleer ook of het apparaat correct in elkaar is gezet.
- ⊙ Gebruik het apparaat als Smoothie Maker niet met lege bekervormen, omdat hierdoor de motor oververhit kan raken en kan worden beschadigd.
- ⊙ Gebruik het apparaat alleen als Smoothie Maker, wanneer het mesopzetstuk stevig op een beker is geschroefd.
- ⊙ De messen van het mesopzetstuk draaien na het uitschakelen na. Wacht totdat ze stilstaan, voordat u de beker eraf neemt.
- ⊙ Blokkeer en overbelast de motor niet. Oefen geen te grote druk uit op de perskegel.
- ⊙ Let erop dat er geen vreemd voorwerp in de zeef of in het apparaat zit, wanneer u het bedient.
- ⊙ Gebruik uitsluitend de originele accessoires.
- ⊙ Zet het apparaat op een stevig, vlak oppervlak.
- ⊙ Plaats het apparaat nooit op hete oppervlakken (bijv. fornuisplaten) of in de buurt van warmtebronnen of open vuur.

- ⊙ De volgende onderdelen mogen niet in water of andere vloeistoffen worden ondergedompeld en niet in de vaatwasser worden gereinigd:
  - het citruspersopzetstuk 5,
  - de basiseenheid 4 inclusief aansluit-snoer met stekker 3.
- ⊙ Gebruik geen scherpe of schurende reinigingsmiddelen.
- ⊙ Het apparaat is voorzien van kunststof antislip zuignappen. Omdat meubels zijn gecoat met een grote verscheidenheid van lakken en kunststoffen en worden behandeld met verschillende onderhoudsmiddelen, kan niet volledig worden uitgesloten dat sommige van deze stoffen bestanddelen bevatten, die de kunststof zuignappen aantasten en zacht maken. Leg indien nodig een antislipmatje onder het apparaat.

## 4. Leveringsomvang

- 1 handleiding
- 1 basiseenheid 4

### Accessoires Smoothie Maker

- 1 beker groot 15  
(min. 200 ml - max. 600 ml)
- 1 beker klein 13  
(min. 200 ml - max. 400 ml)
- 1 mesopzetstuk 12
- 2 "to go"-deksel 14

### Accessoires citruspers

- 1 deksel 1
- 1 grote perskegel 11
- 1 kleine perskegel 10
- 1 zeef (voor vruchtvlies) 9
- 1 sapreservoir 8
- 1 citruspersopzetstuk 5 met aandrijf-  
fas 7 en afdekring 6

## 5. Ingebruikname

- Verwijder al het verpakkingsmateriaal.
- Controleer of alle onderdelen voorhanden en onbeschadigd zijn.
- Reinig het apparaat alvorens het voor de eerste keer te gebruiken! (zie "Reinigen" op pagina 62)



GEVAAR door een elektrische schok!

- ⊙ Steek de stekker 3 pas in een stopcontact, wanneer de basiseenheid 4 met de accessoires in elkaar is gezet.
- 
- Plaats het apparaat op een droog, vlak antislipmatje.

## 6. Smoothie Maker

In de functie als Smoothie Maker gebruikt u de beker 13 of 15 met het mesopzetstuk 12 voor het mixen van Smoothies of voor het fijnmaken van ijsklontjes.



GEVAAR door een elektrische schok!

- ⊙ Steek de stekker 3 pas in een stopcontact, wanneer het apparaat compleet is gemonteerd.



GEVAAR van verwondingen door snijden!

- ⊙ Het apparaat mag onder geen beding zonder beker 13/15 worden gebruikt.
- ⊙ De messen van het mesopzetstuk 12 zijn scherp. Ga er voorzichtig mee om.
- ⊙ De messen van het mesopzetstuk 12 draaien na het uitschakelen na. Wacht totdat deze stilstaan, voordat u de beker 13/15 omdraait en het mesopzetstuk losdraait.

WAARSCHUWING voor materiële schade!

- ⊙ Om schade aan het apparaat te vermijden, onderbreekt u het mengproces onmiddellijk, wanneer de messen van het

mesopzetstuk 12 niet of slechts stroef draaien. Trek in dat geval de stekker 3 eruit en controleer of er een blokkade in de beker 13/15 aanwezig is.

- ⊙ Het apparaat is voor een gebruikstijd zonder onderbreking van maximaal 1 minuut in de modus Smoothie Maker bedoeld. Daarna moet het apparaat uitgeschakeld blijven, totdat het tot kamertemperatuur is afgekoeld.

---

## 6.1 Levensmiddelen voorbereiden

---

WAARSCHUWING voor materiële schade!

- ⊙ Dikke of stevige schillen (bijv. van citrusvruchten, ananas), stelen en pitten van steenvruchten (bijv. kersen, perziken, abrikozen) moeten vóór het mixen worden verwijderd.

- Was de vruchten of veeg ze schoon.
- Snijd de vruchten in grove stukken (met een randenlengte van ca. 3-4 cm).
- gebruik voldoende vloeistof (bronwater, vruchtensap, melk, yoghurt). Wij adviseren een mengverhouding van 1:1.

---

## 6.2 Mixen / fijnmaken

---

LET OP:

- ⊙ Let op de markering MAX op de bekers 13/15 voor de maximale vulhoeveelheid.
- ⊙ Vul, afhankelijk van de hardheid en de consistentie van de ingrediënten, de beker 13/15 niet tot aan het maximum, omdat anders het mesopzetstuk 12 kan blokkeren.
- ⊙ Vul maximaal 50 g ijsklontjes in de bekers 13/15. Maak de ijsblokjes 5x gedurende 5 seconden fijn.

**AANWIJZING:** wanneer de smoothie te dik is, kunt u naar behoefte wat bronwater, vruchtensap, melk of yoghurt toevoegen.

---

1. Vul de beker 13/15 van uw keuze met stukken fruit en evt. andere ingrediënten. Let daarbij op de markering MAX voor de maximale vulhoeveelheid.
2. Afbeelding B: schroef het mesopzetstuk 12 op de beker 13/15. Let erop dat het mesopzetstuk goed op de beker is vastgedraaid.
3. Steek de stekker 3 in het stopcontact.
4. Afbeelding C: draai de beker 13/15 om en plaats deze op een wijze op de basiseenheid 4, zodat de pijl ▼ op het mesopzetstuk 12 naar het symbool ▲ op de basiseenheid 4 wijst.
5. Draai de beker 13/15 een beetje met de wijzers van de klok mee (naar het symbool 🔒 dicht) om het apparaat in te schakelen.
6. Draai de beker 13/15 een beetje tegen de wijzers van de klok in (naar het symbool 🔓 open) om het apparaat uit te schakelen.  
Wacht totdat de messen van het mesopzetstuk 12 tot stilstand zijn gekomen.
7. Trek de stekker 3 uit het stopcontact.
8. Neem de beker 13/15 van de basiseenheid 4 af en draai deze om.
9. Schroef het mesopzetstuk 12 eraf en let er daarbij op dat de vloeistof in de beker 13/15 druppelt.
10. Spoel voor het volgende gebruik het mesopzetstuk 12 evt. kort onder stromend water af.
11. Reinig het apparaat, indien mogelijk, direct na gebruik.

## 7. Citruspersers

### 7.1 Perskegel voor grote en kleine citrusvruchten

Afbeelding E: er zijn twee verschillende perskegels voor citrusvruchten van verschillend formaat.

- Voor kleine citrusvruchten (bijv. citroenen, limoenen) gebruikt u de kleine perskegel 10.
- Voor grote citrusvruchten (bijv. sinaasappels, grapefruit) plaatst u de grote perskegel 11 op de kleine perskegel 10. Daarbij moeten de nokjes van de grote perskegel in de uitsparingen van de kleine perskegel vastklikken.
- Om de beide perskegels 10+11 weer uit elkaar te halen, drukt u de nokjes naar binnen en naar boven uit de uitsparingen.

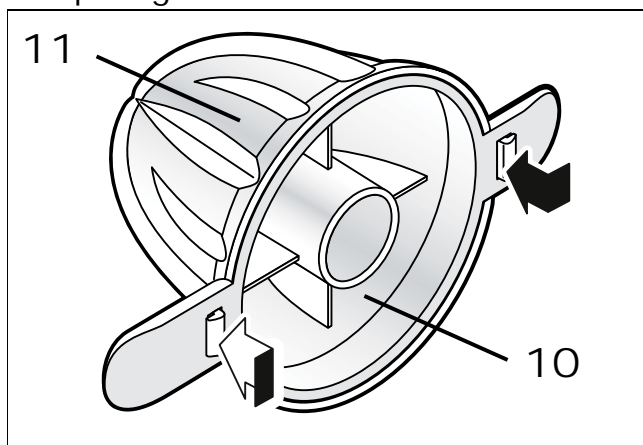

### 7.2 Citruspersers in elkaar zetten



GEVAAR!

- ⊙ Steek de stekker 3 pas in een stopcontact, wanneer het apparaat compleet in elkaar is gezet.

1. Plaats de basiseenheid 4 op een droge, stevige en vlakke ondergrond.

Afbeelding A:

2. Plaats het citruspersopzetstuk 5 op een wijze op de basiseenheid 4 zodat de beide citrusperssymbolen  boven elkaar zitten.

AANWIJZING: u kunt het citruspersopzetstuk 5 compleet met aandrijfvas 7 en afdekring 6 opheffen en weer erop zetten. Voor het reinigen kunnen deze beide onderdelen bijv. worden afgenomen.

3. Plaats evt. de afdekring 6 en de aandrijfvas 7 erin.

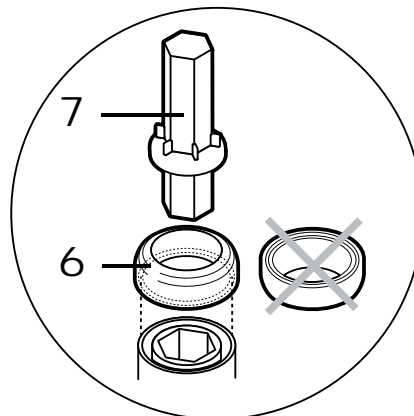

4. Plaats het sapreservoir 8 in het citruspersopzetstuk 5.
5. Plaats de zeef 9 in het sapreservoir 8. Daarbij moeten de groefjes in het midden van de zeef op uitstulpinkjes op het sapreservoir passen.
6. Plaats de kleine perskegel 10 of de samengevoegde perskegels 10+11 op de aandrijfvas 7.

7. Steek de stekker 3 in een stopcontact dat voldoet aan de technische gegevens.

### **7.3 Druppelstop**

Afbeelding D: in de afvoeropening 2 van het sapreservoir 8 is een druppelstopfunctie geïntegreerd. Wanneer u het bakje onder de afvoeropening wilt verwijderen of vervangen, kunt u door het sluiten van de druppelstop voorkomen dat er sap naar buiten druppelt.

---

**AANWIJZING:** let erop dat bij het persen de druppelstop is geopend, zodat het sap zich niet in het sapreservoir 8 verzamelt.

---

- Om de druppelstop te sluiten, drukt u de afvoeropening 2 een beetje omhoog.
- Om de druppelstop te openen, drukt u de afvoeropening 2 een beetje omlaag.

### **7.4 Citrusvruchten uitpersen**

---

**WAARSCHUWING!**

- ⊙ Let erop dat er geen vreemd voorwerp in de zeef 9 of in het apparaat zit, wanneer u het bedient.
  - ⊙ Oefen geen te grote druk op de perskegels 10+11/10 uit.
  - ⊙ Het apparaat is voor een gebruikstijd zonder onderbreking van maximaal 4 minuten in de modus Citruspers bedoeld. Daarna moet het apparaat uitgeschakeld blijven, totdat het tot kamertemperatuur is afgekoeld.
- 

Afbeelding D:

1. Plaats de kleine beker 13 of een ander bakje onder de afvoeropening 2.
2. Open evt. de druppelstop door de afvoeropening omlaag te drukken 2.
3. Halveer de citrusvruchten.

4. Pers de citrusvruchthelften met het snijvlak omlaag met lichte druk op de perskegel 10+11/10. Het citruspersopzetstuk wordt dan omlaag gedrukt en de perskegel begint te draaien. Het sap stroomt in het sapreservoir 8 en uit de afvoeropening 2.
5. Zodra u niet meer op de perskegel 10+11/10 drukt, stopt het apparaat.
6. Sluit evt. de druppelstop, doordat u de afvoeropening 2 een beetje omhoog drukt.
7. Reinig het apparaat na elk gebruik zoveel mogelijk direct, om ervoor te zorgen dat het vruchtvlees niet vastkoekt.

## **8. Drinken, meenemen en bewaren**

Smoothies en vers geperste sappen zijn bestemd om snel te worden geconsumeerd. Met de "to go"-deksels 14 kunt u de bekertjes ook meenemen of kort bewaren.

- Afbeelding F: om de verse smoothie direct uit de beker 13/15 te drinken, schroeft u een "to go"-deksel 14 op de gevulde beker 13/15. Open de drinksluiting 17 en drink uit de drinkopening 16.
- Na het sluiten van de drinksluiting 17 zijn de drinkopening 16 en de beker 13/15 stevig gesloten. U kunt de smoothie ook onderweg consumeren ("to go") of kort bewaren. Daarna kunt u de smoothie het beste in de koelkast zetten.

## 9. Beveiliging tegen oververhitting

Het apparaat beschikt over een beveiliging tegen oververhitting. Zodra het apparaat te lang wordt gebruikt en de temperatuur daarvoor te hoog wordt, wordt het automatisch uitgeschakeld.

- Trek in dit geval de stekker uit het stopcontact en laat het apparaat afkoelen.
- Daarna kunt u het apparaat weer in gebruik nemen.

## 10. Reinigen

Reinig het apparaat alvorens het voor de eerste keer te gebruiken!



GEVAAR door een elektrische schok!

- ⊙ Trek de stekker 3 uit het stopcontact, voordat u het apparaat uit elkaar haalt en reinigt.

WAARSCHUWING voor materiële schade!

- ⊙ Gebruik geen scherpe of schurende reinigingsmiddelen.

### Na elk gebruik

- Reinig het apparaat en alle gebruikte accessoires na ieder gebruik en verwijder daarbij alle voedselresten.
- Alle accessoireonderdelen moeten uit elkaar zijn gehaald en moeten individueel worden gereinigd.  
Uitzondering: de aandrijfjas 7 en de afdekking 6 kunnen in het citruspersopzetstuk 5 blijven zitten, wanneer ze niet vuil zijn.

## Basiseenheid en citruspersopzetstuk



GEVAAR door een elektrische schok!

- ⊙ De volgende onderdelen mogen niet in water of andere vloeistoffen worden ondergedompeld en niet in de vaatwasser worden gereinigd:
  - het citruspersopzetstuk 5,
  - de basiseenheid 4 inclusief aansluitsnoer met stekker 3.

Veeg het citruspersopzetstuk 5, de basiseenheid 4 en het aansluitsnoer 3 met een licht vochtige doek af. Veeg met een droge doek na.

## Accessoires



GEVAAR van verwondingen door snijden!

- ⊙ Als u met de hand afwast, dient het water zo helder te zijn dat u het mesopzetstuk 12 goed kunt zien.

De volgende onderdelen kunnen zowel met de hand als in de vaatwasser worden gereinigd:

- het deksel 1
  - de afdekking 6
  - de aandrijfjas 7
  - het sapreservoir 8
  - de zeef 9
  - beide perskegels 10/11
  - het mesopzetstuk 12
  - beide bekers 13/15
  - beide "to go"-deksels 14
1. Reinig alle accessoires met warm water en een beetje afwasmiddel. Spoel alle onderdelen vervolgens met schoon water af.  
Of:  
plaats de accessoires in de bovenste



mand van de vaatwasser of de losse onderdelen in de bestekmand.

2. Laat alle onderdelen helemaal drogen, voordat u ze opbergt of u het apparaat opnieuw gebruikt.

### **“to go”-deksel**

Let bij de “to go”-deksels 14 zeer goed op een grondige reiniging:

- de afdichtingrubbers aan de onderzijde en aan de drinksluiting 17,
- alle verdiepingen en hoekjes.

## **11. Bewaren**



**GEVAAR** voor kinderen!

- ⦿ Bewaar het apparaat buiten bereik van kinderen.



**GEVAAR!**

- ⦿ Om ongelukken te voorkomen, mag de stekker 3 tijdens het opbergen niet met een stopcontact verbonden zijn.

- Kies een plaats waar hitte en vocht geen invloed op het apparaat kunnen hebben.

## **12. Weggoien**

Dit product valt onder de Europese richtlijn 2012/19/EU.

Het symbool van de doorgestreepte afvalton op wieltjes betekent dat het product in de Europese Unie gescheiden moet worden weggegooid.

Dat geldt voor het product en alle met dit symbool aangeduide accessoires. Aldus aangeduide producten mogen niet met het normale huisvuil worden weggegooid, maar moeten bij een innamepunt voor recycling van elektrische en elektronische apparaten worden afgegeven. Recycling help het verbruik van



grondstoffen te reduceren en het milieu te ontlasten.

### **Verpakking**

Als u de verpakking wilt weggooien, houdt u dan aan de betreffende milieuvorschriften in uw land.

## **13. Problemen oplossen**

Wanneer uw apparaat een keer niet functioneert zoals gewenst, doorloopt u eerst deze checklist. Misschien is het een klein probleem dat u zelf kunt oplossen.



**GEVAAR** door een elektrische schok!

- ⦿ Probeer in geen geval het apparaat zelf te repareren.

Storing	Mogelijke oorzaken/maatregelen
Geen functie	<ul style="list-style-type: none"><li>• Is de stroomvoorziening gewaarborgd?</li><li>• Controleer de aansluiting.</li><li>• Heeft de beveiliging tegen oververhitting het apparaat uitgeschakeld? (zie “Beveiliging tegen oververhitting” op pagina 62)</li><li>• Smoothie Maker: is de beker 13/15 correct geplaatst?</li></ul>
Smoothie Maker: mes van het mesopzetsstuk 12 draait niet of slechts zeer stroef	<ul style="list-style-type: none"><li>• Onmiddellijk uitschakelen! Trek de stekker 3 eruit en controleer: zit er een blokkering in de beker 13/15?</li></ul>

Storing	Mogelijke oorzaken/ maatregelen
Citruspers: perskegel 10/ 10+11 stopt met draaien	<ul style="list-style-type: none"> <li>• Heeft u te grote druk op de perskegel 10/10+11 uitgeoefend?</li> <li>• Bevindt er zich een vreemd voorwerp in het apparaat?</li> </ul>
Citruspers: het sap loopt niet uit de afvoeropening 2.	<ul style="list-style-type: none"> <li>• Is de druppelstop gesloten? Druk de afvoeropening 2 enigszins omlaag.</li> </ul>

## 14. Recepten

LET OP:

- ⊙ vul, afhankelijk van de hardheid en consistentie van de ingrediënten, de beker 13/15 niet tot aan het maximum, omdat anders het mesopzetstuk 12 kan blokkeren.

### **Groene smoothie**

Ingrediënten:

- ¼ lemmetje
- ½ hand vol verse bladspinazie
- ¼ mango
- ¼ banaan (geschild)
- ½ schijf ananas
- 100 ml water
- 1 ijsklontje

- Pers met de kleine perskegel 10 het lemmetje uit en vang het sap op.
- Vul de beker 13/15 met het sap van het lemmetje en de andere ingrediënten meng zo lang, totdat de gewenste consistentie is bereikt.

### **Tropische smoothie**

Ingrediënten:

- Sinaasappels voor 50 ml sinaasappelsap
- 50 g ananas
- ¼ banaan (geschild)
- ½ kiwi (geschild)
- ½ hand vol spinazie

- Pers met de grote perskegel 10+11 ca. 50 ml sinaasappelsap uit.
- Vul de beker 15/13 met het sinaasappelsap en de andere ingrediënten meng zo lang, totdat de gewenste consistentie is bereikt.

### **Oppepper**

Ingrediënten:

- ½ banaan (zonder schil)
- ¼ mango
- ½ hand vol bladspinazie
- ¼ tl olie (bijv. zonnebloemolie)
- 50 ml appelsap
- 50 ml wasser

- Vul de beker 13/15 met alle ingrediënten en meng zo lang totdat de gewenste consistentie is bereikt.

### **Honingflip**

Ingrediënten:

- 200 ml melk
- 2 cl zwarte aalbessensap
- 1 eetlepel honing
- 1 eigeel
- 1 ijsklontje

- Vul de beker 13/15 met alle ingrediënten en meng zo lang totdat de gewenste consistentie is bereikt.

### **Aardbei-bananen-shake**

Ingrediënten:

½ banaan (zonder schil)

75 g aardbeien

½ pakje vanillesuiker

100 ml melk

- Vul de beker 13/15 met alle ingrediënten en meng zo lang totdat de gewenste consistentie is bereikt.

### **Aardbei-bessendroom**

Ingrediënten:

25 g blauwe bosbessen

35 g frambozen

40 g aardbeien

¼ banaan (geschild)

40 g natuuryoghurt

¾ el havermout

35 ml melk

Honing naar wens

- Vul de beker 13/15 met alle ingrediënten en meng zo lang totdat de gewenste consistentie is bereikt.

### **Welterusten-smoothie**

Ingrediënten:

Citroen voor ½ el citroensap

¼ banaan (geschild)

¼ appel

½ el honing

½ handje spinazie

100 ml water

- Pers met de kleine perskegel 10 ca. ½ el citroensap uit.
- Vul de beker 13/15 met het citroensap en de andere ingrediënten en meng zo lang totdat de gewenste consistentie is bereikt.

### **Mango-shake**

Ingrediënten:

125 g mango

125 ml melk

- Vul de beker 13/15 met alle ingrediënten en meng zo lang totdat de gewenste consistentie is bereikt.

### **Frambozen-peren-smoothie**

Ingrediënten:

½ rijpe peer

75 g frambozen

100 ml water

Honing naar wens

- Vul de beker 13/15 met alle ingrediënten en meng zo lang totdat de gewenste consistentie is bereikt.

### **Perzik-bananen-smoothie**

Ingrediënten:

Grapefruit voor 50 ml grapefruitsap

½ banaan (zonder schil)

1 perzik (geschild en ontpit)

1 scheutje citroensap

- Pers met de grote perskegel 10+11 ca. 50 ml grapefruitsap uit.
- Vul de beker 13/15 met het grapefruitsap en de andere ingrediënten en meng zo lang totdat de gewenste consistentie is bereikt.

## 15. Technische gegevens

Model:	SSMZ 300 A1
Netspanning:	220 – 240 V ~ 50/60 Hz
Beschermings- klasse:	II 
Vermogen:	300 W
Vulhoeveel- heid:	200 ml - 600 ml

### Gebruikte symbolen

	Randaarde
	Geteste veiligheid. Apparaten moeten aan de algemeen erkende regels van de techniek voldoen en zijn conform de Wet betreffende productveiligheid (ProdSG).
	Met het CE-keurmerk verklaart HOYER Handel GmbH de EU-conformiteit.
	Dit symbool herinnert u eraan om de verpakking op een milieuvriendelijke manier weg te gooien.
	Herbruikbare materialen: karton (behalve golfkarton)
	Het symbool markeert onderdelen die in de vaatwasmachine kunnen worden gereinigd.

Technische wijzigingen voorbehouden.

## 16. Garantie van HOYER Handel GmbH

Geachte klant,

U heeft op dit apparaat 3 jaar garantie vanaf de koopdatum. Wanneer dit product onvolkomenheden vertoont, heeft u wettelijke rechten ten opzichte van de verkoper van het product. Deze wettelijke rechten worden niet beperkt door onze hiernavolgend beschreven garantie.

### Garantievoorwaarden

De garantietermijn begint op de koopdatum. Bewaar de originele kassabon goed. Deze bon is nodig als bewijs dat u het apparaat heeft gekocht.

Wanneer zich binnen drie jaar na de koopdatum van dit product een materiaal- of fabricagefout voordoet, wordt het product door ons – naar onze keus – gratis voor u gerepareerd of vervangen. Deze garantie stelt als voorwaarde, dat het defecte apparaat en het koopbewijs (kassabon) binnen de termijn van drie jaar wordt overlegd en dat er kort schriftelijk wordt beschreven, waaruit de onvolkomenheid bestaat en wanneer deze zich heeft voorgedaan.

Wanneer het defect door onze garantie wordt gedekt, ontvangt u het gerepareerde product terug of u krijgt een nieuw exemplaar. Met reparatie of vervanging van het product begint geen nieuwe garantieperiode.

### Garantieperiode en wettelijke garantieaanspraken wegens gebreken

De garantieperiode wordt door de vrijwaring niet verlengd. Dat geldt ook voor vervangen en gerepareerde onderdelen. Schades en onvolkomenheden die eventueel al bij de koop aanwezig waren, moeten direct na het uitpakken worden gemeld. Aan reparaties die zich voordoen na het verstrijken van de garantieperiode zijn kosten verbonden.

## **Omvang van de garantie**

Het apparaat werd zorgvuldig geproduceerd volgens strenge kwaliteitsrichtlijnen en nauwgezet gecontroleerd vóór levering.

De garantie geldt voor materiaal- of fabricagefouten.

Van de garantie uitgesloten zijn slijtonderdelen die onderhevig zijn aan normale slijtage en beschadigingen van breekbare onderdelen, bijv. schakelaars, accu's, lichtbronnen of andere onderdelen die van glas zijn gemaakt.

Deze garantie vervalt, wanneer het product werd beschadigd of ondeskundig werd gebruikt of onderhouden. Voor een juist gebruik van het product moeten alle instructies die in de handleiding staan vermeld, nauwkeurig worden nageleefd. Gebruiksdoeleinden en handelingen die in de handleiding worden afgeraden of waarvoor wordt gewaarschuwd, moeten beslist worden vermeden. Het product is uitsluitend bedoeld voor particulier gebruik en niet voor commercieel gebruik. Bij een oneigenlijke of ondeskundige behandeling, bij gebruikmaking van geweld en bij ingrepen die niet werden uitgevoerd door ons erkende servicecenter, vervalt de garantie.

## **Afhandeling in geval van garantie**

Om een snelle behandeling van uw verzoek te waarborgen, dient u de volgende aanwijzingen te volgen:

- Houd voor alle aanvragen het artikelnummer IAN: 302511 en de kassabon als bewijs voor de koop bij de hand.
- Het artikelnummer vindt u op het typeplaatje, ingegraveerd, op de titelpagina van uw handleiding (linksonder) of als sticker op de achter- of onderkant van het apparaat.

- Wanneer zich functiestoringen of andere onvolkomenheden voordoen, neemt u eerst telefonisch of per e-mail contact op met het hierna genoemde servicecenter.
- Een product dat geregistreerd staat als defect, kunt u dan met bijvoeging van de aankoopnota (kassabon) en de vermelding waaruit de onvolkomenheid bestaat en wanneer deze zich heeft voorgedaan, franco naar het serviceadres sturen dat u is meegedeeld.



Op [www.lidl-service.com](http://www.lidl-service.com) kunt u deze en nog veel meer handleidingen, productvideo's en software downloaden.



## **Servicecenters**

**(NL)** Service Nederland  
Tel.: 0900 0400223 (0,10 EUR/Min.)  
E-Mail: [hoyer@lidl.nl](mailto:hoyer@lidl.nl)

**(BE)** Service België  
Tel.: 070 270 171 (0,15 EUR/Min.)  
E-Mail: [hoyer@lidl.be](mailto:hoyer@lidl.be)

IAN: 302511



## **Leverancier**

Let erop, dat het onderstaande adres geen serviceadres is. Neem eerst contact op met het bovengenoemde servicecenter.

HOYER Handel GmbH  
Tasköprüstraße 3  
DE-22761 Hamburg  
DUITSLAND

## ***Inhalt***

1. Übersicht .....	69
2. Bestimmungsgemäßer Gebrauch .....	70
3. Sicherheitshinweise .....	71
4. Lieferumfang .....	74
5. Inbetriebnahme .....	74
6. Smoothie-Maker .....	75
6.1 Lebensmittel vorbereiten .....	75
6.2 Mixen/Zerkleinern .....	75
7. Zitruspresse .....	76
7.1 Presskegel für große und kleine Zitrusfrüchte .....	76
7.2 Zitruspresse zusammensetzen .....	77
7.3 Tropf-Stopp .....	77
7.4 Zitrusfrüchte auspressen .....	77
8. Trinken, mitnehmen und aufbewahren .....	78
9. Überhitzungsschutz .....	78
10. Reinigen .....	78
11. Aufbewahren .....	79
12. Entsorgen .....	80
13. Problemlösung .....	80
14. Rezepte .....	81
15. Technische Daten .....	83
16. Garantie der HOYER Handel GmbH .....	83

# 1. *Übersicht*

- 1 Deckel
- 2 Auslauf des Saftbehälters (mit Tropf-Stopp-Verschluss)
- 3 Anschlussleitung mit Netzstecker
- 4 Basiseinheit
- 5 Zitruspressenaufsatz
- 6 Abdeckring
- 7 Antriebsachse
- 8 Saftbehälter
- 9 Sieb (für Fruchtfleisch)
- 10 kleiner Presskegel
- 11 großer Presskegel
- 12 Messeraufsatz
- 13 Becher (klein, min. 200 ml - max. 400 ml)
- 14 „to go“-Deckel (2x)
- 15 Becher (groß, min. 200 ml - max. 600 ml)
- 16 Trinköffnung
- 17 Trinkverschluss

## **Herzlichen Dank für Ihr Vertrauen!**

Wir gratulieren Ihnen zu Ihrem neuen Smoothie-Maker mit Zitruspresse.

Für einen sicheren Umgang mit dem Gerät und um den ganzen Leistungsumfang kennenzulernen:

- Lesen Sie vor der ersten Inbetriebnahme diese Bedienungsanleitung gründlich durch.
- Befolgen Sie vor allen Dingen die Sicherheitshinweise!
- Das Gerät darf nur so bedient werden, wie in dieser Bedienungsanleitung beschrieben.
- Bewahren Sie diese Bedienungsanleitung auf.
- Falls Sie das Gerät einmal weitergeben, legen Sie bitte diese Bedienungsanleitung dazu. Die Bedienungsanleitung ist Bestandteil des Produktes.

Wir wünschen Ihnen viel Freude mit Ihrem neuen Smoothie-Maker mit Zitruspresse!

## **2. Bestimmungsgemäßer Gebrauch**

Der Smoothie-Maker mit Zitruspresse ist ...  
... zum Mixen von Ganzfruchtgetränken (Smoothies) und dem Zerkleinern von maximal 50 g Eiswürfeln vorgesehen. Verwenden Sie hierfür den Becher 13 oder 15 mit dem Messeraufsatz 12.  
... zum Auspressen von Zitrusfrüchten vorgesehen. Verwenden Sie hierfür den Zitruspressenaufsatz 5 mit Zubehör.

Das Gerät ist für den privaten Haushalt konzipiert. Das Gerät darf nur in Innenräumen benutzt werden.

Dieses Gerät darf nicht für gewerbliche Zwecke eingesetzt werden.

### ***Vorhersehbarer Missbrauch***

---

WARNUNG vor Sachschäden!

- ⊙ Benutzen Sie das Gerät nicht, um besonders harte Lebensmittel wie z. B. gefrorene Lebensmittel, Knochen, Muskatnüsse, Getreide oder Kaffeebohnen zu zerkleinern.
  - ⊙ Verwenden Sie nicht mehr als 50 g Eiswürfel.
  - ⊙ Dicke oder feste Schalen (z. B. von Zitrusfrüchten, Ananas), Stiele und Kerne von Steinfrüchten (z. B. Kirschen, Pfirsiche, Aprikosen) müssen vor dem Mixen entfernt werden.
- 

## **Symbole am Gerät**

	Das Symbol gibt an, dass so ausgezeichnete Materialien Lebensmittel weder im Geschmack noch im Geruch verändern.
---	--



### **3. Sicherheitshinweise**

#### **Warnhinweise**

Falls erforderlich, werden folgende Warnhinweise in dieser Bedienungsanleitung verwendet:



**GEFAHR!** Hohes Risiko: Missachtung der Warnung kann Schaden für Leib und Leben verursachen.

**WARNUNG!** Mittleres Risiko: Missachtung der Warnung kann Verletzungen oder schwere Sachschäden verursachen.

**VORSICHT!** Geringes Risiko: Missachtung der Warnung kann leichte Verletzungen oder Sachschäden verursachen.

**HINWEIS!** Sachverhalte und Besonderheiten, die im Umgang mit dem Gerät beachtet werden sollten.

#### **Anweisungen für den sicheren Betrieb**

- ⊙ Dieses Gerät darf nicht von Kindern benutzt werden.
- ⊙ Kinder dürfen nicht mit dem Gerät spielen.
- ⊙ Das Gerät und seine Anschlussleitung sind von Kindern fernzuhalten.
- ⊙ Dieses Gerät kann von Personen mit reduzierten physischen, sensorischen oder mentalen Fähigkeiten oder Mangel an Erfahrung und/oder Wissen benutzt werden, wenn sie beaufsichtigt oder bezüglich des sicheren Gebrauchs des Gerätes unterwiesen wurden und die daraus resultierenden Gefahren verstanden haben.
- ⊙ Wenn die Netzanschlussleitung dieses Gerätes beschädigt wird, muss sie durch den Hersteller oder seinen Kundendienst oder eine ähnlich qualifizierte Person ersetzt werden, um Gefährdungen zu vermeiden.
- ⊙ Dieses Gerät ist nicht dafür bestimmt, mit einer externen Zeitschaltuhr oder einem separaten Fernwirksystem betrieben zu werden.
- ⊙ Ziehen Sie den Netzstecker aus der Steckdose, ...
  - ... bei nicht vorhandener Aufsicht,
  - ... bevor Sie das Gerät zusammenbauen oder auseinandernehmen und
  - ... bevor Sie das Gerät reinigen.
- ⊙ Reinigen Sie alle Teile und Flächen, die mit Lebensmitteln in Verbindung kommen, vor dem ersten Gebrauch (siehe "Reinigen" auf Seite 78).
- ⊙ Bei einem Missbrauch des Gerätes kann es zu Verletzungen kommen.
- ⊙ Die Klingen des Messeraufsatzes sind sehr scharf. Achten Sie besonders beim Öffnen der Becher, beim Entnehmen der Speisen und

beim Reinigen des Messeraufsatzes darauf, sich nicht zu schneiden. Beim Spülen von Hand soll das Wasser so klar sein, dass Sie die Klingen gut sehen können.

- ⊙ Das Gerät darf unter keinen Umständen ohne Becher betrieben werden.
- ⊙ Das Gerät ist für eine Betriebsdauer ohne Unterbrechung von ...  
... maximal 1 Minute im Betrieb als Smoothie-Maker,  
... maximal 4 Minuten im Betrieb als Zitruspresse  
vorgesehen. Danach muss das Gerät ausgeschaltet bleiben, bis es auf Zimmertemperatur abgekühlt ist.



### **GEFAHR für Kinder**

- ⊙ Verpackungsmaterial ist kein Kinderspielzeug. Kinder dürfen nicht mit den Kunststoffbeuteln spielen. Es besteht Erstickungsgefahr.
- ⊙ Achten Sie darauf, dass Kinder das Gerät nicht an der Anschlussleitung von der Arbeitsfläche ziehen können.
- ⊙ Bewahren Sie das Gerät außerhalb der Reichweite von Kindern auf.



### **GEFAHR für und durch Haus- und Nutztiere**

- ⊙ Von Elektrogeräten können Gefahren für Haus- und Nutztiere ausgehen. Des Weiteren können Tiere auch einen Schaden am Gerät verursachen. Halten Sie deshalb Tiere grundsätzlich von Elektrogeräten fern.



### **GEFAHR von Stromschlag durch Feuchtigkeit**

- ⊙ Das Gerät darf niemals in der Nähe einer Badewanne, einer Dusche, eines gefüllten Waschbeckens o. Ä. betrieben werden.
- ⊙ Die Basiseinheit, die Anschlussleitung und der Netzstecker dürfen nicht in Wasser oder andere Flüssigkeiten getaucht werden.

- ⊙ Schützen Sie die Basiseinheit, die Anschlussleitung und den Netzstecker vor Feuchtigkeit, Tropf- und Spritzwasser.
- ⊙ Sollte Flüssigkeit in die Basiseinheit gelangen, sofort den Netzstecker ziehen. Vor einer erneuten Inbetriebnahme das Gerät prüfen lassen.
- ⊙ Bedienen Sie das Gerät nicht mit feuchten Händen.
- ⊙ Sollte das Gerät ins Wasser gefallen sein, sofort den Netzstecker ziehen. Erst danach das Gerät herausnehmen.



### **GEFAHR durch Stromschlag**

- ⊙ Stecken Sie den Netzstecker erst dann in eine Steckdose, wenn das Gerät komplett zusammengebaut ist.
- ⊙ Schließen Sie den Netzstecker nur an eine ordnungsgemäß installierte, leicht zugängliche Steckdose an, deren Spannung der Angabe auf dem Typenschild entspricht. Die Steckdose muss auch nach dem Anschließen weiterhin leicht zugänglich sein.
- ⊙ Achten Sie darauf, dass die Anschlussleitung nicht durch scharfe Kanten oder heiße Stellen beschädigt werden kann. Wickeln Sie die Anschlussleitung nicht um das Gerät.
- ⊙ Das Gerät ist auch nach dem Ausschalten nicht vollständig vom Netz getrennt.

Um dies zu tun, ziehen Sie den Netzstecker.

- ⊙ Achten Sie beim Gebrauch des Gerätes darauf, dass die Anschlussleitung nicht eingeklemmt oder gequetscht wird.
- ⊙ Um den Netzstecker aus der Steckdose zu ziehen, immer am Stecker, nie am Kabel ziehen.
- ⊙ Ziehen Sie den Netzstecker aus der Steckdose, ...
  - ... wenn eine Störung auftritt,
  - ... wenn Sie das Gerät nicht benutzen,
  - ... bevor Sie das Gerät zusammensetzen oder auseinandernehmen,
  - ... bevor Sie das Gerät reinigen und ... bei Gewitter.
- ⊙ Benutzen Sie das Gerät nicht, wenn es sichtbare Beschädigungen am Gerät oder der Anschlussleitung aufweist.
- ⊙ Um Gefährdungen zu vermeiden, nehmen Sie keine Veränderungen am Gerät vor.



### **GEFAHR von Verletzungen durch Schneiden**

- ⊙ Die Klingen des Messeraufsatzes sind scharf. Gehen Sie vorsichtig mit ihnen um.

### **WARNUNG vor Verletzungen durch drehende Teile**

- ⊙ Greifen Sie nicht direkt an die drehenden Presskegel der Zitruspresse. Halten Sie keine Löffel oder Ähnliches an die drehenden Teile. Halten Sie auch lange Haare oder weite Kleidung von den drehenden Teilen fern.
- ⊙ Stecken Sie den Netzstecker erst dann in eine Steckdose, wenn das Gerät komplett zusammengebaut ist.

### **WARNUNG vor Sachschäden**

- ⊙ Dicke oder feste Schalen (z. B. von Zitrusfrüchten, Ananas), Stiele und Kerne von Steinfrüchten (z. B. Kirschen, Pfirsiche, Aprikosen) müssen vor dem Mixen entfernt werden.
  - ⊙ Benutzen Sie das Gerät nicht, um besonders harte Lebensmittel wie z. B. gefrorene Lebensmittel, Knochen, Muskatnüsse, Getreide oder Kaffeebohnen zu zerkleinern.
  - ⊙ Verwenden Sie nicht mehr als 50 g Eiskwürfel.
  - ⊙ Füllen Sie keine Zutaten in die Becher, die heißer sind als 85 °C.
  - ⊙ Um einen Geräteschaden zu vermeiden, unterbrechen Sie ...
    - ... den Mixvorgang sofort, wenn die Klingen des Messeraufsatzes nicht oder nur schwer drehen.
    - ... den Pressvorgang sofort, wenn der Presskegel nicht oder nur schwer dreht.
- Ziehen Sie den Netzstecker und überprüfen Sie, ob sich ein Hindernis im Gerät befindet oder ob die Speise zu zäh ist. Überprüfen Sie auch, ob das Gerät richtig zusammengesetzt ist.
- ⊙ Betreiben Sie das Gerät als Smoothie-Maker nicht mit leeren Bechern, da hierdurch der Motor heiß laufen und beschädigt werden kann.
  - ⊙ Betreiben Sie das Gerät als Smoothie-Maker nur, wenn der Messeraufsatz fest auf einen Becher aufgeschraubt ist.
  - ⊙ Die Klingen des Messeraufsatzes drehen nach dem Ausschalten nach. Warten Sie den Stillstand ab, bevor Sie einen Becher abnehmen.
  - ⊙ Blockieren und überlasten Sie den Motor nicht. Üben Sie keinen zu großen Druck auf die Presskegel aus.
  - ⊙ Achten Sie darauf, dass sich kein Fremdkörper im Sieb oder im Gerät befindet, wenn Sie es bedienen.
  - ⊙ Verwenden Sie nur das Originalzubehör.

- ⊙ Stellen Sie das Gerät auf eine stabile, ebene Oberfläche.
- ⊙ Stellen Sie das Gerät niemals auf heiße Oberflächen (z. B. Herdplatten) oder in die Nähe von Wärmequellen oder offenem Feuer.
- ⊙ Folgende Teile dürfen nicht in Wasser oder andere Flüssigkeiten getaucht werden und nicht in der Geschirrspülmaschine gereinigt werden:
  - der Zitruspressenaufsatz 5,
  - die Basiseinheit 4 inklusive Anschlussleitung mit Netzstecker 3.
- ⊙ Verwenden Sie keine scharfen oder scheuernden Reinigungsmittel.
- ⊙ Das Gerät ist mit rutschfesten Kunststoff-Saugfüßen ausgestattet. Da Möbel mit einer Vielfalt von Lacken und Kunststoffen beschichtet sind und mit unterschiedlichen Pflegemitteln behandelt werden, kann nicht völlig ausgeschlossen werden, dass manche dieser Stoffe Bestandteile enthalten, welche die Kunststoffsaugfüße angreifen und aufweichen. Legen Sie ggf. eine rutschfeste Unterlage unter das Gerät.

## 4. Lieferumfang

- 1 Bedienungsanleitung
- 1 Basiseinheit 4

### **Smoothie-Maker Zubehör**

- 1 Becher groß 15 (min. 200 ml - max. 600 ml)
- 1 Becher klein 13 (min. 200 ml - max. 400 ml)
- 1 Messeraufsatz 12
- 2 „to go“-Deckel 14

### **Zitruspressen-Zubehör**

- 1 Deckel 1
- 1 großer Presskegel 11
- 1 kleiner Presskegel 10
- 1 Sieb (für Fruchtfleisch) 9
- 1 Saftbehälter 8
- 1 Zitruspressenaufsatz 5 mit Antriebsachse 7 und Abdeckring 6

## 5. Inbetriebnahme

- Entfernen Sie sämtliches Verpackungsmaterial.
- Überprüfen Sie, ob alle Teile vorhanden und unbeschädigt sind.
- Reinigen Sie das Gerät vor der ersten Benutzung! (siehe "Reinigen" auf Seite 78)



GEFAHR durch Stromschlag!

- ⊙ Stecken Sie den Netzstecker 3 erst dann in eine Steckdose, wenn die Basiseinheit 4 mit dem Zubehör zusammengebaut ist.
- 

- Stellen Sie das Gerät auf eine trockene, ebene, rutschfeste Unterlage.

## 6. Smoothie-Maker

In der Funktion als Smoothie-Maker verwenden Sie den Becher 13 oder 15 mit dem Messeraufsatz 12 zum Mixen von Smoothies oder zum Zerkleinern von Eiswürfeln.



**GEFAHR** durch Stromschlag!

- ⊙ Stecken Sie den Netzstecker 3 erst dann in eine Steckdose, wenn das Gerät komplett montiert ist.



**GEFAHR** von Verletzungen durch Schneiden!

- ⊙ Das Gerät darf unter keinen Umständen ohne Becher 13/15 betrieben werden.
- ⊙ Die Klingen des Messeraufsatzes 12 sind scharf. Gehen Sie vorsichtig mit ihnen um.
- ⊙ Die Klingen des Messeraufsatzes 12 drehen nach dem Ausschalten nach. Warten Sie den Stillstand ab, bevor Sie den Becher 13/15 umdrehen und den Messeraufsatz abschrauben.

**WARNUNG** vor Sachschäden!

- ⊙ Um einen Geräteschaden zu vermeiden, unterbrechen Sie den Mixvorgang sofort, wenn die Klingen des Messeraufsatzes 12 nicht oder nur schwer drehen. Ziehen Sie in diesem Fall den Netzstecker 3 und überprüfen Sie, ob sich ein Hindernis im Becher 13/15 befindet.
- ⊙ Das Gerät ist für eine Betriebsdauer ohne Unterbrechung von maximal 1 Minute im Betrieb als Smoothie-Maker vorgesehen. Danach muss das Gerät ausgeschaltet bleiben, bis es auf Raumtemperatur abgekühlt ist.

## 6.1 Lebensmittel vorbereiten

**WARNUNG** vor Sachschäden!

- ⊙ Dicke oder feste Schalen (z. B. von Zitrusfrüchten, Ananas), Stiele und Kerne von Steinfrüchten (z. B. Kirschen, Pfirsiche, Aprikosen) müssen vor dem Mixen entfernt werden.

- Waschen oder putzen Sie die Früchte.
- Zerteilen Sie die Früchte in grobe Stücke (ca. 3-4 cm Kantenlänge).
- Verwenden Sie ausreichend Flüssigkeit (Mineralwasser, Fruchtsaft, Milch, Joghurt). Wir empfehlen ein Mischungsverhältnis von 1:1.

## 6.2 Mixen/Zerkleinern

**VORSICHT:**

- ⊙ Beachten Sie die Markierung MAX an den Bechern 13/15 für die maximale Einfüllmenge.
- ⊙ Füllen Sie je nach Härte und Konsistenz der Zutaten den Becher 13/15 nicht bis an das Maximum, da ansonsten der Messeraufsatz 12 blockieren kann.
- ⊙ Füllen Sie maximal 50 g Eiswürfel in den Becher 13/15. Zerkleinern Sie die Eiswürfel 5-mal 5 Sekunden lang.

**HINWEIS:** Ist der Smoothie zu dickflüssig, füllen Sie nach Bedarf etwas Mineralwasser, Fruchtsaft, Milch oder Joghurt hinein.

1. Füllen Sie die Fruchtstücke und ggf. weitere Zutaten in den Becher 13/15 Ihrer Wahl. Beachten Sie dabei die Markierung MAX für die maximale Einfüllmenge.
2. Bild B: Schrauben Sie den Messeraufsatz 12 auf den Becher 13/15. Achten Sie darauf, dass der Messeraufsatz fest mit dem Becher verschraubt ist.
3. Stecken Sie den Netzstecker 3 in die Steckdose.

4. Bild C: Drehen Sie den Becher 13/15 um und setzen ihn so auf die Basiseinheit 4, dass der Pfeil ▼ am Messeraufsatz 12 auf das Symbol ▲ an der Basiseinheit 4 zeigt.
5. Drehen Sie den Becher 13/15 ein kleines Stück im Uhrzeigersinn (auf das Symbol 🔒 zu), um das Gerät einzuschalten.
6. Drehen Sie den Becher 13/15 ein kleines Stück gegen den Uhrzeigersinn (auf das Symbol 🔓 zu), um das Gerät auszuschalten.  
Warten Sie, bis die Klingen des Messeraufsatzes 12 zum Stillstand gekommen sind.
7. Ziehen Sie den Netzstecker 3 aus der Steckdose.
8. Nehmen Sie den Becher 13/15 von der Basiseinheit 4 ab und drehen ihn um.
9. Schrauben Sie den Messeraufsatz 12 ab und achten dabei darauf, dass die Flüssigkeit in den Becher 13/15 tropft.
10. Vor dem nächsten Einsatz spülen Sie ggf. den Messeraufsatz 12 kurz unter fließendem Wasser ab.
11. Reinigen Sie das Gerät möglichst sofort nach dem Gebrauch.

## 7. Zitruspresse

### 7.1 Presskegel für große und kleine Zitrusfrüchte

Bild E: Es gibt zwei verschiedene Presskegel für unterschiedlich große Zitrusfrüchte.

- Für kleine Zitrusfrüchte (z. B. Zitronen, Limonen) verwenden Sie den kleinen Presskegel 10.
- Für große Zitrusfrüchte (z. B. Orangen, Grapefruit) setzen Sie den großen Presskegel 11 auf den kleinen Presskegel 10. Dabei müssen die kleinen Nasen am großen Presskegel in die Aussparungen am kleinen Presskegel einrasten.
- Um die beiden Presskegel 10+11 wieder auseinanderzunehmen, drücken Sie die kleinen Nasen nach innen und nach oben aus den Aussparungen heraus.

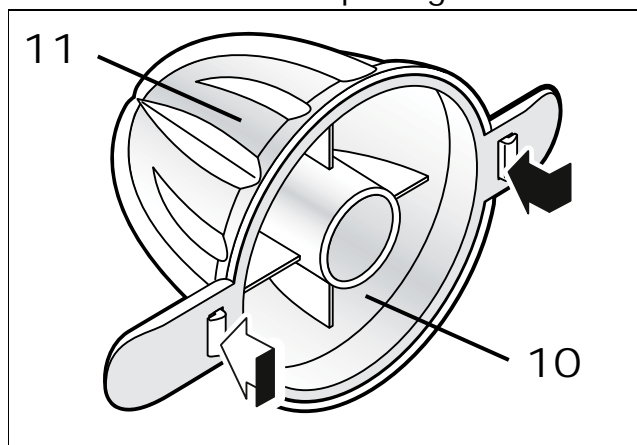

## 7.2 Zitruspresse zusammensetzen



GEFAHR!

- ⊙ Stecken Sie den Netzstecker 3 erst dann in eine Steckdose, wenn das Gerät komplett zusammengebaut ist.

1. Stellen Sie die Basiseinheit 4 auf einen trockenen, festen und ebenen Untergrund.

Bild A:

2. Setzen Sie den Zitruspressenaufsatz 5 so auf die Basiseinheit 4, dass sich die beiden Zitruspressensymbole  übereinander befinden.

HINWEIS: Sie können den Zitruspressenaufsatz 5 komplett mit Antriebsachse 7 und Abdeckring 6 abheben und wieder aufsetzen. Z. B. zum Reinigen lassen sich diese beiden Teile abnehmen.

3. Setzen Sie ggf. den Abdeckring 6 und die Antriebsachse 7 ein.

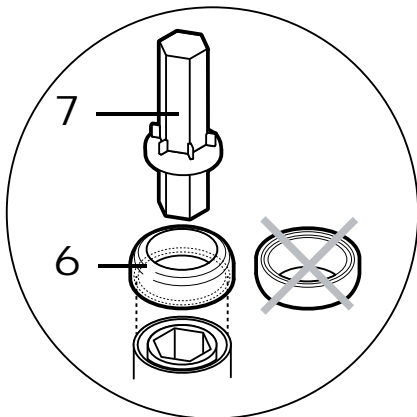

4. Setzen Sie den Saftbehälter 8 in den Zitruspressenaufsatz 5.
5. Setzen Sie das Sieb 9 in den Saftbehälter 8. Dabei müssen die kleinen Rillen in der Mitte des Siebes auf die Hervorhebungen am Saftbehälter passen.

6. Setzen Sie den kleinen Presskegel 10 oder die zusammengesetzten Presskegel 10+11 auf die Antriebsachse 7.
7. Stecken Sie den Netzstecker 3 in eine Steckdose, die den technischen Daten entspricht.

## 7.3 Tropf-Stopp

Bild D: Im Auslauf 2 des Saftbehälters 8 ist eine Tropf-Stopp-Funktion integriert. Wenn Sie das Gefäß unter dem Auslauf entfernen oder auswechseln wollen, können Sie durch Schließen des Tropf-Stopps ein Heraustropfen von Saft verhindern.

HINWEIS: Achten Sie darauf, dass beim Auspressen der Tropf-Stopp geöffnet ist, damit sich der Saft nicht im Saftbehälter 8 sammelt.

- Zum Schließen des Tropf-Stopps drücken Sie den Auslauf 2 leicht nach oben.
- Zum Öffnen des Tropf-Stopps drücken Sie den Auslauf 2 leicht nach unten.

## 7.4 Zitrusfrüchte auspressen

WARNUNG!

- ⊙ Achten Sie darauf, dass sich kein Fremdkörper im Sieb 9 oder im Gerät befindet, wenn Sie es bedienen.
- ⊙ Üben Sie keinen zu großen Druck auf die Presskegel 10+11/10 aus.
- ⊙ Das Gerät ist für eine Betriebsdauer ohne Unterbrechung von maximal 4 Minuten im Betrieb als Zitruspresse vorgesehen. Danach muss das Gerät ausgeschaltet bleiben, bis es auf Zimmertemperatur abgekühlt ist.

Bild D:

1. Stellen Sie den kleinen Becher 13 oder ein anderes Gefäß unter den Auslauf 2.
2. Öffnen Sie ggf. den Tropf-Stopp durch Herunterdrücken des Auslaufs 2.
3. Halbieren Sie die Zitrusfrüchte.
4. Pressen Sie die Zitrusfruchthälften mit der Schnittfläche nach unten mit leichtem Druck auf den Presskegel 10+11/10. Der Zitruspressenaufsatz wird dabei herunter gedrückt und der Presskegel beginnt sich zu drehen. Der Saft fließt in den Saftbehälter 8 und aus dem Auslauf 2 heraus.
5. Sobald Sie nicht mehr auf den Presskegel 10+11/10 drücken, stoppt das Gerät.
6. Schließen Sie ggf. den Tropf-Stopp, indem Sie den Auslauf 2 leicht nach oben drücken.
7. Reinigen Sie das Gerät nach jeder Benutzung möglichst sofort, damit das Fruchtfleisch nicht antrocknet.

## 8. *Trinken, mitnehmen und aufbewahren*

Smoothies und frisch gepresste Säfte sind zum baldigen Verzehr gedacht. Mit den „to go“-Deckeln 14 können Sie die Becher auch mitnehmen oder kurzfristig aufbewahren.

- Bild F: Um den frischen Smoothie direkt aus dem Becher 13/15 zu trinken, schrauben Sie einen „to go“-Deckel 14 auf den gefüllten Becher 13/15. Öffnen Sie den Trinkverschluss 17 und trinken Sie aus der Trinköffnung 16.
- Nach dem Schließen des Trinkverschlusses 17 sind Trinköffnung 16 und Becher 13/15 dicht verschlossen. So können Sie den Smoothie auch unterwegs verzehren („to go“) oder kurzfristig aufbewahren. Am besten stellen Sie den Smoothie dann in den Kühlschrank.

## 9. *Überhitzungsschutz*

Das Gerät besitzt einen Überhitzungsschutz. Sobald sich das Gerät zu lange in Betrieb befindet und dadurch die Temperatur zu hoch wird, schaltet es sich automatisch ab.

- Ziehen Sie in diesem Falle den Netzstecker und lassen Sie das Gerät abkühlen.
- Danach können Sie das Gerät wieder in Betrieb nehmen.

## 10. *Reinigen*

Reinigen Sie das Gerät vor der ersten Benutzung!



- GEFAHR durch Stromschlag!
- ⊙ Ziehen Sie den Netzstecker 3 aus der Steckdose, bevor Sie das Gerät auseinandernehmen und reinigen.

WARNUNG vor Sachschäden!

- ⊙ Verwenden Sie keine scharfen oder scheuernden Reinigungsmittel.
- 

## *Nach jedem Gebrauch*

- Reinigen Sie das Gerät und alle verwendeten Zubehöerteile nach jedem Gebrauch und entfernen Sie dabei alle Speisereste.
- Alle Zubehöerteile müssen auseinandergenommen und einzeln gereinigt werden.

Ausnahme: Die Antriebsachse 7 und der Abdeckring 6 können im Zitruspressenaufsatz 5 eingesetzt bleiben, wenn sie nicht verschmutzt sind.



## **Basiseinheit und Zitruspressenaufsatz**

---



**GEFAHR** durch Stromschlag!

- ⊙ Folgende Teile dürfen nicht in Wasser oder andere Flüssigkeiten getaucht werden und nicht in der Geschirrspülmaschine gereinigt werden:
    - der Zitruspressenaufsatz 5,
    - die Basiseinheit 4 inklusive Anschlussleitung mit Netzstecker 3.
- 

Wischen Sie den Zitruspressenaufsatz 5, die Basiseinheit 4 und die Anschlussleitung 3 mit einem leicht angefeuchteten Tuch ab. Wischen Sie mit einem trockenen Tuch nach.

### **Zubehörteile**

---



**GEFAHR** von Verletzungen durch Schneiden!

- ⊙ Beim Spülen von Hand soll das Wasser so klar sein, dass Sie den Messeraufsatz 12 gut sehen können.
- 

Folgende Teile können sowohl von Hand als auch in der Geschirrspülmaschine gereinigt werden:

- der Deckel 1
  - der Abdeckring 6
  - die Antriebsachse 7
  - der Saftbehälter 8
  - das Sieb 9
  - die beiden Presskegel 10/11
  - der Messeraufsatz 12
  - die beiden Becher 13/15
  - die beiden „to go“-Deckel 14
1. Reinigen Sie alle Zubehörteile mit warmem Wasser und etwas Spülmittel. Spülen Sie alle Teile anschließend mit klarem Wasser ab.  
Oder:  
Geben Sie alle Zubehörteile in den

oberen Korb der Geschirrspülmaschine bzw. die Kleinteile in den Besteckkorb.

2. Lassen Sie alle Teile vollständig trocknen, bevor Sie sie wegräumen oder Sie das Gerät erneut benutzen.

### **„to go“-Deckel**

Achten Sie bei den „to go“-Deckeln 14 besonders auf eine gründliche Reinigung:

- der Dichtungsgummis auf der Unterseite und am Trinkverschluss 17,
- aller Vertiefungen und Ecken.

## **11. Aufbewahren**

---



**GEFAHR** für Kinder!

- ⊙ Bewahren Sie das Gerät außerhalb der Reichweite von Kindern auf.



**GEFAHR!**

- ⊙ Um Unfälle zu vermeiden, darf der Netzstecker 3 während der Lagerung nicht mit einer Steckdose verbunden sein.
- 

- Wählen Sie einen Platz, wo weder starke Hitze noch Feuchtigkeit auf das Gerät einwirken können.

## 12. Entsorgen

Dieses Produkt unterliegt der europäischen Richtlinie 2012/19/EU. Das Symbol der durchgestrichenen Abfalltonne auf Rädern bedeutet, dass das Produkt in der Europäischen Union einer getrennten Müllsammmlung zugeführt werden muss. Dies gilt für das Produkt und alle mit diesem Symbol gekennzeichneten Zubehörteile. Kennzeichnete Produkte dürfen nicht über den normalen Hausmüll entsorgt werden, sondern müssen an einer Annahmestelle für das Recycling von elektrischen und elektronischen Geräten abgegeben werden. Recycling hilft, den Verbrauch von Rohstoffen zu reduzieren und die Umwelt zu entlasten. Informationen zur Entsorgung und der Lage des nächsten Recyclinghofes erhalten Sie z. B. bei Ihrer Stadtreinigung oder in den Gelben Seiten.



### Verpackung

Wenn Sie die Verpackung entsorgen möchten, achten Sie auf die entsprechenden Umweltvorschriften in Ihrem Land.

## 13. Problemlösung

Sollte Ihr Gerät einmal nicht wie gewünscht funktionieren, gehen Sie bitte erst diese Checkliste durch. Vielleicht ist es nur ein kleines Problem, das Sie selbst beheben können.



**GEFAHR** durch Stromschlag!  
 ⚠ Versuchen Sie auf keinen Fall, das Gerät selbstständig zu reparieren.

Fehler	Mögliche Ursachen / Maßnahmen
Keine Funktion	<ul style="list-style-type: none"> <li>Ist die Stromversorgung sichergestellt?</li> <li>Überprüfen Sie den Anschluss.</li> <li>Hat der Überhitzungsschutz das Gerät ausgeschaltet? (siehe "Überhitzungsschutz" auf Seite 78)</li> <li>Smoothie-Maker: Ist der Becher 13/15 richtig eingesetzt?</li> </ul>
Smoothie-Maker: Klinge des Messeraufsatzes 12 dreht sich nicht oder nur sehr schwer	<ul style="list-style-type: none"> <li>Sofort ausschalten! Netzstecker 3 ziehen und überprüfen: Hindernis im Becher 13/15?</li> </ul>
Zitruspresse: Presskegel 10/10+11 hört auf, sich zu drehen	<ul style="list-style-type: none"> <li>Haben Sie zu großen Druck auf den Presskegel 10/10+11 ausgeübt?</li> <li>Befindet sich ein Fremdkörper im Gerät?</li> </ul>
Zitruspresse: Der Saft läuft nicht aus dem Auslauf 2 heraus.	<ul style="list-style-type: none"> <li>Ist der Tropf-Stopp geschlossen? Drücken Sie den Auslauf 2 leicht herunter.</li> </ul>

## 14. Rezepte

---

VORSICHT:

- ⊙ Füllen Sie je nach Härte und Konsistenz der Zutaten den Becher 13/15 nicht bis an das Maximum, da ansonsten der Messeraufsatz 12 blockieren kann.
- 

### **Grüner Smoothie**

Zutaten:

¼ Limette  
½ Hand voll frischer Blattspinat  
¼ Mango  
¼ Banane (geschält)  
½ Scheibe Ananas  
100 ml Wasser  
1 Eiswürfel

- Mit dem kleinen Presskegel 10 die Limette auspressen und den Saft auffangen.
- Den Limettensaft mit den weiteren Zutaten in den Becher 13/15 geben und solange mixen, bis die gewünschte Konsistenz erreicht ist.

### **Tropischer Smoothie**

Zutaten:

Orangen für 50 ml Orangensaft  
50 g Ananas  
¼ Banane (geschält)  
½ Kiwi (geschält)  
½ Hand voll Spinat

- Mit dem großen Presskegel 10+11 ca. 50 ml Orangensaft auspressen.
- Den Orangensaft mit den weiteren Zutaten in den Becher 15/13 geben und solange mixen, bis die gewünschte Konsistenz erreicht ist.

### **Muntermacher**

Zutaten:

½ Banane (geschält)  
¼ Mango  
½ Hand voll Blattspinat  
¼ TL Öl (z. B. Sonnenblumenöl)  
50 ml Apfelsaft  
50 ml Wasser

- Alle Zutaten in den Becher 13/15 geben und solange mixen, bis die gewünschte Konsistenz erreicht ist.

### **Honig-Flip**

Zutaten:

200 ml Milch  
2 cl schwarzer Johannisbeersaft  
1 EL Honig  
1 Eigelb  
1 Eiswürfel

- Alle Zutaten in den Becher 13/15 geben und solange mixen, bis die gewünschte Konsistenz erreicht ist.

### **Erdbeer-Bananen-Shake**

Zutaten:

½ Banane (geschält)  
75 g Erdbeeren  
½ Päckchen Vanillezucker  
100 ml Milch

- Alle Zutaten in den Becher 13/15 geben und solange mixen, bis die gewünschte Konsistenz erreicht ist.

### **Beerentraum**

Zutaten:

25 g Heidelbeeren  
35 g Himbeeren  
40 g Erdbeeren  
¼ Banane (geschält)  
40 g Naturjoghurt  
¾ EL Haferflocken  
35 ml Milch  
Honig nach Belieben

- Alle Zutaten in den Becher 13/15 geben und solange mixen, bis die gewünschte Konsistenz erreicht ist.

### **Gute Nacht-Smoothie**

Zutaten:

Zitrone für ½ EL Zitronensaft  
¼ Banane (geschält)  
¼ Apfel  
½ EL Honig  
½ kleine Hand voll Spinat  
100 ml Wasser

- Mit dem kleinen Presskegel 10 ca. ½ EL Zitronensaft auspressen.
- Den Zitronensaft mit den weiteren Zutaten in den Becher 13/15 geben und solange mixen, bis die gewünschte Konsistenz erreicht ist.

### **Mango-Shake**

Zutaten:

125 g Mango  
125 ml Milch

- Alle Zutaten in den Becher 13/15 geben und solange mixen, bis die gewünschte Konsistenz erreicht ist.

### **Himbeer-Birnen-Smoothie**

Zutaten:

½ reife Birne  
75 g Himbeeren  
100 ml Wasser  
Honig nach Belieben

- Alle Zutaten in den Becher 13/15 geben und solange mixen, bis die gewünschte Konsistenz erreicht ist.

### **Pfirsich-Bananen-Smoothie**

Zutaten:







Grapefruit für 50 ml Grapefruitsaft  
½ Banane (geschält)  
1 Pfirsich (geschält und entkernt)  
1 Spritzer Zitronensaft

- Mit dem großen Presskegel 10+11 ca. 50 ml Grapefruitsaft auspressen.
- Den Grapefruitsaft mit den weiteren Zutaten in den Becher 13/15 geben und solange mixen, bis die gewünschte Konsistenz erreicht ist.

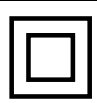
## 15. Technische Daten

Modell:	SSMZ 300 A1
Netzspannung:	220 – 240 V ~ 50/60 Hz
Schutzklasse:	II 
Leistung:	300 W
Füllmenge:	200 ml - 600 ml

### Verwendete Symbole

	Schutzisolierung
	Geprüfte Sicherheit. Geräte müssen den allgemein anerkannten Regeln der Technik genügen und gehen mit dem Produktsicherheitsgesetz (ProdSG) konform.
	Mit der CE-Kennzeichnung erklärt die HOYER Handel GmbH die EU-Konformität.
	Dieses Symbol erinnert daran, die Verpackung umweltfreundlich zu entsorgen.
	Wiederverwertbare Materialien: Pappe (außer Wellpappe)
	Das Symbol kennzeichnet Teile, die in der Spülmaschine gereinigt werden können.

Technische Änderungen vorbehalten.

## 16. Garantie der HOYER Handel GmbH

Sehr geehrte Kundin, sehr geehrter Kunde, Sie erhalten auf dieses Gerät 3 Jahre Garantie ab Kaufdatum. Im Falle von Mängeln dieses Produkts stehen Ihnen gegen den Verkäufer des Produkts gesetzliche Rechte zu. Diese gesetzlichen Rechte werden durch unsere im Folgenden dargestellte Garantie nicht eingeschränkt.

### Garantiebedingungen

Die Garantiefrist beginnt mit dem Kaufdatum. Bitte bewahren Sie den Original Kassenbon gut auf. Diese Unterlage wird als Nachweis für den Kauf benötigt. Tritt innerhalb von drei Jahren ab dem Kaufdatum dieses Produkts ein Material- oder Fabrikationsfehler auf, wird das Produkt von uns – nach unserer Wahl – für Sie kostenlos repariert oder ersetzt. Diese Garantieleistung setzt voraus, dass innerhalb der Dreijahresfrist das defekte Gerät und der Kaufbeleg (Kassenbon) vorgelegt und schriftlich kurz beschrieben wird, worin der Mangel besteht und wann er aufgetreten ist. Wenn der Defekt von unserer Garantie gedeckt ist, erhalten Sie das reparierte oder ein neues Produkt zurück. Mit Reparatur oder Austausch des Produkts beginnt kein neuer Garantiezeitraum.

### Garantiezeit und gesetzliche Mängelansprüche

Die Garantiezeit wird durch die Gewährleistung nicht verlängert. Dies gilt auch für ersetzte und reparierte Teile. Eventuell schon beim Kauf vorhandene Schäden und Mängel müssen sofort nach dem Auspacken gemeldet werden. Nach Ablauf der Garantiezeit anfallende Reparaturen sind kostenpflichtig.

### Garantieumfang

Das Gerät wurde nach strengen Qualitätsrichtlinien sorgfältig produziert und vor Auslieferung gewissenhaft geprüft.

Die Garantieleistung gilt für Material- oder Fabrikationsfehler.

Von der Garantie ausgeschlossen sind Verschleißteile, die normaler Abnutzung ausgesetzt sind und Beschädigungen an zerbrechlichen Teilen, z. B. Schalter, Akkus, Leuchtmittel oder andere Teile, die aus Glas gefertigt sind.

Diese Garantie verfällt, wenn das Produkt beschädigt, nicht sachgemäß benutzt oder gewartet wurde. Für eine sachgemäße Benutzung des Produkts sind alle in der Bedienungsanleitung aufgeführten Anweisungen genau einzuhalten. Verwendungszwecke und Handlungen, von denen in der Bedienungsanleitung abgeraten oder vor denen gewarnt wird, sind unbedingt zu vermeiden. Das Produkt ist lediglich für den privaten und nicht für den gewerblichen Gebrauch bestimmt. Bei missbräuchlicher und unsachgemäßer Behandlung, Gewaltanwendung und bei Eingriffen, die nicht von unserem autorisierten Service-Center vorgenommen wurden, erlischt die Garantie.

### **Abwicklung im Garantiefall**

Um eine schnelle Bearbeitung Ihres Anliegens zu gewährleisten, folgen Sie bitte den folgenden Hinweisen:

- Bitte halten Sie für alle Anfragen die Artikelnummer IAN: 302511 und den Kassenbon als Nachweis für den Kauf bereit.
- Die Artikelnummer finden Sie auf dem Typenschild, einer Gravur, auf dem Titelblatt Ihrer Anleitung (unten links) oder als Aufkleber auf der Rück- oder Unterseite des Gerätes.
- Sollten Funktionsfehler oder sonstige Mängel auftreten, kontaktieren Sie zunächst das nachfolgend benannte Service-Center telefonisch oder per E-Mail.

- Ein als defekt erfasstes Produkt können Sie dann unter Beifügung des Kaufbelegs (Kassenbon) und der Angabe, worin der Mangel besteht und wann er aufgetreten ist, für Sie portofrei an die Ihnen mitgeteilte Service Anschrift übersenden.



Auf [www.lidl-service.com](http://www.lidl-service.com) können Sie diese und viele weitere Handbücher, Produktvideos und Software herunterladen.



### **Service-Center**

**DE** Service Deutschland  
Tel.: 0800 5435 111  
(kostenfrei)  
E-Mail: [hoyer@lidl.de](mailto:hoyer@lidl.de)

**AT** Service Österreich  
Tel.: 0820 201 222  
(0,15 EUR/Min.)  
E-Mail: [hoyer@lidl.at](mailto:hoyer@lidl.at)

**CH** Service Schweiz  
Tel.: 0842 665566  
(0,08 CHF/Min.,  
Mobilfunk max. 0,40 CHF/Min.)  
E-Mail: [hoyer@lidl.ch](mailto:hoyer@lidl.ch)

IAN: 302511



### **Lieferant**

Bitte beachten Sie, dass die folgende Anschrift keine Serviceanschrift ist. Kontaktieren Sie zunächst das genannte Service-Center.

HOYER Handel GmbH  
Tasköprüstraße 3  
DE-22761 Hamburg  
DEUTSCHLAND